

Dr. Sc. Abedin Sutaj

Emnat e zotave, veneve, e njerzve

(Kuptimi i tyne - Etimologji)

Për botuesin
Alban Fejzullahi

Redaktoj:
Sali Muzlijaj

Korrektorj:
Abedin Sutaj

Përgatitja kompjuterike
Venera Alshiqi

Lena Graphic Design
Prishtinë, Tetor, 2022

Dr. Sc. Abedin Sutaj

Emnat e zotave, veneve, e njerzve

(Kuptimi i tyne - Etimologji)



Prishtinë, Tetor, 2022

Ky libër për tu kuptuar duhet të lexohet libri''Msheftësit e Gojës (*Guha Shype dhe kuptimi i fjalëve të saj(1,2,3,4,5)*)''

Një lexues kurrë nuk duhet të mendoj se krejt këta emna të Zotave i kanë krijuar Shqiptaret, ato mund të jenë edhe nga ProtoShqipja. Shqipja e sotme, përkatësisht gegnishtja, ka rrenje para 4800 viteve me ardhjen e DarDanve, përkatësisht Dorianeve. Unë afrojmë dëshmi, se krejt këta emna u krijuan nga protoShqipja e Shqipja. ProtoShqipja ishte familje gjuhësh, dikur shumë të përhapura, dhe e përvetësuar/pervetsume nga popujt të fuqishëm, të cilët shtriheshin deri në fellësinë e Evropës Qendrore, e në brigjet e Lindjes së Mesme, në brigjet e Azisë së vogël, dhe në Brigjet e Egjiptit të poshtëm.

Kjo familja e gjuhëve, e zhdukur, pjesë e të cilave ishte Shqipja, e cila mbijetoj, ishte dikur bazë e kulturës dhe religjioneve pagane, deri 1000 vite para Krishtit, e cila ngadalë zëvendësohej me gjuhët; Koptishten, Grekishten, Latinishten, Samite, e proto-Gjermane, proto-sllave. Një pjesë Ukrainës, në anën e Ballkanit mund të ishte gjuhë e familjes së njëjtë me shqipen, dhe proto gjuhëve të Kaukazit, të cilat dikur fillojnë tjetërsimin në Perse, e me vonë në sllavë.

PARATHËNIA

Bazat e religjioneve

1)

Qysh nga shkrimet e lashta sanskrite të religjionit Hinduse RIG VEDA na jepet pamja e besimeve 'primitive', themelet e lindjes dhe krijimit të religjioneve primitive e pagane dhe shkakut i shfaqjes së tyre; janë dukurit natyrore; Fushat e gjera, Malet e nalta, Era e fort, të reshurat (reshunat) si dhe lëvizjet e planetëve, Dillit, dhe pamja e Qelles. Në këtë mënyrë duke krijuar pamje të tillë, kishte përjetime mistike duke krijuar Zotat përkatëse; si rojtar të këtyre dukurive. Si duket të njeriu 'primitive' shumica e dukurive si; frymja e erës, pshtjella e reve, terri i natës, deka, lemja e thmive, rritja e barit, ..., m'rapa krejt këtyre/ktyne paramendohej fuqia hyjnore e cila rrinte kudo duke vepruar dhe manifestuar. Njeriu primitive qysh dukej ishte shumë i mahnitur dhe i tutun në të njëjtën kohë. Me mahnitje përcillej kureshtja për ta njohur këtë fuqi hyjnore, dhe mrapa tutës ishte i strukun dëshpërimi me këtë fuqi hyjnore që i bënte të vuanin.

Një prej vetive të rëndësishme, i përshkruhen krijuesve dhe rojtareve të këtyre krijimeve është Dija (*kemi emna për Zotat, si; Diana, Dionis= pra e Nisi dijen me saktë; NU IS DI JE, pra sikur sot kur themi;'' në fillim Dije ishe''*, nga Rig Vedat ADITA është burim i dijes, Dion,..., tek popujt Nordik kemi; ODIN emnin e Zotit, ndërldhur shumë mirë me shqipen, ashtu si O DIJE, A DIJE, ADIN, ..., etj.), e rreptësia, dënimi, lufta dhe shkatërrimi. Pra, kemi të bëjmë me përshkrimin e përshtypjes të njeriut dal nga pamja dhe përballja me natyrën dhe luftën e tij për jetë (ekzistence).

Tek disa popuj, u zhvillua krijimi i pamjes së Zotit kryesore, duke e cilësuar Dillin si burim i Dritës (fjala më e lashtë e për DRIT është RIT, prej nga kemi N'RIT pra NU+RIT=N'RIT) dhe i *nxeh*tësisë, derisa tek disa grupeve filluan me shumë meditimet dhe spekulimet rreth dekes dhe ndodhjeve (ndodhjeve) të cilat do të vijnë në kohën mas/(pas) vdekjes. të gjitha këto përpjekje për të krijuar pamjen së kush i kontrollon dhe në fund kush e bani/bëri krejt marumjen (krijimin) erdh deri të lindja e religjioneve. Dalja e profetëve, ishte shfrytëzim i situatës, ishte politike, dhe ishte art e mundësi e kohës, si dhe mënyrë e shprehjes së dijes dhe mahnitjes, me vonë përpjekjet për të gjetur rrugët e caktuar drejt takimit dhe me vet krijuesin, i cili gjendet diku prapa/mrapa krejt kësaj pamje. Dalja e profetëve ishte zanat i kohës dhe keqpërdorim e mundësi normale e krijuar nga natyra e lig njerëzore.

Këtu është baza e religjioneve dhe krejt kjo shihet dhe përcillet edhe në religjionin Iliro -Dardan, i cili ka bazat në krijimin e emnave të Zotit duke personifikuar dukurit e caktuara natyrore. Ku Zoti paraqitet si Drit, MAR-esi, si DIJE-DIAN, DIANA, si Dashuni që na don neve, pra; ADONAJ, EDON,

DON, DONA, si Zetsi (N'zetesi) pra ZEU, ZE, ZEUS; JEZUS, dhe si sEra e malit, HERA, si dhe me emna tjerë të cilët do ti shtjellojmë me poshtë.

Me vonë me lindjen e Religjioneve të ashtuquajtura monoteiste, ato patën primje me shumë drejt 'globalizimit' dhe në thelb ishin me qellim politike, të krijimit të lidhjeve të grumbullit të kombeve për interesa të caktuara. Religjionet në thelb u krijuan për ruajtjen e identitet të grupit dhe kombit të caktuar, këtë pamje e murr(ë) (shformimet; mori, mur) shembull tek populli Ebre.

Në periudha të ndryshme, nga perzimjet dhe pushtimet e popujve qëllimi i ruajtjes së identitet etnik, krijoj qëllimin e mbijetesës, mandej krijimit të aleancave të ndryshme, si dhe qëllimet tregtare, pra ekonomike, nga kjo religjionet u shformuan dhe u bën vepruese sipas qëllimeve dhe dëshirave. Në bazë; religjionet janë prodhim njerëzore dhe në thelb (*nga; thy la, la/le thy, the +le ba=THE ELE BA=theleba=thel'b*) janë politike dhe në fund murrën pamjen dreqnore, duke mos pas kurrigjë hyjnore. Ndoshta hyjnore mbeti vetëm dëshira për dije, e cila me vonë u tkurr në veprimtarin shkencore të cilën e njohim sot. Për arsye së religjionet fituan funksion dhe veprim në krijimet e aleancave politike të popujve, ato shpesh zhduken kombe dhe gjuhë, dhe në bazë ishin Dreqnore (satanike), kurse udhëheqësit fetare ishin përfaqësues e grupeve të caktuara të interesit.

1) Zoti kryesor i shqiptareve

Zoti kryesor i shqiptarëve të lasht pra; Dardanëve, Dakve, me vonë Thrake dhe fiseve tjera të quajtura 'Ilire' ishte ZEU (dikur emër i Dillit, pra N'zeu dilli) DONA, EDONA, EDIN, ANDIN, ADONA, ADONAJ, DIONI; DIONIS; ADIN, ODIN, ku më vonë u përhap tek popujt proto-gjerman,...., etj. Si dhe ELLA, ELLION, ILLION, HELLA, HELLEN, HELLI;

Ashtu ky Zot i lasht i njohur tek popujt para Indoevropian si EDIN ODIN, ADIN,...etj.

Derisa EDONA, DONA, DIONIS; ADIN shprehet pikëpamjet e relacionit Zot -Njeri, ELLA, ALLA, ILLION, shpreh pikëpamjen për vendqëndrimin e Zotit dhe madhësitinë tij, e ndërlidhur krejtësisht me Qellen= që ELLE.

Religjioni Krishterë lindi dhe u krijua në Ballkan përkatësisht në Dardani, me emrin JEZUS= JE ZEUS, prej nga ZEU murr vendin e parë të botëkuptimit mbi Zotin ku ndërlidhet fuqishëm me dritën, t'ZETIT, dhe jetën e MAjtun. Ashtu toka=MA dhe rritet = RI, prej nga kemi MARI. së si u lidh dhe kur dhe për cilat arsye me religjionin Judaizmi është fushë krejt tjetër e cila kërkon studim të veçantë.

Megjithatë kemi shumë dijetar , filozof të cilët Krishterimin nuk e shohin pjesë të feve Abramaike. Judaizmi lindi si lidhje ndërmjet religjionit Egjiptian dhe religjioneve pagane nga Evropa, përkatësisht Ballkanit. Lindja e Mesme ishte përplasje ndërmjet Egjiptianëve dhe popujve nga Ballkani dhe

me vonë ardhjeve Samit dhe Persiane (te cilët në të vërtetë ishin nën trysnin e shtymjet shkaktuar nga ardhjet e popujve Indoevropiane , në pozite të njëjtë ishte vet Evropa. Duhet të cekim për hir të vërtetës së Egjipti në kohën me të gjatë të tij ishte nën ndikimin e Ballkanit, dhe para ardhjeve semite, pothuajse Egjipti ishte i Evropës në të gjitha periudhat e zhvillimit në këto 12 000 vitet e fundit.

Kosova në fillim ashtu si krejt Shqiptarët (pra krejt Gadishulli Ilirik, duke filluar nga kufijtë e Ukrainës. Ballkani kishin religjion krishterë, pra Krishterimin fillestar primitivë, dhe me vonë ata u bënë Krishtere ortodoks, si të tillë ata qëndruan në religjionin krishterë i cili ish me i afërt me Krishterimin fillestar. Si ortodoksisë nga gjuha zyrtare Greke kaloi në gjuhën Bullgare të vjetër, prej nga Shqiptaret e Kosovës ashtu sikur sot, me emrat Arabo – Turke, sidomos dej në vitet 1970, dhe gjuhën arabe zyrtare të ritualeve, po ashtu në kohën e fesë Ortodokse, kishin gjuhën zyrtare sllavë - Bullgarishten e vjetër. Nga kjo emrat sllavë ishin të përhapur në radhët e Shqiptarëve t’Kosovës në përmasa të mëdha. Kjo pjesë e historisë së Shqiptareve të Kosovës u fshi dhe u përjashtua nga studiuesit shqiptare që ishin nën kontrollin Serb sidomos studiuesit e Shqipërisë. Shqiptaret morren në kohën e ortodokzimit fjalë nga sllavët dhe sidomos emrat e njerëzve, të cilët disa ruhen si mbiemra ruhen deri. Me këtë pajtohen shumë historia.

Kosova si ven(d) i lin(d)jes zyrtare të Krishterimi, ashtu si krejt tokat Shqiptare ishin në Kufinin e përplasjes n(d)ermjet lin(d)jes e Peren(d)imit. Prej krejt hapësirës Shqiptare, vetëm Kosova paraqet strukturën gjenetike me homogjene dhe me të lashtë të Shqiptareve por jo vetëm kaq, ajo paraqet një paradoks në Ballkan, duke marrë parasysh kohën e gjatë, perzimjen e pakt me sllavët e Jugut, e cila ka mund të ruhet nëpërmes ruajtjes së amniqesis me ta, por edhe organizimit të lashtë sipas kultit të gjakut. Shqiptarët e Kosovës-Dardanet si burim i gjuhës shqipe, dhe burim i 12 fiseve, e trajtonin veten si shumë të shenjte dhe nuk lejonin perzimjes me popujt përreth. Kosova paraqet tri burime kryesore gjenetik; Ev13, J2, R1b, tregues i jashtëzakonshëm për të kaluarën e saj.

2

Sipas shume studiuesve Krishterimi ka pak ose aspak lidhje me religjionet Abramaike, ndoshta shumë vonë i lidhur në mënyrë të dhunshme.

3.

Religjionet; Krishterimi dhe Islami, e religjionet e tjera, u përhapen jo veç me misionar. Në të vërtetë këto religjione u bënë përcaktime politike të shteteve të cilat detyroheshin nga zgjedhjet e sundimtareve si dhe kushtëzimeve gjeopolitike. I njëjti rast, si shembull, është përhapja dhe damja/n’damja e botës në dy blloqe pertgat/përgjatë luftës së parë, e luftës së dyte botërore, ku për 50 vite pothuajse krejt bota u da në dy blloqe të mëdha; kapitalizëm dhe komunizëm. Krejt njëjtë çka ngjau me ndamjen/ndarjen ndërmjet komunizmit dhe kapitalizmi (shteteve demokratike) në të njëjtën

mënyrë u përhapen religjionet si lëvizje në thelb politike dhe sisteme shoqërore, me të cilat u përcaktuan sundimtarët e popujve.

Nga kjo kemi; ndamjen e botës në dy blloqe të mëdha; Krishterimit dhe Islamit, si dhe kulturat e Lindjes se largët, të cilat ishin reformuar nga religjionet pagane, duke u krijuar si religjione të reja, në format e të cilat i njohim sot.

4.

Të gjitha religjionet u dan nga 'religjionet' e thjeshta, 'primitive', të cilat në thelb ishin shkencë e kohës, religjione natyraliste, duke përshkruar e interpretuar, at ecka këqyrnin; Dillin, Token, Hanen dhe Qellen, pa dal jashtë këtyre kufijve. Materiali i krijimit, ishte Dheu, LLoqi, Pluhuni, Uji, pra ky material, gjendej në toke, me të cilat njeriu i parë, kishte zatetje e takim të çdo ditshëm.

Më vonë për shkaqe të caktuara, këto religjione u politizuan, duke pa psikologjinë e njeriut dhe lehtësinë e manipulimin nëpërmes dogmave të krijuara e marume nga vet njeriu.

Nga kjo të gjitha religjionet Abramaike në thelb janë lëvizje politike të kohës ngase u krijuan e u përhapen për qëllime thjesht politike, dhe pushtuese. Qashtu si bota u da per një kohë të shkurt në dy blloqe; komunizëm dhe kapitalizëm, qashtu njëjtë për një kohë me të gjat u da në; Islam e Krishterim.

Duhet të mos harrojmë, përhapja e Islamit zhduki popuj të shumtë në Lindjen e Mesme dhe Afrikën veriore, ashtu zhduki kombe, me ardhjet e hordhive tartare në Azinë e vogël duke krijuar gjuhën turke, dhe ashtu siç zhdukën popuj në Ballkan ardhjet e Sllavëve. Të gjitha ideologjitë e mëdha zhduken popujt të vegjël.

Religjioni i parë - Dardan, me zotat (sepse niset nga DON/DIN/DAN) kryesorë; Donen, Donaj, Adonaj, Adin, ADON, ..., etj., dhe me Zeus, Krisht, Maria, ishin në të vërtetë asgjë tjetër përveç terminologji shkencore të kohës, të cilat me vonë u personifikuan dhe u kthyen në emna njerëzish, individësh, dhe u pshtjellen me frymën e tillë religjioze, dogma, e mashtrime tjera.

5).

Fatkeqësisht me përjashtimin e gegnishtes, dhe me zhdukjen e shumë fjalëve të saj, kadal dhe në mënyrën e vazhdueshme po zhduket forma e gjuhës më të lashtë në pjesën më të madhe të botës, dhe Evropës. Gjuha shqipe në përgjithësi sot, është version Dardan. Nga shënimet e historianëve të lashtë grek, dëshmohet se qysh në shek. 2 para erës se re, pothuajse fiset ose me drejt popujt Ilir kishin ndryshuar krejtësisht, në mesin e tyre vetëm, Dardanët mbeten të pa ndryshuar. Dhe si duket fiset e shumta të cilat u shumuan me ramjen e fuqisë së Dardanëve ishin të vetëdijshme se ato ishin Dardane, pavarësisht se quheshin me emra të ndryshme të vendeve, dhe pavarësisht se kishin formua principatat e qendrat e tyre, të krijuara për arsye thjesht ekonomike, dhe jo me qëllim të ndarjes për interesa politike, në kohën (veri, Kosovë; kohen)e lashtë largësitë e medha, udhëtimet e gata shpesh e

pamundësonin të krijojnë qendrën e përbashkët. Dardania në kohet e lashta shtrihet deri në thellësi të Rumanisë e Bullgarisë të sotme, sidomos përgjatë të dy anet e brigjeve të Danubit dej në Detin e Zi. Por me depërtimin e popujve Sllavo, Mongole, ..., etj., kjo shtrimje filloj të tkurrej, dhe gjithnjë e me tepër t'i mësyj, Malet e Bosnjës; të Malit të Zi dhe Shqipërisë se sotme. Qendra e Dardaneve aspak nuk ishte në Kosovën e sotme, ajo kryesisht shtrihej në Serbin, duke përfshi pjesën me të madhe të saj, pjesën jugore të Rumanisë, dhe pjesën Veriore dhe Perëndimore, të Bullgarisë, dhe këtë shtrirje mund ta kishte dej në shek. 7 të erës tonë. Pra ishte hapësirë mjaftë e madhe.

Mendoj nga toponimet, dhe krahasimet gjuhësore, Dardanet janë Doriant, emni/emri; Dorian, i krijuar nga shkurtesa DOR dhe DAR, në trajtat DORAIN-DARIAN, dhe këto shkurtesa të krijuar nga emni shumë i lasht Dardan. Prej kësaj u krijuan emrat/emnat; DORAIN, HODRIAN, ADARIAN, ADRIAN. Dardan~DORIANEt erdhën në Jugun e Evropës prej periferisë, apo rrethinës se Evropës Qendrore, aty ku fillon Ballkani, përkatësisht, Hungarisë Rumanisë dhe Serbisë të sotme, para 4800 dej 4200 vite me parë. Kjo do të thotë rreth 2800-2200 para Krishtit. ADRIANEt mund të jete një emen me i ri, si shkurtes e fjalës DORIAN~D'RIAN. Nga emni ADRIAN kuptojmë se ata në të vërtetë ishin Dardan ose të Dam nga Dardant, ashtu A DRIAN=A DORIAN= A DARIAN= A DARDAN. Pra me pak fjalë kuptimi me i thelle ADRIAN do të thotë JAN =A, ASHT dhe DRIAN~DARIAN.

Me këtë DARDAN kuptimi me i thellë është formë e lasht e rrjedhjes, pranisë, së UJIT respektivisht Lumenjve, pra njerëz të cilët jetonin breg Ujit, ku ka rrjedhje të ujit, e cila mund të jetë lidhur ngusht me lumin Danub, aty ku sot gjendet damja Rumani, Serbi, Vojvodinë, ...etj.

Kështu DARDAN është vetëm fjalë më e lasht sesa forma e re, e krijuar shumë më vonë; DRIAN. Nga kjo ADRIAN= JAN DARIAN/DORIAN. Se a është DORIAN/DARIAN me e lasht sesa DARDAN nga strukturat e gjuhës nuk mund të thuhet saktë, pasi DARDAN do të thotë të DAN nga DAR-et, e cila mund sqarohet si të DAM nga DAR-et, ose janë AN e DAR-DOR-ve. Megjithatë shumë me pranume është se DOR, DAR dhe me vonë , DORIAN/DARIAN është vetëm trajtë e emrit DARDANE, e në thelb përshkruan rrjedhjen e lumenjve dhe pranin e Ujit me pak fjalë, njerëz që jetojnë buzë Lumenjve. Kështu DARDAN është trajte më e lasht e emnave DARIAN, DORIAN; DOR; DAR , si dhe DRIAN, DRI nga DARI, dhe ADRIAN= A DA nga RIANA.

Gjuha shqipe në të vërtetë është gjuhë Doriane, të cilët mund ta kenë pru në Jug të Evropës dhe Azinë e Vogël e Lindjen e Mesme Egjiptin e poshtëm, shkrimin e lasht të krijuar shumë para tyre, me rrjedhje nga kultura e Vinçës (Danub, Serbi e sotme), të cilën mund ta ketë krijuar një racë krejtësisht tjetër. Gjuha Shqipe nuk është Ilire, me toponimin shqip Ilir janë emnu shumë popuj dhe gjuhë të cilët mund të kenë pat lidhje shumë të ligsh/dobët njëra me tjetrën. Gjuha Shqipe në thelb është gjuhë Doriane (emnime të cilët mund të

kenë ndryshuar, në Dariane~Doriane~ADARIANE/ADORIAN~AD'RIAN~ADRIAN, pra Asht i Drinit, rrhojn ku ka uji, ku gjenden lumenjet e liqejt, ku A AmA e Ujit.)

6)

A mund të merret Greqishtja e lasht si gjuhë e cila është da pej shqipes, diku në lashtësinë para historike?. Këtë ndamje duhet kërkuar në periudhën kohore 6000-4000 vite më parë, diku në tokat e Azisë së vogël.

Megjithatë për shkak të natyrës së gjuhës të lashtë greke, ajo me tepër është gjuhë e krijuar nga ndeshja e tri e më shumë gjuhëve, në përqindje të ndryshme, si; gjuhëve të cilat ishin pjesë e familjes së proto-Shqipes, dhe gjuhëve Indoevropiane dhe shumë gjuhëve të zhdukura tash në Azinë e vogël, e Afrikën veriore, prej nga u krijua Greqishtja e lashtë, ardhja e kësaj gjuhë në brigjet e Ballkanit ndikojë në natyrën e protoShqipes së lashtë.

Por, diçka është e qartë dhe shumë e dukshme, së përhapja e greqishtes në Ballkan me përmasat si pretendohet nuk është e vërtetë aspak, ato harta shkojnë duke u zgjanu gjithherë e me shumë në lashtësi nuk kanë kurrë gjë ma shumë së pretendime për krijimin e hartave të reja në dam të popujve tjerë të Ballkanit, me saktë në dëm (dam) të popullit Shqiptar. Azia e vogël, pra; Turqia e sotme, dhe Italia, në tokat e tyre në lashtësi, flitëshin shumë gjuhë, dhe gjuha e dialektet e folura sot në Itali janë prodhime i bashkimit, shkrirjes, simbiozës së shumë gjuhëve të cilat mund të ishin pjesë e familjeve krejtësisht të ndryshme.

Po ashtu në Azinë e vogël, deri në kohën, kur këto gjuhë ndryshuan nga ardhjet Indoevropiane, greke dhe samite dhe në fund ajo tatare (turike), i fshiu të gjitha gjuhët, duke e krijuar gjuhën e re, me përqindje me të madhe tartare - Turqishten. Mund të këtë pasur, kalim nga Gjuha Shqipe e Ballkanit me kufi deri në Evropën qendrore në një rën anë per t'zgat Azisë së vogël, deri në gjuhët Perse, në tokat e Afganistanit. Megjithatë kohëzgjatje e krejt kësaj, është shumë me e lashtë se në periudhën 8 000 vjeçare. Gjuhët Perse në qoftë se do të mund të quheshin kështu mund të kenë ndryshuar fuqishëm me valët e reja të ardhjes se Indoevropianeve.

Në tokat e Persisë, mund këtë pas dyndje nëpër tokat e tyre, shumë here, ashtu duke luftuar ardhjet e lashta me ardhjet me të reja, duke krijuar tansin tjetër të re, formë të re si pasoj e shformimeve të shumta, me Teshjen (ndeshjen) e shumë gjuhë me natyrën e (të familjes së) njëjtë.

LIBRI I HYMJES

*Shtetin e kan marr pushtetarët te cilët veprojnë si pushtuesit.
Kta janë lajëmtarët të cilët kallezojn se rinia po njeket pej tyne.*

Alfabeti dhe fjalët e guhes Shype

A

B

C=CA (po ashtu, CE;CI;CU;CO; CY,... dhe AC; EC; IC,UC;OC;YC,...)

q= QA (po ashtu, QE;QI;QU;QO; QY,... dhe AQ; EQ; IQ,UQ;OQ;YQ,...)

D=DA (po ashtu, DE;DI;DU;DO; DY,... dhe AD; ED; ID,UD;OD;YD,...)

Dh=DhA (po ashtu, DHE;DHI;DHU;DHO; DHY,... dhe ADH; EDH; IDH,UDH;ODH;YDH,...)

E

F=FA (po ashtu, FE;FI;FU;FO; FY,... dhe AF; EF; IF,UF;OF;YF,...)

G=GA (po ashtu, GE;GI;GU;GO; GY,... dhe AG; EG; IG,UG;OG;YG,...)

Gj=GJA (po ashtu, GJE;GJI;GJU;GJO; GJY,... dhe AGJ; EGJ; IGJ,UGJ;OGJ;YGJ,...)

H=HA (po ashtu, HE;HI;HU;HO; HY,... dhe AH; EH; IH,UH;OH;YH,...)

I (po ashtu, IE;II=j;IU;IO; IY,... dhe AI; EI; II=j,UI;OI;YI,...)

J (po ashtu, JE;JI;JU;JO; JY,... dhe AJ; EJ; IJ,UJ;OJ;YJ,...)

K=KA (po ashtu, KE;KI;KU;KO; KY,... dhe AK; EK; IK,UK;OK;YK,...)

L=LA (po ashtu, LE;LI;LU;LO; LY,... dhe AL; EL; IL,UL;OL;YL,...)

Ll=LLA (po ashtu, LLE;LLI;LLU;LLO; LLY,... dhe ALL; ELL; ILL,ULL;OLL;YLL,...)

M=MA (po ashtu, ME;MI;MU;MO; MY,... dhe AM; EM; IM,UM;OM;YM,...)

N=NA (po ashtu, NE;NI;NU;NO; NY,... dhe AN; EN; IN,UN;ON;YN,...)

O (po ashtu, OE;OI;OU; OY,... dhe AO; EO; IO,UO;YO,...)

P=PA (po ashtu, PE;PI;PU;PO; PY,... dhe AP; EP; IP,UP;OP;YP,...)

Q=QA (po ashtu, QE;QI;QU;QO; QY,... dhe AQ; EQ; IQ,UQ;OQ;YQ,...)

R=RA (po ashtu, RE;RI;RU;RO; RY,... dhe AR; ER; IR,UR;OR;YR,...)

Rr=RRA (po ashtu, RRE;RRI;RRU;RRO; RRY,... dhe ARR; ERR; IRR,URR;ORR;YRR,...)

S=SA (po ashtu, SE;SI;SU;SO; SY,... dhe AS; ES; IS,US;OS;YS,...)

Sh=SHA (po ashtu, SHE;SHI;SHU;SHO; SHY,... dhe ASH; ESH; ISH,USH;OSH;YSH,...)

T=TA (po ashtu, TE;TI;TU;TO; TY,... dhe AT; ET; IT,UT;OT;YT,...)

Th=THA (po ashtu, THE;THI;THU;THO; THY,... dhe ATH; ETH; ITH,UTH;OTH;YTH,...)

U (po ashtu, UE;UI;UO; UY,... dhe AU; EU; IU;OU;YU,...)

V=VA (po ashtu, VE;VI;VU;VO; VY,... dhe AV; EV; IV,UV;OV;YV,...)

X=XA/XE (po ashtu, XE;XI;XU;XO; XY,... dhe AX; EX; IX,UX;OX;YX,...)

Xh

Y

Z=ZA/ZO (po ashtu, ZE;ZI;ZU;ZO; ZY,... dhe AZ; EZ; IZ,UZ;OZ;YZ,...)

Zh/ZHA (po ashtu, ZHE;ZHI;ZHU;ZHO; ZHY,... dhe AZH; EZH; IZH,UZH;OZH;YZH,...)

A B C Ç D Dh E Ë F G/ Gj H I/J
K L/LL M N O P Q R Rr C/S/SH
T/Th U V X/Xh Y Z/ZH

A Ba

D-a

Dh-a

E

Fa Ga/ Gja Ha

I/J

Ka, La, Lla,

Ma, Na, O Pa, Qa (Ça), Ra, Rra, Ca/Sa/SHa

Ta/Tha Ua Va Xa/Xha Y Za/ZHa

dhe,

Ë, e cila në veri tregon fundin e një fjalë dhe fillimin tjetrës, pra sherben si pushim i vogël dhe lidhëz e padukshme e fjalëzave në fjalën e përbërë.

Në të folmen e veriut, por ë shqiptohet ndërmjet ë dhe E, pra është E me gjatësi të shkurt. Praktikisht në Veri Ë nuk kemi, këtë tingull nuk e kanë pas popujt e lasht shqipfolës, e as Dardanët e as Ilirët, kjo vërtetohet nga toponimet. Pra ky tingull lindi shumë vonë. Prej nga nuk kemi nër, por kemi nër, pra € e veçantë, por ner (nder) e cila ka E të gjatë.

Nga kjo kuptojmë se e folmja e veriut ka shumë nën-zanore, dhe shumë bashkëtingëllore të cilat nuk i gjejmë në 36/35 shkronjat e marrëveshjes së Manastirit. Në shumicën e rasteve në gjuhën letrare vlen pohimi paraprak, por kjo nuk mund të përgjithësohet, sepse kemi hupje dhe raste të shumta të kësaj zanore. Mendoj se (ë) në fund të fjalës në përgjithësi është e panevojshme, dhe jo vec në fund të fjalës. Në të folmet ma të vjetra të gjuhës shqipe nuk kemi; të, kë, vë, lë,... sepse ato janë, si; t, k, v, l,..., ose te, ke, ve, le,...,

Një prej mundësive të krijimit të zanores (ë) në jugu, u zhvillua mënyra, e lidhjes së fjalëzave njëra pranë tjetrës, si rrugë për ti lidhur ato në fjalë më të përbëra, duke shpërfaqe kuptime të reja. Kjo gjithashtu mbeti si pasojë e prurjeve të huaja në periudha të ndryshme historike. Zhdukja e zanoreve dhe lidhja e bashkëtingëlloreve është bërë e dukshme, edhe në gjuhët e popujve të Kaukazit, e cila mund të jetë pasojë e 'ndrydhjes' të disa grupeve etnike në një hapësirë të vogël, duke u shtrydh me lëvizje të çrregullt duke u homogjenizuar në tërësi tjetër. Ardhja e kësaj zanore (ë) në Shqipe është vetëm begati e pasurim i Shqipes.

Shtresa mjaft e mirë në gjuhën greke është nga shqipja, si shembull do të marr, fjalën RO, prej nga u krijua KRO, AKRO, AKROL, AKRAL, ..ku AKRO mund të jetë përshkrim për QOSHEN Cepin; megjithatë në shqip i ka rrënjët në krejt trajtat e mundshme, e zhvilluar shumë mirë, si; RO, ROJE; RON, ARO, ARON, AROJE; KRO/KRI/KRA/KRE/KRY/KRU ,...prej nga AKRO, KRO, KROJA, KRONA, KRUIJA ,m mandej BROJ, BRONA, BROJTJE; MBROJTJE; MROJTE; ..., etj., marrin kuptim të mirëfilltë vetëm në shqipe. Si shembull, AKRO në shqip ka kuptimi e rrafshnaltës të dam nga tërësia/tansia malore, ose nga bjeshka e nalt e tillë , e cila rrafshnaltë shërben si roje, për shkak mureve të nalta, ose aneve anësore të tilla, të cilat e pamundësojnë ardhjen e anmikut, ose ngjitjen e dikujt tjetër deri në rrafshnaltë.

KRE/KRET , është formë e fjalës KORET por edhe KRE/KRY, ashtu AKRET në greqisht do të mund të përafrojmë AKROT, megjithatë në të gjitha drejtimet dhe testimet kjo fjalë mbetet shqipe, ashtu si mbetet shqipe AKRO (polisi), AKRE; AKRA, ...etj. Banoret e parë të Greqisë mbi këtë dhe, ishin popujt shqipfolës, ata u ndjekin dhe ata u tjetërsuan për shkaqe të ndryshme në popull tjetër, vend në të cilën kanë nxan sot Greket. Pra, BRO= BA RO, KRO= KA RO, ..., etj., ose e dame si KRA(H)=KRO(H),...etj. në përgjithësi gjësendi i dam (i ndam, n'dare) nga tansia. Pra, kjo fjalë ka bazë shqipe, edhe nuk gjendet në këtë mënyrë në asnjë gjuhë të botës. Pra, Greket,i japin kuptim, AKRO në formën e interpretimit të fjalës shqipe, ashtu siç është fjala AKRO_POLIS.

BOTANIK

Mendoj se BOTANIK rrjedh nga kuptimi BA/BO/BI/BU/BE/BY,... e krijuar nga BO+OT=BOT, BA+AT=BAT,.. ashtu e krijuar sipas modelit;

BA	BE	BI	BU	BO	BY
BAT	BET	BIT	BUT	BOT	BYT
BAN	BEN	BIN	BUN	BON	BYN
BAM	BEM	BIM	BUM	BOM	BYM
BAL	BEL	BIL	BUL	BOL	BYL
BAS	BES	BIS	BUS	BOS	BYS
,...., etj.					

*Kemi shprehjet; A e BAT hala punen,
E bot edhe ket dit me zaval
Bet femer asht
Toke e but per pun
,...etj.*

Krejt këto fjalën na flasin për Ba-mjen sipas foljes BA, por në pozita të ndryshme në krahasim me vrojtuesin dhe krijuesin e fjalës i cili e përshkruan dukurin, e këqyrë e krijon fjalën. Për pozitën e njeriut në krahasim me gjësendin (dukurin, formën hapësirën,..) shpesh e kemi quajtur sistem krahasues, pika ku gjendet njeriu i cili e krijoj fjalën përkatëse,..., etj.

Nga kjo, kemi BO kur gjësendet shtrihen në sipërfaqen e tokës, dhe mbi të, prej nga njeriu mund ti prek , ti mrrij, e ti ketë nën dorën e vet. Bu përshkruan veprimin BA, por tash në brendësin e gjësendit, shumicën e herave nën sipërfaqen ose për pjesët e ku ka rrjedhje, e cila gjende në brendësin e malit fushës, tokës, trupit, ...etj. Kemi me shtirjen e dukurisë sipas veprimit BA, por në hapësirën ku gjatësia është e madhe kurse trashësia jo e rëndësishme, BE paraqet veprimin BA në hapësirat e largëta në kohë e hapësirë, BY paraqet veprimin BA në gjendje me përmasa të mëdha, të zhurmshme si dhe arrin ato pika të cilat nuk mund të rikthehemi nga ajo gjendje, dhe janë shumicën e kohës të paarrtshme dhe të rralla.

Nga kjo BOTANIK përbëhet prej dy fjalëve BOTA+NIK, ku e para përfshin fjalën për gjësendin i cili është BA, pra BO sepse e përshkruan token (zakonisht O lidhet me token si dhe sipërfaqen rrethuese ku njeriu jeton, e vepron dhe këtë hapësirë e kontrollon, e shkel me këmbë, dhe e ka nën mbikëqyrje) dhe NIK e cila, përshkruan gjësendet në IKJE, ose largim e sipër. Kështu kemi BOTA në IKJE, e cila nuk rrinë gat (gjatë), qarkullon (**vije nga; QAR/QARJE KULLON=KULON=KALON**) ose levizjen, krijuar sipas modelit, PIKJE ose PIK si pej/po/pe,...+ik=pik,..., etj. Ashtu si; NIK =N'IK, NI IK, Nu ikje,..., etj.

MAS/PAS

Kemi dy fjalë; MAS e cila do të thotë MA AS, pra MA ASH, ashtu MA sasinë e cila është përshkruar nga njeriu/gjini dhe krejt sasia e kohës, gjësendit e cila asht kapërcy(e) kemi AS, e cila ash(t) shtri nga e kaluara në kohë e hapësirë si AC/ AS/ASH, e cila përkufizohet kjo me A dhe sasinë e gjësendit në hapësirën A si C/S/SH, prej nga kemi MAS/MASH, por edhe MOS/MOSH/...MIS(e mundshme të bartej në fjalën anglezet Missing)/MISH, dhe MUS; MUSH; MYS/MYSH/MYSHK,...etj.

Kurse PAS tregon fillin ose piken krahasuese prej nga niset koha, hapësira e përshkruar, ose e shtrime në të shkuarën prej nga kemi PEJ/PI/P,...+AS., prej nga kemi PASH, PAS, POS, PIS, PUS, PES,etj.

Fjala MAS përmban më shumë, por të përdoren të dyja fjalët të cilat kanë dallime edhe pse në sipërfaqe duken të njëjta.

Kështu besoj MAS, MASA, MASAT, ..., etj., përshkruan çdo send i cili MA-het, është përshkruar, është në duart tona, kemi ecur nëpër (ne per), është peshua.

Kurse PAS/PASH/PESHON/ASHAN/ASHON,.. përshkruan pikë-fillesë e shfaqjes se asaj sasive të gjësëndit, materies, ...,etj., e cila është lanë mas dhe e cila ndodh të mos Ma-het. P/PE/PEJ/PI,... nuk është gjësënd i cili ndahet ose fillon nga gjësëndi tjetër. Dhe thjesht fillim i dukurisë dhe ma andej nuk na intereson prakt,ikisht është fillimi i krahasimit, me pikën e parafytyruar të fillimit të gjësëndit, formës, veprimet të caktuar dhe pas/mas saj mund të mos ekzistoj asgjë. Shpjegimet lidhur me këtë mund ti gjeni përgjatë librit. Me të njëjtën bazë kemi fjalët;

AC/AS/ASH	
GAC/GAS/GASH	
LAC/LAS/LASH	
TAC/TAS/TASH	
VAC/VAS/VASH	
RRAC/RRAS/RRASH	
RAC/RAS/RASH si dhe RACT/RAST/RASHT	
NAC/NAS/NASH, si dhe NAST/NASHT	
PAC/PAS/PASH, PAST/PASHT	
MAC/ MAS/MASH, MAST/MASHT	
Etj.	

Shënojmë si përgjithësim për të gjitha zanoret tjera si;

(...)C/(...)S/(...)SH	
G(...)C/G(...)S/G(...)SH	
L(...)C/L(...)S/L(...)SH	
T(...)C/T(...)S/T(...)SH	
V(...)C/V(...)S/V(...)SH	
RR(...)C/RR(...)S/RR(...)SH	
R(...)C/R(...)S/R(...)SH si dhe R(...)CT/R(...)ST/R(...)SHT	
N(...)C/N(...)S/N(...)SH, si dhe N(...)ST/N(...)SHT	
P(...)C/P(...)S/P(...)SH, P(...)ST/P(...)SHT	
M(...)C/ M(...)S/M(...)SH, M(...)ST/M(...)SHT	
Ku me tri pika, (...) janë cilado nga gjashtë zanoret e mundshme; e, a, o, i, u, y, Etj.	

Shënim:

Krahaso e mendo;

RA,

RA+AN=РАН,

RANSI=RA ANA SA= RA ANA SI.

RAST=RA AS AT= RA ASH AT=RASHT/RAST

RAVINA= RA AVIJ ANA= RA VA AN= RAVNA=RAVINA

,....., etj.

TRAM= TA/TE RA AM= të RA AM'MA= T'RAM

*TREM= TA RE/RA EM/AM= T*RAM.*

*TRIM= të RI AM= T'RI AM= AM T*RI (RA; RE,..) =AMTRI/TRIMA,...etj.*

*Me diagramet në fotot e mëposhtme kemi dhënë disa fjalë si shembull, përshkruajnë kahun e lëvizjes së trupit, gjësendit, dukurisë, formës të cilën e përshkruan fjala përkatëse në krahasim me folësin (këqyresin e dukurisë, formës...). Pra në cilën kah lëviz, zhvendoset dukuria (pasi edhe forma është dukuri) në krahasim me njeriun dhe pozitën e tij. Me shejen e **sistemit koordinatave** kemi paraqitur piken, pozitën ose nivelin ku gjendet njeriu, dhe ku krahasohet dukuria duke e përshkruar me anën e fjalës, me shigjeta zhvendosja e formës dukurisë përkatëse,...etj. Shembull RA lëvizjen e kemi **drejt sistemit koordinatave krahasuese**, me kah ka njeriu, kurse AR duke u larguar nga ai, etj.*

Fjalori i fjalëve të para të parashqipes

Këto fjalë mund të jenë krijuar disa dhjetëra mija vite me parë. Përfundimi se gjuhët ndryshojnë shumë shpejt, është i gabueshme. Kjo dëshmohet nga toponimet n 'Ballkan, kuptohet, këta emna krejtësisht Shqip, i veshet Greqishtes, dhe kur nuk gjejnë ndonjë lidhje atëherë thjesht në fjalorët etimologjik shkruhet; E panjohur, ndoshta; Kelte, Indiane, Perse. Ky përcaktim të gjuhëtarët e ndryshëm ua ka mundësuar përjashtimi i krejt Gegnishtes, dhe e ka ba gjuhën letrare si vegël të papërshtatshëm për të shpjeguar toponimet dhe emnat e lasht.

Gjuhët ndryshojnë shpejt, e lindin të reja, përveç në rastet e ndeshjes, e përzierjes së dy apo më shumë popujve në rrethana e ndodhi të caktuara. Ndryshimin e shpejt sot e mundësojnë mjetet informimit, si dhe zhvillimi i informatikës, teknikës e teknologjisë. Gjithashtu politikat e drejtuara kundër popujve, e të folmeve të caktuar. Nga përzierja e gjuhëve, mretnonte (mbretëronte) gjuha e popullit sunues (sundues), megjithatë populli i sunum (sunduar) po ashtu epte (jepte, epet, epat, epot,), kontribuonte me fjalë në formimin e gjuhës së re.

Kuptohet dominuese (mretnuese) do të jetë gjuha e pushtuesit shumicën e kohës, e në rrethana të caktuara gjuha e shumicës. Shembull, kemi në Ballkan, ku popujt e tjetërsuar në sllavë, ruajnë shumë fjalë shqipe. Ka raste

kur një pushtues bëhet aleat me të pushtuarit, me ardhjen e pushtuesit tjetër me të fort, dhe kështu u shkrinë në popullatën e pushtuar ma parë. Përgjatë historisë kemi rastet e përzierjet e dy e më shumë popujve (grupeve, fiseve) në kushte të barabarta; në bashkimin e forcave në luftë kundër anmikut tjetër, ose për shkaqe politike, kulturore e fetare. Nga kjo u krijuan kushtet e formimit e gjuhës të re, me pjesëmarrjen e barabartë të shkrirjes në një, të gjuhëve të ndryshme, duke dhënë gjuhën e re hibride. Gjuhët e tilla i plotësojnë kushtet të jenë gjuhët; arabe, gjermane, angleze, greke dhe latine.

Kemi hupje të gjuhëve në kushte e rrethana të caktuar, sidomos tek nënshtrimi kulturorë i popullatës përkatëse, shpesh e për shkaqe fetare. Kështu përhapja e gjuhës arabe në Afrikën Veriore zhduk gjuhët autoktone. Ku arabishtja u bë përfituese e mija fjalëve nga gjuhët tjera, gjithashtu, e njëjta gjë ndodhi me ardhjen e sllavëve të jugut në Ballkan.

Në tabela janë dhënë fjalët e para të gjuhës shqipe, përkatësisht të proto-Shqipes, të nxjerra nga ndërtimi i fjalëve të sotme, dhe të ruajtura koga mirë në gegnishte.

A	AÁ	ÁA	A ÁA	AÁ A
E	EÉ	ÉE	E ÉA	AÉ E
O	OÓ	ÓO	O ÓO	OÓ/ÓA O
O	OI	IO	I OI	OA/IA O
I	IE	EI	I EI	AE/IE I
AO	EO	UO	O EU	AO/IO EI
U	UI	IU	U IU	AI/UI U
Y	YJ	JY	Y JY	AJ/YJ Y
EA	EAU	UEA	EA UEA	AU/EAU O
EU	EUI	IEU	EU IEU	EUI/IEU

Vlejnë të gjitha përzierjet e zanoreve njëra me tjetrën duke maru/ndërtua edhe fjali vetëm me zanore, ashtu si e kemi fjalinë sot. A O. A I, A á,...,etj. ÚJA , UJI, AJI, AJA, Ú, ÉI, EJ, EU, UE, ...,etj.

A	AB	BA	A BA	AB A	Dhe shoqërimet me zanoret e ndryshme me B
E	EB	BE	E BA	AB E	
O	OB	BO	O BO	OB/BA O	
I	IB	BI	I BI	AB/IB I	
U	UB	BU	U BU	AB/UB U	
Y	YB	BY	Y BY	AB/YB Y	
EA	EAB	BEA	EA BEA	AB/EAB O	
EU	EUB	BEU	EU BEU	EUB/BEU	

Si dhe përthurjet e Bashkëtingëllores B me të gjitha zanoret.

A	AN	NA	A NA	AN A	Dhe shoqërimet me zanoret e ndryshme me N
E	EN	NE	E NA	AN E	
O	ON	NO	O NO	ON/NA O	
I	IN	NI	I NI	AN/IN I	
U	UN	NU	U NU	AN/UN U	
Y	YN	NY	Y NY	AN/YN Y	
EA	EAN	NEA	EA NEA	AN/EAN O	
EU	EUN	NEU	EU NEU	EUN/NEU	
Si dhe përthurjen me zanoret e Bashkëtingëlloren N					

A	AL	LA	A LA	AL A	Dhe shoqërimet me zanoret e ndryshme me L
E	EL	LE	E LA	AL E	
O	OL	LO	O LO	OL/LA O	
I	IL	LI	I LI	AL/IL I	
U	UL	LU	U LU	AL/UL U	
Y	YL	LY	Y LY	AL/YL Y	
EA	EAL	LEA	EA LEA	AL/EAL O	
EU	EUL	LEU	EU LEU	EUL/LEU	
Si dhe përthurjet e Bashkëtingëllores L me të gjitha zanoret.					

A	ALL	LLA	A LLA	ALL A	Dhe shoqërimet me zanoret e ndryshme me LL
E	ELL	LLE	E LLA	ALL E	
O	OLL	LLO	O LLO	OLL/LLA O	
I	ILL	LLI	I LLI	ALL/ILL I	
U	ULL	LLU	U LLU	ALL/ULL U	
Y	YLL	LLY	Y LLY	ALL/YLL Y	
EA	EALL	LLEA	EA LLEA	ALL/EALL O	
EU	EULL	LLEU	EU LLEU	EULL/LLEU	
Si dhe përthurjet e Bashkëtingëllores LL me të gjitha zanoret.					

A	AM	MA	A MA	AM A	Dhe shoqërimet me zanoret e ndryshme me M
E	EM	ME	E MA	AM E	
O	OM	MO	O MO	OM/MA O	
I	IM	MI	I MI	AM/IM I	
U	UM	MU	U MU	AM/UM U	
Y	YM	MY	Y MY	AM/YM Y	
EA	EAM	MEA	EA MEA	AM/EAM O	
EU	EUM	MEU	EU MEU	EUM/MEU	
Si dhe përhurjet e Bashkëtingëllores M me të gjitha zanoret.					

A	AK	KA	A KA	AK A	Dhe shoqërimet me zanoret e ndryshme me K
E	EK	KE	E KA	AK E	
O	OK	KO	O KO	OK/KA O	
I	IK	KI	I KI	AK/IK I	
U	UK	KU	U KU	AK/UK U	
Y	YK	KY	Y KY	AK/YK Y	
EA	EAK	KEA	EA KEA	AK/EAK O	
EU	EUK	KEU	EU KEU	EUK/KEU	
Si dhe përhurjet e Bashkëtingëllores K me të gjitha zanoret.					

A	AG	GA	A GA	AG A	Dhe shoqërimet me zanoret e ndryshme me G
E	EG	GE	E GA	AG E	
O	OG	GO	O GO	OG/GA O	
I	IG	GI	I GI	AG/IG I	
U	UG	GU	U GU	AG/UG U	
Y	YG	GY	Y GY	AG/YG Y	
EA	EAG	GEA	EA GEA	AG/EAG O	
EU	EUG	GEU	EU GEU	EUG/GEU	
Si dhe përhurjet e Bashkëtingëllores G me të gjitha zanoret.					

A	AGJ	GJA	A GJA	AGJ A	Dhe shoqërimet me zanoret e ndryshme me Gj
E	EGJ	GJE	E GJA	AGJ E	
O	OGJ	GJO	O GJO	OGJ/GJA O	
I	IGJ	GJI	I GJI	AGJ/IGJ I	
U	UGJ	GJU	U GJU	AGJ/UGJ U	
Y	YGJ	GJY	Y GJY	AGJ/YGJ Y	
EA	EAGJ	GJEA	EA GJEA	AGJ/EAGJ O	
EU	EUGJ	GJEU	EU GJEU	EUGJ/GJEU	
Si dhe përhurjet e Bashkëtingëllores GJ me të gjitha zanoret.					

A	AV	VA	A VA	AV A	Dhe shoqërimet me zanoret e ndryshme me V
E	EV	VE	E VA	AV E	
O	OV	VO	O VO	OV/VA O	
I	IV	VI	I VI	AV/IV I	
U	UV	VU	U VU	AV/UV U	
Y	YV	VY	Y VY	AV/YV Y	
EA	EAV	VEA	EA VEA	AV/EAV O	
EU	EUV	VEU	EU VEU	EUV/VEU	
Si dhe përhurjet e Bashkëtingëllores V me të gjitha zanoret.					

A	AS	SA	A SA	AS A	Dhe shoqërimet me zanoret e ndryshme me S
E	ES	SE	E SA	AS E	
O	OS	SO	O SO	OS/SA O	
I	IS	SI	I SI	AS/IS I	
U	US	SU	U SU	AS/US U	
Y	YS	SY	Y SY	AS/YS Y	
EA	EAS	SEA	EA SEA	AS/EAS O	
EU	EUS	SEU	EU SEU	EUS/SEU	
Si dhe përhurjet e Bashkëtingëllores S me të gjitha zanoret.					

A	ASH	SHA	A SHA	ASH A	Dhe shoqërimet me zanoret e ndryshme me SH
E	ESH	SHE	E SHA	ASH E	
O	OSH	SHO	O SHO	OSH/SHA O	
I	ISH	SHI	I SHI	ASH/ISH I	
U	USH	SHU	U SHU	ASH/USH U	
Y	YSH	SHY	Y SHY	ASH/YSH Y	
EA	EASH	SHEA	EA SHEA	ASH/EASH O	
EU	EUSH	SHEU	EU SHEU	EUSH/SHEU	
Si dhe përthurjet e Bashkëtingëllores SH me të gjitha zanoret.					

A	AR	RA	A RA	AR A	Dhe shoqërimet me zanoret e ndryshme me R
E	ER	RE	E RA	AR E	
O	OR	RO	O RO	OR/RA O	
I	IR	RI	I RI	AR/IR I	
U	UR	RU	U RU	AR/UR U	
Y	YR	RY	Y RY	AR/YR Y	
EA	EAR	REA	EA REA	AR/EAR O	
EU	EUR	REU	EU REU	EUR/REU	
Si dhe përthurjet e Bashkëtingëllores R me të gjitha zanoret.					

A	ARR	RRA	A RRA	ARR A	Dhe shoqërimet me zanoret e ndryshme me RR
E	ERR	RRE	E RRA	ARR E	
O	ORR	RRO	O RRO	ORR/RRA O	
I	IRR	RRI	I RRI	ARR/IRR I	
U	URR	RRU	U RRU	ARR/URR U	
Y	YRR	RRY	Y RRY	ARR/YRR Y	
EA	EARR	RREA	EA RREA	ARR/EARR O	
EU	EURR	RREU	EU RREU	EURR/RREU	
Si dhe përthurjet e Bashkëtingëllores RR me të gjitha zanoret.					

A	ALL	LLA	A LLA	ALL A	Dhe shoqërimet me zanoret e ndryshme me LL
E	ELL	LLE	E LLA	ALL E	
O	OLL	LLO	O LLO	OLL/LLA O	
I	ILL	LLI	I LLI	ALL/ILL I	
U	ULL	LLU	U LLU	ALL/ULL U	
Y	YLL	LLY	Y LLY	ALL/YLL Y	
EA	EALL	LLEA	EA LLEA	ALL/EALL O	
EU	EULL	LLEU	EU LLEU	EULL/LLEU	
Si dhe përthurjet e Bashkëtingëllores LL me të gjitha zanoret.					

A	AZ	ZA	A ZA	AZ A	Dhe shoqërimet me zanoret e ndryshme me Z
E	EZ	ZE	E ZA	AZ E	
O	OZ	ZO	O ZO	OZ/ZA O	
I	IZ	ZI	I ZI	AZ/IZ I	
U	UZ	ZU	U ZU	AZ/UZ U	
Y	YZ	ZY	Y ZY	AZ/YZ Y	
EA	EAZ	ZEA	EA ZEA	AZ/EAZ O	
EU	EUZ	ZEU	EU ZEU	EUZ/ZEU	
Si dhe përthurjet e Bashkëtingëllores Z me të gjitha zanoret.					

A	AZH	ZHA	A ZHA	AZH A	Dhe shoqërimet me zanoret e ndryshme me ZH
E	EZH	ZHE	E ZHA	AZH E	
O	OZH	ZHO	O ZHO	OZH/ZHA O	
I	IZH	ZHI	I ZHI	AZH/IZH I	
U	UZH	ZHU	U ZHU	AZH/UZH U	
Y	YZH	ZHY	Y ZHY	AZH/YZH Y	
EA	EAZH	ZHEA	EA ZHEA	AZH/EAZH O	
EU	EUZH	ZHEU	EU ZHEU	EUZH/ZHEU	
Si dhe përthurjet e Bashkëtingëllores ZH me të gjitha zanoret.					

A	AD	DA	A DA	AD A	Dhe shoqërimet me zanoret e ndryshme me D
E	ED	DE	E DA	AD E	
O	OD	DO	O DO	OD/DA O	
I	ID	DI	I DI	AD/ID I	
U	UD	DU	U DU	AD/UD U	
Y	YD	DY	Y DY	AD/YD Y	
EA	EAD	DEA	EA DEA	AD/EAD O	
EU	EUD	DEU	EU DEU	EUD/DEU	
Si dhe përhurjet e Bashkëtingëllores D me të gjitha zanoret.					

A	ADH	DHA	A DHA	ADH A	Dhe shoqërimet me zanoret e ndryshme me DH
E	EDH	DHE	E DHA	ADH E	
O	ODH	DHO	O DHO	ODH/DHA O	
I	IDH	DHI	I DHI	ADH/IDH I	
U	UDH	DHU	U DHU	ADH/UDH U	
Y	YDH	DHY	Y DHY	ADH/YDH Y	
EA	EADH	DHEA	EA DHEA	ADH/EADH O	
EU	EUDH	DHEU	EU DHEU	EUDH/DHEU	
Si dhe përhurjet e Bashkëtingëllores DH me të gjitha zanoret.					

A	AF	FA	A FA	AF A	Dhe shoqërimet me zanoret e ndryshme me F
E	EF	FE	E FA	AF E	
O	OF	FO	O FO	OF/FA O	
I	IF	FI	I FI	AF/IF I	
U	UF	FU	U FU	AF/UF U	
Y	YF	FY	Y FY	AF/YF Y	
EA	EAF	FEA	EA FEA	AF/EAF O	
EU	EUF	FEU	EU FEU	EUF/FEU	
Si dhe përhurjet e Bashkëtingëllores F me të gjitha zanoret.					

A	AT	TA	A TA	AT A	Dhe shoqërimet me zanoret e ndryshme me T
E	ET	TE	E TA	AT E	
O	OT	TO	O TO	OT/TA O	
I	IT	TI	I TI	AT/IT I	
U	UT	TU	U TU	AT/UT U	
Y	YT	TY	Y TY	AT/YT Y	
EA	EAT	TEA	EA TEA	AT/EAT O	
EU	EUT	TEU	EU TEU	EUT/TEU	
Si dhe përthurjet e Bashkëtingëllores T me të gjitha zanoret.					

A	ATH	THA	A THA	ATH A	Dhe shoqërimet me zanoret e ndryshme me TH
E	ETH	THE	E THA	ATH E	
O	OTH	THO	O THO	OTH/THA O	
I	ITH	THI	I THI	ATH/ITH I	
U	UTH	THU	U THU	ATH/UTH U	
Y	YTH	THY	Y THY	ATH/YTH Y	
EA	EATH	THEA	EA THEA	ATH/EATH O	
EU	EUTH	THEU	EU THEU	EUTH/THEU	
Si dhe përthurjet e Bashkëtingëllores TH me të gjitha zanoret.					

LIBRI 2

*Nkoft se kini me pas pun me organet e drejtsis dhe t'renit,
e kuptoni se ardhmenia e ktij veni ka me kan e zeza e hupja.*

**QELLA, QELA, KFJELL, FJELL, ELL; VJELL, VJEL, MJELL; MJEL
ELE/ELLE/JELE/VELE**

Nga vizatimi, shohim interpretimin fjalës LE ashtu e këqyr prej largësie të caktuar, e shohim, kqyrsit janë afërsisht në të njëjtin rrafsh me veprimin, dukurin LE.

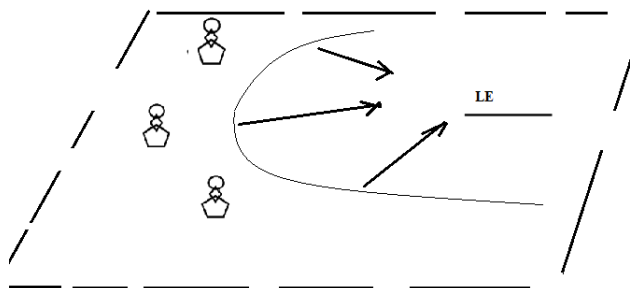

Ne vizatimin e mësipërm janë përshkruar kqyrsit dhe dukuria, veprimi EL, prej nga shihet qartë se nuk janë në të njëjtin rrafsh. Pra, EL qenron/qëndron në naltsi të madhe. Në përgjithësi dukuria EL kur shihet me sy të lirë, atëherë mund të jetë në pozitën me të ultë në krahasim me këqyresit, por gjithërë ata duhet ta shohin pamjen, dukurin, veprimin EL pa kurrfarë pengës. Kushti është që ata ta shohin kfjellt. Prej kësaj u marun fjalët;

Fjell, Kfjell, Knell (këndell), Jele, Pele, qELLE, ..., etj. Pra, nga kjo e njëjta pike që shikohet nga toka në qELL, e emnume ELL, po ashtu me të njëjtën emen do të emnohet në koftë se ajo këqyret nga anija kozmike e cila do të ishte në pikën shumë me të nalt.

Po ashtu nga kjo, kur shihet qartë gjësendi i cili qën(d)ron në fun(d) të detit, si dhe në kupën e qelles, emnohet me të njëjtin emen EL; ELL; sepse shihen qartë, janë dukuri të njëjta. Megjithatë kur ajo gjendet e mlume(mbuluar), nën sipërfaqen e gjësendit, në brendësi të trupit, etj., do të merrte emnime/emrime tjera, si UL, ULL, IL, ILL,...etj. të e fundja si uji i kfjellt kur gjësendi shihet në funt të detit, pusit, lumit, si në qellen e pastër, ku gjësendit shihet në zenit, marrin të njëjtin emen EL/ELL. Ketu përshkruhet forma e Lanjes se tille, e cila quhet ELLE/ELE, si JELE, vJELE, mjELE, mshELE, qELE, ..., etj., të cilat në flasin për format e Lanjes, se tille të përshkruar me ELE.

Forma tjetër e Lanjes në pozitën e caktuar në kohë dhe hapësirë janë, si shumësi i ELE, i cili është ELLE, prej nga kemi;

mELL, vjELL, sjELL, qELL, ..., por edhe format tjera si ALL, ILL, ULL, YLL, ..., etj.

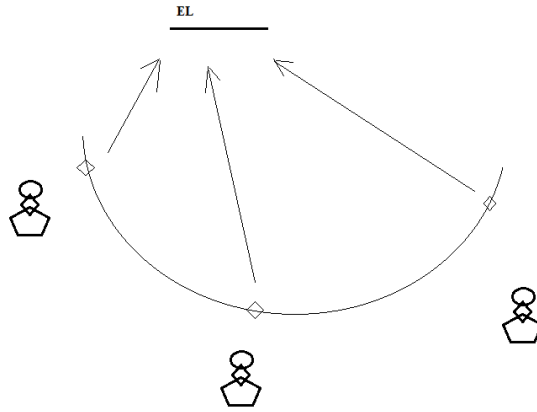

Kur fjala EL vazhdon me zanoren E, ashtu duke marr formën ELE, me mundësi të krijuar nga bashkërenditja;

- a)
- b)

EL+LE, b) EL+E; c) E+LE, të cilat me pak ndryshime, krijojnë dukurin, veprimin dhe formën ELE, duke bashkangjitur format LE dhe EL, duke ndërtuar formë tjetër, të përafërt me Lakoren përkatësisht vijën e cila ngjan me paraboloid me kulmin shumë të gjere.

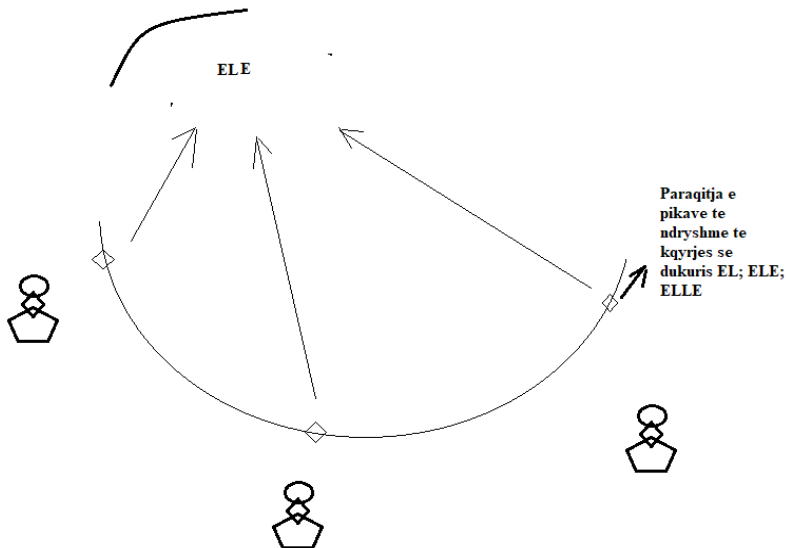

- c) Nga kjo shpjegojmë dukurin ELL, ELLE, LLE të paraqitur në figurat e mëposhtme

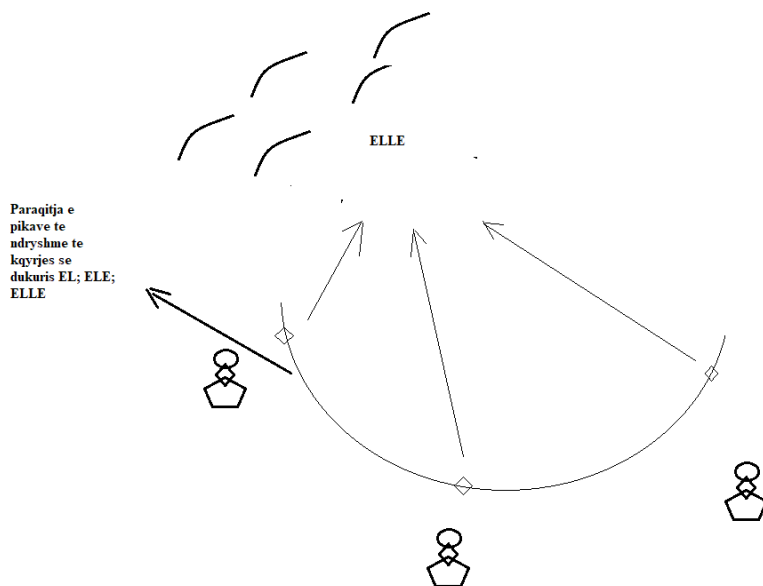

MJELL	MJEL
VJELL	VJEL
KFJELL	KFJEL
FJELL	FJEL
FELL/FJELL	xFJEL
(mshe)ELL	(mshe)EL
QJELL(QI JELL)	QEL/QJEL
DJELL(DI JELL)	DEL/DELL
DIELL(DI ELL)	DI(ILL)
DOLL	DOL
DULL	DUL
DALL	DAL

MALL	MELL	MULL	MILL	MYLL	MOLL
MJAL	MJEL	MJUL	MJIL	MJYL	MJOL
MAL	MEL	MUL	MIL	MYL	MOL
KALL	KELL	KULL	KILL	KYLL	KOLL
KJALL	KJELL	KJULL	KJILL	KJYLL	KJOLL
KAL	KEL	KUL	KIL	KYL	KOL
VALL	VELL	VULL	VILL	VYLL	VOLL

VJALL	VJELL	VJULL	VJILL	VJYLL	VJOLL
VAL	VEL	VUL	VIL	VYL	VOL
VALL	VELL	VULL	VILL	VYLL	VOLL
VAL	VEL	VUL	VIL	VYL	VOL
FALL	FELL	FULL	FILL	FYLL	FOLL
FJALL	FJELL	FJULL	FJILL	FJYLL	FJOLL
FAL	FEL	FUL	FIL	FYL	FOL
MALL	MELL	MULL	MILL	MYLL	MOLL
MJALL	MJELL	MJULL	MJILL	MJYLL	MJOLL
MAL	MEL	MUL	MIL	MYL	MOL
TALL	TELL	TULL	TILL	TYLL	TOLL
TJALL	TJELL	TJULL	TJILL	TJYLL	TJOLL
TAL	TEL	TUL	TIL	TYL	TOL
NALL	NELL	NULL	NILL	NYLL	NOLL
NJALL	NJELL	NJULL	NJILL	NJYLL	NJOLL
NAL	NEL	NUL	NIL	NYL	NOL
HALL	HELL	HULL	HILL	HYLL	HOLL
HJALL	HJELL	HJULL	HJILL	HJYLL	HJOLL
HAL	HEL	HUL	HIL	HYL	HOL
QALL	QELL	QULL	QILL	QYLL	QOLL
QJALL	QJELL	QJULL	QJILL	QJYLL	QJOLL
QAL	QEL	QUL	QIL	QYL	QOL
GALL	GELL	GULL	GILL	GYLL	GOLL
GJALL	GJELL	GJULL	GJILL	GJYLL	GJOLL
GAL	GEL	GUL	GIL	GYL	GOL
DALL	DELL	DULL	DILL	DYLL	DOLL
DJALL	DJELL	DJULL	DJILL	DJYLL	DJOLL
DAL	DEL	DUL	DIL	DYL	DOL

Nga tabela e sipërshënuar nxjerrim sqarime mjaft domethënëse lidhur më ndërtimin dhe kuptimin e fjalëve; MJEL, VJEL, QJELL, DIJELL, më kuptimin bazë të fjalëve të njëjtë, e cila përbëhet nga përshkrimin i Pozitës se gjësendit krahasuar më folësin, gjësendin i cili gjendet në lartësi pra, permi/përmbi krijuesin e fjalës/vështruesin i cili e përdorë fjalën për dukurin përkatëse/.

Nga këto dallimi qëndron nga mënyra e Mbajtjes (MA) të kësaj pozite si MJEL, MJELL, si dhe mënyrë e lëvizjes në hapësirën/sipërfaqen e kësaj pozitë e shprehur më V, VI, VJE e ardh(ur), nga VIJE, a si VJELL/VJEL si dhe mënyrë e shikimi, këqyrjes si dhe shkuarjes dej atje në mënyrë të furishme, (siç e përshkruan fjala/tingulli F) dhe të shkurt, ashtu siç vije lindje a një ideje,

si Fjell/Kfjell, por edhe përshkrimi FELL; ku më këtë fjalë epet edhe ramje e fuqishme në thellësi, si fell, ra fell, pra bien pa prek nëpër tokë (*shënim; duke përshkruar gjësendin e LAN në trajtën EL/LE, ELL/LLE, ashtu si u krijua fjala FAL/FOL, FALL/FOLL, këqyrë pjesët tjera të librit Mshfetësit e Gojës 1,2,3*), bije ashtu siç bije njeriu nga Qell FJELL, KFJELL/KAFJELL/KAFJALL ,...etj. Po ashtu veprimin DA nga ILL/ILL

2)

LA dhe AL kanë të njëjtin kuptim; gjësendin e lan/lanun anash me gjësendin tjetër Am (prej nga ka dal), me i madh, ose i njëjtë për nga madhësia ose përmasa, shpesh të njëjtit lloji (forme, materies, gjësendi), natyrisht ndryshojnë nga pozita në krahasim me përshkruesin me fjalë për dukurin, formën përkatëse.

Gjithçka me formën e vet, dhe me vetit e saj fizike e kimike e cila Asht në gjithësi, e mbi/mi dhe është LA/AL, LE/EL; LO/OL, LI/IL, LU/UL ose LY/YL si dhe LLA/ALL, LLE/ELL; LLO/OLL, LLI/ILL, LLU/ULL ose LLY/YLL, sepse gjithçka kudo gjendet , është i dam nga tansia/gjithësia, materia. L paraqet naltsin/nivelin krahasuar me kqyrsin/vështruesin i cili e krijon fjalën përkatëse.

AL është ma nalt sesa folësi, kurse LA mund të jetë shumë më poshtë në krahasim me folësin.

AL dhe LA, kurse ALA, i përfshin dy pozitat çka është poshtë dhe nalt në krahasim me folësin.

Nga ELA ndryshon gjendja, kemi të bëjmë me pozitën e largët, e cila ngritët përbrenda A-s.

ELA, dhe ELLA përshkruajnë gjësendin QEL(un), të hapun(r) që ngritët në E brenda hapësirës gjithëpërfshirës A.

Fjalet; QEL, QELAN, QELIZ, QELE, përshkruhen me të njëjtat fjalë me kuptim të njëjtë me; EL, ELAN, ELIZ, ELE; ELLE, ELLEZ, LLE, LLEZ, pra përshkruan QELJEN

Dhe zakonisht ELE/ELLE është në formën e pështjelljes e shtrire në pjesën e largët, dhe të nalt (ORIZON në përafrimin me të shkurt; largësia AR/OR i ZAN, pra dej aty ku Largësia, hapësira qiellore ZA-het pej Toke).

Nga kemi; MSHEL=MA ASH EL, e cila na ep MA-jtjen e sasisë se gjësendit në formën shtjellore, ASH dhe e cila është e ngritur në naltsi; EL/AL/IL/OL/YL. Pse nuk përcaktohem i se cila pike është me e larte se tjera, pra UL ose LU. E kuptueshme në ngjashmëri me AL, themi UL është në naltsi, që na duket përfundim i pakuptimtë, por është naltsi në krahasim me LU!?.

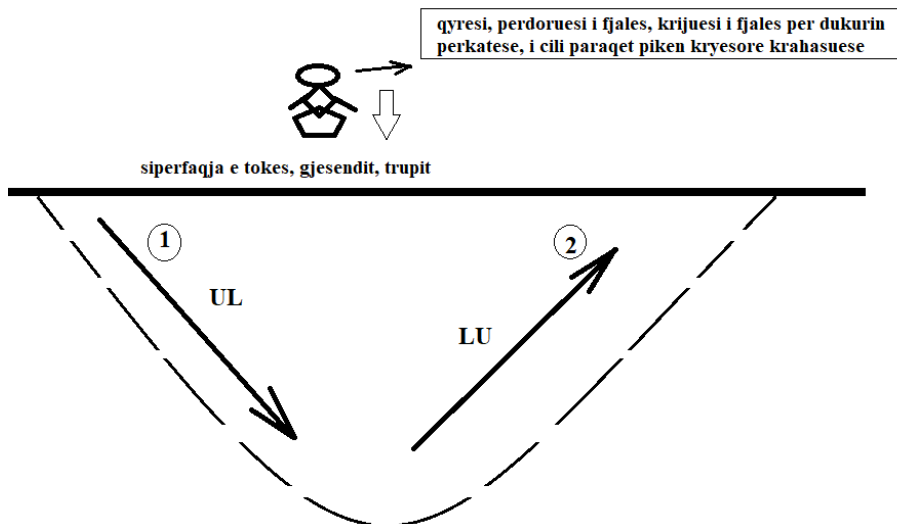

Arsye pse themi se UL është në naltsi gjithsesi duhet ta shikojmë nga krahasimi, ku në hapësirën U, ose vëllimin U që gjendet në(nën) sipërfaqen e gjësëndit, brenda trupit, në trupi, nën sipërfaqen e tokës, pjesa UL gjithqysh është me e nalt sesa pjesa LU.

Pjesa UL është veprimi i ramjes në funt të U, kurse LU është fillimi dej në ngritjen me të lart, kështu kemi gjendje e cila nuk mund të përcaktohet saktësisht se cila është me lart/nalt dhe cila është me poshtë, pra është gjendje me e drejt të përshkruhet si kah i lëvizjes, nën sipërfaqe ku UL është largim nga folësi (pozita e qyrsit, prej nga u krijua fjala KA QYR=KQYR, KA QYRSI=KA QYR SI/SA=KQYRSI), vrojtuesi ose krijuesi i fjalës, për në brendësin e trupit gjësëndit materies e hapsines, pra duke e rrit largësinë nga ai, derisa LU është me shumë lëvizje e livritje në të gjitha drejtimet e mundshme, por në shumicën e rasteve në kahun drejt vrojtuesit, qyrsit,(përdoruesit të fjalës përkatës ose me sakt krijuesit të saj.

1-UL (largim nga kqyresi)
2-LU (aftrim me kqyresin)

qyresi, perdoruesi i fjales, krijuesi i fjales per dukurin
perkatese, i cili paraqet piken kryesore krahasuese

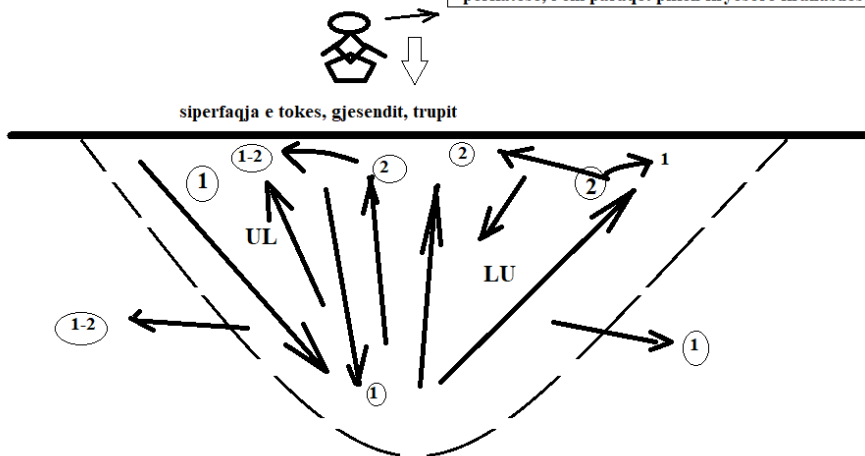

Arsye pse është kjo gjendje jo e ‘përcaktuar’ mirë, vjen nga fakti se (truni i njeriut) është i përqendruar në pozitën e gjësëndit, pra, a në lartësinë në krahasim me te. Dy pika kryesore gjenden në krahasim me te; nalt, poshtë, dhe piken e njëjtë (për rastin L/LL) ku folësi gjendet. Nga kjo e vërtetë, folësi krijoj edhe fjalë të ndryshme për të njëjtin gjësënd, ose për gjësënde të ndryshme, por ato u krijuan në bazë të njëjtë të ndërlidhura ngusht me lartësinë e gjendur krahasuar me folësin. në rastet AL/LA , IL/LI, OL/OL, YL/LY, EL/LE, por edhe në shumësin e L-së ALL/LLA, ILL/LLI, OLL/LLO, YLL/LLY, ELL/LLE, në të dy rastet ; (zanore)L dhe (zanore)LL por edhe L(zanore), LL(zanore) kemi largim nga folësi, ose vështruesi, por pozitat dallojnë, ashtu njëra me lart e tjetra ma poshtë.

Nga kjo LU dhe UL dallojnë boll nga LA dhe AL, LE dhe EL, LO dhe OL , LY dhe YL, ku shumë qartë e kfejllt (kafjall, kafjallt) shihet që (zanore)L si dhe (pjesa e fjalës)L për nga pozita në krahasim me folësin, gjendet shumë me lart, sesa me gjësëndet që përshkruhen me fjalë L(zanore) dhe L(pjesa e fjalës në vijim). Nga trajtat (zanore)L na ep kahun e largimit nga folësi, e cila në rastet A, O, I, E gjinden në lartësi ose largësi nga folësi, por në rastin UL dhe LU gjendja ndryshon, pra kur themi UL përsëri gjendet në largim nga folësi, por në pozite në të dy rastet si UL ashtu dhe LU (ku mund të këtë lëvizje në kahun e folësit, pra duke ju afruar folësit) gjendet në nivelin ku gjendet folësi.

*Shënim*1)*

MLON prej nga u krijua MBULON, në të vërtetë BULON ka kuptim krejt të kundërt të MLON (MBULON), por për shkak të shformimit M=MB, u krijua fjala MBULON, po ashtu MULON, nuk do të kishte kuptim të drejt për të përshkruar gjësëndin që vihet/qitet përmbi/permi pjesën tjetër. E dimë se BULON, MULON, ose MBULUAR~BULUAR~MULUAR, ose

MBULOJ~BULOJ~MULOJ , në të dy rastet i largohet kuptimit *MLOJ*, sepse *BULOJ~ZBULOJ*, përshkruan daljen e gjetheve, gembit, kur *Bulojn* lulet, ose *MUL*, *MULOJ*, *MULO* ka kuptimin e daljes me kahun nga brendësia drejt e përpjetë (jashtë).

Nga kjo mungesa e tingullit ndërmjet *M* dhe *L* si dhe *MB* dhe *L*, në trajtën *MLON*, ose thjesht *MLO* epet në formën me të drejt të mundshme duke përshkruar gjësendin e *M=MA=MI=...* dhe *LO*, pra *ME+LO=MLO*, *MI+LO=MLO*, e cila e shkrin nw kuptim të ri duke e dhënë pamjen e *MLO*. Por kur themi *MULO*, *MULLO*, *BULO*, *BULLO*, *MBULO*,..., etj. nuk epet pamje e drejt e *Mlojes*.

Vërtetim:

a) Kur themi *MULOJ*, atëherë me zëvendësimin *U=A*, kemi *MALOJ* , kur marrim *U=I* atëherë marrim *MULOJ=MILOJ*, si dhe në vazhdim *MELOJ*, *MOLOJ*, *MYLOJ*, si dhe format

MAL, *MIL*, *MUL*, *MOL*, *MYL*, *MEL*, të cilat në epin gjësendet (i majtun) mahen (*MBAHEN*) në hapësirat; *A*, *E*; *I*, *U*; *O*, *Y*,... dhe të cila përshkruajnë shtresat me të larta ku *M=Mahet*, ashtu sipas shpjegimeve të bëra me pare; *AL/ALO*, *IL/ILO*, *YL/YLO*, ... si dhe cdo zanore tjetër në vend të *O*.

Nga kjo janë maru fjalitë; *MAL*, *MALL*, *MEL*, *MJEL*, *MUL*,..., etj.

Por kur zanorja ndërmjet *M* dhe *L* zhduket, kemi mungesë hapësirën e ngritje, sepse mesin (mbesin) vetëm format *LO*, *LU*, *LI*, *LY*,..., etj., prej nga *MLO*, *MLI*, *MLU*, *MLA*,...etj.

Nga kemi;

MLA e dashtuna eme/jeme

MLO trupin e mejtit

MLU ish gjith fusha me bor.

Por ka kuptim

MAL/MALL mu ba zemra

MOL/MOLL ish pej ftyre

MULE të shpija se je djeg

MULLO, *MULE~MULLE*, ..., etj., të cilat na apin/epin/upin/ipin/open/apen ngritjen në naltsi qumjen përpjetë.

b) Më të njëjtën mënyrë janë krijua fjalët;

MUROJ dallon nga *MROJ*,

MIRA nga *MRA*

MERI=MRE

MUR=MRU

MARO=MRO. Si rrjedhim kemi shumë kuptime fjalësh, me hupjen e zanores ndërmjet *M* dhe *R*, shembull (shemull= *SHEM'MULLOJ*) nga *MURO*, *MIRO*, *MORO*, *MERO*, dhe *MARO* shndërrohen në një fjalë pra në *MRO*. Se pse me hupjen e zanores në fund, fjalët i ruajnë kuptimet e veta, kemi dhënë

sqarime të shumta përgjatë librit. Përkujtim: Se fjala (pjesa) në fund të fjalës, ka rolin me të vogël ose me të parëndësishëm në dukurin, formën përkatëse, për këtë:

MERI=MER=MRE

MURO=MUR=MRU

MARO=MAR=MRA,..., etj., prej nga nuk ndërrojnë shumë kuptimet e fjalëve.

Dihet se mra është me kah e kundërta e mar, dhe mer e kundërta në kah me mre, mur me mru,..., etj.

Lexuesi për të kuptuar këtë vërtetim duhet ta ketë lexuar (Lexu,) sqarimet e dhëna në krejt librin pjesët (1,2,3) të Mshfetësit e Gojës.

c)

Kjo vlen po ashtu;

MASH=MSHA

MUSH=MSHU

MISH=MSHI

MYSH=MSHY

MOSH=MSHO

MESH=MSHE

...

MADH=MDHA

MIDH=MDHI

MUDH=MDHU

MEDH=MDHE

MODH=MDHO

.....

Kahu i lëvizjes, krijimi i formave; ELLA, QELLA, STELLA

Në raport me sistemin krahasuese, aty ku qëndron njeriu, i cili e formon fjalën për dukurin përkatëse, si në rastin; ELL dhe LLE, ALL/LLA, prej nga u formua fjala; QELLA (QE*ELLA, kështu ELLA ka kuptimin e sodit QELLA). Kuptimin e fjalëve; LA/LE/LU/LI/LO/LY,..., dhe 'shumësin' LLA/LLE/LLU/LLO/LLY. Prej kalimit nga L në LL e përshkruan dukurin me lëvizje (dinamiken) të vazhdueshme dhe përsëritje të saj (L) në mënyrë serike (LL).

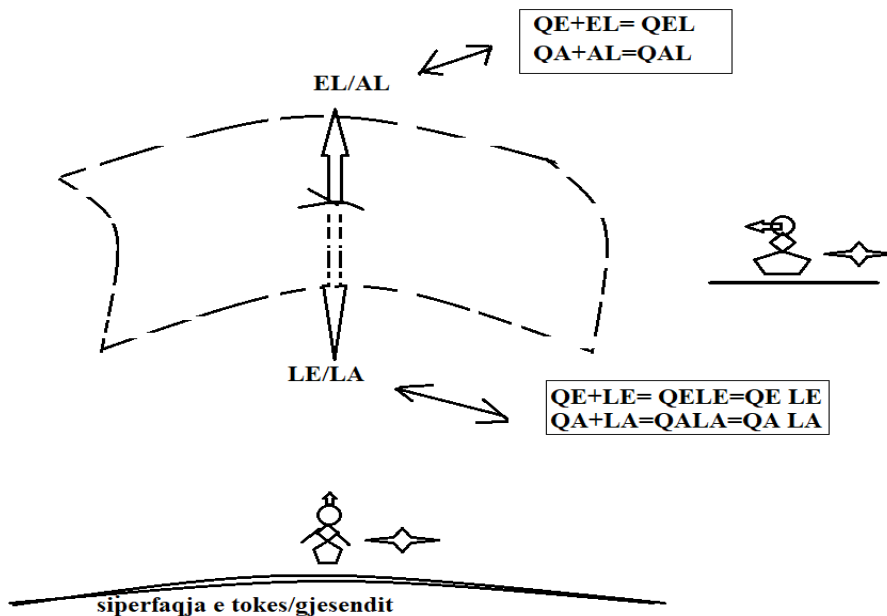

Me kuptim të njëjtë janë fjalët simetrike të krijuara (marume) me ato të mësipërme; AL/EL/UL/OL/IL/YL,..., si dhe ALL/ELL/ULL/OLL/ILL/YLL,...

Megjithatë dallimi ndërmjet renditjes (zanore)L/(zanore)LL me L(zanore)/LL(zanore) qëndron në kahun e lëvizjes, se gjësendit në krahasim me vrojtuesin (no rojt'sin). Për të thjeshtuar shpjegimet tona, kemi dhënë skicën në figurat e mëposhtme, ku në raport me vrojtuesin që qëndron mbi sipërfaqen e tokës, fjala ELLA përcakton gjësendin e LAN në trajtën ELA (pse jo E LA, EL A,..) na ep lëvizjen e formës (gjeometrike)gjësendit nga vrojtuesi, i cili përcakton pikën krahasuese prej nga shikohet dukuria/veprimi/forma, e formohet fjala nga ky raport, përjetohe dukuria, forma (gjësendi),...,etj.

Kështu ELL është dukuria LA e trajtës LE/LA e cila në largim nga vrojtuesi, prej nga u krijuan fjala për të emnu (emnum, AM NUM, NU AM) formën/dukurin Q*ELLA. Nga kjo përshkruhet dukuria e përcaktuar pej/nga fjala EL/AL. Në shumicën e rasteve renditja ZB (=zanore Bashkëtingëllore), tregon për kahun e lëvizjes së dukurisë/gjësendit/trupit i cili është **''në Afrim''**, pra shkon duke ju afruar vrojtuesit, si sistem kryesore krahasuese. Kurse renditja Bashkëtingëllore (Bashkëtingëllore zanore)=BZ, atëherë kemi largim nga vrojtuesi, ashtu si tek dukuria, RA, VRA; GRA; MRA; TRA, Megjithatë tek rasti ELLA/ALL/ILL/ULL/OLL/YLL,... etj.; kemi largim, kurse LLA/LLE/LLI/LLU/LLE kemi afrim, natyrisht ky është rast i rrallë. Por për të përshkruar ELLA na (j)epet pamja, e largimit të gjësendit, sepse njeriu është fizikisht nën QE*ELL-es, dhe LA/LE/LLA/LLE, është sikur hapësira Qiellore të jetë nu permi vështruesin pra sikur i afrohet afër syve të tij.

Kurse ELL/EL, dhe ALL/AL është në largim nga vështruesi.

Nga kjo shpesh kahu i lëvizjes se objektit, formës në krahasim me sistemin krahasuese kryesore nuk mund të përgjithësohet me anën e renditjen e zanores dhe bashkëtingëllore. Por me shumë Bashkëtingëllore dhe zanorja marrin pjesë bashkë në përcaktimin e kahut të lëvizjes se formës/dukurisë/veprimit /gjësëndit.

Nga QELLA e cila na largon QITJEN e asaj që është LE, e LA-n (pra kjo fjalë në lashtësi ka kuptimin e krijimit të formës LE, kuptimin e krijimit mund të këtë pas edhe fjalët DA; RA; BA; SHA... por në format e tilla të përcaktojnë fjalët D; R; B; SHA,...etj.), si QI(t)*ELLA=QIELLA, dhe në Gegnishte që + ELLA=QELLA.

Të njëjtën kuptim ELLA përcillet tek dukuria qe(ELLA) por edhe tek F(ELLA), e cila përshkruan po ashtu gjësëndin në largim krahasuar me vrojtues (shembull; krijuesin e parë, njeriun në lashtësi, të kësaj fjalës si shembull).

Edhe F*ELL dhe Q*ELL , por dhe V*EL, V*ELL, B*ALL, B*AL, BELL/B*EL, NAL (*SEPSE trupi largohet përpjetë shkon në AL dhe dikur dukuria për shkak të veprimit gravitacional NALET, sepse shkon NALT, po ashtu Q*ELLA ka ngjyrën e KALT-er.*)

Te dyja fjalët në flasin për largimin nga vrojtuesi ELL, si Q*ELLA, dhe FELL si F*ELLA.

Këtë shembull e morra për të shpjeguar kahu i lëvizje nuk përgjithësohet nga renditja zanore bashkëtingëllore, gjithmonë në krahasim, e përpjesë, me vrojtuesin.

Shpesh lloji përcaktimit, është marrëveshje ‘matematikore’ se ku gjendet pika, sistemi krahasuese në krahasim me vrojtuesin. Si shembull kemi fjalët M*USH, G*USH, T*USH, L*USH, V*USH, ... të cilat tek fjala MUSH mund ta marrim si Afrim të sasisë së gjësëndit në kahun e vrojtuesit, por GUSH mund të merret në raport me rritjen, zmadhimin e gjësëndin GJU=GU USH, si dukuri në largim, por ai që e ka GUSH-en mund të merret si gjësënd në afrim pra, afrohet pjesa USH, ngase GUSHA e tij MUSHET me sasinë USH, prej nga personi, njeriu, e ndjen afrimin përbrenda të pjesës USH. Por krejt kundër përjetohet nga Vrojtuesi. Kjo dukuri e tillë përjetohet të fjalët; FELL dhe QELL sepse vrojtuesi është brenda sistemit, hapësirës, dhe si pjesë e saj, ka përjetimet të tilla, varësisht prej ketyne/këtyre përjetimeve i krijoj këto fjalë. Kështu ELL në këtë rast përjetohet si ‘largim’, pra lëvizje me kahun largues nga njeriu, ose sistemi krahasues. Megjithatë në rastin e përgjithshëm ELL është ‘afruese’, e cila lëviz në kahun ‘duke ardh ngatë ‘vrojtuesit. Thelbi i kësaj nuk është rast përjashtues, por çështje krahasuese me përmasat hapësinore, dhe ndjenjën e krijuar të ndërtuesi i fjalës.

Kështu për të përgjithësuar se a e kemi kahun e largimit të lëvizjes se gjësëndit, e cila lëvizje përcaktohet edhe me kahun e saj në raport me vrojtuesin, duhet të merret dukuria baze, e cila me shtjellime e krahasim të gjendet fjala

në fillim bazë e krijimit, përkufizim shumë i vështirë, e shpesh e pamundshëm. Fjalët bazë, të cilat i kemi quajtur *'fjalëza'* në përgjithësi

Renditja (Zanorja)(Bashkëtingëllorja) përcakton afrim me vrojtuesin si AL, AK, AR ; AM:... pra e kundërt me emrin QELL dhe FELL, dhe në largim (Bashkëtingëllorë)(zanore), si LA; KLA; KA; RA; MA:..., etj.

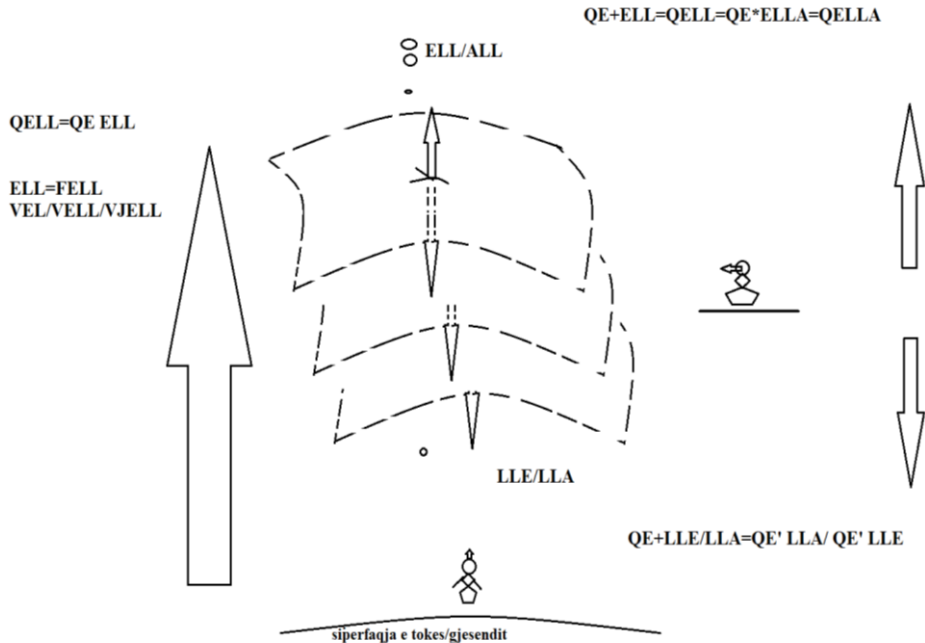

Është krejt e kuptueshme se pas këtyre (mas ketyne) sqarimeve, emri STELLA na del i kuptueshëm, e cila përbëhet nga dy fjalë; SHTO (n')ELLA, pra me u SHTU me u maru (krijua) gjësënd në ELLA, prej nga kemi STELLA. STELLA/SHTELLA than ma drejt në gjuhën tone, ka kuptimin asht SHTU =SHTE=SHTI=SHTO=SHTY ,... gjësëndi në hapësirën e quajtur ELLA. ELLA është emri i *qe'ELLE-s* ashtu siç përdoret edhe sot në Kosovë. Dikush mund ta përdorë si QITJE n'ELLA prej nga kemi QE=QI=QU=QO=QA' ELLA, prej nga marrim QE*ELLA=QELLA. Kurse disa grupe njerëzish, e quajtën (quajtën) STO=STA=STI=STU=STY=STE, prej nga STE*ELLA=STELLA. Të dyja në kuptim dhe me rrajë (*shënim: rra-h-j, pra rraja del nga trunug/ARR dhe hapet në formën RRA*) ELLA. Në fillim të historisë Shqiptarët e quajtën ELLA.

Pse e gjuhës shqipe; ST/SHT?

Krejt e kuptueshme pasi S dhe SH paraqet Sasin e gjësëndit/materies e cila asht (*shënim: ASHT, A SHTU, pra ASHT = A SHT përcjell kuptimin e vërtetë të fjalës ekziston*) në natyrë, dhe ajo të njëjtën kohë paraqet lëvizje shtjellore të kësaj sasive.

Kurse fjalët AT/ET/IT/UT/OT/YT dhe TA/TE/TI/TU/TO/TY,.. përcaktojnë distanca (largësi) prej hapësirës se pafund dej tek vështruesi me (zanore)T dhe prej vështruesit deri në pafundësi T(zanore), kurse vetëm T përcakton kufinin ndërmjet dy fushave të gjësendeve të njëjta ose jo të njëjta, ose thjesht dej aty ku i intereson vështruesit/folësit për ta shtrirë studimin , interesimin e tij rreth gjësëndit, i cili e krijon fjalën. Nga kjo shtrirja përgjatë këtij boshti, rrotull këtij kufini damës(n'dames) të sasisë S/SH deri në T na jep ST/SHT. Sqarimet lidhur me S/SH dhe ST/SHT i gjeni përgjatë librit.

FELL

Si në rastin QELL dhe FELL përcaktohet dukuria në largim nga vrojtuesi

Por, QELL dhe FELL krahasuar me njëra tjetrën kanë kahe të kundërta, dhe të dyja, janë në largim në raport me vrojtuesin.

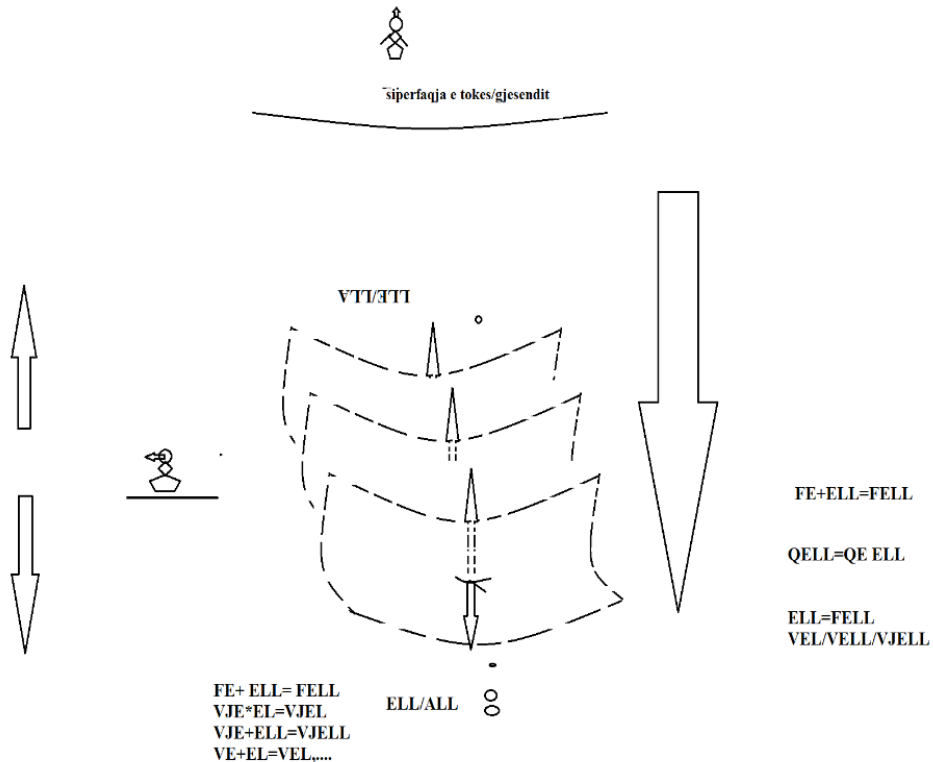

Më poshtë i kemi dhënë pamjen e zhvendosjeve të gjësendeve sipas shpjegimeve të mësipërme në krahasim me vështruesin.

2)

Baza e marimit (me majt RIMI-n dhe Veprimi= me VE EP-jen e RIMI-t) të QELLA, është nga QELA, ku QELA krijohet nga kuptimi bazë që LA, pra sikur kur themi që LA AMANETIN MRAPA.

Kuptimi që LA mund të ketë krijuar përgjatë historisë kuptime nga më të ndryshme, si QLA, i formës Q'LA. Kjo që LA me bashkimin QELA, ka dhënë kuptime të ndryshme si;

QË EL, pra ku EL është e njëjtë me kuptimin LE, ashtu si AL me LA, por që AL/EL/IL/UL/OL /YL, qëndrojnë me lartë sesa LA/LI/LU/LO/LE/LY,.. si shumësi i LL; , por që + ALL/ELL/ILL/ULL/OLL /YLL, qëndrojnë me lartë në krahasim me folësin/krijuesin e fjalës/personin-njeriun sesa LLA/LLI/LLU/LLO/LLE/LLY,..

Ashtu duke krijuar forma me kuptime krejt tjera, si që LLA, Q'LLA, QI 'LLA,...,etj.

Nga kjo, kur themi; Ky njeri e ka kryet qel, do të thotë është i qelun sepse mungesa e flokëve e krijon pamjen sikur ta ketë kryet e qel-un. Kështu e QELA DEREN dhe e ka kryet QEL bajn të njëjtën kuptim, që në vetvete m'shef kuptimin me LAN, si që E LA=QELA. Por me bashkimin; QE+ E+ LA, në QELA, na formojmë kuptimin e gjësendit jo vetëm është LA-n por është e LAN në naltsin ELA, ashtu duke marr krejt kuptimin tjetër, e përshkrimin e dukurisë tjetër, e cila përcakton pozitën/nivelin e nalt në hapësin, duke marr ELA, si që ELA, QELA=Q'ELA. Kështu ELA nuk mund të jetë krejtësisht e njëjtë me fjalën LA, edhe pse ELA e përmban atë.

Mos t'harrojmë fjala QEL u largua nga fjalori pa kurrfarë të drejte, thjesht për shkak të urrejtjes krahinore, dhe se grupet e caktuar intelektualësh të lidhura me politike, ishin provinciale dhe pse jo antishqiptare, kishin misione të caktuar.

*Po ashtu në të njëjtën mënyrë u krijuar fjala, e cila mund të jetë shumë me e lasht sesa QELA, dhe që ELA, e cila është KELA= KE LA, si dhe K*ELA.*

Prej nga KELMEN mund të ketë kuptimin QELMEN, pra me MENJE të QELUN. Por nga QELMEN mund të krijohet me pak ndryshim edhe fjala QALAMAN. Kështu QEL'MEN, dhe QAL'MAN, si QEL'MAN kanë kuptime të ndryshme, edhe pse në bazë nuk dallojnë shumë, duke ndërruar zanoret, në të vërtetë ndryshojnë madhësitë në hapësirë dhe kohë, zgjanime e ngushtime, prej nga formohen forma të ndryshme duke marr kuptime të lloji llojta.

MUROJ/MBUROJ

Në këtë pjesë kemi dhënë vërtetimin e bollshëm, duke tregu se pse është me e drejt të quhet MUROJ e jo mburojë, njëkohësisht të tregojmë se trajtat MB dhe ND në shumicën e rasteve janë shformime të shqipes.

MARROJ

MIROJ

MUROJ = MUR*ROJ=MUR+ROJ, mur dhe roj/ruj =

MORROJ

MEROJ

MYROJ

Masi (pasi) e dimë se MU dhe UM, na ep kuptimin MA dhe AM, por kjo MA =AM kur gjendet poshtë ose nen kqyrsin, folësin, ose vështruesin e dukurisë, formës, gjësendit përkatës , pra nuk gjendet me në hapësirën A, por gjendet në U, kemi kalimin e MA në MU dhe AM në UM. Nga kjo AR kalon në UR, si dhe RA në RU, varësisht në cilën hapësirë fizike nodh/ndodh dukunia/dukuria, pra në O;I;E; Y; kemi; RO/OR, RI/IR, RE/ER, RY/YR,..., etj.

Kështu MUR=MAR=MER=MOR=MUR=MYR, të përbëra nga MU*UR=MA*AR=ME*ER=MO*OR=MI*IR=MY*YR. Kështu MUR kemi Ngritjen, rritjen nga brendësia/mrensia e gjësendit trupit, pra nga thellësia e saj, duke u ngrit në lartësi, ashtu na ep formën MUR. Si rrjedhojë MUROJ shohim fjalën MURO= MU(1)+RO(2), duke na dhënë kuptimin e MA por në trajtën MU që paraqet levizjen e brendshme për të MAjt ashtu me perpjekje lëvizje që buron nga mrensia duke marr formën MUJT=MAJT; si dhe MU=MA. Në të vërtetë MU është zhvillim në brendësi me rrjedhje e fuqishme (nën sipërfaqe, në brendi)tenton e dal në A (në hapësirën mbi sipërfaqen e gjësendit, jashtë trupit), për tu kthyer në MA. Sikur të matej fuqia fizike, perpjekja MU do të ishte me shumë shpenzuese e fuqisë sesa MA.

Nga kjo MU dhe RO, na epet përshkrimi i fjalës MUR si rrjedhim nga MURO, si dhe MUR e dhënë përshkrimin për MAjtjen dhe ngritjen, ndërtimin e pjesës UR, për të cilën kemi folur gjerësisht në pjesën 2 dhe 3 Msheftësit e Gojës (guha shype dhe kuptimi i fjalëve t'saj).

MUR mund (mun) shërben edhe si MUROJ përafuar me MUR'ROJ.

Prej nga u krijua fjala për MURO, MUROJEN, MUROJA, shkurt duke bajt kuptimin MU=MA dhe ROJE. Si rrjedhim çdo MBUROJ është MUR dhe MUR ROJE, dhe për këtë në gjuhën shqipe, kur themi MUR, duhet të themi me drejt MUROJ, por në koft se themi MBUROJ atëherë MURIT, duhet ta shkruajmë MBUR, vendim i përcjellë me shumë ndryshime vargore dhe jo të logjikshme. Me këtë vërtetuam pohimin e theksuar në fillim.

Kjo gjithashtu do të kish vleftë edhe për MIROJ, MYROJ; MARROJ; MEROJ, përshkrim i ngjashëm (gashem) me MUROJ.

Përdorimi i fjalëve MIROJ pra të bësh mirë, paq, e Mirësi me shprehjen MIROJ, do të ishte shumë e drejt. Fjala MIR e përdorur nga sllavët e jugut, është e padyshimtë marr pej shqipes.

ELLA/ELLA/JELA/SJELLA

Kemi toponime me emnin JELA, ashtu me këtë përshkruhet gjësendi i lan në formën e tillë, e cila varet nga naltsia e largt (EL) duke ra poshtë (LA) pranë shikuesit. Në këtë mënyrë EL përfshin naltsin e cila gjendet larg kqyresit (e krijuesi/përdoruesi i fjalës) i cili nuk e ndjen veten pjesëmarrës të asaj pjesë të hapësirës dhe kohës, sepse nuk përdoret AL. (Kur AL largohet nga ne, sa të mos e ndjejmë veten pjese e saj, shndërrohet në EL)

JELA (JALA/JULA/JOLA,...) e përshkruan formën e tillë si të *sjellë*, të lëmuar, po ashtu në ngjashmëri me qafen e kalit. (Shënim: Në *gjuhet e sllavëve të Jugut mund të jetë marr nga trajta e lasht e Shqipes, si ELLA=JELLA dhe ELA=JELA, pra si emen i lasht i q(ELLE)s, dhe nga kjo të jete përshtatur si JELA~ELA. Megjithatë JELA = në shqip HAN, e cila mund të jetë përshtatur nga Shqipja GJELLA në serbisht JELLA*)

Nga kjo
EL~AL~ALT~ULT~AL~UL~ALTSI~ULTSI~N'ALTSI~~N'ULTSI, duke i krahasuar dhe shqyrtuar këto fjalë mund të formoj lexuesi parafytyrimin e kfishllt për çka jemi duke përafuar.

Prej kësaj ELA paraqet formën e tillë, shembull kodër e filluar si plisi, i cili dallon nga ai sepse shkon duke u *zgatun/zgjatur* me pamjen e tillë sikur të ishte formuar nga sjellja e gjësendit, qe e lëmon sipërfaqen e trupit të tillë, e cila nuk bije përnjëherë po shkon ngadalë duke u zgjatur si lakore dhe duke ra *kadal* e gjithnjë ma shumë duke krijuar formën lakores e cila *dryp* *pej naltsis*, tu e formua lakoren qasi soj të zgjatur ku mund të përdorej me të drejt shprehja JELA. Nga kjo kemi emërtimin ELA, JELA, si e tillë u formuan edhe emni ELLA=QE*ELLA=QELLA. Prej nga rrjedh se EL dhe LE ashtu si; AL dhe LA në thelb përshkruajnë LANjen; po ashtu LE-mjen, njëjtë si kur themi njeriu LEU , sepse epet gjësendi i Lan ngat një tansie me të madhe, e cila i përket asaj, ose thjesht është lan pranë saj , mandej edhe tu u shtri në te, ose duke krijuar me gjësendet tjera, në tansin tjetër.

Nga kjo ELLA na ep pamjen e QELLES e cila niset nga naltsia e madhe EL në shumësin e LL(të L) dhe duke ra gjithnjë si lakore e përcaktuar me

LE/LLE, prej nga krijon pamjen ELLE, duke na dhënë formën e kupës të Qelles, në të njëjtën mënyrë përdoret E, sepse njeriu, no rojtsi ose vrojtuesi thjesht nuk e ndjen veten pjesë të q(ELLES) si krijim e pamje tepër e largët, dhe e pakuptueshme, hyjnore, e paprekshme, dhe e paanë. Megjithatë forma e kodrave, bjeshkëve dhe relievit në përgjithësi gjen të njëjtën formë të përshkruhet me të njëjtën fjalë si ELE, ELA, JELA, prej nga u krijuan fjalët S(JELLA), GJ(ELLA) (ku fjala *Gjella* në thelb përshkruan gjësendin e ngritur në këmbë ose pamjen e njëjtë me ELLA e cila me vonë e murrë kuptimin dhe u përdorë për gjelbërimin, gjelin, gjalin/djalin, Malin, Mallin, ..., etj.).

Shembull në Bjeshkët e Moknes (*Nga sllavishtja Mokra ~ lagështin, vendet e ujcavta, në Shqipe ky toponime Mokra ashtu si emnat tjerë kanë*

filluar të letrarizohen, në fushat për zhdukjen e fjalëve të gegnishtes, e cila po ushtrohet nga shteti i Shqipërisë dhe strukturat e Kosovës), gjejmë emninin JELA, e cila përshkruan reliefin me formën e qafës së kalit dhe malet përreth na epin pamjen e Jeles së kalit.

Nga kjo JELA e kalit nuk përfshin vetëm kimet/qimet/flokët e tij, por dhe qafa e tij bashkë më të duke krijuar tansin me emnim **JELA**. JELA ndërlidhet me krijimin ose daljen e ekzistencën LA dhe me zhvendosjen e gjësendit drejtvizore në formën e lakores ose gjysmë rrethore duke qëndruar ashtu JE (JE ka kuptimin sikur LE, por JE ndryshon dhe përafrohet me MET pra JET=ME). A mund të jetë **Jela e Kalit** nga një gjuhë e huaj, mund të jete edhe nga tjetër gjuhë, megjithatë gjasat ta ndajnë ne të kaluarën shumë të lasht këtë fjale është tepër e besueshme.

Po ashtu nga JELA krijohen fjalët; SJELLA~SHJELLA~SHELLA~SHALLA~MSHELLA, KSHELLA~KSHTJELA/KESHTJELLA. Përdorimi i **J** po ashtu përcakton lakimin dhe substancën kryesisht amorge, të lakueshme, si dhe zhvendosjen nga nje pike ne tjetrën,... kurse JE na ep ME-tjen në formën fizike të përcaktuar me JELA/JELLA,...., etj.

Shiko, formën e përafuar në përmasat 2D/ dy përmasash, lexuesi të paramendoj në 3D.

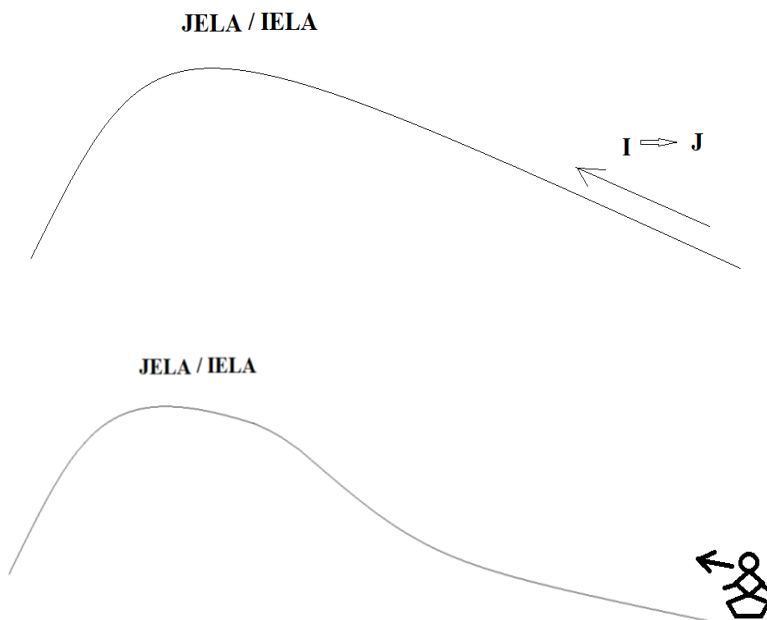

Nga kjo kemi LA, prej nga u krijua fjala LA +KA= duke na dhënë; LAK/LEK, KLEK, etj. Nga ALA*KA (me simetri KA ALA/KALA)= ALAKA/ALLKA/HALLKA etj., duke përshkruar lakimin. Vete fjala ELLA/ELLA/ALLA na epen gjësendin e cila fillon nga naltsia

varet/zhdryp/bije në nivel tjetër, ma t'ungjt, duke krijuar, me fjalën përkatëse; formën të tillë të lakuar, e cila nuk është krejtësisht lak.

Me bashkimin e pjesës EL dhe LA, fitojmë ELA e cila do të ishte prekje e anësore e qiellzës, si të ishte pjesë e vogël në dy përmasa e krejt asaj e cila quhet ELLA. Në figurën e mëposhtme janë dhënë bashkimi i EL dhe LA në ELA, si dhe pamja e ELLA.

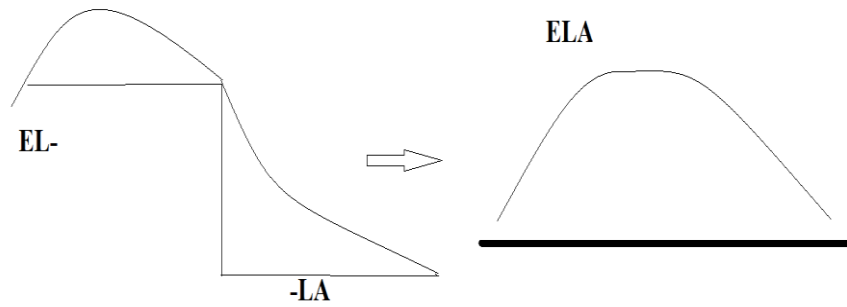

Nga kemi; format
 ELE/ELLE/ELA/ILI/ILLA/ELLA/ULLA/ALLA/OLLO,...., etj., këqyr në
 figurën e mëposhtme skica e cila përshkruan formën e tillë; ELE/ELLE

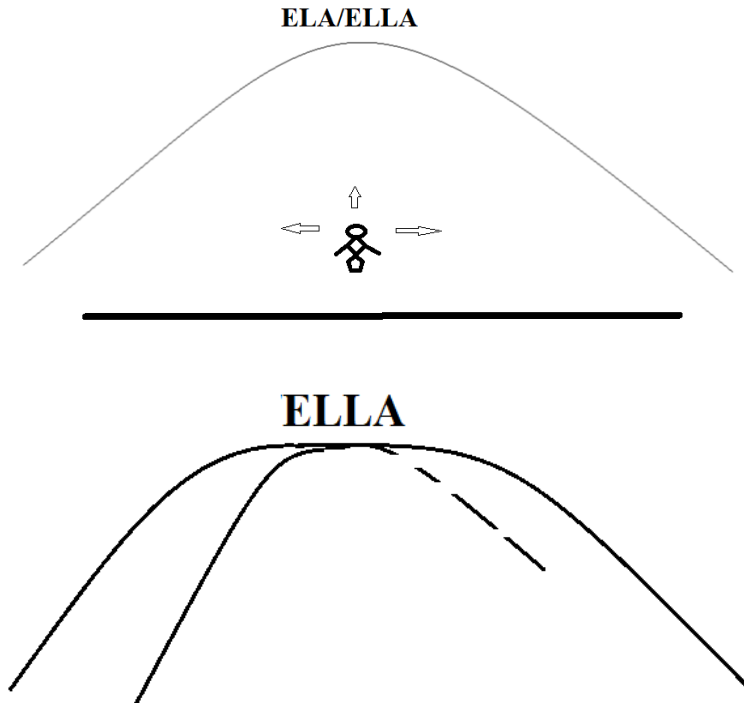

Nga kemi E'EL+ EK pej ku u maru emni ELE ~ LEK, ngjashëm me ALAK, LAK, LUK, LIK, ILIK, OLOK, ULOK, ULUK,...., etj. Por edhe ELLEK, ELLE EK ngjashëm me ELLE IK, ose ELLE vazhdon me rrjedhjen

me largimin/zgjatjen e formës ELLE sipas veprimit IK=AK, EK, OK, UK, YK prej nga marrim; ELLE'EK, ILLI'IK, ALLA'AK, ULLO'OK, OLLU'UK, ULLLU'UK, ..., etj.

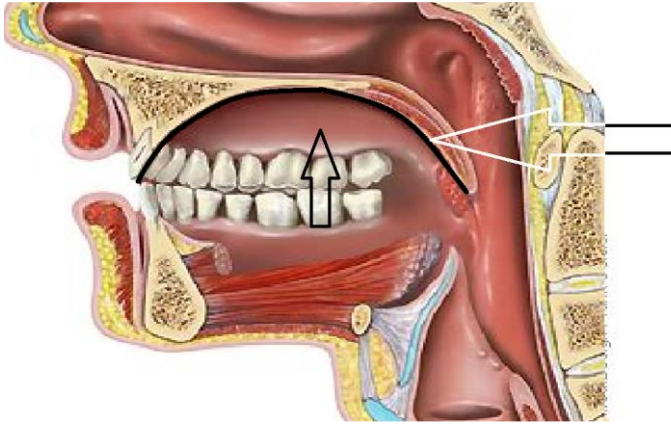

Por edhe HELLEK, HELLIK, HALLOK, ..., e kështu me radhe duke e përshkruar format e tillë të lakimit, të reliefit dhe *Qelles* po ashtu. Prej nga shohim se HELLIK, HELLIKOID janë me rrënjë në protoShqipen.

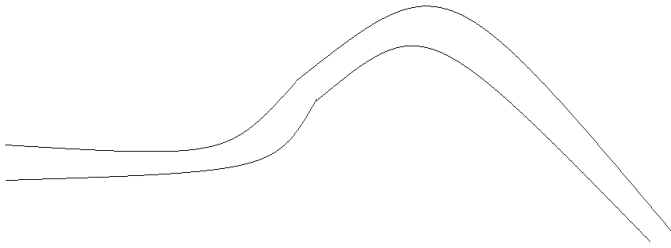

Këqyri (ë- në fjalën *Kqyr* është e panevojshme) format e mëposhtme të cilat përshkruajnë prapashtesën IK/AK/UK/OK/EK/YK, ..., etj.

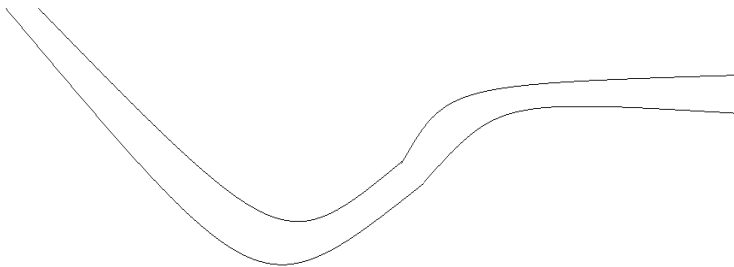

Shënime e sqarime:

Për tzgat shqiptimit të fjalës ELA/ELLA kemi përshkrimin e formës së q(ELLES), ku guha/gjuha ngjitet anash duke e përshkruar damjen e tokës me Qellen në pikat me të largët të horizontit dhe ngjitjen në kupën e Qellezes, duke na dhënë pamjen e Qelles. Kur themi QELLA, Guha nisen Kupa, është e

vetmja mundësi e prekjes për të nxjerr tingullin Q, dhe me këtë epet fjala QI-tje në trajtën QE, dhe ELLA lakimin e saj nga poshtë deri tek kupa. Kështu kur themi Q kemi prekjen e kupës ose midisit të qelzës, por kur themi ELLA, kemi nisjen dikur midis feliqs/tokës dhe horizontit, duke mos e prek asnjërën, duke n përshkrimi i saktë i tokës dhe qiellit/hapësirës qellore dhe kur LLA preket plotësisht krejt qellza duke na dhënë formën e Qiellit në tansi dhe ll(A) theksohet A e fuqishme duke e mbushe hapësirën e zbrastë të gojes(pra hapësirën ndërmjet tokës dhe qiellit të përshkruar me A).

Nga kjo kuptojmë se ELA na ep vijën e lakuar, deri në atë masë që nuk mund ti themi lakore, por me shumë e gjysmë harkut, shiko skicën e mëposhtme.

Kur themi; ELLAK, ELAK, ose LAK atëherë gjuha permrena/përbrenda gojes përnjëmend përshkruan LAK-un.

HORDHI/HARDHI

Është e menduar se fjala HORDEN/HORDES në anglisht dhe gjermanisht, erdhi nga gjuhët Turike Perëndimore, prej ORDU.

Nga hordhia e frëngjishtes së mesme, nga gjermanishtja Horde, është perdorur tek anglezet se paku qysh nga shek. 16. Mirëpo, mendoj kjo fjalë është hy me perpara në Angli dhe duhet të jetë fjalë shumë e vjetër.

Kështu, kemi;

Gjermanisht: Horde

Polonisht: Horda

Proto-Turik kemi përdorimin e kësaj fjalë, në kuptimin e vendqëndrimit të ushtrisë, me pak fjalë bazës ushtarake

Rusisht; орда, në kuptimin klan, trupa ushtarak, grumbull ushtaresh.

Në gjuhën shqipe, kemi kuptimin tjetër, duke dëshmuar burimin shqipë;

ARDHI=HARDHI

ERDHE=HERDHE=VERDH=MERDHI=QERDHI=HORDHI, kështu

HORDHI=ORDHI=ARDHI

ORDHI=POVDHI=VORDHI=KORDHI=HORDHI

URDHEN=SHURDHEN=URDHAN=SHURDHAN=

ERDHI=PJERDHI=VJERDHI=VERDHI=KREDHI=

YRDHI=NYRDHI=KRYDHI=VRYDHI=...

Nga kjo kuptoj se fjala HORDHI në shqipe do të thotë ARDHJE e Shpejt, sulm i shpejt i aty për atyshëm, natyrisht i grumbulli të njerëzve, bashkësi njerëzish në lëvizje të cilët janë në sulm, pra në ARDHJE , prej nga kemi HARDHI sepse ka ARDHJE të shumta nga ' shumë 'kalavesh të rrushit, po ashtu ERDHI/ORDHI, prej nga HERDHI për (testitet e mashkullit) sepse ka ardhje të shumta të farës/spermës duke lan shumë pasardhës, po ashtu ORDHI, HORDHI kemi ardhje të shumë njerëzve. Krahasuar me shpjegimet

prej gjuhëve TURIKE, dhe gjuhës shqipe, shihet se Turqishtja e mori nga Shqipja, duke e shndërruar në fjalë të vetë dhe atë fjalë HORDHI e shqiptuan si ORD/URD, prej nga përhapen tek gjuhët turike, ose u morr nga popujt sllavë dhe popujt turik e barten nga sllavët. Kjo fjalë u përhap në përmasa botërore si tek gjuhët e perëndimit po ashtu tek gjuhët (familjes) Turike.

MUSTAQE/MUSHTAQ/MUSTAK/MUSHTAK

Ta shikojmë fjalën Musteqe (MUST=MUSHT, MUSHTAQ/MUSHTEQE, gjësend ui MUSHT), ose Mustake. Fjala Mustaqe është e përhapur në shumë gjuhë të botës, dhe të mendosh që kjo vije nga gjuha turke, nuk është shumë e qëndrueshme, pasi e dimë se vet Turqit, janë ardhacak të vonshëm në Azinë e vogël dhe ajo tokë nuk është tokë e tyre. Ashtu siç erdh gjuha sllave në Ballkan ashtu erdhën edhe gjuhët turke në Azinë e vogël- ashtu si në gadishullin Italik, që jetonin shumë popuj e gjuhë, në të njëjtën formë jetonin shumë popuj në Azinë e vogël, por shumica e tyre ishte Evropiane në këto 8000 vitet e fundit.

Gjuha Turke është gjuhë e re, e formuar nga perzimja e gjuhëve Turike me gjuhët e vendasve, në Azin e vogël.

Nga kjo Mustaqe (MUSHTAQ, fjalë e cila perdoret hala në Kosovë) në shqipe merr formën MUSHT *AQ, , si dhe MU SHTAQ, ku SHTAQ, SHTIQ, SHTUQ, SHTOQ,... për shkruan SHTIMIN e dalur në formën AQ/IQ/OQ/UQ/YQ,...etj.

kështu format SHK (zanore) dhe SHT(zanore) janë trashëgim nga popujt e shumte që i takonin familjes se gjuhës shqipe, e cila është zhdukur, dhe ka mbijetuar duke gjetur veten tek popujt e ri dhe tek gjuhët tjera.

Kështu MUSHTAQ, ku forma S/SH është trajtuar në mënyrë të vazhdueshme përgjatë librit në përgjithësi.

Prej nga kemi

MUS/MUSH

MUSKAJ/MUSHKAJ

MYSK/MYSHK

MUSHKOJ/MUSKOJ

MUSKUJ/MUSHKUJ

STU/SHTU

STI/SHTI

STY/SHTY

MYST/MYSHT

MYS/MYSH

MYSKA/MYSHKA

PER MYST/ PER MYSHT

MYL/MYLL

MUL/MULL
BUL/BULL
BULZOJ/BULLZOJ
GUL/GULL, ..., etj,

URANOS

Uranos (greqishtja e lashtë *Οὐρανός Ouranós*, gjermanisht *‘Himmelsgewölbe’*, Latin *Uranus, Coelus ose Caelum*) përfaqëson qiellin në formën e një perëndie në mitologjinë greke dhe drejtoi botën në brezin e parë.

Nga gjuha shqipe URANOS, ku shtesa S mund të jetë i shtuar nga greket e Lasht, por emni URANO/URANU/OURAN. Nga kjo kemi; OURANOS, duke përjashtuar shtimin S nga grekët, në shqipe shpreh sasinë e gjësendit kemi RANU. Pra, gjësend A/U/E+ RANU, ashtu në trajtën U RANU, gjësend i cili ka RANIM, ban RANIM, dhe nga kjo nuk do të ishte punë e let/lehtë, majtja e qelles (n’shyphen e lasht ELLE, ELLION, ELLIUM, ..., përshkruajnë q’ELLEN/ qiellin).

Nga URANU zbërthehet U +RA+ NU, edhe UR+ RA+ANU. RANU krijohet dhe shpjegohet nga dukuria e RA-mjes, ashtu trupat me peshë të madhe, kanë Ra-mje me shpejtësi të madhe nga Nalt’sia, Po ashtu trupat e RAN , në përgjithësi mësojnë me RA nga ANA e TOKËS, duke na dhënë kuptimin e fjalës;

RA+AN=RAN

RA*ANU=RANU, kështu nje RA-mje që krijon ANIM.

Prej nga kemi URANO, URANU të shpjeguara në gjuhën shqipe si U RANO, U RANU si dhe trajtën O URANOS, në kuptimin KA RANI, si U RANOS AQ shumë SA NUK MUJSHA ME MAJT.

RANOS po ashtu quhet edhe fun(d)rrinat, si dhe RANA (zallishtja që quhet e RAN dhe zakonisht metet/mbetet në fund të lumit, pusit ose lkenit/liqenit dhe ujit në përgjithësi, si fun(d)rrin).

Në gjuhën Latine, kemi emnin tjetër për URANOS, që është Coelus ose Caelum që janë emna drejtpërdrejt shqip nga forma KA ELUM (ashtu si sot, KA (qe)ELUM) dhe KOELUS (KO/KA ose KO ashtu s’di përdoret sot në Kosovë dhe ELUS që është trajte e fjalës QELLE, ose QELLU, kështu US, mund të jetë shtesë artificiale nga gjuha Latine).

Nga kjo kemi Coelus ose Caelum, ashtu QOELUS dhe QAELUM, që përbëhet nga QO (qe)LLEN, si dhe QA=QO (qe)ELUM. Kështu trajta (QE)ELLA, ka kuptimin QO (ELLA); pra ELLA e QUME në trajtën QE=QI=QO=QA,...etj.

QIELLI/QELLA

Gjatë shqiptimit të fjalës QIELLI gjuha nuk e prek krejtësisht qiellzën/qellzen dhe në këtë mënyrë nuk është përshkrimi i saktë i QELLA-s. Kur themi QELLA gjuha prek dhe përshkon saktësisht krejt hapësirën dhe formën e vërtetë të Qelles, Nga kjo kuptojmë se në shumicën e rasteve për të mos thënë në të gjitha, gjuha shqipe-gegnishtja paraqet jo vetëm bazën, por formën e pa shformuar të shqipes.

TUGU/VJELL

TUG përdoret shpesh për të përshkruar periudhën para vjelljes, ose përpjekja për vjellje, natyrisht e shkaktuar nga sëmundja e organeve të tretjes, infektimet, si dhe për shkaqe të ndryshme shëndetësore. VJELL u maru si VE JE ELL, fjala ELL, EL, si dhe ALL; AL, IL, ILL,..., etj., gjithmonë gjendet me lart/nalt në krahasim me vështruesin (ai i cili e këqyr dukurin, e përshkruan, e krijoi fjalën përkatëse). Si rrjedhim vështruesi në shumicën e kohës, non ro dukurin nga poshtë, dhe ai gjendet në sipërfaqen e tokës, ku forcat e gravitetit shtyn gjithçka të bije mbi sipërfaqen e saj, pra gjithmonë dukurit vijnë nga lart shumicën e kohës marrin fjalën (zanore)L/(zanore)LL ose gjendet kjo fjalë brenda fjalës tjetër. Nga kjo shumicën e kohës fjalët që i aviten kuptimit bazë të (zanore)L ose (zanore)LL, gjësend i lanun në nalt'si , shumicën e kohës mbi sipërfaqen e tokës, gjësendit, çka do vije nga kjo pozitë (zanore)L dhe (zanore)LL përjetohet nga kqyresi, vështruesi sikur gjësend që bije mbi kokën e tij, ose vije nga nalt'sia e caktuar, ose që gjendet me nalt.

Kështu **MOLL, MALL, MJELL, MELL, MJEL, VJEL, VJELL, GEL, GAL, GALL, KALL, KALLA, KALLI, KALLAM, KEL, KELL, SHAL, SHALL, SHEL, MSHEL, QEL; QELL; QIELL; QALLMA,...**, etj.

Të gjitha këto pjesë me ELL, EL, AL, ALL, IL, ILL,..., etj., na epin gjësendin, dukurin, veprimin që zhvillohet me nalt sesa sytë e vështruesit, ose thjesht diçka që lëviz me kah prej se nalti teposhtë.

Nga kjo shpjegohen po ashtu fjalët VJEL~VJEL~VJELL, MJEL~MJELL, MOLI(lopen) ~ MOLLI(bimën).

Fjala TUG, përshkruhet nga rrjedhimet e shpjegimeve të bëra (bame) me përgjatë librit, në sqarimet si, TU*UG; pra me UG/UGJ, si TUGU= TU U GJU, të cilat përshkruajnë vjelljen ose GJUjtjen nëpërmes vjelljes.

4)

Derisa L, e njëjtë me Lë, përpiqet të na ep pozitën përkatësisht nivelin se ku gjendet trupi, koft ajo edhe hapësirë e shprazt (*sepse folësit i përqendrohet në hapësirën e shprazt*), duke u përafuar me vizën, me shumë të drejt. LL, dhe LLE, ELL përpiqet të përshkruaj me shumë drejtëzën me

gjatësi të jashtëzakonshme e cila shndërrohet me shumë në lakore/llakore/llaqore, duke na dhënë pamjen e vërtetë të qeELLES (ELLES) që në zenit duket si shohim cilindrin e lakuar, sikur jemi duke këqyr plisin nga pjesa e brendshme e tij.

ELLE përshkruan me shumë kufirin e shikimi, që përcakton kufinin (KA+ FUN/FIN) e shikimit të synit të njeriut, ashtu duke përfunduar në formën e lakores, gati gjysmë rrethore. Rrjedhshëm ELLE na ep kufijtë e hapësirës se shprazt të qiellit, horizontit cilat nuk janë krejt formës sferike.

Natyrisht ALLA dhe ILLI, YLLY ose YLLE, ILLI, përshkruan formën e hapësirës e cila ndryshon sipas hapësirës fizike që përcaktojnë zanoret; I, A; U, O, Y, E.

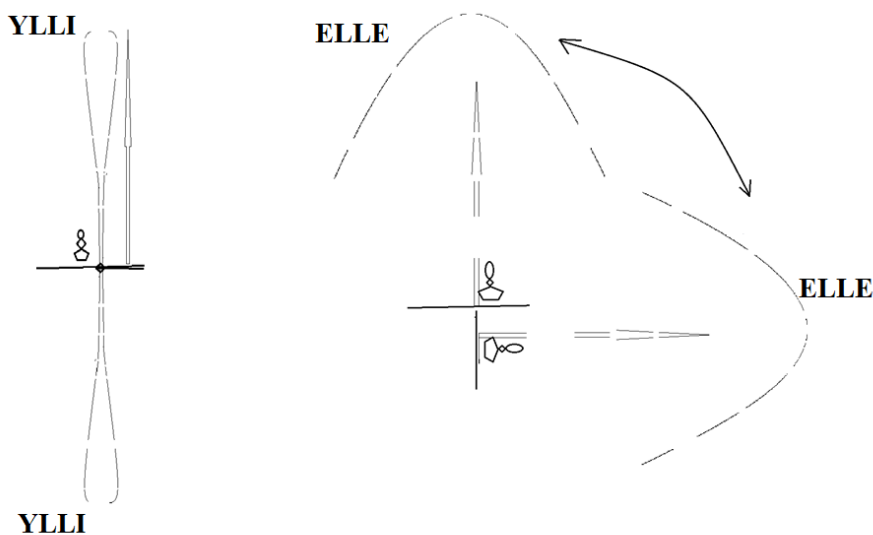

Megjithatë me ELLE përshkruajmë jo vetëm hapësirën e zbrastë , ky kuptim bartet në format e tjera trupore të cilat na epin daljen në pah të formës fizike të trupit të caktuar. Prej nga kemi MELL, VJ*ELL, M*SH*EL, D*EL, D*ELL, KRE*ELL, VJ*EL/VJ*ELL, F*ELL, MJE*ELL, GE*ELL, GJE*ELL, TE*ELL, TJE*ELL, P*SHTJE*ELL,...., etj.

Për hapësirat/hapsinat tjera të përcaktuar me A, I, U, O, Y epen format ;

*MALL, MALL, VJ*ALL, M*SH*AL, D*AL, D*ALL, KRA*ALL, VJ*AL/VJ*ALL, F*ALL, MJA*ALL, GA*ALL, GJA*ALL, TA*ALL, TJA*ALL, P*SHTJA*ALL,...., etj.*

*MELL, VJ*ELL, M*SH*EL, D*EL, D*ELL, KRE*ELL, VJ*EL/VJ*ELL, F*ELL, MJE*ELL, GE*ELL, GJE*ELL, TE*ELL, TJE*ELL, P*SHTJE*ELL,...., etj.*

MULL, VJ*ULL, M*SH*UL, D*UL, D*ULL, KRU*ULL,
 VJ*UL/VJ*ULL, F*ULL, MJU*ULL, GU*ULL, GJU*ULL, TU*ULL,
 TJU*ULL, P*SHTJU*ULL, ..., etj.

MOLL, VJ*OLL, M*SH*OL, D*OL, D*OLL, KRO*OLL,
 VJ*OL/VJ*OLL, F*OLL, MJO*OLL, GO*OLL, GJO*OLL, TO*OLL,
 TJO*OLL, P*SHTJO*OLL, ..., etj.

MILL, VJ*ILL, M*SH*IL, D*IL, D*ILL, KRI*ILL, VJ*IL/VJ*ILL,
 F*ILL, MJI*ILL, GI*ILL, GJI*ILL, TI*ILL, TJI*ILL, P*SHTJI*ILL, ..., etj.

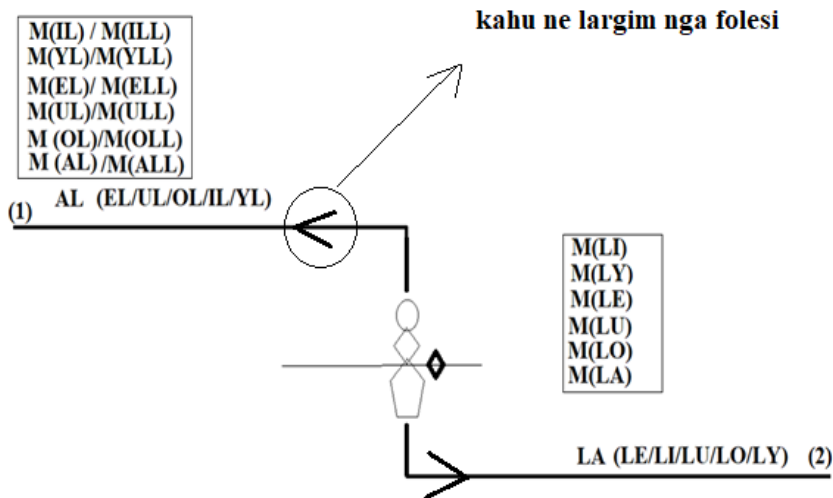

a)

Në figurën e sipërshtënëuar është përshkruar, e sqaruar, formimi i fjalëve nga MA (përdoret po ashtu sot A e MA, MAJA, , me kuptimin Me MAjt, por me të njëjtën domethënie kemi AM=MA)

Prej kësaj vendosja (numja) e MA në pozitën AL, kemi MAL, pra me kuptimin MA (gjësend) në naltësin AL, prej nga formohet fjala MAL. Nga shumësi i L-s kemi LL, duke na dhënë (*dhan, është e mahnitshme sesi kjo fjalë u përjashtua nga fjalori i shqipes, është e tmerrshme dhe e pabesueshme, besoj gjeneratat e ardhme nuk do ta lejojnë këtë nales- këtë ndales*) MALL. Rrjedhimisht lëvizja e shumëhershme e duke u ngritur në naltësin AL, ashtu AL1*AL2*AL3,..=ALL, duke na dhënë MALL. Prej krejt kësaj përafrojmë kuptimin se MAL/MALL ep përshkrimin e gjësendit i cili MA-het NALT, ose në pozitën AL si dhe në pozitë ALL.

b)

Në figurën e sipërshtënëuar është përshkruar dhe sqaruar formimi i fjalëve nga MO (që përdoret edhe sot, me kuptimin Me MOjt, por me të njëjtën domethënie kemi OM=MO)

Prej kësaj vendosja (numja) e MO në pozitën OL, kemi MOL, pra me kuptimin MO (gjësend) në naltsin OL, prej nga formohet fjala MOL. Nga shumësi i L-s kemi LL, duke na dhënë (dhan, është e mahnitshme sesi kjo fjalë u përjashtua nga fjalori i shqipes, është e tmerrshme dhe e pabesueshme, besoj gjeneratat e ardhme nuk do ta lejojnë këtë nales/ndalës) MOLL. Rrjedhimisht lëvizja e shumëhershme e duke u ngritur në naltesin OL, ashtu OL1*OL2*OL3,..=OLL, duke na dhënë MOLL. Prej krejt kësaj përafrojmë kuptimin se MAL/MOLL ep përshkrimin e gjësendit i cili MO-het NOLT, ose në pozitën OL si dhe në pozitat OLL.

c)

E njëjta gjë vlen për rastet ME, MI, MY, MU,... ashtu si; MEL/MELL, MIL/MILL, MYL/MYLL, prej nga kemi përfundimet e njëjta si me rastet e mësipërme.

d)

Në figurën e sipërshënuar është përshkruar dhe sqaruar formimi i fjalëve nga MU (e perdone/përdorur e cila është në përdorim ende, me kuptimin Me MUjt, por me të njëjtën domethënie kemi UM=MU)

Prej kësaj vendosja (numja) e MU në pozitën UL, kemi MUL, pra me kuptimin MU (gjësend) në naltsin UL, prej nga formohet fjala MUL. Nga shumësi i L-s kemi LL, duke na dhënë MULL. Rrjedhimisht lëvizja e shumëhershme e duke u ngritur në naltsin UL, ashtu UL1*UL2*UL3,..=ULL, duke na dhënë MULL. Prej krejt kësaj përafrojmë kuptimin se MUL/MULL ep përshkrimin e gjësendit i cili MU-het NALT, ose në pozitën UL si dhe në pozitat ULL.

Nga kjo fjalët MU, MULL, MULLAR, MULE na epin MAjtje në brendësin e gjësendit, nen/ner sipërfaqen e trupit, nën sipërfaqen e tokës, e cila ka levizjen sipas UL/LU dhe ULL/LLU prej nga përshkruhet majtje (mujtje) e UL dhe LU e cila del nga brendësia e gjësendit.

Nga kjo fjala MULE, si; MULE TA NALIM ZJEMIN SE NA DJEGU, na ep përshkrimin e MA-jtjen në formën MU nëpër rrafshin e pjerrtë, ku trupat, gjësendet e përshpejtojnë levizjen.

Shihet se fjala MLU dallon nga fjala MULE për formën e lëvizjes; LU dhe UL. Ashtu siç shihet nga krahasimi;

M(LU)

M(UL)E, nga shqiptimin shohim se MU'ULE, theksi bije në U e cila zgjatet mjaft shumë, duke na treguar se kemi të bëjmë për sipërfaqen e cila MA-het në nivelin/pozitën e UL-t,

Kurse në shqiptimin e fjalës MULL, si dhe MULL/MULLOJ, MULLAR me kuptim afërsisht të njëjtë me fjalët MULLOJ=BULLOJ, ashtu siç i kemi të njëjta në kuptim fjalët MET dhe JET, theksimi i U i bashkohet me shumë M-s, si MU'LL, ku U bashkohet me MU, ashtu duke na dhënë kuptimin se krejt veprimi MU(=MA) është i ngritur në pozitën LL, kurse në rastin MUL, U

ndahet në dy pjesë duke theksuar MU me pak, ashtu duke u da me L, si UL, kështu MU na shqiptimi na tregon se MU nuk nevojitet të jetë aq e fuqishme, pasi në rrafshin e pjerrtë ose nën këndin që ulet gjithnjë e ma shumë nevojitet me pak MU për shkak se ka shumë UL.

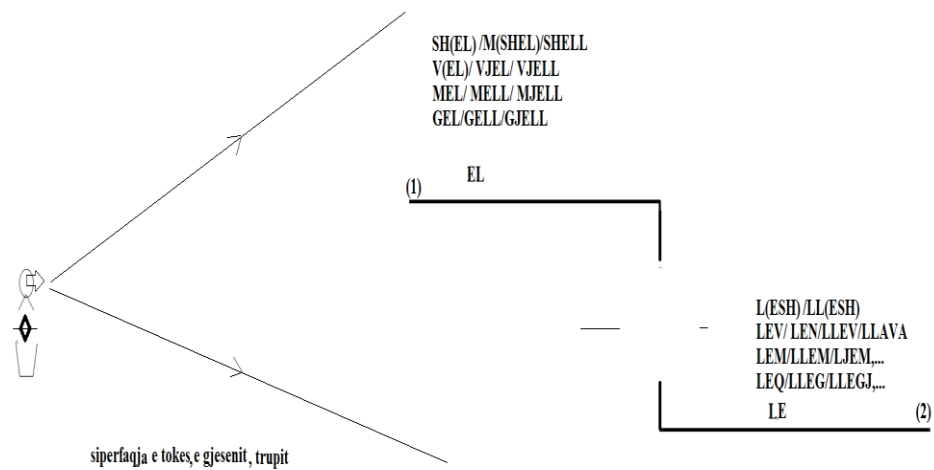

Si rrjedhim i sqarimeve të mësipërme sipas figurave, kemi; SHEL/SHELL, SHAL/SHALL, SOL/SHOLL,.. ku përshkruhet Sasia e gjësendit, materies S/SH e vendosur në naltsin EL/ELL, AL/ALL, OL/OLL, UL/ULL, YL/YLL

GEL/GjELL, GAL/GJALL, GOL/GJOLL,.. ku përshkruhet gjësendi, materies G/GJ e vendosur në naltsit EL/ELL, AL/ALL, OL/OLL, UL/ULL, YL/YLL
VEL/VELL, VAL/VALL, VOL/VOLL,.. Lëvizja përmbi dhe nëpër sipërfaqen e caktuar të hapësirës sipas vetive të fjalës V e vendosur në naltsin EL/ELL, AL/ALL, OL/OLL, UL/ULL, YL/YLL,...

E kështu me radhë sipas shpjegimeve të bëra përgjatë librit Mshfetësit e Gojes (pjesët ,1,2,3,4).

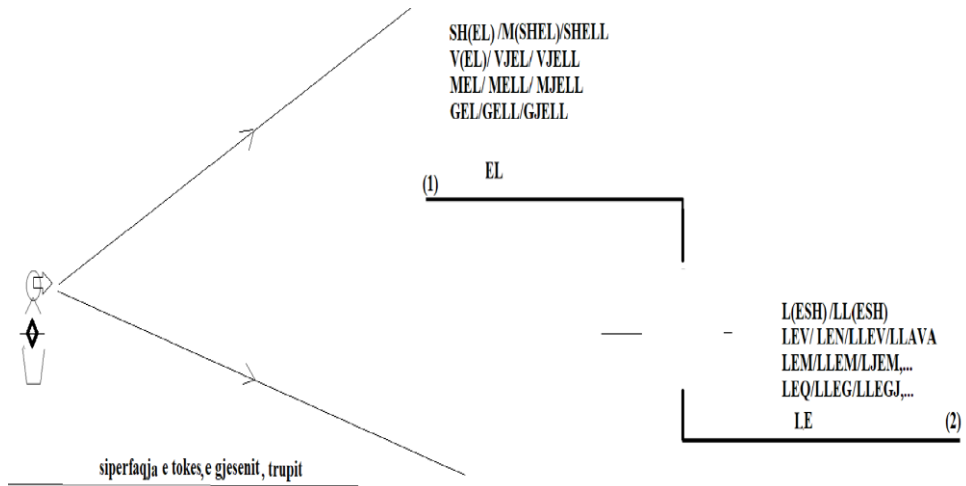

Në figurën e mësipërme paraqitet EL/LE dhe si dhe me poshtë ELL/LLE duke na dhanë hapësirën e largët nga sytë e folësit, vështruesit ose me drejt thënë atij i cili e formon ose përdorë fjalët në shqyrtim për dukurit përkatëse.

Derisa AL/LA si dhe ALL/LLA folësi, vështruesi e ndjen veten pjesë të asaj hapësirës, për rastin EL/LE si dhe ELL/LLE folësi nuk e ndjen veten pjesë të asaj hapësirë. Nga kjo me shembull me të thjesht kemi; zhvendosjen në kohë dhe hapësirës e AL/LA si dhe ALL/LLA në nga folësi, shikuesi ose formuesi e fjalës në fillim të kohnave atëherë fitojmë EL/LE, dhe ELL/LLE.

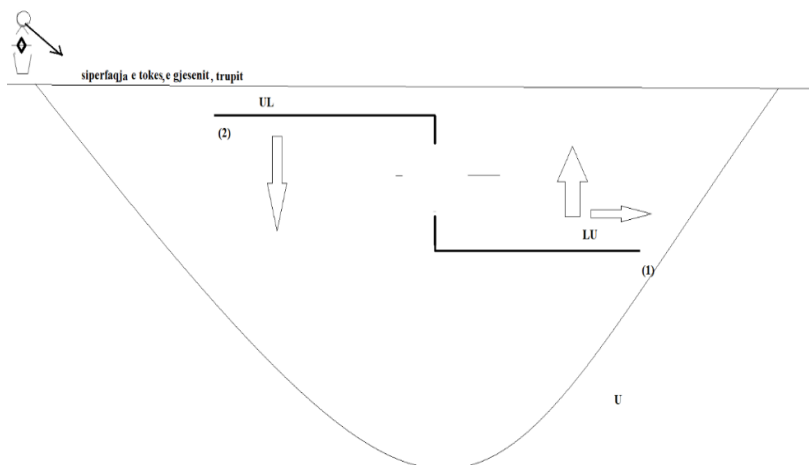

Në figurën e mësipërme përshkruhet kuptimi i posaçëm dhe dallues nga fjalët; AL/LA; EL/LE; IL/LI; YL/LY; OL/LO, dhe ky ndryshim e kuptim i posaçëm ndërlihet ngusht me pozitën e pikës krahasuese, ose sistemit

koordinatave ku është i vendosur krijuesi i fjalës , vështruesi i cili e këqyr dukurin përkatëse.

OLYMP

OLYMP

ILYMP= I LYM AP= I LYM 'P

IL YMP

Ashtu me ndryshimin e zanoreve;

ALAM AP, ILYM AP, I LUM EP, I LUM 'P= ILUMP=ILYMP, si dhe LUM EP= LUM/LYM'EP.

Kështu nga të gjitha këto krahasim kuptojmë rrenjë të kësaj fjalë shqipe, t'gëgnishtes, dhe kuptohet se është shkurtimi i fjalës me përafrimin O LYM EP ose O LUM EP, LYM dhe LUM ka dallime sepse LUM paraqet rrjedhjen e gjan t'LUMTI, rrjedhja e shpejt dhe tepër e ngusht është LIM. Por, LYM paraqet Knellen në funin (të thurura nga ; UN, FUN,,unin, vunin, lunin, tunin, shunin, munin, krunin, nunin...) e LUMit, lloqin e laghtë, me pak uji, i cili mund të këtë uji por kryesisht ka Lloq dhe nuk ka rrjedhje të fuqishme , e as uji t 'pastër, prej nga kuptojmë se LYM, fjalë e cila përdoret, si LYJE; ja LYVA, E LYM, LYMJE,..etj

Kështu varësisht si është theksuar si;

O LYM EP

O LYMje AP

O LYM IP

Megjithatë në koftë se është OL YMP; ashtu AMP, EMP, YMP, AMEP,= AM AP, AM EP, na përshkuan krejt kuptimin tjetër, si NALT=IL=OL dhe AMEN e EP, pra e EP AMEN ku asht AMA e bletës, e Mretave, e Perëndive etj. OLIMPI=OL-lartësi e m(b)i majtun (IM=AM=MA,.. dhe IMP=AM EP, EP AM, EPAM/IPEM; MEP, si MEP PAK BUK, IM'PI=AM PIN, pra MA/AM e Majës të thepisun (PI/IP). OLYMPI në shqip ka drejtpërdrejt kuptim O E LYME PI, pra O E LYME thePI, O e LYME MAJA E MALIT e formës PI.

Nga kjo duke ec në përputhje me Mitologjinë greke, kjo ka lidhje të ngusht me këtë domethënie, dhe kuptim.

Shënim:

OLIMPI= OL=AL=EL,...IM/AM/MA+PI- majën/majen e Malit /MAL=MA+AL=LA-O/ALIMPJA/ULIMPJA/ELIMPJA/A LUM SHPIAqe ka kuptimin osht ,OLI tokë e lartë, fushë e gjendur/gjendun/gjetun në majen- PI, pra afër ose në majën the(pi)ore.

THEPISUN= THE(1) ka kuptimin THY, ashtu si the bukën, si dhe PI, maja, në formën e majës IP/PI si pjesë e parabolës, ku fillon parabole, ku është kulm i parabolës (shiko shpjegimet në pjesën e dyte dhe të tretë të librit Msheftësit e

Gojës (1,2,3,4)). Kurse pjesa SUN, na ep sasinë në trajtën SA A ANA=SANA, pra sasinë (SA) të gjësendit, materies se nume-AN/UN,...si NA/NU,..., etj.

ALTIN / LATIN

Është përmend se emri/emni ALTIN është emen Ilir, përkatësisht DARDAN, dhe kjo është e pranueshme.

Megjithatë çka do të thotë ky emen, ALTIN?!

Nga shpjegimet e bame perzgat librit Msheftësit e Gojës pjesët (1,2,3) kemi dhënë sqarime të hollësishme lidhur me fjalët AL, ALT, ALTAR, ALBANOI si dhe me fjalën N'ALT, por edhe KALTER. Ku kemi shtjelluar se lidhen ngusht me kuptimin e pozitës, LA, por AL ka kuptimin me Lan diçka N'ALT. Rrjedhimisht KALTER e përshkruan KALT= KA ALT, pra na ep pronësinë KA në NALT-si, si dhe pjesa ER sipërfaqen e kësaj NAltsie, me fjalën (KALT)ER. Këto fjalët e shpjeguara si dhe shpjegimet tjera, na prujn lehtësi në domethënie e këtij emni ALTIN, i cili do të thotë thjesht N'ALT, pra gjësend i nALT, që merr formën ALBANOI, dhe ALT-in, ashtu duke marr prapashtesën ALT(IN), ku IN ka pamjen e njëjtë me AN/UN/ON/EN/YN, por dallimi që IN e ep AN-en e cila është me gjatësi të madhe, pra gjësend me formë të tille që e ka gjatësinë shumë me të madhe se trashësia, dhe i cili është si shtyllë e nALT, ashtu ALTIN. Nga krejt këto, lexuesi ti krahasoj fjalët, e të mendoj për mënyrën e marimit të tyre (tyre);

ALTAN	nALTAN	<i>ashtu si</i>	Ze/nZE	Goj/nGOJ	
ALTON	nALTON	<i>ashtu si</i>	ZEU/nZEU	GOJA/niGOJA	
ALTEN	nALTEN	<i>ashtu si</i>	ZO/nZO	Shoj/nshoj	
ALTUN	nALTUN	<i>ashtu si</i>	Xe/Nxe Xeh/nXeh	Ga/Nga	
e kështu me radhë					

Nga tabela vetëm treguam se shumica e fjalëve me N përpara është shkurtes e fjalës NU, pra gjësend që ekzistojnë në kohë edhe hapësirë NOhen në ven(d)in të hapësirës për të siguruar qen(d)rueshmërin.

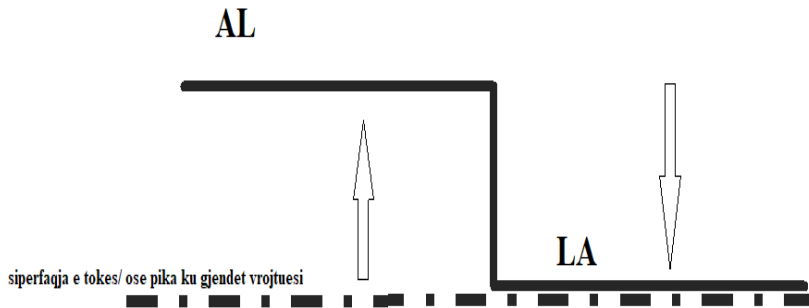

Kështu çdo gjë që NOhet e ka siguruar ON-nen, AN-nen, IN-nen, UN-nen, ..., e vet qashtu si; NO-ON, NI-IN, NA-AN, NU-UN, NE-EN, NY-YN,...etj.

Nga ALTIN, me ndryshimin e fjalës AL në LA marrim kuptimin e fjalës LATIN, kështu LATIN është gjësend i shtrire në ultësinë kurse ALTIN ka shtrimje ose gjendet në NALTsi.

Nga kjo kemi nxjerr përfundimin se emni LATIN do të thotë gjësend, vend, i cili është LA, LAN, në formën LAT, LATIC, LASH, LES, LESH,..., etj.

Një krahasim ndërmjet ALTIN dhe LATIN, del se LATIN dallon nga forma ALTIN i cili krijohet nga AL dhe LA, prej nga kemi; ALTIN, LATIN, të dy fjalët/ emnat me baze shqipe. Megjithatë të quhesh ALTIN është shumë me kreni sesa të quhesh LATIN, si dhe niveli mbidetar ALTIN vend shumë me i nalt sesa LATIN.

Po ashtu ALTAN si duket mund të jetë emen/emër i lasht i ruajtur në Azinë e vogël prej nga u marr nga Turqit dhe u bë pjesë e gjuhës së tyne/tyre.

Shiko nga figura e mëposhtme dallimit të këtyre dy fjalëve i shqyrtuar me skicat, natyrisht me përafrim të thjesht.

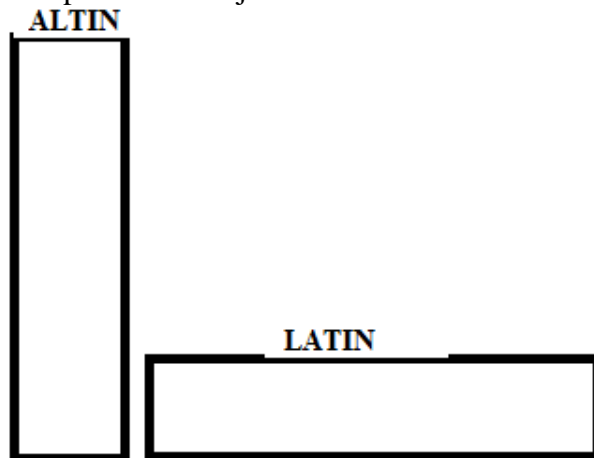

KLEMEN/KELMEN

Të gjitha mbiemrat/miemnat të cilët përdoren në Perëndim, si KELMEN, dhe KLEMEN, ashtu si KELEMENT, dhe KLEMENT, janë me lidhjen e lashtë me rrënjët shqiptare, ose janë emra të përhapur gjithandej, marr nga Dorianet e lashtë.

Kështu KELMEN krijohet nga KEL dhe MEN, pra si KEL*MEN, ku KEL ka kuptimin KAL, KUL, KIL, KOL, KYL, e cila e përshkruan pasjen KA, në naltsin EL/AL, nga kjo KAL përshkruan naltsin, ose me drejtën Lanjen në pozitën e Nalt, që kjo Lanje shprehet nëpërmes fjalës KAL/KEL ashtu KA AL, prej nga krijohet edhe fjala KALO, por edhe fjala KALO përshkruan dy gjendje KA AL*LO ose KA*AL*LA e cila na ep kalimin nga pozita e nalt në pozitën e n'ult.

Pra, edhe emri KALA e përshkruan ndërtesën me Naltsi të mëdha, por edhe n'Uln e ndërtuar ashtu me vargje/kate nalt dhe pusht në formën e shkallës., kështu dallimi ndërmjet KAL dhe KALO/KALA është e njëjtë me dallimin ndërmjet SHKALL, dhe SHKALLO. Prej nga kemi ALL; dhe ALLA; ALLO; ALLI, ALLU, ... ashtu si:

KALL, KALLOJ, KALLI, KALLA (me zjem), SHkalla, Shkalloj, MULLOJ, MULLI, ...etj.

Fjalet MALL, MULL, MILL, MELL, MOLL.... Dhe MALLI, MULLI, MOLLA,... përshkruajnë gjendjet e nalt në ALL ILL; ELL, .. ose të Ulte si ULL, por edhe MA-jtjen e kalimit nga ALL, në ALLA, ALLO,...etj., prej nga kjo MA-jtje shprehet nëpërmes M, si M'ALL, M'ILL, M'OLL,...etj.

Ka ngjashmëri në përshkrimin e gjendjeve, si:

MALL-KALL dhe duke dhënë kalimin e pjese MA, dhe KA nga gjendja ALL, në LLO, ashtu duke u bashkuar ALL*LLO në ALLO/ALLA/ALLE,... ku marrim; MALLO, KALLO

MAL-KAL si dhe MALA, MALI dhe KALA, KALI, KALO,..., etj.

NALL-QALL dhe duke dhënë kalimin e pjese NA, dhe QA nga gjendja ALL, në LLO, ashtu duke u bashkuar ALL*LLO në ALLO/ALLA/ALLE,... ku marrim; NALLO, QALLO

NAL-QAL si dhe NALA, NALI dhe QALA, QALI, QALO,..., etj.

SHKALL-KALL dhe duke dhënë kalimin e pjesës/vetis/gjendjes/veprimit SHKO~SHKI~SHKE~SHKY~ SHKA, dhe KA (KO;KI; KU; KY; KE) nga gjendja ALL (ELL; ILL; OLL; ULL; YLL...), në LLO (LLE;LLI;LLA; LLU; LLY), ashtu duke u bashkuar ALL*LLO në ALLO/ALLA/ALLE,... ku marrim; SHKALLO, SHKALLU, SHKELL..., KALLO/KULLO, ...

SHKAL-KAL si dhe SHKALA, SHKALI dhe KALA, KALI, KALO,..., etj.

SHKEL-KEL si dhe SHKELE, SHKELI dhe KELA, KELI, KELO,..., etj.

SHKUL-KUL si dhe SHKULA, SHKULI dhe KULU, KULI, KULO,..., etj.

SHKIL-KIL si dhe SHKILI, SHKILI dhe KILA, KILI, KILO,..., etj.

SHKYL-KYL si dhe SHKYLA, SHKYLI dhe KYLA, KYLI, KYLO,..., etj.
SHKOL-KOL si dhe SHKOLA, SHKOLI dhe KOLA, KOLI, KOLO,..., etj.

Si dhe L~LL;

SHKALL-KALL si dhe SHKALLA, SHKALLI dhe KALLA, KALLI, KALLO,..., etj.

SHKELL-KELL si dhe SHKELLE, SHKELLI dhe KELLA, KELLI, KELLO,..., etj.

SHKULL-KULL si dhe SHKULLA, SHKULLI dhe KULLU, KULLI, KULLO,..., etj.

SHKILL-KILL si dhe SHKILLI, SHKILLI dhe KILLA, KILLI, KILLO,..., etj.

SHKYLL-KYLL si dhe SHKYLLA, SHKYLLI dhe KYLLA, KYLLI, KYLLO,..., etj.

SHKOLL-KOLL si dhe SHKOLLA, SHKOLLI dhe KOLLA, KOLLI, KOLLO,..., etj.

Nga kjo KEL është shumë e ngjashme me fjalën KAL, me saktë e përshkruajnë pozitën e nalt AL, dhe KLE me fjalën KLA, me saktë përshkruajnë pozitën me të ultë krahasuar me (AL) që është LA

Nga ndryshimet që dalin nga kalimi prej K në Q, kemi

KALIM=QALIM.

SHKALIM=SHQALIM

SHKALL=SHQALL

SHKAL=SHQAL

SHKYL=SHQYL

....

Po ashtu; KELMEN=QELMEN= QEL MEN, QEL MENT, ku QEL*MENT=KEL*MENT, ashtu si KAL*MANT.

Por edhe KLEMEN, si Q'LEMEN (ashtu si; QA+KE=Q'KE), që LE MEN, por edhe QLE=KLE=LE, ashtu njëjtë me KESI=QESI=KSI=QSI=SI, ashtu kemi QLE, KLE=LE, si dhe KEL=QEL=EL.

Bjeshkët e Nemuna/Nemne

NEMUNA/NEMNE përshkruan Shtirimjen e Bjeshkëve, vargmalet e shtrime (i nem) prej nga është përdorur fjala NEMNE në kuptimin i NEM-i shtrime/shtrirë, si;

I NEM,

U NEM n'livadh dhe nejtem aty tuj fol gat

Ishin dujt e tallës t'nemne perzgat gardhit

I nemun kish met ni kohë t'gat.

Pretendimet se Bjeshkët e NEMNE janë Nem nga të paret, pa e dite se emni NEMNE përshkruan Shtrimjen e bjeshkëve ashtu siç thuhet në Kosovës, pra Bjeshket e shtrime/shtrira=NEMENE.

U NE,

U NEM,

U Nejke n'tok

Ishin t'Nemne ner hijen e lisit,.

ARR/ERR/ HARRES/FERR,..

Error (anglisht)

Irre (gjermanisht)

Error(frëngjishtja e vjetër)

Errorum (në emrore Error, Latinishtja)

Po ashtu; nga Frëngjishtja e vjetër, Errer me kuptimin e hup rrugën, bën gabim Latinisht *errare*, po ashtu me domethënie hup,

Në anglishten e vjetër *Ierre*, ka kuptimin, i egër, ngatërrestar, megjithatë fjala *IERRE* merr krejt tjetër kuptim nga *error*, ashtu siç dallojnë kuptimet e fjalëve *Error* me *Horror*. Megjithatë baza e krijimit të këtyre fjalëve i gjen në msheljen, mbledhjen e materies , gjësëndit, në një vëllim të ngusht duke e tej ngjeshur materialin ose gjësëndin e n'xan (n'zan) përbrenda.

Etimologët shpesh bëjnë gabime në krahasimin e fjalëve të gjuhëve të vjetra, siç janë shembull në frëngjisht , anglisht e gjermanisht ,...etj.

Rrjedhimisht bazat e kësaj fjalë me bazë *ERR/ARR/IRR/URR/ORR/YRR* i gjanë vetëm në gjuhën shqipe, pasi u krijua nga familja e madhe e gjuhëve që u zhduken, dhe që mbijetoje vetëm shqipja.

Nga Arratis, harrës, *harnoi*, arritje, kerr, *karroc*, karric, *kërriç*, karriq, kakarriq, karrace, karrabisht (ka arr bishtin), barr (ba ARR) , morr(me arr, si arr në trajtën tash orr), Merr (me majt ERR=ARR, ose me shti gjësëndin në ARR),..., etj., të gjitha këto fjalë në gjuhën shqipe kanë kuptime të ndryshme por bazën e njëjtë të formës ARR, Kurse ARRIT, RRIT, RREJT, ka kuptimin bazë me dal pej arre, me u zgjanu sepse kemi RR(zanore).

Kështu fjala shembull nga Frëngjishtja e vjetër ERRER, me kuptimin largohet tutje ose e hup rrugën në të vërtet e përshkruan ERRESININ me Hy në ARR, me u zhduk kadale , me u përmbledh një hapësirë e vëllim gjithnjë e në tkurrje. Nga kjo fjala Sanskrite *Arsati* me kuptimin me rrjedh, e paramenduar se vije nga para Indo-evropiane në bazë është nga shqipja e lasht ARSAT që na ep sasinë SA të ngritjes ose largimit në drejtim të caktuar nga shikuesi, i cili e përdor fjalën për dukurin përkatës si AR, për të cilën kemi dhënë shpjegime të hollësishme.

Kështu LARG, LAR; VAR; VARG; VARGOJ (VARGJOJ) MAR, MARG, MARGOJ, MARGJOJ, ..., etj., ka për bazë AR, si dhe SA, SE SI,... ka për bazë sasinë e gjësëndit, duke na ep masën.

IRRE në gjermanisht gabim, por edhe në gjermanishten e vjetër *irri* flet për angry=wütend, idhnim , zemërim, në të vërtet nuk ka të bej fare me fjalën irre që mund të ket ardhur nga Latinishtja (errorum), sepse bazën e kanë në shqipe, si shembull IRRITIM, ose IRITIM, e kam IRI ku anglishtja e vjetër e kemi ; anglishtja e vjetër *ierre*, Frisiane e vjetër *Ire*, Gjermanishtja e vjetër *Irri*. Nga anglishtja e vjetër ‘ierre’ me kuptimin i idhnum, zemrum, ngjashëm në anglisht angry (që mund të përputhen me shqipen ANGRY= ANGRI= ANGRA, ANU GA RA, e cila përshkruan NGARKESEN si ANGAR, HANGAR MANGAR, MAGAR, por edhe AN e GUR, kurse fjala tjetër në anglisht me kuptim të njëjtë STRAYING me siguri në gjermanishtja STREI përshkruan SHTRIMJEN, ashtu si SHTRE në Shqipe. Në gjuhën FRISIANE, Ire me kuptim të njëjtë me gjermanishten, zemërim, idhnim, në shqipe të Kosovës, kemi po ashtu IRI, IRITIM,..., etj.

Po ashtu në gjermanisht kemi shumë fjalë të krijuara nga e njëjta baze; *Irrtum · irrtümlich · Irrfahrt · Irrgarten · Irrlehre · Irrlicht · Irrwisch, Irre, irr · Irrer · Irre · irren · beirren · verirren · irrig Irrenhaus · Irrenanstalt · Irrsinn · irrsinnig.*

Megjithatë fjalët në shqipe, si ERR, FERR, THERR, TERR, KERR; MERR, por edhe MARR; KARR, KARRIC; SHARR; MARRE; VERR; VARR; VORR; OBORR;...etj., janë shumë me të lashta dhe janë të lidhura ngusht me gjera shumë të afërta me njeriun, trupin e tij, dhe për ato gjera e veprime të cilat ishin qysh në lashtësi, si pjesët e jetës, siç janë; vorri, varri, varra, mandej dukurit natyrore siç janë TERR; ERR; ERRSIN, MARRIn, ..., Dëshmi se FERR është nga gjuha shqipe janë fjalët;

ERR; TERR; TMERR; FERRA; ...etj.

Kështu VIRR, përshkruan në Kosovë VJERRJEN, si shembull, AJO ISH VIRR MI DER

VJERRE VETEN E MOS E TRADHTO ATDHEUN.

Ku Vjerre ka kuptimin; VU/VI,..+ n'ARR, me u VU gjësendi brenda në ARR, ashtu VURR; VARR; VERR; VIRR, mos e VIRR veten, ashtu VE JE ARR, kur ARR=ERR,

Më të njëjtën kuptim janë krijuar në formën;

VJEL=VJE(L)

VJELL=VJE(LL)

VJERR=VJE(RR) me kuptimin VE JE ERR, ashtu duke e ndërtuar veprimin e VUmjes në ERR/ARR.

HANA

3.

Me siguri lexuesi do të jetë i mahnitur me emnin (**shënim:** AM+NON=AMNIN=EMNON=EMNIN) HAN e kemi shti në radhën e emnave të Zotnave, dhe emnave me të shejt në përgjithësi. Megjithatë HANA

ishite marr prej shenjave, me të shejta të shfaqura (shiheshin=SHIHE SHIN/SHEJ/SHENJE) në qiell/qell, e natyrshme se me bukurin e pamjes se saj, si dhe me zënien e nje vendi qendror , ishte objekti me i rëndësishëm pas/mas Diellit.

Nga njeriu primitive që nuk kishte shumë njohuri të shumta mbi natyrën, është e kuptueshëm ai do të krijonte ide nga me të mahnitshme mbi objektet qiellore dhe sidomos për Diellin dhe Hanen. Por duke u nis nga emni (emëri) HAN, HANA, në gjuhën shqipe, kuptojmë se ata që e krijuan këtë emen kurrsesi nuk e mendonin HANEN diçka të shenjt, e as DIELLIN (DILLIN) nuk e konsideronin të tillë, e as QELLEN. Emnat në përgjithësi ishin shumë të lidhur me pamjen e tyre por edhe të njëjtën kohë këto emnime lidheshin ngusht me dukurit fizike, ku sipas emnit ata shihet që kishin njohuri jo shumë larg njohurive të sotme.

Nga kjo emni (emri) HANA, na ep pamjen e AN-es, pra e përshkruan ANEN, dhe natyrisht për shkak të veçorive të kësaj ANE, ata, pra krijuesit e këtij emni (emëri) do t'ia bashkëngjithnin edhe tingullin H, që në të vërtetë është fjalë në vete, ashtu duke përshkruar përmasat e mëdha të hapësirës A, dhe duke shoqëruar me H+A=HA.

Prej kësaj vijmë në përfundim, se shoqërimi i till HA*AN=HAN, HANA, ata në të vërtetë e kanë shikuar si AN të veçantë qiellin, por edhe ANEN, që ishte trupi i HANES; pra duke krijuar HA+ANEN=HANEN. Si emen i tillë, në të vërtetë shohim se krijuesit e kësaj fjalë Anen e Qelles dhe trupin e HANES të nume në hapsinen e tij, e kishin pa dhe kuptu si HYMJE të këtij trupi QELLOR në hapsinen e QELLES (e qume n'formen e KORUBES). Prej nga krijimi i fjalës ishte në përputhje të plot sipas fjalëve;

HYN

HIN

HAN

HON

HEN

HUN

Lexuesi dhe studiuesi mund të jetë i lemeritë me përfundimin se emni (emëri) i trupit Qiellor (QELLOR) ka kuptimin e HIMJES/HAMJES/HYMJES/HEMJES,... në trupin tjetër, ashtu sikur buka që përbirohet nëpër kapërcellin e fytit (fyt e krijuar nga fut). Natyrisht dhe e kuptueshme në qyrjen (n'qyrjen) e parë mund të i duket e pabesueshme, mirëpo me shtjellim e kfjellim (*Shënim: FJEL, FJAL, FALL, FJALL; FJALIM, KFJAL, KFJALIM=KFJELIM=KFJELL*) me të fell, do të duket boll e thjesht dhe mjaft e kuptueshme.

Si nga HUN ka kuptimin HU në UN, pra HU=HA, dhe UN=AN, po ashtu HIN=HI+IN, prej nga emi HI=HA=HY dhe UN=AN=YN,...etj. Rrjedhimisht nga kjo vijmë në përfundim se fjala HAN përmban po ashtu edhe një veçorit tjetër të kuptimit të këtij trupi Qiellor, prej nga HAN është me

kuptim të njëjtë me fjalët HIN=HYN=HON=HUN. E pranueshme që edhe fjala HUN, si organ në trupin e njeriut, e cila shërben jo veç për pamjen e fytyrës tone por edhe luan funksionin HYN=HIN por edhe 'HAN' ajrin, në trupin ton, pasi në të HYN/HIN ajri.

Pra, nga pamja e Qiellit , si hapësirë e madhe me dukje/dokje harkore, ashtu si; lakes, sikur bark i madh, duke krijuar AN të tillë me hapësirën e tejdukshme, si dhe trupin Qiellore në të, duke na dhënë pamjen e trupit qiellor (HANA asht e 'hangne' nga Qella ose e rrasne mrena korubes se qelles) është i futur në këtë hapësin, dhe kjo gjendje e ep HYN/HIN në hapësirën A; si HO=HY=HA=HI=HU= HE, në AN=EN=IN=ON=UN=YN. Prej nga pozita e HANES në QELL na ep pamjen e dukurisë HIN=HYN, por tash në formën me përmasa të mëdha, ashtu HAN.

Po ashtu Qielli, gjithmonë, si ditën ashtu edhe natën, na ep përshtypjen se në jemi brenda/mrena trupit tjetër, brenda hapësirës tepër të madhe, të pakufishme. Ashtu si ne/na, por edhe ANA/HANA është brenda kesaj hapësire (ne dukje hapësire e shprazt me kufi dej tek sipërfaqja ku udhëton Dilli dhe shtrihet pamja e kaltër e qiellit/qellit (qe ellit), mbi bazën e logjikes së cilës u krijua ky emen-HANA.

Shënim:

Kuptohet, Han mund të kuptohet si HA anen si përgjithësim se Hana hahet anash, gjegjësisht luan anash. Në përgjithësim nuk mund të themi; HUN ka kuptimin HU ~Ha dhe UN~AN, sipas të gjitha përfundimeve tona të bëra dej me tash.

Po ashtu nuk mund të themi; HYN ose HIN sipas shtjellimit të mësipërme si HY/HI ~YN/IN, ...,pra se HY YN-i/AN,.. etj. Megjithatë HA në përgjithësi ashtu si HU/HY/HI është hymje e përnjëhershme në hapësirat me nivelet e përcaktuara me zanoret U; I; A; O; E;Y si, HU; HA; HY; HE; HI; ...etj.

2.

MARI ishte emen i lasht i TOKES/tokës, sepse toka kishte dy veti kryesore;

MA, pra me majt gjithçka që gjendet në të (tokë), permi dhe nër/(nën) tokë si dhe vetia e dytë ishte RI, pra ishte jetë, e mante (MA) jetën (RI), e rritke dhe e ruante/rujka, gjithçka që e MAN,

Kështu MARI do të thotë MA RI(ashtu si ri-NIN, dikur kjo fjalë nuk ishte krejt me kuptim të sotëm).

Nga kjo bazë MA, kemi shumë fjalë;

MA,

MAT

MAJT

MAJA

MAL
MALI
MALLI
MALLON
MALLUN
MASH
MAJSHA
MANA
TEMANA
TAMAN (TA MAN)
MARA
TAMAR
MAS
MASA
MADH
MARR
MAVA
MAVRI
MAVAR
MARRI
MAG
...., etj.

MIGA/MIGJA
AGA=AGJA
MI AGA=MIGA=MIGJA

QELIZA

Baza e fjales QELIZa eshte QELI, pra me QEL DEREN, me u QEL QELLA, kurse QELIZA merr kuptimin jo vetëm nje QELJA me përmasa te vogla por edhe ZA QELJA, pra vendi KU QELJA ka ZAN. Prej kesaj kemi;

QELSHA
QELKA~QELQA,...
QELNA
QELMA
QELE
QELJE
QELESH
QELES
QELS
QELNU

QELT
 QELTH
 QELB
 QELEMAN
 QALTA
 QELDHA
 QELMJE

..., etj. Nje fjale e jashtëzakonshme e Shqipes, e cila u përjashtua dhe te gjithak këto forma u përjashtuan me tradheti te pabesueshme.

Nga QE(**LLZA**), kemi pjesën **LLZA**, si shumës i njëjësit LEZA/LZA/LLEZHA/LZHA, në shqipe ka kuptimin e LE (lind) krijohet në formën e tillë duke e zënë një (ven) pikë në hapësirë, e cila ka naltsi të caktuar në krahasim me vështruesin, krijuesin e fjalës përkatëse. Si rrjedhim LAZA, LEZA, LUZA, LYZA, ... ku na epet ngjizja, fillimi krijimit të lëvizjes, sipas fjalës Z dhe krijimit i saj, shfaqja e saj sipas kuptimit të fjalëve LA/LE/LU/LY/LO/LI, kështu nga bashkimi LA/LE/LU/LY/LO/LI,...+ ZA/ZY/ZI/ZO/ZE/ZU duke fituar kuptimin krejt të ri, lëvizje në nivelin tjetër, lartësinë e caktuar, prej nga fitojmë tabelën;

Fjala 1	Fjala 2	Fjala 3	Fjala 4	Fjala 5	Fjala 6	Fjala 7
LA	LI	LU	LY	LO	LE	LZ(zanore)
ZA	ZA	ZA	ZA	ZA	ZE	ZA
LAZA	LIZA	LUZA	LYZA	LOZA	LEZE	,...LZA
,..., etj.						
LA	LI	LU	LY	LO	LE	LZ(zanore)
ZE	ZE	ZE	ZE	ZE	ZE	ZE
LEZE	LIZE	LUZE	LYZE	LOZE	LEZE	,...LZE
E kështu me radhë,...						

E kështu me radhë u krijuan fjalët nga me të ndryshmet; me renditjen. L(zanore) Z epet përshkrimi i LA-njes në hapësirë të gjësëndit dhe kjo Lanje e gjësëndit në naltsin LA livrit në mënyrën gjatësore, ose me drejt të themi zhvendoset në mënyrë gjatësore në kohë dhe hapësirë, duke krijuar lëvizje të pikave në mënyrë paralele, lëvizje të grimcave të materies, që ndërton gjësëndit në mënyrë paralele, prej nga kemi LAZ, si dhe shumësi LLAZ. Si shembull sqarues kemi; LOZA, ku pjesën LO me pak fjalë gjësënd që është lind, është krijuar duke u hedh, ose gjuajt në toke ashtu në mënyrën LO, LA, LU ose LE, dhe kjo zgatet në mënyrën e tillë si OZA prej nga krijon levizjen zhvendosjen e pjesës LO duke u krijuar një formë e re , LOZA, si dhe shumësi i L që është LL, dhe shumësi i Z që është ZH , prej nga fitojmë LOZA, LLOZHA, por edhe LLOZI, si dhe VLLAZNI, që ka kuptimin VU LLAZA, si dhe VU LLAZ NI.

Nga kjo emnat shumë të lasht si; LIZA/LAZA/LLAZA/LOZA,..., MELIZA, MELOZA, MELLOZA,...., LLAZA, LLAZAN si VLLAZEN, ku pjesa ZAN= ZA AN, ashtu siç kemi shpjeguar fjalët ZAN, ZON; ZUN,...te dhëna me hollësi në librin Msheftësit e Gojes (pjesët 1,2,3). Po nga emri VLLA, e krijuar si VU LLA, ku LLA është shumësi i LA, e cila na ep shumësin e fjalës LA, ku marrim LLA. (Sqarime të dhëna hollësisht në librin Msheftësit e Gojës (1,2,3,4).

2.

Nga kjo

LO*OP duke na dhënë LA-njen por në trajtën e dhanies si OP=EP=AP, prej nga OP LO, marrim LOP=LO*OP, si dhe POLO, ose APOLO që na përshkruajnë dukurin e EP=AP-jes.

Po ashtu LU*LE, si LU*UM, LE*EM,... etj., me të njëjtën logjike kemi krijimin e fjalëve;

LOZA

LIZA

LUZA

LUZMA

LEMZA=LE EM ZA, por edhe EMZA=AMZA=IMZA, që e përshkruan levizjen dhe Zanjen e hapësirës gjësendit të quajtur EM=AM=UM=IM ,...., etj.

Nga krejt këto shpjegime të shkurta kemi përafëruar kuptimin, që emri QELIZA në shqipe banë (**Shënim:** BAN me A të gjatë na ep kuptimin Bartje, kur BAN me A të shkurt në ep kuptimin e Bamjes, bërjes, kështu A e gat përkufizon zhvendosjen, rrugën e gate në kohë dhe hapësin prej nga krijohet kuptimi i Bartjes. Po ashtu BARTJE fjalë përdorur me shumë në JUG, përshkruan shumë mirë dhe drejt të ngritjes se gjësendit në lartësinë AR, ashtu si LART, ku L=B, marrim BART)disa kuptime;

QEL na dhënë hapjen QELJE, ashtu duke krijuar përafërim kuptimor të njëjtë me QI=QITje, si dhe EL pershkruan Lindjen/lemjen, lanjen, e gjësendit, në pozitën LE, dhe EL.

Nga kjo kemi QELE, QELLE, si dhe QELIZA dhe QELLIZA por dhe QELLZA, ku marrim QELJE, po ashtu kemi; QELIZA, pjesa LIZA , LOZA si dhe QE(ELIZA) na ep pjesën (QELI)ZA, duke në ep zhvendosjen në formë të LOZ=LIZ si dhe levizjen e saj , gjallërinë, dhe shumimin e saj duke i bajtun/bartur vetit tek pasardhësit tjerë, si LIZA, duke e ruajtur llojin secila, prej nga kemi zhvendosjen paralele të pikave pa u prekur rrugët e tyne njëra me tjetrën.

Vërtetimi me i mirë se fjala QELIZA nga shqipja vije, janë, këto fjalë; QELLZA, QIELLZA, QELA, QELJE, QERDHE=QE(ERDH); si dhe QELJE, QELLJE, QELLOM, QELLO, QILLO, QELLOJA, QELMJE,...., etj.

Dallimet ndërmjet fjalëve-tingujve

Fjalet U dhe Y, janë shumë të afërta, megjithatë Y është shumë e largët nga njeriu /*krijuesi i fjalëve, venrojtësi, krijuesi i fjalëve*/. Pra, Y shtrihen shumë me larg nga njeriu/sipërfaqja e tokës, me këtë përshkruan, pjesën përtej U-se, dhe nga UN, kthehet YN. Përemri YN përcakton mjedisin i cili është shumë më i largët sesa UN. Në Dardanin e sotme në ven të YN (*Në Kosovë përdorët JON, dhe NEVE, si trajtë e fjalës NOVA, NUVA përdoret JON,*) JON, si I JON i cili na ep përshkrimin e AN-es e afërt me njerëzit, mund ta m'rrijne atë dhe mund të jenë pjesë e saj, po ashtu ON-es, IN-es, EN-es, Un-es,...etj. Krahasojmë JENI/JAN/JON/JINI/JONI/JENA/ANA/ENA/UNE/,...natyrisht duhet ta kemi edhe YN, megjithatë shpreh funin (*fundin, nga funin= UNIN=A NUN= A NU UN*) e gjësendit me shtrimje/shto+rimje, pra shto në ri+mje, ku pjesa RIM është fjalë e cila përshkruan shtrirjen e RI-se në sipërfaqen ku MAHET/MBAHET, dhe këtë e thotë me fjalën IM, që është me kuptim të njëjtë me; AM/EM/UM/OM/EM/ME/MA/MU/MI/MO,...,etj.

Rrjedhimisht nga kjo e vërtetë përgjithësojmë për fjalët, të cilat shpesh gjenden në fund të fjalëve/të cilat janë fjalë të përbëra/perbame/;

RIM

RAM

RUM

ROM

REM

RYM

Prej nga marrim

Ma+RIM=MARIM

MA+RUM=MARUM

MA+RAM=MRAM, këtu pjesa MA/ME,...,etj., merr formën e M dhe R, pra MA ose ME me të njëjtin kuptim kalon në formën e MAjtjes MR,e cila i bije lloji i majtjese (mbajtjes) e veçantë, me veti; të MAjtjes e të Rritjes sipas R/RI/RU/RO,...,etj.

Nga kjo kemi fjalën BR, (zanore)BR(zanore), B(zanore)R(zanore), siç janë:

BRIM= BA RIM, nga BA+RI=BRI, do të thotë me hyp/hip në naltsin RI, nga kjo në kuptojmë BRIMA, ma kuptimin e BA RIMA e cila na jep pamjen e rrjedhjes se gjësendit nga nalt'sia RI duke zan/zënë/n''zan/n'xan vendin në hapësirën fizike, IM. IM do të thotë në AM/UM/IM/OM/EM/YM,...

Horizont = Hori+Zont (OR/AR ZAN)

Ku pjesa Hori është tingulli përforcues H, praj nga kemi ORI, praj nga kemi ORI=ARI, pra kemi Hori=Hari, si pjesë e rritjes se përnjëhershme nga

AR kemi HAR, ashtu siç është fjala HARK, formohet KA HAR, që i bije rritje, ngritje e ngutshme nëpër pjesën AR. Lidhur më këtë kemi dhënë shpjegim të gjithanshëm në pjesën parë. Kështu ndërlidhja ndërmjet Horizont më fjalën Hark shihet haptas dhe përshkruan të njëjtën formë , ku pjesa HAR/HOR kanë të njëjtin kuptim., kurse pjesa HARK dhe Horizont, kështu HORIZONT=HARK, HOR=HAR, dhe ZONT zëvendësohet më K përfarohet më fjalën Ka.

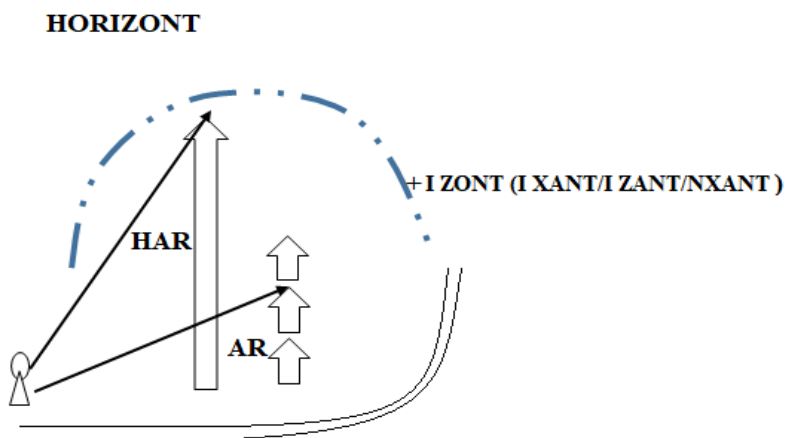

Nga kjo, kur themi HARK, në të vërtetë jemi duke folur për ngritje të përnjëhershme, ashtu si ngritët një lakore nën këndin e gjerë (për këtë kemi fol për fjalën; $HA=A_1+A_2+\dots$). Pra, jemi duke përshkruar ARK, por me ndryshimin se përdoret tingulli H. Ku tingulli H në fillim të fjalës, me saktë pjesës në vijim pas H, i jepet ngritje e menjëhershme. Nis prej fjalës ARK, në HARK, kështu HARK është në thelb ARK por pa tehe, e qoshe, me format e lakuara të qosheve.

Në fjalën HORIZONT, kemi po ashtu pjesën HO(RIZ)ONT, ku pjesa RIZ përputhet plotësisht me fjalët RAZ. Prej nga, u krijuan BARAZ, MARAZ, MRIZ, MRIZOJN, TEREZI, ku pjesa R(zanore)Z, si dhe (fjala e parashkruar)R(zanore)Z(vazhdim i fjalës, pashkruar), e përshkruan lëvizjen e dy trupave, sipërfaqeve, hapësirave, por pa u prekur njëra me tjetrën,

Kështu kemi; $BA + RAZI = BARAZI$

REZA e cila e përshkruan lëvizjen (lëvizjen paralele me tokën, gjatësore në rrafsh në krahasim me sytë tonë) dhe livritjen (-kjo fjalë përshkruan lëvizjen nalt - poshtë ose vertikal në krahasim me sipërfaqen e tokës) pa i prek të dy apo me shumë boshtet e lëvizjeve (valët, drejtëzat në zhvendosje, zhvendosjet pikës materiale, gjësendeve, materies, të cilat nuk e ndërpresin njëra tjetrën). E dimë se, me u ba hapja duhet me u RAZIT, si REZA, qashtu si $RAZI = REZA$. Ashtu si kemi BRAZA, BRAZIT pra dy vija të bëra njëra pas tjetrës paralele.

Si dhe TE+REZA=TEREZA/TEREZIT/TEREZI, duke përshkruar në thelb kuptimin e njëjtë të fjalës RAZ, i cili kohë të gjate u përdorë si emër/emen, në Kosovë emri RAZ përdoret hala, dhe është emër i lasht Dardan. RAZ ka kuptimin të jesh në RAZI, të mos i besh askujt keq, të jesh e sjellshëm, duke mos u rreh, përta, duke mos krijuar zanka (në gjermanisht përdoret fjala zanka, është e marr drejtpërdrejt nga Shqipja), etj.*

*Kështu HORIZONT, me bashkimin HORI*IZANIT; krijohet kuptimi krejt tjetër, si O RIZ ANT, pra përshkruan sipërfaqen e tokës dhe qiellit të cilat qëndrojnë pa u prek dej në largësi, dej atje ku këqyr syni.*

HO na ep kuptimin e njëjtë me O, pra OSHT por me përmasa me të vogla se HA, ose A. Kjo përputhet po ashtu me përgjigjen tonë, kur themi HA, dhe shpesh po ashtu HO, si HA QKA KI, dhe HO QKA PO DON.

Kështu qashtu kur themi HO hin(hyn) mrena(brenda), po ashtu HO=O dhe RIZ duke përshkruar kuptimin e njëjtë me fjalën; RAZ, si dhe R(zanore)Z. Kurse pjesa ANT, është drejtpërdrejt shumësi i fjalës AN, qashtu si themi; ANA e jote, ANT tona, ose ANT E BOTES. Kështu përhapja e rrafshëve pa u prek njëra me tjetrën si RIZ/RAZ/ROZ/REZ/RUZ,... rrinë paralele në të gjitha ANT. Prej nga na bëhet e kuptueshme fjala HORIZONT.

Nga kjo rrjedh fjala angleze Horizontal, me përshkrimin e rrafshet me token, të palëve të qelles/qiellit, si HORIZONT, kurse pjesa AL=LA, na ep kuptimin si E LAN HORIZON, prej nga HORIZONT(AL). Nga kjo mund ta kuptojmë këtë fjalë në shqipe.

Rrjedhimisht brenda kësaj fjalë mshefen shumë kuptime me përmasa të mëdha, me pikë-vështrime të ndryshme, duke e përshkruar formën, ngjijtjen me anët rreth em rreth tokës dhe qelles (ELLES) (qellit) (ELLIT) ku përfundon vështrimi i synit/syrit.

Nga Hori/Hark, pra HORka dhe HARKa.prej nga Horka=Horka, prej nga Hork=Hark. Pjesa Zont do të thotë një fjalë që përdorë zant =zont=n'zont=n'zant=n'xant. Kështu kemi Jam i zont, nuk muj më ardh (bardh, Gardh, mardh,erdh, mërdhi, ...).

Qielli, pjesa që quhet Horizont=ka kuptimin nalt'sis e Zont, ose Har = naltsi në trajtën mbi tokë OR si HOR, nga kemi pjesë e ngritur mi tokë që është OR në formën e çkapur përnjëherë siç është pamja e qiellit ose kufijtë e tij nga toka, që përmblihet më emrin OR=HOR.

Si rrjedhim Horizont do të thotë OR=HAR (Naltsi e e ngritur mi tokë e gjësendit në këtë rast pamjes se qiellit) është Zont, pra Naltsi (qiellore) e Zont/Zon në naltsin HOR, permi tokë, prej nga kemi HORI=ORI=Gjësend që është mbi sipërfaqen e tokës, ashtu si emri OR, nga del emri HOR/Har/Hyr/Hiri/Her,...etj.

Emri Horizont është përkthyer tansisht nga gjuha e lasht, janë fjalë që përdoren dhe sot, duhet të cekim se Horizontal quhet çdo gjë që është paralele më sipërfaqen që shihet e qiellit (horizontin= ORIZONTIN=ARIZANTIN=

ARI ZANTIN= HARE ZANT,...etj ashtu duke u tu ndërlidh me krejt shpejgimet e perpashme të bame në librin Msheftesit e Gojes 1,2,3,4) dhe sipërfaqen e tokës. në Kosovë (*si pjesë e Dardanisë së lashtë*) përdorët ende **Hori/Hyri/Hare**, por edhe OR/Hor si figura mitologjike që e ruajn njeriun pra janë RO/ORje të njerëzve. më pak fjalë ORE, janë engjëjt ose krijesa që e shoqnojnë njeriun çdo herë çdo kund, dhe secili njeri e ka **Oren** e vet, ashtu edhe fiset, Malet, Kodrat, lumenjtë dhe çdo krijesë ose krijimi e ka Orën Shoqnues, prej nga mund të jetë, po ashtu, emërtimit i Ores për kohën e përdorur tek Greket, por në gjuhën tonë shqipe, ka bazë shumë më të gjerë, dhe më të madhe logjike e ndërlidhjes të besohet se OR është nga gjuha e jonë.

Kështu RO=OR=ORO etj., që janë pjesë e pandashme e fjalëformimit të shumë fjalëve të gjuhës tonë, por edhe veç pjesa **Ro**, përdoret edhe sot gjansisht në të folmen e Kosovës, një fjalë që nuk u pranua në fjalorin e ashtuquajtur të sotëm të gjuhës tonë (**Shënim; TON dhe TONë**, *ë nuk luan kurrfarë funksioni, veprimi, thjesht TON dhe TONë nuk dallon në ë por në gjatësinë e tingullit O, kështu O e gjatë përfshin me shumë hapësin të AN-es/ON-es,..., etj.*). Fjalë **Ro**, bëhet luftë e madhe të mos përdoret nga shkrintarët, dhe shkruesit e shqipes. Si shembull kemi; No Ro, V'ROJtoj, VE RO, KA RO= KRO, prej nga u krijua fjala KRO, KROJE. OR e ka të njëjtin kuptim me RO-je dhe përdoret për të njëjtin; veprim, gjësend, formë.

Shënim:

Fjala sllavë OROK, mund të jetë nga gjuha shqipe, prej nga kemi OROK= O RO KA, pra KA NU RO, ose KA RO, O RO KA në formën OROK. Format e lashta kemi URUK, OROK, IRIK, ARAK, që të gjitha fjalët na përshkruajnë RUJTJEN në naltsi RA, RO, RI, ose RE, siç kemi fjalën EREK ose ERIK me kuptimin; njeri i cili rrinë në pozitën/formën RI, prej nga RIKA, ashtu prej RI/KA,..., etj.

ASTRONOMI/ASHTRONOM/A SHTROJ E NUME

1)

ASTRONOMIA (A STRO/SHTRO NO MI/ NU MA/NO ME/NI ME...)

Vjen nga gjuha shqipe. Përbëhet nga fjala A STRO dhe NOM, e cila për afrohet me fjalën A SHTROJ E NUME. Versioni i fjalës ASTRONOME/ASTRONOME duhet të këtë mbijetuar deri në shek. XIX, ashtu sikur fjala SPJEGIM, NIGOJ, MENGES, u ndryshuan shumë më parë në Shqipëri me fjalët; SHPJEGIM/NIGJOJ, MENGJES,. në të vërtet nga këto dy

fjalë është përshkruar pamja e qiellit, e ndërlidhur me STRO=SHTRO, e cila ka kuptimin e gjësëndit të shtruar, ndërsa shtrimi i gjësëndit/materies përfshin sipërfaqen e gjerë (e cila ka trashësi, kur shoqërohet me zanore).

2)

STRELL, STRELLC, STROLL,...

Nga kemi Shtrell, shtrells, shtroll, shtryll, shtryll, si dhe shtrehll, shtrohll, shtrihll, shtrahll,...., etj. Prej nga, ASHTRELL, ESHTROLL, si ASTRELL, ASTROLL,, etj.

Baza e përshkrimit të dukuris është të shtrihet gjësëndi në trajtën SHTRE(LL), në mënyrën e ngjashme/gajshme, u krijuan fjalët si; ASTRONOM, A SHTROJ e NUME, si NOME,...etj.

Nga kjo shtrell (strell, shtrell gjësënd, materie që shkon në largësi në E, dhe përhapet si Shtroj/shtrej ashtu duke u ngrit në naltsi të madhe në trajtën EL/ELL/ALL/ILL/OLL,..., etj) si strell, stroll, përshkruhet po ashtu përhapja e shkëlqimit dhe grimcave të zjarrit, gacave eetj. Ku pamja e tyre krijon pamjen e yjeve në qiell. Nga kjo ka kuptim se A SHTROJ e NOMu, përshkruhej hapësira qellore, jo vetëm e yjeve/illave, por edhe e hapësirës që duket/doket natën.

Kështu në shkrimet e lashta fetare, si dhe astronomike, kemi përshkrimin e Qelles, si shtroj, ashtu si pëlhura e qitun/qitne natën në tenda. Ky krahasim përcillet edhe në veprat fetare. Ku qella shikohet si shtjellat e letrës, përkatësisht e materialit të but që shkruhet e palohet si shtjell.

Pra, sipërfaqja është shumë e madhe dhe gati e bën të papërfillshme trashësinë, megjithatë ajo ekziston, prej nga qielli përshkruhet si sipërfaqe e SHTRUME/STRUME/SHTREME/SHTROME/SHTRIME/SHTRYME/SHT RAME/SHTROM/SHTROJ, rrjedhimisht qielli me pak fjalë është I SHTROM në formën E SHTROJE, I SHTRIM në tanë pamjen e saj. Asnjë grim nuk na lakon kjo fjalë nga kuptimin I SHTROM/SHTUMJES, SHTROJ e NUME, në kuptimin diçka që është e NUME/NOME/NAME/NIME. Sot në Kosovë folët/ flitet/ e folmja më e lashtë e gjuhës së saj, nga e tregon burimin më të lasht, me shtrimjen/ shtrirjen / në Dardani se paku këto 3000 vitet e fundit.

3)

Prej kësaj kemi NUN/NUM, NOM/NON, NEM/NEN, NIM/NIN, NAN/NAM, NYN/NYM,..etj, e cila në të vërtetë përshkruan gjësëndin e vendosur, të marum/ ndërtum/ nertum ku pjesa TAM/TIM/TUM/TOM/TEM/TYM janë fjalë të nërlakume , me të njëjtën logjikë që u thur e evoloi (VULOJ/VALOJ/VILOJ, E VLOJ, A VULLOJ=VALLOJ=VLLOJ=VLOJ) nga gjuha jonë që nga fillimi:

T'AM/T'IM/T'UM/T'OM/T'EM/T'YM/T'EAM,....po ashtu kemi
TAN/TIN/TON/TEN/TYN/TUN/TEAN ..., etj.

Dhe nga kjo ndërtohen fjalët:

ATAN=ATAN/ATANA

ETAN=ETANA

OTAN=OTANA=O'TAN'A

UTAN=U'TAN'A

Megjithatë, nga kjo kemi shprehje të hapësirës se ANES, ose të ANEVE, në formën ATANA, duke e shprehur më këtë fjalë madhëstinë, shtrirjen dhe madhëstinë e krahinës, e *emnimt/ emërimt/* të personit. S' do menduar shumë që shtrirja në formën ATANA, ose ETANA ose OTANA të shprehet si mungesë e ANES në formën ANA, e cila kalon NA, prej nga kemi TAN=t' NA, dhe E T'NA duke na dhënë fjalën ETNA. Natyrisht, ETIA na duket që ka kuptimin E T' I A, e cila tregon për largësinë e formës E TI, që shpreh shpesh largësinë ose përgjatë trupit më formën që ka trashësinë e papërfillshme më gjatësinë e tij. Nga kjo E TI A përshkruan formën me shtrirjen nga personi /pika ku gjendet përshkruesi i dukurisë deri në pafundësi ose me shtrirje të pacaktuar, që nuk i dihet kufiri/ kufin=kafun/ , siç është shembull TA, TAO, TIA, që tregon për shtrirjen e hapësirës të përcaktuar më zanore nga Shikuesi dej në hapësirën e pacaktuar.

Megjithatë, ETA/ETIA, ETJA e përshkruan Etjen/EQTE, të personit që ka mungesën e ujit në organizëm, Kështu, Ú/UJA/Ú(j)TJA /UNJA/UJTNA dhe ETJE/EJTJA/EQT-UNT/ETNJA/ETNA, por edhe UNJA/ETNJA, me anën e këtyre krahasimeve kemi përshkruar në të vërtetë, në fillim hapësirën, largësinë, ndërsa ETJA na jep dy fusha në të cilat kufizohet me shikuesin /ose këqyresin/përshkruenin e dukurisë, si edhe kjo na jep pamjen krejt tjetër, sikur të jesh i ETUN, sikur gjendesh ndërmjet dy fushave, të cilat kufizohen të *veneruesi/norajtësit/*. Prej ETJE na jep përshkrimin e këtyre dy hapësirave të mbështjella/ pshtjella (*p+ shtyj, pshtuj/ pshtoj, pshte, pej+ shtjellës*), për rreth pika kufitare ku ato kufizohen. Megjithatë, fjala ETJE sikur na jep E TI JE përshkrimin e diçkajes (diçka s=sh=asht=është) /**gjasenit/gjësendit/** tepër personale që ka të bëjë me individin dhe brendësinë e tij, sikur kur themi E TIJ/ETJE. Por, kuptimi i kësaj fjalë kuptohet dhe interpretohet me fjalën tjetër për të njëjtën dukuri EQTJA, që kuptimi i saj përafrohet me fjalën e EQET, që për shkak se nuk është EQET, pra ndërmjet EQ=QE=QI, dhe ET që shpreh largësinë , hapësirën që shtrihet në largësi. Kjo sikur na jep mungesën e kësaj Qitje/Eqitje/EQTJE/EQT, e cila na jep gjësendin që nuk ka qitje të plot, por mbetet përbrenda (permrena), duke na përshkruar se Qitja *jet* (me jet, mbet, metet), aty ku është shikuesi/përshkruesi i dukurisë.

Kështu, EQ metët/ mbetet/ në hapësirën ku gjendet shikuesi i dukurisë, një qitje për mrena/ brenda/ vetes. Për ndryshe fjala ETJA na jep pamjen e fushës të largët. Fjala ETJE sikur na thotë ET IE, që shpreh distancën/largësinë e personit nga hapësira tjetër JE.

T'i krahasojmë dy fjali, që përdoren në Kosovë:

EQET apo s'EQET kjo metët ndërmjet neve dyve.

EQET EQET kur punon shumë.

EQITI hana kryt e vet mi maje t'ROSALIS.

Nga fjala EQET shén'rrohet në fjalën EQT, ku zanorja ndërmjet Q dhe T, tuj kallxu se aty nuk ka hapsin nuk vazhdon më tej pjesa E QITJES, por metët E QTJES.

Kështu kemi: AT JE, ET JE, UT JE, OT JE,..., etj. Në gjuhën e lashtë të Sicilisë, e cila doemos duhet të ndërlidhet më gjuhën para Latine, dhe doemos ka afërsi me gjuhën shqipe ETNA që sot përdoret të në si ETNJ na jep pamjen e largësisë dhe mungesës së ujit, pra sikur përshkruan kur uji gjendet larg personit, i cili e përjeton ETJEN. ETNA nga gjuha siciliane përshkruhet si **Zjem** (zemér rrjedh nga *ze mar=n'ze mar=n'xemar/nzehmar=nze mar*), kështu MARI mshefet/ fshihet/ permrena/ brenda/ N'zehjes që shkakton RI, pra rritje, kurse MA i përket tokës masi ajo man/ mban/ dhe ajo rritet për shkak të ZE US-it që është edhe ZO, sepse ZO do të thotë lëvizje gjatësore e materies dhe krejt krijimit. Kështu, ZOS/ZES/ZEUS nuk janë kurrgjë tjetër veç emra jo të diellit, por të nxehtësisë.

Kurse AT është largësia ku në fundin e saj gjendet Dilli/ Dielli/ , ET largësia ku në fundin e saj mund të jenë RET, UT largësia ku në fundin e saj shtrihet U, dhe në të vendosen gjërat/gjanat/ në formën UN, ashtu sikur vendosën në: AN, EN, IN, ON,...etj.) që na jep emnin/ emrin/ e vullkanit ETNA, por që mund të interpretohet edhe si mungesë e UJIT, çka e afron me kuptimin e gjuhës së shqipe.

Nga ETANA që shprehet për TAN hapësirën, kemi ETN/E'TN që na jep mungesën e asaj hapësirë që përkufizohet me fjalën AN, pra, kemi mungesën e ANES, kemi një T, ku fillon NU-mja, e cila ndodh aty për aty, pa shtrirje të mëtejme, dhe gjendet në largësi. Largësia edhe më e mëtutjeshme/mataneshme, është ETN/ATN/ATAN/UTAN/OTAN,...ku nga ETN na kthehet në YTN, prej nga kemi MA+YTN=MYT'N, e cila përshkruan një hapësirë/hapsinë/haps (HAP SO ose Nuk a HAPJE, por diçka e kundërt e saj që do të formohet më fjalën HAPSAN/HAPS, ashtu si fjala KAP që është KA AP, pra AP KA, por në të vërtetët kemi diçka KAPJE që nuk është KAPJE e mirë ose nuk asht / është/ as fare KAPJE, sepse KAP dekén (VDEKEN/VDEKJE, shënimi i dhënë më poshtë) e vet, prej nga kemi KAPS, që i bije SO KAPJE ose është KAPJE në formën KAPS) prej nga gjerat behën/bahen/bihen/buhen/bohen/byhen,..., të paarrishme ose të pakthyeshme në botën e nimen/njëmend.

4)

NAT/TAN/SO*NAT/SONTE

SONTE përafrohet me fjalën SA O NAT ose SO NAT, pra S'osht/sosht ma NAT, kurse SON(x)T, na jep ramjen/ rënie/ e zanores, duke e shkurtua krejt gjatësinë/kohështrirjen (shtrimje/shtrome/shtroji) e NAT në NT, pra në diçka që ka kalu/ ka kaluar/ kaloi dhe nuk mbeti kurrëgjë prej saj. Por, SANTE na jep përsëri sasi në pjesën ANT/ANAT/ që në bazë përshkruan shtrirjen e ANES dhe kjo nënkupton shtrimjen/ shtrirjen/ (ASHTROMJEN/A SHTROMJEN/A STRO NON/A, Shtronon=a stro onon/anin/anon/onon) e ANES SE TERRIT ose kohëzgjatjes se Errit/T'errit.

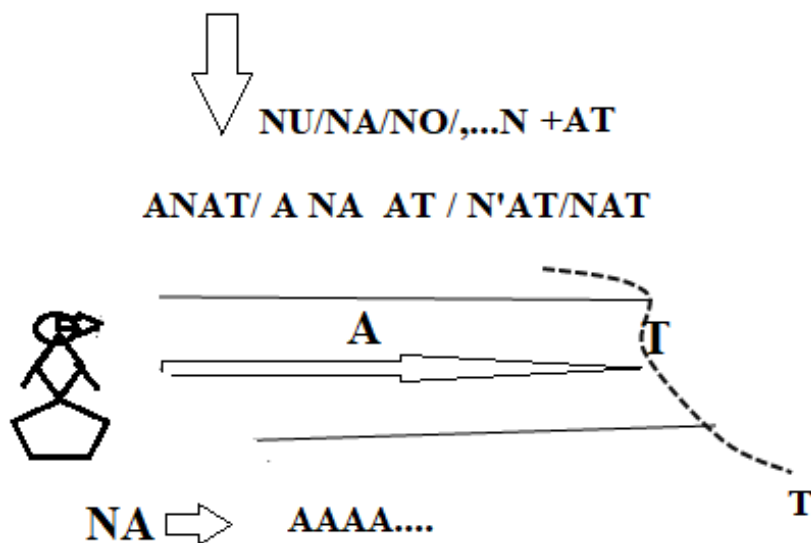

NAT na jep përshkrimin e gjatësisë së hapësirës /gjësëndit, AT, kurse pjesa NA na jep AN-en, dhe largimin nga ajo AN për gjatësinë AT. Prej nga kemi (jo AN, por largim nga AN në formën NA) NAT. E kundërta simas/sipas/simetrisë, kemi NAT, prej nga TAN. Fjala TAN=TA AN=T'AN në jep pamjen e Anës dhe përfshirjen e saj me kufirin e përcaktuar me T, duke na dhënë të kundërtën e fjalës NAT.

Si rrjedhim kemi NAT, tregon largimin, distancën nga AN deri të AT, por kjo distancë-largësi e hapësirës (gjithmonë kur themi largësi ose distancë duhet menduar/menue / në hapësirën prej tri përmasash, sepse njeriu që në fillim të rrugës se tij, botën e ka përjetuar në tri përmasa, ashtu siç është në sytë e tij), është përtej ANES. Kështu, fjala NAT na jep gjatësinë përtej ANES, e cila asht NA, që na jep përshkrimin e NATES, si shtrirje përtej ANES.

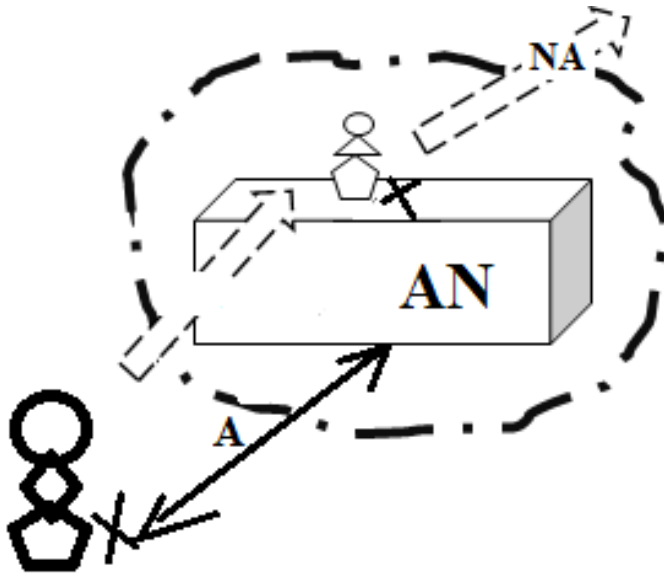

Shënim:

Kur themi; simas teje une po flas, ose simas situatë, pra jemi duke sqaruar Masën (SI MAS, ku MAS= MA+AS, nga AS=SA dhe SI=SE=SA=SU,...) e ngjarjeve të nodhuna/ndodhura, dhe për këtë përdoret Si+MAS= si mas teje. (Shënim: NODHUN= NO DHAN, me DHAN NUMJE,..., etj).

Po ashtu kur themi SIMAS duke e kuptuar për me i shku dikujt për mas/mrapa/prapa do të thotë me i shkua dikujt MAS/PAS, fjala MAS merr kuptimin dhe MAses se shprehur në kilogram. Pra, në bazë kanë të njëjtin kuptim. Krejt kjo është tregues së MAS fjalë kaq e përhapur nga shqipja, si; MA, MAT; MASH, MAL, MALL, MADH, MAJE, MAJAT, KAMA; MAR, MAS, ..., etj.

FSHTIR/VESHTIR/PSHTIR/SHTIR

Baza e fjalëve; *FSHTIR/VESHTIR/PSHTIR/SHTIR* është *SHTIR*, dhe bazë e fjalës *SHTIR* është *SHTI*, dhe *IR*, por këto fjalë nuk janë të njëjta për nga kuptimi, për këtë në fjalorin e shqipes duhet të vendosen/nohen e të përdoren të gjitha, sepse kanë kuptime jo të njëjta

FSHTIR është nga *F+SHTIR* dhe përshkruan shpejtimin e përshkrimit/kalimit të veprimit *SHTI+IR*, ose lëvizjes e zhvendosje të tërë asaj *SHT=SHTO=SHTI=SHTU=SHTeh=SHTAH*, ...me shpejtësi të veçantë dhe me përshkrim të tanë asaj që quhet *SHTIR*, por me kohëzgjatje të shkurtër.

VESHTIR, na përcjell vetin tjetër të kësaj fjalë kur *SHTIR* nohet/venohet/noset/venoset/Ndoset/vendoset në mënyrën që përcakton fjala-tingulli *V*.

PSHTIR na jep shpejtësinë e ndodhjes/ndodhjes/nudhjes të dukurisë që quhet SHTIR.

SHTIR merret veç me përshkrimin e fjalës SHTIR, të cilën e përafrojmë me fjalinë SHTO duke e bere SHTIMIN ose SHTI-MJEN, pra duke e SHTI në lartësinë/ngritjen përpjetë IR, ku për IR kemi dhënë sqarime të shumta për zgat librit. Kështu fjalët; *SHTAR, SHTIR, SHTUR, SHTER, SHTYR, SHTOR* ,...ose në sasi me të vogla

STAR, STIR, STUR, STER, STYR, STOR

Fjalët; SHTAR, ISHTAR/OSHTAR/USHTAR ,..., etj., na japin përshkrimin e shtimit në përmasa të mëdha të materies gjësendit në sasi SH në trajtën SHT/ST por edhe CT, në hapësirën AR që ngritët deri në sipërfaqen ku qëndron DILLI =DA ILLI, DILLAT, DA nga ILLAT.

Si rrjedhim emrat e Zotit *ISHTAR, USHTAR SHTAR*, etj., janë emra të ardhur nga Ballkani dhe Evropa, qysh tre mije vite para Krishtit, në Lindjen e Mesme. Me pak fjala Lindja e Mesme kishte shumë mije vjeçare n'r/nër/nën ndikimin dhe pushtimin e popujve shqipfolës nga Ballkani /*Shqipfolëse po themi, pasi gjuha shqipe e sotme është mbetje-metje e familjes së gjuhëve të cilën e folnin shumë popuj në lashtësinë e largët, popuj të cilët u ndryshuan e u zhdukën/*.

JEZUSI/MARI/ZEMRA

(Kjo pjesa është vazhdimi nga pjesa e parë)

Jezus si emër shumë i rëndësishëm i botes Krishtere, ishte përhapur shumë para lindjes zyrtare të Krishtit, si besim ose më drejt të thuhet shpjegim i thjesht simbolik i raportit, diell-JEZUES, toke-MARI, dhe shpirtit të shéjt (*krahaso fjalët më kuptim; Shujt, Shajt, SHijt, Shojt, Shyjt,*), ku përfaqëson veprimin mendor, shpirtnore/Shpirtërorë jo veç të njeriut, por të krejt botes së gjallë, me rrënjët prej para religjionit misterioze nga Ballkani. Emrat; *Krisht, Jezues, Mari, por edhe Alla-h, Din, Iman,...etj*, kanë lidhje të ngushtë me gjuhën e lasht Shqipe, e po aq më të sotmen. Emnat Krishterë kanë lidhje shumë më shumë me gadishulli Ballkanik dhe gjuhën shqipe, sesa më popujt Semit. Emrat Marjan/Mejrem/Merjem/Marjam, nuk marrin kurrfarë kuptimi në gjuhën Semitike, kurse në gjuhën shqipe, e gjejnë veten në tanë strukturën e kësaj gjuhë. Shiko në figurën e mëposhtme pamjen e thjeshtuar të Altarit.

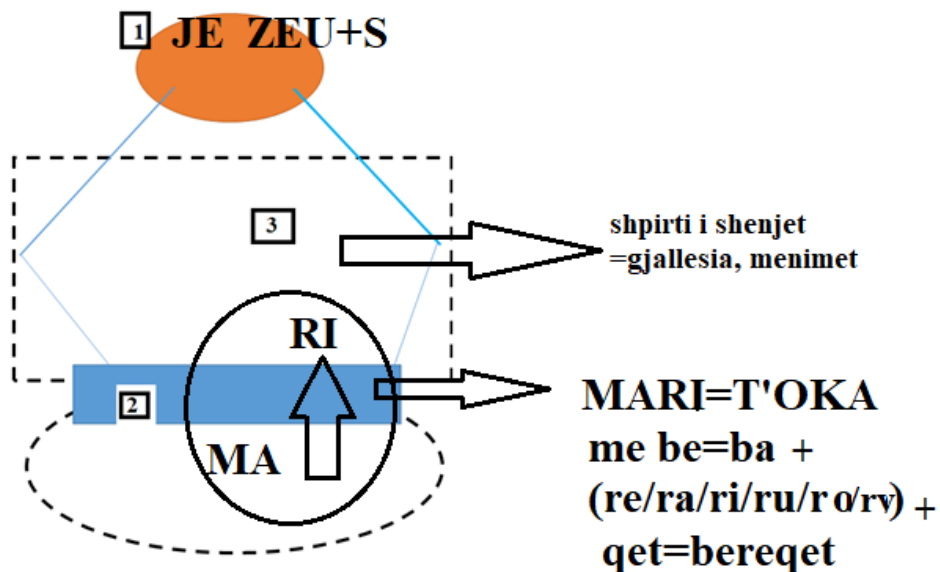

Kështu raporti ose marrëdhënia e Jezuesit me Atin, pra PERANDIN, kemi marrëdhënien mjaftë të nerlikume, ku Ati është vete DILLI kurse njetesia/n'zhetesia/n'zeu e tij, është JEZUESI-ZEU del nga ATI-Dilli dhe janë të njëjtë, sepse skan kuptim Dilli pa N'zetit. Kurse MARI është Toka pra ajo rrit gjithçka, e MA RI fjali e cila në Kosovë/Dardani është shumë mirë e kuptueshme. MA RI, pra e Man Rinin/RINON/RINUN/RINEN,...etj., Emni MARI asht emni i NANES TOK-w e cila rrit gjithçka është perëndesha e rritjes, dhe krahasohet më Nanën që rrit/rit thmin e saj. Nga kjo perfunojm/përfundojmë (nga *PER FUN NOJM*, *Deform/deformume =DA FORMëN*, ku *FOR* është trajte e përfunduar e fjalës *FRO/FRY/FRU* dhe *MUM* ka kuptim *MEM/MAM/M'AM= me MA-jt, me shpresë lexuesi do të kuptoj se AM ka domethënien e njëjtë MA.*) se thmija e saj janë të gjithë të rriturit në tokë, e i MAN rrajt në Tokë.

Toka rrit dhe man, veprime të cilat për -mlidhet me pak fjalë MA RI, një prej emnave më të shëjt, i cili duhet të jetë përdorur se paku 7000 vjet para se të ketë le Jezusi zyrtar. JEZUESI është nxehtësia ZEU, janë RREh+ZET e dillit (DA+ILLIT pra Da pej Illave, ose i veçantë nga Illat, gjë e cila tregon njohurin për Dilli është lloji i illave). Natyrisht emri RREZE, përbëhet nga RRE të cilat janë e kundërta e ERR-it, dhe ZET, pra ZETESI/XEHTESIA/n'zhetesia/n'Xehtesia, e formume/formuar nga shypja e lasht, JE+ZEU+US/USH.

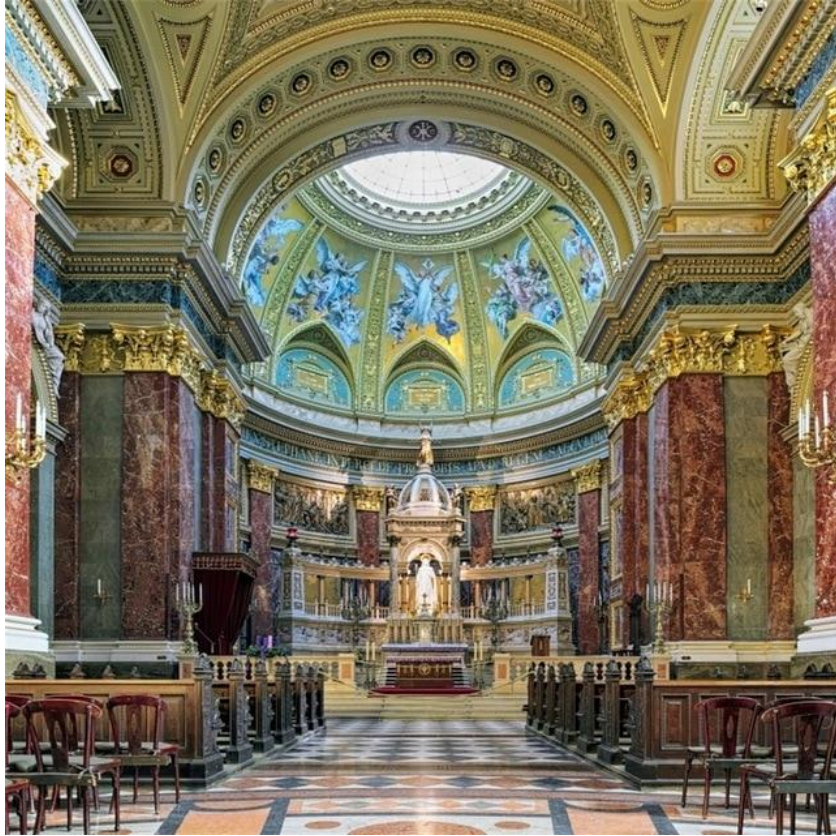

Shpirti i shenjët përfaqësohet nga menimet (mendimet) tona, nga livritjet/Li+VRI , gjallësia e jonë dhe jeta e jonë e cila bulëzon=bu+le+zo+on.

Nge krejt kjo kemi ngjashmëri; Dielli parqet Zotin tonë, i cili shtrihet në sipërfaqen e sheshtë e në botën antike me siguri më të largët, e quajtur RA. Kurse yjet shtrihen në sipërfaqen RY, e cila është e papërcaktuar. Dihet se për m'rena trupit tonë është truni e zemra (ze +MRA, kur MRA është trajtë e emnit MARA/MARI. Si rrjedhim; ZE MAR, n'ZEH MAR, ZET MARI=ZEMRI/ZEMRA ose ZE(US)+MAR=ZEN MAR=NZENMAR=ZEMRA, e cila mund të përshkruhet ZEM,/zjem si emër të cilën sot e përdorin serbet, ZEMA, prej nga na ep ZE=Nxehtësia dhe EMA=AMA , pra ajo e cila AM, ep në formën AM=MA nxehtësinë/n'zet'sin ZE, dhe kemi ZEM. Ndërsa pjesa MRA me kuptim po ashtu MAR, MARI, përshkrua Maj-tjen, ose e Man rriten por tash është ashtu si tokë, por jo me jetëgjatësi t'gat, e cila përmblihet më fjalën A, si M(A)RI. Mirëpo për shkak se kemi jetë shumë të shkurt tek njeriu, atëherë; MR, MRA, MRI, MRIK, na jep Majtje të shkurt të RI-Rinis, , Rritjes, e dhe jetës, përshkruar më hupjen e tingullit në ndërmjet M dhe R, prej nga kemi MR. Me mungesën e zanoreve ndërmjet; M dhe R, nuk e kemi ma; MERI/MURI/MARI/MORI/MYRI por e kemi MRI/MRA/MRE/MRU,..., të cilat përshkruajnë veprimin e pa përfunduar të MAR e cila është MRA, MIR e

cila është MRI, MUR e cila është MRU,...etj.. Nga kjo MRI/MRU/MR,...si dhe MAR/MIR/MUR,... duke përshkruar ngritjen e formës të veçantë IR/RI, UR/RU, ER/RE,...., etj. Nga logjika duke u lidh MAJ-tja=M, dhe RRITJE E gjallësia R, në formën MR, nga kemi **ZEMR/ZEMRA/ZEMER**, e cila përshkruan organin e Zemrés, e cila man nxehtësinë ZEÜ dhe rritjen e trupit RI në kohëzgatje të shkurt. Ngjashëm sikur gjësendi MREHET në formën MRE, por nuk është MERE, ose MARE, sepse është më kohëzgatje të shkurt, gjë e cila përshkruhet më hupjen e tingullit ndërmjet /n'r met, o met n'r/ M dhe R.

MARI

Emni MARI përbëhet nga MA+ARI, ose drejtpërdrejt MA+RI, e cila do të thotë MA RI, Man Rinin, pra E MA RI-rritjen Rinin, krejt natyrshëm MA ARI, ku ARI kemi thanë; nuk përcakton veç Arin.

Kështu, gjithkrah del nga toka rritet RI, ku toka asht si Nana e jonë, e cila na MA, dhe e cila çdo krijesë është I pra Një , person, njeri, Gjin në vete, e bën dhe i jep RI, e rrit e rinon, dhe e ngRIT. RI në gjuhën pellazge ka kuptimin SHPIRT, i dhënë tek njeriu, kurse SHPIRT përmban kuptimin e daljes se RI nga trupit të njeriut. Njëjtë sikur RI afrohet me RA, pra u RA gjësendi mrena nesh, neve, ose të na dhe IR asht ngrit gjësendi pej neve duke u larguar. Tana krijesat n 'tokë MAhen, nga Toka, ajo asht nana e jonë prej të cilës na dalim, rritem dhe krijohem, Por **kRI**jimi, dhe Rinimi nuk kish më u menu/mendu, pa dritën, pa nxehtësinë/te n'zetiti, pra pa u Ze, Xe, n'ZE. Kështu kur Ai, pra,Dilli ZEÜ, ajo e cila MA=TOKA, na jep ngritjen , rritjen e I, në formën RI, prej nga gjithçka lulëzon dhe kemi MARI, përshkruan saktësisht përkrahjen e bamjes RI, pra ngritjes se I-së.

Nuk do menu (menduar) shumë pse ka le fjala MARI, me kuptimin MA RI (nin/Non/NUN,...).

Kurse ZEÜ është n'xehtësia/Zehtit/Xehtit/ZEÜ/XEU vjen nga Dilli=ATI. Nga kjo kemi dy kufij MA dhe Dilli=ATI, dhe dy veprimi=krijesa kanë le nga prania e MA dhe AT, me kuptimin

MA prej nga del RI, dhe AT=DILLI prej nga del ZEÜ. Kështu nuk mujm/majm/mojm më pas RI pa MA dhe nuk mujm (mundemi. Kështu MUJM/MAJM, MAJEM/MEJM/MEJEM/MOJM;) më pas ZEÜ pa AT. Prej nga formohet MARI –AMA dhe nga ATI vije ZEÜ+US/*ZEÜ. Kuptohet ZEÜS, pjesa US ose veç S tregon, shpërfaqë; sasinë e ZE/ZEÜt/ZETIT/N'ZEHTIT e ardhur nga DILLI.

Nga krejt skema e thjesht kemi MARI dhe ZEÜS dhe AT(Dilli), pej nga në Pjesën MARI nodhin dy nodhi (ndodhi); MA dhe Ri për shkak të ZETIT (por edhe ZOTIT, ZUTIT,, ZEUTIT sepse Z në thelb përshkruan veç lëvizjet gjatësore/gatesore/perzgat, ku kemi zhvendosjen/zvenosjen gatesore të

materies. Pej nga vijnë në perfunim se kur filloj lëvizje gjatësore u formua emni ZOT/ZEUT/ZIT/ZAT ,...etj.

Shënim:

Natyrisht emri MUZAT na jep përshkrimin MU á e barasvlershme më fjalën MA, ose Majt =MUJT, dhe na ep MAZAT/MEZET/MUZAT, e cila përshkruan asgjë tjetër veç se ATA MUJTN më ba zhvendosje/zhvenosje translatore ose gjatësore të penus/penuh, pendua/penu=punu, p'lugut ose të ngarkesës(M=N, MAGARKES/Ma garkes), pra thjesht bajn tuj zhvendos në gat'si).

*Nga krejt kjo kemi, ndërmjet asaj MA dhe AT /pra, MAT=MAJT/ kemi RI, dhe ZE, pra AI ZEU (n'XEHu), kështu pa ZE nuk do të kishim RI, dhe pa AT= Dillin nuk do ta kishim ZE. Si argument se Zeus do të thotë Nxehtësi, dhe Zeu të thotë ZE kemi fjalët; ZE*MR /ZE*MER /ZE*MAR e cila perthuret me kuptimet Ze*MIR=N'ZE MIR /N'ZE*MAR,..., etj. Nga kjo Zemer ka kuptimin e përafuar me n'ZE+MIR=n'XE+MIR, si dhe n'ZE+MAR. Besoj tash e kemi kuptuar cka do të thotë Zemer (ashtu si thuhet në Kosovë ZEMER), dhe pse nuk është e drejt të shkruhet me Zemër, pra pa ë, Ze*M(ë)R.*

ZE	MR	ZEMR/ZEMAR/ZEMER
ZJE	EM=AM	ZJEM/ZEM/ZAM/ZUM/ZIM/ZOM,...
ZJA	ARR=ERR=URR,...	ZJARR
Le(ZE)	ET=AT	LEZET
ZE	EN=AN	ZEN/ZAN
M'(ZET)	ET	M'ZET
MU(ZA)	AT	MUZAT

Shënim:

Emni ZEUS, JEZUS, MARI, MERI, MIRI, MARA ose të formave të cilat ruhen në haps iren e popujve semitike; MERJEM, MARJAM, MEJREM,...,etj. Këta emna (em'na, am'na, amnu) u morren nga Ballkani dhe u shpërndan nëpërmes popujve të Dardan, Hitit, Kenanit, Filistej, ku këta popujt vinin nga Evropa. Këta emna shprehin kulturën e pikëpamjen mbi boten duhet të jene (JEN do të thotë I EN, pra më ene ashtu siç thuhet në Kosovë/Dardani kur ruhet pjesa ma e lasht e guhes Shype, kurse në gj. letrare përdoret ENDJE=ENjE, ÉN=END). Këta emna len në Evropë, përkatësisht në Ballkan qysh para kulturës se Vines, në mijëvjeçarin e 7 dhe 8 par Krishtit. Rrjedhimisht së paku 6000 -8000 vite para MARIs dhe Jezusit zyrtar dhe Islamit Zyrtar po ashtu. Kurse në Lindjen e mesme duhet të kenë shku nga Ballkani, se paku 3000 vite para Krishti, atëherë kur popujt

evropianë, dhe sidomos të Ballkanit e pushtuan pothuajse tan'sisht Lindjen e Mesme, dyndje të shkaktume, me siguri për shkaqe klimatike. Këta emna janë të lidhur ngushtë me Guhen Shype dhe me popujt të cilët e folën këtë gjuhë, dhe asht pjesë e kulturës së tyre.

Kështu këta emna (nga; EMAN/EMNU/AM NU, MA NU) nuk janë aspak Semitik, dhe lajnë shéja të fuqishme në Besëlidhjen e vjetër dhe të re të Biblës, sado që janë Semitizu, këta emna janë dukshëm nga Evropa dhe kultura para indiane

Odyssees (O DYSHES/ODYSHUES/O DY SHES,...etj)

Shpesh kam menduar për këtë emër dhe gjithherë me del në forma të ndryshme, sa ma shumë lexoj lidhur me këtë emen/emër, aq me shumë bëhem Dyshues, dhe aq ma shumë kuptime dalin për këtë emër/ Shpjegimi ma i drejt është ashtu si shkruhet, duke e marr si ODYSES që do të thotë ODYSHUES, pra njeri O DY SHUES/ ose ODYSSUES. Pra, kuptimin i drejt mund të përafrohet; ai luan dyshe, ose siç thuhet në Kosovë; **ODyshues**, O DYSHUE, e cila fjalë mund të paraqes dredhin e tij, se ai ishte në të dy anët, ose bënte sjellje, lëvizje të dame n'dysh, duke mos qen i vendosur. O DYShE përputhet shumë mirë në gjuhën e sotme në Kosovë, kur thuhet Asht Dyshe në kuptimin asht Dyshues ose Dyshuese, ose I DYSHES, asht pishman, asht i pavendosur. Emni ODYSSSES lidhet ngusht me fjalën ODYSHES e cila na përshkruan njeriun me dy mendje, me dy anë, me dy fytyra, i cili është i dyshimtë, duke mos qen i besueshëm për të tjerët,..., etj. Pra ODYSSSES do të thotë O DYSH, O DYSHE, O/ A/Asht i DYSHES, ky emër lidhet me këtë kuptim, dhe të njëjtën kohë shpreh sjelljen e tij, qëndrimin e tij të përshkruar nw veprën ODYSEU.

Nga ky emen kuptojmë se ODYSSEU mund të i kishte të afërt edhe Trojanet/Dardanet por edhe Mirmidon-et dhe fiset tjera.

Ai mund të kishte lidhje gjaku, miqësie, dhe interesi/kajtje nga të dy anët. Ai mund të jetë hezitues për fillimin e luftës, paqes, ose veprimin të caktuar. Ai, gjithashtu mund të luante me dy rruge mënyra, ose ishte i dyshimte për të gjitha anët. Ai mund të mos ishte i besueshëm, si dhe mund të ishte dhelpnak.

MALIER

Ne gjuhën e vjetër Greke *Malieís*, merret si baza e e fisit të grekeve të vjetër, të cilët jetonin në Greqinë e Mesme.

Zona e vendbanimit të Malianëve shtrihej mbi malet Kallidromos, kufizohej me termopilet në lindje dhe kufizohej në veri me Gjirin Malian

(Maliakos Kolpos) me emrin e tyre. Në luginën perëndimore të Spercheios, territori i tyre kufizohej me atë të Ainians, Thermopylae lidhur ata me Lokrien. Kryeqyteti i malianëve ishte Trakia pranë Shkëmbinjve Traçinikë.

Vendi me emrin MALieis, shtrihej në antik maje maleve Kallidromos, e cila rrethohej me Termopilet dhe Maliakos Kolpos, Thermopylae lidhet me Lokrien (në shqipe, LA KRIEN, por edhe LOK/LAK'KRIEN, duke na dhënë Lakune e Maleve dal si Kry, që prinë në formën e lakut, pra emnimet e lashta mjaft shumë përmbajnë fjalë të cilat përshkruajnë reliefin). Emri MALieis në Shqip , sado i tjetërsuar në Greqisht, përshkruan MALIN, pra ka të beje me MALET, të cilat janë të lana në formën LAT/LET; si LATIC/LETIC/LETNIC,..., ashtu duke na dhënë pamjen MAlet; kurse njerëzit të cilët jetojnë atje, quhen Malci; Malsi, Malies, ky emen ka kuptim të drejtpërdrejt me Malesi, MALCIE, MALIE, pra pse të mos jetë MALIE, dhe të mos i shtohet nga Grekët S, veçori e gjuhës se tyre.

3.

Fillimisht i quajtur Trachis (Τραχίς) ose nga Strabo , Trachin (Τραχίτιν) ishte qyteti në rajonin e Malit , në distriktin e quajtur më pas, es Trachinia. Ndodhej në një rrafshnaltë shkëmbore mbi bregun e majtë të Asopos, në pikën ku lë malin Oeta drejt fushës së Lamias. Ajo ishte e vendosur pak në veri ose më mirë në perëndim të Thermopylae dhe kështu urdhëroi afrimin e Thermopylae nga Thessaly dhe ishte me rëndësi të madhe ushtarake nga pozita e saj.

4

. Sipas Herodotit, hyrja në rrafshinën e Trakisë ishte vetëm gjysmë gjerësie plethrumi (15 m), por sipërfaqja e rrafshinës ishte 22.000 pletra (13 km). I njëjti shkrimtar thotë se qyteti i Trakisë ishte 5 faza larg lumit Melas dhe se lumi Asopus e kishte origjinën nga një grykë në malet në jug të Trakisë. Sipas Thukidides, Trachis ishte 40 faza larg Thermopylae dhe 20 nga deti. Trachis (si Trachin) është përmendur në katalogun e anijeve të Iliad nga Homeri si një nga qytetet subjekt i Akilit dhe festohet në legjendat e Herakliut si skena e vdekjes së këtij heroi.

Maronea

Qytet në Maqedoninë e vjetër, lidhet ngusht me shqipen e sotme si; MARON, MARON SHPI; përbëhet nga kuptimet MA +RON në kuptimin e MAN ROJEN, ashtu MA RON, pra është qytete vend i sigurt. Dhe të njëjtën kohë e ndërton formën MAR që ka kuptojmë e MAresis, ashtu si MARA, MARO, duke në përshkruar gjësendin e ndërtuar në atë mënyrë i cili ep siguri., që ma ro-jtun.

MOLOSIA

Ne greqishte *Μολοσσοί* (Malasia/Molosia) por edhe MALASH/MALESH, MALASHIA; e cila mund të kishte të njëjtën kuptim me Malësia. Në dialektet të shqipes se lasht mund të kishte përdorim kalues në vend të S të përdorej SH, dhe anasjelltë. Shikuar drejtpërdrejt si shkruhet dhe si është përcjell ky emër i lasht dej me sot, del se sa do i ndryshuar nga Grekët duke ja përshtatur gjuhës se tyre, emni MOLOSIA do të thotë MALESIA, ashtu si thuhet sot në gjuhën shqipe, si dhe në t gjitha të folme. Kështu MOLOSIA nuk duhet të lidhet aq shumë me emrin e pemës se MOLLES, edhe pse mund të jetë.

Megjithatë duke marr parasysh hapësirën ku shtrihej ky emen, dhe reliefin me plot përthurje, del se MOLOSIA, me pak ndryshime, O duke ndryshuar në A, marrim MALOSIA, MALESIA, MALESIA, prej nga del se ky emërim lidhet ngusht me hapësirën ose terrenin malore, dhe ndërlidhet ngusht me MALESIN. Natyrisht në hartat e vjetra, nga studiuesit shumë serioz kjo hapësirë shpallet si Greke, e cila nuk ishte e vërtet aspak.

Ne këtë hapësirë Grekët e lasht e as të rinjtë nuk jetuan kurrë. Sot, një pjese të saj, e ka pushtuar Greqia, pas vitit 1848, ku me të madhe u luan kufijtë e tokave shqiptare, duke u masakruar dhe duke u zhdukur pa za , si asnjë popull tjetër në Evrop. Greqia kurrë në historinë e saj, në Evrop, nuk i kishte këto territore, Greqia e lasht, Ama e saj ishte në brigjet e Azisë se vogël, dhe ajo në Evropë ishte kryesisht pushtuese.

Ajo u bë një vend me rëndësi historike si rezultat i kolonisë së themeluar këtu nga Laçedaemonianët në vitin e gjashtë të Luftës së Peloponezitet, 426 pes. Trakinianët (një fis i maliasve) dhe Dorianët fqinjë, të cilët vuajtën shumë nga sulmet grabitqare të alpinistëve Oeta, u kërkuan ndihmë spartanëve, të cilët e përdorën me etje këtë mundësi për të vendosur një koloni të fortë në këtë situatë komanduese. Ata ftuan shtetet e tjera dorike të Greqisë për t'u bashkuar me koloninë. dhe deri në 10,000 kolonizatorë nën tre ekoistë spartanë (Leon, Alcidas dhe Damagon) ndërtuan dhe fortifikuan një qytet të ri, i cili iu dha emri Heraclea, nga hero i madh, emri i të cilit ishte aq i lidhur ngushtë me rrethin përreth. Heraclea (Heraklea= Hera ka le a) në Trachis.

DAMAGON:

Emri i lasht greke DAMAGON përcillet në Shqipe, si DAMA GJON, e cila në shtjellimin e mëtejshme na ep formën DA AMA GJON, si dhe DAMA GJON, sikur kur themi DAMA GJON copën e bukës, pra mos e daj per zgati, por për zgjoni.

LEON

Na ep pamjen e aNES; ashtu si LE ON, ose eshtek riju, maru, e cila përcillet apo përmbahet në fjalën; LE, dhe ON =AN, duke në dhënë si pamje

të veçantë LE AN, ose LEON, ashtu sikur kur themi LE ANASH e mos fol, ose LE ANEN taNE:

Ne pjesën e Maqedonisë se lasht, që tash shpesh po quhet Greqia e lasht, ishte qyteti bregdetar DION; i cili në të vërtetë ishte emër i Zotit, DARDAN - ILIR.

GRACEA/GRAKEA

Në rrethinën e Liqenit të Ohrit shtrihej ky toponim. Duhet të mos mahnitet lexuesi se ky toponim është i shpallur grek, edhe pse aty nuk jetuan Grekët kurrë, as në antik, as në ditët e sotme. Ky emën *përshkruan reliefin si RAKa, RAKE A, e cila përshkruan reliefin, e cila ka ramje, si fushë e cila bije duke ra në këndin e caktuar në hapësirën e gjan (gjerë), duke krijuar shpatin ose vargmalet në Ramje, si; RA KA, duke u ngjitur RAKA, si dhe GRA= GJA E RA-me, si dhe GRAKE, GJA RA KA,..., etj. GRAKEA po ashtu mund të përcjell kuptimin e refugjatëve, ose njerëzve të cilët nuk kanë kurrë gjë ose janë të ikur/ikun (hikun), pra GRAKE. Kemi Emen të ngjashëm kemi në Kosovë si; RAJE, të cilët kanë hupun luftën dhe janë RA, pra janë RAJE, i takojnë grupit të njerëzve të cilët janë ROBNU, ba RAJE, janë RAMUN, janë ra me ftyr(ë) për dhe janë dorzu (zu dorën).*

GREQ, GREQI nga NGREQ/NGRQ, përshkruajn reliefin e ngurt me gurizi, token e fort gurina, të vrazhde, me shkrepë,...etj. Ky kuptim shihet nga fjalët; Gerbaq (gerrbaq) gernaq (gerrnaq),..., Gerdhaj, Gerdec(ger+dac, ku dac/daq, pra gurishte e dame,..., etj) Guriq (përshkruan gjësendin si Gur, po i vogël, i cili ka sipërfaq jo të lëmuar, prej nga shihet se mbiemrat GURIQ, dhe Gjuriq, skan të bëjn asgjë me gjuhët sllavë.

OLUMPIAN

O LUM PI ANE/ O LANE/LAME Pi ane. Mund të përshkruhet fjalë për fjalë O LUM/LAM/Lan Pi ane/O LUM PI ANES, në kuptimin PIAN=Pej Ane. Nga kemi me fjalën PAN, e formuar nga PA+AN, pra PA ANen=PANEN, si fjalëformim prej nga u formua emri PANONI (PA NON po ashtu mund të jetë në kuptimin e PA BANUME, por edhe pa kufi, pa shtëpi,...etj) me të cilën fjalë përshkruhet Rrafshina PA AN ose Pa fund.

Drejt për drejt mund të lexohet dhe kuptohet në tri mënyra;

- 1) O LUM PEJ ANE, si A LUM PI AN-es, pra, pej anës se caktuar shtrihet lumi.
- 2) Si dhe A LUM PIAN e ndërlidhur me kuptimin A LUM prej Majes se MALIT, që del nga Maja (PIA, PIANE), si PIAN, M'PIAN, në kuptimin MAN PI (MAJEN thepore). Rrjedhimisht PI ka anën e saj AN, nga kemi PIAN, duke u përshkruar MAJA me Thep i malit, bjeshkës, shkrepave, ku ato qendrojn , pra Anen. E dim se ANA paraqet

NU-mjen vendin ku qëndron gjësendi, në kete rast PIA, duke marr PIAN.

- 3) Kuptimi i tretë po ashtu mund të jetë formë më e lashtë e shqipes, duke përshkruar, naltsin e Majës së Malit, si OL=EL=AL në kuptimin NALT, nga fjala ALU (AL A; AL U; AL E,..AL O) si dhe ALUM (AL LAM PIA NU), PIAN; duke përshkruar NALT maja e Malit, ose MAJA=PI dhe ALUM, në kuptimin NALT e LANUN:

Kanga

Kanga, e merr kuptimin e ndryshëm me ndërrimin e çdo tingulli, në gegnishten, *Kanga*, theksohet në atë mënyrë pjesa NGA merr shqiptimin sikur të themi NGO, ose Nga (vrapo, ngas), kështu KA NGA, bart në vete kuptimin KA NGO, pra NGA merr kuptimin me NGA=NU GA, pra me NU një GA=GJA. Nga do të thotë NU GJA, ashtu sikur në Kosovës që thuhet N'GO, por tash në formën N'GA, ose në Shqipëri që thuhet NIGJO/NGJO, ku trajta me e lashtë në Kosovë/Dardani ruhet NIGO/N'GO=N'GOJ pra veprim i lidhur me GOjen, e cila del prej Goje (KA NU GOJ=KANGO). Krejt e kuptueshme, Kosova dhe folmja e saj, paraqet formën me të lashtë të gjuhës shqipe sot.

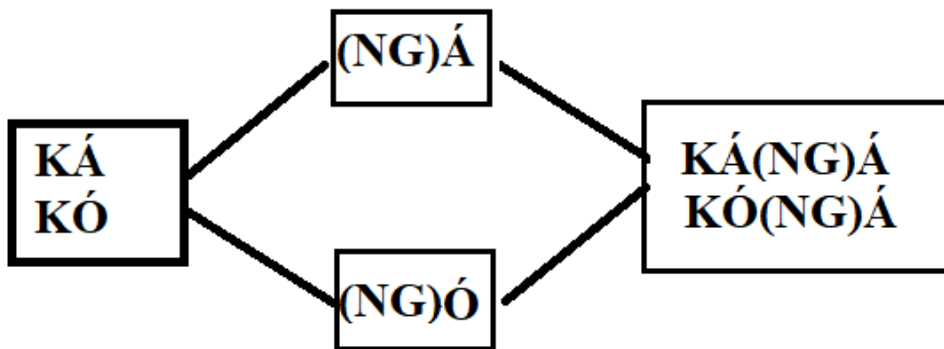

Pelagonia:

Duke u nis nga përbërja; PEJ + LA + GJONI, nga PE + LA + GONI, ku GONI=GJONI. Pej Lagonis rrjedh nga forma e përshkruar me fjalët; Lugonia/Lugon/Lugan nga Lagon=La gjon, ose gjon e lan, i bije **Lug** por me përmasa shumë më të mëdha. Siç e jep fjala LUG+GONIA=Gjonia=Lug GJon=LUGon+ia.

Po ashtu PE LAG ose PE LUG dhe ONI në kuptimin ANI. Megjithatë mund të ketë lidhje po ashtu me renditjen tjera të fjalës PELAGONIA, si shembull, PELAGONIA=PE LAGON që na ep drejtpërdrejt fjalën LAG, LAGON në kuptimin asht i Lagun=LAGON, ashtu me kuptimin bazë LA GA/GO, pra LA GJA/GJO, ashtu duke na dhen përshkrimin se toka ka uji,

është e vershume/vershuar pej ujit, si dhe asht e lagun në brigjet e saj me ujnat, e detit, lumejve ose likeneve(liqeve, shënim: Lke, like, likeneve, fjalë me kuptim liqeve, e cila na ep përshkrimin e Liqeve me format Leqeve, lakave, ...etj. Shihet se këtë fjalë Shqipe, e morren anglezet të cilat janë; Lake, Like, ...,si rrjedhim nga Lke, Like, por edhe Liqe, në këtë logjik Lake=liqe, Pelqim= PE Laq qim, si PE LEQIM, nga LEQIM ka kuptimin e bërjes se Lakut, LEQE, LEQIM,, ku në të dy fjalët në anglisht; Lake, LIKE, si dhe shqip; LIKE, LKE, LIQE, PELKIM, PELQIM, kemi kuptimin dhe rrënjët e fjalëve; Lak. Dihet LAK/LAQ, LEK/LEQ, LUK/LUQ,..., kemi shumësin e K i cili është Q, si Like/Liqe, e formuar nga LE EQ, LE EK, LI IQE, LE EQE, si Leqe, Liqe, Luqe, Kluge, Mluqe, Buluqe, BYLYQ/BYLYK/ ..., etj.).

Minerva

MINERVA, natyrisht e përhapur ndër Etrusket MINRVE, sido të jetë, kjo është fjalë e përhapur shumë mirë në gadishullin Italik, e tek popujt e Ballkanit.

Dihet se Minerva, Herkuli ashtu si dhe Aleksandri i Maqedonisë, kishin lidhjen me Dorianet përkatësisht Dardanet.

Në gjuhën shqipe MINER ka kuptimin MI (mbi) dhe NER , a kuptimin e atij/asaj është MI NER, ashtu si përdoret tek popullata e Kosovës, MI*NER*VA, me përshkrimin e ngushte MI NER VU, pra është VU ose NU MI NER(in) e TANVE. në pamjen e parë pjesa VA, ERVA, nuk duket shumë se përputhen me Shqipen, dhe i bije si NERVA. Kur e zbërthejmë MIN m(b)an kuptimin e njëjtë me MAN, ashtu; MIN=MAN=MON=MUN=MEN=MYN, si dhe MAN=MON/LEMON/LIMUN,..., etj. Si dhe ERVA, ERVI, ERV, apert i gjejmë në shqipe, si; BREVA, PREVA, PREV, KREVA (por edhe KRUSHEVA), PRIVA/PROVA/PRUVA (haptas shihet se fjala e Sllavëve të Jugut PRAVA është fjalë drejtpërdrejt nga Shqipja) T'REV/T'ROVA/TRUVA

Shënim:

Nga shkollat e ndryshme, kryesisht politike dhe joshkencore, shqipja paraqitet si e padukshme në lashtësi. Këta kanë shpjegime nga me të çuditshme të cilat mund ti baj vetëm shpirti i mjerë me ngarkesa politike, ku gjithçka në antike të paraqitet Greke. Po ashtu Mesjeta të paraqitet si sllavë (sidomos serbe, ku serbet, ashtu si Maqedonet ishin dy kombet e fundit, u formuan nga perzimja dhe shkombëtarizimi kryesisht i Shqiptareve dhe vllaheve), kur diçka ju nxjerr punë në Gadishullin Italik përshkruhet si Kelte, e para Kelte, e Gjermane, si dhe gjuhë tjera të ardhur në Evropën qendrore tepër vonë.

Ta kqyrim emnin e HERAKLES

KLEA në Dardanishten e vjetër formës; DI O KLEA, ku KLEA është trajte e fjalëve KA LE A = K'LEA zakonisht për femra dhe KLE, KLEU me shumë për mashkuj. Kështu kemi HERAKLE= HERA E KA LE; por mund të përafrohet me fjalën dhe kuptimin që del prej saj; I HER KA LE (N'I HER KA LE). Megjithatë, nuk gjejmë diçka bindëse në domethënien, kuptimin e krijimit të lidhjes së emnit/emrit HERAKLE, me Greqishten e lashtë. Ka mundësi; emrave të fjalëve të huaja, shënuar nga Greqët e lashtë, ju shtua prapashtesa S, për shkak të veçorive të gjuhës së tyre/tyne. Por, kurrsesi nuk mund të përgjithësohet se çdo emër/emen me prapashtes S është përshtatje nga Greqët.

Megjithatë problemi me i madh është dallimi, se kur i kanë shtuar emnit të huazuar Greqët prapashtesën S dhe kur nuk i kanë shtuar. Ashtu të ketë ndodhur emni i huazuar ka pas prapashtes S. Prapashtesa e shtuar e fjalës të huazuar, shpesh ja hup kuptimin. Shembull në gjuhën e shqipe sot, mund të kemi përfundime me S, SA, por edhe -S, sikur ta merrnin Greqët e lashtë me siguri emni i cili e ka prapashtes, do të përvetësohej ashtu si ishte, pa i shtuar hiq ...S.

Po e marrim rastin pa prapashtesën S, dhe do të kemi;

HERAKLE	ERAKLE	ERA +KA +LE	ER AKA LE
Ta zëvendësojmë E me O, dhe me A, do të kemi;			
HORAKLE	ORAKLE	ORA KA LE	OR A KA LE
Ta zëvendësojmë E me I			
HERAKLE	ERAKLE	ERA +KA +LE	ER AKA LE

Nga emri/emni HERA, HERAKLE, kuptojmë se HERA, dhe HERA'KLE mund të jenë nga e njëjta gjuha, ose gjuhë të cilat janë të afërta në mes tyre. Gjuha greke e lashtë nuk është aq e afërt me Shqipen edhe pse Greqishtja u krijua si ndeshje e dy e me shumë popujve dhe gjuhëve.

Sikur HERA, sikur pjesa e parë e emrit, HERA(KLE) kanë diçka të përbashkët.

Por nga shtjellimi në tabelë me pak ndryshim të zanoreve, përfitojmë pa i luajtur bashkëtingëlloret emnin ORAKLE, si ORAKLE; HORAKLE, HERAKLE. Përafrohet shumë ngatë, prej nga e shohim;

HERAKLE~HORAKLE, me largimin e H, kemi ERAKLE~ORAKLE

Megjithatë në të gjitha forma të njohura HERKLE, HERAKLE, HERKULUS, ky emen në shqipe përafrohet në tri kuptime kryesore, të cilat mund të dalin;

1)

ARKAL, që na jep ngritjen e madhe AR dhe pjesën KAL e cila ndërlidhet me Kalimin por ndërlidhet edhe me formën e ngritur të grumbulluara ashtu si ARKA, pra ka AR është pasanik, dhe ARKAL, me

prapashtesën L, dhe i jep pozite krejt kuptimin , formës ARK, ashtu duke e ngritur dhe duke e bere edhe me të madhe. ARKLE, përafrohet me AR KA LE, pra ka le i pasur, ose me drejt fisnik, duke u nis nga kuptimin i fjalës AR; e cila zmadhohet duke përdorë H, si HAR, asht HARK(le), i krijuar, nga KLE=LE, si HARK duke e rritur e zmadhuar ARK-en e madhe në formën HARK.

2)

HERAKLE; mund të ndërlidhet me njeriun i cili shkon poshtë e nalt, është i lëvizshme nuk ndalet, kurrë ashtu si HERA, ose HER Poshtë e HER nalt, duke e krijuar kuptimin HER A KLE, ku na epet përafrimin me ERA KALE, në kuptimin KALON si HERA/ERA, pra HERAKLE mund të quhej furtuna e madhe, si kemi sot, shembull; Moqava, Furtuna, Tufani, Murrilanetj. Kështu mund të ketë ndodh, ky emër të përafrohej me njeriun e lëvizshëm, i cili është i lëvizshme si ERA, pra HERA KA le, HERAK LE., Po pse jo mund të përafrohet sot me NI HER KA LE, duke u shkri në formën HERAKLE= HERA A KA LE, prej nga HERAK'LE.

3)

Të gjithë emnat si; ARQLE, HARQLE, HARKLE, HERKUL, HERKULUS, etj, përshkruajnë Kalimin ecjen levizjen e pjesës ER, HER; HERA, KLE=KALE; KALO, megjithatë KLE mund të ndërlidhet dhe të jetë shtrydhja nga KA LE=K'LE= e njëjtë ose e ngatë me kuptimin LE. Dhe të njëjtën kohë KALE=KLE ndërlidhet me kuptimin e KALIMI, ecjes, lëvizjes se pjese HERA=ERA. Nga edhe vijmë në përfundim se KAL, KALE; KLE, kanë të njëjtën kuptimin KA LE; pra KLE duke përshkruar daljen në pozitën e caktuar në hapësirë dhe kohe. Nga ky kuptimin krijohen kuptimi i fjalës KALO, KALE; KALIm...etj.

HORUS/ORAHORA

Nga gjuha shqipe HORU=ORU në kuptimin OR ose O RU, gjësend , krijesë, perëndi, që RU, pra detyra e tij është me RU, me RUJT njërin, token, kodrat malet, çdo send ka Oren e tij. Ku kemi; Ora e fiseve, Ora e Maleve, Ora e lumenjve, Ora e Kodrave, Or e njeriut, pra or e tij. Ngadalë OR- et marrin pamjen e krijesave hije të cilat i shoqërojnë njerëzit, e në raste të caktuara bëhen të dukshme, në rastet e zorit, e gjendjeve të tmerrshme. Prej kësaj Engjujt, (**shënim; në Arabisht ملك (malak), nga Ebraishtja mal'akh (מַלְאָךְ)**) dhe shpjegimi mbi sjelljen e tyre në religjionet Samite duken haptas përralla dhe mitologji marr nga religjionet shumë me të vjetra të Evropës në përgjithësi dhe të Ballkanit në veçanti. Nga kjo OR merr kuptimin RO, duke kqyrun RO nga pika tjetër e asaj nga qyret OR (shiko figurën e mëposhtme). Rrjedh e këtyre kuptimeve janë fjalët;

*N*ORA=NORA*

N+ORE=N'ORE TANE BURRA

Nga kjo kemi përcaktimin në lartësinë/naltsin OR ashtu si RO, sipas/simas formës gjeometrike për të cilën kemi folur gjerësisht në librin Msheftësit e Gojës (pjesët; 1,2,3 dhe 4).

Pra, të jesh i RO-jtur ka kuptimin të jesh në lartësinë ku nuk mund të afrohet askush, të jesh në atë pike ku rrinë Roje, për të ruajtur diçka.

Nga kjo kemi fjalët;

N'ER (ku ER përfshin hapësirën nga sipërfaqja e tokës dej tek RE-t, prej nga u krijuan fjalët ERA, HERA, MER)

N'UR (ku UR përfshin hapësirën nga sipërfaqja e tokës dej tek RU-t, prej nga u krijuan fjalët URA, UR, MUR)

N'OR (ku OR përfshin hapësirën nga sipërfaqja e tokës dej tek RO-t, prej nga u krijuan fjalët ORA, ORE, HORA, NORA, MORE)

N'IR (ku IR përfshin hapësirën nga sipërfaqja e tokës dej tek RI-t, prej nga u krijuan fjalët IR,IRE, HIR,)

N'AR (ku AR përfshin hapësirën nga sipërfaqja e tokës dej tek RA-t, prej nga u krijuan fjalët ARA, HARE)

..., etj.

Rrjedhimisht veç fjala OR, na jep kuptimin e hapësirës që ngritët dej tek sipërfaqja e sheshtë e nalt dej në RO, ku e arrin maksimumin e saj, e cila përshkruan hapësirën dej ku njeriu dhe shoqnia njerëzore mund ta arrij, ta shkel me këmbë, ta sundoj të mshefet aty dhe të jetë i sigurt.

Duke ditur se OR=RO, pra, OR ka kuptimin RO, në jetën e përditshme, na jep nalt'sin, rrafshnaltën, dej ku njeriu mund të shkoj, dhe mund të jetë i Rojtun aty, të jetë i sigurt aty, ose ai ka RO-je.

Emri HORUS është I ardhur nga Ballkani, dhe mbetet si pjesë e rëndësishme e mitologjisë antike Egjiptiane, Mos të harrojmë në Kosovë/Dardani, Egjipti është quajtur gjithmonë nga gjeneratat e vjetra Egjipt.

Emrit HOR ju shtua nga Grekët US, nga kemi HORUS marr nga Egjiptianët HOR, e cila në të vërtet ishte dhe mbete fjalë Shqipe OR, kështu nga gjeneratat e vjetra është quajtur ORA, HORA, ose HOR/OR. në Egjiptin e lasht është përshkruar si HUTI i cili ka kuptimin ,Ai fluturon nalt. Gjithashtu në shqipe, me emrin OR, përfshihen të gjitha kuptimet, nga fjala RO, me domethënien ROjtje/RUjtje. *Nga ORA me kuptimet; O RA nga nalt'sia, ose I Ra-m për njerëzit, nga OR si kuptim i fjalës AR, IR, dhe me kuptimin kryesor RO, duke na dhënë sipërfaqen e ngritur dej atje ku mund të arrij njeriu, dhe natyrisht në këtë nalt si është i RO/RU-jtun. Lexuesi duhet të lexoj në tansi shkrimet mbi këtë fjalë, dhe të kuptojmë të gjitha fellutat e kuptimit nxjerr nga kjo fjalë.*

HOR (greket e lasht HORus, me prapashtesën e veçantë) në Egjiptin e lashtë fjalë e marr nga popujt shqipfolës të Ballkanit dhe Azisë se vogël mandej dhe Izraelit, ku jetonin popujt shqipfolës, nga kohet shumë të lashta. Emri Hor shpesh njëjtësohet me Skifterin, me Hutin, ose me shpend, megjithatë, bërthama kryesore e rolit të perëndisë HOR, asht ROJe/Rojtesi/

M'rojtes/B'rojtes/mbrojtës çka e bën të njëjte me fjalën, mitin, dhe kuptimin e fjalës OR/ORA në gjuhën shqipe, prej nga dalin emrat/emnat

OR =AR, MOR=MAR, kështu MOR=ME OR

MAR=ME AR ose MA OR

Mandej NOR= NU OR = në OR

ORA roli kryesor i saj në mitologjinë Shqiptare, e nga disa në Kosovë/Dardani dhe Veri besohet edhe sot, është Mrotja, Rrojta dhe këshillimi i njeriut, dhe në thelb ato janë krijesa që shohin njerëzimin nga Qella, kuptimi bazë i të cilës është HOR në Egjiptin e lashtë, dhe i cili emër nuk ka kuptim e n'rlidhje me nojë guhe tjetër përveç gjuhës shype. Emri HOR i perëndisë së Egjiptit të lashtë është vërtetim se shypja në atë kohë kish përhapje të gjerë, dhe ish në lulëzim.

Simboli kryesor tek shqiptaret, që vije nga vet Zeusi/JeZeusi/Zoa/ është Shyponja, kështu Shyponja është në të vërtetë ORA, e cila na shoqnon në këtë botë dhe tjetër, si materie dhe si shpirt, për këtë edhe ka dy krena.

Se si I kanë quajtur saktësisht Egjiptianët e lashtë OSIRIS, ISIS është shumë e diskutueshme, megjithatë sa me shumë shkojmë në lashtësi, duke u larguar nga era Greke e ndikimit në Egjipt, kemi afërsi me të madhe me gjuhën Shqipe.

Emri ISIS është version Grek, i cili në shkrimet e lashta Egjiptiane është quajtur si IS ose ES e cila përkthehet si FRON ose Ajo e FRONIT. Megjithatë në gjuhën shqipe merr formën ES=ESH=ISH që ka kuptimin e gjësëndit, sasisë materies, prej nga filloj krijimi si formë e fjalës së sotme në IS=N'IS=Is=ISTORI. Por edhe ISH=N'ISH. *Pra, varësisht të shoqërimit me zanoret si të parashkruara (zanore)SH ose (zanore)S që tregon nisjen nga hapësira, largësia deri ku shtrihet sasia e materies, gjësëndit, nodhis/ndodhis, dhe S(zanore)/SH(zanore) duke na dhënë vazhdimin e sasisë së materies, gjësëndit e nodhis/ndodhisë teorikisht deri në pafundësi,...pra që mund të vazhdojë vazhdimisht si, SHO, SHEH, SHI, SHU, SHY,...etj.*

Emni HOROS i cili në gjuhën Kopte quhej HOR, në shkrimet shumë të lashta Egjiptiane quhej HR'W e cila mund të jetë theksuar si HARU, e cila na ofrohet me shpjegimet e gjuhës shqipe ARU/HARE/MARE/GARE/ARI/HARI/MARI,...etj. Krejt kjo shpjegon se theksimet Greke të emrave shumë të lashtë janë ndërhyrje e re, në Egjiptin e lashtë e cila shumë emnime i kishte të njëjta me popujt e Ballkanit, të cilët takoheshin me ta diku në Kanalin e Zuesit e përgjatë Nilit. E sidomos ish pothuajse toke e popujve shqipfolës një kohë shumë të lashtë, pjesa bregdetare në rrethinat e Aleksandrisë.

Në Egjiptin e lashtë emri OSIRIS i cili është theksim grek, me shtimin e S në fund, ashtu si e është vepruar me emrin ZEU- do të thotë Zeh, e shumë fjalë tjera. Por emri OSIRIS para grek, rridhte HARU në trajtën HAR SI Ese, ka lidhje të ngushtë me gjuhën shqipe, me kuptimin HARUS biri i ISIS. Megjithatë kjo nuk shpallon etimologjinë e vërtetë të emrit, sepse HAR ka kuptim AR i lartë, me domethënie ' rritet e ngritet përjetë në mënyrë të

vazhdueshëm'. Në shqipe kemi qindra fjalë të formuar, s; MAR, MARTESA, MARU, HARE, AR, ARI, ARKA, KAR, LAR, SHAR, HAR, HA+MA+AR=HAMAR, Martesa, BAR, BARKA, MARKA, MARK. DARK, LART, FAR,...,etj.

Shumë emra të lasht Egjiptian përfarohen shumë ma mirë me gjuhën shqipe, sesa ata të mëvonshëm. Kjo vlen sidomos për etimologjinë e terminologjisë fetar të Egjiptit të lasht, e cila duhet të studiohen lidhjet me shqipen. Nuk duhet të anashkalojmë emrat IS në trajtën ES ose IS, dhe HARU ose HARIS/HARU/HARI janë emna të ardhur nga Ballkani dhe paraqesin trajta të cilët kuptohen veç në shqipe, shembull; ISIS, me rrënjë ES/IS, me domethënie; fillim, (n)is(jen) e parë të njerizimit në botë. Kurse HARU ose HARI/HARIS/ARIS/ORIS/IDRIS/IDRIZ ose trajta e OSIRIS mund të jetë ES/IS ose OS dhe RIS që mund të përafrohet me fjalën Shqipe RI, na jep kuptimin e daljes nga fillimi IS dhe ngritjes së ekzistencës S nëpërmes ngritjes së krijesave të gjalla RI.

Kuptimi i emrave me të lashtë të gjitha qytetërimeve përreth detit Mesdhe shpjegohen thellësisht e vetëm në gjuhën shqipe. Natyrisht edhe emri ISIS si formë grek (me prapashtesën IS) e emrit ESE/ESH/ISH/IS, ose emrave/emnave tjerë si HARU (A+RU) me kuptimin, e rritjes ARU ose A RUJT,..., etj. Kuptohet, këtu marrin kuptim të gjitha fjalëzat, nga fjalëzat u ndërtuan fjalët si pasojë e lidhjes (harrinimit në mënyra t'nyrshme të tyne, ashtu si gurët e mozaikut prej të cilëve marohen figura të llojllojshme. Kërkimi i fjalëve të shqipes dhe ndikimi në gjuhën shumë të lashtë egjiptiane, është me e së e drejt.

Sot në veri dhe Kosovë/Dardani ende flitet dhe besohet ORA, nga kemi; HORA ARBRESHA, HORA E ARBERIT, ORA E KRASNIQES, ORA E MALEVE, ORA PRROJEVE, ORA E BJESHKEVE,..., NJERI ME OR,...,etj.

E dimë nga shpjegimet e mësipërme se IR/RI, ku RI na jep hapësirën që ngritet deri në RI dhe përfundon ose kufizon veten me sipërfaqen të sheshtë, dej ku mund të arrijnë krijesat e gjalla me fluturimet e tyre, si shembull kemi Pet'riti, Shpi'irti, ngRI, RI, RIT, ...etj.

Pra RI është shumë me e nalt sesa RO, atje njeriu nuk mund të arrij, natyrisht tash pa e llogarit zhvillimin e teknologjisë, sepse në jemi tuj fol për kohen kur u formua fjala.

Kështu me shenja matematikore i shënojmë; RU<R<RO<RI<RE<RA dhe e papërcaktuar RY, si edhe UR<R<OR<IR<ER<AR. Po ashtu edhe URU<R<ORO<IRI<ERE<ARA, por edhe URUN<RN<ORON<IRIN<EREN<ARAN, por edhe URUM<RM<OROM<IRIM<EREM<ARAM,..

RA	RE	RI	RO	R	RU
RAN	REN	RIN	RON	RN	RUN
KARAN/K RAN	KEREN/K REN	KIRIN/K RIN	KORON/K RON	KA RN	KURUN/K RUN
GARAN	GEREN	GIRIN/G RIN	GORON/G RON	GA RN	GURUN/G RUN
Dhe shoqërimet tjera me zanore dhe bashkëtingëllore, me tingullin R.					

OR/NOR/NORA/HORA/VORA/MORA/KORA/LORA

Vazhdimisht është krijuar mendimi i gabuar, se fjala Nore do të thotë N'DORE. Nga kjo N'DOREN TANE, nuk ka kurrfarë lidhje me NORE/N'ORE, ashtu si thuhet; NORE TANE, NOREN e Gashit.

Fjala NORE ka kuptimin NU OR, ku OR ka kuptimin RO, pra NU+OR=NOR, NU*ORE=NORE, NU+OREN=NOREN. Si rrjedhim a e shënoni (*shiko e krahaso; gegnisht SHEh(non)*) me apostrof N'ORE, apo NORE, është e njëjta çështje se a e NONI apostrofin a jo tek fjalët;

N'GROHT

N'zeht ose N'xeht

Pra, a e shënoni a po jo. Në gjuhën e “marrëveshjes” u shenua si NXEHT, NGROHT, e cila në të vërtetë është e njëjta me fjalët; N'Zeht, N'xeht, N'groht, GUSH~N'gush, ..., etj.

Kemi shpjeguar gjerësisht se OR ka kuptimin drejtpërdrejt me fjalën RO, ose ROJE, ORJA, ROJA, nga kjo, kur themi N'Oren e fisit, me kuptimin ORA e fisit. Shpesh në Kosovë, aty ku është Dardanishtja si variant i vetëm i shqipës së sotme. Nga kjo kemi në përdorim;

ORA e tij na majti, nuk guxojshin me na u ni

Ata kan pas Or, kur vishin kurrkush nuk delke para.

Nga kjo marohet fjalja

OR=NOR

Kështu,

N'oren tane burra.

Ata ishin N'Oren e Bjeshkes.

Besoj e kuptuam se OR/RO, ORA/ARO në thelb kanë kuptimin e RO-jes, me kanë i ruajtun/ruajtur.

Si rrjedhim; vet emri ARO, AROJ, ARON përshkruan gjësendin, formën, veprimin i cili të ruan, i cili është roje për ty. Për këtë kemi dhënë sqarime të hollësishme perzgat pjesëve tjera të librit Msheftësit e Gojës (1,2,3,4)

Doclea/Duklja

Pjesën Du/DO që do të thotë ndajmë dhe pjesa Klja që ka kuptimin e Kalimit ashtu nëpërmes formës që bije nga malet e larta menjëherë në fusha, n'ramje e pjerrtë për këtë nuk kemi pjesën KLJ=Kaloj ose Kalim me zanore ndërmjet bashkëtingëlloreve, KxL, por kemi largimin bashkëtingëlloreve do të thotë kemi ramje shkëputje nga pika K drejt e në Lanje/La/Laj/Lj, kështu duke marr formën KLJ ose Klea, ku KLE është e afërt me LE, por që tregon ramjen e menjëhershme në formë të krahut *p'ranje* mjedisi, e cila ndryshon përnjëherë në nga nalt'sit në rrafshje ose formë tjetër e lënies , është KLEA.

Kemi lojën e fëmijëve; **Kuti me Klince**, ku KLINCE quhet ' Kuti' shumë i shkurt Nga KLINC si trajte e fjalëve LAN/LANC/PLANC/LE/LENC/PLENC/PLESHT/LU/LUC/PLUC/KLUC/KLUC,...,etj, të cilat bazë e kanë fjalën LA/LAN në trajtën LI/LIN, prej nga përshkruan, diçka/gjësend i Lanun shumë i vogël, me vogëlsi shumë të madhe në krahasim me kutin që quhet ma jo Lenci por Klinc pra jo Lin por Klinc, ku C tregon përmasën, sasinë shumë t'vogël të pjesës së parashkruar pra KLIN+C, ku KLIN-afrohet me LIN= dhe afrohet LI me kuptimin *Le/Leh*, diçka i dalun/ur me të njëjtën pamje, por shumë më madhe.

Përfarimi **Doklea (DOK LE A, në kuptimin A LAN me u DOK, formë** e fjalës Shqipe e ndërtuar me fjalën LE, LE A, DOK LE A, DOK LI A, po ashtu kemi KLI=KLE=KLU, e cila e përkufizon pjesën e veçantë të; LE; LI; LU,..., etj.) me kuptimin e njëjtë Dok/Dokshem, u dok/ ashtu si përdoret në Kosovë/Dardani, pra; Sim/Shim/shm/ mandej; Dukje/Dukshem/Dokshem, nuk mund të jetë krejtësisht i saktë. Pasi pjesa DokLea pa LE+A+DOK, i pamjes i formë/ krejt të veçantë. Kështu fjala e shpjegon **dokjen** , si dA-mje fizike dhe KA si pronësi i DA-mjes. Pra, DA KA, pra ka **da** nga mjedisi rrethuese, dallohet-Da +all=la/lla dhe Het/hut/hat. Doklea ka kuptimin e një pamje dokje të veçantë e cila krijohet nga ndryshimi i shpejt i lartësisë (L) duke e patun (PA T*AN) piken e Kthesës=K, dhe duke krijuar fjalën LE në kuptimin Le A. Por tash duke e ditur se fjalia krijon rendin e rëndësisë nga fillim D O K L E A na jep rendësin DOK dhe pjesën OK, pra DA në formën DO të T (Okës) në formën Ok, përaftrim me IKje e tokës=OK nga pjesa masivi i DA=Do dhe pjesa e tërë. Pra, DOKJA e bashkëngjitur me fjalën LEA ose KLEA pasi kemi DOKKLEA, ku KLEA=LEA, KSI=SI, KA është pjesë e veçantë e A-se, Ko/Ki/Ku/Ke,... pjesë e veçantë e O, I, U, E,..., etj.

Kështu fjala Dolje është e krijuar nga Shqipja Doli ose DOLje ku përshkruhet ramja nga naltsia, e marrë dhe e shtresuar në gjuhën e ardhacakëve sllavë në Ballkan.

DRI dhe DR

Te gjitha fjalët e përdorura në Jug, janë bashkim e përthurje nga fjalët e Gegnishtes.

Përpyekja e shumë gjuhëtareve për të përshkruar fjalët nga e folmja e jugut, janë të kota, një (nga Nu $i=Ni=N'i=i=1$) nga këto është shtjellimi i emrave; ANDRA, KASANDRA, NDER kinse nga fjala *Në DER*.

Lidhja e bashkëtingëlloreve; ND, MB, në shumicën e rasteve pa vend, kurse prapashtes/mashtesa/mrapashtesa më R në shumicën e fjalëve u përgjithësua pa vend, janë shformime të krijuara në Shqipe.

Shembull.

ZBATOJ, e përdorur më shumë në letrare, përbëhet nga z*BATOJ, ku pjesa BATOJ në gegnisht (gjansisht n’Kosovë), si;

BATOJ/BOTOJ

BOT=BAT=BUT=BET ;

A E BAT PUNEN,

ne trajta EU BET FEMEN që O,

A E BOT KET NER EDHE JU

Kështu ZBATO praktikisht është Veriut, por në kohë të caktuar për shkak pushtimit e veçimeve, u dan (N’DAN) fjalët, më siguri për shkak zvogëlimit të madh të numrit të banoreve.

Nga kemi Zbato, por si dëshmi kemi fjalën ZBUT, ashtu ZBATOJ-ZBUTOJ, ku pjesa BATOJ ka të njëjtin kuptim BUTOJ, ose BAT=BUT=BOT=BIT,...., vërtetimin e kemi edhe ZHBIU por edhe ZBIU, ZBOJ nga BOJ, ashtu i bije (BIJ=BOJ=BAJ) njëjtën me strukturën e Gegnishtes.

Nga kjo kuptojmë se emri i Mretit Ilir BATUA, BATON ka kuptimin Ai i cili BAN, ose i cili është krijuar në mënyrën më të mirë, sepse është i BAM.

ZBOJ pra nga Z+BOJ, dhe ZBEJ e cila përdoret në Veri përkatësisht në Kosovë (Dardani), por kjo fjalë Zbej (prej nga krijohet fjala ZHBEJ/ZHBAJ) përdoret njëjtë si në veri Zbehej. Mandej BAHEJ, ZBAHEJ përdoret në Veri, por edhe Zbehej, Zhbahej si; ***Zbahej më punu më ta, U Zbeh n’fyt,***

Të marrim strukturën e njëjtë dhe kuptime të ndryshme SBAHET dhe ZBAHET /ZBEHET nuk janë të njëjta në kuptim.

Zbahet ka kuptimin e ngat më Zhbëhet, kurse S’bahet merr kuptim e mos Bamjes dhe as që ka ndodh veprimi i bamjes nojhere.

Kemi Kënda, A PO TA KANDA, KENDA, kënd-shme, në Kosovë A PO TA KANA (ka ANA, në kuptimin ***KA ANA E JOTE më ja majt***).

KANDA formohet nga KA AN, kurse KANDA merr formën KA ANA DA, më DA KA ANA, prej nga kemi DAKAN.

Megjithatë jo gjithmonë e shpjegon veten prania e ND, e cila përfarohet NU DA, dukuri e shformimit në gjuhën tonë në ND ashtu si dhe MB.

Kemi MBRENDA, MRENDA, por në Kosovë (Dardani)MRENA në kuptimin më RENA, prej nga MA REN në kuptimin MA RAN, pra RENI shikohet vertikalisht i formuar nga RA-MJA. Si RAN duke u shtresuar nga RAMJA. Kur RAN është në largësi, pra në kohë dhe hap'sin i largët, dhe vështruesi nuk është prezent, kemi ndryshimin nga RAN në REN. Kështu shtimi i D në fund të fjalëve, në shumicën e herëve është e palogjikshme., ND ka kuptim kur N gjendet para fjalëve që fillojnë më D, si fjalët;

N'dor e mante lapsin

N'der t' oborrit ish shtre,

por pa kuptim janë futja ND tek fjalët;

Nderi, Ndamja sepse Ndamja ka njëfarë pushimi ndërmje/n'rmjet/n'rmajt,.. si N'DAMJ, ska kuptim më u shkru Ndam por duhet N'DAM, masi fjala DA ka përdorim t'shpesh. Rrjedhimisht largimi nga gjuha standarde i fjalëve DA, QA, VA, VU MA, MU, është n'dalim (*pra më DA LIMin në kuptimin LIMi DA pra më DA rrjedhjenne formën LIM) i padrejt, dhe ndoshta i ndikum nga aleancat antishqiptare.*

Kur themi NDIKIM=N'DA'KAM

Kështu nuk ka në gjuhën shqipe Nda por ka N'DA, sepse mund të funksionojnë njëjtë më në DA, ose Nu DA, nuk ka në gjuhën shqipe NGA, por ka N'GA në kuptimin në GA, pasi kemi fjalën më kuptim GA/GJA si NGA/NGJA/NGJY/NGJEh ,..., simas N'GA ; N'GJA; N'GJY; N'GJEj sepse kemi fjalën GJEJ, kështu Nu+Gjej, kemi NU gjetjen=Ngjeti; Ngjehi,...etj.

Rrjedhimisht NDERTU, krijohet nga në DERTU, ku pjesa DERTU, ka kuptimin e DA nga ER, ashtu si NDAR, kemi NDER. Kështu format e shkurta në Gegnishte janë N'ER, N'AR, N'UR, N'IR, kurse në jug u shtua edhe tingull D i cili në shumicën e rasteve nuk ka kuptim, shembull; NDER, NDAR, NDUR. N'DIR,...

Të gjitha fjalët të cilat fillojnë më MB janë jo logjike dhe shformime, në përjashtim të fjalëve të cilat fillojnë më B, kështu kemi MBURR fjalë e drejt e cila duhet të shënohet si M'BURR ose se paku të kuptohet si e tillë, pasi kemi fjalën MA/MAJT BURR=MBURR, por jo MBAR sepse kemi fjalën MAR në kuptimin MA AR: kështu më BA AR, ose MBIJ pasi e kemi fjalën BIJ, thjesht MBIJ Mundemi (MUN DAM, DAMJE E MUNIT,..., në thelb s'kemi nevojë më than MUNDEMI kur e kemi fjalët MUJM, MAJM, MEJM, MOJM, SHMOJM, SHMAJM,...etj. Kështu MAJA, pse nuk thuhet MBAJA e MALIT, por MAJA e Malit sepse MAJA është e nalt dhe MAHET atje, Pse nuk thuhet MBALI por MALI, pasi kemi MA AL në kuptimin MA NALT,..., etj.) del gat dhe pa kuptim. Ka më qindra fjalë më të njëjtën logjike vërtetimi se pjesë e fjalëve të rrasne (rrasur , me e drejt të thuhet rrasne , sepse kemi Rrasin/Rrasen, rrasun sepse e ruan formën e përgjithshme me prapashtesën --N e jo me --R) në standard nuk kanë mshtetje/pshtetje (mbështetje. Pshtetje=Pej shtet/SHTAT, Mshtetje=MA SHTAT). Kemi NDER nga NU DA ER, e

panevojshme masi kemi N'ER, ashtu më kuptim N'AR si gjësend i rrasun m'renA në ar; si Nalt'si ose gjësend zmadhohet/rritet ER ashtu RE.

Kështu kemi;

Ba	Be	Bu	Bo	Bi	By
Zba	Zbe	Zbu	Zbo	Zbi	Zby
Zhba	Zhbe	Zhbu	Zhbo	Zhbi	Zhby
Zba-h	Zbe-h	Zbu-h	Zbo-h	Zbi-h	Zby (zbyth)
Zbat	Zbet	Zbut	Zbot	Zbit	Zbyt
Z(ZH)ban /m	Z(ZH)ben /m	Z(ZH)bun /m	Z(ZH)bon /m	Z(ZH)bin/ m	Z(ZH)byn /m
Z(ZH)bah et/hen/he m	Z(ZH)beh et/hen/he m	Z(ZH)buh et/hen/he m	Z(ZH)boh et/hen/he m	Z(ZH)bih et/hen/he m	Z(ZH)byh et/hen/he m

Shënim 1: Ladrim/LODRIM/LODRO/LADRUM

Krahaso;

LA-DRIM

LU-DRIM

LO-DRIM

LADRUM, LADRIM, LADRO, LAzDRI,....,etj.

Kjo fjalë është formuar për të përshkruar rrjedhjen; DRIM/DROM/DREM/DRUM/DRAM/DRYM,...., si dhe DRIN/DRON/DREN/DRUN/DRAN/DRYN, më ndryshim se, përfundimi më IM/OM/EM/UM/AM/YM, përshkruajnë MA-tjen, në formën AM, pra (I asht dhanë anës DRI, ashtu DRIM, ku ka kuptimin IM DRI, në kuptimin AM DRI). Po ashtu nga DRIM/DROM/DREM/DRUM/DRAM/DRYM kemi; D+RIM/ D+ROM/D+REM/D+RUM/D+RAM/D+RYM, .te cilat kanë kuptimin DA nga RIM/ROM/RAM/RUM/RYM/REM, dhe të cilat kanë lëvizshmëri të madhe, e të ngadalshme.

Kështu RAM është më e madhe por shumë më e pak e lëvizshme sesa RIM. Këto fjalë marrin veprimi të caktuara dhe përshpejtohen varësisht më cilat fjalë bashkohen, ashtu si shembull kemi PRI/PRIM, si PRIM BRE DJAL E MOS U NAL, dhe Vep(rim), NU PRIMJEN,...., etj.

Prej LADRIM , ngjesh/n'gesh/n'gush mrena vetës shumë fjalë;

1) LA, LAD (simetrinë DAL, më kuptim DA LA, pra LA DA, prej nga ndërtohet fjala DAL/LAD),,etj.

2) ADRIM, në kuptimin A rrjedhje DA pej RIM, në trajtën DRIM/DRI

- 3) *DRIM* përbëhet nga *DRIM=DA RIM*, ashtu si *DRAMA*, *DRUM*, *DREM*, *DROM*, si *DROMCA E BUKES*,..., etj.
- 4) *RIM* në thelb do të thotë; *AMA* e *Jetës*, e rritës dhe e të gjitha elementeve dhe përbërësve të cilat e ndihmojnë jetën e rriten e organizmave të gjallë (lexo gjerësisht në librin *Msheftësit e Gojës*). *RIM*, na jep *RAM*-jen nga *RI* në drejtim *IM* pra, më kuptimin *AM*, të cilat kanë kuptimin *MI=MA=MU=MO*, dhe e shumicën e kohës ,pushon‘ në sipërfaqen e tokës, masi/pasi ajo është *Maj-tja kryesore* e çdo gjë në tokë. Kuptohet se ajo që është në brendi të saj nga *ROM/RIM* behet, shen‘rrohet në *RUM*.
- 5) Kurse *RIM*, përbëhet nga *RI* dhe *IM*, për të cilat tashme kemi dhënë sqarime të bollshme.

Krejt e kuptueshme se; LA DRI, LA DRO, LA DRIM, LA DRUM (ku *U* sikur buron nga brendia, e cila vije nga nën sipërfaqja e gjësendit/tokës, në të vërtetë shpesh përshkruhet e kallumja, e cila merret sikur është në brendinë e kohës, nën sipërfaqen e gjësendit. Krejt kjo na del që koha e kaluar është shkaktar dhe motor i të ardhmes) na ep përshkrimin e rrjedhjes në format *LADRIM*. Sikur ta marrim simetrinë e fjalës *LADRIM*, e kemi fjalën më kuptim në gjuhën shqipe e cila do të thotë *MIR*DAL*, fjalë më kuptime për të cilat kemi dhënë sqarime të shumta, dhe besoj e kuptueshme për secilin prej nesh, ashtu si dhe *LADRIM*.

*Krejt e natyrshme, e kuptueshme, nga madhështia e guhës t‘vërtet, se fjala LADRIM/LADRO/LADRU është e njëjtë fjalët LAZDRIM/LAZDRO/LAZDRU, ..., dallimi qëndron tek shtimi i fjalës Z, e cila e rrit largimin, rrjedhjen më të shpejt më zigazake (në Kosovë thuhet *Zik-Zake*), por paralele n‘koftë se kemi shumë rrjedhje brija-brijaz, prej nga *LA(Z)DRIM/LA(Z)DRO/LA(Z)DRU, ...* në bazë të gjitha shpjegimeve që i kemi bere, besoj gjithçka është e sqarueshme po ashtu edhe në këtë pjesë, në koftë se e marrim simetrinë e fjalëve të fundit, atëherë e kemi *MIR DZAL*, megjithatë kjo fjalë dhe forma *DZ* nuk e kemi të zhvilluar, sepse *DZ* në këtë renditje ka përparësi *D*, kurse në jetën e përditshme *Z* është shumë më shpejt rrjedhëse, dhe lëvizëse sesa *D*, kështu del e pakuptimin që *Z* të dahet apo dal nga *Z*, prej nga kemi përfundim logjik, të formimit të fjalëve, më renditje *ZD*, e jo *DZ*.*

Po ashtu më të njëjtën bazë kuptimore, dhe më logjiken e njëjtë janë krijuar fjalët; *LADRIM, LADRO, LUNDRIM, LUNDRU, ...*, etj. Nga kjo vërtetë se *DRIM* nuk është nga gjuhët sllavë.

Shënim 2:

ZHABA del nga kuptimi *ZA BA* pra ban *ZA* veti (**menohet VETI sepse rrjedh nga vetja e Zhabes**) e *Zhaba*, sepse *ZA BA* është *ZHA BA*, nuk është veç *ZA* por diçka si *ZHA*.

Emri BRETKOSA, nga BRET, BERTET, BRITI, ..., të cilat i kemi shpjegua shumë here, si janë bajt (bart) e maru (ndërtuar) kuptimet e tyne (tyre).

Doruntina

DORUNTINA; përbëhet nga DO RUN T'INA. Në kuptimin DO=DA për RUJTJE, dhe T'INA, në kuptimin T'ANA, T'INA, T'ONA, ... ose si thuhet në Kosovë;

*të t'ina janë tokat,
te t'ina jemi na*

Gjithashtu kjo ka kuptim si; DO RUNT INA, ku kjo shumëkuptimësi, më bazë të njëjtë kuptimore, del nga fjalëzat, të cilat si gurëzit e mozaikut, mund të ndërtojnë më pak ndërrime shumë pamje.

DORUNTINA (nga DOR RUN, që e ruan Doren , shembull; nga të këqijat) mund të jetë emër i dal nga DOR, DORET; DORIAN, DORIANET, pra mund të jetë emër DARDAN, masi/pasi unë mendoj se DORIAN është shkurtë për emrin DAR(D)AN/DOR(DI)AN. Si rrjedhim i këtyre emrave, nga populli i lashtë Dardan, kemi emrin DORA, DORIANA, DORIE, DORIKA, DORIKE,....,etj.

DONIKA

Emër i Zotit, i kthyer në gjinin (GJI NON, më NU GJI) femërore, prej nga DON, DONA, DONAJ, ADONAJ (A DONAJ), DIONIS,...., si dhe DONIKA, e cila na jep pamjen DON dhe NIKA si DON'NIKA, ose më thjesht (DON)IK, pra na jep një zgjatje, rrugëtim, largim, në kuptimin përkëdhelës po ashtu, si DON(IK).

Se ky emër përmbledh emrin e femrës, si emër përkëdhelës, në kuptimin se DON largimin, ose shëtitjen poshtë dhe nalt, mandej DO (NIK) na jep pamjen e asaj që DON shumë, që është tepër kureshtare, e cila është e menqur/menqun, e pandalshme, e zgjut, dhe e cila nuk rrinë në një vend. Po ashtu kemi QUN, QUNAK, e ndërtuar në përpjekjen për të treguar, se QUNI, quhet lëviz, nuk nalt/ndalet, dhe nuk rri në një vend, është i shkathët (Shko Thyt, shkon tu u thy, thehet ecë apo shkon tu u thy në tup, sjellje, prumje ardhje,...) i lëvizshëm,...., etj.

Menelau

Menelau do të thotë Mene lam, pra pjesa Lau, është shumëkuptimshme, të cilat dalin nga kuptimin bazë LA, LAU, e cila mund të ketë kuptimin më LA pra më pastru (ka kuptimin PA+STRU, prej nga PA+ST+RU , ku pjesa ST përfarohet më ST=SHT=SHTU), dhe më këtë MENELAU do të thotë MEN

LAU, pra Menje të paq të kfejllt, por në kuptimin LAU. Pra, e ka Lan MENJA siç themi në Kosovë; MENE+LAM, ose MENJA E LA, pra MENJE jo e kfejllt.

Kuptimi tjetër del nga MENELAU do të thotë më në U LA, në kuptimin ka MET më NE, dhe është pjesë e jona

Agamemnon,

AGAMe Mnon, nga gegnishtja do të thotë, AGAM, a I gjam, MNON pra Ai njeri i cili ndërton vendbanime,

MNON e cila do të thotë MA NON, si trajtë e shkurt M'NON, prej nga kuptojmë ai që MAN Anën, ai i cili maron-mbaron (fjalë e perdorun/përdorur gjerësisht n'ven të ndërton; ku MA RON; pra e MA nalt'sin RON, që ka kuptimin e ruajtjes, ashtu si MARU nga kuptimin MA RUJT) qytetin e cila do të thotë NON.

Kurse **AGA**, ka kuptimin A GJA, në kuptimin I madh, i ngritun, por edhe i pari AGA. Kështu emri i përdorur AGA, në kuptim AG A. pse A GA, është më prejardhje shqipe, ashtu si shumë fjalë tjera. Natyrshëm AGA=A GA, në kuptimin i rëndësishëm, i madh GJA mi tokw, dhe MEM, M'AM pra më AM, dhe NON, ku kemi A GA M'EM NON në kuptimin A GJA i cili MAN AMEN e NON-it, pra Vendbanimit, qytetit, etj. Kështu kemi AMNON më kuptimin AM E MNON-it.

Më e drejt është të thuhet si në Kosovë , Agjes ti thuhet AG, AGA, AGes, ashtu si u ngjiten emnat me mija vite. E keqja është se kjo fjalë u kqyrë si Turke dhe u largua me propagandë nga populli Shqiptarë.

Kështu AGA, AG, i thuhet Migjes (agja, agjës, Mi*IGJ=MIGJ) dhe kështu duhet ti thuhet.

Pra, duhet të jetë; AGA, AGE AGA, AGAJ, .. me ardhje nga jugu, G u kthye me shumë në GJ, prej nga kemi AGJA, AGJE, AGJAJ, HAGJAJ,... nga kjo forma e lashtë AGAMEMNON kthehet; AGJAMEMNON= A GJA ME' MNON, ku MNON është forma MA NON ashtu si VENON= VE NON,...etj.

Kemi edhe për femrat, Inge (e n'rume shumë vonë me Ingje, si shembull Ingja Fat, Ingja Hyk, Ingja HUKe, Ingja ELLE,...etj.).

Maíandros / maj an dri

Emri i sotëm në Azinë e vogël **Büyük Menderes River** I njohur në lashtësi më emrin Maeander or Meander, nga Greqishtja e vjetër: Μαίανδρος, Maíandros. Ky emen (emër) kallëzon se në këtë hapësirë ishin vendbanime shqiptare të banuara se paku 2000 para Krishtit. Por rreth vitit 1400-800 filluan zhdukjet dhe largimin nga këto anë, më ardhje të reja nga Irani, si përzierje para Iraniane më popujt e veriut dhe Samite, në luftë për të marr Azinë. Kjo

ishite edhe periudha kur erdhën edhe Grekët në brigjet e Ballkanit. MAEANDER, në greqishte shpesh MAJANDROS, kuptohet si; MA AN E DRINIT, ku pjesa DRO, ose DOR do të thotë vendi lumit DRI, pra Dri quheshin në përgjithësi Lumenjtë dhe ku kishte ujera/ujna. Nga MAIANDROS dhe toponimet e shumta tjera, kuptojmë se version i Gegnishtes, ishte versioni i vetëm i gjuhës shqipe.

Duhet ti gjuajmë poshtë studiuesit shqiptar, të cilët fjalët ANDRO, ANDRI, NDER, NDERO, e lidhin shpesh më fjalët e përdorura sot në dialektin e jugut, duke I nxjerr kuptimet e pavërteta dhe të gabume si NDERI, dhe ANDRI si ANDERR, perfunime (përfundime=per funi da) jo t 'vërteta, dhe aspak të qëndrueshme. Kështu kemi emrin KASANDRA, përkthehet si KA SA ANDRA, pra KA SA ANDRA e cila nuk është e vërtetë, emri KASANDRA, ka kuptim KASAN DRI, pra në kuptimin KAS, ose KASH dhe AN DRI, sepse KA SHAN DRA na jep përshkrimin e reliefit ku rrjedh lumi DRI. Zakonisht Grekët e vjetër i emëruan DROS ose DOROS, si trajta të shfromume/ shformuara të cilat i kishin marr nga shqiptaret. Emri DARDAN na jep emrin e shtrimjes t'lumjeneve ku rrjedhin lumenjtë ata, natyrshmit shtrimja e tyre përgjysmon male e fusha.

Kordrion

Qytet i lasht ngatë qyteti të OHRIT mund të ketë kuptimin nga KODRION, do të thotë KA DRI ON, duke na i dhënë dy kuptim,

- 1) *Njëra me kuptimin KODRA, ose KODRINA, (është sqaruar po ashtu në pjesën e pare të librit Mshfetësit e Gojës pjesa parë, botuar në vitin 2019, në Prishtinë, aty faqe 444)*
- 2) *Po ashtu KO DRI ON i cili mund të bart kuptimin KA DRI, KA DRION, pra duke përshkruar vendin ku ka shumë uji, ku rrjedh uji, e cila mund të merret me mend masi/pasi është afër liqenit të OHRIT. Duhet të mos harrojmë se DRI, aDRIAN, KADRIAN, KODRION,...etj., përshkruan në përgjithësi, detna, liqene, dhe lumenj, pra aty ku ka uji me bollshëm(bollshmeni=boll+shum+man=bollshmeni).*

Sido të jetë OHRI, emër i sllavizuar, ashtu si OHRI ose ORID, e cila mund të kete ndërlidhje me shqipen si O I RI, por me mundësi shumë të mëdha ODRI, ka lidhje sesa me fjalën ODRI, e cila është drejtpërdrejt fjalë shqipe. Kështu kemi ADRIAN, sllavisht HADRIAN por edhe HADRAN. Kqyrë poshtë n'tabel.

ADRI	ADRIA	HADRIAN JADRIAN ADRIAN LADRIAN HODRIAN
ODRI	ODRA	HODRA; ODRINEA
IDRI	IDRA	IDREAN
EDRI	EDRA	EDRENE
UDRI	UDRIA	UDRINA
YDRI	YDRA	YDRAN

ADRI rrjedh nga A DRI, Asht DRI në kuptimin e fell ADA për RI, në kuptimin AD=DA RI, pra RI është jeta, me majt jetën, me majt rritjen, me majt jetën e njeriut në toke dhe krijesav tjera të gjalla. Keshtu DRI,DRITH= DRI THY, DRI, DRINI për uji, por edhe DRITA= DA RITA formë me lashtë kesaj fjalë është N'RIT; pra rrënja e të dyjave është RIT, e cila në kuptimin me të ngusht do të thotë JET.

Nga kjo mund të hamendim, e dyshojmë se UDRI mund të ket lidhje me rrjedhjen e DRINIt, përkatësisht me rrjedhjen e ujit, prej nga Shqipja kalibro në gjuhët sllavë duke u marr si UDRI, si shpejtim i rrjedhjes se lumit DRINA, dhe lumjenve e ujit në përgjithësi.

UDRI mund të jet nga gjuha Shqipe.

Emnat e tokës n'guhen shype

Në gjuhën shqip toka quhej me emna të ndryshëm si;

O
TO
OT

TOK (ne kuptimin TOK është , pra i lidhur si bos, i bam ashtu O, e cila sillet , lëviz në formën OK=IK,... po ashtu OK ka levizjen e kundërt me KO/KA dhe kështu TOKA paraqet gjithashtu gjësendin që IK , largohet, por edhe e trete njeriun dhe trupat e gjalle, ashtu në formën OK=IK, pra të OK =T*OK si të IK=T*IK,...Me kuptimin e njëjtë ; Të+OK=T'OK=TOK, ose T+IK=T'IK=TIK, sikur kur themi Të +IK njeriu, dheu,....,etj.

DHEU, në kuptimin DHA, DHE, DHI, DHU, kështu DHE U na jep pamjen e brendshme të asaj që quhet DHE, si DHE U, në kuptimin nga brendësia e DHE+UT. UEDH, është qyrje nga pika e kundërt e dukurisë/veprimit/formës DHEU, por me të njëjtin kuptim DHE=DHA=DHI,... kështu DHE përshkruan fjalën për me DHA-n, është e vetmja pjesë e tokës, e cila ep, rrit bimët, ushqen krijesat e tokës si DHE=DHA:;...., etj.

GJA

GA

GEA (ne kuptimin GJEA, GJE A)

Po ashtu kemi emrin MARI, për të cilën kemi dhënë shpjegimet të hollësishme, përgjatë ketij libri si dhe Mshfetësit Gojës (1,2,3).

DIANA/ARADIA

Diana-Dia+na=ajo që jep dije, Dian+a= donë më than, a Die, kjo perëndeshë u quajt nga shqiptaret që e morën popujt Latin, në të vërtetë në pjesën italiane kishte shqipfolës që nga kohërat para Latine. Ky emër ka rrënjë nga pjesa Ballkanike. Diana në gjuhën shqipe mundë të jetë ani i dijes, burimi i dijes, edhe sot në gjuhën shqipe ngjiten emrat edhe për shqiptaret është emër i kuptueshëm edhe Diana ka kuptim e dijshtëm, ajo që din çdo gjë, edhe ka njohuri të mëdha. Nëse pyetet çdo njeri në zonat më të thella malore në tokat shqiptare çka kupton më emrin DIANA ai do të përgjigje-Kush e bart këtë emër do të thotë asht Ani i dijes, burimi i dijes, ose rrjedh nga ana që ka dije. Nga ky emër thellësisht shqipe mund të bëjmë përthurje të kësaj fjala tan'sisht shqipe, si shembull; DIA+ana, DIA+nan/non/nin/nun, Dia+(t)ana (ajo që din tana), Ku TANA, ka kuptimin në shqipe T (ana)=te anës. Diana i përgjigjet tansisht gjuhës shqipe të dialektit Gege, Sot shembull në Kosovë (Dardani) në tokatë e Dardanisë përdoret Tana. Pra tana përmbliidhen të gjitha gjanat (gjerat) që ndodhen në njëerën Anë. Pra kemi GJANA, TANA, NANA = në ANA, KAN, MAN, LAN, THAN,..., **Diana** kuptohet emer nga gjuha shqipe.

Motra e perëndeshës që kishte shumë dije , pra motra e DIANES kishte një motër të cilën e dërgoj nga qielli në tokë, dhe ajo quhej ARADIA, në shqipen e sotme; A +RA+DIA, nuk donë kurrfarë përkthimi, sepse përdoret edhe sot thjesht; **A RA DIA**. Si rrjedhim A RA DIJA nga qielli, duke e përshkruar cilësinë, e vetin e perëndeshës, e cila ishte motër e DIANES. Shumë mahnitshme, në të gjitha shkrimet ku flitet për këtë emër , epen përzimje me greqisht, e latinisht të cilat shpengime nuk dhanë kurrfarë përfundimi, por thjesht përmenden për t'i qit hi syve lexuesit.

Shënim:

Konstantin i Madh Dardan (280-337), i lindur në Nish (Naiss, latin: Naissus), ai ndërtoj (maroj) ndërtesën (japin) madhështore me emnin MEDIANA (pra ME DIANE-en, nje riprodhim me fjalën MEDEA), natyrisht për hir të perëndeshës DIANA, për hir të DIJES.. perëndisë e cila DIN/DIAN=DI ANA (DIA AN). Në këtë ndërtes hartoj disa ligje. MEDIANA, në kuptimin ME DIANEN.

KRESHA (ka dy kuptime të mundshme, KRE+SHA dhe KA +RESH/RASH, megjithatë nga mënyrë e shqiptimit, vlen me shumë kuptimi

KRE+ESHA, pra gjësend i ngritur në formën KRE, ashtu shumë herë, me madhësi e përmasat e ndryshme, prej nga kemi shumësin e zhvendosjes se KRE duke marr KRESHA. Natyrisht emri KRISHT, është i njëjti i emër me KRESHA, bazuar në natyrën e shqipes dhe ndërtimin e fjalëve të saj KRISHT, etj. Rrjedhimisht; KRASH/KRASHT/KRASHNIK; KRESH/KRESHT/KRESHNIK; KROSH/KROSHT/KROSHNIK; KRUSH/KRUSHA/KRUSHT /KRUSHNIK,....., tregon haptas në përshkrimin e formës nalt në lartësinë e Kres, si Kresh, kresht, kreshnik, ose kri, krisht, krishnik, Krasht, Krashnik, e pse jo Krusha, KRUSHT, KRUSHNIK,....f etj. Besoj është shpjegim i mjaftueshëm, se emri Krisht dhe Kresha në të vërtetë i kanë bazat në shqipe, dhe formimi i fjalëve me KR(zanore) dhe K(zanore), është shumë i madh.

Këqyrë e krahaso;

*KRISH/KRISHTA/KRIJSHT/KRIN
KRESH/KRESHTA/KREJSHT/KREN
KROSH/KROSHTA/KROJSHT/KRON
KRYSH/KRYSHTA/KRYJSHT/KRYN
KRUSH/KRUSHTA/KRUJSHT/KRUN
KRASH/KRASHTA/KRAJSHT/KRAN*

Nga kjo vijmë se toponimi KRAJA përafrohet me KREJE, KRYJE, KRUIJE, ...etj. Po ashtu fjala sllavë KRAJA ka drejtpërdrejt prej shqipes, në kuptimin KREJE, KRYJE. Por gjithashtu mund të merret KA RAJA, pra vend ku reliefi ka RA-mje të tillë të përnjëhershme, me përthyeshmëri, prej nga e përshkruan fjala KA+RAJ=KRAJ, por edhe KA+RAMJE=KRAMJE, .., etj. Krej e kuptueshme se kuptimi KRAJA tek sllavët e jugut, me kuptimin përfundim, mund të jetë marr si fjalë nga shqipja dhe të i epej kuptimi KA RA=KRA, KRAJA, ashtu si në shqipe KRYJ, KRYJE, KRYME, prej kuptim të njëjtë bartin KRAJA/KRAJ si krymje ose si përfundim, me pak fjalë shqipe e marr nga sllavët.

Emri ***Shtriga***, prej SHTRIGA=SHTRI GA, në kuptimin SHTRI GJA, me SHTRI GA, gjësendi GA i SHTRI-m. Shtriga nuk mund të zbërthehet edhe kuptohet në gjuhën Latine edhe të dëshmohet së ka prejardhje nga gjuha e tyre, mandej as nga ajo latine. Shtri+ga, ep kuptimin diçka e shtrirë, Ta SHTRI +I GJA=SHTRI I GJA = í gja e shtrime. Më drejt sipas të folmes se Kosovës, si GA SHTRI, ose SHTRI GA, me tu GA pa me tu përngja (në Kosovë me shumë përdoret PERGA, me t'perga ty, por edhe më shumë shkurt, GA, me t'GA, si forma me e vjetër e fjalës Perngja) në SHRI-mje, ashtu si MA SHTRU, MA SHTRIM, GA SHTRIM, GA SHTRI, SHTRI GA,...etj.

Çka do të thotë AM?

AM ka kuptimin e njëjtë me MA, por shikuar prej pikës tjetër, ose e kundërt. Pra, paramendoni veprimin MA, si formë, kur e këqyrim prej pikës të kundërt, është AM,

Më këtë AM ka kahun e kundërt të lëvizjes me MA. MA është me kah të lëvizjes drejt MA-jtësit. Kurse AM është veprim nga MA-jtesi në kah drejt MA-rrësit. Nga kjo AM ka kuptimin në bazë të njëjtë me MA, por edhe me; M/ME/MU/MI/MY/MO,..., por shikua nga pika e kundërt këto dukuri respektivisht forma, janë; M/EM/UM/(IM/YM/OM.

A është shqip fjala Strofullog (gajshem me SHTROFULLOG)?

Shumë herë më kanë d'vet, dashamirët e gjuhës, se a është shqip STROFULLOG, masi/pasi kjo nuk po përdoret, dhe në kohet e fundit pa za, është 'ndaluar', shkrimtaret dhe gazetaret e kanë n'xjerr jashtë përdorimit. Shembull këtë nuk mund ta gjejmë në korrektorin elektronik, por po ashtu as në fjalorin e shqipes.

Shkurt; STRO, STROFULL, STRFULLOG është fjalë shqipe, mandej shumë më lasht sesa fjala QERDHE.

Është shumë e mahnitshme,. Lejohet fjala strofull, por ndalohe strofullog (*shumësi ; Strofulloge, Strullogje,..., por edhe shtrofullogje, shtrufull,*), e cila rrjedhimisht ka kuptimin strufull*og, e përbërë nga;

Strof*fullog (*fullog u krijua nga; Fulli, fullim, fu, U LOG, LOG në formën UL, prej nga ULOG, FULLOG, duke na dhënë ramjen të shumë logeve/logjeve në U, sipas FU, ashtu duke përshkruar futjen e formës në sipërfaqen rrethuese*).

Si ULLOG kemi format ULLOGJ, ULLOGJE; ULLUGJE, ALLAGJE, HALLAGJE,...,etj., të cilat përshkruan gjësendin e rrasun në vëllimin i cili është në sipërfaqen rrethues, ose brenda trupit, gjësendit, mjedisit tjetër, për rastin ku përdoret U, por kemi dalje jashta gjësendit, lëvarje jashtë të gjësendit si ALLAGJE, HALLAGJE, pra dal A LLAGE, në kuptimin Lan si LLA, gjësendi AGJ.

Kurse LOG/LUG ashtu në shumësin LL, me formën LLOG/LLUG, si ULLUG/ULLOG. në thelb STROFULLOG në përafrimin me të mirë, merr kuptimin gjeseni/gjësendi i SHtrum në trajtën STROF/SHTROF. Pra, i shtrum në formën strof/shtrof në Log, i cili ka veçorit e veta dalluese e përshkruar me fjalën ULL=ULL, si ULOG/ULLOG. Por në formën me të mirë të përafrimit do të thotë; Strumje/shtrof në ULL/ULLJE të gjësendin ose OGJ/UGJ/AGJ, si forma të njëjta me GJO/GJI/GJU,...

Nga kjo STROFULLOG, merr kuptimin me SHTROJE të ULL/ULLUN/ULUN në OGJ/EGJ/AGJ, pra në brendësin ose në thellësinë e GJO/GO e shikuar nga pika tjetër si OGJ/OG.

Çka do të thotë OG/AG/UG/IG/,... dhe dallimi me GO/GU/GI/GA,... ta shikojmë në figurën e mëposhtme.

Nga kjo kemi:

stro	Shtro
Strof	Shtrof
Strofull	Shtrofull
Strofullog	shtrofullog
Strofullogj	shtrofullogj

Si dhe;

STI/STU	STI/STU	STI/STU	STI/STU	STI/STU	STI/STU
STI/STU+RA	STI/STU+RO	STI/STU+RE	STI/STU+RI	STI/STU+RU	STI/STU+RY
STRA	STRO	STRE	STRI	STRU	STRY
STRA	STRO	STRE	STRI	STRU	STRY
STRADH	STRODH	STREDH	STRIDH	STRUDH	STRYDH
STRAF	STROF	STREF	STRIF	STRUF	STRYF
STRAFU LL	STROFU LL	STREFU LL	STRIFUL L	STRUFU LL	STRYFU LL
STRAFU LLG	STROFU LLG	STREFU LLG	STRIFUL LG	STRUFU LLG	STRYFU LLG
STRAFU LLGJ	STROFU LLGJ	STREFU LLGJ	STRIFUL LGJ	STRUFU LLGJ	STRYFU LLGJ
STRAFU LL	STROFU LL	STREFU LL	STRIFUL L	STRUFU LL	STRYFU LL
SHTI/SH TU	SHTI/SH TU	SHTI/SH TU	SHTI/SH TU	SHTI/SH TU	SHTI/SH TU
SHTI/SH TU+RA	SHTI/SH TU+RO	SHTI/SH TU+RE	SHTI/SH TU+RI	SHTI/SH TU+RU	SHTI/SH TU+RY

SHTRA	SHTRO	SHTRE	SHTRI	SHTRU	SHTRY
SHTRAD H	SHTROD H	SHTRED H	SHTRID H	SHTRUD H	SHTRYD H
SHTRAF	SHTROF	SHTREF	SHTRIF	SHTRUF	SHTRYF
SHTRAF ULL	SHTROF ULL	SHTREF ULL	SHTRIF ULL	SHTRUF ULL	SHTRYF ULL
SHTRAF ULLG	SHTROF ULLG	SHTREF ULLG	SHTRIF ULLG	SHTRUF ULLG	SHTRYF ULLG
SHTRAF ULLGJ	SHTROF ULLGJ	SHTREF ULLGJ	SHTRIF ULLGJ	SHTRUF ULLGJ	SHTRYF ULLGJ
SHTRAF ULL	SHTROF ULL	SHTREF ULL	SHTRIF ULL	SHTRUF ULL	SHTRYF ULL

Përdorimi i tingullit (ne të vërtetë është fjalë) lidhet ngusht me kuptimin e saj, të cilën e kemi shpjeguar në pjesët tjera të librit Msheftësit e Gojës. Ua përkujtojmë se F përkrahuan shpejtësinë vrullin e ndërtimit, e shfaqjes se dukurisë, të gjësendit, por edhe po ashtu edhe vrullin e zhdukjes, shkatërrimit, të atij gjësendi. Nga mënyra e theksimit, shplohët e shpalohët marimi i kuptimit i fjalës F.

Nga kemi STROHER, ashtu si STREHOHET, pra, *ban STREHEN*, në të cilat nuk përdoret Sh, po S, ashtu duke paraqitur, thjeshtësinë dhe jo bollshmenin e dukurisë, formës, pamjes,etj.

Ashtu SHTREH përkrahuan boren, përkatësisht shtresën e bores, e cila e shtron, e mush, lugun, ose logun, ose fusha e cila në shumicën e rasteve ka pjerrtësi, ramje, nga pika ku shikohet pej syve të kqyrsit, përkatësisht folësit (*ose krijuesit të kësaj fjalë për herë të parë në lashtësi,..*) ashtu me H, të përdorur në fund, ose në mes të fjalës përkatëse, dhe me këtë duke na dhënë këndin e ngusht në rënie (*ranje, merr J sepse kemi lëvizje në lakore, diçka qe ka ramje, ranje*) të vazhdueshme të shtresës së shtruar. Kjo fjalë nuk përdoret vetëm për përshkrimin e shtresës së borës, e hedhes (fjalë e marum nga HEDHE/HEDHJA ashtu E DHA,..., metja e dal nga kollomoqi i shkoklum, si dhe nga copëzat e vogla të drunit (byku), pluhunit, etj.).

Nga këto ligjësi të ndërtimit, e dallimit në përmbajtjen fizike të ndodhive (ndodhive) në natyrë, me anën e të cilave përshkruhet dukuria përkatëse, kjo arrihet nëpërmes tingujve; H, V, F, G, S, SH, si shembull;

STROF, STROFULL, STROFULLOG,

STROH, STROHULL, SHTROHER

STROVA, STERVINA, SHTERVINA, SHTREVIN, SHTRAVA, SHTRIVE, STRIVA, STRIVIN,

STREG, SHTREG, STROG, SHTROG, STRUG=SHTRUG (shiko shpjegimin e bërë në pjesët tjera të librit), STRAG/SHTRAG, STRYG/SHTRYG, STRYG/SHTRIG, STRIGA/SHTRIGA,...., etj.

Kemi po ashtu SHTRAT, SHTRATIM, KASHTRAT/ne formën KASTRAT/, KASTRUC/KASHTRUC, por edhe GASHTRIM, GUSHTRAN, GUSHLLIM, GASHLLIM, STRAHUM, STREHUM, STRALLAN; STRULL; STRUKULL; SHTRULLIM; SHTRULLAN. SHTRYLLAN, ..., etj.

Krejt këto fjalë të sipërsënuar në bazë kanë të njëjtin kuptim, përshkruajnë mënyrën e lenjes (lënies, linijes, lunjes, lanjes, ..., etj.), dhe shtrimin të shtrojës, ashtu si STRALL, STRELL, STRELLC, STROLL, STRILL, STRYLL/SHTRYLL, STRULL/SHTRULL,... pse jo edhe STRUDLE që ka për bazë përshkrimin e shtrumjes, në formë të Shtrydhjes, ashtu si SHTRYDH, LULESHTRYDHE e përcjell në gjuhët tjera si SHTRUDLE,...Kështu të gjitha këto fjalë e përshkruajnë të njëjtën dukuri, veprim, mënyrën e shfaqjes përhapjes së SHTROJES, po ashtu Strukturë, strukturim, të cilat përshkruajnë SHTRUMjen, por tash ajo shtrumje, në trajtën STRU/Shtru, ka shtrim por me kahun e lëvizjes në largim, në ikje nga vështruesi në trajtën si TURI, dhe UK, pra UKTUR (ndërlidhet me fjalën e kuptueshme IKTIR; pra duke na dhënë Ikjen, largimin sipërfaqësor të gjësendit), ashtu STRU+KTUR, ose STRU+UKTUR, ku S=SH, kemi SHTRUKTUR (shtruk t'UR); ashtu nëpërmes KTUR, na jep pamjen e veçantë ose pjesën e dalluar të TUR-ini, si KTUR, të cilën formë e gjejmë edhe si; KLI, KLU, KSI, ashtu si dhe Stërkala, e cila përafrohet SHTRE KALA, KALON, KALANJE si SHTRE/STRE, por edhe me pamjen STER/SHTER, prapë na jep kahun e lëvizjes së SHtrumjes në krahasim me vështruesin, përkatësisht krijuesin e fjalës për dukurin përkatëse.

Pse në anglisht kemi edhe STARV, STARVING të cilat fjalë mund të kenë lidhje të ngusht me shqipen, dhe si rrjedh nga ajo.

Nga kjo kemi STRUGA,~SHTRUGA, me kuptimin ME SHTRU i GJA, SHTRUGJA~STRUGA.

LIBRI 3

*Popujt të cilët nuk i luten Zotit n'guhen e nanave t'veta,
dhe t'cillet nuk i bajn ritualet n'guhen e t'parve t'vet,
janë bijtë e t'mallkumve dhe t'keqes.*

Religjioni i parë, shkencë e pastër, ka terminologji nga gjuha shqipe, dhe mund të kete rrenje shumë të lashta, duke ec mrapa 20 000 – 30 000 vite. Njerzimi në shoqerin e pare, dhe mendimet e tij të krijuara mbi botën dhe jetën, e kishte besimin shumë të thjesht, dhe besimi i tij i kishte dy kahe kryesore, dy vendkthime të pashmangshme; E ajo ishte q(ELLA) dhe TOKA (në të vertete të O KA). Keshtu prej kesaj pike paraShqiptaret dhe Shqiptaret nuk u larguan kurr, dhe për këtë nga bet kryesore në Kosovë, aty ku asht shtrati i gjuhës shhqipe, ruhej jo vetem nepermes legjendav dhe prrallave, por edhe bes, pra kur bahej beja, në bet, dhe betimet me të mëdha ish; ,‘Pasha QELL e TOK‘, Keshtu QELLA quhej ELLA dhe TOKA ish MARIA.

Dy Zotna kryesore i kishte njerzimi , pergjate 45 000 viteve, dhe ajo ish ELLA si mluese, dhe TOKA (MARIA) si MA-jtese dhe RI(jetes, rritjes). Njerzimi i kishte vetem dy Vatikane ose Jerusaleme, e ajo ishte ELLA dhe TOKA. Me vonë, shumë me von, ata kadal dale filluan të formojn qendrat e tyne dhe të krijojn tempujt e tyre, si rrugë e vetme e damjes, si mashtrimit të popujve. Nga kjo kohë filluan të formohen qendrat e ndryshme të shumta, në përputhje me qendrat e fuqive të mëdha të asaj kohe, ku perqendrohej pushteti i sundimtarve të ndryshme.

Kështu të gjitha fetë, ato cka i largoheshin TOKes dhe ELLES(qelles), ishin në bazë Dreqnore, dhe shpikje të profetve sdhe parashikimeve që në thelb kurr nuk ishin të verteta.

Kjo u sherbej sun(d)imtareve dhe popujve mashtrues, që fatëkqësisht patën sukses, në krijimin e mjedisve tjetersuese per popujt tjere, si kurth mashtrimi se në kemi profet të till të vecant, pra rren e paq si loti, dhe e qart sikur Dilli a atje nalt n’qELL.

EMNAT E ZOTNAVE

(Emnat e Zotnave dhe kuptimi i tyne n’guhen Shype)

Gjuha shqipe, përkatësisht proto - shqipja është fol në hapësirën e Iranit, qysh para se të lindte Proto - Iranishtja e cila erdh si shkak i përzierjes të popujve Evropian, urdu dhe popujve Samite, ashtu si në hapësirën e Irakut. Mirëpo një kohë të gjatë, gjuhët proto - indoevropian ishin sundues, dhe flitej gjuha e tyre në këtë hapësirë shumë para se të formohej gjuhë Persiane.

Lindja e Mesme u morr nga emigrimet e vazhdueshme të popujve samit, duke kërkuar kullosa, derisa popujt Indoevropian e para indoevropian në këtë hapësirë kishin zhvilluar bujqësinë, transportin në drejtim të Evropës, përkatësisht të Ballkanit. Popujt e Ballkanit e kishin tokën e tyre (tyne); Lindjen e Mesme dhe brigjet e Egjyptit (Egjyptit). Kështu para se të vinin popujt tjerë nga hapësira e sotme Indo Evropian në Evropën veriut, e atë qendrore, Ballkani, e më gjerë kishin krijuar religjionin, e cila mendoj u shpërnda deri në Indi dhe Tibetin e largët, natyrisht duke u veshur me para

religjionet e popujve përkatës. Kështu emri Zeu, ndoshta i ndryshuar nga gjuha Greke e ardhur në Evrop, duke i dhënë US, ishte drejtpërdrejt emër i Diellit, DILLIT, ai ishte burim i Zeu, ZEte-sis, dhe ishte fjalë shqipe, si dokument i lashtësisë se saj. Kështu emni me i vjetër i dritës dhe nxehtësisë i cili del nga dielli është ZEU/ZE dhe nga kjo u krijuan fjalët; ZEMRA (ZE MAR) dhe ZEUS që mund të jetë Shqip ashtu kur themi ZOES, ose I ZOJES. Si rrjedhim ZEUS mund të jetë emen i paprekur nga Greket, por edhe mund të jetë formë e preferuar e tyre, duke marr trajtën me përshtatje nga gjuha e tyre.

Megjithatë emni më i rëndësishëm i Zotit do të jetë DIANA, DONA, ADONA, EDONIS; ODIN, ADON, EDIN, ANDIN, .. i cili na ep përshkrimin e Dijes, DASHNIS, të Zotit n'daj neve dhe DASHNIS t'Zotit për NE. Nga kjo mund të jenë emnat;

DARDAN= DAR për DANen, por edhe DA AR per DAN-in si trajtat; e DON, ose EDIN, ODIN, DIN, etj.

MAKEDON= MAKE DON

DODONA= DO DONen

MIRMIDON= E MIRA MI DONEN,

Janë veç pak shembuj për të përshkruar madhësinë dhe rëndësinë e emrit të Zotit

Emri i Zotit tek Ebrejt ADONAJ është drejtpërdrejt i marr nga Ballkani dhe me mundësi se ky emër Zoti ishte përhap në botën e Lindjes së Mesëm, e cila para 4000-6000 vite me parë nuk ishte aspak samite. Lindja e Mesme ishte e banuar me popujt jo samit dhe të njëjtën kohë ajo hapësinë ishte nën ndikimin e popujve shqipfolës me kohëzgjatje të madhe.

EM'NI (AM'NA, EMEN= AMAN= IMAN=EMEN= E MAN,...) ZEU , e cila përdoret edhe sot, si ZEU DILLI, sod (sot) a ZET, asht fjalë e rujtun në mënyrë të pashpjegueshme, e nje populli i cili në 2000 vitet e fundit pothuajse kishte kalua plotësisht në Veçim.

Popujt që dikur ishin të fuqishme e mandej mbeten bërthamat e tyre, të shkrirë në një popull janë edhe Basket (Bashket), të cilët kaluan në Veçim të plot.

Këta popujt mbeten (meten) tuj kujtu veç madhësitë e tyre të dikurshme, dhe mi/mbi këtë bazë krijuan folklorin, tregimet, përrallat me tema dhe përmbajtje/pernjatje para religjioneve abramite.

Në të vërtetë bazë e religjioneve Abramite dhe Egjiptiane, ishin ardhjet nga popujt e Evropës, qendër e të cilës dikur ishte Ballkani.

Natyrisht në Evrope filloj të duhet Dilli /ZEU që vjen pej ti ma shumë sesa HANA, sepse Evropa kishte dimna (dimra, nga DIMNA= Damne, Damnu,...) të gat dhe të ftohet , gjë e cila ua vështirësonte jetën. Kurse popujt e Saharës dhe shkretinave krijuan kultin e Hanes me shumë, sepse Dilli dhe Zeu i dal nga ai shpesh i vriste ata.

Ngadalë u krijuan dy pole, ndërmjet adhuruesve të Diellit dhe HANes. Megjithatë në Lindjen e Mesme dhe Egjyptin e lashtë dhe Iran, për shkak

ndikimit nga EVropa mbeti/meti edhe sot, përgjatë zhvillimi të tyre, sheja kryesore **Dilli** , i cili i dikur ishte shtylla e religjioneve të tyre/tyne. Edhe pse në Lindjen e Mesme ishte shumicën e kohës klimë e *that*-ë dhe e **Zet** (nxehtë, n'zet).

Zeu ishte perëndi kryesor i Shqiptareve dhe me të lidhej jeta, sepse ai jo veç se ishte burim i dritës , dhe Rites, por edhe i jetës, ai ishte gjithçka, në errin e natës njeriu nuk mund të jetonte gjithmonë- Nata ishte e tmerrshme, sidomos netët e gata të dimnit (DAM NATE).

Megjithatë popujt shqipfolës i takonin ni familje gjuhësh, dhe merreshin vesh njeri me tjetrin, kishin zhvilluar religjionin e tyre , i cili na bazë dallonte (Shënim: **Dillonte, pra emri i Dillit, mund të merret e përfarohet po ashtu nga DALLO, DILLO,.. krejt e kuptueshme se është i dallueshëm**) nga religjionet politike , kryekëput politike, dhe mitologjike, ai religjion ishte me bazë kryekëput shkencore. Zeu shtrihej e vinte nga ELLA, ose qe(ELLA). E dimë se në Qell shtrihen dhe zajn ven Illat, dhe DILLI (DALLA, DIALLA; DIELLI,) dhe ai qëndron (geg. QENRON= që enet në RO ON, ku RON ndërlihet me kuptimin RUJN, pra e Ruajtur, ROJN/RUJN) duke (Doke, Dike, Daka) pikërisht në zemrën e ELLES/ALLES, që ALLA, QALLMA (QELL MA, ose QALL sepse ishte QA ALLA) qella, prej nga u krijua emni ALLA i bajtun tek popujt Urdu dhe me vonë tek popujt Samit , të cilët e morren nga Ballkani dhe Lindja e Mesme.

Edhe pse Dilli ish Perenia kryesore, ma vonë filluan shumë popuj ta emnojn si Zot kryesorë Qellen (ELLEN-ELLON) si kryesorë me synimin se QELLA(ELLA) përfshin; DILLIN si Zot, Hanen si Zot, dhe ILLAT si Zota.

Kështu në ALLA ishte ILLI, dhe DILLI. Prej vërtetimeve gjuhësore me të forta, se para popujve samit dhe popujve tjerë Hamit, Egjiptin e sunonin (san o non) popujt Evropian, përkatësisht Ballkani si qendër e popujve shqipfolës janë emnat; AMON RA; AMEN RE. Vetia kryesore e Zotit, është e shprehur "Ai i cili MAN (dhe ka NAM, sepse NAM=NUM=NOM në kuptimin ME NU), fjalë e shpërndamë të popujt Evropian, si MAN, **MANNER**, **Menschen**, **MAn**kind,etj. Është e pashpjegueshme pse të ashtuquajturit gjuhëtarët në Shqipëri Vendosen (gegnisht: **VENO**, VENOSEN; VENUS, VE NOSH, VE NESH, VO NES, ShNO-sh**Nosh**) ti largojnë fjalët me të lashta, me të moçme nga fjalori. Për çdo studiues të thjesht këto fjalë ishin bazë e krijimit të gjuhës, e dëshmi e vetme e lashtësisë se saj, dhe mënyrës si u krijua ajo, duke qartësuar shumicën e fjalëve se pse dhe si u krijuan ato.

Disa nga këto fjalë janë ;

NA	NE	NU	NI	NO	NY
AN	EN	UN	IN	ON	YN
PA	PE	PU	PI	PO	PY
AP	EP	UP	IP	OP	YP
GA	GE	GU	GI	GO	GY
AG	EG	UG	IG	OG	YG
KA	KE	KU	KI	KO	KY
AK	EK	UK	IK	OK	YK
QA	QE	QU	QI	QO	QY
AQ	EQ	UQ	IQ	OQ	YQ
RA	RE	RU	RI	RO	RY
AR	ER	UR	IR	OR	YR
L(LL)A	L(LL)E	L(LL)U	L(LL)I	L(LL)O	L(LL)Y
AL(LL)	EL(LL)	UL(LL)	IL(LL)	OL(LL)	YL(LL)
HA	HE	HU	HI	HO	HY
AH	EH	UH	IH	OH	YH
SA	SE	SU	SI	SO	SY
AS	ES	US	IS	OS	YS
SHA	SHE	SHU	SHI	SHO	SHY
ASH	ESH	USH	ISH	OSH	YSH
CA	CE	CU	CI	CO	CY
AC	EC	UC	IC	OC	YC
GJA	GJE	GJU	GJI	GJO	GJY
AGJ	EGJ	UGJ	IGJ	OGJ	YGJ
VA	VE	VU	VI	VO	VY
AV	EV	UV	IV	OV	YV
DHA	DHE	DHU	DHI	DHO	DHY
ADH	EDH	UDH	IDH	ODH	YDH
MA	ME	MU	MI	MO	MY
AM	EM	UM	IM	OM	YM
,...., etj.					

Të mos harrojmë; fjalët e para të shqipes, kanë le e janë ruajt dej sod (sot), me fillet e shoqërisë të parë njerëzore.

Paralelisht mbi (mi) këtë bazë, me të njëjtat fjalëza, në të njëjtën kohë kanë mund të krijohen baza të gjuhëve tjera, sipas kombinacionit matematik të fjalëzave, duke krijuar fjalë me kuptime tjera. Lidhja e këtyre fjalëve në tabelë të cilat do ti shqyrtojmë përgjatë librit janë baza e shqipes, dhe e lashtësisë, dhe gjuha proto- indoevropiane dhe jo vetëm kaq.

Nga kjo fillojmë këtë libër me emnat e Zotnave dhe kuptimi i tyre (tyne) në gjuhën shqiptare.

Në temelet religjioneve t'sotme Abramaike, hetohet nënshtresa e religjionit të lashtë i popujve shqipfolës. Religjioni fillestar i një pjesë të njerëzimit, nuk është i ndërtuar mbi këto baza, e me këto interpretime të bëra sot nga religjionet zyrtare. Kuptimet themelore të religjioneve të sotme rrjedhin nga religjioni i lashtë, i cili ishte shumë me shkencore sesa dogmat fetare të sotme. Nga popujt shqipfolës mbijetuan Dardanët të cilët e barten dijen bazë të tyre, e cila ishte e thjeshtë, ishte jo më larg sesa interpretimi shkencor i natyrës, i përshkruar saktësisht me fjalët të cilat i shpjegojnë dukuritë fizike shumë drejt dhe në përputhje me shpjegimet shkencore të sotme. Bazë e dijes së tyre ishte matematika, lami si duket e themeluar në Ballkan, përkatësisht në Evropë, mijëra vite para Krishtit. Duhet ditur se kultura me vija e keramikes (përbëhet nga KER=KORE, KORE MAKÀ, MAKÀ KORE, ashtu si KERAMIKA, nga kjo mendoj se nuk duhet të përdoret me Q, pra Qermike por Keramike, edhe pse kjo fjalë mund të mos jet shqipe) (në anglisht; Linear Pottery culture, 5500-4500 pKr, por edhe Kultura e Vinçes 5700-4300 pKr.) ose vijore, ishte lloj interpretimi gjeometrik i botës dhe krijimit.

Kanë lidhje të drejtpërdrejt me popujt shqipfolëse bazuar në emërtimet të cilat u barten në gjuhën Grekeve të lashtë me vonë në antik. Ku BIO me domethënien e sotme BI, BI O, në kuptimin gjësënd që ka BI, pra BI O, ose BI A, e cila në shumicën e rasteve i përshkruan BI-met (Bimët/BIMET , nga BI MET, pra MET BI kanë met BI, rrjedhimisht shihet se fjala BIME, pra MA=ME BI, dhe BIMET nga BI MET ose MET BI,...) të cilat dalin përmbi sipërfaqen tokës, pra BI-in. Nga BIO (BI Osht, ose në kuptimin BI , ku O ka kuptimin Tokë) ose BIA, krejtësisht me kuptim shqip, pra çdo send i cili BI nga toka.

Nga GEOMETRIA; KU GEOMETRISË /GE O MET RI, ku GE (GE; GA; GU; GO;GI)- si dhe (Gje-Gja-Gjo-Gjy)- në shqip është toka, gjësëndi në tok. METRI përbëhet nga rrënja ME me kuptim MA, e cila na jep gjësëndin e MA-jtun, e cila ka kuptimin me MAJt, METRA domethënien ME TRA GJE/GEJA në kuptimin GJA ME TRA, jo veç me dorë, por me e njoftë, me e dit, me pas nën kontroll gjësëndin, thjesht MET=MAT na jep rrënjën dhe kuptimin e drejt shqip të kësaj fjalë, na epet nga GJA E MATNE. Kështu GEOMETRI ka kuptimin GE O MET'RI, ose GEOMETRA, në kuptimin GE O MET/MAT T'RA, pra GJA O MET T'RA, Ose GJE O MAT+ T'RA ose ME T'RA GJE/GE.

Shënim: mbajmë-majmë /kemi majem në kuptimin i majtun mirë, i ushqyer mirë, i bashem n'trup. Shemull; e majem lopën e m'zatin para se t'i presim n'dimen.

Duhet ditur se religjionet e sotme janë ç`formime /jo shformimi, shformim paraqet marrjen e shumë formave ose forma themelore, përbehet nga haparetje të asaj themelore në zhvendosje të shumta me intensitete e madhësi të ndryshme duke e ndërtuar tan`sin ashtu t`shformume. C(Q)formim, nga QA FORMA paraqet Qarjen e formës/ nga ai fillestar, nga religjioni pellazg i cili në bazë kishte shpjegimin e thjeshtë natyror të dukurive, i cili shihej thjeshtë me sy, si:

***pamja e dillit,
tokës,
bimëve,
reve,
luleve,
trupit të njeriut
e lëvizja e tyre.***

Kështu kuptimet e fjalëve dalin nga përpjekja e përshkrimit të; formave, lëvizjeve , sipas së cilës gjerat e mëdha janë krijuar njëjtë si gjërat e vogla, dhe gjërat shumë të mëdha të cilat nuk shihen janë asgjë tjetër veç përsëritje logjike e të dukshmes si dhe mikrobotës .

Këto pohime i bazojmë nga qerimi (qëruar, sqarimi, kështu qarimi/qërim/qarim me shumë afrohen me fjalën sqarim se sa qëruar, pra qerimi, pra qysh thojm, qëroj mollën, qerimi i mollave, është e ngat me S`qarim/qarim) i kuptimeve të fjalëve shqipe. Ndikimi i shqipes në religjionin Krishterë, së pari kuptohet nga historia zyrtarizmit të religjioni Krishterë, nga Konstantini Dardanë. Shprehja, e njohur në Bibël`Zoti krijoi nga fjalët` tregon rendësin e gjuhës në botëkuptimin e njeriut antik. Gjuha ka lindur jo vetëm si nevojë e jashtme për drejtim në kohë dhe hapësirë, por edhe si nevojë e brendshme, nga përcaktimi gjenetik e fiziologjike. Ajo ka luajt (geg- lujt, lu, lut,...) rol t `jashtëzakonshëm në evoluimin e qenies njerëzore. Gjuha thellësisht është e lindur si nevojë e domosdoshme e `urdhrit`, me bazë në gjenet tona, është faktor i fuqishëm në zhvillimin mendor dhe në krijimin e shoqërisë. Pa gjuhë njeriu nuk do të ishte njeri.

Pra, ajo nga natyra është krijuar dhe paracaktuar të jetë e tillë, në trunin e njeriut. ***Goja është pasqyrim i krijimit dhe i dukurive në natyre, pra ajo paraqet gjithçka gjendet ndërmjet Qelles e Tokës, paraqet vet natyrën. Qella/QE ELLA është pasqyrua në Qell`zen e gojës, ajo është paralele me trunin ku është Krishti/ku qëndron Amon RA, nga atje vijën urdhenat. Gjuha paraqet botën e ndodhive ndërmjet tokës dhe Qell`zes, prej nga kemi lëvizje ashtu duke përshkruar çdo gjë lëvizëse. Felqia (Shënim: Nga renditja LQ me kuptimin LA QITJ, ashtu duke krijuar fjalë të shumta, si LIQA, FLLIQA, LOQA, LIQE, LUQE, LLOQI, ELQIA/e laqi-llaqi) paraqet sipërfaqen e tokës. Goja ka brenda vetes muskuj burim të lëvizjes, qiellza gjysmë harkore është pasqyrim i qiellit, ngjashëm si rrashta e kresë të njeriut, me pamje sferike.***

Krejt kjo njeriun e kanë sjellë lehtë në përfundimin; se gjithësia, sistemi diellore, është maru ngjashëm me trupi e tij.

Këtë e kuptojmë se fjala e cila e shpjegon funksionin e tokës MARI, pra MA RI, ka për detyrë të mbajë/MA-j bimësinë dhe gjallësinë e gjendur /GJe+en, GJA+an/ përmbi koren e saj, si edhe gjallesat të cilat gjénen/*gjenden/* n'ta, kjo ja jep em'nin e madh MA. Me anën MA, është maru edhe emri i këmbëve të njeriut KAMA, pra KA MA, ku Ka tregon funksionin e vetëm, detyrën e vetme të *KA*meve / *a e mave a jo/*, e cila përcaktohet me fjalën KA, dhe veprimin e vetëm MA-jt. Natyrisht toka, ndryshon nga trupi i njeriut; nga KA MA në MA RI, dhe kanë të përbashkët vetëm MA. E natyrshme asht em'nu/am'nu/ **MARi** sepse funksioni i tokës nuk është veç thjeshtë MA-jtja por edhe rritja e krijesave RI, marrje nxehtësisë, dhe funksionet tjera të cilat zhvillohen në tokë. Nga kjo, fjala MA zgjerohet me RI. E dimë se ZEMËR përmban; ZE ME ER/RE , ku pjesa ze+MER është MAR me kuptim të njëjtë MARI. Kurse pjesa ZE+mer, ZE/ZEU/N'ZEU na tregon të ZETit, i përhapur përmes ZEmres. Organi nëpërmes të cilit përhapet gjaku, i cili është burim nxehtësie ZEU dhe rritje e jetë RI/AR/ER... në trupin tonë. Pjesa MER trajtë e fjalës MARI, me kuptimin e njëjtë, MA RI, pra një funksion i ZE+MER, i ngjashëm me tokën.

Por ZEMËR dhe MERI/MARI ndryshon për pjesën ZE, pasi ZE vjen nga Dielli, kurs në trupin tonë nuk kemi DIELL, i vetmi Diell është ai i cili e man nxehtësinë dhe përmes tij shkaktohet rritja, e këtë punë e kryen ZEMER/ZEMRA. Pra, në zemër kemi bashkim të MARI-së dhe ZEU-sit si ZEU MER, në ZEMER. Kështu emri ZEMER në vete përmban dy pjesë të trinisë, të cilat i ka sistemi diellor, në të cilën zhvillohet jeta. Vërtetim se fjala DAMAR është shqipe, kemi pikërisht fjalën ZEMER/ZEMAR, nga MER/MAR. Me siguri emri ZEMER mund të jetë me i drejt ZEMAR. Sot, shqiptarët e të gjitha besimeve, i përdredhin emrat *MERI/MARI/MEHRI/MERJEM/MEJREM=MAJ REM/RAM*,,... pa e kuptuar se janë duke ngjitur emrin/emnin e lashtë nga gjuha e tyre, i cili përtërihet për dhjetëra mija vjet. Se organet e trupit janë emëruar në gjuhën shqipe varësisht nga funksionet dhe format që kanë, kemi jo vetëm Zemër: DA MAR, ZE MAR, por kemi edhe emrat ZORR, ku na flet për ZO/ZA pra lëvizjen gjatësore-zigzake të gjësëndit brenda në ARR (të formës të *afërt me frutin e arrës*), sipas ORR, dhe kemi ZORR, sikur na thotë ZAn, ZO ose gjenden në hapësirën e ngjeshur-Barkun pra në ORR/ARR, kështu ZOn m'rena n'ARR.

Shënim:

Lexuesi, le t'menon për mënyrën e krijimit të këtyre fjalëve:

BOTHA/BYTHA/BETHA (BA YTH=THY, në trajtën OTH=THO) na jep pamjen e muskujve të mëdhenj Gluteal në trupin e njeriut dhe pjesën e thyer ku gjendet vrima/bira për jashtëqitje, pra BA THY, ose BA YTH/OTH.

THONi me kuptimin bazë të njëjtë THYN, ose THEN tregon materialin e thonit të njeriut, i ndërtuar/marum-ma+arum/ ashtu i cili nuk lakohet, por thehet, është i thyeshëm..

Lëkura me formën e LAKUT asht LEKURA=LAKORE. Pra LA KORE, pasi Lëkura është lloji i ngjashëm me KOREN por ndryshimi përcillet me kalimin nga fjala (le,la,lu,li,...) KORE në KURA.

Pra, të gjitha religjionet e sotme janë versione interpretimesh me shumë mitologjike me mënyrën e t'rr'fyemit (te RRA E MIT/MAT,..), sepse në thelb i largohen natyrës, dhe marrin forma të mitit. në mitologji, kur popujt kishin ra në padije; flisnin ditët dhe netët, kështu shumë trupa fizikë merrnin pamjen e personazheve, siç janë; HANA fliste, DiLLI e Toka flisnin (FLISNIN=LISNIN=LASNON=LI SAN ON/AN), shtazët flisnin *guhen* njerëzore (të *gjinve=gji/gja e nuve/nova/niva,..*) etj.

Emnat e tokës n'guhen shype

Në gjuhën shqip toka quhej me emna të ndryshëm si;

O

TO

OT

TOK (ne kuptimin TOK është , pra i lidhur si bos, i bam ashtu O, e cila sillet , lëviz në formën OK=IK,... po ashtu OK ka levizjen e kundërt me KO/KA dhe kështu TOKA paraqet gjithashtu gjësendin që IK , largohet, por edhe e trete njeriun dhe trupat e gjalle, ashtu në formën OK=IK, pra të OK =T*OK si të IK=T*IK,...Me kuptimin e njëjtë ; Të+OK=T'OK=TOK, ose T+IK=T'IK=TIK, sikur kur themi Të +IK njeriu, dheu,....,etj.

DHEU, në kuptimin DHA, DHE, DHI, DHU, kështu DHE U na jep pamjen e brendshme të asaj që quhet DHE, si DHE U, në kuptimin nga brendësia e DHE+UT. UEDH, është qyrje nga pika e kundërt e dukurisë/veprimit/formës DHEU, por me të njëjtin kuptim DHE=DHA= DHI,... kështu DHE përshtet fjalën për me DHA-n, është e vetmja pjesë e tokës, e cila ep, rrit bimët, ushqen krijesat e tokës si DHE=DHA:;...., etj.

GJA

GA

GEA (ne kuptimin GJEA, GJE A)

HEKUR/HEKRI

Kemi shpjeguar fjalët; KUR=KOR=KIR=KAR=KER,... si kuptim themelor KORE. Fjala KUR është e zhvilluar në trajta të ndryshme në përthurje me zanoret e shumta;

KAR	KOR	KIR	KER	KUR	KYR
AKAR	OKOR	IKIR	EKER	UKUR	YKYR
A KARE	O KORE	I KIRE	E KERE	Û KURE	Y KYRE
EKAR	ÊKOR	EKIR	EKER	ÊKUR	EKYR
HEKAR	HEKOR	HEKIR	HEKER	HEKUR	HEKYR
HEKRA	HEKR _o	HEKRI	HEKRE	HEKRU	HEKRY

Nga tabela e mësipërme dalin kogja do mundësi të shpjegimit të fjalës; HEKRI, HEKURI, HEKR/HEK'R. Megjithatë shpjegimi bazë i kësaj fjalë, do të thotë gjësend i cili dahet pej tansie në formën e Kores, por tash jo krejt ajo çka bart fjala KORE por në formën KRO, KRI KRU, KRE, kështu edhe pse në bazë KRE, KRY; KRE; KRI, KRA dallojnë ato apert (*fjalë e 'gegni e sidomos n'Dardani, këtë e përdornin edhe Hititasit, Anatolianet e Trojanët në të njëjtën kuptim. Kjo fjalë u morr prej sllavëve të Jugut, dhe nga kjo vijim në përfundim se kishte përhapje të gjanë tek popujt e DAKIS, Trakisë/Thrakis e Ilirisë, dhe bazën e kishte tek DARDANET.*) në bazë kanë kuptimin e njëjtë me fjalët KER, KYR, KIR; KAR; KOR, KUR,....

Prej kësaj emri HEKRI përshkruan përfitimin ose largimin nga tansia XEHET=ZEHET, nga toka, ose gurët me përbërje të HEKRIT, pej nga përfitohet/xjerret ky metal. E kuptueshme kjo damje bahet në trajtën KRI, prej nga kemi E KRI/HE KRI. Kështu kuptimin HEKRI dhe HEKURI, të dyjat përshkruajnë damjen si KUR=KORE, ose KRI=KRA.

Megjithatë pjesa para (...)K... sikur na ep pamjen tjetër të këtij metali, vetit fiziko-kimike të tij, dhe natyrën perzgat përpunimit. Kështu IKUR/HIKURI/... ku I=E, marrim HIKURI=HEKURI, por është IKRI=HIKRI si HEKRI, na ep pamjen e IKJES se KORES ose KRIS, prej nga kemi marr përshkrimin e largimit në formës e Nryshkun (N'ryshk=Nu RY SHKU), ku (**HEK**)RI largohet në formën e Koreve gjatë n'ryshkjes me kalimin e kohës, si dhe me largimin e pjesës se saj të oksiduar përgjatë përpunimit,...etj. Lexuesi duhet të njoh vetit e *Hekrit (ne geg. Hekri quhet Hekuri)* për të kuptuar logjikën shumë të fell të këtij emri, i cili përshkruan saktësisht vetit e shumta të këtij elementi shumë të rëndësishëm në zhvillimin e shoqnis (shoqërisë) njerëzore. Nga kjo kemi HEKUR i cili merr kuptimin EKUR/AKUR/EKOR/AKORE HAKOR/HEKUR, i cili na jep pamjen HEKKOR, pra gjësendit kurse nga Kore, pra nxirret si Kore, merr formën e Kores, ose fortësinë e saj,...., etj.

Shënim: me drejt të thuhet Gjesen (gjësend) ose GEsen e cila na jep GJA dhe sasinë më fjalën SEN=SAN, pra SA EN, ose SA ANA, i cili; heket/eket, iket, hiket, hakat/akat, hakot/akot, hokot/okot hoktar/ hokatar,... i heket/hektar/hektor/HEK TURI/hektorijn=HEKTURININ.

BAKRI (BA*KRI, ..., HE*KRI)

Për me kuptua me mirë HEKRI dhe vërtetuar se është nga shqipja/shypja, atëherë jemi të detyruar këtë vërtetim ta bëjmë nëpërmjet fjalës BAKRI, dhe nga kjo dëshmon se fjala BA. BAKRI është elemente shumë me rëndësi, në zhvillimin e shoqërisë njerëzore. Nga kjo, BAKRI, përm(b)an të njëjtën mënyrë të ndërtimit të fjalës HEKRI, prej nga kemi krahasimin;

$$\diamond \text{BA} + \boxed{\text{KRI}} = \text{BAKRI} \quad (\text{BAKRE/BAKRA/BAKRU,.....})$$



$$\diamond \text{HE} + \boxed{\text{KRI}} = \text{HEKRI} \quad (\text{HAKRI/HAKRA/HAKRU,.....})$$



$$\diamond \text{BA} + \boxed{\text{KIR}} = \text{BAKIR} \quad (\text{BAKER/BAKOR/BAKAR,....})$$



$$\diamond \text{HE} + \boxed{\text{KIR}} = \text{HEKIR} \quad (\text{HAKIR/HAKOR/HAKAR,.....})$$

Dihet HE ka kuptimin e njëjtë me HY, HI, HE, HO, HA, dhe HU,.. përshkruajnë diçka me HY brenda/mrena pra në fjalën pasuese, shoqëruese si HE(pjesa e fjalës) ashtu HE+LAQ na ep me HY/HI/HA në LAQ=LLAQ=LLOQ=LLIQ=FLLIQ. Nga kjo HA= do të thotë me HY =HI në hapësirën A, që përfshin pothuajse krejt A, ashtu me A të gjate, prej nga kemi; HA=AAAAA.

I njëjti përfundim vlen edhe për HE, HU, HI, HO, HY, ... prej nga përafrojmë me HI=HY, si;

$$HI=HY+E=HE$$

$$HI/HY+O=HO$$

$$HI/HY+U=HU$$

$$HI/HY+I=HI$$

Si dhe

HA + (pjesa e pas ngjitur/masngjitur e fjalës) = HA(pjesa e pas ngjitur/masngjitur e fjalës).

HE + (pjesa e pas ngjitur/masngjitur e fjalës) = HE(pjesa e pas ngjitur/masngjitur e fjalës).

HO + (pjesa e pas ngjitur/masngjitur e fjalës) = HO(pjesa e pas ngjitur/masngjitur e fjalës).

HI + (pjesa e pas ngjitur/masngjitur e fjalës) = HI(pjesa e pas ngjitur/masngjitur e fjalës).

HY + (pjesa e pas ngjitur/masngjitur e fjalës) = HY(pjesa e pas ngjitur/masngjitur e fjalës)

HU + (pjesa e pas ngjitur/masngjitur e fjalës) = HY(pjesa e pas ngjitur /masngjitur e fjalës).

Prej nga kemi; HELAQ, HALLAQ, (paradoksi është në shqip marrin kuptim fjaltë Arabe HARAM, HAVA,...) dhe HELEN, HULLUQ, HELLEN,... etj.

Rrjedhimisht, fjala HEKUR, ose HEKRI na ep përshkrimin me HI në KORE=KUR, dhe HEKRI me HI ose HY në KRI pra me u kthye në KRI, KORE,..., etj.

Në tabelën e mësipërme shohim se fjala BAKRI është i ndërtuar (maru) të njëjtën mënyrë si HEKRI. Si rrjedhim fjala HE +KRI sikur na thotë E KRI. Pra, sikur na jep HE KRI në kuptimin KRI/KRY I fort, nga përthurja e dy fjalëve, si; HEK'KRI, ashtu duk u ngjesh në një tingull K, prej nga marrim HEKRI. Sikur na thotë HEKRI, nga KORE fort, ose HEK KRI në kuptimin e HEK KRYT, ose largohet e copëtohet në formën e Kores, ndryshket Kore-Kore. Kështu, E KURI/KORI, tek emri BAKRI, gjejmë kuptimin BA KRI, pra BA KIR në kuptimin BA KORE si dhe BA KRI pra në kuptimin BA KRY/KRI, BA si KRY.

. Mund të apim/japim (AP AM/IM) kuptimin më të thellë për emrin/emnin BAKRI.

Nga kjo KRI dhe KIR në thelb përshkruajnë KORE-n, prej nga *Heker*, *Baker*, sipas shqiptimit në Kosovë, , këto dy fjalë në të vërtet epin përshkrimin e KOR-es por në formën KER, ashtu me E gjatë dhe të theksueshme duke i dhanë, me këtë tingull, përmasat e forcës dhe qëndrueshmërisë. Nga kjo BAKER= BA KER= BA*KORE dhe HEKER duke na dhënë fortësinë nëpërmes HE *KER= HE*KORE, kështu këto metale janë KORE të forta dhe bahen si KORE, prej nga ishte edhe arsyeja e përshkrimit si KORE. Kështu fjala KORE=KER=KUR=KIR=KAR epin pamjen e përfunduar si KORE, pra ato janë kriju dhe ka marr fund krijimi i KORE-es, kurse KRO; KRI; KRU; KRE; KRY; KRA përshkruajnë KORE-en por e dal, që vazhdon të jetë e tillë, dhe mund të zmadhohet, formohet, e matej.

Si KORE dhe përafrimi me këtë dukuri, formë, varësisht se në cilën hapësirë shfaqet ose nga cila pike del në krahasim me piken kryesore ku qëndron njeriu (*vështruesi kqyrsi prej nga edhe u krijua fjala*). Si rrjedhim kur kemi dale nga brendësia kemi KUR, kur kemi dalje nga largësia kemi KER, kur kemi dalje nga sipërfaqja e tokës, gjësendit, ku njeriu e prek dhe e ka vazhdimisht nën (nër, kjo ë në të vërtetë është me shumë E e shkurt) kontroll, ose në dorën e tij, dhe përkujdesjen e tij , quhej KORE,...etj. Kjo fjalë është shtjellua, e kfejllu në librin Mshfetësit e Gojës (pjesët; 1,2, 3,4).

Man dej fjalët;

Lekur=LE KORE

KERAMIKA= KORE MI KA

KEREMINE/QEREMINE= KORE MAN

Shënim: *Kemi shtjelluar emrat BAKRI/HEKRI në Librin Emnat e Zotnave, sepse këto metale janë shumë të lashta në përdorim, si dhe kanë ran 'si të jashtëzakonshëm.*

DIN/DI/ODIN/DIAN/DOAN/DIANA/ADON/EDON

Hebraisht: "dīn" (דִּין),

Amharik: dañä (ዳን)

Aramaik: dīnā (ܕܝܢܐ)

Arabisht: "dīn"

Ugaritik: dyn

Do studiues e ndërlidhin prejardhjen e kësaj fjalë DIN nga arabishtja, e cila është përdorur veç në kuptimin fetare (*Nöldeke, Vollers, kurse prejardhjen nga persishtja DEN dhe Zoroastrianet DAENA, nga etimologët; Gardet. Gauderfroy, ...*) por në përgjithësi shpjegimet e tyre janë quajt të pa bindshme. Megjithatë gjuha shqipe e përjashtuar nga Etimologët e mbarë botës, kemi; DAENA me kuptim DA ANA prej nga kemi DAANA, DA ENA, DU ANA,...e **Shëmbull**; DOAN me kuptimin E DO ANE-ne vet ose EDOAN, DOANA, DIANA,..., etj., të cilat fuqishëm në çdo shkronje lidhen ngusht me shqipen e cila përdoret sot në Kosovë, të pasardhësit e vërtetë Dardan. Aq e qartë është kjo fjalë në shqip, sa që nuk ka kuptim as në shtjellohet.

Shënim

1. Në Kosovë nuk kemi Mbarë bota e dinë=Marë bota e dinë, siç përdoret në Veriun e Shqipërisë krahasua me gjuhën letrare.

Në Kosovë thuhet; **KREJT BOTA E DIN**. Fjala **MAR** përdoret për të cek **MARësin**, si;

JE E MAR,

PUNA E MAR,..., etj.

2. Nga Kosova: **SHENIM=SHE NUM/SHE NOM**, pra **SHE(h)** gjësendin e **NUM** ose **NIM, NAM, NOM, NEM,...** nga **NA+AM/MA, NI+IM/AM/MI/MA, NOM=NO OM/MO/MA,...**: Megjithatë bota heshtazi ka zgjedh rrugën e përjashtimit të shqipes. Duhet të përmendur, studimet gjatë periudhës komuniste të Shqipërisë, i rrasen në qorrsoak studimet etimologjike të fjalëve shqipe.

Pikërisht e kam **nu** (**vnu, knu, gnu, rruu, lnu, ...** me këtë mënyrë përshkruhen format e shumta të **NU-mjes**) këtë menim kur e ka pa në shtjellimin e fjalëve **DIANA, EDONA, DODONA, DRIADA** (DA nga **DRINI**,

DRI A DA) dhe kur i kam lexuar etimologët në shpjegimit e fjalës SHTRIGA, e qindra fjalë tjera, e tmerrshme por e vërtetë, kjo është bota.

Shqip; DIN; SDIN; KA DIN; DAN; DUN; DON; DEAN; DIAN; DIANA; DIJE; DUJE; DAJE; DOJE; DISHME; DASHME; DUSHME; DUSH; DASH; DESHT; DUSHT; DOJSHE; DUJSHE; DEJSHME; DAJ; DEJ (Shënim: DEJ (DUJ; DAJ; DOJ; DIJ) . Në gjuhën letrare, na duket se përdoret tek; *KËNDEJ (KAN DEJ =KAN DAJ, KA NU DAJ)ANDEJ (gegnishte; ANA, ANEJ, KNEJ,..) në kuptimin AN DEJ ose DEJ të ANA, kështu DEJ është shumë me e lasht e shtresuar në këto fjalë. DERI në të vërtetë është veç rast i veçantë i fjalës DEJ, dhe ka kuptimin DA prej RI ashtu DE +RI /DARI dhe kryesisht e përshkruan largësinë/distancën vertikale-thikë përpjetë ose teposhtë- kurse DEJ është rast gjithëpërfshirës i dhënë si; DA I në formën e largimit si; DE I =DEI=DEJ,... megjithatë mund të jetë prodhim i rastësisë me ndërlidhjen e fjalës, për shkak kalimin të N në ND. Shejat e kalimit të tillë e kemi edhe në veri, ku G kadalë shoqërohet me N, tek NGAJA, ku theksohet pothuajse vetëm tingulli ndërmjet N dhe G, si dhe në të folmet në lashtësi , kemi KSI=SI, dhe KLE=LE, ...); DUJ; DOJ; DEKA; DYKA; DAKA; DOKA; DUKA; DIKA; DEJKA; DAJKA; DUJKA; DOJKA; DOJSHA; DIJSHA; DUJSHA; DEJSHA; DAJSHA; EDINA; EDEN; EDON; EDUN; DEUN; DOEN; DUAN; DIAN,...., etj. DUSH; DASH; DESH; DOSH; DISH; DYSH;,etj. ADAN; ADIN; EDIN; EDONIS; ADONIS; UDANIS; DANISH; DOAN; DUAN; DIJAN; DOJAN,....,etj.*

Po ashtu kemi DA; DI; DU; DO; DY; DE; DIA; DUA; DOA; DIJA : DIJANA,NU; NO; NOJ; NI; NON; NOVA, TANA, MATAN,..., këto fjalë nuk i ka as Latinishtja, edhe pse nga fjalori i gjuhës shqipe u larguan shumica?!?! . Shembull; është e tmerrshme kur fjalët DO, DA, DU, DE, u larguan, pse jo edhe DOA, DEA, DIA, DUA, DOI, DOJ, DOE, ...etj.



Nga gjuha Sumere, ndoshta e afërt me para-shqipen e lasht, nuk e kemi noj fjalë të afërt, e cila përcjell kuptim me fjalën DIN. Kjo vlen edhe për gjuhën Arkadike e cila ishte e proto - semitik, në të vërtetë ishte gjuhë e përzier. Fjalën DIN nuk e kemi as në Persishten e vjetër. Etimologët çka të gjejnë në gjuhët e popujve të mëdhenj, menjëherë e studiojnë çështjen sikur ata popujt të ishin të mëdhenj gjithmonë ashtu, Hiq nuk e marrin parasysh, se popujt e fuqishëm dikur, sot as që ekzistojnë, ashtu si Sumeret. Kështu mund të kapeshin mas (pas) saj, e të thonë kjo fjalë është nga Persishtja, ashtu si për fjalën PARA:

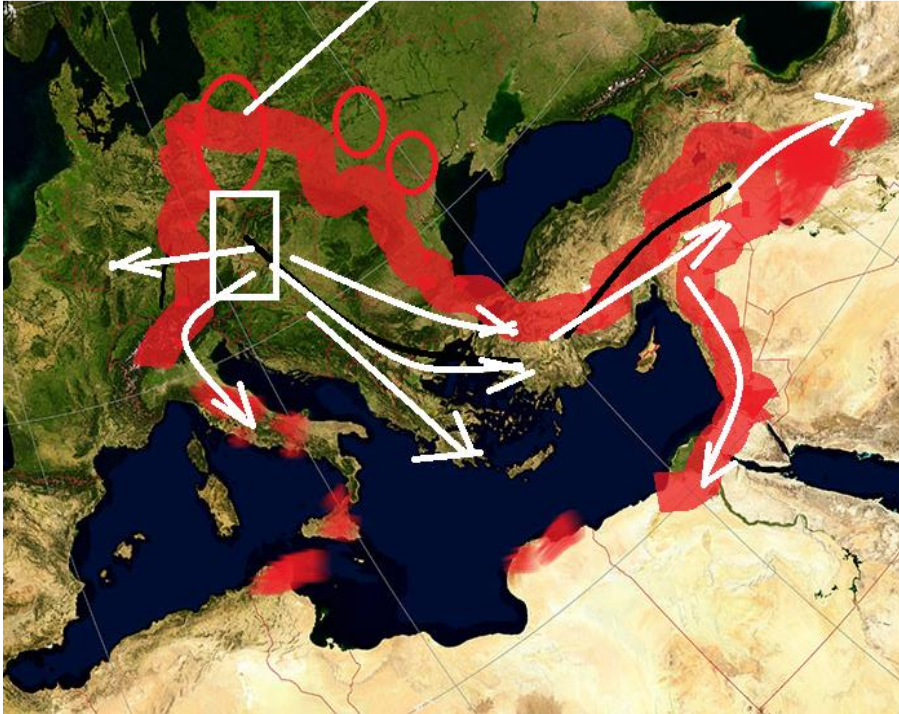

Megjithatë ata e din të vërteten se në tokat e Ballkanit, nuk ka pas kurrë fjalë Perse, dhe në Ballkan protoShqipja. Shqipja u zhvillua të paktën 10 000 vite më parë. Banoret e parë të Grek, u shfaqen 800-600 paraKrishtit, ardhje nga Azia.

Kështu ka ndodh me Rumaninë dhe Moldavinë e sotme, që u përzien me ardhacakët, sllavë, Hungarez e tjerë, duke e ndryshua në mënyrë dramatike nga Iliro-Dardan në gjuhën Rumune.

Natyrisht shumë etimologë mundohen shprehjet (terminologjinë) e Kuranit të marra nga Aramaishtja dhe Ebraishtja përpiqen të ja veshin arabishtes. Shumë nga terminologjia Kuranore nuk kanë kurrfarë bazë arabisht, duke filluar nga emri ALLA, ELA, ELOHIM, DIN, .., etj., të cilët aspak nuk kanë bazë as nga gjuhët samite në përgjithësi. Para këtyre gjuhëve në lindjen e mesme ishin popujt Evropian përkatësisht nga Ballkani të cilët nga popujt Samit quheshin popujt HAMIT dhe natyrisht ata ishin sunimtarët të Egjiptit të poshtëm, gjë të cilën e dëshmon edhe bibla dhe toponimet e t' 'lindjes së mesme duke filluar nga emri DAMAS, DAMASK, NINA/NINIVA/NUN, ..., etj. Mendoj se Egjipti i poshtëm ishte pjesë e Evropës, përkatësisht i Ballkanit, pra banohej e nga Evropianët qysh nga periudha e fundit e Akullnajës (Akull nu, A KULL NU), e udhëhiqej deri në luftën e dytë botërore.

Në *gjuhën* arabe, qerimi/sqarimi/qartja i.e fjalës DIN me shumë ndërlidhet me kuptimin DAN, ashtu nga shqipja; DIN=DAN/DON/DUN.

Sipas Kreut të parë të Kuranit, i quajhuri Suretu al-Fātihah, ku DIN nga ad_DIN i në shumicën e përkthimeve në gjuhën angleze i epet kuptimi ‘ GJYKIMIT’, prej nga kemi në anglisht/arabisht:

1:3 مَلِكِ يَوْمِ الدِّينِ

"Maliki yawmi **ad-Dīni**," zakonisht e përkthyer si; anglisht "Master of the Day of Judgment" (Shkyp; Zotnuesi i Ditës t’ Gjykimit).

Nga kjo skjarimi i fjalës DIN nga dijetaret fetar të hershem për të cilët ky term ishte i pakuptueshëm, i jepnin shpesh kuptimin e Besimit, Mënyrës, Pasuesit e rrugës (fetare),...etj

Nga Hadithet kemi shembujt ; në *Sahih al-Bukhari, 1:2:38, (Fath-ul-Bari, Page 102, Vol 1).*

Studiuesi Fazlur Rahman Malik, vleron Dīn si "mënyra e cila duhet të pasohet/ndiqet". Prej nga DIN, DAN ndërlidhet me Sheriatin Islam.

ADONAJ/ADON/EDON/DODON/DON

Kuptimi i Emrave të Zotit, të *perdorne* në religjionet tjera, shpjegohen nëpërmes gjuhës shqipe, më këtë duke bart më vete idenë se religjionet e sotme, dhe të lashta si Hindu, dhe Zaratrustjan kanë lidhje dhe janë trashëgim i para - religjioneve, interpretimet e të cilave vinin nga Evropa përkatësisht nga Ballkani dhe Mesdheu në përgjithësi. Kështu Zoti i em’num me/ma em’nat; ADONAJ, ADONIS, ADON, EDON, EDONIN, manej më em’nat; DAN, DON, i cili është i Dam pej krijimi, pra nga ngritja e përhershme dhe DAN ose DONA paraqet em’nin e ZOTIT, të madhërishtëm. ADON ka kuptimin A DON, por edhe A DO ON, si A DA AN, ose AN e DA ashtu si ANDA/ANDI, dhe lidhet pikërisht më Dashnin por edhe krijuesin i cili është i DAN /DAM nga krijimi, e si krijues i veçuar. ADON emër si argument shumë i fuqishëm se Zoti ishte përkufizuar si Dashni, dhe ndoshta paraqet rrënjët e largëta të interpretimi të sotëm Krishterë.

Nga ADON, ADUN, ADIN, ADEN lidhet ngushtë më emrat DONA, DO DONA pra E DON DONEN, e ose e DON Zotin, DO ADON, DOADONIS, na jep hapur pamjen e lidhjes se DONA, DODONA dhe ADONAJ me kuptimin AI na DON, ose NA DON , në bazë n’rlakohet më kuptimin e DASHNIS, mandej nga të dy anët, ZOTI e DOn njeriun dhe Njeriu e DON zotin ose ZOTI është DA si AN në vetvete nga krijimi sepse është krijues. Vete emri Dashni përgjatë librit shpjegohet në thelb si gjësend i cili *Da-het*.

Emri ADON/ADONAJ, DONA, DO-DONA, ku DONA tregon se DO, pra NA DO, ose në trajtën DO NA, na jep DO = Dashni. Emrat DONA, ADONA, ADONIS ndërlidhen ngushtë më kuptimin e emrave DO, ANA, dhe IS. Megjithatë diçka është e qartë ADON, DO = EDUA DONE-en, ADONAJ tek Judenjët dhe ADONIS, ADON, DONA, lidhen drejtpërdrejt më kuptimin e DASHNIS, diçka të cilën EDONA, A DONA, DONA, por edhe emri i

prejardhur, DONA ose ADONA dhe DO pra E DONA DONEN. Haptas, pa kurrfarë mëdyshje gjuha shqipe e sotme dëshmon se kemi të bëjmë më emra kuptimin të cilat mund të gjenden veç shqip.

Si duket Krishterimi i ka rrënjët në Ballkan dhe për shkaqe të panjohura më vonë u ndërlidh më hebrenjtë. Megjithatë diçka dihet se popujt para popujve semitikë, në Izraelin e sotëm dhe Liban banonin popuj të familjes se gjuhës shqipe. Asnjë popull nuk i kupton em'nat/emrat ma të nalt të Zotit, as në Indi, as në Persi, as në Egjipt, as në Izrael, as në Lindje dhe as në Perëndim, përveç shqiptarëve. Dardanët e lashtë të cilët mund të kenë filluar dyndjet në Jug përgjatë Danubit, mund të jenë njohur më emrin DORJAN /DOR=DAR=DIR=DER=DUR,...si dhe AN dhe DAN përbëhen nga e njëjta natyrë gjuhësore/ krijuan emrat ZEUS, si ZEUS, JEZUS, MARI. Ku ZEUS ishte drita dhe N'zehtit e ardhun/ardhan/erdhën/urdhen/ nga Amon RA, AI, pra Zoti M

Prej gjuhës kuptojmë se dolën bazat e gjitha religjioneve të sotme në botë, sepse na ep përgjigje kuptimplote për shumicën e emrave të Zotave.

EMAN/OMAN/AMON/IMEN/AMAN/AMIN,...

EMEN/AMEN

EMAN/AMAN

EMUN/AMUN/UMUN/IMUN, pra edhe IMUN do të thotë E MAN.

EMIN/AMIN

EMON/AMON

Kështu edhe fjalët arabe IMEN/IMAN/AMON/AMEN/AMIN /AMUN/ kanë kuptimin E MAN pra atë i cili MAN. Nuk duhet të i largohem fjalëve; DIN, në arabisht do të thotë Besim se paku interpretohet ashtu. Megjithatë DIN në gjuhën shqip do të thotë DIN ose DIJE, të kemi dije për Zotin. Duhet theksuar se vet emri SHAMAN=SHA'AMAN ka kuptimin SHUM+MAN=SHUMAN. Kemi tek sllavët e Jugut MALI = SHUMA, na jep gjësendit në sasi SHU dhe MA/UM/AM. Natyrisht në Indinë e largët e kemi fjalën MANU, si formë e fjalës AMAN, AMIN, AMON, MAN , MAN RA, AMON RA. në Tibet u përhap në trajtën OMN, ose OMANI, të cilat për bazë e kanë kuptimin e fjalës më NU/MANU, MA ANU, pra e man perenin /*pere non-nun*/ ANU, siç quhej tek Sumerët e Arkadianët. Të gjithë këta emra, është e pamundur të përmenden, për shkak të natyrës se lamisë të cilën e shtjellojmë, tregojnë në thellësitë e historisë para- antike, kishim një gjuhë botërore me shtrirje shumë të gjera, bazën e të cilës e mban gjuha jonë.

SHAMAN/SAMAN përfarohet me Shum+MAN, si dhe SHA+AMAN, në Kosovë *Shaman* përdoret si shp rehie, SHAMAN Ai nuk man kush, Shaman deti nuk ka toka,...., etj.

SHAMAN/IMAN/EMEN/AMON/EMON/LEMAN/MAN/M ANA/LEMANA/MANUSH, NUSHMAN,....,etj., dëshmon se fjala SHAMAN ka të bëjë me terminologjinë shumë të lashtë. Kështu kur kemi folur për emrin AMON dhe RA, pra AMON RA/AMAN RA, ose e E MAN RA, ose IMAN

RA/OMNI RA/EMNI RA,... në të vërtetë na jepet kuptimin i plot në shqipe i fjalës RAMAN në religjionin HINDUS kur RAHMAN në arabisht RRAHMAN/RAHMAN ose në religjionin Hindus RAHMAN/RAMAN, në të vërtetë dalin nga shqipja RA MAN, pra e MAN RA, e mban rrafshin ku endet DIELLI në shtresën më të lartë të paramenduar më emrin AMONRA (RAAMON, ashtu si LEMON/LMON/...), ose RAMON, RAMAN RAHMAN etj.

Po ashtu DUA, me kuptimin e Lutjes, dëshirë e njeriut të shprehur për atë çka DON-edhe për këtë DUA. Kur themi DUAJA e jote, drejtpërdrejt lidhet më kuptimin e fjalës, DUA, pra atë gjë të cilën DU, atë ja shprehu ose ia thom ZOTIT më fjalë, me DUA.

Mësimet e deri tashme se Lindja ka ndikuar në Evropë më shumë sesa ajo në Lindje, është e pavërtetë. Evropa gjithmonë ishte vlim i lëvizjeve nga më të ndryshme, nga ato demografike dej tek idetë, ideologjitë, traditat dhe besëtytnitë. Pra Evropa ishte eksportuese më i madh i ideve dhe zbulimeve, por në periudha të caktuara edhe i religjioneve Kur flasim për religjionet i nënkuptojmë/*n'rkuptojm'*/ të gjitha religjionet nga India deri tek Egjypti, të cilat bazën e kanë në Evropë.

Çështja e dëshmiave arkeologjike, shpesh mbetet në kurthen /kurthen=kur-kor+then-thyn, prej nga kemi; kore e thyne/, se popujt e lashtë të Evropës në çka kanë shkruar, dhe më çfarë materiali ka ndërtuar; kështu n' koftë se ata kanë maru shtëpia, ura si edhe kanë shkruare veç më dru, atëherë sado e përparuar të ishte kjo formë e ndërtimit, përgjatë kohës do të ishin dëshmi të zhdukura.

Tradita e djegies së trupave të vdekur mund të krijoj bindje të gabuara për gjeneratat e ardhme, se nuk ka pasur njerëz të cilët jetonin në hapësirën e caktuar ku praktikohet djegia e trupave të vdekur. Pra vijmë në përfundime të gabuara, pavarësisht se ata popuj mund të ishin më të zhvilluar sesa zhvilluesit e kulturës të Mumifikimit.

Kështu studimet më të reja na ofrojnë fakte të padyshimta se vendlindja e fesë islame dhe e profetit Muhamed ishte Petra e Jordanit, e cila se paku këto 3000 vitet e fundit ishte nën ndikimin e fuqishëm të kulturës evropiane, përkatësisht të asaj pellazge, greke, e romane.

AMON RA do të thotë AMUN RA, do të thotë EMAN RA, pra E MAN sipërfaqen e sheshtë në lartësinë RA, sipërfaqe ku qëndron DIELLI.

MN do të thotë MAN, këtë kuptim e mbajnë të gjitha fjalët me renditje MN në shoqërim më cilëndo zanore /*M-zanore-N ose MN-zanoe*/, natyrisht zanorët ju dhanë atyre veti të veçanta, por në bazë do të thotë MAN.

LEMON/LIMON është fjalë shqipe me kuptimin me LE=LAN ose është LE ashtu L'KUR, prej nga asht lan që të MAN. Prej nga kemi MANA/MONI. Lidhur më këtë emër kemi dhënë shpjegime të hollësishme përgjatë librit. Kemi LA MON/LE MON ose LA MAN/LE MAN, prej nga LEMAN ose LEMON.

Emni AMON/AMIN/EMAN/OMNI/OMONI/EMN,IMENA..., fjalët sllavë për em'nin në shumës IMENA, ka gjasa shumë të mëdha të jenë nga gjuha e lashtë shqipe e cila ishte me përhapje shumë të gjerë. AMON RA ka kuptim të njëjtë më fjalën EMON RA/AMEN RA/OMON RA/IMAN RA/AMAN RA. Në shqipe baza e AMON është E MAN/MON ose A MAN RA, po e shkruaj të n'dame, në të vërtet kjo nuk ka kurrfarë ran'sie. Por kemi EMAN RE=EMAN RE pra E MAN sipërfaqen ku shtrihen RÉT dhe prej nga vjen REA, me kuptimin EMAN RE pej nga ka le bashkimi i këtyre /ktyne=ke*ka+et+yn/ fjal've më EMA+AN+RE/RA, e cila na jep si shkurtes EMER.

Masanej kemi EMAN si AMON RI = EMEN RI pej nga u krijua EMRI, si t`kurrje e këtyre fjalëve.

EMAN RO ose AMON RO, që do të marrim fjalën EMRO

EMAN RU ose AMON/AMIN/AMUN RU do të ishte e munun /**MA NON- NIN, MANUN,...**, **VE NON/VENON/VENIN, ...,etj./** më u rruhd në fjalën EMRU

Kështu fjalët në gjuhën e vërtetë MARO/MARU/MARI/MARE/MARO do të thotë shkurtimisht: MA RO, pra MA RO, MAJE RO, ngrite deri n'RO, dhe =MARO= E MARO(MA RO-n)=EMRO (AM/AMA RO-n) në kuptimin bazë me MARU (MA RU-n), ose kriju, MA RUjtjen prej nga ka marr MARU

MA RI=MARI=E MARI=EM'RI

MA RA=MARA = E MA RA=EM'RA

Në Kosovë kemi po ashtu KA RU, MA RU, ME RI, BA RU ,..., etj.

MA RE= MARE= E MA RE= pra e Ma RE á t`kurr në EMRE/AMRE/AMRU/AMRi, ... e kështu më radhë.

Një prej emrave të njohur është IMMANUEL, ku, në të vërtetë është riprodhim i emrit AMON/AMAN/EMANU ose AM ANU./AMANA/IMMANU+EL, i cili e përshkruan em'nin (AM NON) e Zotit me veti kryesore; MAN çdo gjë. Për shkak simetrisë kemi Ai i cili MAN ka NAM.

Vërejtje:

Lexuesin në lidhje më çështjet e vend ndodhjes të lindjes së Islamit, e këshillojmë të lexoj studimet shumë shkencore të **Daniel Gibson**, i qujtur DAN GIBSON në veprat e tij për Orientin, si dhe videot e ligjëratave të tij në Youtube.

Literatura:

Gibson, Dan (2017). *Early Islamic Qiblas: A survey of mosques built between 1AH/622 C.E. and 263 AH/876 C.E.* Vancouver: Independent Scholar's Press. ISBN 978-1927581223. Imprint of CanBooks.ca

Gibson, Dan (2011). (2011). *Qur'anic Geography: A survey and evaluation of the geographical references in the Qur'ān with suggested*

solutions for various problems and issues'. Vancouver: Independent Scholar's Press. ISBN 978-0-9733-6428-6. Imprint of CanBooks.ca

Gibson, Dan (2004). *The Nabataeans: Builders Of Petra.* Xlibris. ISBN 978-1-4134-2734-9.

Toma Holand, në veprën *'In the Shadow of the Sword:(The Birth of Islam and the Rise of the Global Arab Empire''*

LARG'SIT ; AT, ET, IT, OT, UT, YT, EAT, OET,...

Shënim:

LARG'SIT, ku pjesa SIT mund të jetë sasi e materies shtjell (SI, ku është shtjell-uese me gjerësi të papërfillshëm në krahasim me gjatësinë) e shtrihet dej (daj, duj, doj, dij, dyj) në ET, në dormen SI+IT, prej nga marrim SIT. Rrjedhimisht kemi SUT, SIT, SOT, SET, SAT, SYT,..., i cili shpreh sasinë e zhvendosjes së materies deri në kufinin kufizues, nga është T, në hapësirat më shtrirje/shtrimje AT, IT, OT, ET, AT, YT,...., etj.

Shikoni figurën;

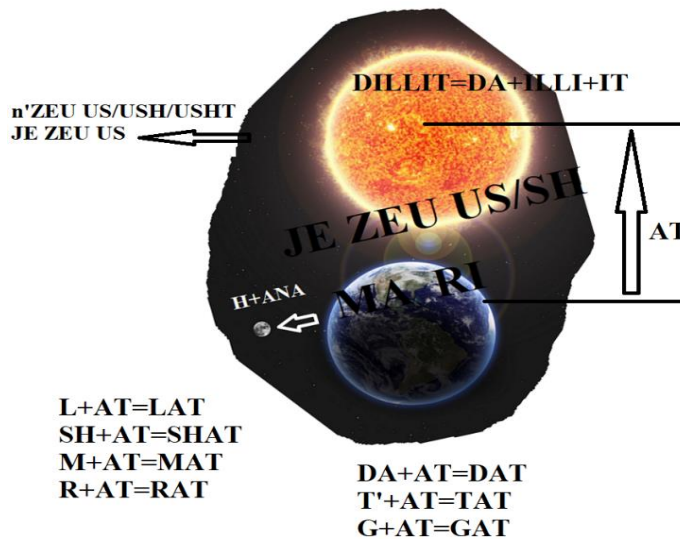



Shéja e Dillit dhe pamja e Qe+Elles në Tavani i xhamisë Shah-e-Kerakh në Shiraz, Iran



Edhe në këtë mënyrë, Dielli paraqet largësinë më të madhe në botën antike, në qiellin-sipërfaqen më të nalt të quajtur RA. Në largësinë e quajtur AT, dhe të njëjtën kohë paraqet KRY, pra KRIASHT, ose KRISHT, sepse paraqet ndarjen e veçantë e RI dhe paraqet fundin dhe majën e sistemit TOK

=MARI dhe DIELLI (ZEUS - për shkak të Zetit, dhe Largësisë AT, dhe Dritës se tij). Kurse **Shpirti i Shejt** shtrihet gjithandej ndërmjet diellit e tokës, paraqet gjallësinë, lëvizjen e krijesave, lindjen, dekjen=dakan=dak an, mendimet, shpirtin krijues, an'rrat ,..., etj.

Kur të shkojmë në Kisha, pikërisht përballë Altarit, shtrihet përshkrimi e marrëdhënia, TOKË – DILL, engjëjt ndërmjet tyre që paraqesin Shpirtin e Shejt, Pëllumbi si dhuratë e jetës e drita/zeht'sia , pra ZEU. Kështu ZEU-si nermje tokës=MARI, e cila e MA RI-nin, ngRitjen, dhe e man rritjen e I në trajtën RI, ashtu si BARI/BA +ARI. E tanë kjo shkurtimisht: toka asht ni N'AN= NU AN-en, është M'AM=ME'AM=MA, dhe AMA/A + MA/AM A, dhe Zeut, që buron nga Dielli që paraqet Zotin. Kështu asnjëherë DIELLI, DRITA dhe nxehtësia e tij nuk munden të jenë të n'dame/ne dam=da am/, dhe kjo përshkruan ATIN e SHÉJT të TANAHERSHEM/GJITHMONSHEM.

Trinin=T'RI NON/T'RA'NON, e kemi edhe vertikalisht; TOKA, Dielli dhe JETA, pra JETA buron nermje tyne, e cila perman rritjen e gjallesave, e njeriut por edhe menimet e veprat e tyne.



Këto gjallesa, ndërmjet tokës dhe qiellit, i man lidhun në IR/RI, pra gjithçka e gjallë e cila shkon deri në rrafshin të cilin mund ta arrijnë/m'rijn krijesat e gjalla RI. Kështu shpendët/Shpent/SHpenimi ngjiten përpjetë në fluturim nëpër hapësirën IR, prej nga ajo shtrihet dej në kufirin T, duke na dhanë IR+T=IRT, na ep kuptimi PIRT=Pej/PI/P+,...+IRT=PIRT na përafrohet me fjalën PORT=Pej/pi/po/p+,...ORE+ET. Nga fjala PIRT na del kuptimi i emrit SH=Shumë+ PIRT, sikur na shpjegon SHPI+IRT/SHPO+ORT /SHPU+URT/ SHPA+ART, pra sikur të themi SHPO=SHPI në hapësirën fizike IRT, pra në ngritjen përpjetë deri tek RI, prej nga kemi SHPIRT. Mendoj se fjala SHPIRT me të drejt në gjuhën shqipe do të ishte SHPYRT ashtu siç thuhet në rajonin e Ana Moravës, prej nga na tregon se Shpirti ngjitet dej në rrafshinën e pacaktuar/pacaktume prej nga ma nuk mund të kthehet duk u ngjitur në YR dhe në pikën ma të lart të saj RY, për të cilën kemi folur gjerësisht.

Shënim:

Kur flasim për emrin KRISHT, të shikojmë fjalët; ISH/ASH/USH/ESH/OSH/YSH DASHNIA, Dash, Dasht, Dashtuni, përkthyer ndarjen nga gjësendi ASH/ESH/USH/ISH/OSH. Pra, toka me diellin ndajnë njëra me tjetrën diçka dhe ajo quhet DASH=DASHNI=DASH NU, pra NU DA ASH. Në foto dhe skicë jemi përpjekur ta qërojmë dhe thjeshtësojmë sa ma shumë, pse të parët tonë, i quanin më këta em'na, në të vërtetë paraqesin shpjegimin e thjeshtë të formave dhe dukurive fizik. Shpesh dielli është i përkthyer, kështu: RUAR, RUM, RU në UM=AM, kurse RUAR humbë kuptimin sepse kemi RU në AR/ si Burrë, kurse MARI si Grua, NANA e cila e rrit gjithçka të gjallë, ashtu si fëmijën gjinin e vet, e mban në prëhen

S'do mend shumë për të kuptuar, se krejt këtë sistem DIELLI në largësinë AT që endët në rrafshinën e nalt RA, e mban për tokën MARI/MARI të lidhur veç DASHNIA, e cila në gegënishte e kemi zotin ose PERENIN (PEJ RE NON, pra prej REVE NON, në trajtën NIN, edhe kjo e kallëzon madhështinë e një gjuhë) ADONA/ DO (DA për ADON ose DO në kuptimin DU e DOJM ADONEN, ADONIS, ADON, EDON, ADONAJ,...., etj.).

Versioni i Besëlidhjes së RE, për martesën e MARI-s dhe Jozefit, dhe mos marrëdhënieve të tyre seksuale, na bijn deri të vërtetimi, se prapë kemi të bëjmë me një përkthim simbolik ose i maskuar, ashtu DILLIN në largësinë AT nuk e ka pa askush në aktin seksual, megjithatë toka jep KRIJES-at e veta, pra KA+RI=KRI /ashtu si **KRA pra KA RA ose KRA me kuptimin e njëjtët RA por duke e ruajt lidhjen prej vendit, gjësendit trupit nga është nda, ose pej të cilës ka ra/** dhe MA+RI=MARI, pej nga marrin kuptimin e marrëdhënieve ndërmjet MARI-s dhe JOZEF, në të vërtetë vetë JOZEF na jep emrin e Koduar/KODUM të tij JO+ZEF me mundësi të ishte version i fjalës JE+ZEF ku pjesa ZEF prapë na flet për ZEF, pra N'Zetit/N'ZEH-tit.

Kështu JOZEF si emër i burrit, i cili nuk pat marrëdhënie asnjëherë me Marin dhe ajo e dha JEZUSIN, prapë na bjen përshkrimin e krejt asaj çka thamë deri tash. në të vërtetë N'zetit nuk leu nga toka, ajo vije nga Dilli, por lidhet për tokë/**MA**/ dhe ekosistemet e rritura-**RI** në sipërfaqen e saj.

N'Zetit paraqet burim jetë, paraqet burim energjie, dritë dhe dashuri, pra ADON, sesi ATI ose DILLI është i dash'num (DA ASH-in NUM/NOM si NO ose NU në UM , prej nga fjala NUM shkurt do të thotë vendos, prej nga kemi EPIDAMNUM, pra EPI DAM NUM, I NUM DAMJA e EPIT) me MARI-n pra me TOKËN, dhe ata nuk ndahen. (*Shënim: Lidhun/lidhur, nga LI=LE=LA,...+DHUN=DHAN,)* ADONA, EDONA, DONA, DONI, DODONA, por edhe EDOM/EDON/ADONIS, EDOMIS, EDIM, ...DIANA, DANA, DONA, DINA,... etj.

DASHUNIA E MAN KËTË BOTË, VEÇ NËPËRMES DASHURISË, e kjo DASHURI, E MBAN TOKËN ME DRITË, SEPSE DIELLI NUK I LARGOHET TOKËS, rrezikun të cilin e kanë pa popujt shumë të lashtë, nga mundësia e largimit të diellit nga toka, pra largimin e Atit me Zehtit -ZEUSIT, ose ZEUT nga TOKA-MARI. Prej nga tokën do ta mlonte (m'lonte) Errësira/err'sina dhe MARI do të ishte një grua ve, pa RI, dhe e vdekur.

Kuptimi i emrit DASHNI=DASH NU=NU/NI/NO,...+ DASH/DISH/DUSH/DESH/DOSH/DYSH, ku DASH/DISH/DUSH/DESH/DOSH/DYSH përbëhen nga DA + ASH/DI + ISH/DU+ USH/DE+ ESH/DO + OSH/DY + YSH, pra DA + ASHT/DI + ISHT/DU+ USHT/DE+ ESHT/DO + OSHT/DY + YSHT na epin (NU*EP=NEP=EPIN,...) pamjen... DA ASHT, pra me e DA nga ASH-ekzistenca e materies. Sasia e materies ASH/ASHT, sasi e cila është DA, pra DA+ASH, DA+ASHT, DASH + UNI. Dielli e DAU TOKËN dhe e mban afër vetit sepse E DON, e do krijimin në të, që për shkak të nxehtësisë, ZEU krijohet, merr frymë e gjallnohet /**gjall-gall, nga AL/ALL, ashtu si M'AL, M'ALL, K'ALL, SHA'ALL, T'ALL,.. por edhe M'ADH, G'ADH,...., etj./** gjithçka. Për këtë arsye ZEU është krijues i krijesave, dhe ishte atëherë kur ishte edhe ATI ose DIELLI. Emri Krisht njëkohësisht ka kuptimin e KRIJIMIT dhe KRI ASHT, për këtë ka KRI, dhe truni i jonë po ashtu është vendbanimi i shpirtit të tij, pra Krishtit, për këtë quhet KRI. '*Deri në fund të kohës*' thotë JE+ Zeusi; *do të jem me ju*. Ai do të jetë DRITA = DA RITA, e botës, pra për MARI-në. Kështu burri qysh prej njerëzimit ka za fill, tregon se Burri (**BU ka kuptimin BA i futun mrena në URR, na jep fuqinë e brendshme në trajtën; BA pra BU i grumbulluar brenda trupit të tij në URR, ashtu si thelbi/Thalbi i futur(n) në ARR, prej nga del emri BURR=BU+ URR ashtu si BARR=BA+ ARR. Kështu BU merr një trajtë të URR, është si BA e futun në ARR, e cila merr kuptimin BARR; nga kjo logjikisht marrim kuptimin e fjalës BURR, si rrjedhim të njëjtën kohë do të thotë BARR, por e cila gjendet brenda vëllimit , nën sipërfaqen p'shtjell'se, e trupit/gjësendit e cila u kthye në formën BURR. Ashtu BU formë e cila shperfaqe BA-mjen nga m'renesi/brendësia e**

asaj e cila ka formën ARR-es, por tash në U, prej nga kemi BU në URR/ARR. Nga kjo, si rrjedhim kuptojmë fjalën BERR ose BERRE-a, na jep përshkrimin në shumës të fjalës BARR, sepse E i afrohet shumësit të A-së, prej nga kemi BERR janë lloj BARRE), ka kuptimin BARR, BA ARR, duke përshkruar vetitë fizike të tij, ashpersin, vrazhdesin etj.

Lidhur me Kryqëzimin e Krishtit kemi prapë përshkrimin simbolik, i cili përshkruan DIELLIN, kur fuqia e nxehtësisë së tij është në pikën me të vogël. Pra në ditët, me kohëzgjatje të shkurt, ashtu koha e Krishtlindjeve me; 24, 25, 26 dhjetor.

Shënim:

Fjalët; SQAROJ, SHQAROJ, QEROJ, QARQJ, QIROJ, QUROJ, të gjitha këto fjalë e kanë për baza ÇA, pra ÇAMJEN diçka Çahet ose QITET POR TASH KEMI të BAJM më ÇAMJE më SIPERAQE, KËSHTU KEMI QA QU QO QI QE, më SIPERFAQET ER, AR, UR, OR, IR, YR, ...ETJ. Lexuesi e kupton se shprehja U QART, dhe QEROJ, SQAROJ ka të njëjtin kuptim: me QA sipërfaqen, pra me e DA në formën QA sipërfaqen nga nërshtresa /me drejt të shkruhet n'r'shtresa/ e saj, sikur më largu litosferën nga sfera e m'renshme e tokës, ose pjesa tjetër e tokës, i bije si; QARQJ, QEROJ, QIROJ, QYROJ ,... etj.

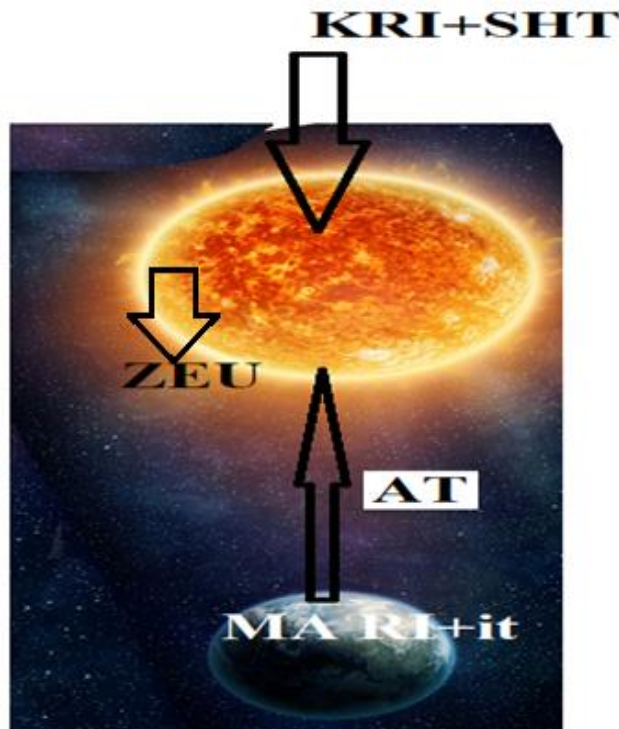



KRIS/KRES/KROS/KRAS,...
KRISH/KRESH/KROSH/KKRASH,...
KRISHT/KRESHT/KROSHT/KRASHT,...
KRI/RI, KRE/RE, KRU/RU, KRO/RO,...

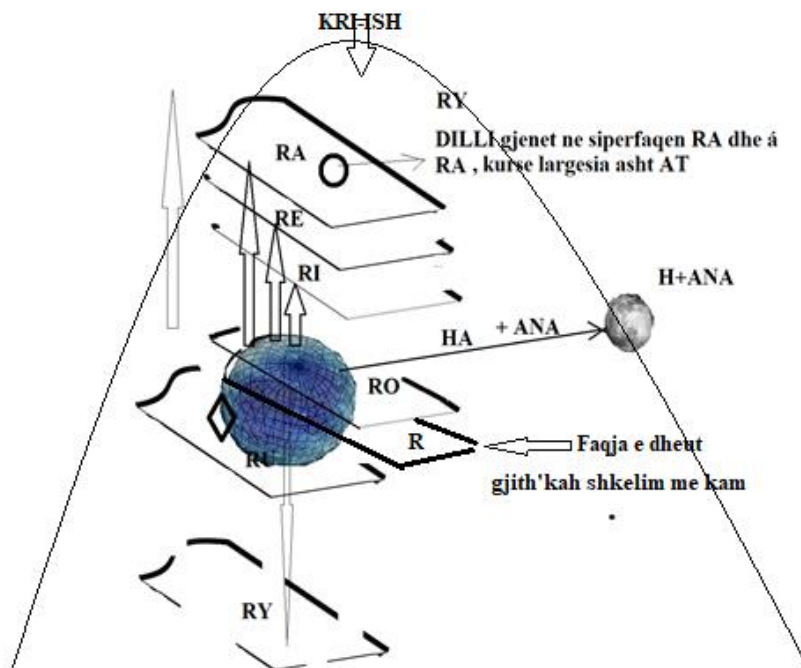

largesit fizike ne krahasim me
siperfaqen e tokes, ku gjenden DILLI,
RET, Majet e maleve, dhe gjithcka
nadh ne kete hapsine

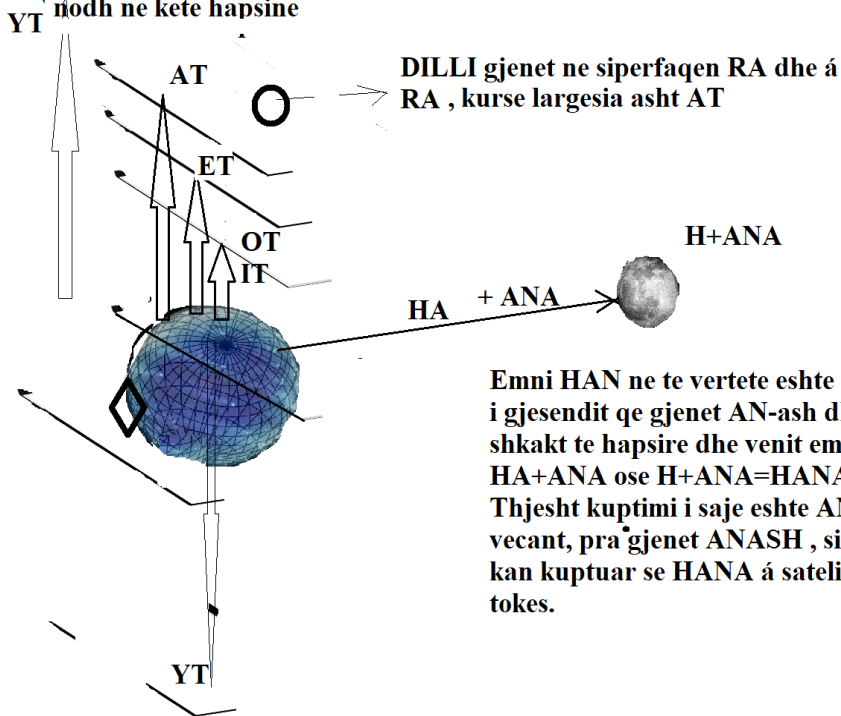

Emni HAN ne te vertete eshte kuptimi
i gjesendit qe gjenet AN-ash dhe per
shkakt te hapsire dhe venit emnohet
HA+ANA ose H+ANA=HANA.
Thjesht kuptimi i sajë eshte ANA, e
vecant, pra gjenet ANASH , sikur e
kan kuptuar se HANA á satelit i
tokes.

Pra, nga vizatimet kemi sqaruar se HANA quhet dhe interpretohet thjeshtë si ANA, pra Hana rrinë ANAsh tokës, por quhet HA pikërisht për formën e ngritjes së menjëhershme, pra një AN në formën HAN, ashtu sikur IN që e kemi HIN duke e treguar ANën e ngushtë ku gjatësia është shumë më madhe sesa gjan'sia/gjerësia.

Largësitë e rrafsheve paralele me tokën i kemi dhënë dhe ato janë të emëruara me fjalët; AT, ET, IT, OT, UT, YT, dhe T që përputhet më piken ku gjendet vrojtuesi ose folësi, pra njeriu i cili krijon fjalë dhe më të i përshkruan dukuritë. Duhet ditur se në lartësinë/largësinë AT shtrihet sipërfaqe ku gjendet dhe lëviz DIELLI i quajtur RA. Në lartësinë/largësinë ET quhet rrafshi ku shtrihen RET, në lartësinë/largësinë IT shtrihet rrafshi ku arrijnë *shpenimi /shpe+nume/* dhe gjallesat tjera të gjalla, në lartësinë/largësinë OT shtrihet rrafshi RO, ku mund të arrij kama e njeriut dhe ku njeriu e ka nën kontroll, ose mund të arrij atje.

Në largësinë/lartësinë UT ku gjendet nën sipërfaqen e trupit gjësëndit dhe ka lëvizje rrjedhje dhe zakonisht grumbullim të gjësëndit, sepse forma U është formë e sahanit/enës dhe në të çka bije ruhet.

Qella (qe + ELLA, ELA)

Afërsisht pamja e Qelles duket (doket) si në figurën e mëposhtme prej nga leu edhe plisi jo ve si nevojë për të mlu (*kështu kemi BLU, VLU, SHLU, GLU, KLU, ..., por edhe FLU, HLU..., si shtimi i kuptimeve të ndryshme të fjalës LU, njëjtë sikur; LE; BLE, VLE, SHLE, GLE, KLE, ...,etj.*).

Vete fjala, QELESHE, pra që LESH, QIt nga LESHI, për shkak të shumë kuptimeve dal prej fjalës; LE, LESH, LI, LISH,..., mund të jetë nxjerrje si QELLASH, prej nga QELESH, për të përshkruar kuptimin e QELLES (Qielles, për Qiellin), ashtu si thuhet në Gegnisht. Megjithatë kemi të drejt ta quajmë jo të besueshëm këtë pohim.

Po ashtu emri PLIS, mund të jetë si prodhim i fjalës PELES, në kuptimin PEJ/PI/PE/P+ ELES, ashtu duke treguar (**Tregu=TE RE GU/GJU, tregumun= të RE GJUMUN, ku GJUMUN, GJUJ, GJUAJ, GJUN, GJUNUN,...**) se është nga PEJ LESHIT i thurun (**THU=THY+RUN; pra e RUN THY/THU-mjen**), gjë të cilën e dimë të gjithë. Megjithatë nga shumëkuptimësia e fjalëve; ELES, E LES, LE, LES, LAS, LA, LAT, LUT,...,etj., mund të jetë plotësisht e vërtetë se fjala PELES është krijuar nga PE ELLES ose PE ELES; kur ELE në të vërtetë përshkruan QELLEN, në kuptimin QELE, që ELE, që ELLE. Kështu emni me i lasht i Qiellit në shqipe është ELA, ALA, mandej ELLA, ALLA, dhe që ELA=QELA, QELLA, edhe sot në ejte përditshme QELLA, QELA (shënim; *pra, nga pjesa e QELUN, sepse ana e tokës, ku njeriu shkel asht e m'shelt, jo e qelne*), në Kosovë përdoret për të treguar QELLEN. Kështu PEJ ELES na jep PELES, dhe të gjitha toponimet ta epin shpjegimin e PELE, PELEA, PELLEES kuptimin se këta popuj të gjuhës shqipe mendonin përnjëmend (përnjëmend) se janë nga ELLA, pra nga QELLA, e cila me vonë ELLA që përshkruan QELLEN u kthye edhe si (Emen/EMAN/AMON) Emër i Zotit, ku rrinë Zoti, si shpi e Zotit, por edhe si veti e ti se ai rri në ALA/ELA ose ALLA/ELLA, pra rri në N'alt.

Krejt e kuptueshme në shqipe pse emnat ALLA, BALL; MALL, SHALL, DALL/DALLGA, janë shqipe dhe dalin nga ajo. Krejt e besueshme po ashtu se PELES/PELLAZG, na jep kuptimin se PELLA AZGA na përshkruajnë PEJ që ELLA AZA AGA, nga për afrojmë se PE ELLE ZA GJA, ose PEJ ELLA ZGJA/ZGA, në kuptim se PEJ ELLA ZGAT pra janë ardh (në Kosovë përdoret ARDH, kurse në gjuhën letrare ardh-ur. Prej nga kemi; ARDH, BARDH, GARDH, VARDH/VERDH,..., etj.) (krahaso; gardh, v-erdh, m-erdhi, d-ardh, b-ardh) nga ELLA, nga ZOTI ELLA ose nga që ELLA.

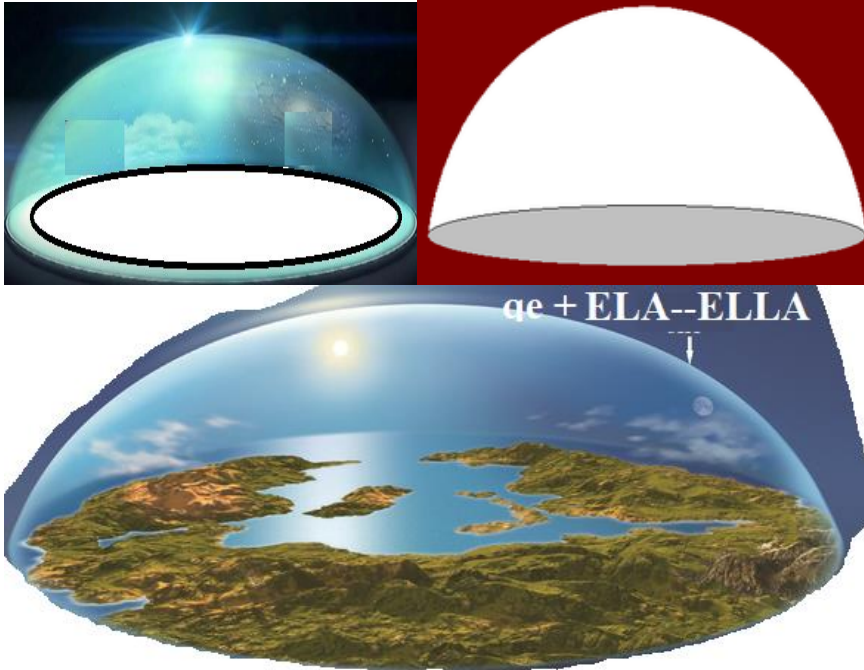

Te marrim vargun biblike nga Veprat e Apostujve ne te cilin thuhet

*(7:49)''Qe Ella a fronti em,
e toka a shtroja e kamve t' mia''*

Thjeshtuar këtë varg e përafrojmë me proto-Shqipen, me guhen e lasht

QE ELLA A FRO Nu EM (AM)

E TE O KA SHTO ROJA e KA AM VU t'MI A

Si dhe

QE ELL AF 'RO IE NU A MA

E T'KA Sha to ro ka ama vu mi a

Nga këto vargje haptas shihet se Qielli është dhe njëjtësohet me fronin e Zotit, i cili është kryesorë, pra (Krishti), dej tek vendi ku Shtrihet rrafshi në të cilën lëviz Dielli, dhe E MAN (AMEN/AMON RA), si dhe Qielli përcakton AM, pra vendi/veni ku MA-het-. Kjo dëshmon, se vend qëndrimit i Zotit është q(ELLA) dhe njëjtësohet me vetit e tij njëkohësisht.

KRISHTI

Emni Krisht sqaronë filozofin para themelimit të krishterimit, pikpamjet per boten para-Krishtere në trojet tona ballkanike ishte shpërndarë si një pjesë e filozofisë, pasi që pjesa më e lartë e trupit në aspektin fizik është Kryet, ose në formën tjetër që përdoret edhe sot si Krit. Kështu pjesa më e rëndësishme e trupit të njeriut dhe e jetës së tij është në Kri, kry, pasi Kry dhe

Kri nuk është emërtim për Kokën por nuk është përshkrim i njëjtë sepse Kri është pjesa më e lartë ndërsa Kry është pjesa përfundimtare, derisa Kokë do të thotë ka oke, ka formën e okës ose sferës ose më thjesht e ka formën e o-së (pra, o ka ose ka O ka rreth ose sferë), si edhe ka OK=IK me lidhjen KOKE na jep pjesën e veçantë, dallues nga pjesët tjera të trupit. Rrjedhimisht linden ngjashmëritë LA+AK=LA+AK/IK=LAK/LIK, LA/LU+AK/UK=LAK/LUK, LE/LA+AK/EK/HEK/UK/IK=LEK/LUK/LAK/LIK/LOK=LUK=LAK=LEK . Si vazhdime kemi P (LAK/LEK/LUK/LIK/LOK/LYK)=PLAK/PLEK-s/PLUK/PLOK/PLYK ose FLAK/FLEK/FLOK/FLUK... etj.

Megjithatë në këtë pjesë dëshirojmë të qartësojmë se emri LUKA në Bibël është emër Shqip. Kështu filozofia e religjionit pellazge në bazë të fjalëve shqipe ka qenë qindra e më shumë vite para se të përhapet religjioni i krishterë në formën e cila sot gjendet dhe është formuar në bazë të keqkuptimit të thellë të mënyrës pellazge të përshkrimit. Kri përfshin pjesën më të lartë të ngritjes së një maje malore ose të një formë cilindrike të trupit, por ajo pjesa më e lartë nuk është Kri por është në Kri, prej nga ka lindur fjala ose terminologjia KRIËSHTEË OSE KRIOSHT, QË KA MARRË FORMËN KRISHT, KRESHT, KRYSHT QË NË TË VËRTET JANË TË NJËJTIT KUPTIM. Lidhja e formës rrethore të pikturuara nëpër ikonat kishtare, mandej shumë para kohës së Krishtit, tek të gjithë njerëzit që merren si të shenjtë, si tek Apolloni, Buda, por edhe ma t'vonshmit Muhamedi, mandej edhe tek të shenjtët tjerë natyrisht duke përfshirë edhe apostujt e Krishtit kanë rrathë rreth kokës. Shpesh është dhënë shpjegimi, se rrethi paraqet diellin, çka nuk është e vërtetë. Mund t'paraqesë vetëm në një aspekt "diellin" si pasojë e krahasimit të brendësisë sferike (okës) së kafkës në mesin e të cilës gjendet trunit (*te+run=T'RUN*), kështu *run e merr kuptimin jo vetëm diçka i cili të ruan nga gabimet e rreziqet por edhe si drejtues*), në mesin e trunit/trurit gjendet hipofiza, pjesë e rëndësishme, e cila udhëheqë proceset e jetike brenda trupit të njeriut.

(Shënim: Hipofiza, gjëndër endokrine e vogël, me përmasa afërsisht 4 × 6 × 8 mm, me peshë rreth 500-600 mg. Mirëmban proceset më të rëndësishme si; Metabolizmin, homeostasin, riprodhimin, rritjen,..., etj.). Në kemi në lindjen e largët rrethin e bërë për-rreth kokës së Budës (Siddharta Gautama Buddha), i cili nuk tregon në parim diellin, por tregon trurin, kryt/krit (kokën), paraqet në bazë trurin, organi i cili na ruan e drejton. Rrethi paraqitet në kokën e Budës tregon se rrethi është simbol i Kreshtës/ Krishna/ Krishti e kuptueshme në shqipe: Ky simbol nuk ka të bëjë me diellin, por dielli është përbërës i saj. Nga kjo emri Kreshta është pikërisht rreth kokës, dhe brenda në kokë, që buron prej Kreje.

Vlen të theksohet; apostujve (nxansit/ nxënsitë) të Krishtit, kur iu zbriti shpirti i shenjtë si flakë e *dhezt/ dhezun/ndezur në kri/kry*, ju shfaq mbi kokë duke treguar praninë e shpirtit të shenjtë. Kuptohet se pjesa ku rrinë shpirti i shenjtë; është truni, dhe pa tru nuk mund të flasim me Zotin, e as me Shpirtin e

shejt. Pikëpamja që del nga emri i Krishtit, Shpirti, pra edhe shpirti i shenjtë e ka vendin në kokë, çka sugjeron se shpirti është pjesë e vogël brenda dhe siguron të qenit e vet, në forma e nivele të ndryshëm (për shkak të tingullit SH, pra afërsisht me shumë nivele) dhe si diçka e vogël si PI (maja e thepit), dhe RT (tingulli R tregon Ng(r)itjen ose IR (ose RI) që jep kuptimin për diçka që është futur përbrenda.

Ky shpjegim nxirret gjatë lëvizjes së gojës ku buzët futen brenda dhe gjuha lëvizë në atë mënyrë duke e thithur tërë goja ajrin ashtu duket që ndjehet kur theksohet IRT, pra diçka e ngritur dhe e futur dhe e rritur duke u shtyrë përbrenda PI-se. Si argument mund të përdorim HIPOFIZËN, që është nga shqipja e vjetër që prapë lidhet nga fjalët HIPO që në gjuhën shqipe të lashtë mund të ishte HIPI që ka kuptimin me HI në PI me u ngrit në majën e majave thepore si në PI, mandej HIPO mund të jetë një trajtë e theksimit sikur thEPI me tHEPORE si përpjekje për të treguar majën e tokës ose diçka që është ngritur mbi tokë, pra mbi rrafshin PO.

Shpirti rrinë brenda/mren (me rena, por edhe rena/rina/rana/roni/run etj janë shprehje që tregon rrjedhjen nga nalt'sia në brendësi/m'renësi, kurse rim/rum/ram/rem/rom, tregon rrjedhjen nga pika me e nalt kah pikat me të ulta, që nuk shkojnë në sipërfaqen e tokës. Kështu fjalët roni pra notimi në ujë, run/ran/ në anglisht duhet të jenë fjalë t 'lashta të trashëguara nga gjuha para ardhjes së indoevropianeve) kokës, pra Krishterimi në bazë të shpjegimit të gjuhës shqipe është vetë truri, mendimet, hipofiza, dhe gjithçka që lidhet me kokën. Thjesht në Kokë mund të shpaloset Zoti dhe ekzistenca e tij, mandej Zoti gjendet në Kokë, dhe ai gjendet mbi Qiell që në të vërtet gjendet mbi Qiellzë sepse truri realisht gjendet mbi Qiellzë.

Kështu shpjegimi i Kokës është shpjegimi fizik i kozmosit ku mbi qiell gjendet ai që të ruan(truni) ndërsa Qielli që shihet me kaltërsi është kufiri ku ndahet ajo që në dimë edhe mbi të, ajo që në nuk dimë. Në këtë barazim, kemi në pasqyrim pikë për pikë të kokës, pra nofullës së poshtme =tokës, gojës hapësira e ndasive në mes të qiellit dhe tokës, qiellzës = qielli si kufi ku e ndan pjesën e poshtme me hapësirën që na ruan e na dikton pra trurin, edhe pjesa mbi qiell, ajo që është truni, i pa përshkruar ku zbresin idetë duke ardhur nga lart nga qiellza=qielli.

Cdo fjalë e mençur është zbritje prej qiellzës e cila është komentim dhe vendim i mbi qiellit pra mbi qiellzës - trunit, që në të vërtet paraqet vetë Zotin. Prej Kreshtë paraqet jo vetëm kokën/kryt/krit, por krejt zhvillimet e ngjarjeve në mes të Zotit dhe njeriut. Ta sqarojmë me disa shembuj, sipas fotove;



Fig. 7

Në fig. 7 paraqitet Apollo si perëndi e ashtuquajtur greke, me një rreth që shpesh quhet se ky rreth me rreze paraqet diellin e rrezet e tij. Megjithatë ky mund të paraqesë Krishtin me mendimet e tij, që janë paraqitur si në formë të rrezeve. Emri APOLLO në gjuhën e lashtë shqipe e ka këtë kuptim; APOLLO=A+po+LLO (AP+ OLLLO=AP+ALLA=JEP ALLA=Jep dalje mbi dhe, rritje) që tregon një trup të ngritur lart në fushë, por është e thënë në shumës, pra jo në njëjës të tingullit L por në shumësin e tij LL, që nuk e shpreh vetëm shumësin por edhe përmasat dhe shpeshtësinë e tij. Kështu janë edhe tingujt G-GJ. Apollo mund të shpjgohet edhe si AP+O+LLO që e ka kuptimin jep(AP) në tokë nga lartësitë, ose i përhapur në tokë nga lartësitë pasi Ap shpesh mund të shpjgohet si i përH(ap)ur O(është) në tokë si trup i lartë (LLO). Lidhur me tingullin O janë dhënë shpjgime si më sipër.



Fig. 8. Buda

Në fig. 8 është paraqitur Buda me rrethin përreth kokës çka në të vërtet është KRIT që paraqet simbolin e Krishnes, pra se e tëra është në krye ose KRI. Normalisht e dimë se Budha ka jetuar 500 vite para se të paraqitet religjioni i krishterë dhe lindja e supozuar e Krishtit në bazë të versionit zyrtar të religjionit të krishterë. Në thelb Krishterimi si formë e botëkuptimit të hyjnore me mund të këtë lindur në Gadishullin Ballkanik me qindra vite para se të shfaqen Judenjët.

Emri i një botëkuptimi hyjnor u reduktua si person me emrin Jezus Krisht që në të vërtet është JE+ZEUS (pra je zot, je Zeu=Xeu=Nxeu, je pereni) është Krisht ose në Zeusi në KRI(Y) asht/osht/isht,...



Fig. 9

Në Fig. 9 jepen disa pamje të Krishtit, ku e ka rreth të madh për rreth Koke, të cilin në po e pranojmë që është simbol i diellit, ose t'shpirtit të shenjët. Por pse në pikturën tjetër janë të gjithë anëtarët me rrethë rreth Kokës, kështu sa diej/dilla mund të jenë, e dimë se është vetëm një diell, të themi se kemi të bëjmë me Krishtin si dielli, kurse anëtarët tjerë nuk duhej ta kishin pavarësisht rëndësisë së tyre të shenjterisë.



Fig. 10. Krishti me nxënësit e tij

Në Fig. 10 shihet po ashtu se të gjithë e kanë nga një rreth rrotull kokës.



Fig. 11. Muhameti ju flet besimtareve

Në Fig. 11 na jepet profeti Muhamed, ku mund të arsyetojmë se në fillim islami ishte tërësisht i ndikuar nga religjionet pararendëse si Hinduizmi, Brahamnizmi, Judaizmi dhe Krishterimi. Shihet në foto, se jo vetëm Muhamedi por të gjithë shokët e tij e kanë nga një rreth. Sikur ky rreth të ishte simbol i diellit, këtë rreth duhej ta kishte vetëm profeti Muhamed, ose Krishti i pretenduar në figurat paraqitura më lart.



Fig. 12

Në fig. 12 po ashtu është dhënë Krishti me apostujt ku të gjithë e kanë rrethin mbi kokë, ndërsa sipas disa supozimeve është paraqitja e diellit, të cilin duhej ta kishte vetëm Krishti.

Simboli /sheja mbi kokë paraqet kod, se në KRI+asht ose KRE+ESHTE ajo që është krejt hyjnorja, pra KRISHTI. Prej nga kuptohet KA RISH, si KA/KE/K...+ RI +ISH . Për këtë KRISHTI është jo vetëm njerëzore, sepse gjendet me vendbanim tek njerëzit, por edhe hyjnore sepse është e vetmja pjesë në të cilën qëndron shpirti.

Ndërsa shpirti i shenjtë quhet ngaqë janë mendimet tona të mira që ndërtojnë paqe e harmoni dhe që e ruajnë njeriun dhe njerëzimin, pra TRUNI (është T+runi pra Të run që thuhet edhe sot në gjuhën shqipe, me të njëjtën mënyrë sidomos në zonën e të folmes veriore). Në bazë të emrit të Krishtit, mund të vijmë në përfundim për të qartësuar edhe më shumë, se vetëm emrat që përdoren sot në anglishte, edhe që shpjegohen ose përpriqen të jepen shpjegime se këto fjalë janë nga latinishtja ose greqishtja e vjetër në të vërtet janë nga gjuha shqipe. Shembull, si emrat; Crest=Kreshta (pra kre është), Secret = Fshehë Kret ose mshefë+kret, ku fjala, pjesa Se në fillim të fjalës secret/sekret mund të jetë shformim i fjalës fsheh ose mshef ose mandej mund të shprehë përmasat e kresë (se ose sa, ose so, sy që janë të të njëjtit kuptim në bazë, do të shpjegohet në kapitullin vijues), që të gjithë janë nga gjuha shqipe.

Shënim: AT, ET, IT, OT, UT, YT, dhe T

Në largësinë/lartësinë YT shtrihet rrafshi RY, i cili ka formën e atillë, prej se cilës nuk mund të kthehesh më ose nuk mund të dalësh nga aty: kështu kemi NRYSHK, NRYN, BRYM, LY, etj.

Largësitë e rrafsheve paralele me tokën i kemi dhënë, ku ato janë të emëruara me fjalët; AT, ET, IT, OT, UT, YT, dhe T, të cilat përputhet më piken ku gjendet vrojtuesi ose folësi, pra njeriu i cili krijon fjalë dhe më të i përshkruan dukuritë.

Cilësitë dhe mënyrat e n’damjes të gjësendeve nga këto shprehen AT, ET, IT, OT, UT, YT, dhe

AT	P’AT	K’AT	Q’AT	G’AT	C’AT	M’AT
ET	P’ET	K’ET	Q’ET	G’ET	C’ET	M’ET
OT	P’OT	K’OT	Q’OT	G’OT	C’OT	M’OT
UT	P’UT	K’UT	Q’UT	G’UT	C’UT	M’UT
IT	P’IT	K’IT	Q’IT	G’IT	C’IT	M’IT
T	P’T	K’T	Q’T	G’T	C’T	M’T
YT	P’YT	K’YT	Q’YT	G’YT	C’YT	M’YT

AT	D’AT	F’AT	V’AT	L’AT	N’AT
ET	D’ET	F’ET	V’ET	L’ET	N’ET
OT	D’OT	F’OT	V’OT	L’OT	N’OT
UT	D’UT	F’UT	V’UT	L’UT	N’UT
IT	D’IT	F’IT	V’IT	L’IT	N’IT
T	D’T	F’T	V’T	L’T	N’T
YT	D’YT	F’YT	V’YT	L’YT	N’YT

AT	G’AT	GJ’AT	L’AT	LL’AT
ET	G’ET	GJ’ET	L’ET	LL’ET
OT	G’OT	GJ’OT	L’OT	LL’OT
UT	G’UT	GJ’UT	L’UT	LL’UT
IT	G’IT	GJ’IT	L’IT	LL’IT
T	G’T	GJ’T	L’T	LL’T
YT	G’YT	GJ’YT	L’YT	LL’YT

AT	R'AT	RR'AT	Z'AT	ZH'AT	S'AT	SH'AT
ET	R'ET	RR'ET	Z'ET	ZH'ET	S'ET	SH'ET
OT	R'OT	RR'OT	Z'OT	ZH'OT	S'OT	SH'OT
UT	R'UT	RR'UT	Z'UT	ZH'UT	S'UT	SH'UT
IT	R'IT	RR'IT	Z'IT	ZH'IT	S'IT	SH'IT
T	R'T	RR'T	Z'T	ZH'T	S'T	SH'T
YT	R'YT	RR'YT	Z'YT	ZH'YT	S'YT	SH'YT

Ndamjet;

A	N'R'A	K'RR'A	G'RR'A	M'Z'A	ZH'A	S'A	SH'A
T	T	T	T	T	T	T	T
E	N'R'E	K'RR'E	G'RR'E	M'Z'E	ZH'E	S'E	SH'E
T	T	T	T	T	T	T	T
O	N'R'O	K'RR'O	G'RR'O	M'Z'O	ZH'O	S'O	SH'O
T	T	T	T	T	T	T	T
U	N'R'U	K'RR'U	G'RR'U	M'Z'U	ZH'U	S'U	SH'U
T	T	T	T	T	T	T	T
IT	N'R'I	K'RR'I	G'RR'I	M'Z'I	ZH'IT	S'IT	SH'IT
T	T	T	T	T	T	T	T
T	N'R'T	K'RR'T	G'RR'T	M'Z'T	ZH'T	S'T	SH'T
Y	N'R'Y	K'RR'Y	G'RR'Y	M'Z'Y	ZH'Y	S'Y	SH'Y
T	T	T	T	T	T	T	T

Ndarjet G'R/D'R/K'R/V'R/F'R,..., por edhe ato më të rralla t 'përdorura më shumë në Kosovë -Dardani; M'R/N'R. *Mos të harrojmë; si zëvendësim i apostrofit mund të vendoset cilado pej zanoreve ashtu tu krijuar fjalët.*

A	K'R'A	F'R'A	G'R'A	M'R'A	B'R'A	V'R'A	D'R'A
T	T	T	T	T	T	T	T
E	K'R'E	F'R'E	G'R'E	M'R'E	B'R'E	V'R'E	D'R'E
T	T	T	T	T	T	T	T
O	K'R'O	F'R'O	G'R'O	M'R'O	B'R'O	V'R'O	D'R'O
T	T	T	T	T	T	T	T
U	K'R'U	F'R'U	G'R'U	M'R'U	B'R'U	V'R'U	D'R'U
T	T	T	T	T	T	T	T
IT	K'R'IT	F'R'IT	G'R'IT	M'R'IT	B'R'IT	V'R'IT	D'R'IT
T	T	T	T	T	T	T	T
T	K'R'T	F'R'T	G'R'T	M'R'T	B'R'T	V'R'T	D'R'T
Y	K'R'Y	F'R'Y	G'R'Y	M'R'Y	B'R'Y	V'R'Y	D'R'Y
T	T	T	T	T	T	T	T

AT	M'ZH'AT	M'Z'AT	B'Z'AT	B'ZH'AT	V'ZH'AT	V'Z'AT
ET	M'ZH'ET	M'Z'ET	B'Z'ET	B'ZH'ET	V'ZH'ET	V'Z'ET
O T	M'ZH'O T	M'Z'O T	B'Z'O T	B'ZH'O T	V'ZH'O T	V'Z'O T
UT	M'ZH'UT	M'Z'UT	B'Z'UT	B'ZH'UT	V'ZH'UT	V'Z'UT
IT	M'ZH'IT	M'Z'IT	B'Z'IT	B'ZH'IT	V'ZH'IT	V'Z'IT
T	M'ZH'T	M'Z'T	B'Z'T	B'ZH'T	V'ZH'T	V'Z'T
YT	M'ZH'YT	M'Z'YT	B'Z'YT	B'ZH'YT	V'ZH'YT	V'Z'YT

No Ro: Aty ku është (A, asht) apostrofi n'rkupton se aty mund të vendosen/nohen dhe zanoret tjera, e kështu të krijohen fjalët tjera me përhurje me zanore, si zëvendësim (ze+vënsim=ze+ve+en+si+im) i apostrofit mund jetë (et=j+et=I+ET) cilado pej zanoreve ashtu tuj krijuar fjalët, si shembulli;

V'Z'AT=VAZAT/VEZET/VIZAT,...., etj.
V'ZH'AT=VAZHAT/VEZHAT-ne kuptimin me rrëshqit,,etj.

Shënim: MSIT/MSHIT/M'SHIT/ME SHIT/ME SIT

Fjala MSIT/M'SIT/ME SIT, pra shkuesi me lyp nuse, e m'shef permrena (hënim: krahaso me gjuhën letrare **për(b)ren(d)a**, pra i kemi dy tinguj me shumë, kryesisht bashkëtingëllore të ngjitura) kuptimin e vërtet të kësaj fjalë.

Ku kemi S kalojmë në SH, prej nga fitojmë MSIT=MSHIT pra ME SHIT, megjithatë fjala MSIT jepet në këtë mënyrë sepse nuk është Shitje e plot, por lloji i Shitjes ndërmjet mashkullit dhe femrës, e me këtë do të martohen, prej nga fitojmë kuptimin e vërtetë të formimit të kësaj fjalë. Por, ME SIT (SHIT) në kuptimin me fol fjalë të pëlqyeshme për lidhjen e dy njerëzve, natyrisht edhe shpesh mos me kanë ato të vërteta. Shpesh përdoren idiomat;

Mos sit (shit, shet, shëtit, sheh-t'it) ma, se na ke lodh, në kuptimin Mos tjerr ma fjalë se nuk del gjatë tyne.

*Natyrisht SHITJA gjithmonë asht qashtu sikur SITJA, kur gjanat zgedhen dhe Siten duke u perzgedhun.
....etj.*

SHIT mund të jetë përdorur një kohë në kuptimin e kontratës ndërmjet dy anëve /palëve për krijimin e lidhjes.

ZJARR

ZJARR do të thotë ZIJE, ZIMJE , thjesht ZIJ e cila shtrihet , rraset ose me drejt shfaqet në formën e tillë si GURR, por në trajtën e jashtme, një ZImje e cila merr formën e ARR_es. Zijmje, pra, temperaturë, e tillë në formën e rrasne (nga RRAS NU ose NU veprimin SA RRA-h) , e ngjeshur duke u krijuar në tansin si ARR, er cila ka zgjatime për shkak të zimjes, e cila është ZARR/ZJARR. Z ne thelb paraqet lëvizje zigzage (zikzake) te grimcave te materies, te cilat nuk kanë përplasje shume njëra me tjetrën, kane nje lloje lëvizje paralele, por me shume shihen si lëvizje ne tansi si lëvizje zgjatore.

ZJARR ka kuptimin ZIJE në ARR, pra ZE, ZEU, Zet-si rraset mrena në ARR, pra, ngjeshët në vëllim të ngusht në hapësin, dhe behet i dukshme si ZIE/ZIA +ARR, prej nga kemi ZE fut, rras në ARR merr trajtën në hap'sin jo si AM, ose AN por si ARR; prej nga ZEU i padukshëm merr trajtën e dukshme ashtu si GURR, ku GU formon URR=ARR, në të njëjtën rrug' (GURR) ZE +ARR=ZJARR.

Kështu **Zeu** është energjia (drita, të zehetit), e cila e përfshin Qellnat/Qellat dhe tokën, dhe çdo gjë, si GA ose ASHA, dhe nga kjo shpesh behet i dukshëm ZJARR. Ky shpjegim i kësaj fjalë tregon se të krijuesit e fjalës ZJARR, ishin të vetëdijshëm per dukurin fizike që e shkakton ZJARR/ZHARR dhe është në përputhje të plot me kuptimet e sotme të energjis, Pra ENergjia ZI/ZA/ZU/ZE/ZY,... merr formën, ngjishet në vëllim të ngusht me dendësi të madhe ARR, prej nga kemi ZEUn e dukshem si ZJARR. ZOTI si ZE në toke pra në O, kemi ZOT=ZET, ZUT si ZE në brendesin e trupti, ZYT si energji e hupun në largësinë e pakuptueshme, e pa mrrishme , ...etj.

(*)

FJALA (nga ALA= A LAN, si FJALAN), nga A LA AN, pra U LA AN-ash ose në ANin e vet, kështu kemi ANAN, KANAN) tregon msheftsin e emnit Zot.

Zaraθuštra/Zaratrusta

Religjioni Zaratrustjan është I lidhur ngusht me zjarrin, duke vene në qendër zjarrin e përjetshëm, I gjithmonshëm, I cili natyrisht nuk shkymet kurrë. Përveç shejave të diellit dhe Hanës ka edhe zjarrin e përjetshëm. Pa u thelluar në shpjegime, ky emri nga gjuha AVESTE e cila është shkruar libri i shejt e religjionit, dhe profetit të saj i quajtur **Zaraθuštra**, e cila në shumicën e kohës përkthehet ky emër si Drejtuesi i Devesë. Megjithatë në gjuhën shqipe, ka kuptimin ZARATHUSTRA e cila mund të përfarohet me kuptimin ZJARR AT USHTRA e cila përafrohet me fjalën ZJARRAT SHTRU. Kështu edhe pse ka etimolog që nga gjuha Babilonase ndërlihdet me zjarrin, apet ky emër dëshmon ndërlihdjen me emrin ZEU dhe me shqipen, e cila si motrat e saj u zhduken, Por nuk duhet ti largohemi

mendimit po ashtu se ZARATHUSHTRA i gjuhës se lashtë AVESTANE është keq shqiptim i marr nga gjuha shqipe. E vërteta e rëndësishme është se ndërlidhet me rrajën ZA/ZE/ZI „...e cila na jep natyrën e lëkundjes transversal dhe gjatësorë të materies, e cila e përshkruan besnikërisht Zehtsi/ n'zehtesin.

Kur themi ARATUSTRA na jep prapë kuptimin e gjësendet i cili shtrohet dhe ka ra nga lartësia. Megjithatë ZARATHRUSTA na jep emrin ZJ'ARRAT'T'RUSTA, deri vonë nga etimologët me të mëdhenj është shpjeguar si drejtues i Devesë, megjithatë ky religjion nuk ka të bëjë fare me Devenë, por me Zjarrin, ashtu siç shihet në simbolet/shejat e shkrimet e këtij religjioni.

Populli i lashtë i Persisë duhet të jetë Luristan të cilët po ashtu kanë lidhje të fort me para-Kurdët, popull i shkuar në atë vend nga Ballkani duke emigruar 3000 para erës tonë. Kështu persishtja paraqet gjuhë të përzier në të cilën me shumë ka ndikuar Sanskritja dhe popujt e veriut. Megjithatë ajo ka marr në masë të madhe nga gjuha shqipe, dhe popujt e shumtë shqipfolës të Lindjes, nga ndikimi i pushtimeve të shumta të Ballkanit në Lindje dhe Anatólishtes të lashtë, si ndikuese e madhe në Lindje të largët, e të mesme duke përcjell natyrën e shqipes së Ballkanit ATJE (A Tej/Tuj,..): Shejat e këtij religjioni janë ZJARRTHY USHTRUA/USTRU përshkruan përfarimin me të mirë të doktrinës së këtij religjioni. Rrjedhimisht mund të pretendojmë - Religjioni i parë ka lindur në Ballkan përkatësisht Evropë, dhe kjo filozofi, shkencë, dije u përhapë me shpejtësi deri në Tibetin e largët, ky religjion ishte shpjegim i thjeshtë i dukurive të natyrës.



Shënim:

Zoroaster, Latinisht Zoroastres, persishtja e vjetër Zarathushtra, 600 dej 700 vjet para Krishtit me kuptimin Mësues religjioni. Shumica e etimologëve e ndërlidhin me kuptimin devetë e të cilëve janë të vjetra. ZARANT e ndërlidhin me E vjetër dhe Ushtra me kuptimin DEVE.

Zoroaster Zoroastri në shqipe; Zarrashtri/Zjarrashtre/Zharrashtri kështu kemi ZARR I cili bart vetit e njëjta me ZARR si dhe ZHARR e cila përputhet me ndërtimin e fjalëve shqip, kur dihet se dy zanore janë për të rritur ndikimin e përmasave hapësinore, kohore në dukurin e përshkruar ashtu VA, VAU, DU, DUA, LU, LUA, LUE, LOU, ..., për të cilat kemi folur gjerësisht përgjatë krejt librit.

AMON-RA

Natyrisht asnjë fjali ma bindëse sesa fjala AMON RA, nuk ka tingëllim dhe kuptime në gjuhën shqipe që edhe sot bart kuptim shqip sikur atëherë kur është krijuar dhe përdorur.

AMON përmban dy bashkëtingëllore M dhe N; ku M është më kuptimin MA, kurse edhe trajtat tjera të përthurjes më zanore përmbajnë prapë të njëjtin kuptim siç janë: MA*/MI/MO/MU/ME/MY ose MAU/MUJ/MEJ/MUO,... si edhe ana tjetër e nimit/vendosjes së zanoreve siç janë:

AM/IM/OM/UM/YM/EM si dhe zgjerimit e zmadhimit më zanore të dyfishuara AOM/EAM/UIM,... etj.

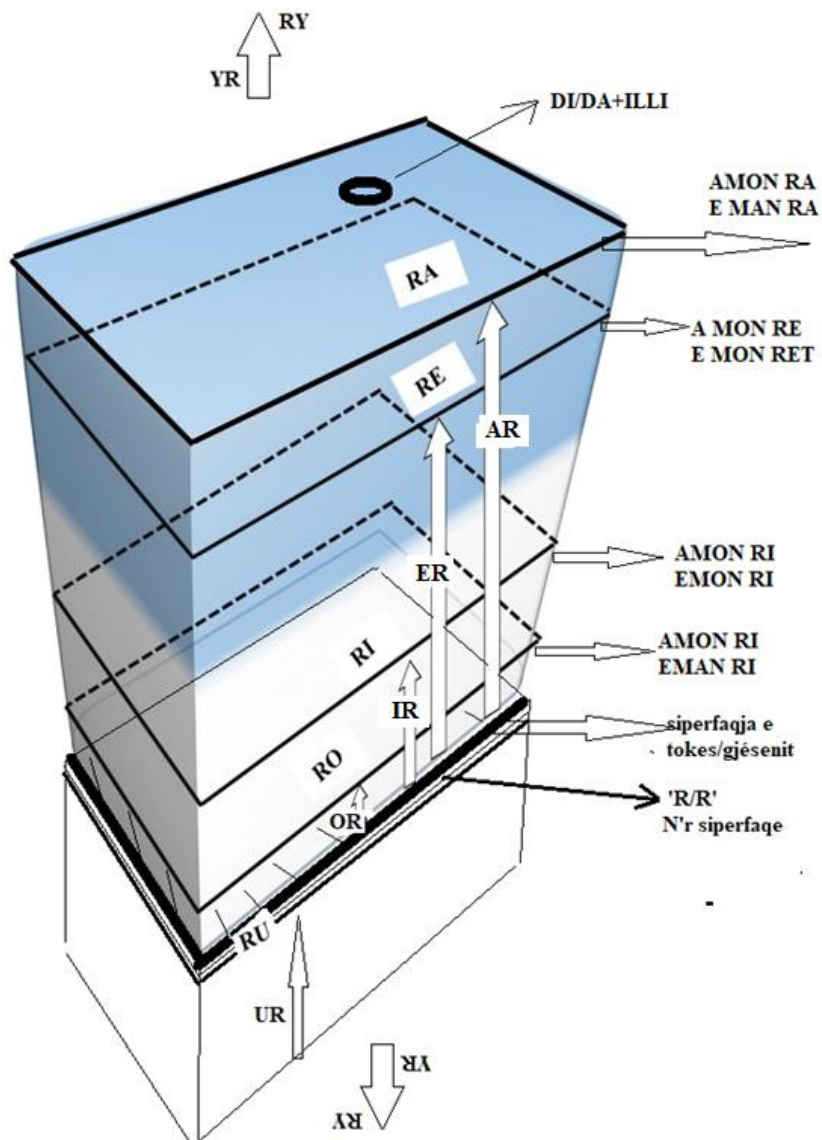

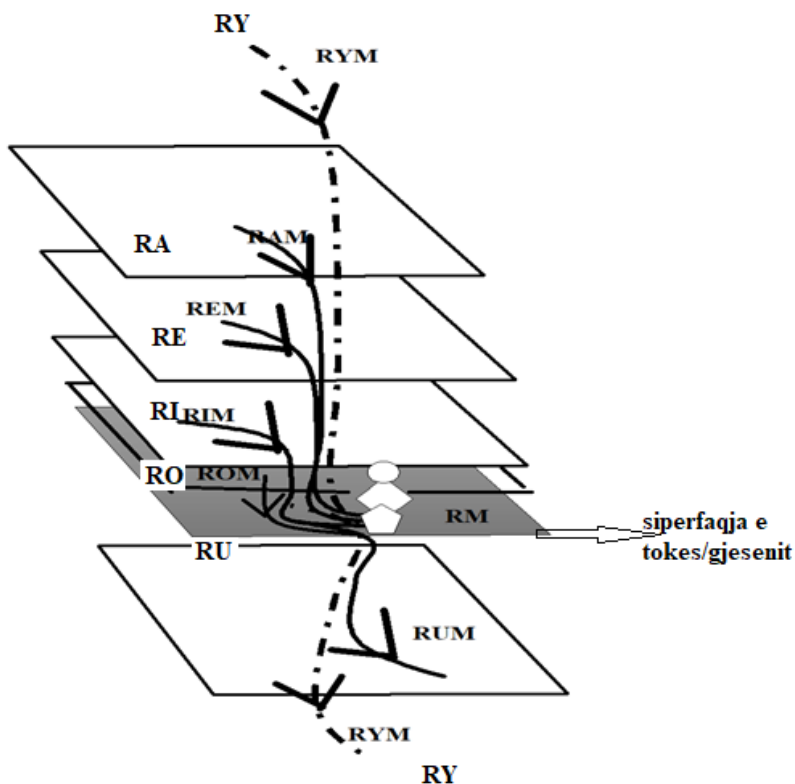

Derisa N ka kuptimin bazë NU në format: NO/NI/NE/NA/NY,.. ose zanore të dyfishuara: NOA/NEA/NUA,..., ose simetrinë e saj OAN/IEN/EAN/AUN,..., kështu më bashkimin M(zanore) N (zanore) zgjerohet/zgjanohet (Z+GJA+NOHET/NUHET/NEHET,...NUHUT/NEHUT,...etj.) në kuptimin MA NUMjen ose MANO, ose MUNO apo edhe MENO në kuptimin më MAjt NOhjen, shikuar më thellë AM+ON zgjerohet më shumë pamjen MAjtja, e formës AM e cila është e njëjtë me MA, MAjtjes, por duke e krahasues nga pika e kundërt nga pika e cila këqyret MA, pra dukuria e MAjtjes/Mujtjes/Mojtjes/Mejtjes/Mejt,..., për të cilën kemi dhënë sqarime të hollësishme.

Nga AMON na jepej AM-Jep MAjtjen dhe ON = AN si vend nodhje /nga; Nu DHA, si NO DHJE=DHJA=DHA,..., etj./ ku pushon ose nxanë vend/ven veprimi e dukuria e AMO-së, e cila do të thotë AM dhe A MO=Ma ashtu si fjala AMA=AMO, të cilat janë pjesë përbërëse e gjuhës së përditshme shqipe në Verilindje, e sidomos n'Kosovë.

Nga AMON=AMAN=AMIN=AMEN= ose edhe EMEN=EMNI që do të thotë EM=Jep MAjtjen dhe Ni=NU pra Nohet më emër/emër MAjtja. Edhe emri i ZOTIT ka kuptimin AMON/AMIN=EMON=E MAN ose IMIN/EMIN,..., etj., dhe do të E MAN RA pra RA është pjesa më e lartë,

nalt'sia më e nalt e shtrirë mbi të gjitha lartësitë. Sipërfaqja e sheshtë ku qëndron Dielli, RA, si edhe forma e ngritjes deri tek RA është AR.

Atëherë AMON RA do të thotë E MAN RA-n. Çdo gjë në lartësinë Ra, në lartësinë e Zotit ku gjendet dhe shtrihet madhështia e tij, sepse e MAN ate. S'do menduar shumë, A MAN RA ka kuptimin AMAN (A MAN, dhe A MAN, veti kryesore e Hyjnis), i cili e man Diellin në RA dhe sipërfaqen e sheshtë RA, e cila është e tejudkshme. RA mendohej si kufiri me i largët ku qëndron Dielli/Dilli, dhe Dielli ishte kryet e krejt asaj e cila quhej sistem diellor, ku zhvillohej jeta, kurse toka, paraqet bazën , themelin ku përfundonte ky sistem ku shtrihej krijimi.

Asnjë fjalë e asnjë gjuhë e botës nuk mund ti afrohet, e ta shpjegojë këtë emër përveç gjuha shqipe.

Për sqarime dhe formimin e pamjes së plot lidhur me atë që po shpjegojmë kemi dhënë disa ilustrime me figurat e mëposhtme;

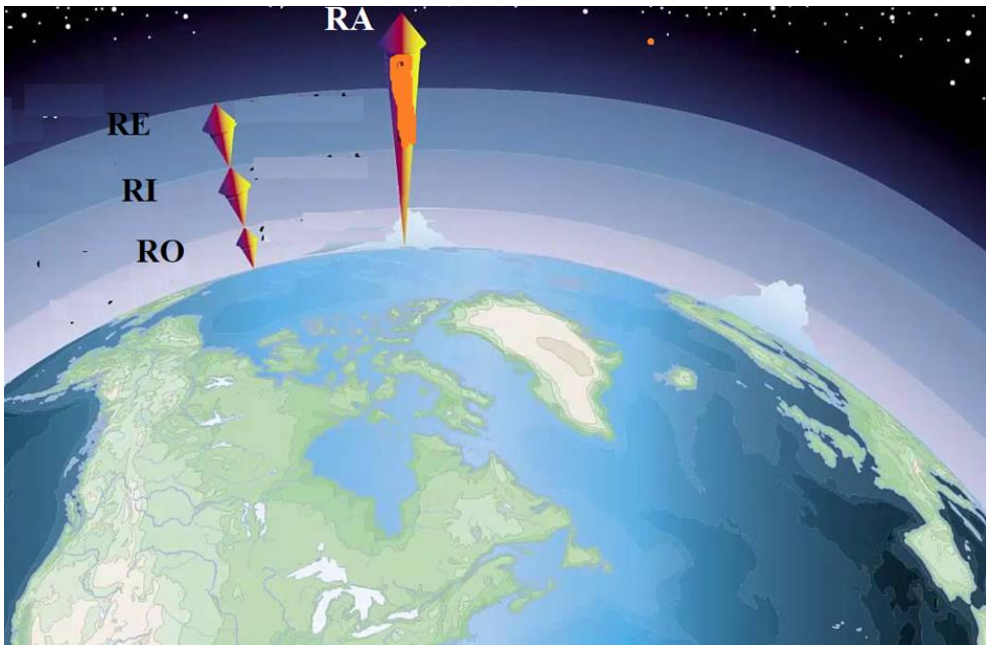

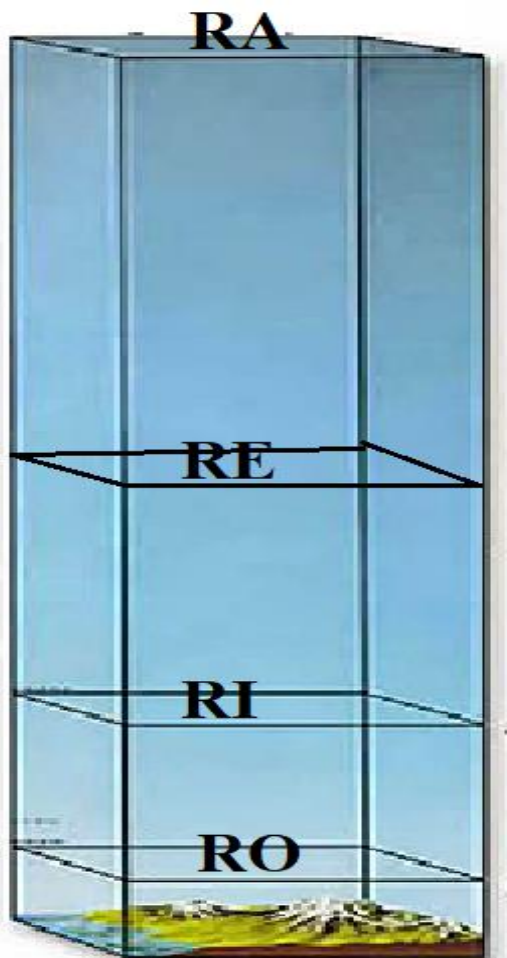

siperfaqja e tokes

Në këto figura janë paraqitur prerja tërthore e tokës dhe hapësirës përmbi, e nën tokë, si dhe rrafshet e paraqyruara (paraqyruime), për të cilat kemi dhënë sqarime.

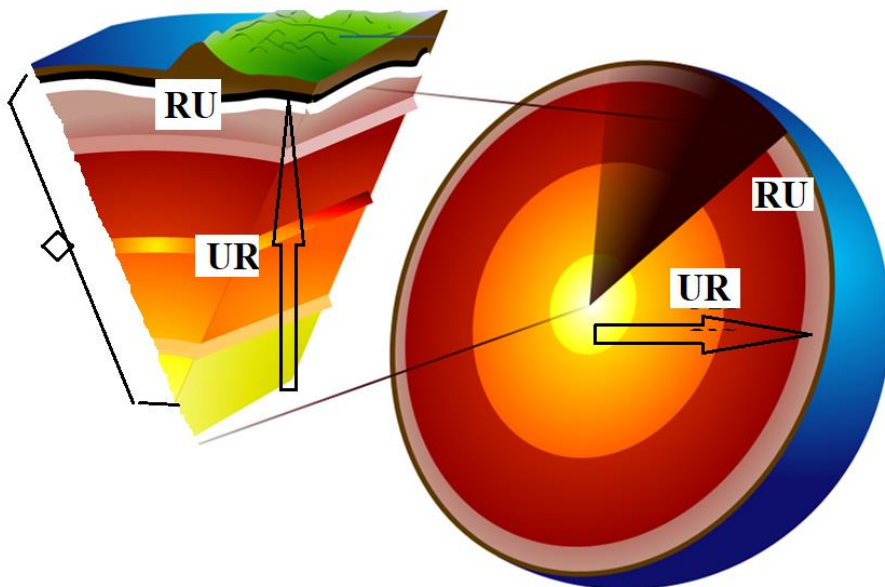

Nga AMIN/AMON/AMEN ose OM/EM/AM/UM,..., janë asgjë tjetër vetëm fjalë të cilat shprehin cilësinë kryesore të Zotit, i cili E MAN krijimin e tij. Fjala EMAN/AMON/AMAN,..., nuk do të thotë thjesht vetëm të MASH gjësendin, por ta furnizosh, kontrollosh, urdhërosh, e ta bësh të atillë që ajo të qëndroj.

Si në lashtësi edhe sot kemi emëra si MAN/MON/MIN,... + NUN/NON,... fare thjeshtë edhe qartë shihet se kjo fjalë është drejtpërdrejt e gjuhës tonë shqipe gegënishte. AMON RA ma saktësisht *është* =A, fjalë më të cilën fjalë njihen sot (FET dhe HET e përshkruajnë gjatësinë -largësinë ET në format FET dhe HET pra me natyrën e tingujve F dhe H). A MAN RA/ AMI Nra/AMON RA,..., etj. Prej nga vijmë në përfundim se të gjitha fetë në botë e përmbajnë këtë emër AMON/AMIN/AMEN/YMEN/IMIN,... si emri i parë i Zotit në historinë e zhvillimit të dijes njerëzore për kuptimin e Zotit, veti bazë e tij AI MAN/AMON/MON/MONUN/ në lartësinë Ra, pra jo në RI ose Re, Ro, Rea ose mandej edhe Ru por në Ra, si më i larti Zot i cili në vetvete përmban kuptimet E MAN/ A MAN RA-mjen çdo gja nga lartësitë më të nalta të paramenduara.

AMON RA është emri më i lartë dhe më të lashtë të Zotit. Mendoj në Ballkan fatkeqësia e cila përfshiu Egjiptin, si nodhi shenu në Bibël, duhet ta këtë shkatërruar Ballkanin në përmasa shumë më të gjera duke lan pasoja të pa riparueshme. Ballkani, pra qendra e popujve shqiptarë, u shkatërrua nga fatkeqësia natyrore duke u hap rrugë dyndjeve të mëdha, rrënimin e qytetërimit Evropian. (NIMIT=NUMET=NOMET, por edhe; RIM/Rum/REM/RAM,... për të cilat kemi folur përgjatë tërë librit) më të lashtë e njerëzor. S'do hamundur/ha+men/ se të gjitha terminologjitë kryesore, të religjioneve u ngrit

në themelet e këtij qytetërimi të shkatërruar papritur, prej nga dolën em'nat e perëndisë, të quajtur po ashtu më emrat; ALLA/ALA/ ALOM, ELLA, ELLI, ELI, /ALUM/LULA,..LUKA/LEKA ose edhe AMON AMEN ose edhe MIRA/MORA /MERA MAORA,...., etj.

Kahet e lëvizjeve të; RA/RI/RO/RU/RI/RE

Kahet e lëvizjeve të ndërlidhura me fjalët

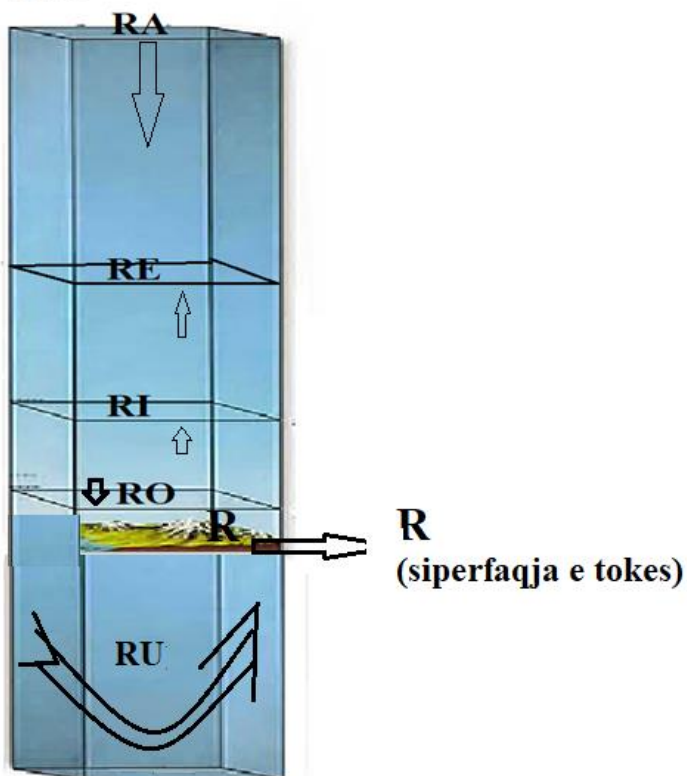

DEMON

DEMON u krijua prej DE*EMON, pra EMEN/EMON/EMAN/ AMAN veprimin DE=DA. Nga kjo kemi DAMUN fjalë e përdorun në Kosovë. Prej nga kemi DAM, DAMUN, DA MAN, MAN veprimin DA. Pra, emri i dreqit/djallit/Lanetit ose shpesh siç thuhet në Kosovë ,‘I LANUNI‘, ,‘I MALLKUMI‘, ..., etj. Emni DEMON përmban/perman mshftësit (*shënim*: fshetësit=fshesh syt) religjioze, si emen i religjionit të parë DARDAN;

nga DA EMON ose DA AMON, pra Ai që na DA-n pej AMON(pra, na Dan pej A MAN, ose na largon pej atij që MAN, ose na MAN).

Po ashtu DAMON= DA MAJTJEN, si DA MAN, pra Dahet nga veprimi MAN/MON/MUN/MEN/MIN,...., etj. Kështu DEMON= DE EMON= DA AMON, =DA EMON, ... pra E MAN DA-mjen.

Kemi emrat; DUMOSH/DEMUSH/DAMUSH/DAMUN/..., etj.

Masa

Janë boll të gjitha këto fjalë për të dëshmuar, se fjala MASA është nga gjuha shqipe

MA, MAJA, MAJ, MAS, MASH, MADH, MAT, MAL, MALL,MALLI, MAR, MARON, MAR'SI, MARUN, MARAS, MARASH, MAJE, MAJET ; MAJT ; MAVA ; MAVRI ; MON ; MANA ; MUNUN, MAKA ; MARRE ; MARR ; MARRI ; MAVRI (nga MA VRI=VAR, ngjyre Vri, var)

Për MAS ; MASANEJ ; MASI ; MJAFT ; MAFT;, etj.

Nga fjala MAS u krijuar SAM/SHAM, prej nga rrjedh fjalët SHIM, SHUM, SHEM, SHYM të gjitha me rrënjë shqipe, të cilat përdoren ende (hala) në Kosovë, vendi, vatra ku është djepi i shqipes se lashte.

ZETA

Ngrohja (Zemja, Xemja, N'xemja nga NU ZEMJA/XEMJA) njësi e matjes në fizike është Xhuli, nga emri i fizikanit Anglez James Jouli, dhanë shumë punime e studime edhe fizikanit Suedez Anders Celsius, anglezi Lord William Kelvin, dy emra të cilët merren për të shënuar shkallen e temperaturës (nxehtësisë).

Megjithatë jo rastësisht u morr shënimi i kësaj nxehtësie, në fizike me shkronjën greke Zeta. Shkronja Zeta në greqisht Z ζ Zeta, në shqipe ka kuptimin zeta; xeta; n+XETA; ashtu siç shqiptohet në Kosovë (Dardani).

Nga kjo shënimi i swastikes ariane nënkupton diellin përkatësisht shkronjën X si shënim kryqëzor i tingullit Z të krqezuar, që paraqet burimin e nxehtësisë, xetit, pra Dillit. ZET paraqet gjendjen e kryer/kryt të veprimit të dukurisë ZEU.

Krejt e kuptueshme se Kryqi përkatësisht X paraqet Dillin, lexuesit i mbetët të lexoj pjesën e parë të librit të kuptoj gjerësisht sqarimet e bera, për të kuptuar këtë pjesë. Në të vërtetë, përfundojmë se shkronja Zeta , e shqiptuar në greqisht dhe e shënuar në këtë mënyrë, ishte për diellin, për Zetit/Xetit dhe ishte pikërisht emri për Nxehtësinë, ishte shenja, tingulli dhe fjala ZETA do të thotë nxehtësia me burim pej Dilli, fjalë e marr nga Shqipja.

IAÓ

Nga shpjegimi i vetive të fjalës I, zanore që është shumë e afërt me bashkëtingëllore, sepse zanoret shumicën e kohës përshkruajnë hapësira që shtrihen në përmasa e nivele të caktuara; krahasuar më pikën themelore krahasuese ku gjendet formuesi i fjalës (shpesh e kemi quajtur sistem krahasues themelor, këqyr'si, folësi, njeriu që flet dhe e formon fjalën, zakonisht pika kryesore është sipërfaqja e tokës).

I është fjalë/zanore, përshkruan formë jo të përcaktuar krejtësisht, gjatësinë e ka të theksuar dhe gjerësia është e papërfillshme. Kjo interpretohet nga mënyra e shqiptimit, ku kapercalli forcohet dhe ngushtohet, muskujt shtangohen në momentin kur e theksojmë I, mrena gojës na duket sikur muskujt tentojnë të formojnë një shkop cilindrik, gyp nëpër të cilën kalon tere ajo që e bën të shqiptohet I. Kjo na jep pamja se duke e shqiptuar goja fyti tenton ta vizatoj tingullin I dhe formën e saj cilindrike në hapësirë.

I e ka kuptimin e numrit 1, i cili shpreh se 1-A Ó=OSHT.

Megjithatë A përfshinë shumë, dhe ka shumë numra mrena saj, përshinë shumësin e Zotit, pra të I-së. Kurse Ó na jep ekzistencën e ti në formën IA, të njëjtën kohë na ep të tashmen, afrinë ku shtrihet njeriu, toka, hapësira e afërt me njeriun, në të cilën ai jeton, frymon dhe mund të arrij me këmbën e vet, të cilat përfshinë tingullin Ó.

Përgjithësimet tona përfshihen nga emëri/emni IAÓ, ashtu që tregojnë se Zoti është 1 A pre është gjithëpërfshirës është A, dhe A përfshin çdo gjë, si edhe është fillimi, pasi fillimi paraqet po ashtu tingulli-fjala A.

IAO na jep pjesën e parë të emrit JEHOVA/JAHVE/JAVE,...prej nga kemi IA O AVE, ose thjesht është i AVAS/HAVA-s. Kështu kemi VA, VAU, A VAU, A VA, E VI, E VII, EVA, ... të cilët na flasin për gjësendit me formën e VAUT. Edhe emri ELLA, prej nga PEJ/PI,....,+ELLE=PELLA/PELA ose PELA/ PELLAZG e cila na përfarohet me fjalën PEJ QELLE ose P'/qe, qi, qa/ELLI, e cila ka kuptimin e njerëzve të ardhur nga q-ELLA, pra e trajtojnë veten si të ardhur nga q-ELLA. Megjithatë krejt q-ELLA dhe t-OKA, na japin pamjen e shp-ELLE-s pra, z-GURAJe të madhe. Krejt qella e toka na japin pamjen e formës gjigande, t'Msheljes përbrenda/per'm'rena , e cila i gason/gjason shpo-ELLE-s. Është krejt e natyrshme se që + ELLA të përjetohet si ZGURAJ ose shp+ELLA, ku ELLA përshkruhet si gjësend i lan në trajtën ELLA/ELA dhe në të SHPO/SHPE, pra një shumë pamje përpara si kur themi ME PA/ME SHPA/ME SHPI prej nga PA e kemi kuptimin e njëjtë me AP por tash atë pjese, e kemi para dhe nuk e kemi shkelur dhe shëtitur, njohur, përpunuar, mature , prekur ende. Nga kjo SHPA/SHPI/SHPU/SHPE,. Përmban të njëjtën kuptim sikur me ba një shumë+ PA në ELLA ku shumë=SH dhe PA+ELLA=ShPALLA/SHPELLA, ku ELLA emërohet çdo gjësend i lan në hapësirën e gjithësisë në shumësin ELLA, prej nga kemi QIT në trajtën që në ELLA prej nga kemi QELLA/QE+ELLA dhe SHPU në ELLA, ku ELLA

është edhe toka dhe çdo *sen* i krijuar , kështu SHPU+ELLA=SHPULLA, SHPE në ELLA=SHPELLA, SHPU në ELLA=SHPELLA. Etj. ELLA/ALL paraqet termin e përgjithshëm të gjësendeve LE-me në formën ELLA/ELA. Ky është argumenti se ALLA është termi shqipe nga Shqipja e lasht, për të emëruar krijimin, dhe gjithësinë, si edhe qe+ELLEN.

HOVI

Hovi, Ovi, vi, si e tillë e kemi HO ashtu si HA, e cila përshkruan sipërfaqen e thyer e cila ngritët menjëherë , rrepti në kënd të madh përpjeta, ashtu si HAVA. Kështu krejt pjesa HAVA është sikur përshkruan gjësëndin i cili merr HAZ (AZ me kuptimin të njëjtë ZA) por me përmasa të mëdha, jo me Vi, e as Vu, e as Ve, e as Vo e cila na ep kuptim e madhësive/përmasave ma të vogla, me përmasa të VOgla, apo ma t ‘mëdha si VOorr, ose VOCerr, VOCerran, mandej VOCA, ..por kemi përmasa të mëdha VA, ashtu si thuhet në Gegnisht, Va përfshin përmasat e mëdha të gjësëndit që është vazhdimisht në lëvizje dhe livritje por i cili shtrihet në kohë zgjatje të madhe , ose të pacaktuar ose mandej të pafundësi, meV prej nga kemi VA, VATER, VAL, VARUN (por jo VIRAN, e as VORAN, e VURAN, VERAN). Nga kjo, kemi bashkimin HA në përmasat më të vogla HO, prej nga kemi HAZ/ HAP/HALA/HAGSH (në kuptimin HA GJA SHUM, dhe si shkurtes e fjalës HANGSH si shkurtes HAGSH që HAN gjithkon/gjithkënd në sy, ngatërrestar, që nuk nin për kurrë kon,), por edhe HAVA.

Kuptimi i çuditshëm i krijimit të Qelles del nga fjala HAVA, e cila na jep HA VU, HA VI, pra gjësënd i cili është në lëvizje, sikur është krijuar krejt ajo e cila është/gjendet në QELL, tuj marr HAZ, duke u ngrit prej tokë, dhe duke e n’zan pozitën e Qelles, Pra krejt hapësira e qelles, sikur ishte n ‘tokë dhe ajo Erdh, në kuptimin VA, duke e marr sikur lugina e gjere ndërmjet dy maleve, e dhe cila është mushun/mbushun me uji, e cila e merr emrin VA, kështu krej HAVA, na jep ngritje të përnjëhershme në këndë të madh, drejt përpjeta, të cilën e shpreh fjala HAVA, si AVA. Kështu emri HAVA, ose EVI, e cila flet për EVEN në gjuhën shqipe merr kuptim e ‘asaj e cila është ardh’ nga EVI, EVEN=EVAN=AVAN, ...etj.

Rrjedhimisht nga citatat biblike, në Zanafillë, kapitullin e pare, hapësira e ‘that’ ndërmjet tokës dhe *qelles*, shikohet si pend ‘n’damese’ e cila e ka për detyre me i da ujnat (ujërat) që janë në qell dhe ato që janë në tokë, prej nga ngjyra e kaltër e qelles dhe ngjyra e ujit të detnave Oqeanëve, ashtu si e kaltër e tejudkshme, na jep bindjen e rrejshme se edhe permi QELL dhe n’toke ka ujna, si simetri, por që i dan shpraztina (*shprazetin na jep kuptimin me të mirë të zbrazëtina sepse zbrazëtia na jep pamjen e veprimt të krijimit të shpraztines, kështu të dyja fjalët kanë RA, BA+RA=BRA, PRA=Pej RA, SHPRA dhe ZBRA e cila na jep lëvizjani e pjesë BRA në formën BRI/BRA që ka ra-mjen (ra*

man/men/mjen,..) nëpër A dhe I,..., etj.), dhe nuk i len me u bashku. Ky bashkim nodhi në kohën e Nuhes/nNojes.

PERENIM (perëndim)

Në gegnishten e Kosovës-Dardanisë, hapësirën verilindore, PERENIM (PERANIM, PEJ RANIM, PE REN NUM), me kuptim; *PEJ/PE/PI/P,... +RANJES, RE+NUME, n'kuptimin RE=RA; Pra, prej RANIMIT, pej RANIMIT PERANIMIT=PERENIMIT, sepse anej bjen Dilli ka RANJE, ose ka RANIM, ja man anen anej, shkon anej, e hup baraspeshën dhe shkon ka RANIM, ranohet në atë an edhe bjen,..., etj.*

Po ashtu; **Perëndim** vjen nga gegnishtja PE RENOJ/ PE RANJE atje ku ka RANJE ~RAMJE DILLI. E dimë ne letrare, shumicën e herave është shformim/cformim e ngjitja e bashkëtingëlloreve ND, e cila mund të kuptohet si PEJ RENJES DAM, e cila nuk bart kuptimin e mirëfilltë, sepse nuk ka DAMJE nga RANJA në këtë rast. në të gjitha rastet përpjekja me i shpjegu etimologjinë dhe strukturën e fjalëve shqipe, nga e folmja e Jugut dështon (DA pej SHTIMI,)

PERENI/PERENIA/PERANia/pran/prun/prin/peri.

PE'RE'NI'A;

PE na jep pikën krahasuese prej nga fillon dukuria/gjësendi më të cilën në e krahasojmë pjesën e quajtur ER/RE nga pika e menduar PE, që shtrihet diku larg në hapësirë.

Kështu krahasohet pjesa RE, që paraqet lartësinë e sferës së reve, prej nga vjen shiu dhe reja.

Lidhje e fjalës PERÉ=P+ERE na ep përshkrimin asaj që ekziston nga toka deri në RE, pra, ndërmjet qiellit ku gjenden retë dhe toka.

P'ER na jep edhe pikën prej nga shikohet ngritja e sipërfaqës të quajtur ER, e cila ngritet dej në pikën më të lartë ku shtrihen RÉT dhe quhet RE, prej nga edhe rét` e murrën (morën) emrin. Kështu REÁ na jep përshkrimin e vétimës /*VE ET IM, pej VE në lartësinë - distancën ET dhe IM me kuptim AM, ku mahet dhe n'xan ven dukuria e Vetimes. Në Kosovë Rrufe quhet me em'nat; RR'fe kur ajo asht e zhurmshme, Ré kur ajo vret diku, Vetim, Veton, kur ajo nuk vret askun-a skun-skan-shkun, dhe nuk asht me zhurmë /*, pra asaj vije si shkretimë nga REJA, ose shumës RÉT, na epin shtrirjen e REVE në hapësirën ose gjatësinë e sipërfaqes RE me largësinë ET.

ER na jep shtrirjen e asaj që ngritet përpjetë deri në RE, dhe të njëjtën kohë e përshkruan trashësinë e sipërfaqes RE që është nga qielli deri në sipërfaqen e tokës, praktikisht trashësi e cila përshkruan largësinë ndërmjet sipërfaqes së tokës dhe sferës ku janë të përhapura shumica e reve.

RE përshkruan gjithçka çka bije nga RÉT përkatësisht nga sipërfaqja që quhet RE, në të cilën shtrihen shumica e reve. Kështu edhe REN është formë e fjalës RAN pra RE sikur RA në EN sikur AN. REN përshkruan RANien, fjala MREN na jep nje ramje në brendësi të trupit, kurse fjala RAN na jep pamjen e trupit/dukurisë/formës më RAMJE.

Nga kjo kemi PE +ERE+NIA

ERE përshkruan gjithçka çka ngjitet nga toka deri të retë dhe gjithçka që bije nga rét poshtë në tokë, kurse pjesa **NI** na jep pamjen e saj **Nohet/Nuhet** dhe po ashtu **NI;Nigimi, N'goj /nigjimi/dëgjimi** përshkruhet më formën e **NUMJES**, është **NU** e trajtës **NI**.

Nga **PERENIA** një prej kuptimeve të kësaj fjalë e përshkruan si Ai që **NIN** dhe **NON** gjithçka ndërmjet tokës dhe qiellit ku shtrihen **RET, pra PE+RE+NIA. Pra, PERENIA=PEJ RE-s NIN.** Ky emër na jep shumë kuptime **P'ERENIA**, si trajtë e fjalës **P'ARANI**, ose **P'ORONI**, pse jo edhe **P'ORIONI**, ku zanoret e bashkuara më dyshe të renditura në të vërtetë mund të zëvendësohen me një zanore, pra PEJ ARANI, PEJ ERENI, PEJ ORONI/ORJONI

PER e ndërtuar si P/Pej/Pi/Po,...+ER, pra e cila përfshin e tregon prej nga fillon e tan hapësira e cila quhet ER/RE, për të cilën kemi folur gjerësisht në pjesën e parë.

PERENIA na jep përshkrimin e gjithçka nga Lartësia **RE** në tokë **RENON/RENIN**, po ashtu edhe gjithçka e **NON RE = REN**, dhe gjithçka jepet ose **Nohet** në **Naltesi** në trajtën **PEj/Pe RE-ve+NIA**,

ANDI

ANDI sqarohet si AN DA në kuptimin AN DI, pra AN e Dame, AN e veçantë, prej Zoti fuqia dhe dija qëndron në pa-mënyrë e formë, e ka AN-ën e vet dhe është e tillë si **ANDI**. Perëdia i Dardanëve të lashtë, ka emrin **ANDI**, i cili përshkruan AN E DIJSHME, AN din, e cila di e ka njohuri për gjithçka. Kështu **ANDI** do të thotë AN e veçantë, anë e DAME, e cila KA DIJ sepse është **ANDI**. *Mos të harrojmë fjala DIJE/DIJSHEM/DU/DUJSHEM/DASHEM/DESHEM/N'DESH/ ,..., fillon me fjalën D, pra DA.*

Shtjellimet e emrit **ANDI** kanë shumë interpretime, si **ANDA, ANDE, ANDU, ANDI, ANDO**, mund të jetë si AN e DA- me, dhe e N'dan.

ANDE si An i shkatërron njerëzit dhe kohërat për shkak se AN DE, do të thotë DA në largësi në të ardhmen ose në të kaluarën, fjalë prej të cilës kanë le fjalët; DE që do të thotë DA, dhe DEÁ, e na jep fundin e gjësendit, hupen/hupjen e peshës, ose tretjen e fuqisë së njeriut. **ANDE** ka kuptimin po ashtu nga AN DA, pra AN e DAME e veçantë, por kur përdoret E në fund të fjalës **ANDÉ** na jep largësinë e AN - es së DA-me.

DO e cila është DA, ndërton fjalën siç është; Dashnu/Dashnii, nga DA'ASH' NU, e cila përfarohet me fjalinë; NU ASH-in e DA-m, ose DA nga pjesa ASHNU.

DI me kuptimin DIJE, pra ai DAN të keqen nga e mira, dhe jep DIJE, kemi emra nga gjuha e lashtë shqipe që shpjegojnë njëjtë si në të kaluarën (prej nga kemi KA+LUMEN kurse Kaluar, kemi LUAR), siç (kemi siç seç saç syç,.. etj.) është emri DIANA, asgjë tjetër veç formës së emrit DARDAN për zotin ANDI. Prej simetrisë marrim DIAN/DIANA, për të cilin emër kemi folur gjerësisht paraqet em'nin e ZOTIT: Pra një trajtë emrit të lashtë pellazgo Dardan; DIANA ose ANDI.

Emnat e lashtë të zotit përdorur nga popujt e lashtë, kemi ANU, me përshkrimin në shqip A NU, AN U, ashtu me kuptimin a nu krijimi (*dhe me pak fjalë ANU mban kuptimin e njëjtë me KRIJIM, pra është NU, asht MARU. Në Shqipen e Kosovës kemi; KJO BOTA*NU QESHU, pra ANU(=), nga kjo U theksohet në atë menyrë për tu dalluar nga shprehja U ANU NJANEN ANE, si dhe në pushimin ndërmjet A*NU) KRIMIJN, pra ANU, ose KANU. ANU do të thotë në shqipe KRIJIM, kështu nuk është vetëm emri/emni i Zotit si Krijues por është edhe Krijimi i tij.*

ANU ka kuptimin, e marrëveshjes, e cila përfundon më paq, dhe maresi/mirësi/muresi. Emri tjetër shumë më i vonshëm është ADONIS me kuptimin e qartë A DON NISJEN fillimin, A që e A DAN nisjen, na përkujton fjalinë A DO NISESH, A DO NIS ai i cili e donë nisjen fillim ose ai që E DON IS-jen, ku Isjen është fillimi i krijimit, në të kaluarën. Emri/EMNI/EMNU/EMENU=AMA NU, i fjalës ADONIS-A **DA/DO Nu IS** është trajtë e marr nga judejtë e vjetër, ADONAJ, ishte Zot pellazgë të cilët e morren judenjët dhe raca semitike nga Kanaani e lashtë që ishin në të vërtetë evropianë të Ballkanit përkatësisht shqipfolës.

Kështu emri Jezusi i keq shqiptuar si IS, ose ISUS nga grekët, në të vërtetë merr prapa kuptim në shqipe me kuptimin e N'Isjes së ekzistencës.

Në të vërtetë ADON/ADON NIS/ ANDI/DIANA,.. na jep asgjë përveç vetitë e Zotit të shprehura pothuajse me të njëjtat fjalë, që të gjitha nga hapësira shqipfolës, pellazge.

ADON do të thotë A DAN, pra asht e ai/ajo e cila e DAN, të mirën nga e keqja. ADON do të thotë A DON pra Ai të cilin e Dona, edhe sot në Kosovë thuhet EDONA LIRIN,

ADON ka kuptimin edhe A DIN, në kuptim që din, lojë fjalësh me kuptim të njëjtë për ZOTIN. të gjithë emrat shqipe; DIANA, ANDIA, ANDI, ANDIANA, DONA, DODONA, në të vërtetë janë emra të Zotit, të cilët përshkruajnë vetitë e tij, dhe në thelb është Zot i DIJES dhe i DASHNIS.

Shënim:

Arkeologët sllovenë bënë zbulime shumë interesante, të cilat zbritin pamjen për religjionin para me se dymijë vitesh. Më shumë se 300 varre janë zbuluar në Lubljan, kur u nis ndërtimi në Rrugën Gosposvetska në qendër të qytetit të Ljubljana në gusht 2017. Dekorimi i rrushit i gjetur, ka rolin e tyre në Eukaristinë dhe Kungimin e Krishterë, por këto motive lidhen me perëndinë Dionisin. E cila na jep faktin se Krishterimi mund të ketë lidhje shumë të ngushtë me Evropën dhe në veçanti me Ballkanin, pra popujt shqipfolës, tash ma të zhdokun. Shiko: <https://www.nationalgeographic.com/culture/2019/01/mystery-woman-cemetery-ljubljana-slovenia-archaeology/>

Shembull:

A NU ajo pune.

A NU ka herë.

Mendoj këto fjalë; NU, DU, RU, RA, RO, NO, NI, RI, NA, NY, ... etj, të gjuhës shqipe u përjashtuan me qëllim, për të dëmtuar lidhjen e qartë me lashtësinë.

Për ANDIN me kuptimin ANA e cila DIN, pra Zoti është i ANES që DIN, paraqet ANEN e DIJA/DIJES, AN E Dijes=ANDIJE=ANDI

AN DIN =pra, ANE e cila DIN, ku DIN /rrjedh nga DAN të dish duhet të dash/, si dhe AN me dije. emëri/emni i Zotit Dardan kallëzon pikëpamjen për Zotin, ku vetia kryesore e tij është DIJA, në të vërtetë DARDANET nga të gjitha vetitë e zotit më se shumti vlerësonin DIJEN, ata ndryshe ishin bijtë e DIJES. Rrjedhimisht DIJA puna për DIJE dhe përpjekja në zgjanimin e saj, ishte religjioni kryesor DARDAN. Pra, pellazgët e kishin drejtimin kryesor DIJEN, dhe për këtë bijtë e tyre DARDANET, në kohën e NEOLITI ishin përpunuesit e metaleve, ndoshta të parët në botë.

Emri i Zotit ADONIS, është formë e em'nit A DONIS ose A DONA, kështu kemi emrin venit ku adhurohet Ai, i cili e DONA, pra A DON, ose ADON, ose emri/emni vendit DO DONA me kuptimin DA DONA, pra veni DO DONA, sikur të ishte trajtë e fjalës DO të DONA. emri/emni i Zotit ADONIS, të Thrakasit, të cilët nje pjesë e tyre mund të ishin degezim me popujt protoShqipes, emëri/emni i malit DODONA, DO DONA, DO ADONA, edhe emri i Zotit i përdorur të JUDEJNJET e lashtë më emrin ADONAJ, në të vërtetë kallëzon rrënjësisht se emri/emni përdorur në Bibël ADONAJ është Zot i ardhur nga popujt e Ballkanit i njëjtë më Zotin e Izraelit para hebraike, i cili në thelb ishin shqipfolës. Feja Hebreje nuk u zhvillua vetëm nën ndikimi të feve dhe kulturave të Lindjes, por u zhvillua nga fetë shumë më të lashta të Ballkanit, pra, pa dyshim nga popujt Shqipfolëse.

Em'ni ADONAJ na jep pamjen A DONA, e fjalës shqipe e EDONA, pra në E DONA Zotin edhe ai na donë neve. në të vërtetë ADONA ka kuptimin adhurimit. Megjithatë në e harruam Zotin tonë, ADONAJ, ADIN, ANDI, DO DONAJ, DONAJ, etj.

Kush mund të dal nga njohësit e gjuhëve Semitike e të flas për kuptimin e em'navë të Zotave IAO, JAHVET, ADONIS, ADONAJ, DODONA, JEZUS, ZEUS, MARIA, askush përves Shqiptarëve. Një periudhe t'gate kohore popujt shqipfolës ishin ndeshje e interpretimeve të ndryshme fetare në kohë të lashta, masi mënoj, se ishim venburim (vendburim) i religjioneve të cilat ishin bazë e religjioneve të sotme. Duhet të theksojmë, largimi i gjuhës së vërtetë shqipe gegnishtes dhe fjalëve të saj më të lashta, të cilat shumica vijnë nga veriu përkatësisht nga hapësira e Kosovës, sot, si NO, NU, NON, NIN, NIGO, RA, RANO, MANO MUNO, etj.

Në Kosovë sot kemi fjalët dhe em'na/amna;

E DUNA

EDONA

ADONA

EDONIS/ADONIS/

ANDI

DIAN

DIANA

ANDIANA

IDINA

EDINA

UNDINA

UDINA,....,

DIONIS/DION/DIAN/DIANA, si dhe ADIONIS, ANDION, ANDIN, ADIAN, ARDIAN, ADIANA,.. na ep pamjen DI O NIS, pra Zoti ka dije për fillimin e krijimit Nu IS, ku IS është krijimi i sasisë se materies, gjësendit i cili fillon/n'isi të ekzistoj,...., etj.

Në të vërtetë shprehin AN-en e vetëdijshëm, e cila Din dhe DON, dhe NA e DUM.

Kështu EDOMIT, EDOMA, DONA, EDONA, ADOMA, ARIAN, ARDIAN (*simetrike kemi DIARA, e cila na jep Dijen e Art në kuptimin e rritjes dhe të MA+ARES=MARES, edhe vete emri MARS do të thotë MA AR SA, MARES, ku na jep kuptimin MAR'SI*), ...,etj., paraqesin asgjë përveç popuj shqipfolës ose popuj të cilët ishin fuqishëm nër (ner,n'r) ndikime nga Evropa.

Vërtetimi se para Indo Evropiane ishte shumë me afërt me Shqipen, kemi emrin e Zotit ODIN, i cili ka lidhje të drejtpërdrejt EDIN, EDON, ADON, DONIS, ADONIS, ADONAJ..., etj. Është i pabesueshëm mendimi i etimologëve lidhur me emrin ODIN, duke harruar gjithandej përhapjen e këtij emri/emni duke filluar nga Evropa Perëndimore deri në Lindjes, si dhe në të gjitha religjionet abramaike.

MIRMIDON

Emri i popullit të Akilit, MIRMIDON, emër shumë i kuptueshëm, i cili nuk donë shumë sqarim. Ky emër në vijën e tana shpjegimeve t'bame dej tash. Kështu MIRMIRDON na jep kuptimin e parë të fjalisë MIR+ MI+ DON-en, pra E MIRA, E MARA MI DONEN.

Kështu DONA ishte emën i ZOTIT, E MIRA MI DONEN ishte përshëndetje, por jo veç pershnetje/ përshëndetje, por ishte emër i grupit të njerëzve, dhe e quanin veten E MIRA MI DONEN. Pra në periudhën 3500 vite më pare, na dalin popujt e kësaj kohë shumë fetar. S'do menu (*fjala MENU përdoret në Kosovë është fjalë para indoevropiane, në të vërtetë krejt dialekti i Kosovës është para indoevropiane në 70% të fjalëve, e cila paraqet ruajtjen e pashoqe të gjuhës. Men (Mend/mind), ku në anglisht Mean; poashtu MAN, pra me majt. N' koftë se simas/sipas mënyrës se krijimit të gjuhës shqipe, i përktejmë fjalët e gjuhëve tjera, një pjesë jo e vogël e tyre, ka kuptim, çka tregon lashtësinë dhe evoluimin e pashpjeguar të gjuhëve, të lidhura jo veç më zhvillimet historike, por edhe më anatomicin dhe psikikën e njeriut*)

Nga kjo, Akili ose AQILI emri i fisit të tij, ka kuptim vetëm në dialektin GEGNISHTË. Duhet të cekim se Gegnishtja ishte e fuqishme sa më shumë shkojmë në drejtim të Perëndimit, dhe Veriut, ajo u ndryshua në Jug dhe Lindje për shkak të përzjerjes me popujt e ardhur nga Lindja. Megjithatë Em'nat Gegnisht ose të afërt më Gegnishten, janë të lidhun shumë ngusht edhe më përhapjen e DORJANEVE, prej mendoj se DORJANET është veç trajtë e emrit DARDAN. Dorjanet nga të gjitha përshkrimet e historianëve vinin pikërisht nga Rajonet e sotme; i Serbisë, Rumanisë, i Kosovës. Pikërisht emri Dorjan është i formuar si shkurtes për emrin DARDAN. Dar po ashtu ep përshkrimin e rrjedhjes se lumit me gjerësi të madhe, lumë i cili e dan fushën, malin ose një territor (Lekni) përmasa të mëdha. Kështu mendimi se emri Dorjan/DARDAN, ku është përhapja e lumenjeve, ku gjendet rrjedhja e lumenjve me përmasa të mëdha, pra e një ose me shumë lumenjve, kemi DAR si rrjedhje e gjerë, dhe DAN. Kaq i vjetër është emri/emni Dardane, e në mundësi se ata ishin populli i famshëm DORIAN. *Nga kjo emrin Dardan në lashtësi e gjejmë po ashtu me shkurtesën DAR/DOR, si shembull këtë e vërtetojnë gjetjet arkeologjike në Rumani, ku pjesë e madhe e këtij shteti, sidomos pjesa Jugore, ishin Dardan. N'koft se kemi gjetje të reja duke e vërtetuar këtë pohim, se DOR quheshin Dardanet, atëherë ka gjasa t'qëndrueshme se Shqipja është gjuhë Dardane, qashtu si thonë disa studiues Austriak. Arsyeya është se Iliri si toponim nga gjuha shqipe, e përgjithësuar nga Romaket për hapësirë shumë të gjerë, kryesisht malore bregdetare, mund të përfshinte popuj tjerë me gjuhë Kelte, në të njëjtën krahina, regjioni, hapësira,..., etj. Trajtimi ILIR me ILION ose ILLION si të njëjta është gabim,*

pasi Ilirjon dhe ILLION ndryshojnë rrënjësisht në kuptim dhe nuk janë të njëjta.

Pra vendi ku rrjedhja DAR e DAN tokën fushën ose hapësirën duke e bërë hapësirë të veçantë, ose Rrjedhja e tillë, ose njerëz të cilët jetojnë e rmojnë në rrjedhjen përgjatë lumenjve të cilët janë të DAN si popull. Kështu ata jetojnë në DARja/dorja. Mendoj se emnim i Kualve për ladrim (LA DRIM pra rrjedhje DRI me të cilën përshkruhet tash jo rrjedhja e ujit, por përshkruhen rrjedhje, lëvizja e kamve/këmbëve të njerëzve, e kualve,..., prej nga e kemi LADRIM/LUDRIM/LUN*DRIM, prej nga vijmë përfundim se emrat ZADRIM, LAZDRIM, LUZDRIM, DRIM nuk janë aspak sllavë, dhe janë toponime e fjalë shumë më të lashta se ardhja e Sllavëve dhe Grekëve). ZDRIM përshkruan rrjedhjen më të shpejt të Drinit (rrjedhës), si dhe pjesën me zigzage të shtratit të tij. Kështu emnat (AM NAT ku AM me kuptimin AM, pra MA, dhe NA me kuptimin NU por edhe si NA merre. Mendoj këto fjalë kanë moshë të paktën 30 000 vjeçare) OZDRIM na kuptimin shqip, si OZ me kuptimin e njëjtë me ZO dhe DRIM, për e cilën shpjeguar me sipër. Ku përshkruhet zona e cila është në teposhtëza,e (ze/za të poshtë) dhe ka rrjedhje të shpejt (t'shpejt=tshpejt), por gjithashtu me shtratit e rrjedhës zigzage të lumit.

DRA/DRI/DAR/DOR/DORIAN/DARIAN/DARDAN

*Nga kemi DAR/DOR, kurs pjesa AN dhe DAN mund të ketë të njëjtën kuptim, në formën AN dhe DA ANen prej nga kemi DAN. Vete emri DAR ose DOR e përshkruan lëvizjen sh*per*n*da*mjen (mjen na jep afrinë me MAN, MJEN=MAJEN DA; me MAJT veprimin DA, por edhe MI AN si MA I EN prej nga kemi MJEN), rrjedhjen, kurse DARADAN dhe DORJAN na jep popullin e shpërndamë ose më shtrirje të gjerë, ose ai i cili i nxan lumejt dhe detnat. Pra, aty ku ka rrjedhje të ujit. Masi emni MAQEDON = MAQE DON në kuptimin E MA AQ DONEN, ose MAKEDON, MAKE DONEN, dhe MIRMIDON= MIR MI (mbi) DONEN, po ashtu DARDAN e ka mundesi per rrjedhjen nga kuptimi DA AR DON, pra DA AR per DONEN, njerëz të cilët e **dojn dhe dajn** AR për DONE-n, kuptim i cili mund të jetë e kuptimi më i saktë.*

Don=Dojn

DAN=Dajn

Pra, emen i marum nga fjalja DA AR DAN, Ku DAN ka kuptimin e njëjtë me DON, DONE, EDONE; ADAN, ADONAJ, ADONIS; DIONIS,...etj. Si rrjedhim do të mund ti krijojmë emrat sipas fjalive; DA AR DIONIS= DARDONIS, DA AR DONE= DORDONE, DODONA= DA DONA; DO=DO-jm=DO-m, DONEN`

Format DR dhe D-(zanore)-R lidhen në shumicën e rasteve më format e lakuara nëpër ato forma relievore mund të ketë rrjedhje të ujit. Si edhe pranin e Lumenjve, pra emri DRI, në trajta e shënuar popujt tjerë, si DROS, DRA ,....,

etj., na jep asgjë më shumë veç rrjedhjen e ujit. Kështu/KA+ SHTU/KU+ SHTI/KU + SHTU/KE + SHTU/K+SHTU/ vetë emri ALEKSABNDER s'ka të beje më emrin A LE SI ANDER, pasi emri ANDER nuk është trajtë e lashtë e gjuhës shqipe, por emri ANDR na jep ANE DRINI

Kështu ANDR na flet për ANEN DRINIT, pra anën ku ka rrjedhje; të lumit, ujit ose prezencën e madhe të ujit.

ALEKSANDER/ALEKSANDRI=A LE KSA AN'DRI, ku SAN përfshin përmasën e LAK=LEK, LEKSAN e cila përshkruan madhësinë e LAK-ut, rrethinës, krahinës, se caktuar. Kjo do të thotë A LEKSAN, A LEK SAN duke na dhënë formën e emrit A LAKSAN LAKSHAN ose edhe LASAN/LASHAN, pjesa SAN /SHAN na jep pamjen e përmasave të mëdha të lakut t'lumit, liqenit, ose sasisë se gjësendit, e cila fshin gjithçka përpara, ashtu rrafshan/rrafshan/rrasan/shan/shin shun, ..., në përputhje më shpjegimet e bëra më parë.

Rrjedhimisht A LEK SAN DRI do të thotë A LAK SA+AN E DRI, pra emri ALEKSANDRI kemi; A LAK SA ANA E DRINIT, ose SA AN E DRINIT. Thjesht lidhet më emrin e LAKut të Drinit krejt SA A ANA= SANA.

Kështu KASANDRA, apert lidhet më kuptimin KA SA AN DRI pra KA SA ANA e DRINI, në kuptimin ka shumë ose është pjesë e Anës se DRINIT.

Emri KASANDRA lidhet ngush më emrin ALEKSANDER

Nisem nga renditja;

KASANDER

A LE KA SA AN DRI

Pra ermi i parë do të thotë KA SAN ose KA SA AN DRI, në kuptimin KA SA ANA E DRINIT

Kurse ALEKSANDRI do të thotë në përfrimin tjetër A LEK SA

Absolutisht emërimi i lumit të lasht afër TROJES, lidhet kryekëput më me emrin e Drinit, dhe na flet për qytetin afër DRINIT. Nga kjo, emri SKAMANDER e shënuar nga grekët e vjetër, aspak nuk ka të bëjë më emrin SKA MA NDER, pikërisht në këtë kohë fjala NDER nuk është përdorur në këtë trajtë dhe nuk ka pas dialekt të Jugut.

SKAMANDER/SKAMNDROS në të vërtetë na jep emrin e lumit, më fjalën e sotme SHKAMAN ose SHKUMON dhe DROS DRE DER, na jep fjalën DRI. Pra, lidhet më lumin dhe rrjedhjen e ujit SHKUMONDRI/SHKAMANDRI. Shihet se prej emrave me të lasht Shqip të emërimit të Lumit, është emri DRI.

Në Greqinë e lasht emri ATIKA në të vërtetë është ç formim i fjalës A TOKA, ATOK, OTOK, ITIK, OTIK, kështu emri ATICC do të thotë ATOK ose A TOK, e cila mund të jetë tokë e punës, ose tokë e ngritur mbi/MI deti.

ATIK (ATIK/ATOK/ATUK/ATEK) po ashtu ka kuptimin, ku takohet toka më detin, sepse fjala TOKA në të vërtetë paraqet trajtë të fjalës më kuptim TAK/TEK/TIK/TUK,...., ku përshkruan prekjën e tokës me KAM/këmbë, pra TAKIM/TAKAM/TAKEM/TUKAM,....kështu TOK, na jep përshkrimin e

T'OKA, si T'O'KA, që tenton në përshkrimin e ra-mjes se Kam've/këmbëve në sipërfaqen e dheut, si KA TO, pra KA T'O-se, ose edhe OKA në kuptimin IKA, pra T'IKA ose T'OKA, na jep Fillimin/kufirin T, të shtrirjen e gjësëndit me gjësëndin e llojit tjetër, na ep Kufinin i cili është në Ikje ndaj kufirit tjetër. Kështu kemi TIK/TAK,..

Shënim; Kur themi E MOREN, formë në gjuhën letrare, është shformim sepse kemi MARR/MERR/MORRA, por jo MER, MORA, MAR,...

Maíandros / maj an dri

Sot quhet Lumi **Büyük Menderes**, i njohur në lashtësi me emrin *Maeander/Meander*, nga Greqishtja e vjetër: *Μαίανδρος, Maíandros*. Emërim në shqipe, tregues se në këtë hapësirë ishin vendbanime shqiptare që kishin permshel (përmyll) së paku 2000 vjet në këto vendbanime para ardhjes Greke. Keto vendbanime fillojnë zhdukjen e largimin nga këto anë, me ardhje të reja nga Irani, si përzierje Iraniano Samite, në luftë për të marr Azinë. Ardhje të cilat filluan qysh në shekullin 800 para Krishtit, ku erdhën edhe Grekët në brigjet e Ballkanit, por qysh më parë duke u përzier me popullatën në Azi e vogël e cila ishte kryesisht shqipfolës. Emri/Emni MAEANDER, në greqishte shpesh MAJANDROS, emër shqip I greqizuar, I cili nënkupton si MAI/J AN E DRINIT, ku pjesa DRO, ose DOR do të thotë vendi lumit DRI, pra Dri quheshin zakonisht vendet me uji të shumte.

Nga kjo, po dua me i gjuajt poshtë studiuesit shqiptar të cilët fjalët ANDRO, ANDRI, NDER, NDERO, e lidhin shpesh me fjalët që përdoren sot në dialektin Toskë, duke I nxjerr kuptimet e pavërteta dhe të gabume si NDERI, dhe ANDRI si ANDERR, gjë që nuk është e vërtetë, e aspak qëndrueshme, e folmja jugut në këtë kohë, në këto hapësira as që është fol ndonjëherë (nojhere, nga NO-NOJ +HERE), e sidomos në kohën e pretenduar, në formën e tillë. Kështu kemi emrin KASANDRA, e cila përkthehet si KA SA ANDRA, pra KA SA ANDRA e cila nuk është e vërtetë, emri KASANDRA, ka kuptim KASAN DRI, pra në kuptimin KAS, ose KASH dhe AN DRI, edhe pse KA SHAN DRA, ku na jep përshkrimin e reliefit vend rrjedhjen e lumit, ose pranin e ujit e cila si duket në kohët e lashtë ishte emru/Emnu si DRI.

Zakonisht grekët e vjetër këto toponime i shënuan me gjuhën e tyre edhe pse në ato vende kurrë nuk jetuan grekët, kështu ata i shënuan si; DROS ose DOROS.

Kështu vete emri DARDAN na jep emrin Ku ndahen Lumenjtë, e rrjedhën e tyre.

Të krahasojmë; ALE(KSANDER), KASANDRA/ AL KSANDER, ku KSA=SA, prej nga kemi KASANDRA=KSANDER.

CORINTHI/Korinthi

Korinthi do të thotë KOREN THY, pra relief në formën e KORES, tokë gurinore, ose e përzier më Gur ose tokë e thatë e tillë që na jep pamjen e Kores, kurse THY do të thotë KORE më sipërfaqe të thyme.

MAKEDONIA

Maqedonia paraqet emen t'shëjt pikërisht sepse lidhet më kuptimin e emrit të Zotit.

Kemi fjalën MA+AK kallëzon MAK, ose MAKKA, pra gjësend i cili MAhet, kështu edhe sot kemi MAKKA, pra tregon për mënyrën e posaçme të Majtjes, pra Ka Majtje. MAKKA përcjell të njëjtin kuptim si MAKE, pra Make tokën, Make nerin, ..etj. Make, përdoret edhe sot, si brumë i lasht për formimin fjalëve, në shumë rajone, por më së shumti në rrethinat e Gjakovës, si; MAJKA, SHKOJKa, Bojka, Thojke, Koka, ROka,..etj. Thjeshte, si shembull përafuese kemi fjalitë; MA KA NANEN e MA KA BABEN, MA KA BESEN, ose MA KE NANEN e MA KI BABEN. Por edhe në kuptimin me MAJT si MAK, MAKKA, MUKA, MEKA, etj. Shembull MAKKA Besën si askush tjetër.

Kështu MAKE DONIA, në japë kuptimin ata e MAJ-n Zotin, emrin e ti, fenë e raditën e tyne, si edhe venin e shejt DONA. Natyrisht á krejt e kuptueshme, emri DONA, na jep veç trajtën e em'navë; ADONA, ADINA, MEDINA, MADINA, EDOMA, EDIMA, DAMAJ, DAMSKA, DIDONA/DODONA ose DA DONA, si përmbledhje e kuptimin ku á emëri/emnii Zotit DONA.

Kur themi DO-DONA, na kemi dhanë venin e posaçëm të Dame në kuptimin DO, për DON-en. Dona përcjell pamjen që përshkruan së ZOTI na DON, por edhe në e DOM, në kuptimin EDONA, ADONA, ose ata e majn DON-EN, janë të tillë se MADONA, MAKEDONA, MAQEDONA. Ndryshimi K nga Q, është së Q është për afërsisht shumësi i K, kurse fjala MAK në trajtën MAQ, na jep kuptimin e Shumësit të fjala MAKKA, që është MAQ/MAQA, kështu edhe fjala anglisht *TO MUCH* na jep kuptimin e fjalës MUQ/MAQ/MOQ, (Man+ AQ ose QAQ MAN, si MA *AQ=MAQ) që në gjuhën shqipe përcjell kuptimin në shumës të fjalëve MUK/MAK/MOK/MEK,..etj.

Ndërtimin më M më tingullin A kemi MAGJE, që na jep kuptimin MA +AGJE, ku na jep fjalën **MAGJE**

Shënim 1:

MAGJE- MA pra Majt dhe AGJE, me kuptimin AGJ=GJA, pra MAGJE mund të përafrohet e kuptimin e fjalës MA GJAN, pra më Majt GJA/gjësend mrena/mbrenda. Fjalët; MALE, MAGJE, MAKA, MAQ, MUQ, MAR, ...,etj., kanë ndërtim të njëjtë, pra, Ma+AL, MA+AGJ, MA+AK, MA+AR, MA+AQ, MA+AN, MA+AM, MA+AG, ...,etj.

Sot këto fjalë përdoren edhe si miemna shumë t 'lasht, siç janë; MUQA-j, MUKA-j, MAKA-j, MAQA-j, ...,etj. Si rrjedhim emrin MAKEDONIA, drejtpërdrejt ka kuptimin MAKE DONI-en,

Interpretimi MAKE si njerëz të gat, ose të mëdhenj nuk është i vërtetë, MAKE tregon pronësinë e DONES, ata që e majn DONEN ose EDON (Zoti mund të shtjellohet si gjësend të cilën njerëzim E DON), ADON, që do të thotë më e DASHT.

Emni MAKEDONIA to të thotë MAKA ADON-in. Megjithatë fjala MAKA, ose MAKE, në veri është fjalë në përdorim dhe tan 'sisht e kuptueshme për çdo njerin. Në Dardani –Verilindje emri MAKA ose MAKE është përdor si emen për njerëz. ADONI, EDONi, DONA, ANDON/ANDIN/ANDI, përcjell emrin më bazë të njëjtë DONA/EDONA/ADON/ANDON por pse jo edhe emri i lasht ANTON ose ANDON, na jep em 'nin e Perenis DARDAN.

Asnjë/asni gjuhë në botë nuk mund ta spjegoj emrin Maqedonia përveç shqipes, sepse populli i saë e përdoret atë gjuhë. Em 'nat; MAKEDONIA, na jep çelësin për shpjegimin e shumë emërtimeve të lasht, e nga ata, është DARDANIA, që DAR na jep kuptimin e shpërndarje, në të vërtet na jep fjalën N 'dar, kurse DANI KA apert trajtë e emrit të Zotit, si ADAN/ADANI, DArDANI, DAN në thelb është i njëjti emër DON, kështu në bazë, të dyja (dyjat=dyj+at) përcjellin kuptimin e vetisë të veçantë, dhe të dallueshëm prej botës ose krijimit që është AN e DANE, edhe sot përdoret në Kosovë, NA jemi AN E DANE, dhe nuk përzihemi më tjerët. Nga emrat e Zotit është DONA, DONIKA.

Si rrjedhim kemi; darDANI, ArDANI, DANI, DONA, DARDONA, ARDONA, EDONA, EDANI, MADAN, AMDAN, na japin veçorit dhe cilësitë e DON-es, zotit ose vetisë së tije të përcjell më ketë emër. Nga më të njohurit, masi ky emër u shënua nga Grekët e lasht është DODONA, DA DONA, në të vërtetë, në tokat shqipfolës ky vend mund të mos ishte ma i rëndësishmi, por është ba i ranësishem sepse u shënua për të në kohën e caktuar. Krejt e natyrshme së vene/vende t 'shejta për Zotin ADON mund të këtë pas gjithandej Ballkanit, popuj shqipfolës që nuk dinin së ku asht DODONA që ishte aq e rëndësishme për nj epjes të popujve shqipfolës.

Shënim2:

THESPROTIA

THE=THY ose THES PROTIA apo SPROTIA, prej nga kemi fjalën SPROTIA/SHPROTIA/SHPURTI, SHPURIT etj., që përshkruan reliefin e vendbanimit të caktuar,

*KODRION me kuptimin KODRIAN pra KA DRI, kalon DRINI, por mund të përshkruaj edhe KODREN, që na jep kuptimin së fjala KoDER u krijuar nga pjesët e ngritura relievo që gjendeshin afër rrjedhjes së lumenjve ose afër Ujnave, si **liqet/l'ket**, ose edhe lumenjve*

Emri KAVI nërlakohet më em'nat QAVI pra ven ose relief ku ka QAMJE toka, prej nga përdoret QAVI, ose KAVI që në jep edhe kuptimin QON VIJEN ose KA VIJ, në kuptimin ka Uji ose vija uji ose toka është ndërtuar në mënyrë vijore, për shkaqe të caktuara.

Emrit EPIDAMNIA, EPIDAMUS, e cila përdoret edhe sot në Kosovë, që do të thotë EPI ose JEPI apo E Pi DAMJES (ne Verilindje përdoren; Pej, Pi, Pe, Po, por edhe PU, shembull kemi;

**Pej tokë dej n'qell,
Pi thom por s'po kupton,
Po e lëshoj n'tokë,
Pe e di por s'po kall'xoj.**

Prej nga kuptojmë se fjalët P, Pi, Po, Pe, ..., janë pika krahasuese ndaj nivelit ku gjendet folësi, ose si pikë krahasuese prej nga krahasohet dukuria e zhvilluar, forma e gjësëndit, ose koha e hapësira.), ose DAMNIA që na jep n'kuptimin e vendbanimit të DAM, në formën DAMJE, DAMUN ashtu si përdoret në Kosovës. Prej nga EPIDAM und të këtë përshkruan edhe vendin ku fillon DAMJA e qyteti vendbanimit së formës të caktuara, E PEJ DAMUNIT=EPIDAMUN.

Fjala CAVI/cava përshkruan sasinë e paket të gjësëndit, dhe trajtë e tyre është SAVA, dhe SHAVA, që shpreh sasi të madhe të gjësëndit, i përhapur në hapësirë si shtjelle

PARTHINI na jep pamjen e reliefit që është PEJ ARTHINI pra kur thehet ARI, ose përpunohet ai, ose PARTHINI që na jep pjesën e përpara ose ballore të pamjes së reliefit ose gjësëndit të caktuar të THYM në formën THYNI THINI THENE (PAR THYNE, parë e THYNE/THINE,...), i cili është i ngritur se ngritët në formën AR, në përputhje më tanë pjesën që kemi shpjeguar përgjatë librit.

Kështu PARTHINI na jep formën e toponimit që përdoret ATHINI me kuptimin A THYNE. Megjithatë në gjuhën shqipe Tingulli TH përdoret për të përshkruare thymje praps së pra mun të bart edhe kuptimin për THANJE pra të thuash,...etj.

GrABAEO, na jep fjalën GRABA, që na përshkruan gjësendi ose reliefin e ngritur ose që fillon nga ngritja e madhe dhe fillon ramja në formën GRA, ose GRABA që na jep gjësendin të formuar si Grumullim i gjësendit më formën e ngritur dhe e cila na jep kuptimin së si u ba a jo, si; GRA BA, ose BA GRA ku GRA ka kuptimin e formës që është e ngritur shumë larte na njërën anë, kurse në tjetrën ka ramje. Nga GRA na jep pamjen e GJ-as, e cila ka RAMje, nga lartësia RA.

USCANA na jep fjalën U SHKANA, që përshkruan rrëshqitjen e reliefit ose vendin e rrjedhjes së lum-ejve ose ra-mjen (RA-amn, ose Man RA) nga mali në fushë të gjerë, ose diçka që është ESHKUNE ose trajtën U SHKANA, e përafrojmë U SHKA(p) ANA, ose ANA U SHKU ose U SHKUANA në formën USHKANA.

Toponimet e famshme të përdorura në histori për GALABRI dhe THUNAKI na jep në të vërteten jo emra fisesh por emra vendesh, që janë GALABRI =GJA E LANE BRIJAS ose sikur BRI, pra material shkëmbore, ose reliefi i tillë i ngritur më përhapje të ngritur GJA E LA BRI ose relief i tillë më dy a ma shumë ngritje paralele ose formën që i gan (gjason) Brive.

Kurse pjesa THUNAKi, përshkruan reliefin e thyme, ose gjësendit në duket që thehet, së THUNAK i themi njeriut ose gjësendit apo vete ndërtimi të tokës që është si THU, Kështu prej duarve të forta ose pamje të forte më ndërtim të tillë t'ngurtë shpesh përdoret e sot, kish pamje THUNAK ose ish ven THUNAK, e cila është fort si THU por edhe pse e egër/egur/egir,..., na jep gjësendin i cili kur thehet kërcet ose papritmas thehet për shkak të fortësisë që ka, i përballon presionit/forcës fizike por mandej kërcet/kerset (fjala; SET, SAT, SOT, SIT, SUT, SYT,...) si qelq.

Kemi emrat që shpesh quhen TRAK që në të vërtetë ishin shqipfolës, prej nga kemi LAEAEANS

E cila në shqipe do të thotë Lan ANES së LAE A E ANES, që në jep kuptimin LAE ASHT E ANES pra gjësend i Lam i Ans së caktuar, në të vërtetë ky emër vendi nuk ka kuptim as të shkruhet sepse çdo që e njih gjuhën shqipe, gënishten pa kurrfarë problemi i kupton edhe sot, të gjithë emrat të përhapur në Thrakin e Lasht dhe në DAKI, janë jo më larg të kuptueshëm dhe të em'num në dialektin Gege të sotëm, pa kurrfarë ndryshimi

Megjithatë shpesh ndryshimi kryesore varet nga kush janë marr shënimet, pra sa ishte njohës i kësaj gjuhë shkruesi.

SIROPEANS na jep kuptimin SI ROPE ANES, që duket si pjesë e rrafshet ose fushëgropë në formën SI GROPE ANE, pra ANE SI GROPE. që në thjeshtësim na përshkruan reliefin, vendbanim që sot shtrihet në Bullgari.

EPICARIA na jep fjalën PEJ KARIA, së JEPI KARIA, në të vërtet përshkruan formën e ngritur malore sikur fjala PI KARIA, ose EPI KA RIA, që përshkruan ngritjen Malore në formë thepi prej nga kemi E Pi-PEJ KARIA, ku KARIA përshkruan KA ARIA e cila afrohet më përshkrimin e reliefit të ngritur në formën AGRIA pra A GJA RIA në kuptimin A GJA NGRITNE, sikur

është thënë në lashtësi edhe sot A GRIA, që na je GJA të GRUMBULLUAME në formën GRA por që dallon së fjala GRI përshkruan ngritjen thepore, dhe më ramje më pjerrtësi të madhe në fusha, kurse GRA ramja është ma e ngadalte dhe përfundon në fushën shumë ma të gjanë.

Kemi toponimin EOARDEA (E O AR DE A), kjo emën përshkruan jo ma shumë së reliefin që na je E O AR pra ngritje në formën AR që ngritët ngadalë në lartësi (LA ART) dhe pjesa DEA na jep përfundimin e menjëhershme ose pjesën e dame në formën DEA të pjesës AR.

Prej fjalëve; OBRI, ABRI, ABARI, ABIRI, ose ADEA, EDEA, OEDEA, të cilat përshkruajnë N'damjen cilësi kryesore të pamjes së formës të caktuar, por edhe kemi fjalën ARDEA, që na jep DAMjen e naltësis AR...etj.

Kështu emri EOARDEA tregon në kohët e lashta funksionin shumë më të madhe të zanoreve në përshkrimin e reliefit ose gjësendeve, zanoret përzgat zhvillimit/zvillimi të gjuhës shqipe dhe ndryshimit të saj, kemi hupjen e zanoreve dhe lindjen e zanoreve E pa za, e cila u zhvillua si ç ç 'formim i gjuhë, prej të cilës lindi edhe e folmja e Jugut.

Emër ILIR kemi METEON si vërtetim që na jep emrin MET, ose METEAN ose METAN ashtu sikur kur themi MUTAN ose SMUTAN, të cilat përshkruajnë anën e vetisë; MET MUT MYT,..., etj. Toponimet METEAN së METEON na jep krahinën e caktuar e cila në mënyrë natyrore është veçuar ose është e ruajtur në atë formë MET/MAT, ky emër haset në afërsi të Podgoricës së sotme të Malit të Zi. etj.

Shënim:

Lexuesi të mendoj për fjalët:

G-rope

EV-rope

P-rap

M-rap

V-rap

G-rip

D-ryp

--rjep

--rap

--rupa

G-rup

G-rip por edhe Krip=Ka rip

G-rap por edhe Krap=Ka rap

G-rup por edhe Krup=Ka rup, si Krup e theva shtagën,..

,....

T-rup

T-rip por edhe Vrip=Va rip

T-rap por edhe Vrap=Va rap

T-rup por edhe Vrup=Va rup, si Vrap e theva shtagën,..

Kështu kemi ROP nga POR, RIP nga PIR nga PIR: RUP nga PUR, REP nga PER, RJEP nga PJER,...

Shënim 3:

Të cilat e përshkruajnë të njëjtën formë të gjësëdit por nga këndvështrimet e kundërta

Në anglishte kemi **rape, rupture**,...,etj., të cilat përshkruajnë rrjepjen ose himjen/hymjen nën sipërfaqen e trupit, masanej e kemi fjalën në anglisht Troupe dhe frëngjisht Troupe, Latinisht Troppus, e marre drejtpërdrejt nga shqipja, prej Te+RUP me kuptimin AP RU-mjen, pra të jap RU-mjen, pasi trupi është i mbushur me mish, gjak, eshtra ,...etj.

Megjithatë Trup ka dallim nga Trop, kështu t' rup dhe t'rop, fjala e para ka kuptimin me RU, pra gjësëdit i mushun/mbushun, kurse të ROP ka kuptimin me dhanë OP=AP dhe të RO. Pra me ndejt/nejt Roje me kanë syçelë, i hipur në rrafshnaltën RO, ku munesh (mundesh) me nu RO, dhe me kanë ROJE. Kështu Tropus si TROP dhe TRUP kanë dallime. Natyrisht lidhen me formën gjeometrike ROP; RUP, RAP;REP,..., si RU EP, RA EP, RO EP, kur EP ka kuptimin e njejtën me AP=EP=IP=UP=OP, të shtjelluar në pjesën e parë të Librit. Si duket Trop është marr nga gjuhët franceze, angleze e latine për të shpjeguar të RO-s AP=OP., të cilat janë nga gjuha shqipe, pa kurrfarë dyshimi.

No ro;

Nga shqipja të RO OP, pse T'RO'OP=TROP, e shndërruar nga Latinët TROP+us.

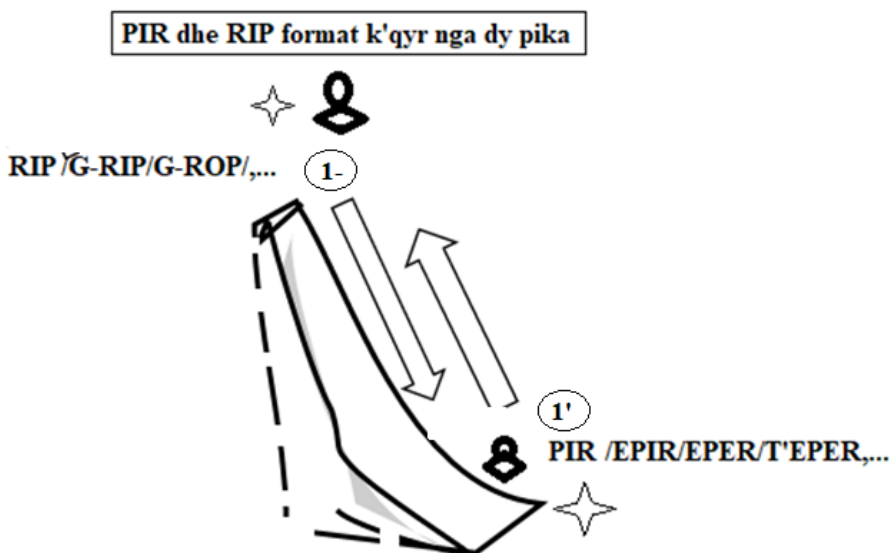

Fjalët; REP/ROP/RUP/RIP/RAP/RYP natyrisht për shkak të simetrisë kemi të njëjta fjalë me kuptim në shqip; PER/POR/PIR/PUR/PYR,..., prej nga formohen fjalë V+ PER/POR/PIR/PUR/PYR,.. duke na dhënë VEPER/VAPOR/VEPIR/EPIR/VAPUR/VYPYR,..., por edhe SIPER/SAPOR/SEPIR/EPIR/SAPUR/SYPYR,... ose në sasi shumë të vogla C dhe në sasi shumë të mëdha SH, kemi;

CIPER/CAPOR/CEPIR/EPIR/CAPUR/CYPYR,...

SHIPER/SHAPOR/SHEPIR/EPIR/IPER/SHAPUR/SHYPYR,...

Kurse anën e kundër, pasi renditjet PR dhe RP, por edhe P-zanore-R dhe R-zanore-P, përshkruajnë formën e njëjtë por shikuar nga pika të kundërta njëra me tjetrën, siç e kemi dhënë skicën sqaruese më sipër.

Shënim 4:

SANA- do e thotë SA-sasia e gjësëndit në formë shtjellore/shjell/sjell/cjell/, kurse AN na jep hapsinën/ **HAP SA NON**/ ku eksiton dhe e n'zan SA, e cila quhet SAN.

Shënim 5: Krijimi i fjalës MAQ/MAQEDON

BOQ/BOQA/MAQ/MOQ/MIQ/MEQ/ LAQ/QAQ/KAQ,...

a)

Për kuptimet e fjalës Q, dhe (zanore)Q, Q(zanore) kemi dhënë shpjegime në pjesët tjera të librit.

BAQ=BA+AQ, veprimi BA përmbahet në formën, veprimin, gjësëndin; AQ, ku AQ ka kuptimin bazë QA, por janë simetrike.

KAQ= KA+ AQ, veprimi KA përmbahet në formën, veprimin, gjësëndin; AQ, ku AQ ka kuptimin bazë QA, por janë simetrike.

QAQ= që +AQ; veprimi QA=QE, përmbahet në formën, veprimin, gjësëndin; AQ, ku AQ ka kuptimin bazë QA, por janë simetrike.

SHAQE= SHA/SA+ AQ; veprimi, sasia SA/SHA përmbahet në formën, veprimin, gjësëndin; AQ, ku AQ ka kuptimin bazë QA, por janë simetrike

SAQ= SA+ AQ; sasia SA përmbahet në formën, veprimin, gjësëndin; AQ, ku AQ ka kuptimin bazë QA, por janë simetrike

CAQ=CA+AQ=CAQE= CA+AQE,

LAQ= LA +AQ; veprimi LA përmbahet në formën, veprimin, gjësëndin; AQ, ku AQ ka kuptimin bazë QA, por janë simetrike.

DAQ= DA+ AQ; veprimi DA përmbahet në formën, veprimin, gjësëndin; AQ, ku AQ ka kuptimin bazë QA, por janë simetrike.

RAQ= RA+ AQ; veprimi RA përmbahet në formën, veprimin, gjësëndin; AQ, ku AQ ka kuptimin bazë QA, por janë simetrike.

$FAQE = FA + AQ$; veprimi ose me drejt kalimi i shpejt, i fuqishëm i krejt asaj hapësire A, e cila është FA përmbahet në formën, veprimin, gjësendin; AQ, ku AQ ka kuptimin bazë QA, por janë simetrike

$BOQ = BO + AQ$, ..., etj. veprimi BI/BO/BU/BY/BE = BA përmbahet në formën, veprimin, gjësendin; AQ, ku AQ ka kuptimin bazë QA, por janë simetrike. Po ashtu përgjithësojmë të njëjtën mënyrë për të gjitha format e fjalëve që gjenden në tabelën e mëposhtme.,

Baza e fjalës AQ është QA, thjesht shikuar nga ana tjetër QA-mjen. Kështu E QAME, si A E QAME, kemi simetrinë $MAQ = MA + AQ$,... në $QAM = QA + AM$, etj.

Shiko tabelën e mëposhtme;

BAQ	BA+AQ
BOQ	BO/BA+OQ
BEQ	BE/BA+EQ
BUQ	BA/BU+UQ
BYQ	BY/BA+YQ
BIQ	BI/BA+IQ
RAQ	RA+AQ
ROQ	RO/RA+OQ
REQ	RE/RA+EQ
RUQ	RA/RU+UQ
RYQ	RY/RA+YQ
RIQ	RI/RA+IQ
RRAQ	RRA+AQ
RROQ	RRO/RRA+OQ
RREQ	RRE/RRA+EQ
RRUQ	RRA/RRU+UQ
RRYQ	RRY/RRA+YQ
RRIQ	RRI/RRA+IQ
HAQ	HA+AQ
HOQ	HO/HA+OQ
HEQ	HE/HA+EQ
HUQ	HA/HU+UQ
HYQ	HY/HA+YQ
HIQ	HI/HA+IQ
SAQ	SA+AQ
SOQ	SO/SA+OQ

SEQ	SE/SA+EQ
SUQ	SA/SU+UQ
SYQ	SY/SA+YQ
SIQ	SI/SA+IQ
SHAQ	SHA+AQ
SHOQ	SHO/SHA+OQ
SHEQ	SHE/SHA+EQ
SHUQ	SHA/SHU+UQ
SHYQ	SHY/SHA+YQ
SHIQ	SHI/SHA+IQ
DAQ	DA+AQ
DOQ	DO/DA+OQ
DEQ	DE/DA+EQ
DUQ	DA/DU+UQ
DYQ	DY/DA+YQ
DIQ	DI/DA+IQ
DHAQ	DHA+AQ
DHOQ	DHO/DHA+OQ
DHEQ	DHE/DHA+EQ
DHUQ	DHA/DHU+UQ
DHYQ	DHY/DHA+YQ
DHIQ	DHI/DHA+IQ
LAQ	LA+AQ
LOQ	LO/LA+OQ
LEQ	LE/LA+EQ
LUQ	LA/LU+UQ
LYQ	LY/LA+YQ
LIQ	LI/LA+IQ
LLAQ	LLA+AQ
LLOQ	LLO/LLA+OQ
LLEQ	LLE/LLA+EQ
LLUQ	LLA/LLU+UQ
LLYQ	LLY/LLA+YQ
LLIQ	LLI/LLA+IQ
VAQ	VA+AQ

VOQ	VO/VA+OQ
VEQ	VE/VA+EQ
VUQ	VA/VU+UQ
VYQ	VY/VA+YQ
VIQ	VI/VA+IQ
MAQ	MA+AQ
MOQ	MO/MA+OQ
MEQ	ME/MA+EQ
MUQ	MA/MU+UQ
MYQ	MY/MA+YQ
MIQ	MI/MA+IQ
NAQ	NA+AQ
NOQ	NO/NA+OQ
NEQ	NE/NA+EQ
NUQ	NA/NU+UQ
NYQ	NY/NA+YQ
NIQ	NI/NA+IQ
GAQ	GA+AQ
GOQ	GO/GA+OQ
GEQ	GE/GA+EQ
GUQ	GA/GU+UQ
GYQ	GY/GA+YQ
GIQ	GI/GA+IQ
GJAQ	GJA+AQ
GJOQ	GJO/GJA+OQ
GJEQ	GJE/GJA+EQ
GJUQ	GJA/GJU+UQ
GJYQ	GJY/GJA+YQ
GJIQ	GJI/GJA+IQ

Në të njëjtën mënyrë e kemi formimin e fjalëve me K, në fund të fjalës si; e cila e përshkruan gjësendin e përshkruar në fjalë, nëpërmes KA ose AK, pra të dyja në kuptimin KA, por na jep veprimin i cili i afrohet (KA) krijuesit të fjalës , ose i largohet AK krijuesit i fjalës

Nga kjo kemi MAK, MAKa, duke e përshkruar Pasjen- KA, dhe levizjen e veprimit MA, ashtu si MA AK, ose MA KA, të cilat në thelb do të thotë KA MA, duke përshkruar kahun e lëvizjes të sasisë që KA MA, krahasuar me krijuesin e fjalës përkatëse. E njëjta gjë ndodh me fjalët MAQ, si MA AQ, ose MA QA, ashtu AQ MA, ose QA MA, duke na dhen madhësinë tjetër të veçantë të veprimit MA, si MAQ, MAQ, MAS, MAL, MALL, MASH, MAT; MAR, MAVI,...etj. Edhe pse në bazë janë me të njëjtën kuptim, nga kahu i lëvizjes se veprimeve dallojnë fjalët; MAQA, dhe MAQ, MAKa, dhe MAK,... etj. Nga këto lexuesi mund të përgjithësoj për të gjitha rastet tjera, po ashtu të kuptoj format MAQEDONI dhe MAKEDONIA, por edhe duke krijuar fjalë të reja të mundshme; MALEDONIA, MALLEDON, MATEDON, MAREDON, MASEDON,...etj., të cilat bartin/bajn kuptime vetëm në shqipe.

Kemi në fjalët e tabelës prapashtesën/fjalën K. Prej nga, K na jep pasjen, pronën, atë çka njeriu, gjësendi Ka. Në thelb KA përshkruan damjen e veçantë nga tansia por duke ruajtur disa pika të përbashkët me tansin, dhe duke na dhënë pjesën e veçantë të hapësirës A. Varësisht nga kahu i lëvizjes se K në krahasim me krijuesin personin, i cili e krijon fjalën përkatëse kemi; KA (afrohet) dhe AK (largohet) ose si përgjithësim(zanore)K dhe K(zanore). Si rrjedhim;

BAK=BA+ AK, veprimi BA përmbahet në formën, veprimin, gjësendin; AK, ku AK ka kuptimin bazë KA, por janë simetrike.

KAK= KA+ AK, veprimi KA përmbahet në formën, veprimin, gjësendin; AK, ku AK ka kuptimin bazë KA, por janë simetrike

KAK= KE +AK; veprimi KA=KE, përmbahet në formën, veprimin, gjësendin; AK, ku AK ka kuptimin bazë KA, por janë simetrike

SHAKE= SHA/SA+ AK; veprimi, sasia SA/SHA përmbahet në formën, veprimin, gjësendin; AK, ku AK ka kuptimin bazë KA, por janë simetrike

SAK= SA+ AK; sasia SA përmbahet në formën, veprimin, gjësendin; AK, ku AK ka kuptimin bazë KA, por janë simetrike

CAK=CA+AK=CAKE= CA+AKE,

LAK= LA +AK; veprimi LA përmbahet në formën, veprimin, gjësendin; AK, ku AK ka kuptimin bazë KA, por janë simetrike

DAK= DA+ AK; veprimi DA përmbahet në formën, veprimin, gjësendin; AK, ku AK ka kuptimin bazë KA, por janë simetrike

RAK= RA+ AK; veprimi RA përmbahet në formën, veprimin, gjësendin; AK, ku AK ka kuptimin bazë KA, por janë simetrike

AKE= A+ AK; VAKE/FAKE,...veprimi ose me drejt kalimi i shpejt, i fuqishëm i krejt asaj hapësire A, e cila është FA/VA përmbahet në formën, veprimin, gjësendin; AK, ku AK ka kuptimin bazë KA, por janë simetrike

BOK= BO+ AK, ..., etj. veprimi BI/BO/BU/BY/BE= BA përmbahet në formën, veprimin, gjësendin; AK, ku AK ka kuptimin bazë KA, por janë simetrike. Po ashtu përgjithësojmë të njëjtën mënyrë për të gjitha format e fjalëve kë gjenden në tabelën e mëposhtme.,

Baza e fjalës AK është KA, thjesht shikuar nga ana tjetër KA-mjen. Kështu E KAME, si A E KAME, kemi simetrinë $MAK = MA + AK, \dots$ në $KAM = KA + AM$, etj.

BAK	BA+AK
BOK	BO/BA+OK
BEK	BE/BA+EK
BUK	BA/BU+UK
BYK	BY/BA+YK
BIK	BI/BA+IK
RAK	RA+AK
ROK	RO/RA+OK
REK	RE/RA+EK
RUK	RA/RU+UK
RYK	RY/RA+YK
RIK	RI/RA+IK
RRAK	RRA+AK
RROK	RRO/RRA+OK
RREK	RRE/RRA+EK
RRUK	RRA/RRU+UK
RRYK	RRY/RRA+YK
RRIK	RRI/RRA+IK
HAK	HA+AK
HOK	HO/HA+OK
HEK	HE/HA+EK
HUK	HA/HU+UK
HYK	HY/HA+YK
HIK	HI/HA+IK
SAK	SA+AK
SOK	SO/SA+OK
SEK	SE/SA+EK
SUK	SA/SU+UK
SYK	SY/SA+YK
SIK	SI/SA+IK
SHAK	SHA+AK
SHOK	SHO/SHA+OK

SHEK	SHE/SHA+EK
SHUK	SHA/SHU+UK
SHYK	SHY/SHA+YK
SHIK	SHI/SHA+IK
DAK	DA+AK
DOK	DO/DA+OK
DEK	DE/DA+EK
DUK	DA/DU+UK
DYK	DY/DA+YK
DIK	DI/DA+IK
DHAK	DHA+AK
DHOK	DHO/DHA+OK
DHEK	DHE/DHA+EK
DHUK	DHA/DHU+UK
DHYK	DHY/DHA+YK
DHIK	DHI/DHA+IK
LAK	LA+AK
LOK	LO/LA+OK
LEK	LE/LA+EK
LUK	LA/LU+UK
LYK	LY/LA+YK
LIK	LI/LA+IK
LLAK	LLA+AK
LLOK	LLO/LLA+OK
LLEK	LLE/LLA+EK
LLUK	LLA/LLU+UK
LLYK	LLY/LLA+YK
LLIK	LLI/LLA+IK
VAK	VA+AK
VOK	VO/VA+OK
VEK	VE/VA+EK
VUK	VA/VU+UK
VYK	VY/VA+YK
VIK	VI/VA+IK
MAK	MA+AK

MOK	MO/MA+OK
MEK	ME/MA+EK
MUK	MA/MU+UK
MYK	MY/MA+YK
MIK	MI/MA+IK
NAK	NA+AK
NOK	NO/NA+OK
NEK	NE/NA+EK
NUK	NA/NU+UK
NYK	NY/NA+YK
NIK	NI/NA+IK
GAK	GA+AK
GOK	GO/GA+OK
GEK	GE/GA+EK
GUK	GA/GU+UK
GYK	GY/GA+YK
GIK	GI/GA+IK
GJAK	GJA+AK
GJOK	GJO/GJA+OK
GJEK	GJE/GJA+EK
GJUK	GJA/GJU+UK
GJYK	GJY/GJA+YK
GJIK	GJI/GJA+IK

Po ashtu fjalët të cilat përfundojnë me L/LL për të treguar nivelin, nahtsin në kohë dhe hapësin të gjësëndit, i cili i përshkruhet fjalës, si LUL ku përshkruhet veprimi LU-tje në nivelin UL,...

Ku L dhe shumësi i L i cili është LL, përshkruan gjësëndin e lanë anash, që nuk përmban asgjë të përbashkët me tansin prej nga është nda. Dhe kryesisht na ep nivelin, nahtsin e lënies në krahasim me sistemin krahasuese kryesore, ose pikës ku gjendet krijuesi i fjalës përkatëse, pra njeriu.

b)

BAL=BA+ AL, veprimi BA përmbahet në formën, veprimin, gjësëndin; AL, ku AL ka kuptimin bazë LA, por janë simetrike.

KAL= KA+ AL, veprimi KA përmbahet në formën, veprimin, gjësëndin; AL, ku AL ka kuptimin bazë LA, por janë simetrike

$LAL = LE + AL$; veprimi $LA = LE$, përmbahet në formën, veprimin, gjësendin; AL , ku AL ka kuptimin bazë LA , por janë simetrike
 $SHALE = SHA/SA + AL$; veprimi, sasia SA/SHA përmbahet në formën, veprimin, gjësendin; AL , ku AL ka kuptimin bazë LA , por janë simetrike
 $SAL = SA + AL$; sasia SA përmbahet në formën, veprimin, gjësendin; AL , ku AL ka kuptimin bazë LA , por janë simetrike
 $CAL = CA + AL = CALE = CA + ALE$,
 $LLAL = LLA + AL$; veprimi LA përmbahet në formën, veprimin, gjësendin; AL , ku AL ka kuptimin bazë LA , por janë simetrike
 $DAL = DA + AL$; veprimi DA përmbahet në formën, veprimin, gjësendin; AL , ku AL ka kuptimin bazë LA , por janë simetrike
 $RAL = RA + AL$; veprimi RA përmbahet në formën, veprimin, gjësendin; AL , ku AL ka kuptimin bazë LA , por janë simetrike
 $FALE = FA + AL$; veprimi ose me drejt kalimi i shpejt, i fuqishëm i krejt asaj hapësire A , e cila është FA përmbahet në formën, veprimin, gjësendin; AL , ku AL ka kuptimin bazë LA , por janë simetrike
 $BOL = BO + AL$, ..., etj. veprimi $BI/BO/BU/BY/BE = BA$ përmbahet në formën, veprimin, gjësendin; AL , ku AL ka kuptimin bazë LA , por janë simetrike. Po ashtu përgjithësojmë të njëjtën mënyrë për të gjitha format e fjalëve lë gjenden në tabelën e mëposhtme.,
 Baza e fjalës AL është LA , thjesht shikuar nga ana tjetër LA -mjen. Kështu $E LAME$, si $A E LAME$, kemi simetrinë $MAL = MA + AL$,... në $LAM = LA + AM$, etj.

BAL (LL)	BA+AL (LL)
BOL (LL)	BO/BA+OL (LL)
BEL (LL)	BE/BA+EL (LL)
BUL (LL)	BA/BU+UL (LL)
BYL (LL)	BY/BA+YL (LL)
BIL (LL)	BI/BA+IL (LL)
RAL (LL)	RA+AL (LL)
ROL (LL)	RO/RA+OL (LL)
REL (LL)	RE/RA+EL (LL)
RUL (LL)	RA/RU+UL (LL)
RYL (LL)	RY/RA+YL (LL)
RIL (LL)	RI/RA+IL (LL)
RRAL (LL)	RRA+AL (LL)
RROL (LL)	RRO/RRA+OL (LL)
RREL (LL)	RRE/RRA+EL (LL)

RRUL (LL)	RRA/RRU+UL (LL)
RRYL (LL)	RRY/RRA+YL (LL)
RRIL (LL)	RRI/RRA+IL (LL)
HAL (LL)	HA+AL (LL)
HOL (LL)	HO/HA+OL (LL)
HEL (LL)	HE/HA+EL (LL)
HUL (LL)	HA/HU+UL (LL)
HYL (LL)	HY/HA+YL (LL)
HIL (LL)	HI/HA+IL (LL)
SAL (LL)	SA+AL (LL)
SOL (LL)	SO/SA+OL (LL)
SEL (LL)	SE/SA+EL (LL)
SUL (LL)	SA/SU+UL (LL)
SYL (LL)	SY/SA+YL (LL)
SIL (LL)	SI/SA+IL (LL)
SHAL (LL)	SHA+AL (LL)
SHOL (LL)	SHO/SHA+OL (LL)
SHEL (LL)	SHE/SHA+EL (LL)
SHUL (LL)	SHA/SHU+UL (LL)
SHYL (LL)	SHY/SHA+YL (LL)
SHIL (LL)	SHI/SHA+IL (LL)
DAL (LL)	DA+AL (LL)
DOL (LL)	DO/DA+OL (LL)
DEL (LL)	DE/DA+EL (LL)
DUL (LL)	DA/DU+UL (LL)
DYL (LL)	DY/DA+YL (LL)
DIL (LL)	DI/DA+IL (LL)
DHAL (LL)	DHA+AL (LL)
DHOL (LL)	DHO/DHA+OL (LL)
DHEL (LL)	DHE/DHA+EL (LL)
DHUL (LL)	DHA/DHU+UL (LL)
DHYL (LL)	DHY/DHA+YL (LL)
DHIL (LL)	DHI/DHA+IL (LL)
LAL (LL)	LA+AL (LL)
LOL (LL)	LO/LA+OL (LL)

LEL (LL)	LE/LA+EL (LL)
LUL (LL)	LA/LU+UL (LL)
LYL (LL)	LY/LA+YL (LL)
LIL (LL)	LI/LA+IL (LL)
LLAL (LL)	LLA+AL (LL)
LLOL (LL)	LLO/LLA+OL (LL)
LLEL (LL)	LLE/LLA+EL (LL)
LLUL (LL)	LLA/LLU+UL (LL)
LLYL (LL)	LLY/LLA+YL (LL)
LLIL (LL)	LLI/LLA+IL (LL)
VAL (LL)	VA+AL (LL)
VOL (LL)	VO/VA+OL (LL)
VEL (LL)	VE/VA+EL (LL)
VUL (LL)	VA/VU+UL (LL)
VYL (LL)	VY/VA+YL (LL)
VIL (LL)	VI/VA+IL (LL)
MAL (LL)	MA+AL (LL)
MOL (LL)	MO/MA+OL (LL)
MEL (LL)	ME/MA+EL (LL)
MUL (LL)	MA/MU+UL (LL)
MYL (LL)	MY/MA+YL (LL)
MIL (LL)	MI/MA+IL (LL)
NAL (LL)	NA+AL (LL)
NOL (LL)	NO/NA+OL (LL)
NEL (LL)	NE/NA+EL (LL)
NUL (LL)	NA/NU+UL (LL)
NYL (LL)	NY/NA+YL (LL)
NIL (LL)	NI/NA+IL (LL)
GAL (LL)	GA+AL (LL)
GOL (LL)	GO/GA+OL (LL)
GEL (LL)	GE/GA+EL (LL)
GUL (LL)	GA/GU+UL (LL)
GYL (LL)	GY/GA+YL (LL)
GIL (LL)	GI/GA+IL (LL)
GJAL (LL)	GJA+AL (LL)

GJOL (LL)	GJO/GJA+OL (LL)
GJEL (LL)	GJE/GJA+EL (LL)
GJUL (LL)	GJA/GJU+UL (LL)
GJYL (LL)	GJY/GJA+YL (LL)
GJIL (LL)	GJI/GJA+IL (LL)

... e kështu me radhë.

Për lexuesin është krejt e kuptueshme simetria, si shembull kemi;

QULL, prej nga simetria LLUQ

QUL, prej nga simetria LUQ

GJALL prej nga simetria LLAGJ

Ashtu GAL/GJALL simetria LAG/LLAGJ

Ashtu GIL/GJILL simetria LIG/LLIGJ ,..., etj.

Për të kuptuar me mirë, gjeni shpjegime të hollësishme në pjesët tjera të librit Mshfetësit e Gojës (1,2,3,4,5).

JEZUSI/MARI/ZE-MER/DA-MAR

(Vazhdim nga pjesa e parë)

Jezus si emër shumë I rëndësishëm i botës Krishtere, ishte përhapur shumë para lindjes zyrtare të Krishtit, si besim ose më drejt të thuhet shpjegim i thjesht simbolik i raportit, diell-JEZUES, tokë-MARI, dhe shpirtit të shéjt (*krahaso fjalët më kuptim; Shujt, Shajt, SHijt, Shojt, Shyjt,*), që përfaqëson veprimin mendor, shpirtnore/Shpirtërorë jo veç të njeriut, por i krejt botës se gjallë, që rrënjët duhet ti ketë, ky religjion nga para religjione misterioze nga Ballkani, dhe të njëjtën kohë në Lindjen e mesme, e cili religjion shkoj atje. Emrat Krisht, Jezues, Mari, kanë lidhje të ngushtë më gjuhën e lasht Shqipe, dhe po aq më të sotmen. Sikur duket që emrat

Krishterë kanë lidhje shumë më shumë më gadishulli Ballkanik dhe popullin shqiptar, sesa më popujt Semit. Emrat semit Marjan/Mejrem/Merjem/Marjam, nuk marrin kurrfarë kuptimi në gjuhën Semitike, kurse në gjuhën shqipe, e gjejnë veten në tanë strukturën e kësaj gjuhë. Shiko, në foto pamjen e skicuar të Altarit.

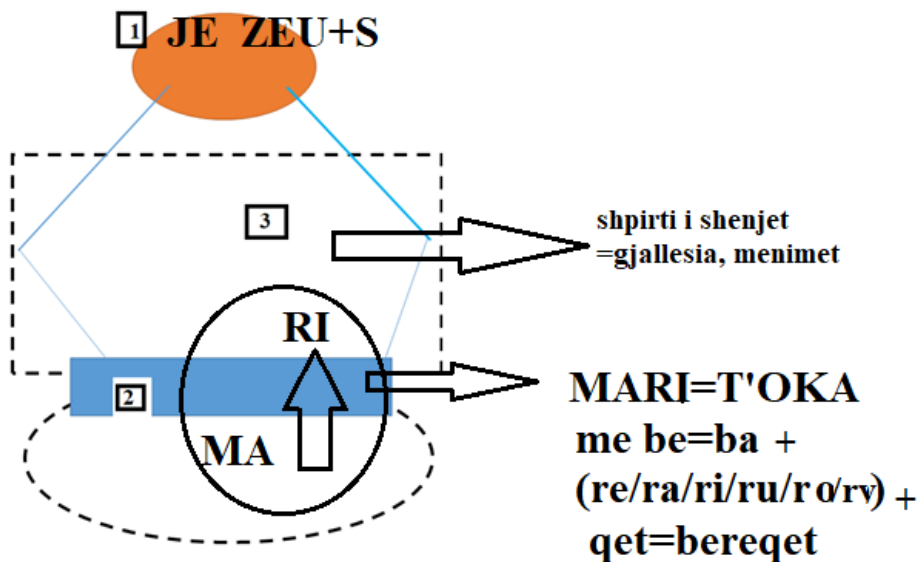

Kështu raporti ose marrëdhënia e Jezusit më Atin, pra PERANDIN, kemi marrëdhënien mjaftë të n'rlikume (nërlikume), ku Ati është vetë DILLI kurse n'xetesia/n'zhetesia/n'zeu e tij, është JEZUESI/ JE ZEU, JE HAVE/ JE+ELLA/A Pej ELLA=APELLEN/APOLLON/ dal nga ATI dhe janë të njëjtë, Kurse MARI është Toka pra ajo që rrit gjithçka, ajo që e MA RI fjali e cila në Kosovë është shumë mirë e kuptueshme, MA RI, pra e Man Rinin/RINON/RINUN/RINEN,...etj., emëri/emniMARI asht emëri/emni NANES tokë që rrit gjithçka që është perëndesha e rritjes, dhe krahasohet më Nanen që rrit/rit thmin e saj, Nga kjo per-funojm/përfundojmë (nga për FUN NOJM, Deform/deformume =DA FORMEN, ku FOR është trajtë e përfunduar e fjalës FRO/FRY/FRU dhe MUM ka kuptim MEM/MAM/M'AM= më MA-jt, shpresoj që lexuesi do të kuptojë kuptimin AM që do të thotë MA.) se thmija e saj është gjithçka që rritet në tokë, dhe i MAN rrajt në tokë, kështu toka rrit edhe i man, e cila për -mlidhet më pak fjalë MA RI, një prej em'nave më të shejt, i cili duhet të jetë përdorur se paku 7000 vjet para se të ketë le Jezusi zyrtare. JEZUESI është nxehtësia, janë RRE+ZET e dillit (DA+ILLIT pra Da pej Illave, ose i veçantë nga ILLAT/ALLAT, prej nga tregon njohurin që Dilli është lloji i illave), dhe i bije RRE të cilat janë e kundërta e ERR-it, dhe ZET, që është ZETESI/XEHTESIA/n'zhetesia/n'Xehtesia, e formume/for+mam=ma'am/formuar nga shqipja e lasht, JE+ZEU+US/USH Shpirti i shenjet përfaqësohet nga menimet (mendimet) tona, nga levritjet , gjallësia e jonë dhe jeta e jonë e cila bulëzon=bu+le+zo+on.

Nge krejt kjo kemi ngjashmëri; Dielli parqet Zotin tonë që shtrihet në sipërfaqen e largët RA, kurse yjet shtrihen në sipërfaqen RY, e cila është e papërcaktuar. Dihet se për m'rena trupit tonë është truni dhe zemra (ze +MRA, kur MRA është trajtë e em'nit MARA/MARI, kështu ZET

MARI=ZEMRI/ZEMRA (ZE***MAR**) ose ZE(US)+MAR=ZEN
 MAR=NZENMAR=ZEMRA, e cila mund të përshkruhet ZEM=qe është emër
 të cilën sot e përdorin serbet, ZEMA, që na jep ZE=Nxehtësia dhe EMA=AMA
 , pra ajo që AM, jep në formën AM=MA nxehtësinë ZE, dhe kemi ZEM, dhe
 pjesa MRA e cila MAR, është trajtë MARI që e Man rriten por tash o ashtu si
 tokë, më jetëgjatësi e cila përmbledhet më fjalën A, M(A)RI por për shkak se
 kemi jetë shumë të shkurt, MR, MRA, MRI, MRIK, e cila na ep Majtje të
 shkurt të RI-Rinis, Rritjes, e dhe jetës që përshkruhet më hupjen e tingullit në
 formën MR, pra më mungesën e zanoreve ndërmjet M dhe R, ashtu që nuk e
 kemi ma; MERI/MURI/MARI/MORI/MYRI. Po ashtu kemi
 MRI/MRA/MRE/MRU,...etj., e cila na majtjen/mbajtjen e ngritjen e formës
 së veçantë ashtu duke u lidh MA+RI=M'RI,... si edhe MAJET/ pra MA +ET-
 largësi/lartësi=M, po ashtu ka MA+RRIT=M'RRIT, MAJET ka kuptimi i
 MAjtun,...por edhe MAJET në shumë paraqesin Majet e maleve, gjësend i cili
 MA-het, ashtu në lartësi si MA+dhe/MA+AL,..., dhe RRITJE E gjallësia R, në
 formën MR, nga kemi ZEMR/ZEMRA, e cila përshkruan organin e Zemrës që
 man nxehtësinë dhe rritjen e trupit tonë në formë të shkurt, ashtu sikur gjësendi
 i cili MA+RE=M'RE, si MREHET në formën MRE, por që nuk është MERE,
 ose MARE, sepse është më kohëzgjatje të shkurt, e cila përshkruhet më hupjen
 e tingullit nërmjet M dhe R.

MARI

Emni MARI përbëhet nga MA+ARI, ose drejtpërdrejt MA+RI, e cila
 do të thotë MA RI, Man Rinin, pra E MA RI-rritjen Rinin
 Kështu gjithkrah që del nga toka rritet, dhe toka asht si Nana e jone, e cila na
 MA, dhe e cila çdo krijesë që është I, e bën të RI, e rrit e rinon, dhe e ngRIT.
 Tana krijesat n 'tokë MAhen, nga Toka, ajo asht nana e jonë prej të cilës (*cilles*)
 na dalim, rritem dhe krijohem, Por **kRI**jimi, dhe Rinimi nuk kish më u
 menu/mendu, pa dritën, pa nxehtësinë/të n'zehtiti, pra pa u Ze, Xe, n'ZE.

Rrjedhimisht kur Ai, pra, Dilli ZEU, ajo që MA=TOKA, na jep
 ngritjen , rritjen e I, në formën RI, prej nga gjithçka lulëzon dhe kemi MARI,
 e përshkruan saktësisht përkrahjen e bamjes RI, pra ngritjes se I- së. Në të
 vërtet MARI sipas simetrisë fitojmë emrin e shejt RAM, emër i shejt, po ashtu.



RAM/RAHMAT/RAH MET ka kuptimin më MET RA, në kuptimin
 MAT ose MET që do të thotë gjësendi i MA-jt në hapësirën e kufizuar të qelles
 AT, ose ET, që kemi RA MA AT dhe RA MET, në kuptimin më MET RA, në
 atë moment kur jetë RA ka kuptimin më MET lëvizja e DIELLIT/DILLIT
 nëpër hapësirën RA.

Kështu vet emri MAR/MARI/RAM/AMON RA/RAMAN/ose MAN
 RA/AMAN RA ose AMON RA si RA MON, janë fjalë shqipe, e thëna për
 kuptimin e njëjtë më MAJT RA-n

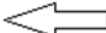
Nga shembujt e thjesht më krahasim, lexuesi mund të nxjerr përfundime, për fjalët dhe simetrit (renditjen e kundërt të tyre);

	M	A	R	A	
	A	M	A	R	A
		R	A	M	A 
	A	R	A	M	

Pra nga;

	M	A	R	
	R	A	M	

Prej nga kemi MARI ashtu si MARU nga MA RU, dhe MA RI, MA RE , MA RO të gjitha fjali në shqipe, përkatësisht në gegnishte.

M	A	R	I
I	R	A	M

Nuk do menu shumë pse ka le fjala MARI, që do të thotë MA RI (nin/Non/NUN,..).

Kurse ZEU është nxehtësia/Zehtit/Xehtit/ZEU/XEU që vjen nga Dilli=ATI. Nga kjo kemi dy kufij MA dhe Dilli=ATI, dhe dy veprimi=krijesa që kanë le nga prania e MA dhe AT, që asht

MA prej nga del RI, dhe AT=DILLI prej nga del ZEU. Nga kjo nuk mujm /(mundemi) më pas RI pa MA dhe nuk mujm (*mundemi, nga Mujm, Majm, Mejm, Mojm, Myjm. Shembull; Apo Mejn a jo, se kemi ba zhurem shumë*) më pas ZEU pa AT, pej nga formohet MARI dhe nga ATI vije ZEU+US. Kuptohet ZEUS, pjesa US ose veç S tregon, shpërfaqe sasinë e ZE/ZEUt/ZETIT/N'ZEHTIT që vjen nga DILLI.

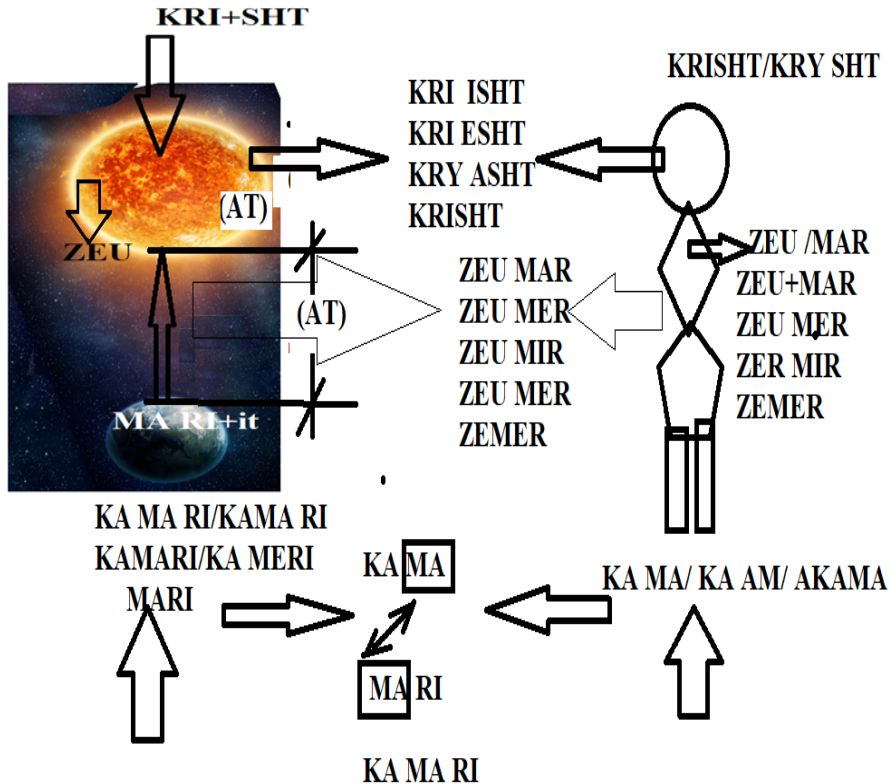

Nga krejt skema e thjesht kemi MARI dhe ZEUS dhe AT(Dilli), pej nga në Pjesën MARI nodhin dy nodhi; MA dhe Ri për shkak të ZETIT (por edhe ZOTIT, ZUTIT,, ZEUTIT sepse Z në thelb përshkruan veç lëvizjet gjatësore/gatesore/perzgatit , pra zhvendosjen/zvenosjen gatesore (GA-tsi) të materies. Pej nga vijmë në perfunim (përfundim) se kur filloj lëvizje gatesore u formua emri/emniZOT/ZEUT/ZIT/ZAT ,...etj. Natyrisht emri MUZAT na jep përshkrimin MU që á e barasvlershme më fjalën MA, ose Majt =MUJT, që na jep MAZAT/MEZET/MUZAT, që në të vërtetë përshkruajnë në thelb, asgjë tjetër veç se ATA MUJTN më ba zhvendosje/zhvenosje gjatësore (*masa e materies , gjësendit lëviz në rrugë paralele, në vija paralele, pa krijuar ndërprerje*) të penus/penuh, pendua/penu=punu, p'lugut ose të ngarkesës (M=N, MAGARKES/Ma garkes), pra thjesht bartjen e zhvendosu në gatesi/gjatësi).

Nga krejt kjo kemi, që ndërmjet asaj që MA dhe AT kemi RI, dhe ZE, pra AI ZEÜ (n'guhen letrare n'XEHu), kështu pa ZE nuk do të kishim RI, dhe pa **AT= Dillin** nuk do ta kishim ZE. Si argument se Zeus do të thotë Nxehtësi, dhe Ze të thotë ZE kemi fjalët

ZEMR

ZE	MR	ZEMR/ZEMAR/ZEMER
ZJE	EM=AM	ZJEM/ZEM/ZAM/ZUM/ZIM/ZOM,...
ZJA	ARR=ERR=URR,...	ZJARR
Le(ZE)	ET=AT	LEZET
ZE	EN=AN	ZEN/ZAN
M'(ZET)	ET	M'ZET
MU(ZA)	AT	MUZAT

Shënim:

Emni ZEUS, JEZUS, MARI, MERI, MIRI, MARA ose të formave që ruhen në hapsiren e popujve semitike; MERJEM, MARJAM, MEJREM,....,etj. Këta em'na u morren nga Ballkani dhe u shpërndan nëpërmes popujve të Dardan, Hitit, Kenanit, Filistej, pasi që këta popujt vinin nga Evropa, këta em'na shprehin kulturën, e pikëpamjen mbi botën, duhet të jene (JEN do të thotë I EN, pra më ene ashtu siç thuhet në Kosovë kur ruhet pjesa ma e lasht e guhes Shype, kurse në gjuhën letrare përdoret ENDJE=ENjE, ÉN=END) em'na që kanë le në Evrope, përkatësisht në Ballkan qysh para kulturës se Vinces, në mijëvjeçarin e 7 dhe 8 par Krishtit, pra, së paku 6000 -8000 vite para MARIs dhe Jezuesit zyrtar. Kurse në Lindjen e mesme duhet të ketë shku nga Ballkani, se paku 3000 vite para Krishti, atëherë kur popujt evropianë, dhe sidomos të Ballkanit e pushtuan pothuajse tan'isht Lindjen e Mesme. Këta em'na janë të lidhun ngushtë më Guhen Shype dhe më popujt që e folën këtë gjuhë, dhe asht pjesë e kulturës se tyne.

Kështu këta em'na (nga; EMAN/EMNU/AM NU, MA NU) nuk janë aspak Semitik, dhe lajnë/lan shéja të fuqishme në Besëlidhjen e vjetër dhe të re të Biblës, sado që janë tjetërsuar në gjuhët Semite, këta em'na janë dukshëm nga Evropa dhe kultura para indiane

2.

MAR/MARIA

MAR; MARITA; MARTA; MARIA; MARIJA; MARU; MAROJ; MARJAM; MARJON; MARE; MARDHA; MARTANA, MARTANESH;

MARTUN, MARTESA, MARIGONA; ... janë emër shqip, të shpërndamë gjithandej botes, nje pej emnave me të lasht të botes, të cilët kurrë nuk pushuan të ngjiten nga njerëzimi, dhe me këtë emen po ashtu u emnu edhe TOka dhe Zoja e bekume , nana e Krishtit MARIA.

Por edhe të gjitha renditjet M(zanore)R janë me rrjedhje nga gjuha shqipe, si;

- a) MAR; MARITA; MARTA; MARIA; MARIJA; MARU; MAROJ; MARJAM; MARJON; MARE; MARDHA; MARTANA, MARTANESH; MARTUN, MARTESA, MARIGONA, MARK,...
- b) MER; MERITE; MERTE; MERIE; MERIJE; MERU; MEROJ; MERJEM; MERJON; MERE; MERDHE; MERTENE, MERTENESH; MERTUN, MERTESE, MERIGONE; MERK-a,...
- c) MOR; MORITA; MORTA; MARIA; MORIJA; MORU; MOROJ; MORJAM; MORJON; MORE; MORDHA; MORTANA, MORTANESH; MORTUN, MORTESA, MORIGONA, MORK-a,...
- d) MUR; MURITA; MURTA; MURIA; MURIJA; MURU; MUROJ; MURJAM; MURJON; MURE; MURDHA; MURTANA, MURTANESH; MURTUN, MURTESA, MURIGONA, MURIK-zanore,...
- e) MIR; MIRITA; MIRTA; MIRIA; MIRIJA; MIRU; MIROJ; MIRJAM; MIRJON; mirë; MIRDHA; MIRTANA, MIRTANESH; MIRTUN, MIRTESA, MIRIGONA, MIRK,...
- f) MYR; MYRITA; MYRTA; MYRIA; MYRIJA; MYRU; MYROJ; MYRJAM; MYRJON; MYRE; MYRDHA; MYRTANA, MYRTANESH; MYRTUN, MYRTESA, MYRIGONA, MYRK,...
- g) Po ashtu sic është shpjeguar në librin Mshftesit e Gojes (1,2,3) në gjuhën shqipe gjenden të gjitha trajtat e emnit MARI, si ;
MAR
MER
MOR
MUR
MIR
MYR

VRIMA; FRYMA; (FRIMA; VRIMA;) (EMNAT E ZOTNAVE)

Ne shqipe kemi përdorimin Y në shumë fjalët e rëndësishme siç janë; TY, AY, SY, KY, RY, KRY, RYVA, BRYMA, DRY, por dhe DRYMA, FRYMA; KRYMA; LYMA; por dhe HY, LY, SHY, SHKY, VY, NY, NYVA, LYVA....,

AY; KY; TY; ndërlidhet me njeriun dhe botëkuptimet e tij në kohën e formimit të kësaj fjalë, ishte pikëpamje e veçantë për njeriun dhe krijimin, formën e dhe shpirtin e tij.

Nga, Y brendësia e njeriut përkufizoje si diçka i pa përkufizuar, i pafund, si tansi e panjohur, si; gryk, si vorbull e materies, e cila ka një bosht dhe sillet materia, por ndoshta; të përkufizohej pafundësia e shpirtit dhe e botës mendore të tij, dhe krejt ajo e cila e përkufizon Shpirtin/SHPYRT (*).

Njeriu është RY

Përkufizimi i fushës se Y dhe fillimi I saj është $TE+Y=T'Y$.

$M'YT$, ku simetria e TY është YT .

Ne shqipe;

AT~TA, si dhe KAT/KTA, si dhe NAT/NTA

ET~TE; si dhe KET/KTE, si dhe NET/NTE

UT~TU; si dhe KUT/KTU, si dhe NUT/NTU

OT~TO; si dhe KOT/KTO, si dhe NOT/NTO

IT~TI; si dhe KIT/KTI, si dhe NIT/NTI

SHPI/SHPINA/SHPIJE/SHPIRT (*)

Mos të harrojmë në një pjesë të madhe të Kosovës, shqiptohet SHPYRT e jo SHPIRT, duke e përkufizuarit kështu SHPI si gjësend me formë të SHPUME/shpuar, duke krijuar fjalët $SHPI=SHPU=SHPO=SHPA$, pra shtëpia përkufizohet si gjësend, që është i $SHPU(m)$, përbrenda dhe në atë pjesë të Shpume mund të hym brenda/mrena dhe të rrimë.

Nga kjo SHPINA, pra SHPINA e njeriut dhe SHPINA e quajtur në disa vende për $SHPIN=shtëpinë$, parafytyrimi është i njëjtë, përkufizohet gjësendi i Shpum/shpuar përbrenda duke krijuar hapësirën e that/boshe ku në të mund të hym dhe të jetojnë (jet, met, vet, ... duke përkufizuar me këtë fjalë format e metjes/mbetjes).

Nga kjo, kur themi; SHPIJE nënkupton rruga për në Shpi/shtëpi, por nënkupton në baze gjësendin që është i Shpum/shpuar ose ka pas Shpim duke krijuar hapësirën përbrenda $SHPU=SHPI$ në të cilën brenda mund të rrihet, jetohej në te. Me pak fjalë kur themi SHPINA e NJRIUT, si dhe SHPIJA/shtëpia ku jetohej në thelb përkufizojnë formën e SHPUME në trupin e gjësendit, ku mund të hyhet në të dhe të jetohej. në thelb nga kjo u krijuan fjalët $SHPE=SHPO=SHPI$ duke i shtuar (+)LLA=LA, prej nga kemi SHPELLA. Nga kjo SHPELLA dhe SHPILLA, si dhe SHPIJA në thelb përkufizojnë gjësendin e SHPUM/shpuar mrena/brenda.

Kështu SHPY(RTI) ka kuptimin, formën fizike të SHPIMIT, Shpyrti rri në një formë të Shpuar/shpum, ku aty është $SHPI=SHPU=SHPY$, por ky SHPIM nuk është me $SHPO=SHPU$ por është larg në formën PY, duke na dhënë pamjen e largët dhe të pakuptueshme, si maje, si shtjelle, SHPY, por me bashkimin RIT/R'T na ep ngritjen, rritjen/ritjen si $RIT=R'T$ por edhe si PYRnga Pej'YR, e cila përkufizojnë hapësirën e ngritjes poshtë ose nalt të formës $YR=AR=IR$, ashtu duke përkufizuar formën e pakuptueshme, misterin

e krejt asaj përshkruar me fjalën SHPYRT. Kjo ngritje epet, më mirë me SHPIRT, nga PIRT= PE*IRT=si IRIT=ose IR=AR, dhe IRT=ART. Kemi thënë IR përshkruan ngritjen në maksimumin e vetë dej në RI (shiko në pjesët 1,2,3 të njëjtit libër). Por me fjalën SHPIRT me nuk përshkruhet diçka mystike=mistike, pra e MYST=MYTUN, por gjësend me i vërtetë, jo abstrakt, por i prekshëm, që *asht/a SHPI* e cila man RIT/IRT pra, SHPIRT në kuptimin e ngusht të fjalës do të thotë *SHPI që man RIT=JETEN*.

Forma ma e lasht e fjalës SHPIRT, është pikërisht fjala e cila u bart nga Shqipja në Latinisht SPIRIT. Ku SPIRIT=SHPIRIT përbëhet nga dy fjalë themelore, ashtu si SHPI*RIT, ku pjesa SHPI përshkruan krejt atë që kemi thanë për SHPI, dhe në të vërtetë SHPI ka kuptimin në këtë rast SHPI=Shtëpi, dhe pjesa RIT ka kuptimin e rritjen, ngritjes, me pak fjalë JETES:

Duhet të themi, RI e përshkruan lindjen e jetës, zhvillimin e jetës, lulëzimin e jetës, dhe krijimin jetës, pra gjallësinë përmbledhen në fjalën RI, RIT, dhe baza kuptimore e saj është ngritja/qumja përpjetë sipas RI.

Kështu MARI ka kuptimin MA RI-tjen, MARIN= MA RININ, por edhe MA ARIN, ku ARI= A RI, pra A=Asht jetë.

DRIT= DA *per me majt jeten* RIT-jen

DRIN= DA *per me majt* RIN=RI-nin

KRIJIM= KA RIJIM= KA jetë me pak fjalë. Prej nga kemi;

NRIT=N'RIT

NRIQIM=N'RI'QIM(QUM)

B'RI= BA RI, ku pjesa RI gjithmonë shfaqë ngritjen përpjetë,...., shpjegime të cilat i kemi dhënë përgjatë krejt librit Msheftësit e Gojës (1,2,3,4,5)

Kështu nga të gjitha provat e krahasimet i bëjmë duke kërkuar kuptimin në latinishte; SPIRIT, rrënjët , dhe vërtetimet me bindëse, si dhe bashkësinë e fjalëve me afërta me të, prej nga u krijuar SHPIRIT= SHPI*RIT, dhe të gjitha mundësit e krijimit të kësaj fjalë mund ti gjejmë vetëm në Shqipe.

MAKSIMUM

MAKSIMA= MA KA SIM/SUMA

MAKSIMUM = MA KA SA MAM=

ALLA-H

Njani (njëri) nga em'nat me të lasht t'Zotit në gjuhën shqipe është ELLA, në të vërtetë kështu quhej QELLA, pra që ELLA. Me emrin ELLA ose HELLA em'nohej Qielli. Sot në Kosovë Qielli quhet me emrin QELLA. në të dy rastet si; QI ELLI dhe që ELLA na jep emrin e lasht të Zotit ELLA ose ELLI. Cka vjen pej QE*ELLE (ELLA/ALLA) vjen pej QELLES , e kuptueshme.

Pra, emëri/emnii Zotit dul nga emëri/emniELLA, në kuptimin e QELLES, kurse fjala QELLA është trajt e fjalës që ELLA, ashtu si që ATJE=QATJE, që KETU=QETU, ...

Kështu Qielli në fillim u emrua si ELLA/ELA dhe HELLA/HELA, por edhe ILLA/ALLA/OLL,...., duke krijuar fjalën për përshkrimin e Qelles/Qiellit=QIT elli.

Asnjë kuptim mistik fetar nuk gjejmë tek fjala ELLA/ELLI ose ELA/ELI përveç interpretimit dhe përshtypjes së krijuar nga bukuria dhe madhështia e *Qiellit*.

Emri/ E MARI/ JEHOVA, si JHWH, shpesh mendohet si emen me kuptim të Hupun , pra nuk dihet saktësisht sesi është shqiptuar e shkruar. Dashamiret e religjioneve e studiuesit nuk e din kuptimin e em'navet 'vërtetë dhe pse është AMNU Zoti. Krejt e natyrshme nuk e din kuptimin e Zotit sepse nuk e din kuptimin e em'navet të tij, pasi ishte nga një gjuhë krejt tjetër, e cila tregon vetit e tij. Em'nat e Zotit të përdorura nga shumica e religjioneve në botë, mund të kuptohen vetëm nga gjuha shqipe, sepse ato u morren nga popujt shqipfolës, me këtë ata e kuptojnë Zotin ma mirë.

Ne gjuhën shqipe JEHOVA/ JAVE /JAHAVA do të thotë IA, pra, një A, por edhe JAVe në kuptimin JE AVE ose JE HAVA, pra JE QIELLI ose ELLI, ose je nga Qielli i takon Qiellit. JE=JI=JA=JU=JO në thelb */the+le+ba=thel+ba/* përmbajnë kuptimin e njëjtë me pak ndryshime. në kemi shtjellua gjerësisht për emrin AVE/AVEI/A VAU, ... , etj.

QE ka kuptimin QI/QO/QU/QA,, të njëjtin kuptim me QITJE/QETJE/QATJE,...

ELLI ose ELLA nuk është emër samit edhe kur quhet HELLA/HELLI ose ELI/ELA, apo edhe ALLA.

EMNI ALAH/ALLAH i menum/menduar si em'n Semit në të vërtetë s'ka të beja kurrigjë më këtë familje gjuhësh.

Kemi; ILLI-OLLO-ELLE-ULLU-YLLI dhe ALLA, edhe format si ILI, OLO, ULU, ELE, ALA

Kemi trajtat po ashtu LLI/ILL, OLL/LLO/ELL/LLE/LLA/ALL/YLL/LLY, si edhe LI/IL, LO/OL, UL/LU, EL/LE, LY/YL, AL/LA,...etj.

ALA (i, u, o, e,y,...)	ALLA , (,....)
ELE , (,....)	ELLE , (,....)
ILI ,i (,....)	ILLI , (,....)
OLO , (,....)	OLLO , (,....)
ULU , (,....)	ULLU , (,....)
YLLY , (,....)	YLLY , (,....)

ALLA përfshin krejt qellen, se është kështu kemi fjalën shqipe QELLA=QE/QI/QU/QO pra gjësend i QUM ose i QITUN, si Qit

+ILLA=QILLA, Qit + ALLA=QALLA, QALLMA=MA QA ALL=MA QALL, nga kjo kemi QELLA= që është e krijuar në Dardanin e lasht, masi përdoret hala në trajtën QELLA që do të thotë Q'ELLA sikur kur themi QASHTU=Qitje, ose QE/QI/QO/QU/QY ELLA ose HELLA që do të fitojmë fjalën QELLA, ose në trajtën tjetër QALLA me kuptim QELLA dhe Q'ELLA. Nga kjo, QY ELLA=QYLLA, QELLA, QILLA, QILLI, QULL, QOLLA, ..., etj. Të gjitha këto fjalë na dhanë pamjen e nivele të ngritjes ose qitje së QELLES. Kështu QI+ILLA na jep fjalën QILLA do të thotë kemi të bëjmë më sferën ose më drejt gjysmësferën ku mahen ILLAT, QE+ILLAT=QILLAT ose QELLAT. Kështu ALLA është gjithëpërfshirës dhe në të vërtetë përfshin gjithçka ka pej tokës e deri në nalt'sin e pafund, më të gjitha çka ka mrena (*Shënim: me rena/brena=ba rena/ bren+da pra da BA RENA*) prej nga marrim që ELLA, ose QA ALLA ose QALLA, që fjalë për fjalë theksohet në shqip QE+ALLA ose QA ALLA, ku i bije QU ose QA ose QO në ALLA.

Nga kjo krejt Horizont dhe kupa=kapa e Qiellit është në të vërtete ALLA. Thjesht interpretimi i formës se Qelles na jep ALLA, emri i Zotit të sotëm islam si edhe emri i lashtë i shkrimeve më të vjetra religjioze në Indin e lasht të shkruar Sanskrit. Nga kjo përfundojmë se emri ALLA do të thotë QELLA. në shqipe e vërtetojmë ketë më fjalën ILLA/ALLA/ELLA/ELLI, ..., prej nga kemi ALLA ose HALLA, ose i ngjyrës se ALLIT masi krejt gjaku ngjitet në lartësinë më të madhe të njeriut kryt/krit/koka është edhe BA+ALL=BA ALL=BALL.

Shpjegimi i mjaftueshëm i fjalës; MSHEL/MSHELL ka të bej më fjalën MA=ME SHELL ose më SHALL, pasi kjo na jep MSheljen e kresë më anën e SHALLIT, i përdorur në lashtësi nga popujt e lasht Pellazg, ..., etj. I njëjti kuptim i fjalës SHEL-qerim, me kuptim t'i largohet lëvorja /le+var/ i përdorur në gjermanisht. Kështu ME SHEL, kemi ME SHALL, ..., etj.

Kështu SHA+ALL, SHY+YLL, SHE+ELL, na jep zhvendosjen e materies SHA/SHI/SHU/SHY, ..., etj., të bëmë ashtu si është QELLA, pra QE+ELLA=QE HELLA prej nga kemi QELLA, ose QEHELLA.

Emri ALLA erdhi nga popujt shqip folës të Ballkanit të cilët kishin përhapje dej në Lindjen e Mesme dhe në tokat e Jordanit e Izraelit. Kemi emrat (em/am+nu+at, ku at është gjatësia et/at/ut/it/ot/,...shiko shtjellimet në pjesët tjera të librit) të përdorur tek popujt e Samit të Sirisë, që u be pjesë e terminologjisë t'Kuranit, si ALLA pra krejt QE+ELLA ose QYRE/QARE=QA AR/QY YR, ... QATJE=Qe+ATJE/QATY=QA+aTY/QETU= QE+aTU, ... po ashtu QELLEN QELLA(qe+ELLA), prej nga kemi QALLA ashtu si krijohen edhe sot fjalët në Kosovë; Q'ALLA=QALLA, QE+ELLA=QELLA, Qose veç Q'ELLA, Q'ILLA, Q'ULL . Fjala QULL përshkruan pjesën e brendshme të trupit që është lan diçka në të mrena siç e kemi njëjësën e fjalës UL prej nga kemi ULL, ose ULLU që na jep tërësinë e trupit përbrenda që shtrihet dhe është lan në U, pra në brendësi.

Si rrjedhim QULL ka kuptimin në njëjës QUL=QE UL ose që ULET (QE UJI LA=QUJILA=QUL=QULL) prej nga në shumës kemi QULL ose QULLET.

Nuk do menduar shumë në Kosovë krijohen hala fjalët; QATY, QASHTU, QESHTU, QATJE, QE, QYSH=Q'YSH, QISH=QE,..+ ISH=Q'ISH.

ALLA përshkruan përmasa të mëdha, dhe ka kuptimin e hapësirës e cila i n'zan për - mrena të gjitha, shtrihet në gjithë kohën, në krejt krijimin (KRIJ MIN= KRIJ MAN; pra MAN KRI, KRIJ+IMIN=IMAN= I MAN. Keshtu edhe KRIM merr kuptimin e KRYMJES ose KRIM, që lidhje me KRYT/KRIT, sepse lidhet me Kryt, shkon kryt, merret kryt, prehet kryt, e then kryt). Terminologjia e Kuranit rrjedhe nga shkrimet e besëtytnitë më të lashta me prurje (*prumje është me e drejt të thuhet sepse kemi rumje, e nuk kemi rurje*) nga Evropa, perkatesisht nga Ballkani, në Lindjen e mesme se paku 3000-2000 para Krishtit, të cilat fjalë i murrën dhe i përvetësuan më vonë në zgatje të dyndjeve.

Prej nga kemi IMAN që përbëhet I MAN njeri pra MAN është gjësënd që MAHET, për këtë edhe Besimi është diçka të cilin e MAN. Nga kemi IMAN/EMAN/AMAN/UMAN/UJMAN/LEMON/MONIN/MANUN,..,etj.

Kur themi QULL/QULLT do të thotë në njëjës in e Q-hit kemi K me kuptimin KULL/KULLT QULLIM=KULLIM, ...etj.

Të shtjellojmë fjalën GRUMULLIM/ SHUNGULLIM/ TINGELLIM/TINGULL/ALLIM/VALLE/LLALL/MALL/SHALL/KALL/KALLI/QELLI/MILLI/BUBULLIM/RRUMULLIM/MULLI/MULLAR/,...etj.

Ta marrim si rast që mund ta përgjithësojmë fjalën GRU-mullim /mullim është e të njëjtit kuptim me fjalën Mullar, e cila do të thotë MULLIM pra në trajtën MU që do të thotë MU=MA+ ULLIM, pra ULLIM është me të njëjtin kuptim ALLIM/ELLIM//OLLIM/ILLIM/YLLIM/EALLIM, prej nga kemi ALL/ILL/ULL/OLL/ELL/YLL është UM/AM/IM/EM/OM, për të cilat kemi shpjeguar gjerësisht.

Nga kjo kemi;

BULLIM/BULLIM përbëhet nga BA në trajtën BU ULLI+IM, ku IM është e trajtës AM.

Nga BULLIM është me kuptim të njëjtën BALLIM, që do të thotë BA+ALLIM duke treguar gjësëndin në trajtën BU, nga brendësia del jashtë në formën ULLIM, kurse BA+ALLIM do të thotë del nga hapësira A, prej nga kemi ALLIM, pra kemi ngritje në pjesët me e nalta të hapësirës A, në trajtën ALL, e cila nxënë vend në hapësirë e ka pjesën e vet në trajtën IM.

GULLIM kemi ngritjen e gjësëndit me formën GU/GJU në formën ULLIM e cila del nga brendësia e gjësëndit, e cila shpesh nuk ja dimë kuptimin ose burimin,

MULLIM tregon gjësendin e cila *mahet në* trajtën MU, me kuptim të njëjtë me fjalën Ma por e cila gjendet në brendësin e gjësendit dhe tregon veten në trajtën ose manifestimin MU, duke dal nga brendësi me ULLIM, kështu kemi GULL që fjala nuk merret me pamjen se a gjendet gjëkundi duke u mbajtur/majtur, ose duke ekzistuar, pra thjesht fjala e trajton pamjen e daljes në formën GULL e cila do të thotë GU+ULL, kështu kemi GALL/GILL/GELL/GOLL/GYLL, ose si GAL/GOL/GIL/GEL/GUL,...ose GJALL/ GJILL/ GJELL/ GJOLL/ GJYLL,...,etj.

KALLEM/KALLA na jep ngritjen e zjarrit/zjemit në ALL në naltësin e hapësirës A si A+ LA/LLA sikur O+ LE/LLE, praj nga kemi KA+ALL, do të thotë KALL, e njëjta fjalë përdoret për KALLEN e grunit, dhe KALLEN ME BOQ që është KALLAMOQI, që fjala MOQ dhe BOQ, na jep përshkrimin MA +OQ me kuptimin gjësendin i QUM në trajtën QO, dhe BOQ do të thotë BO nga QO në piken e shikimit tjetër si OQ.

Është ndoshta e pakuptueshme për lexues e thjesht të shikohet KALLA, me veprimin KALLE ME ZJARR, por e njëjta fjalë në të dy rastet ka të njëjtin kuptim , i cili tregon se gjësendi ngritët përpjetë deri në ALL, ose në pjesën me të lartë të trupit si ALL, BALL, KALL, MALL, SHALL, TALL, FALL, RRALL, ZALL,...etj. Kështu ZALL do të thotë gjësendi i ngritur në pjesën me të lartë të tokës, ose në sipërfaqen e tokës, e cila është i largua nga gërryerjet me lëvizje gjatësore dhe e cila quhet ZALL, pra ZA+ALL, që përshkruan pjesën me të lartë të tokës. Pjesa ALL/ILL/ULL/ELL/OLL, ..., përshkruan edhe shtrirjen ose forma t e shtrije duke u ngritur në majën e hapësirës prej nga dal, pra nga U si ULL, nga toka O si,

YLLA	ILLA	ELLA	OLLA	ULLA	ALLA
QY	Qi	QE	QO	QU	QA
QYLLA	QILLA	QELLA	QOLLA	QULLA	QALLA
SHYLLA	SHILLA	SHELLA	SHOLLA	SHULLA	SHALLA
MYLLA	MILLA	MELLA	MOLLA	MULLA	MALLA
NYLLA	NILLA	NELLA	NOLLA	NULLA	NALLA

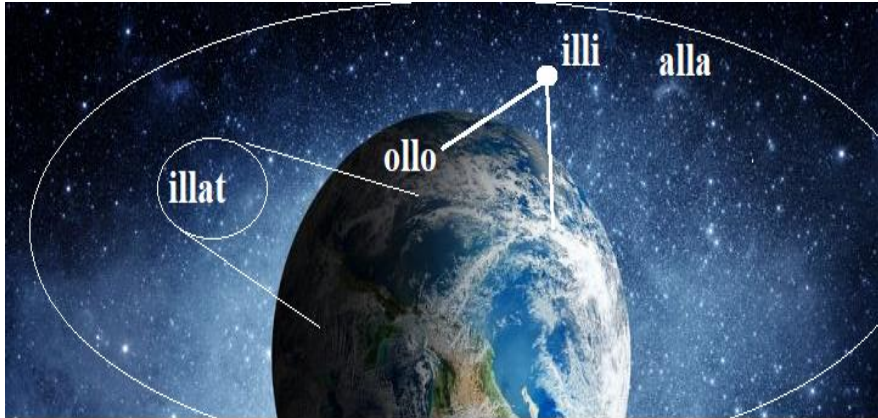

Shiko foton e mëposhtme, të shohim çka përfshin ALLA/ILLI/OLLO,..., kështu kjo fjalë përputhet me gjuhën *angleze ALL- të gjithë/të tanë*, pra gjithçka, dhe me gjuhën Gjermane ALL, e cila tregon përfshirjen e krejt gjithësisë, fjalë marr nga gjuha para indoevropiane, e cila ishte kryekëput Shqipe. Këto janë argumente shumë të forta, për prejardhjen e em'nit ALLA.



OLL

OLL munde ta shpjegojmë në dy mënyra si; *O(sht) LL*, ku *LL* mund të jenë disa trupa të gjatë të ngritur, por gjatësia e tyre nuk mund të jetë për shembull një bjeshkë, por mund të jetë rrugët dhe shtigjet që shihen nga rrafshi në faqen malore të bjeshkës. Trupat me gjatësi të madhe, me përmasat e ndonjë

gjësendi që i përdorë njeriu për ndërtim, ose që mund ta përpunojnë një grup i caktuar njerëzish për nevojat e tyre të përditshme. Kështu mund të jenë një grumbull drurësh cilindrik, shtylla, parmakë etj. që janë përpunuar për nevoja të ndërtimit, ose një grumbull trarësh për nevojë të ndërtimit të një kulmi por që duhet të jenë më të hollë. Ato duhet të jenë të vendosur në pozitë vertikale ose të shtrira horizontalisht. Pr shembull në gjuhën shqipe kemi fjalën: *Kalla*, që ka kuptimin $Kalla=ka+alla$, që ndërlidhet me lartësinë e objektit të vendosur vertikalisht, siç janë kallinjët e grurit, ose kallinjët e *kollomoqit* (misrit), (*kallamoqit=kalla+me+boqë*).

Nga kjo nënkuptojmë që kemi mundësi $KALLA=KOLL$ (prej nga ka lidhje emri Kola sepse kemi njëjësin e tingullit *LL* që është *LL*, që kemi *Kala*, *Keli*, *Kul*, *Kyl*, *Kol*, etj.), *KELL*, *KULL*, *KYLL*, që do të thotë *KA*, që jep kuptimin dhe tërheqë vëmendjen se ky trup ka një lartësi dhe përbëhet nga një grumbull kësi lloj trupash që kanë lartësi, dhe këto përmasa e bëjnë të dukshëm, të i vlerësohet jo gjerësia, por lartësia, dhe për këtë shkak përdoret *le/el*, *la/al*, *li/il*, *lo/ol*, *lu/ul*, *yl/ly*,... që jep përshkrimin e një objekti të lënë ku i vlerësohet ose i bije në sy përmasa e gjatësisë ndërsa është e papërfillshme gjerësia. *Oll-ollo* mund të përafrohet meqë në e kemi një **O** një rreth ose rrotullën ose rrotull rreth trupave që kanë nivelin e caktuar, të lene anash *L* dhe pasi janë shumë përdoret *LL*.

Ky grobull ka lidhje drejt me ngritjen e këtyre trupave që kanë gjerësinë e papërfillshme në krahasim me gjerësinë, dhe këta jenë të ngritur ose të shtrirë në *tokë*, sepse përdoret *O*, pra simboli i formës rrethore dhe emri i tokës (kemi thënë se tokë është quajtur në *Toka*, në kohët e lashta, ndërsa emri *Toka* në përdorim të sotëm është një fjali si $TE+O+KA$, në kuptimin: të *o ka* që do të thotë ka diçka të tokës-o). Kështu edhe njëherë të ndalemi në fjalët *KALLAMBOQ*, ku kemi fjalën e zbërthyer si $KA+LLA+ME+BO+Q$. Të analizojmë $Ka+lla$, që mund të kuptohet si diçka që ka të lënë (*LA*-shumës *LLA*)+*ME+BO* - pra diçka është *Bërë/BA*, pra $BA=BO$ me *Q*, ku tingulli *Q* jepet si kuptim që gjatë shokëlimit të kallirit formohet një zhurmë që shprehet me *Q*, ose pse jo edhe me *Ç*, por edhe *KALLAMOQ*, ku pjesa *MO* është në kuptimin e mbajtjes si $MA=MO$ që e man *Q* që jepet i njëjti shpjegim si më sipër. Një rast tjetër në kuptimin e këtij emri është $KA+ALLA+MBOQ$, ku pjesa me *All* ose *ALLA* pra ka *ALLA* që janë trupa në shumës të ngritur mbi tokë, si pjesë të lëna pa si *LA*, të cilat janë të lënë vertikalisht mbi tokë, në kuptimin *KA ALLA*. Si vërtetim i fjalës *ALLA* kemi *TALLA* si trup i *KALLAmoqit* që është *TALLA*, pjesa pa fryt që përbën trupin e *Kallamoqit* kështu $T+ALLA=ka$ kuptimin të *ALLA*, që i përket trupit si *ALLA*, *TË ALLES*, pra ka lindur edhe fjala *TALLA*. Emri *Kallamoq*, *Kollomoq* ose *Kallamboq* mund të zbërthehet në mënyra të ndryshme edhe çdo herë ka kuptim dhe shpjegim, si shembull do të marrim *KALLAMBOQ*, që mund të zbërthehet si $KA+ALL+AM+BOQ$ - prej nga kemi që *Ka* pra jep kuptimin të qenit me lartësi *ALL* që jep *AM* një formë rrethore të fytyrës si $B(O)Q$, e cila është pjesëmarrje e *Boqës* dhe e farave të

kallamoqit, kështu përdoret B, dhe forma rrethore e trupit në pamjen e prerjes tërthore si O, që është BOQ (BAQ=BA AQ, KAQ= KA AQ, QAQ= që AQ; SHAQE= SHA/SA AQ; SAQ= SA AQ; LAQ= LA AQ; DAQ= DA AQ; RAQ= RA AQ; FAQE= FA AQ; BOQ= BO AQ, ku baza e fjalës AQ është QA, thjesht shikuar nga ana tjetër QA-mjen. Kështu QAME, si A E QAME, kemi simetrimin MAQ= MA AQ,..., etj.), njëjtë me fjalën BOSHT, e cila në prerjen tërthore si O, ndërsa B përdoret për shkak se ka pjesëmarrje boshti si dhe pjesa tjetër që bartë ose aty është i lidhur boshti. Kurse SH përdoret në përpjekje për të përshkruar se në bosht ka shumë pjesë të lidhura, për çdo pikë të perimetrit si dhe gjatësisë së boshtit. Për shembull shumë rrota, shumë vegla tjera, që e shtynë krijuesin e kësaj fjalë të përdorë BOSHT, kështu T përdoret për atë që e bën të pavarur pjesën e boshtit, që i përket vetes sikurse fjala LOT.

Argument që fjala Bosht ka lidhje nga brumi i gjuhës shqipe, është fjala BOSHT=BISHT, derisa Bosht është i lidhure në dy apo çdo pikë të tij me pjesë tjera në perimetrin e boshtit, Bishti po ashtu ka prerjen tërthore në formën O, si dhe është bosht ku lidhet lëkura dhe qimet rreth tij. Por, në rastin tonë BISHT=BOSHT, përdoret pjesa BI+SHT (BASHT= BA SHTU, BA nga Shtimja/shtumja ose thjesht SHTI/SHTU/SHTO/SHTY,..., etj.), që ka kuptimin se në njërin anë të boshtit ose diçka në formën e boshtit është i lidhur, sepse nuk rrotullohet për të formuar OS-in, por thjesht ka mbirë (BI) si një bimë nga pjesa e madhe që përfaqëson trupin e shtazës që ka bisht (Shiko sqarimet tek tingulli Z).

Më sipër kemi shpjeguar lidhjen e A me O edhe AN me ON, njëjtë kemi ALLA me OLLO. Kështu OLLO përafrohet me ALLA/ILLI/ELLE, ka kuptimin e trupave të ngritur mbi tokë, prej të cilit ka lindur fjala solli, që ka kuptimin e sjelljes rreth e rrotull rreth kësaj gjatësie. Solli, sjella, sollëm, mandej Kasollë, që do të jetë një shtëpi banimi e përkohshme e ndërtuar nga materiali i sjellë, ose mandej nga pjesët të materialit, që janë purteka të gjata, si tallat, trenat, ose kallat të ndryshme për ndërtim të përkohshëm. Po ashtu Ollo, gjen përdorim në gjuhën e sllavëve të jugut, sepse shumica e sllavëve të jugut, janë popullatë që kanë folur gjuhën shqipe - ilirishte dhe kështu kanë përdorur fjalë të tyre duke ndërtuar dhe futur në gjuhën sllavë. Kështu Okolina, OKO=o kone ose në versionin shqip OKA, pra ka formën rrethore (rrothe), okollo dhe të gjitha fjalët për nga kjo natyrë janë të lidhura me gjuhën e lashtë shqipe. (shiko me sipër shpejgimet në hollësi per ELE/ELLE)



Fig. 6. Pamja e tallave të *K(ollo)moqit* (*k+alla+moqit*).

Olo, Alla, ULLu, ILLI, ELLE, kanë në thelb përshkrimin e trupave me gjatësi të madhe, ose me lartësi, ndërsa zanoret përdoren për të shpjeguar shtrirjen dhe natyrën e shtrirjes ose natyrën emocionale, si dhe formën e këtyre gjatësive, këto janë fjalë ilire. Kështu Ulluk është nga gjuha shqipe, pra një gyp që bartë ujë, mjaft i gjatë, që *ULLUK=KA KUPTIMIN, UJI LUG*, ose një gyp që ka pamjen e shtypur në formë të gypit, si fjala, *Ul luk*, që do të thotë një sipërfaqe e ulët, ndërsa *Luk* e përshkruan se ka $Lu(g)+ka$.

Kështu *ALL*, që e kemi përdorur *A* e cila shprehë shtrirje të madhe tre dimensionale, të tingullit *A*, shqiptimi i tingullit *A* nisë nga një pike, që mandej zgjerohet sa më shumë deri në maksimum, kështu sikur përshkruan fillimin edhe big bengun, dhe në aspektin biologjik lindjen dhe rritjen.

Emri *ALLA*, mund të ndahet *AL-LA*, ose *ALL-LLA*, që ka kuptimin e një ngritje të pafund dhe mandej një zbritje të pafund, ka kuptimin e asaj që fillon nga një pikë dhe merr dimensionet *L*, e mandej nga dimensionimi *L* që mund të paramendohet si një diametër i një rrethi, shkon duke e marrë një formë të pambarim të së kaluarës, një shtrirje në të kaluarën e pafund. Kështu *Al* përveç ngritjes në një kuptim, në kuptimin tjetër e ka fillimin ashtu si fillon shqiptimi i tingullit *A* dhe ngritjen e tij jo vetëm në një lartësi, por në një formë 3D të pa përkufizuar, por mund të kuptohet edhe si *Al*, fillimi në një të ardhme, dhe në një të kaluar ose në diçka që bëhet e kaluar si *LA*, kështu *Al-la* përfshin hapësirën që përshkruhet në të kaluarën dhe në të ardhmen. Kështu kemi edhe me emrin *EL-LE*, që ka të njëjtin kuptim me *AL-LA* por në të vërtetë *E* është një tingull që jep një pamje më të përgjithshme, një sipërfaqe më të lëmuar, por në

aspektin emocional më të njëtrajtshme, më të ngrohtë. Ose kemi në gjuhën shqipe emrin *ARA*, mund ta shkruajmë si *AR-RA* jep kuptimin e asaj që ngritët tek Zoti dhe asaj që bije nga Zoti, po ashtu ngjashëm me emrin *AL-LA*, por tash në një kuptim më të thellë sepse maja e gjuhës gjatë theksimit të *Al* e prekë më shumë qiellzën e gojës, duke treguar se kemi të bëjmë me një ngritje më të lartë, dhe më personale ose më të veçantë për atë veti që flasim, derisa *Ar* maja e gjuhës nuk e prekë fuqishëm qiellzën ashtu si në rastin për *AL*.
T'i shikojmë tingujt *ALLA, OLLO, ILLI, ULLU, ELLE*.

Alla	ALA
Olo	Olo
Elle	ele
illi	ili
ullu	ulu
yly	yly

Kështu *ULU* paraqet një gjë të ulët të formuar si *LU(g)* por që nuk është tërësisht i tille, kështu *ULLUKU* ka kuptim shqip, po ashtu, *Illu* (ose i lënë në një lartësi) që është diçka i lartë, që është drejtvizore, i rreptë, në rrjedhje, ndërsa *Elle* është diçka me sipërfaqe më të shtrirë më të njëtrajtshëm si edhe më të përgjithshme. *Elle* në gjuhën shqipe ka kuptimin *Shk(ël)qim*, e *Q(el)t*, diçka që ballafaqohet me shkëlqimin e *di(el)lit* etj. *ELE-e* lë në një lartësi, por tash si dritë në gjendjen e dritës ose zjarrit.

Kështu *Ylli, Illi, Elli*, kanë në bazë të njëjtin kuptim. Diçka të lartë në lartësi, si dhe një rrjedhje të një materiali në forma të ndryshme, ashtu siç e përshkruajnë zanoret *A, I, E, Y, U* etj. Për shembull me *A* është diçka më e përgjithshme një hapje e fillim i papërcaktuar, i përgjithshëm, si dhe me një hapje në hapësirë prej tri përmasave, shpesh të pamatshme si në *Gjanësi, Sasi, Naltësi, Largësi*, si dhe në *Gjatësi*. Ndërsa *ILLI* përdoret me *I* që përshkruan ngritjen si shigjeta me një ngurtësi dhe fortësi, ose intensitet të rrjedhjes. Ndërsa *Ullu* jep kuptimin e *Lugut*, një gjë me gjatësi të madhe, në formën e *U*, që ka rrjedhje të një materiali që shpesh nuk shihet që ecë përbrenda, ashtu si fjalët e ndërtuara si *Uji, Humnerë, Fuqi, Lug, Uri, Ura, Urata, Urti* ose e ka formën e cila e ndihmon rrjedhjen, lëvizjen, etj. Kuptimi Baze i fjalëve *KALLI, KALL, KALLOJ, KULLOJ, KULL, KULLA, KULLITEM, KLIM, KOLON, KOLONI, ...*, etj., është *Kaloj, gendje kaluese, ...*etj.

AP/EP/IP/OP/JIP

Në shqip;

AP, API, APE, APU, mandej I AP, JAP, JI AP=JIAP.

EP, EPI, EPE, EPU, mandej I EP, JEP, JI EP=JIEP.

*IP, IPI, IPE, IPU, mandej I IP, JIP, JI IP=JIIP.
UP, UPI, UPE, UPU, mandej I UP, JUP, JI UP=JIUP.
OP, OPI, OPE, OPU, mandej I OP, JOP, JI OP=JIOP.
YP, YPI, YPE, YPU, mandej I YP, JYP, JI YP=JIYP.*

Nga kjo kemi PYP, pra PEJ/PI/PO/P,... + YPI marrim PYP

Nga PIP, e marum/krijume PE/PI +IP, ashtu sikur themi PO + EP=PEP me të njëjtën formë kemi PIP e krijuar nga PEJ/PI/PO/PE,...+ IP prej nga marrim PIP.

Kemi PIP-in kur ta fryjmë vepron dhe bahet i tillë me za, kësisoj që me leshu fishkëllim, ve atëherë dhe vetëm atëherë PEJ/PE/PI IP, pra duke i IP/EP fuqishëm frymën, prej nga kemi PIP. Si rrjedhim përgjithësojmë; nga renditja e bashkëtingëllores P, e cila është fjalë, për kuptimin dhe vetit të cilës kemi fol hollësisht, kemi renditjet P x P, si P(zanore)P, dhe P(zanore)P (zanore),... fjalë në përthurje me zanoret, krijojnë kuptimin baze, si; PEJ/PI/PE/PO,... +EP/IP/OP/UP/AP/YP, ose EP/IP/OP/UP/AP/YP+PEJ/PI/PE/PO/PY,... me kuptimin EP PEJ ose IP PIJ, apo AP PAJ, ...etj.

Nga kjo kemi kuptimin baze. Megjithatë fjalët si; PAPA, POP, mund të kenë kuptimin shqip po ashtu si BABA, BOB, BUB, BIB, .. dhe nuk ka të beje me kalimin e P në B ose anasjelltas, por me theksimin njëra është me kuptimin shumë të kufjell në shqipe si; PAP = PE API, pra ai i cili HAP ose me drejt AP, pre JAP; EP,...Mos të harrojmë (pra ARROJM, him/hym në ARR) në gjuhën shqipe kemi fjalën për PAP-en AP, ashtu duke e emnu në trajtën me të lasht, në kuptimin AI që AP, pra JAP=AP==EP. Kështu duke përshkruar vetin e DHANESIT në trajtën AP, ku PE*AP=PAP. Kurse në rastin BAB na epet pamja e atij që BAN, përderisa në rastin PAP na epet pamja e ati që EP/AP,...; etj., me këtë futen dy folje të ndryshme në veprim, si EP/IP/AP/OP,... dhe AB/EB/IB,...., në thelb ka kuptimin BA BA, BI BI dhe BO BO të cilat kur ndrydhen në njëra tjetrën marrin format; BOB; BIB; BAB,BEB...etj.

Me renditjen e tillë si PAP, PIP; POP,PUP,.. etj., na epet shumësia e veprimeve AP/PA, EP/PI, OP/PO.....etj., për të cilën kemi folur në hollësi e imtësi në tri pjesët e librit Mshfetësit e Gojës (1,2,3). Kurse duhet të mbahet/mahet mend po ashtu me renditjen e tillë si PAP, PIP; POP,PUP,...., P(zanore)P, kemi kërcimin prej një pikë P në pikën tjetër, ose trupi fillon me hapësirën e ngusht, kulm i parabolës dhe përfundon me sipërfaqen e tillë të njëjtë (ose pikën).

Krejt e kuptueshme se PIP përshkruan sipërfaqen /vëllimin/ formën cilindrike i cili gjatësinë e ka shumë të madhe në krahasim me trashësinë/gjansin në përgjithësi të papërfillshme. Shiko figurën e mëposhtme. Natyrisht kemi dhanë sqarime me parë se format;

PE~EP
PI~IP
PA~AP

PU~UP
PO~OP
PY~YP

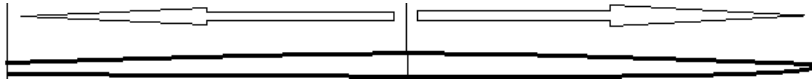

Të cilat janë simetrike, dhe kanë të njëjtin kuptim ashtu AP=PA.

$$(\Rightarrow) AP=PA (\Leftarrow)$$

Megjithatë ndryshmi qëndron në pozitën e zanoreve në daj(n'daj) fjalës-bashkëtingëllores P, e cila përshkruan veprimin PA të pakryer të AP. Nga përgjithësojmë TA përshkruan hapësirën A e cila shtrihet para nesh, kurse AT përshkruan hapësirën e cila shtrihet prapa/mrapa Nesh. Kështu në koftë se themi se KJO RRUG A GAT, dhe e dimë se ajo shtrihet përpara, nesh, nënkuptohet se në e kemi kalua të rruge me parë dhe e njohim gatsin (gjatësinë) e saj.

Ashtu si;

TE~ET

IT~TI

TA~AT

TU~UT

TO~OT

TY~YT

Po ashtu

GE~EG

IG~GI

GA~AG

GU~UG

GO~OG

GY~YG

Si dhe

KE~EK

IK~KI

KA~AK

KU~UK

KO~OK

KY~YK

Si dhe të gjitha fjalët tjera;

AS~SA	ES~SE	US~SU	IS~SI	OS~SO	YS~SY
ASH~SH A	ESH~SH E	USH~SH U	ISH~SH I	OSH~SH O	YSH~SH Y
AR~RA	ER~RE	UR~RU	IR~RI	OR~RO	YR~RY
ARR~RR A	ERR~RR E	URR~RR U	IRR~RR I	ORR~RR O	YRR~RR Y
AQ~QA	EQ~QE	UQ~QU	IQ~QI	OQ~QO	YQ~QY
AV~VA	EV~VE	UV~VU	IV~VI	OV~VO	YV~VY
AL~LA	EL~LE	UL~LU	IL~LI	OL~LO	YL~LY
ALL~LLA	ELL~LLE	ULL~LLU	ILL~LLI	OLL~LLO	YLL~LLY
AH~HA	EH~HE	UH~HU	IH~HI	OH~HO	YH~HY
AZ~ZA	EZ~ZE	UZ~ZU	IZ~ZI	OZ~ZO	YZ~ZY
AZH~ZH A	EZH~ZH E	UZH~ZH U	IZH~ZH I	OZH~ZH O	YZH~ZH Y
AG~GA	EG~GE	UG~GU	IG~GI	OG~GO	YG~GY
AGJ~GJA	EGJ~GJE	UGJ~GJU	IGJ~GJI	OGJ~GJO	YGJ~GJY
AT~TA	ET~TE	UT~TU	IT~TI	OT~TO	YT~TY
ATH~TH A	ETH~TH E	UTH~TH U	ITH~TH I	OTH~TH O	YTH~TH Y
ADH~DH A	EDH~DH E	UDH~DH U	IDH~D HI	ODH~DH O	YDH~DH Y
AD~DA	ED~DE	UD~DU	ID~DI	OD~DO	YD~DY
AF~FA	EF~FE	UF~FU	IF~FI	OF~FO	YF~FY
AP~PA	EP~PE	UP~PU	IP~PI	OP~PO	YP~PY
AB~BA	EB~BE	UB~BU	IB~BI	OB~BO	YB~BY
,,,,, e kështu me radhë					

Emri APOLLO/Ap ALLA/ApJELL

Emrit/emnit Apollon, nga greqishtja Απολλων (Apollon), në gjuhën shqipe mund t'i jepen disa kuptime, shembull, AP=hap, përhap, ose AP, Jap, dhe Ollo që shqyrtoam më lart do të thotë i ngritur mbi TOKË, pra mbi O, Kështu OLLO=ka kuptimin O LLO, diçka e lënë ose e ngritur mbi tokë, por që nuk i dihet lartësia ose nuk i dihen përmasat e ngritjes ose shtrirjes.

Kështu nëse e marrim se grekët e kanë marrë këtë emër pa e ndryshuar nga gjuha e lashtë shqipe, atëherë Apollo (AP ALLA/OLLO/ILLI/ULLU/ELLE,...nga AP-JAP=AP=HAP) ka kuptimin JEP=AP, OL=në kuptimin sikur AL-i nalte, por që OL ka një lartësi me përmasa mbi tokë, ndërsa ON=AN, ka kuptimin gjeografike të ndodhjes në tokë, ose në rastin tonë mbi tokë. Kështu ON=AN, OR=AR, ORA=ARA, URA etj.

Prej nga AP mund të jetë HApë, i hapur, por me i kuptueshëm është AP=JEP i ngritur mbi tokë OLL, ose i larti mbi tokë, pra mbi O. Kështu OLLO na duket e largët nga gjuha shqipe, pasi ky emër mund të jetë më i vjetër se 3000 vite para Krishtit, atëherë kur një pjesë e madhe e Evropës e fliste gjuhën shqipe. Kështu kemi sot fjalën, O LON mbi tokë.

Kështu emrat: Balla, Balli, Bolla, Bole, BAlinca kanë të njëjtin kuptim.

DRuADA

Kurse në mitologjinë greke në anglisht **dryad** nga greqishtja e vjetër (/ˈdraɪ.æd/; **Greek**: Δρυάδες, *njëjës*; Δρυάς), përshkruhet si shpirt i drunit, dhe nga greqishtja DRU i thuhet Ahut. Megjithatë në gjuhën shqipe, gegnishte, kemi DRUADA, prej nga DRU A DA; në kuptimin nga DRUNI asht DA, Asht i Dam pej Druve, asht i veçantë,... Ky është kuptimin i fjalës DRUADA (DRU A DA; DRADA (DRU*ADA), ..., etj. DRU ADA është fjalë e cila përdoret dhe sot në Kosovë.

Në formën DRUAS si në greqishte Δρυάς (druas) na ep drejtpërdrejt fjalën shqipe DRUAS, DRUAST, DRUASHT, pra gjësend me vetit, dhe përbërjen nga DRUNI.

DRI A DA; Pra nga DA Për DRININ, JAN DA PER DRININ. Kështu shpjegohet emri i figurave mitologjike DRIADA.

Nga këto fjalë mund të rrjedhin edhe kuptime tjera si;

DRIADA= DRI A DA, pra A DA pej DRIni,

DREADA= DRE A DA, në kuptimin DRE A DA; pse asht DA nga DRE,..., e kështu me radhë,

DRYADA= DRY A DA

DROADA=DRO A DA,...etj.

Nga shpjegimet e mësipërmes që i kemi dhënë në pjesën tjera të librit, kemi

Nga DRA=DAR, ashtu nga kuptimin DA prej AR ose RA,

Nga DRE=DER, ashtu nga kuptimin DA prej ER ose RE,

Nga DRO=DOR, ashtu nga kuptimin DO prej OR ose RO,

Nga DRI=DIR, ashtu nga kuptimin DA prej AR ose RA,

Nga DRU=DUR, ashtu nga kuptimin DA prej UR ose RU,

Nga DRY=DYR, ashtu nga kuptimin DA prej YR ose RY,

Apollodorus

Në pjesën e parë të librit Mshftësit e Gojës (1I) dhe po ashtu në Mshftësit e Gojës (2), janë dhanë shpjegimet të hollësishme n'lidhje me formimin e fjalës APOLLO, dhe besoj që lexuesi për të kuptuar këtë pjesë, duhet t'i këtë lexu/a shpjegimet paraprake. Kështu Pjesa APOLLODORUS, është trajtë me përshtatje në greqishte, nga prapashtesa US, Ashtu siç bën Grekët në shkrimet e tyre, dhe Latinet. Mirëpo pjesa APOLLODOR, APOLLODORA, ka kuptimin DORA E APOLLO, prej nga kuptojmë shprehjet të cilat përdoren sot, në Kosovë, si;

DORA E ALLAHUT të Nihmoft.

Këtu s'ka gja tjetër përveç;

DORA E KRISHTIT.

DORA E ZOTIT koftë n'ketë ven.

Nga këto shprehje apim/epim iden (e dan) të kuptimin APOLLODOR, e cila sot në gjuhën tone mund të përkthehej si APOLLODORAS, ose DORA E APOLLO-it, ashtu sikur kur themi se DORA AP ALLA-hit. Kështu e mekte toge fjalësh të shtrydhun (*shtru/shtro/shtri/shtra/shtreh,..+DHAN/DHIN/DHUN/DHEN/DHYN*) në një fjalë si AP OLLO/ALLA DOREN, na qartësohet shumë kuptimi bazë i kësaj fjalë në shqipe.

TERMINOLOGJIA E Librave të shenjtë

ALLA përfshin hapësirën, gjithëpërfshirës, brenda se cilës është krijimi ose shtrihet krijimi. Kështu vet Qella është ELLA ose ALL, dhe ka kuptimin e QELLES/QILLIT/QELLES,.

Pra, kemi; ALLA-QALLA=QA/QE ALLA, por edhe AP ALLA/APALL

ELLA=Q'ELLA=QE ELLA, por edhe AP ELLE/APELL

ILLA-QILLA=QE ILLA, por edhe AP ILLI/APILL

OLLA-QOLLA=QO OLLA, por edhe AP OLLO/APOLL

ULLA-QULLA

YLLA-QYLLA

Te gjitha këto veti fitohen nga njëjës i LL i cili është L;

Prej nga kemi

ALA-QALA, kemi fjalën QALAN që vije nga njëjësi i Q-se që është K, KALA-n pra i KA LAN ose LAN KA, kjo varet edhe nga theksimi i zanoreve përbrenda fjalës që shpesh e ndërron kuptimin.

ELA-QELA, kemi fjalën Qel, qelan, që na jep rruzullin e krës pa krijesa pra pa flok.

ILA-QILA

OLA-QOLA

ULA-QULA

YLA-QYLA

Rrjedhimisht ALA është prape hapësirë pa lëvizshmëri të dukshme , por na ep rrafshin ose nivelin e lanies.

Në arabisht kemi po ashtu; DIN pra besim, në gjuhën Shqipe DIN ishte emri i Zotit në trajtën DON, DONA, DO=DUA DON ose DODONA. ADON=ADIN

Emrat HELLEN/ELLAN/ILLIAN/ILION/ILLA/ELLA/QELLA, etj., na japin brumin prej nga vije emri i perëndisë Islam më emrin ALLA. Emri ALLA nuk erdhi nga Sanskritja, kurse nga gjuhët Semitike jo se jo.

Natyrisht edhe PLIS=PLISH=PELESH=PELES=PEJ ELES=PE ELLES=PEj ELLA ZGAT=PELLAZGAT, ose PEJ ELLA ZGET ose P'ELLA ZGIA, pra ZGIA=ZGJIA=AGJIA =AGIA, ... na jep pamjen e Largimit, Zgatjes, zhvendosjes PEJ ELLE ZGAT, pra ata e merrnin veten si njerëz të ardhura PEJ ELLE ZGA. Kështu QELESH e cila kuptohet si QE+LESH, pra prej LESH. Megjithatë nga shumë kuptueshmëria e fjalëve që dalin nga fjalët bazë të shqipes, mund të interpretohet edhe si QELLES, nga gegnishtja që ELLE ESH, pra që ELLES është si E QELLES ESHT,...

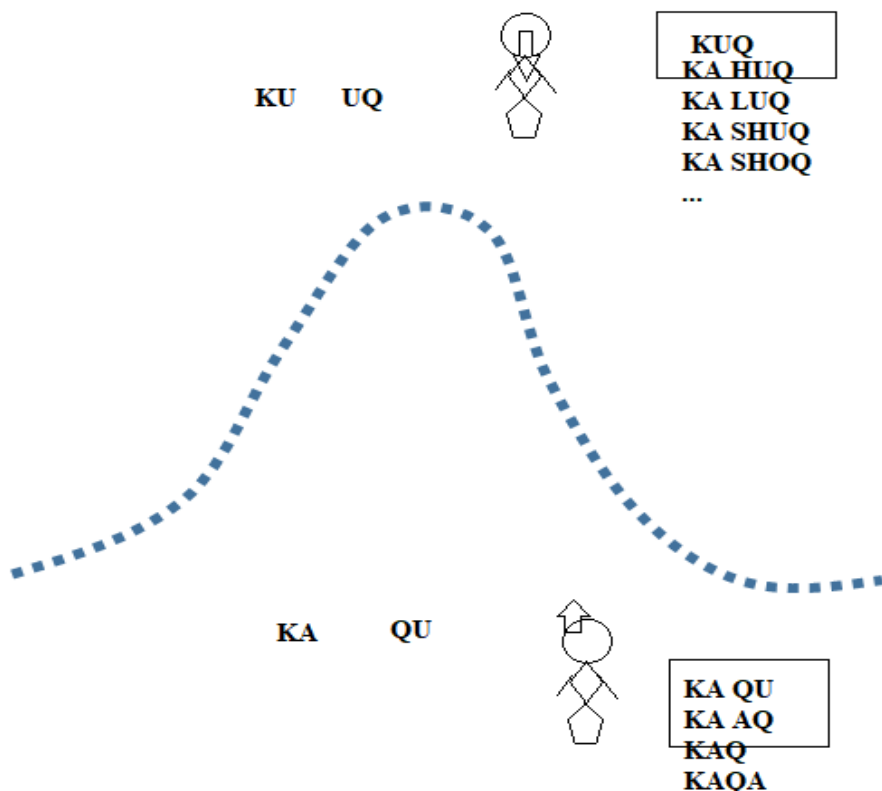

APALLON/APOLLON/APELLE/APELLEN

Ky është kuptimi i vërtet i këtij emni;

QILLI forma tjetër për QELLEN ishte shumë e (*shënim; forma më e drejt është shperhapun e jo shpërhapur, sepse trajtat tjera e dëshmojnë këtë si me të qendrueshme; shperhapen, shpërhapin, shperhapon, ...,etj.*) shperhapun QILLA, QILLI, nga kjo kuptojmë se në gjuhën shqipe mund të ketë pas përdorim të emnit të QELLES në shumë trajta, si; QELLA, QILLI, QELLE, QOLLA, QALLA, QALLE, QELLEN, ELLEMEN, ELLA, ELLI, HELLA, HELLI, por edhe HOLLA, OLLA, AP(më kuptimin JAP/JEP por HAP) OLLA;

Nga kjo; APOLLO, APOLLON në vete përfshin përshkrimet e ; HAPJES se QELLES, ashtu HAP OLLON si AP ELLEN, HAP QELLEN=AP (qe)ELLEN= AP(q)ELLEN=APELLEN=APOLLON. Krejt ky emen del i kuptueshëm në shqipe dhe nuk ka kurrfarë dyshimi se është në përputhshmëri në marimin e pothuajse të gjitha fjalëve të shqipes, përkatësisht të Dorianisht e(Dardanishtes). Nga kjo në formën ELLEN përshkruan EN pra nje UN=NU e lëvizshme , si EN (endje), kurse ELLEN përshkruan sikur sot të thuhet më fjalën NU=UN=EN+ qELLEN.

PELLAZG

Emrat; PELLE/PELLEG të krijuar nga PEJ/PE/PI/P,...+ELLE=PELLE, kështu emri PELLE do të thote PEJ ELLE pra PEJ QELLE APOLLO ka kuptimin A Pej/PI/PO/PE,...+ OLLO, prej nga është krijuar emri APOLLON.

PELLEG po ashtu na jep PEJ ELLEG ose PELLAZGE me domethënie PE/PEJ,PI,...+ELLE +EG ose AZG= AZGA=AZGJA =AZGJU=AZGJ, duke na përkujtuat gjësend AZGJO/ZGJUA, gjësend i cili lëviz Z përbrenda PELLER, ose drejt për drejt PELLAZG, Pej ELLE A ZGJU pra janë ardh nga QELLA, e cila ndërlihet si krijesa të ardhura nga ELLA, pra nga Qielli.

Kështu Pellazget nuk ishin domosdoshmërisht njerëz të cilët jetonin në Shpella. Gjuha shqipe synim kryesor e ka përshkrimin e formës, prej të cilës dalin kuptime të ndryshme, por në bazë flasin për formën e njëjtë. Pra, kuptimet e ndryshme, nisen nga forma e njëjtë e cila mund të na sjell dej të përfundimet e gabuara lidhur me kuptimet e fjalës.

Pse përdoret në Jug forma QIELL?

Kjo trajtë mund të jetë krijuar nga përdorimi QI në Shqipërinë e veriut dhe të mesme. Qashtu si përdoret sot në Shqipëri, *Njashtu qi burri më kanë burrë*, pra në vend të përdoret qi, në Kosovë përdoret që (pra as nuk përdoret QI e as Që). Për këtë thuhet-*Qashtu që burri duhet më kanë burrë*. që atje = Qatje, që këtu=qetu, ..., etj. Edhe kur përdoret QI, mënyra e theksimit është *as I e as E*, por një tingull i nermjem (ndermjem) ose që më E jo të aq t'zashme.

(Kjo trajtë mund të jetë larguar qëllimisht, për shkak të tingëllimit të njëjtë më veprimin seksual QI. Megjithatë vërtetim i mjaftueshëm për ta kundërshtuar këtë përfundim, është krijimi i që + ELLE e përdorur QELLE, QELLA, pra qysh në kohet më t'lasht t'munshme/mundshme është përdorur në Dardani forma QE, e jo QI, kurse Që nuk ka kurrfarë kuptimi, thjesht është shpikje, sepse kemi QE, QI, dhe Q, e jo Që).

Nga kjo më bashkimin QE*ELLA=QELLA

Në Shqipërinë e Jugut, dhe bregdetare, u bashkua forma QI (e veriut)*ELLA (e veriut) = QIELLA, prej nga nuk patëm shkrimjen (*shënim*: Nga SHKRI +mjen, ku m(je)n në thelb perman kuptimin MAN, ashtu MAN =MEN si shkrimen/shkrimjen, në letrare shkrirjen, por, Shkri-mjen/men/man) e dy zanoreve në një. Krijt e kuptueshme bashkimi i dy zanoreve të njëjta krijon zanoret më të gjata (gata), si që ELLA=QELLA. Dhe QI ELLA =QIELLA. Ky bashkimi mund të ketë ndodh tash vonë, pra rreth jo më shumë se 400-300 vite më parë. Nga kjo vet Gjergj Kastrioti mund ta ketë përdor emrin ELLA, në vend të QELLA.

Sqarime plotësuese për Librin e parë

Nga fjala ZEU, e cila përdoret edhe sot në *t folmen e gegnishtes*, si lidhje e drejtpërdrejt me shqipen e sotme.

Kemi ZEU mirë, prej nga ZEUMIRE, marrim ZEMIRE
Nga ZEU MAR, si ZEU MA AR, pra MA AR e MA AR, ose MER nga MA ER, si edhe trajtën MA RI, prej nga marrim MARI, e cila do të thotë MA RI ose e MAN RI, ku RI është hala në përdorim në gjuhën shqipe, si fjalë e cila përdoret edhe në ndërtimin e shumë fjalëve por edhe si fjalë e veçuar RI.

Prej nga kemi; ZE MAR, prej nga marrim ZEMAR si fjalë për që na përshkruan ZE/N'ZE/ N'ZEH/N'ZET/N'XET, pra, ZE ose Nzeht që MA rritjen e gjësendeve përpjetë në drejtim të qiellit, ose permi rrafshin e tokës, që quhet ZE MA RI , praj nga kemi ZE MARI

Ne të njëjtat forma kemi

$ZE(U) MA RI = ZE(U) MARI = ZEMAR$

$ZE(U) + ME RI = ZEMER$ (siç theksohet në Kosovë aty ku është djep i Shypes se lasht)

$ZE(U) + M(U) (U)R = ZEMUR$

$ZE(U) + MO + OR = ZEMOR$

$ZE(U) + MY + YR = ZEMYR$

$ZE(U) + ME + AR = ZEMEAR$

Emri i trajtës ZEU, ZEUS, ka të bej me veçimin e atij që ZE/XE i cili është ZEUS, pra, kujt i përket kjo, natyrisht, kjo i përket ZEUS –it.

Ndonëse mund të jetë e vërtetë që prapashtesa S i është vendos nga Grekët e lasht, kur shkelen për here të parë në Evropë, ose mund t'jet trajtë e dialektit të shqipfolëse në Azinë e Vogël, dhe Lindjen e Mesme, ku ky emër ishte përdorur për shkak të ndikimit, dhe pushtimeve, e kolonive nga Evropa (popujve shqipfolës).

*Kemi ngjashmërinë (siç thuhet në Kosovë; Gajshmenin) ndërmjet trupit të njeriut dhe Kozmozit të botës se lasht, ose me drejt të themi, sistemit tonë diellorë ko MAHET jeta, në temel kemi MA RI, si emërues për tokën ose rruzullimin, e cila është MA, sepse ajo **Ma** çdo gjë është në tokë, dhe çka del e rritet mi ta/te, kemi pjesën RI e cila tregon se Ajo e Ma atë e cila rritet zhvillohet dhe është NIE+RI (njeRI) Pra, emri MARI ka kuptimin e dy fjalëve MA dhe RI, në Kosovë këto fjalë janë plotësisht të kuptueshme, dhe em'nohej/**am nohej** toka; MA RITEN=MARIT, ku emëri/emniRI, është në trajtën RIT, ose MA RININ=MARININ ose MARIN, apo MARON në kuptimin e cila ndërton diçka ose MARU, MARUT, MERIT, MORIT, MORI, MERI, ...etj.*

Në temelet e sistemit diellor dhe të jetës qëndron BOTA, me em'nin e cila shpjegon funksionin e saj, e cila është MARI ose MA RI.

Kurse , pa dritën e diellit dhe nxehtësinë e ardhun nga dielli, e cila quhet ZEU, pra ai i cili N'ZEU, ose ajo çka ZE, ose ZEU, AI ZEU, Zjemi ZEU, NA ZEU DILLI, ..., JE MI ZE PEJ ZJEMI, ..., etj., pikërisht nga ky emër doli emri ZEUS, që paraqet N'ZETIT, kështu kemi ZETIT, ZOTIT, ZATIT, ZUTIT, ZITIT, ... etj., të cilat bajn/majn/mbajnë me veti kuptimet e sqaruara hollësisht përgjatë librit.

Pra, ZEU ka kuptimin e N'xeu, ZEU, N'ZEU, XEU, ..., megjithatë Zetit ose T'Zetit vjen nga dielli nëpërmes Dritës, kështu, shpesh JE ZEUS krahasohet në filozofin Krishtere si version i modernizuar në lashtësi nga besimi i lasht Pellazge, ku Jezusi krahasohet me; N'zeht'sin, Driten, dhe Shpirtin e Shejt e mbetur pas tij.

Duhet të cekim se Shpirti i Shejt është jeta, menja dhe gjallnia, e cila vije si pasoj e Zetit, dhe tokës MARI.

Kemi ngjashmërinë (gajshm'nin) ndërmjet(n'rmjet) Njeriut dhe sistemit diellorë ku zhvillohet jeta, prej nga kemi, krejt atë e cila quhet RI. Toka e MA të RI- të nëpërmes ZEU-N'Zeut. Megjithatë N'zet'sia vjen gjithmonë nga ai e cila gjenet në largësi, dhe është burim i saj, ajo largësi paraqitet edhe si Kryet me fjalën KRI-SHT ose KRI-ASHT/ESHT/'SHT, KRO-Jshe –(pra, KROJSHE e bletëve në trajtë e emëri/emni KRISHE/KROSHE, KROJSHE, KRAJSHE, KREJSH pra gjithherë lidhet me Kri ose nje trajtë të saj, që përshkruan n'damjen e veçantë nga Kozomosi ose nga tan'sia). Kështu Dielli , në gegnisht DILLI pra DA+ILLI përshkruan DILL, të veçantë ose të Dam pej tyne, I Dam pra si i veçantë ose edhe në kuptim të evolucionit astronomik, Dilli është i DAM nga ILLAT, që janë DILLI ose i shquar ILLI. Largësia e Dillit si gjatësi nga toka dej në DILL quhet AT, dhe kjo rrugë është e GAT, njerëzit në lashtësi me yje lexonin/LeZONIN në ILLA për FAT,

*Nga trajtesa e **toponimit EDOM**, me kuptim E DAM ose të e veçantë, por edhe të DAM nga popujt tjerë, po ashtu edhe në kuptimin E DOM gjësendin, bukën, vendin, Dillin, ... etj. Hedhet dyshim i fort se Vendbanimet në Izraelin para-Hebre, ishin toka të popujve shqipfolës.*

Shënim:

V'DEKUN=DEKUN=DA KAN, por tash kanë gjendet në U, prej nga kemi KUN

Shtatë rrafshet e sistemit ku jetojmë

DILLI gjendet në largësinë AT, por sipërfaqja e qiellit kur gjendet në largësi AT, prej nga është ngritur permi tokë, dhe atje e arrin veç DILLI dhe ILLAT, pra, ajo sipërfaqe quhet RA, dhe RA e cila mahet bashkë me Dillin quhet fuqi e ZOTIT, e cila ka em'nin AMON RA, se EMAN RA-n. AT quhet në bazë distanca kohore dhe largësia fizike nga sistemi krahasues ku janë të

vendosura/nume, sytë dhe truni/truri i vrojtuesi që krijon fjalën. Nga kjo në kuptojmë se At quhet edhe babai, mirëpo At quhet edhe largësia e Diellit, respektivisht rrafshi ku lëviz Dielli.

Njerëzit qysh në kohë të lashta e kanë vërejt se Dielli nuk afrohet dhe nuk largohet, dhe nga kjo erdhën në përfundim se ai shtrihet në rrafshin i cili rrinë në largësi t 'caktuar nga toka.

1.

Sipërfaqja (rrafshet, sfera, me siguri paramenduar si gjysmë Hark në kohën shumë të lasht kur është krijuar kjo fjalë) paralele me rrafshin e tokës gjendet në lartësi (distanca) AT, ku shtrihet sipërfaqja që qarkullon –enët Dilli quhej RA. Gjatësia (distanca) e cila paraqet largësinë e sipërfaqes RA, pra nga toka dej të DILL, quhej AT. Sipërfaqja paralele me sipërfaqen e tokës e cila gjendet në largësi AT nga toka, mendohej si sipërfaqe e sheshtë në të cilën qëndron e qarkullon DILLI=DA+ILLI quhej RA. Largësia nga toka dej tek rrafshi i sheshtë, i menduar, ku enët Dilli, paraqet trashësinë ose largësinë tokë-re e cila quhet AT, nga kemi trashësinë RA+AT=RAT. Shikimi nga toka krijon përshtypjen se rrafshi në të cilën kemi DILLin, e ka ANEN e vet, e cila emërohet AN, ku edhe RA+AN, prej nga kem RAN. Prej RA+AN e marrim RAN. Për këtë arsye AM do të thotë AM, pra MA-hen në hapësirën të cilën e zan ret, vendqëndrimi ku qëndron Dielli, prej nga RAT, ku kemi RA MA ose RA AM duke na dhanë RAM ashtu si RAMA/ARAMA, ose MA RA, në trajtën MA RA, prej nga fitojmë RAM. RAM=RA+AM/MA=MA

(Shënim: N'GASHEM krijohet nga GA SHEM, e cila do të thotë GA SHUM, megjithatë fjala SHEM e zhvendosje GA dhe e bene një riprodhim të shumë në trajtën GA1+GA+GA3+....=GA ASHE EM, prej nga kemi zhvendosje të GA në trajtën SHEM, me intensitete dhe forma të ndryshme, ashtu të gjitha GA ndryshim nga njëra tjetra duke ndërtuar një tan 'si, na dhënë GASH/GASHEM, N'GJASHEM. Dihet se SHAM/SHEM/SHIM/ SHUM/ SHOM/SHYM dhe simetria MASH/MESH/MISH/MUSH /MOSH/MYSH si dhe sasia me e vogël SAM/SEM/SIM/SUM/SOM/SYM si dhe simetria MAS/MES/MIS/MUS/MOS/MYS,... nuk janë mbaresë por fjalë me kuptim)

2.

Sipërfaqja paralele me sipërfaqen e tokës e cila gjendet në largësi ET nga toka, mendohej si sipërfaqe e sheshtë në të cilën qëndrojnë e qarkullojnë RET , quhej RE. Largësia nga toka dej tek rrafshi i sheshtë, i menduar, ku shtrihen Ret paraqet trashësinë ose largësinë tokë-re e cila quhet ET, nga kemi trashësinë RE+ET=RET. Shikimi nga toka krijon përshtypjen se rrafshi në të cilën shtrihen RET e formojnë Anën e tyre e cila emërohet EN=AN, ku edhe RET ENEN, prej nga kem REN. Prej RE+EN e marrim REN. Për këtë arsye EM do të thotë AM, pra MA-hen në hapësirën të cilën e zan ret, vendqëndrimi

ku qëndrojnë RET, ku kemi RE EM ose RE AM duke na dhanë REM ashtu si RAM, ose MA RE, në trajtën ME RE, prej nga fitojmë REM. $REM=RE+EM/MA=ME$

3

Sipërfaqja paralele me sipërfaqen e tokës e cila gjendet në largësi IT nga toka, mendohej si sipërfaqe e sheshtë në të cilën dej atje mund të ngjiten dhe fluturojnë qeniet e gjalla RIT, quhej RI. Largësia nga toka dej tek rrafshi i sheshtë, i menduar, ku shtrihen RIT paraqet trashësinë ose **largësinë tokë-sipërfaqje** të cilën e arrijnë /nga; $A+rrin=ne$ kuptimin dhe $mrrin=m'rrin$ /shpendët quhet IT. Nga kemi trashësinë $RI+IT=RIT$. Shikimi nga toka krijon përshtypjen se rrafshi në të cilën shtrihen RIT e formojnë Anën e tyre e cila emërohet $IN=AN$, ku edhe RIT $INEN/ANEN$, prej nga kem RIN. Prej $RI+IN$ e marrim RIN. Për këtë arsye IM do të thotë AM, pra MA-hen në hapësirën të cilën e zan e shtrihen ret, vendqëndrimi ku qëndrojnë RIT. Nga kjo sipërfaqe RI e sheshtë të cilën mund ta arrijnë shpendët, siç është shqiponja, Ramja nga kjo sipërfaqe RI quhet RIM, dhe rrjedhja nëpër të prej aty ku fillon rënia P'RIM, prej nga kemi llojn nxitimi i cili quhet P'rim, kurse Vënia e tan kësaj në skenë quhet $VE+PEJ+Rim$, e cila do të thotë VEPRIM. RI IM ose RI AM duke na dhanë RIM ashtu si $RAM=$ e cila do të thotë AM RA, në renditjen RA $AM=RAM$ ashtu njëjtë si ROM. ose MA RI, në trajtën ME RI, prej nga fitojmë RIM. $RIM=RI+IM/MI=MA$

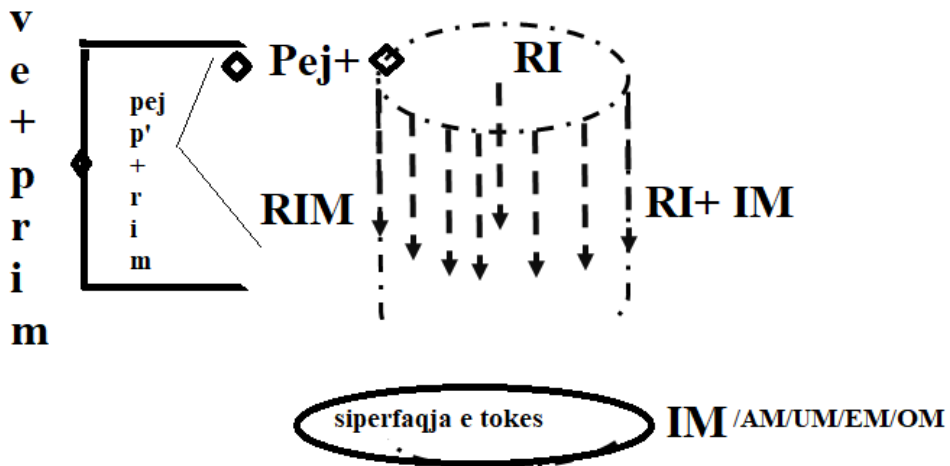

RA	RI	RU	RE	RO	RY
RAM	RIM	RUM	REM	ROM	
P'RAM	P'RIM	P'RUM	P'REM	P'ROM	P'RYM
P'RAK	P'RIK	P'RUK	P'REK	P'ROK	P'RYK
P'RAN	P'RIN	P'RUN	P'REN	P'RON	P'RYN

P'RAL	P'RIL	P'RUL	P'REL	P'ROL	P'RYL
P'RAG	P'RIG	P'RUG	P'REG	P'ROG	P'RYG
P'RAT	P'RIT	P'RUT	P'RET	P'ROT	P'RYT
..... etj.					
VE/VU/V A,....	VI/VA/V U,...	VU/VO/V I,...	VE/VO/V A,....	VO/VE/V A,....	VY/VE/V O,....
V'RA	V'RI	V'RU	V'RE	V'RO	V'RY
V'RAM	V'RIM	V'RUM	V'REM	V'ROM	V'RYM
VARAM	VIRIM	VURUM	VEREM, smunje e ran Verem nga Varem	VOROM	VYRYM
VRAM VRAK	VRIM VRIK	VRUM VRUK	VREM VREMQUI VREK	VROM VROMQUI VROK	VRYM VRYMQUI VRYK
VRAT VRAK	VRIT VRIK	VRUT VRUK	VRET VREKQUI VREK	VROT VROKQUI VROK	VRYT VRYKQUI VRYK
VRAQ VRAK	VRIQ VRIK	VRUQ VRUK	VREQ VREKQUI VREK	VROQ VROKQUI VROK	VRYQ VRYKQUI VRYK
..... etj.					
P'RAM	P'RIM	P'RUM	P'REM	P'ROM	P'RYM
P'RAN	P'RIN	P'RUN	P'REN	P'RON	P'RYN
FARAM	FIRIM	FURUM	FEREM	FOROM	FYRYM
VAPRAM	VEPRIM / VIPRIM	VEPRU VUPRU VEPRUM	VEPREM VIPREM, ..	VOPROM VEPROM	VEPRYM
BA+RAM B'RAM	BI+RIM B'RIM	BA/BU+R UM B'RUM	BE/BA+R EM B'REM	BO/BA+R OM B'ROM	BY/BA+R YM B'RYM
GRAM	GRIM	GRUM	GREM	GROM	GRYM

*Kështu nga RI me bashkimin IM kemi rrjedhje, lëvizje nga RI-së në drejtim të IM, prej nga merr levizjen RIM por edhe e përshkruan formën
Prej nga kemi; P'RIM, VE'P'RIM = VEPRIM, LEPRIM, ...,
Si rrjedhim nga RA me bashkimin AM kemi rrjedhje, lëvizje nga RA-së në drejtim të AM, prej nga merr levizjen RAM por edhe e përshkruan formën
Prej nga kemi; P'RAM, VE'P'RAM = VEPRAM, LEPRAM, ...,
Nga RE me bashkimin EM kemi rrjedhje, lëvizje nga RE-së në drejtim të EM, prej nga merr levizjen REM por edhe e përshkruan formën
Prej nga kemi; P'REM, VE'P'REM = VEPREM, LEPREM, ...,
Kështu nga RO me bashkimin OM kemi rrjedhje, lëvizje nga RO-së në drejtim të OM, prej nga merr levizjen ROM por edhe e përshkruan formën
Prej nga kemi; P'ROM, VE'P'ROM = VEPROM, LEPRUM, ...,
Nga RU me bashkimin UM kemi rrjedhje, lëvizje nga RU-së në drejtim të UM, prej nga merr levizjen RUM por edhe e përshkruan formën
Prej nga kemi; P'RUM, VE'P'RUM = VEPRUM, LEPRUM, ...,
..., e kështu me radhë u ndërtuan/marun=ma+run, fjalët për zanoret; Y, EA, IE, ..., etj.*

4.

Sfera ose sipërfaqet paralele me sipërfaqen e tokës e cila gjendet në largësi OT, ku shtrihet mjedisi rrethues i njeriut, ku ai mund të banojë e jetoj, Mjedisi që e ruan atë, dhe është mbrojtje e tij, hapësirë të cilën njeriu mund ta shkelte qysh në kohët me të lashta, kur ai kishte mundësi tjera pos atyre nga fuqia e tij, quhet RO plus largësia që paraqet trashësinë e sipërfaqe RO. Largësia, distanca nga sipërfaqja e tokës deri në lartësinë me ta nalt RO quhet OT, prej nga kemi $RO+OT=RO$. Pasi krejt kjo gjendet mi tokë si ON, prej nga kemi $RO+ON$ dhe marrim RON/ROM/ROT. në këtë largësi gjenden gjithçka e cila e rrethon njeriun dhe njeriu është në gjendje ta prek, ta shkel me këmbë/kám –ku á paraqet e këtë rast A e gjate, sikur të ishin dy A-ja/ dhe ta beje prone të veten.

5.

Sipërfaqja paralele me sipërfaqen e tokës e cila gjendet në largësi UT nga toka, mendohej si sipërfaqe e sheshtë në të cilën ngjiten dhe fluturojnë qeniet e gjalla RUT, quhej RU. Largësia nga toka deri tek rrafshi i sheshtë, i menduar, ku shtrihen RUT paraqet trashësinë ose largësinë tokë- sipërfaqja të cilën e arrijnë (M'rrijn) shpendët quhet UT. Nga kemi trashësinë $RU+UT=RUT$. Shikimi nga toka krijon përshtypjen se rrafshi në të cilën shtrihen RUT e formojnë Anën e tyre e cila emërohet $IN=AN$, ku edhe RUT $ININ$, prej nga kemi RUN. Prej $RU+IN$ e marrim RUN. Për këtë arsye UM do të thotë UM, pra MA-hen në hapësirën të cilën e n'zan thellësia e tokës/gjësendit kur ruhet gjithçka, dhe ska ku të shkojë me tej, duke filluar nga shiu, trupat e gjësendeve, MA+hen në mrenin/brendësin e cila quhet dhe MA behet MU, vendqëndrimi ku qëndrojnë RUT. Si rrjedhim kemi RU UM ose RU

UM duke na dhanë RUM ashtu si RUM, ose MA RU, NGA Ma me kuptimin MU prej nga kemi trajtën MU + RU=MURU, rrjedhimisht, fitojmë RUM. RUM=RU+UM/MI=MA

6.

Rrafshi paralele me rrafshin e tokës e cila gjendet në largësi UT, ku shtrihet nen/ner rrafshin e tokës (**gjësendit - gjësenit**), në sipërfaqen ku banon dhe jeton njeriu. Mjedisi sipërfaqja gjendet në formën e shéjes së tingullit U, e cila mban e grumbullon dhe ruan quhet RU plus largësia e cila paraqet largësinë – thellësinë (fellsin) e sipërfaqes RU. Nga thellësia e tokës ose e **gjësendit - gjësenit** dej ku gjendet/gjenet njeriu kemi largësinë/gjatësinë UT. Pra, UT, tu e mat nga njeriu deri në fellsi Kështu trashësi/gjatësia nga sipërfaqja RU, e cila fillon menjëherë nën sipërfaqen e tokës dhe vazhdon dej në thellësitë e saj, është $RU+UT=RUT$ e cila përfarohet me fjalën RAT/RET/ROT,...,etj. Nga kjo RU dhe RUT, por edhe RUN/RUM, krejt këto, përshkruajnë gjendjen **n'r/nu+r** nën sipërfaqen R e cila gati përputhet me sipërfaqen e tokës. Kështu këqyrsi e shikon si AN të veçantë këtë hapësirë e cila shtrihet nën sipërfaqe të cilës nuk i takon truni i jonë, dhe kjo an quhet UN, kemi nër/ gjësend tokë si UN . Prej nga kemi RU+UN dhe marrim RUN/RUM/RUT. Kjo sipërfaqe e lakuar, ose e menduar kështu si e lakuar, për detyrë e ka Rujtjen, ajo grumbullon gjësendin nen/nër sipërfaqe. në këtë largësi - fellësi

7.

Rrafshi i cili është si shtresa e shtat e krijimit të gjithmbarshëm është rrafshi RY, me largësi nga sistemi krahasuese ku gjendet folësi, është YT, dhe përcakton trashësinë e shtresës RY. Megjithatë Y, YT dhe rrafshi RY/YR përkufizon mjedisin e papërcaktuar, ajo flet për gjendjen e cila mund të jetë edhe shumë afër këqyresit/kqyrsit, por është gjendje e pakthyeshme, dhe shpesh e paarritshme. Ai rrafsh YR/RY, largësi/distance YT/TY dhe, si dhe hapësirë Y mund të jenë shumë të largëta, po ashtu, por në përgjithësi përcaktojnë mjedise dhe gjendje në të cilat janë të pakthyeshme. Pra nuk mund të kthehesh nëse shkel në largësinë, rrafshin, gjendjen, gjësendin i përcaktuar me tingullin Y. Kemi fjalët MYK, MYT, MYSHK, NRYSH, BRYM, LYM, ...etj. Këto janë shtat shtresat e prerjes tërthore të krijimit.

Rrafshi paralele me tokën/gjësendin, e cila gjendet menjëherë nër/n'r sipërfaqen e gjësendit, dhe e cila nuk ka trashësi/largësi e saj prej vendin ku nodh ngjarje dej tek shikuesi-njeriu është shumë e ngat e afërt, prej nga kemi mungesën e plot të zanores , pra kemi vetëm R, kështu kemi N'R ose siç shkruhet shpesh Nër. në të vërtetë, Ë tregon mungesën e hapësirës, distancës, pra gjetësin-largësinë, dhe është shumë e ngat (e krijuar nga N'GAT, kurse NGA=N'GA) me shikuesin/folësin i cili krijon fjalën për dukurin përkatëse.

Kur themi N'ËR=N'R jemi duke folur për shtresën e cila është shumë afër njeriut respektivisht sistemit krahasuese me të cilën krahasohet pika, sipërfaqja, dukuria, lëvizje ose objekti tjetër, me një fjalë kemi thënë – Gjësendi, si term gjithëpërfshirës. Kështu pra kemi shtat shtresa. Prej nga ndërtohen fjalët NAR, NER, NUR, NIR, N'ËR, NOR, etj.

Krejt e kuptueshme se kur themi NER flasim për sipërfaqen e cila ngritet deri tek RE, ose RET, REJa, dhe kur themi TU RRIT NERA jemi tuj than, u rritsh, përparofsh dhe u ngritshi jo deri tek majet e maleve IR, por deri tek RET me fjalën NER. Kur krahasohet fjala NDER me kuptimin në DER=pra, NDER gjësend që lidhet me DEREN e shtëpisë, është e pavërtetë.

Kur themi N'ËR MO ME THAN BURRA, ka kuptimin që po flet diçka N'ËR sipërfaqen, nivelin e vet dhe të tjerëve.

Kur themi NOR, shembull NORE TANE BURRA U KA THAN, ka kuptimin me hy në zonën/e zanën ku njeriu ose personi përkatës arrin ta kontrolloj e ka në dorën e vet dhe e shkel me këmbë/kám, e sheh me sy, dhe mund ta arrij atë. Kështu fjala OR, RO, dhe OT, TO, si edhe MO, OM, OK, KO, ose OKO, OKOLLA, KOT, MOT,..., etj., janë ato që njeriu i prek i sheh, i ka me ngat dhe arrin ti prek ti shoh me sy dhe ti përjetoj me lëkur.

Sqarime më të thella e të hollësishme keni në librin Msheftësit e Gojës të ndarë në pesë pjesë (1,2,3,4,5)

Shënime dhe sqarime

UT

Për të sqarua fjalën TUT, lexuesi në fillim duhet të këtë kuptuar fjalën UT dhe TU, nga kjo me krahasimin e thjesht të fjalëve, me siguri do të jetë në gjendje të kuptoj TUT e cila përbehet nga T'UT ose TU'UT.

U paraqet pjesën e brendshme të trupit/gjësendit, rrjedhjen nëpër të, e cila gjendet në U. Prej nga UT tregon kufirin dej ku shtrihet ose folësit ia tërheq vëmendjen shtrirja e U, pra paraqet kufirin deri ku Shtrihet U. Me T nuk shënohet vendi ku ndahen dy gjësende, sepse nuk kemi ndamje (**Shënim:** fjala NDAMJE në të vërtetë është në DAMJE, ose N'DAMJE, kështu përdorimi i vetme i fjalës DAMJE është plotësisht i drejt , ashtu si V'DEK, DEK, që DEK ka kuptimin kryerjen e veprimt DA KA, sepse është DE EK, pra DA-mje në trajtën e Ikjes që është EKJE, prej nga kemi DEKJE. Rrjedhimisht kur themi VDEKJE kemi të drejt vetëm në qoftë se e përshkruajmë DEKEN dhe ndodhjen e saj aty për aty, pra na intereson VENJA/VUMJA e DEKES, prej nga DEKEN kemi DA KAN)fizike, por na tregon me shumë shtrirjen, kufirin, e gjësendit, pra veprimt, dukurisë ose formës, deri aty ku folësit ose krijuesit të fjalës i nevojitet të përcaktojë shtrirjen e gjësendit.

Nga kjo kuptojmë T dhe TH po thuajse maja e gjuhës/guhas prek brenda gojes të njëjtat pika, megjithatë dallim është se gjatë shqiptimit të fjalës

TH kemi ecje ma përpara të gjuhës, pra ajo kallëzon n'damjen/ në të vërtetë është trajtë e shkurtë ndamje = në damje/ e plote të pjesës se sipërme dhe pjesës se poshtme të *felqive*.

Ndërsa T guha prek por ju duke hy ndërmjet dhëmbëve pra T tregon jo krejt n'damjen/ndarjen, fizike të dy gjësendeve, por tregon vetëm kufirin deri ku shtrihet edhe pse ato mund të jene ende në lidhje ose mund të jene gjësënd i njëjtë por neve na intereson dej/deri aty ku në duam ta sqarojmë ose matim, apo shtrijmë shikimin dhe shtjellimin tone.

Ky është dallimi ndërmjet tingullit T dhe TH, këtë e shohim nga fjalët

TEH=THEH
 TEMEL/THEMEL
 TEPA/THEPA
 T'EP/THEP
etj.

Kështu fjala TUT=T'UT tregon shtrirjen e U-se deri në T, por tregon edhe vendin prej ku fillon folësi, të ece nëpër U. Nga kjo Kuptojmë se TUT do të thotë të ecësh ose edhe të dalësh nga thellësi e panjohur e U-se, e brendësisë se gjësëndit. U në shumicën e rasteve vije nga hapësira e panjohura të brenshme/mrenshme/ brendshme e gjësëndit.

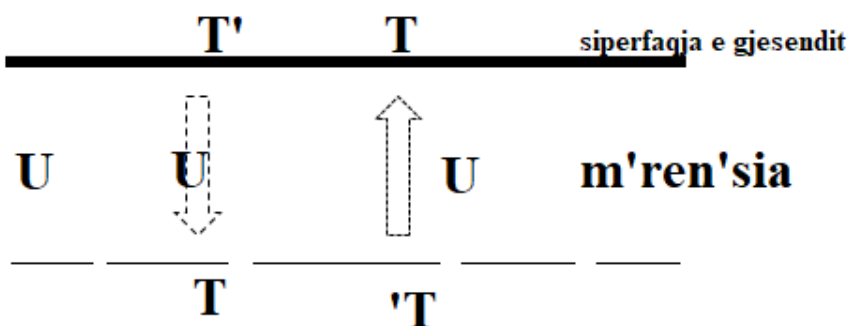

Të njëjtat forma që dalin nga UT kemi;
 GUT, SHUT, LUT, MUT, RUT, VUT, TUT, GJUT, KUT, ..., prej/pej nga kemi,

N'GUT, LE'SHUT, S'MUT, D'RUT,
 N'UT, H'UT, DUT, DUJ, ..., etj.

të njëjtën logjike në dertimin e fjalëve e kemi D;

Fjala D gjatë shqiptimit prek afërsisht në atë mënyre si gjatë shqiptimit të tingull T megjithatë prekja e gjuhës na tregon ndamjen e tillë e cila vazhdon ta ruan lidhjen me tan'sin, pra mund të jetë DAMje e tan'sishme por edhe mund të mos jetë Damje e tan'sishme, Damje eksiton por ajo mund ta ruaj lidhjen

edhe me tutje në forma të veçanta, siç është Damje e degëve të pemëve, deka e njeriut që paraqet njw damje fizike por jo shpirtërore, DAVARITJE e cila na tregon damjen nga tansia asht me varja nga ajo, ose me forma të tilla të varura,...etj.

DUD, DID, DAD, DOD, DED, DYD, DEAD në anglisht,...

Prej nga marrim,

GUG, GIG, GAG, GEG, GOG, ...

GJUGJ, GJIGJ, GJAGJ, GJEGJ, GJOGJ

LUL, LAL, LIL, LOL, LYL, LEL ose LLULL, LLALL, LLILL, LLOLL LLYLL, LLELL,...

Nga LU, kemi M'LU, G'LU, V'LU, F'LU,...., etj.

Nga UL, kemi G'UL, M'UL, V;UL, F'UL,...., etj.

Dhe kështu me radh,.....

PerGJUGJ, PerGJIGJ, PerGJAGJ, PerGJEGJ, perGJOGJ.

Beck, Roger (1991), "Thus Spake Not Zarathushtra: Zoroastrian Pseudepigrapha of the Greco-Roman World", in Boyce, Mary; Grenet, Frantz (eds.), A History of Zoroastrianism, 3, Leiden: Brill Publishers, pp. 491–565.

IS RA EL

Në gjuhën shqipe ka kuptimin ISH RA EL, dhe mund të përafrohet ISH RA ELL, e cila merr kuptimin ISH RA QELL pra ISH RA pej QELLI, në kuptimin e njëjtë me fjalën PELLE, e cila bart kuptimin PEJ QELLE. Kështu IS RA EL, popujt pellazge pra, RA shpesh e përafronin vendqëndrimi ku lëviz Dilli pra, me pak fjalë Zoti. IS RA EL pa kuptimin e njëjtë nga gjuha shqipe PELLE me kuptimin PEJ q'ELLE. Popujt si duket shumica e quanin veten të ardhur nga Qielli, ose nga Zoti. Natyrisht të gjitha këto lidhet me gjuhën e parë , e cila ka lidhje të drejtpërdrejt gjuha shqipe, si asnjë gjuhë tjetër mí Dhé.

DET/OQEAN

Shikoni fotot e më poshtme:

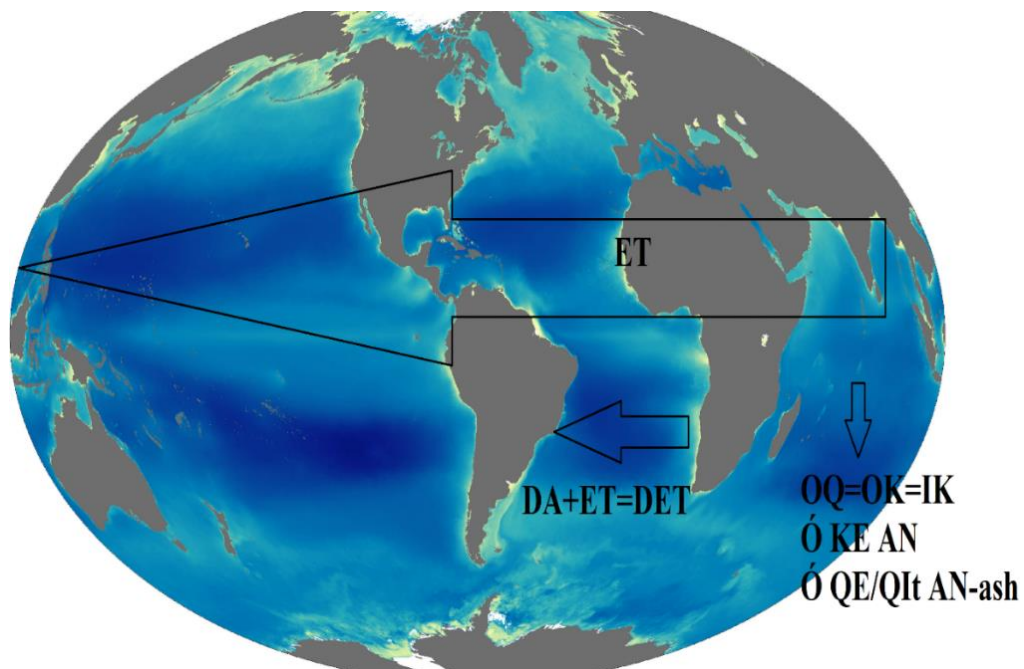

DA largësinë ET, natyrisht e nënkuptuar me uji, ku ET para kallëzon largësinë e cila nuk mund të arrihet nga folësi/vrojtuesi i cili e përshkruan dukurinë, gjësendin, formën. Pra, DA por e shfaqur në E, kemi/shndërrohet në DE me të njëjtën kuptim DA, e cila dahet nga krejt ajo ET, kemi formimin e fjalës DET. Fjala OQ ka kuptimin e njëjtë me QO, kështu emri OQEAN, ka kuptimin ANË e cila O QIT në largësinë QE. Kështu në Kosovë hala formohen fjalët QATY, QETU, QEKJO, QUTJE, QETJE, QASHTU, QELLA, QILLA, QELLZA... etj.

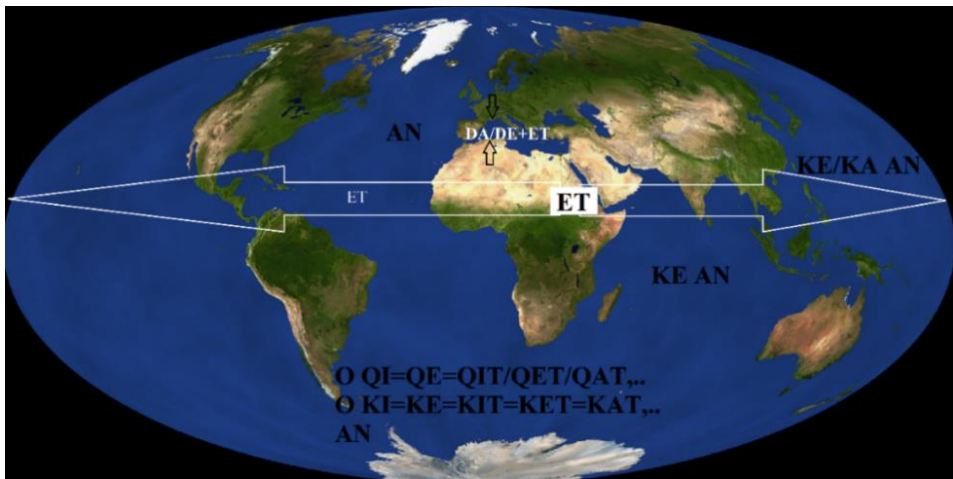
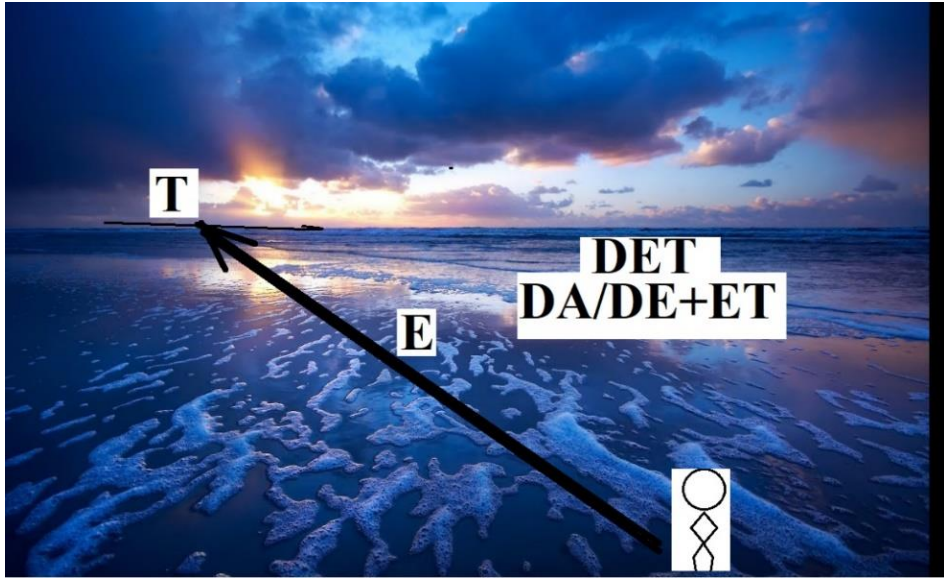

O KE AN ashtu si O KA AN, pra ASHT/OSHT=O KA AN, O që KE AN , ose O i cili KA AN, pra UJI e ka anën e vet, leximi më i thjeshtë na jep qartas fjalën shqipe, nga greqishtja e lashtë as idenë nuk mund ta marrim, për kuptimin e këtij emri. OQEAN drejtpërdrejt do të thotë O që AN ashtu si O QI-t AN, ose që ANA=QEAN, dhe O=A=ASHT=OSHT+QE ANA OQEAN. Sikur na tregon se është në AN , i Qitun si AN në trajtën QE, ashtu si thuhet në Kosovë, që ATJE=QATJE, që ATA =QATA,....,etj. që në thelb paraqet Qitje në largësi.

Shënim:

Fjala QKULA krijohet nga fjala Q'KULA, me kuptimin QE+ KULA, pra trajta KULA do të thotë KALO, por veprimi i kryerjes rrjedh nga m'ren'sia U, prej nga kemi KAL/KUL. E dimë se veprimi i kryerjes së nevojës të madhe, është kalim, pra kalim i jashtëqitjes. Kemi thënë se renditja e fjalëve LK me ndërlidhjen e cilësdo L/zanore/K paraqet përshkrimin e LAK-ut , por renditja KL, me cilido zanore shoqëruar /zanore/K/zanore/L/Zanore, paraqet tregon veprimin KAL/KALI/KALO/KALIM... etj., dhe në thelb na jep ngjitjen nga një nivel me të ultë-UL në atë më të nalt-AL.

Lutjet dhe që + ELLA



durt paralel me qe-ELLA

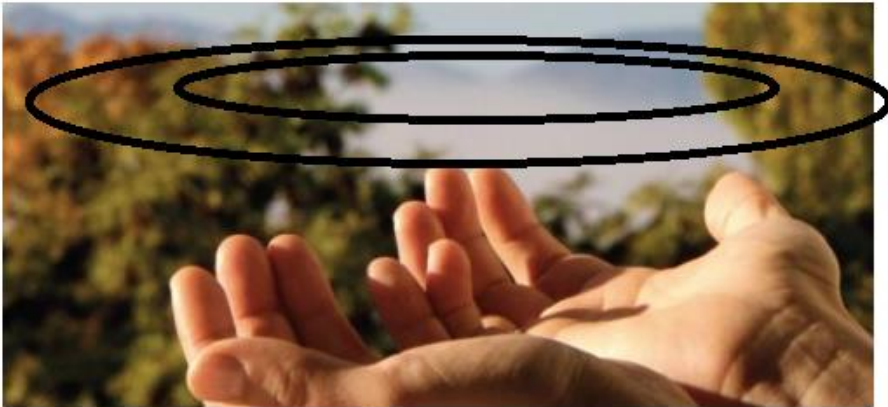

Zakonisht (**ZA kanë në kuptimin kanë n'ZAN, ZAN kanë ose ZA kanë kemi ZAKAN-ZAKON**) drejtim i duarve gjatë lutjes drejtuar Zotit (Zos/Zoes/Zeus) bëhet kah qeELLA (qe) ELLA/ELA/HELLA/ELAH. Gjatë lutjes shpesh duart mahen paralel me qeELL-en (ELLEN-ALLAN), shkurt i drejtohen Qelles dhe pritjet janë pej Anej, duke u shoqnu me sy-shikim kah **qeELLA**. Tek të gjithë popujt lutja kryesore ka kahun në drejtim të **qeELLES**, prej nga ELLA na jep vendqëndrimin e Krijuesit, por edhe vendi ku shkruhen fatet, ku del diILLI dhe ILLAT, HANA dhe ku merren vendime për tokën dhe krijesat në të. Krejt e kuptueshme, se në qe-ELLA rrinë ELLA, kështu Zoti si Krijues dhe **qeELLA** ku AI rrinë nalt ose ELLA dhe AI ishin i njëjti, pra vet qella ish inteligjente një sy i madh i cili këqyrë krijimin e tij poshtë në tokë. Pra, krijuesi dhe kupa e Elles ishin shkrirë në të njëjtin vend e emër ELLA. Atje nalt është froni-roni(Ro nu, ose no+ RO), si duket nga ndërtimi/marumja i fjalëve në lashtësi kishin të njëjtin kuptim, pra **ELLA-ELA-ALLA-ALA**,..., kishin në thelb kuptimin e qe+ELLES, dhe Zeos. Krijuesi kuptohej krejt ajo çka përfshihet në **qeELLA**.

Pra, të gjitha religjionet filluan nga qELLA (ALLA, ELLA, ELA, ELAH, ...), dhe nxehtësia e ardhur nëpërmes dritës ZEU pra nxehtësia e rrezatuar nga diILLI(DA ILLI), dhe Toka ajo e cila MA dhe RI-t duke na dhënë MARI. Ky ishte TRESHI kryesor i besimeve, mandej vini HANA, dhe vet DILLI i quajtur AT dhe ZEU. Pra religjioni i parë ishte; përshkrim i thjesht fizik i natyrës, ajo çka shihej me sy, si; **qeELLA, ZEU-DILLI (pra; DA pej ILLI=D'ILLI)** dhe toka e emnume si MARI, e cila paraqet nanen e **kRIjesave (kRI jes Ave, maRI, RIT, dRIT)** të cilat i MA dhe i rrit/n'grit RI, në përkujdesjen (**PER KA DA SEN; ose për ku e dan senin**,...) e ATIT dhe nZETit i cili del nga ai ZEU-sit ose Ai i cili quhet ZEUS, pra JE+ZEUS=JEZEUS.

Me ardhjen e popujve Samit në Lindjen e Mesme, përkatësisht në Izrael e Sirinë e sotme dhe Liban, religjioni i Evropës jugore u

keqinterpretuar dhe filloj ndërrimi i terminologjisë fizike në simbole, kthim i trupave qiellor në personifikime, shëmbëllime njerëzore, në persona njerëzor. Kështu kemi në këtë periudhë shkatërrimin e dijes, shkatërrimin e koncepteve të vërteta duke i shformuar ato, livritje prapa kthim, i ardhur nga popujt tjerë Aziatik.

Nefilim (shënim)

Peter Gentry Professor Of Old Testament Interpretation (profesor në interpretimin e Besëlidhjes së vjetër), duke interpretuar banorët e quajtur Nephilim, shumë kufjell e shpreh se ata ishin banorë të tokës, para engjëjve dhe para njerëzve, edhe ata ishin shumë mirë të njohur për gjeneratën e parë, të njerëzve të cilët jetonin në kohën e Moses, pra për këtë në Bibël shkruhet pa dhënë sqarime plotësues, tekst i cili shprehet me emrin (ang:Nephilim) Nefilim.

Nga kjo në fillim siç shprehem në Kosovë N'Fillim~ Ne*fillim. Shpjegimi i profesorit të njohur, na thotë; Nefilimet ishin në FILIM të botes, në Fillim të historisë, në fillim të ngjarjes , nodhis, dukunis (DA KAN IS/ISH~SI/SA) e quajtur Bote dhe historia e qenieve inteligjente në të. Për këtë shpjegimi Nefillim në shqip ka kuptim dhe ka bazë. Ky profesor sqarimet nga Zanafilla (ang. Genesis-Gje nisje) 6:1-3, haptas e m(b)ron mendimin se Nefillimet si banorë dhe krijesa inteligjente ishin para bashkimit e shfaqjes të njerëzve dhe engjëjve.

Ky tekst është i cili shkruan për Nefilimet, ishte shfaqur, e dokumentuar në shekullin tre para Krishtit, në librin e ENochit (Enohit. Libër apokrif i përjashtuar nga Bibla) krijesat Nefillim janë të përshkruar si gjigantët. Megjithatë profesori i nderuar shpjegon se në tekstet Biblike, përshkruhet Nefillim si banorë të cilët banonin tokën para njerëzve dhe engjëjve dhe para se të përmenden gjigantët. Pra, ata jetuan para njerëzve në tokë dhe ata ishin brezi i parë. Nga kjo kemimundësin emëri Nefillim të ketë përputhje, e për rrjedhje nga shqipja, dhe me këtë të bartet krejt ky rrëfim vetëm në emen. Prej nga, na qelet der të hamendim, se Izraelitet, dhe shumë para tyne/tyre; Sumeret dhe Arakdianet por edhe Egjiptianët, të kishin marre filozofin , historinë dhe religjionin nga popujt Evropës përkatësisht Ballkanit të cilat në kohën e tillë, do të ishte dominuese ose m(b)retnuese protoShqipja. Megjithatë mund të jetë rastësore kjo përputhje, gjë e cila është e pabesueshme po ashtu.

Qyre në youtube; (488) Were the sons of God in Genesis 6 fallen angels? Who were the Nephilim? - YouTube

PELLAZG

Per zgat (ZGA, ZGAT, AZGA, AZGAT; AZGAN, PEJ ELLE (qe ELLE) AZGAT=PELLAZGET=PEJ ELLE AZGAT, PEJ QE+ELLE* AZGAT=PELLAZGET.

Prapashtesat me S në shumicën e rasteve nga shënimet Greke dhe Latine i janë shtuar, toponimeve dhe emrave të njerëzve, *tuj I shtramu emnat e tyne*, ashtu siç mund të jetë emni ZEJU, duke marr ZEUS, I cili në të vërtetë është nxehësia e DILLIT. Po ashtu DELLE/DILLI= DA pej ILLI, DA PEJ qe*ELLE.

Shënim: Mund(Muj, Munet) të ndodh(nodh) se emri PLIS, e përshkruan P'LIS=PLISH=PEJ/P/PE,...+ LISH/LESH. Megjithatë PLO/PLU/PLA/PLU,...maron (ndërton, krijon) lanje e veçantë, e cila përshkruan shpejtësinë e fillimi të dukurisë LA/LO/LI/LU,...si

PLOT, PLUS (PEJ LUS/LUSH/LUC) dhe ku LUSH, është me kuptimin të njëjtë me përshkrimin e veçorisë USH, prej nga kemi MUSH/VUSH/KUSH/TUSH/RUSH/GUSH,..., etj.

Por për shkak të lashtësisë dhe shumë kuptimshme të fjalëve, mund të kemi se emri PLIS vije nga PELESH, PE ELLE ESH, ose siç kemi PEJ ELLE ESHT në kuptimin PEJ që ELLE është, ashtu PELLE si shumë QELLASH, PEJqeLLASH=PELLAS/PLLIS/PLIS. Ose QELLES= që ELLES. Megjithatë mundësit janë të vogla, për ta vërtetuar këtë.

MASA/MAS/MES/MUS/MYS

MASA

Pse

MASa e trupit është 4 kg

Dhe

Une i lash mas ata

Të dy fjalët **mas** në dy fjali kanë kuptimin e njëjtë, sepse MASA ose MAS, MASI na flet për MA-jtjen e sasi SA/SI/SU/SO.

Për këtë me e drejt është me than MAS sesa PAS,

Kështu

Eci pas dy metra

Dhe

Me pas pare është mirë

Në të dy fjalitë; fjala PAS nuk kanë kuptimin e njëjtë

Në të vërtetë fjalja, e përdorur në këtë kuptim si në fjalinë;

Eci pas dy metra në gjuhën shqipe fjala PAS është pa domethënie dhe shformim i kthyer në standard pa të drejt.

Ta shtjellojmë edhe me tutje;

(GJa sen/GJa san, ku SAN ka kuptimin edhe SAN e barit të tha, e cila ka kuptimin NA SA, pra SA AN, SHA AN, duke na dhane Sasin SA në AN, e grumullume në nje AN, si SAN)I cili leviz perbrenda në formën e shtjelles/shllunges, duke ja percaktuar vetit kufijt, e shtrirjes se trupit. Kështu krejt Gjithësia është e përbërë nga trupat dhe materies e cila leviz si Shtjell, dhe të njëjtën kohë, kjo është sasi, pra çdo trup ka MA AS, ose MA ASA, ashtu sikur kur d'vesim SA MA TI, ose TI MA SA MAGARI RANIMIN.

MASA si fjalë në çdo imtësi është fjala shqipe, dhe mohimi kësaj tregon haptas se deri ku poltizohet etimologjia e historia për të krijuar primatin e 'te parit'.

MAS (PAS), ka kuptim të njëjtë sikur fjala MASA, sepse MAS na jep përshkrimin e asaj që në e MA-jm pra MA AS sa kemi MA, sa e kemi përshkruar me këmbë (KAM), duar dhe dije, njohje, gjësendin , hapësirën, sasinë, dijen. Kështu të dyjat na flasim për MASen. Dhe krejt ate çka e lam MAS na ep kuptimin LAM SA, ose LA MA SA ose LA MASA, LA për MASA, e cila bart të njëjtin kuptim të njohurit përshkrimit, matjes me kam/këmbë.

Gegnishjtja në të gjitha nivelet e trajtimit të fjalëve është e vetmja që e dëshmon veten në antik.

Mjafton si vërtetim;

MA, AM, AMA, sikur AMA BUKEN NAN

MA ATE=MATE, që na jep MA-j gjatësinë shtrirjen hapësinore në rrafsh pra dy përmasa MAT

MUSKIJ=MU/MA SHKIJ

MU UTE=MUTE, që na jep MU-j gjatësinë shtrirjen hapësinore në rrafsh pra dy përmasa, përbrenda trupit/gjësendit MUT/mujt (MUS e cila na jep sasinë e MU pra MA, e cila në hapësirën përbrenda sipërfaqes se trupit, e cila buron nga pjesa e brendshme UI, prej nga kemi MUS/MUSH. Nuk pretendoj se emri i profetit MUSA është në gjuhën shqipe, por edhe është emër i tillë që mund të jetë i gjuhës , dhe këtë e ban edhe me bindes masi/pasi emri HARON/HARUN/ARON është emër shqip në të gjitha thellësitë dhe vërtetimet. Kështu jam shumë i bindur, se ngjarja e Muses/Moses është tregim i përvetësuar nga Ebrejt e mëvonshëm, si edhe paraqet periudhën para Hebrej atëherë kur Evropa e kishte nën kontroll Lindjen e mesme dhe Egjiptin për kohë të gjate.)

ME ETE=METE, që na jep ME-j gjatësinë shtrirjen hapësinore në rrafsh pra dy përmasa, përbrenda trupit/gjësendit MET (MES e cila na jep sasinë e ME pra MA, e cila në hapësirën nën sipërfaqes se trupit, e cila përshkruan MA=ME në largësinë/hapësirën që nuk i takojmë ose hapësirën e ndërmjetme E, prej nga kemi MES/MESH, dhe natyrisht ME ka kuptimin MA, kurse ES/SE ka kuptimin po ashtu AS/SA.

MO OTE=MOTE, që na jep MO-j gjatësinë shtrirjen hapësinore në rrafsh pra dy përmasa, përbrenda trupit/gjësëndit MOT (MOS e cila na jep sasinë e MO pra MA, e cila në hapësirën përbrenda (per mrena) sipërfaqes se trupit, e cila përshkruan MA=MO në largësinë/hapësirën që nuk i takojmë ose hapësirën O, prej nga kemi MOS/MOSH, dhe natyrisht MO ka kuptimin MA, kurse OS/SO ka kuptimin po ashtu OS/SO.

MY YTE=MYTE, na jep MY-j gjatësinë shtrirjen hapësinore në rrafsh pra dy përmasa, largësi dhe hapësira prej nga mund të kthehemi kurrë në gjendje të mëparshme trupit/gjësëndit MYT (MYS e cila na jep sasinë e MY e cila është nja MATje në hapësirën e largët ose gjendje në të cilën nuk kthehet kurrë në fillim ku ishte prej nga kemi MYS)

Shiko tabelën dhe krijohen vërtetime për fjalën MAS është shqipe dhe nuk ka kurrfarë kuptim tjetër në asnjë gjuhë në botë.

MA	ME	MO	MI	MU	MY
MAS	MES	MOS	MIS	MUSS	MYS
MAT	MET	MOT	MIT	MUT	MYT
AMAT	EMET	OMOT	IMIT	UMUT	YMYT
MAL	MEL	MOL	MIL (prej nga kemi Mjell e MJEL)	MUL	MYL
MALL	MELL	MOLL	MILL	MULL	MYLL
MADH	MEDH	MODH	MIDH	MUDH	MYDH
,...etj.					

MIL na jep kuptimin LAN MI, ashtu prej nga kemi gjësëndit i cili MA MI I, pra mahet përmbi trup që rrafshi i trupit me këqyr'sin/vrojtuesin ndërton se këndin e gjer, ose të drejt dhe gjeseni gjenet mi ta.

**MI=MA=MU=MO
=ME=MY**

**MIJ=MAJ=MUJ=
MEJ=MOJ;::**

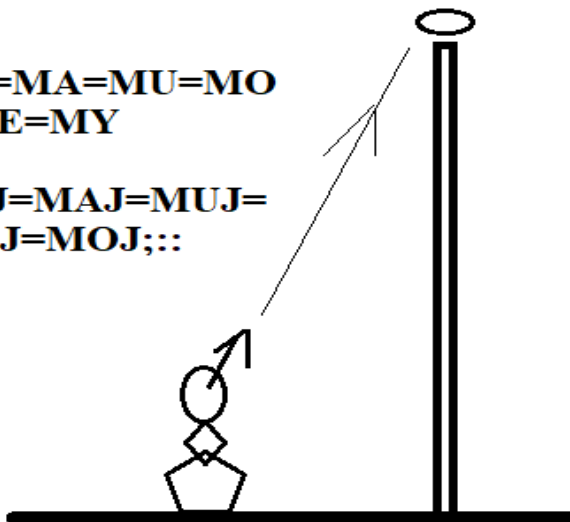

Shiko vizatimin e thjesht (VIZA=ZA VI, baj vi, lëvizi, e livriti (livrim) me Vi në mënyrë Zgati/zgatore për zgati, kështu kemi VI ZGAT/VI ZGA/VIZHGA).

ABA/BA/AN

Emri me i lasht i BABA mund të jetë BA, kurse emri bazë i NANA është AN ose NA, kështu; BABA+NANA = BA+NA=BANA ose BAN, si forma më thjeshtë e vërtetimit se emri BABA është shqip. Kurse BABA mund të jetë nga fjala BA si dhe AB, ashtu si NANA krijuar nga AN si dhe NA. ANA është me kuptimin NU ANA pra NANA ka kuptimin ANA=A NA e cila do të thotë Ajo e cila jep, ose prej asaj kemi LE.

ABA është emërtimi më i lashtë pellazg BABA, me kuptimin Ai i cili BAN. Kështu ABA dhe ANA thjesht janë fjalë shqipe për baben e nanen.

AB do të thotë BABA, shpesh përdoret për të treguar se i BIRI nga kush ka ardh (b'ardh/g'ardh,...) ose i kujt është, kështu mund të këtë marr tek HITIT AB me kuptimin nga , më saktësisht BA, dikush ka BA. Por bazën e ka BA, ku BA paraqet BA-mje e cila shpreh levizjen, veprimin në largim nga krijuesi i fjalëve, kurse Ab paraqet lëvizje nga pika e largët me kah duke ju afruar krijuesit të fjalës. ABA me domethënie, krijimi, pra ABA me kuptimin O BA, A BA BOTA. Po ashtu sikur AN/ANA me kuptimin NANA, për të njëjtën kohë. AN ka kuptimin NU por edhe barkun e femrës ku krijohet thmija, ka kuptimin po ashtu të AN-es fizike. Pra AN e shmajt e djathte, kjo fjalë u krijua si formë fjalës NU; pra AN u krijua u ba nga NU-mja. NA ka kuptimin e DHANJES në Kuptimin NA BUKEN, pra Merre bukën.

Në Kosovë thuhet;

NA NANA BUKEN i THA ANEs.

ARBAN

E marume nga AR dhe BAN, pra BAN AR, ndërton, punon AR. AR mund të jetë e lidhur drejtpërdrejt për tok, për AREN, punën në të dhe përpjekjen i cili e BAN AR-en.

Nga kjo kuptojmë se ndërlidhet pikërisht me profesionin që shqiptaret kohen me të gjate e Banin në mesjetë. Megjithatë për fjalën AR i kemi dhënë të gjitha shpjegimet lidhur me përmbajtjen e kësaj fjalë dhe çka ajo përshkruan.

Si shkurtes e ARBAN mund të jetë ARB, ARBA; ARBI, ARBIU, ARBAE, BAN, BEN, BUN,...etj., si dhe RABAN, REBAN, ARABAN,... Kështu në ngjashmëri me këtë emen nga shqipja janë krijuar po ashtu, ARMEN, ARAMAN, ARGON, ARAT; ARTAN, ..., etj.

Fjalët; ARBA, ARBAN, ARAN, ARAT, ARVAN (AR VAN, VAN në AR,...)... janë fjalë të krijuara qysh në fillim të krijimit të historisë njerëzore, përkatësisht në fillet e krijimit të familjes së gjuhëve të cilës i përket Shqipja.

KOB

Vazhdimisht d'vesim/Vdesim (DVETI=DA VE ET, DA VET-en, VDESIM=VU DAS AM,....,VAZ/VAZH* DIMISHT= DAM MASH ,... etj.,) për krijimin e fjalës KOB, Shiko skjarimet/shkjarimet-shkarimet/skjarimet /karrimet/Sk'rrajat) çka do të thotë KOB; KOBI; si;

Ra ky kob i madh pej serbeve djegen gjithçka, vran, pren n'tokat tona.

Meno për fjalët e perdorne (përdorura);

VRAN =VU RAN; pra vu Ranje-ramje

Djegen = DJE-DA-DJA GJEN-GEN.

Fjala KOB nga sqarimet e deritashme të bame për zgat krejt librit, e kemi kuptu (kput ; KUPTU=KAPTA=,...) si Ko Ba, ashtu njëjtë si KA BA, në formën KA BI, ose sikur e kërkojmë gjësendin në trajtën KO KA=KO'KA, prej nga kemi KO B= KO OB, ku OB KA kuptimin e njëjtë me fjalën OB=BO=BA=BI=,...

Kështu KOB u krijua për të shprehur gjetjen KA në trajtën KO, sikur ashtu ku themi; Ko po e lyp, Ko ki gjet, ..., etj. Nga kuptimet e ngata, por veprime/dukuri me kahe të kundërta të lëvizjes, si; AB=BA, EB=BE, BI=IB, BU=UB; si dhe BA=BI=BU=BE=BY=BO, prej nga OB, ashtu njëjtë ku themi BO, O BO; KO KA BA; KO BO; e t'kurrin (t'KARREN, pra KA ARR=URR=ERR, nga kuptojmë se fjalë KERR për veturën përshkruan gjësend e MSHELUN) në fjalën OB=BO; KO BO=KA BA;

KA+ BI=KABI=KA BI;

KI+ BI=KIB;

KU+ BU=KUB

Nga kemi KO BO ose KOB e cila përshkruan Ba/Bo-mjen e veçantë duke e dhanë gjetjen e vendit KO dhe bamjen-nodhjen e veçantë BO=OB, me përmasa t 'mëdha dhe të tmerrshme ose dhimbshme, prej nga kemi KOB.

Kështu ngjitja KO dhe BO=OB na jep një pamje të BO-mjes tepër të veçantë dhe me përmasa shumë me të mëdha sesa BO=BA,...

Prej nga kemi KABA; KIBE; ..., ose me të njëjtën logjik KOPE që ka kuptimin KO=KA dhe OP=AP; prej nga kemin KAPE=KOPE, për të përshkruar pronën, ose kontrollin për mbi-mi gjësend. Kështu KOPE na jep një KAPJE me të madhe, ku përshkruan bagëtinë-gjësendin nën dorën e kontrollin tënd.

THOR (i athët/tharb't/idh't,...)

Athët ka kuptimin A THYT, A THET formë e gegnishtes, gjësend i cili Thehet, ashtu si THER me kuptimin Thyer, Thyr,

SI rrjedhim kur themi TH do të thotë THY, si dhe format tjera të thymjeve; THE/THA/THO/THU,.. përdoret THY pra me Y, sepse në shumicën e rasteve THY paraqet veprimin që nuk mund të kthehet në gjendje të mëparshme.

Kur themi THE, ose THER, THET, THU ose THUR, THYT, ose THO, THOR, THOT, apo THA, THAR, THAT, atëherë janë gjendje të Thy-mjes por të cilat mund të rikthehen në gjendje të mëparshme.

Nga krejt këto fjalë që kemi përmendur , dëshmuam si të mundshme se THOR mund të lidhet me veprimin THER, THYR, THAR,... E dimë emni THOR është emen i djalit të Zotit ODIN, i cili lidhet me emrin shqipe ADIN, EDIN, EDON, ADON, AN'DIN, në të vërtetë na jep se Norvegjezet (Vikinget) e lashtë ODIN e mendonin se OSHT në Diqe, pra DIN për çdo gjësend dhe mbi krijimin e tij, kurse djali i tij THOR, paraqet vetimen (vetëtimën)/rrfen (me kuptimin gje sen që del nga ERRI/ARRA nga veprimi RRE, RRA, ashtu si RRE+ZE, dhe RRU+ZA, si dhe RREH/RRFE,..., mos të harrojm FE nuk ka kuptim të dritës, as fjala E, as të zjarrit, shpesh gabimisht e lidhin me FENER, ku FENER, ka kuptimin gjësend që gjendet në lartësinë/nalt'sin Nu ER ose N'ER, ashtu si N'AR, prej nga kemi FE/HE*NER/NOR,...etj. Shiko ku kemi shpjeguar fjalën FANAR/FENER) peç qellit, (REN ndërlidhet me foljen Ran ose e RAN në trajtën REN prej Reve nga qe+ELLA). Si rrjedhim e kuptueshme se THOR, n'rlakohet me shqipen si THUR, THER, THAR, THYR, THIR (e ruajtun si THIRR, thymje në formën THI e cila futet brenda në IRR/ARR/ERR/YRR/ORR).

Kështu kemi;

ATH't=A THYT/ ATHET, pra e banë gjësend të THYT, kështu kjo fjalë paraqet fjalë plotësisht e veriut, kurse

THAR, THYR, THYER, fjalë që përdoret në jug e cila u veçua nga veriu për shkaqe të paditura, sepse në veri i kemi fjalët THER, THUR, por edhe THOR (ne t'thor, thorisht),

Vërtetim se Thar përdoret në veri është krijimi i fjalës THARB'T ose Tharbet, ka përdorim në Kosovës, kështu THAR*BET, ku BET do të thotë; BT, BOT, BAT, BET, ..., me kuptimin BAT ose e BAM, BAN, BERE, ..., etj.

THA	THE	THY	THI	THO	THU
THAT	THET	THYT	THIT	THOT	THUT
THAR	THER	THYR	THIR	THOR	THUR
THAL	THEL	THYL	THIL	THOL	THUL
THARR	THERR	THYRR	THIRR	THORR	THURR
THAM	THEM	THYM	THIM	THOM	THUM
THAN	THEN	THYN	THIN	THON	THUN

LOK

Loki në mitologjinë Nordike, është zot dhe shoqëruet i Zotave kryesore Odin dhe Thor. Loki shpesh është ndihmës i cili i ndihmon këta Zota. Ai është shkaktar i vështirësive për vete dhe hyjnive tjera, është po ashtu Zoti i zjarrit. Shpesh ndërlidhet si Zot i shkatërrimit dhe çrregullimit, me aftësi të mashtrojë dhe ti kurthoj të tjerët. Emni i tij mund kapet me kuptimin e fjalës LAK=LOK=LIK,... e cila përshkruan formën e tillë në shqipe; me kuptimin LAK. Po ashtu kemi;

Ish ra n'LAK

U lidh me LAK,

E rrasen nLak

Nejti aty dej sa u kurthu nLak

Emni i këtij perëndie ndërlidhet ngusht me aftësinë e tij për ti gjuajtur të tjerët në LAK pra në kurth, duke ju shkaktuar atyre vështirës dhe rreziqe. Kështu ai, e mashtron Zotin verban Höd, e shtyni ta vras zotin Balder. Shpesh Laku mendohej si kurth dhe përdoret shpesh si emnin i kurthes. Laku në thelb është mjet prej nga ndërtohet kurtha, por megjithatë merr kuptimin e saj. Mundësia është që fjala Lak të jetë përdorur shumë me larg në kohe sesa Kurtha, pra është me e lasht. E fundja Lak si emen i zotit në mitologjinë Nordike, është i rëndësishëm në kfillimin tonë, ma shumë të paraqesim vjetërsinë, e lashtësinë e këtij emri sa lidhet me Mitologjinë.

Shqipja dhe trolli i zhvillimit të saj, ishte Evropa, e jo Azia e vogël ose Afrika, për ata është krejtësisht e mundshme kuptimi i fjalës i ruajtur në shqipe të jetë bartur mitologjinë e Nordike.



Në pikturën e Mårten Eskil Winge (1872) “*Beteja e Thor me Ettins*”.

Ship/shyp/shkip/shkyp/Shqip

Natyrisht emri i SHqiponja prej nga del emërtimit Shqiptare. Në gegnishte është e quajtur me disa emra, si; SHYPJA, SHYPONJA, SHIPE, SHIPONJA, SHIPTAR, SHYPTAr, SHYP, SHIP, në gegnishte po ashtu quhet SHQIPONJA megjithatë me shumë në zonën kalimtare, ndërdialektor (DIALEKT në shqip merr kuptimin DA LAKU, pra nga DA LEKA, DA LEKNIA, ku LEKNI quhet me shumë krahina, ose pjesë e saj të cilët kanë lidhje gjaku, tradite e tjerë. Pra, janë me të afërte njeri me tjetrin, janë të n’gat njeri me tjetrin).

SHYP/SHIP ndërlidhet me emrin SHY/SHI e cila paraqet zhvendosje të trupit, gjësendit, ashtu duke u larguar nga vështruesi, i cili e non ro dukurin, zhvendosjes se tille, në trajtën SHO/SHI/SHU/SHY/SHA/SHE, për të cilat fjalë janë dhënë shpjegime të bollshme.

Kështu SHIP, nga SHI +IP, ku pjesë IP, YP ndërlidhet me kuptimin e fjalëve HYP, HIP, HIP; HAP; HUP,..., LYP, LIP, TIP, TYP, VIP, VUP; VAP, ... kurse simetria tyre e cila na jep përshkrimin e njëjtë dukuri por shikuar nga pika e kundërt me atë UP, IP, YP,... të cilat janë PI, PY,..., .

Kështu SHIP/SHYP/SHAP/SHOP/SHUP/SHEP, përshkruan dukurin e zhvendosjes se tille me përmasa të mëdha e cila është e madhe në krahasim me fundin e asaj zhvendosje e cila është IP, YP, ...ku na jep sipërfaqen e tkurrur (un), ose një pikë apo ngushtice krahasuar me ; SHI/SHY. Rrjedhimisht përmasat sasiore, me zhvendosje shtjellore; SHI/SHY,... janë shumë me të mëdha se IP, EP, YP,...

Simetria e kundërt e saj është PISH/PUSH/POSHT/PESH/PASH,... prej të cilat janë krijuar fjalët; PISHT/PUSHT/PUSHT,... Natyrisht për të njëjtat kuptim, por në përmasa me të vogla, vlen PIS/PUS/PES,... dhe SIP/SOP/SAP,..., etj.

Kur themi SHOP natyrisht se ka përmasat ma të vogla sesa SHYP dhe SHIP. Mjafton ta kuptojmë formën të cilën e përshkruana fjala SHUP dhe të krijojmë pamjen e asaj duke i ndryshuar përmasat në përputhje me ndryshimin dhe kuptimin e zanoreve.

Kështu fjala O, përshkruan hapësirën e tokës, mjaftë të vogël në shtrirje e cila e rrethon njeriun, aty rreth shtëpisë se tij, rreth vendit ku ai jeton, vepron, e maron shpi/shtëpi (*Shënim; SHTEPI ka kuptimin SHTO/SHTI në PI, pras krejt sasi SH, sasi në formën shtjellore e futur në PI*).

Në nuk duhet ti largohemi fjalës SHIP me SHPI këto dy fjalë ndryshoj po aq sa ndryshon kuptimi i fjalës IP dhe PI. IP është ajo pjesë e cila është përshkruar (me veprimin, pjesëmarrjen, me këmbë, me njohurit tona, me matjet tona..) , derisa PI është pjesa e formës (hapësirës, gjësendit) të cilën ende /hala nuk e kemi m'rri, nuk e kemi përshkruar, me njohurit, ose këmbët dhe duart tona, hala nuk e kemi prek pra.

Prandaj kemi;

IP	PI	simetria
SHIP	SHPI	PISH
AP	PA	
SHAP	SHPA	PASH
UP	PU	
SHUP	SHPU	PUSH
EP	PE	
SHEP	SHPE	PESH

OP	PO	
SHOP	SHPO	POSH
YP	PY	
SHYP	SHPY	PYSH

Shënim: Edhe në këtë rast shihet se zanorja e pazëshme në gjuhën shqipe, në thelb nuk ka kurrfarë kuptimi. Pra, me këtë nuk kemi *Shënim* por kemi *She(h)nim/num*, sepse do të thotë kemi; SHEH dhe NIM/NUM, pra me NU SHEH me nu SHE-h atë që e shikon, ku kemi NON atë që e SHE(h), prej nga kemi SHE+NON (NON SHEh). Kurse pjesa SHE+H, është me shumë të përshkruajmë këndet e zhvendosjes se shikimit.

SHY po ashtu përdoret për të përshkruar SHKYMJEN, SHUMJEN pra zhvendosjen në ike prej shikuesit, vështruesit.

Emri SHKYP, SHKIP, SHKIPT na jep (ep) përshkrimin e SHKEP-jes . Pra vet emri tregon një popullatë me përmasa të mëdha të shtrirjes si SHKEPJE, SHKEPT, SHKIPT, prej nga SHKIPTAR.

Natyrisht edhe emri SHQIP, na jep shkeqjen me në formën SHQEPJE, por me kufirin në majën në formën IP, prej nga EP SHQE; ose IP SHKI, EP SHKY, e tjetre të cilat i do ti përshkruajnë për gjatë tere librit, në të njëjtën kohë kuptimi i tyre i thellë është përshkruar nga ana gjeometrike dhe fizike edhe në pjesën e parë të librit Msheftësit e Gojes (1), të cilën është paramenduar se është lexua.

Nga kjo ky emër, edhe SHYPONJA kur fluturon përshkruhet SHY, e në Kosovë përdoret hala për fjalën SHKY, në kuptim pak më të thellë se ajo nuk SHE, por SHY, pra shikimi i saj është përtej asaj që SHOHin njerëzit, SHY paraqet përshkrimin HYjnore të SHYponjes. Kurse pjesa SHYP+ON del nga ON me të njëjtën kuptim AN., kurse JON ka kuptimin I ON, pra një njeri, ose 1 është në AN=ON, prej nga I ON kur lëviz u formua tingull i lëvizjes se I-se prej nga u fitua J, dhe prej nga u formuan fjalët JON= I ON, JAN= I AN, JUN=i UN , JEN= I EN,... , e kështu me radhë (**Shënim;** *dallimi ndërmjet RADH dhe ARDH është në fjalët përbërëse AR dhe RA*).

Prej nga kemi emrin e shenjet SHYPE; SHYPEN, SHYPONJA, SHIPONJA; SHIPE, SHKIPONJA, SHKIPE, SHKYPONJA , SHKYPE, dhe SHQIPE; SHQIPONJA.

Kur themi SHIPE, dhe SHYPE, përbrenda merr shumë kuptim, PE, dhe SHY si dhe SHE, SHI na jep kuptimin e pamjes, në të dy rastet, pra PE është po ashtu me PA, dhe SHI po ashtu me PA, sepse në bazë. Përshkruajnë largimit e gjësendit, materies, prej nga krijohet materia e shprazt prej nga mund të SH-h, ose SHI-KOJ (SHIKO=KA SHI) syni i jon.

Për të vërtetuar këtë se ka lidhje edhe me kuptimin e shikimit kemi, krahasimin SHYPONJA, pej ku SH=S, marrim SYPONJA, ku SY YP ONJA përfarojmë

me SY HYP ANA, ose nga rregulli YP/EP/IP kemi SY EP ONA: Masi (Pasi, duhet të ditur se fjala *Masi* në kuptim Pasi , pra Masi që ashtu Pasi qe, në gegnishte merr kuptimin MA AS, SA MA) kemi çdo gjë e krijuar që ka trup, e *xan/zan/n'xan* AN-en e vet, dhe në këtë kuptim çdo gjë në gjithësi, është e NUME në formën NU/UN dhe NA/AN, kështu çdo gjë, është AN në vete. Prej nga SYPONJA kemi SY YP ONA, pra ku AN (vendi që e ZAN=ZA AN, YP SY=HYP SY, por edhe EP SY, ANA EP SY.

Ka shumë kuptime çdo shkronje dhe çdo fjalë e gjuhës shqipe, kuptime të thella të krijimit dhe kuptime të fella të krijimit të natyrës dhe dukurive të cilat zhvillohen në te. Çdo tingull është i shenje, kjo i jep kuptim të ekzistimet dhe madhësisë të jesh (i ESH) shqiptar.

Mund ti shtojmë vërtetimet me vargëzimin e SH/S/C, prej nga kemi SHYPONJA/SYPONJA/CYPONJA, si dhe SHIPONJA/SIPONJA/CIPONJA, prej nga SHIPSI/SIP/CIP dhe SHYP/SYP/CYP. Si rrjedhim kuptojmë sasinë e C/S/SH tre gjësëndit i cili ekziston si trup, i paramenduar si lëvizje shtjellore ku boshti i rrotullimi përputhet me qendrën e masës së trupin përkatës.

1. **Greek and Roman Mythology A to Z**, by Kathleen N. Daly Chelsea.Third Edition Copyright, 2009, 1992. House An imprint of Infobase Publishing 132 West 31st Street New York. NY 10001 ISBN-13: 978-1-60413-412-4
2. **Greek Gods: The Gods and Goddesses of Greek Mythology** by Patrick Auerbach, 84 pages, December 6, 2015, English, ASIN: B01926JQZ2
3. **Greek Mythology, Gods & Goddesses Explained** by Jeffrey Houston, 59 pages, Publishing (July 12, 2016), **Language:** English, ASIN: B01IDQATJ4

ARMENIA (kuptimi i ketij emni n'guhen Shype)

Lexuesi është shumë i njohur me shtjellimet tona, si;

ARMENIA/ARMANIA

URMENIA/URMUNIA,

ORMENIA/ORMONIA

IRMENIA/IRMONIA

ERMENIA/ERMINIA,

ARMENIA do të thotë AR MENIA, si dhe AR MAN, pra MAN AR si dhe ka MENI-min si AR, natyrisht kuptimin bazë i fjalës MENIA, do të thotë MAN, prej nga kemi dy mundësi MENIE AR, si dhe MAN AR, pra njerëz të cilët e MAjn AR.

Nuk do arsyet, pikërisht Azia e vogël dhe Ballkani ishin vendet ku lindi kulti i Arit me se pari mbi dhe, e me këtë dëshira për pushtet.

Mos të harrojm nga të gjitha gjetjet arkologjike në Ballkanë, po ashtu edhe në hapësirën e sotme Bullgare, qysh 5000 deri 6000 vite më parë, dëshmohet se Ari dhe ranesia(rëndësia) e tij, ishin në kulmin e vlersimit(vleftësimit). Pra, njeriu me AR, merrej se ka PARE (Pej ARi) si dhe nga forma e fjalës AR; doket se si vlerë kryesore e pasurisë ishte pikërisht metali i Arit. Duket haptas se monedha e Arit, dalja e saj në tregun botërore, e ka origjinën në Ballkan.

Kulti i Arit me i lasht, dul prej Ballkanit, përkatësisht nga popujt Shqipefolese. Keshtu emni/emri ARMENIA, mund të jetë në kuptimin ARAMAN, ARMAN, me kuptimin e thjeshtë njerz që MAJN ARI, ashtu ARMAN, fjalë e përdorur edhe sot. Kjo është e arsyeshme sepse kemi shumë fjalë të tjera si; AR; ARI, ARKA, BARKA, BARKU, MARKU, MARAK (e jo MERAK), GURARI, ARGUR, ARTAR, FAR; TAMAR, MAR; ARTAN, ARZI, ARZU, ARAJA, ARVA, ARVAR,... etj., që e bejen të kuptueshme emrin ARMAN, ose ARMEN. Edhepse trajta e sotme ARMEN kuptohet si ARMEN, pra MEN ARI, por në kuptimin bazë të fjalës MEN (mendje) është MAN (MBAN).

Shënime:

Duhet të mos harrojmë gjuha shqipe shtrihej në Lindjen e Mesme dhe në Azinë e vogël se paku 12 000 vite më parë, megjithatë ajo rreth viteve 6000 deri 3000 para Krishtit kishte filluar terheqjen e fuqishme nga depërtimet e ardhura të popujve Indoevropian të cilët pushtonin botën si asnjëherë më parë. Nga atje kishte filluar tkurrja e madhe me ardhje nga Indoevropianeve dhe të njejtën kohë me ardhje të popullit para semitik po ashtu në ikje prej këtyre popujve, prej pozitave të Iranit dhe gjirit Persik. Rreth 12 000 -8 000 vite para Krishtit kishte fillu para shqipja të shpërndahet në Afrikë, e cila do të shthuret dhe tjetërsohet tanësisht.

Nga ikjet prej indoevropianeve u përzien dhe u ndërtuan shumë gjuhë të reja, prej shkrimjes se gjuhëve të vjetra, të cilat ishin shpërndarë, të shumta, e të veçuara.

DANUB/DONAU

Me shpërndarjen e njerëzve dhe pasuris, u krijuan qendra, prej nga zhvilloheshin të pavaruara si në; Bullgarin e Rumanin e sotme, Serbisë e Greqisë, e sidomos pergjat lumit DANUB, i cili si toponim në të gjitha variantet e veta që sot ekzistojnë janë rrjedhim nga gjuha shqipe, përkatësisht e folmja e veriut. Si shembull kemi; DAN, DONAU = emer i Zotit nga shqipja, edhe me kuptimin DAN=DON=DUN. Mendoj se në kohën e Mesjetës DANUBI mund të jetë quajtur nga Shqiptraret edhe TUNA, pra TUNET me valët e veta, supozim i cili mund të mos jetë i saktë. DANUB, do të thotë DAN BA, pra BA si DAN=DANJA.

DAN U BA, na përshkruan veprimin DAN, pra shtrihet në ate mënyrë që DAN, ose U BA DA ANA, në renditjen e tillë DA AN NU BA. (shënim: NDAN=NU DAN= N'DAN, ashtu si GAT, XET, ku N'GAT, N'XET, ashtu Ne/Nu/N',...+ GAT=N'GAT)

Kështu DA+AN+NU+BA.

Rjedhueshem nga NUB, LUB, KAB, KUB, RUB, RUBA, RUBAN, ROB,...etj, dalin kuptimet në shqipe NU BA, ose NU U BA=NUBA, KAB=KA*AB si KA BA, dhe RU BA, ose RU BU, po ashtu ROB me kuptimin Roje BA, ose RO BO, ...etj.

ORFE/ORIFIK

Mund të nxjerrim disa kuptime nga ky emër i Shqipes, si;

ORIFIK në kuptimin I RI IKU, në kuptimin është IK, FIK I RI, ose FIK I RI O; O RI FIK, renditje e cial perputhet me krijimin e fjalëve të Shqipes se lasht. Nga kjo ORIFE në përafrim të drejtpërdrejt në gjuhën shqipe, ka kuptimin ORIFE= OR I FE-s, si dhe nga OR=RO, merr kuptimin RO I FE, ose ROI FE; pra e ROJE E FES, e RUN FEN.

EURIDIKE duke përafruar EU me V, kemi VRIDIKE= VRA DEKEN, pra ORIFEU e VRAU DEKEN, ose e muji DEKEN, ai drypi në HADES=ADES= A DEKA.

Kështu nga të gjitha shtjellimet e emrave nga shënimet greke pjesa në fillim të fjalës me EU mund të zëvendësohet në shqipe me V, ashtu EUROPA=EVROPA ose VROPA=VRAPO, si dhe ROP=RAP=RUP, si dhe nga EURIDIKE= EVRIDIKE në kuptimin E VRAU DEKEN, ose EVRIT DIKEN ose thjesht VRIDIKE= VRIT DEKEN.

Kështu krejt mitologjia për ORFE=OR E FES, merr kuptimin e vet në bazë të emrave Nga kjo kuptojmë se emrat e tyne bartin rrëfimin, ngjarjen dhe tragjedinë e Mitologjisë.

Shënime:

ORIFE emër i lasht, i quajtur shpesh perëndi Trakas, u krijuar nga fjala OR, ORA, baza e kuptimit të kësaj fjalw është; RO, si ORO, ORA, OR,..., si rrjedhim, ORIFIK ose ORIFE është tregim për veçorin e OR-ve. ORIFIK= OR I FIK, me kuptimin OR FIKUN, ose që e ka tre FIKUN OREN, ose thjesht (ROJA=ORA) ORA I IK. Kurse përafrimet tjera; ORFE, ka kuptimin e thjesht OR, FE e ORES, EURYDIK, mund të jetë ndryshime i emrit nga Grekët si ERYDIK, URDIK i cili na epet me dy fjalë si RY DIKE, në kuptimin RY rrenim shkatërrim ose thjesht shkuarje në moskthim, dhe DIKE, na ep fjalën DIKE, pra të dijes, të vetëdijesimit për dijen e saj, thjesht E DIKE për RY, ose ERY DIKE, gjithherë duke menduar që RY është e bart nga shkruesit e lasht në mënyrë të drejt pra, RY ose RI/RU, nga kjo ndryshimi ndërmjet RY dhe RI kanë kuptime të mëdha. RY në shumicën e rasteve merr kuptime të kundërt me RI

sepse ndryshimi ndërmjet Y dhe I është i jashtëzakonshëm, pavarësisht në afërsinë e shqiptimit.

*RY na ep pamjen e shkatërrimit, grrymjes ose shkumjes në gjenje/gjendje të pakthyeshme në pikën fillestare. Kurse RUDIKA, na krijon pamjen e RUTjes se asaj të cilën e DIKE. Po ashtu RUDIKA mund të na përshkruan RU-mjen e Dijes, ashtu si RU'DI*IK. Thjesht kuptimi i emrit e bart krejt legjendën e saj. ZAGRE mund të ketë kuptimin në shqip ZAGAR, por të njëjtën kohë ZA GRE; pra gjësend që ZAN dhe e NGRE. Ose thjesht ZAGRE=ZHAG GRE ose ZHAG NGRE përafrohet me ngatë kuptimit t'saj për lexuesin. ZAGRE duke përshkruan Ngremjen e gjësendit mund të përafrohej, po ashtu me vrapin ose ngamjen për ta za atë, si ZA GA RE, ZAGre. ZAGRE mund të përshkruaj reliefin e ngritur, ashtu me seri paralelesh të çara. Gjithashtu, përdorej për të përshkruar njeriun, gjësendin që lëshon Za të madh, si ZA-nin e NGritur, sipas kuptimit të fjalës ZA GRE, pra me Za të madh, i cili e ka NGRE zanin, pra bërtet dhe flet me furi t 'madhe. Mos të harroj se NGRE u krijua nga fjala NU'GRE ose me drejt N na tregon gjësendin e vendosur , të NU-m në veprimin formën GRE. Ta theksojmë se në Kosovë sot përdoren GRE në vend të NGRE, si;*

GREJE MA NALT DOREN

UNE E GREJSHA përpjetë me krejt fuqinë

THEBES

Thebes (nga arab: ط ب بة, greqishte e lashtë: Θῆβαι, Thēbai)

Në Shqip ka kuptimin THEBE pra me THY BEN, njerëz, ven/vend ku e kanë thy besën, ose ku e kanë ndërpre punën, ashtu si THY/THE + BAJ, ose THYBAN. THEBES me prapashtes mund të jetë prapashtes Greke, e më vonë Latin por edhe Shqipe, pra me këtë prapashtes asnjëherë nuk mund të përcaktojmë saktësisht. E dim se Grekët dhe Latinet i shënonin emnat e vënëve/vendeve duke i shtu prapashtesa të gjuhës se tyn/tyre. Për ta përcaktuar saktësisht duhet të kthehemi në kohe, gjë e cila është e pamundur, pra kemi një ligj të papërcaktueshmërisë në shqyrtimin etimologjik të fjalëve.

Ky emen/emër veni/vendi është i njohur po ashtu në Egjiptin e lasht, gërmadhat e Thebes në Egjipt gjenden në qytetin e sotem Luxor. Po me këtë emen është i njohur/njohun edhe në Greqinë e lasht, vend ku Aleksandri i Madh e shkatërroj ushtrinë Greke.

Mund të jetë ky emen i përcjell nga paganizmi, ashtu duke e quajtur vendin e sakrifikimit të shtazëve e njerëzve për hir të Zotit, por edhe të përshkruaj thyeshmërinë e reliefit. Sidoqoftë ky emen bart/ban kuptimin e Bamjes se gjësendit nga Thy-mja dhe ka kuptimin në gjuhën shqipe, qashtu thjesht si THE BA, BA*THE.

Nga kjo në Kosovë përdoret hala/ene/ana/anda/ende sot;

THE-BEN edhe u dënove

THEVA-BE e Zoti m'denoj

Fjalet THE BE nderlidhet me Thymjen e Bes, pra Besimit.

E dim nga mitologjia Greke e marrun natyrisht nga populli Shqipfolës, se kemi të bejm me ngjarje e lidhun/lidhur n'gusht/ngusht me therjen dhe me besimin.

Shkurtimisht nga miti i Kadmus (edhe këtu kemi prapashtesa greke)

Kadmi (thuhet mbret fenikas , në të vërtet ish jo me shumë se njeri Shqipfoles), themeloj qytetin e THEBE-s. Thuhet se Kadmi përcjelli lopën dej sa ajo naloj/ndaloh dhe aty ku ajo ndaloh i noj temelt e shpis t'par t'qytetit. N 'traditën tonë po ashtu para se të marohej shpia . leleshin/liheshin lopët ose delmet e lira dej sa ato naleshin në ni ven dhe kalonin naten aty, në atë ven ku flenin, aty noheshin temelet e Shpsi. Nga kjo Kadmi ish prijës i njerëzve të tij dhe u lypj uji atyne, kur e bani fli/e theri lopen, uji pej burimit t'rujtun pej ni dragonit.

Literaturë : shiko librat;

1) *Alexander the Great: Man of Action, Man of Spirit by Pierre Briant, ISBN 10: 0810928337 ISBN 13: 9780810928336 (Published by Harry N. Abrams (1996)).*

MEMNON

MEMNON, është emen njeriu me bazë shqipe, ashtu i përdorur më të madhe nga Dardanët, dikur perandori e fuqishme. MEMNON-i i RODES, është po ashtu emër i njohur, por edhe AGAMEMNON. Nga ky emër shpjojm edhe elementet e emrit AGAMEMNON= AGA+ MEMNON. Prej nga MEMNON ka kuptimin MAM + NON, ose ME/MA+MNON= pra ai që i man vendbanimet, ai i cili vepron në ndërtimin e qyteteve si; NON, MNON, NUN, MNUN, VNUN, KNUN, ..., si dhe MNON, KNON, VNON, LNON, RANON, TRANON, ANON,... etj.

MEM=M*EM, si dhe M'AM=M'EM na epin pamjen e atij/asaj, prej kësaj u krijuan edhe fjalët/fjalët MAM, MEM, AM, EM të cilat kanë përdorim të gjanë në Kosovë, aty ku ruhen rrënjët/rrajt e gjuhës së vërtetë shqipe.

Literaturë : shiko librin;

1) *From Cyrus to Alexander: A History of the Persian Empire by Pierre Briant. ISBN-13: 978-1575060316, ISBN-10: 1575060310*

Emnat e Mitit të KADMUS-it

KADMUS= në shqip KA DAM, KA DAMAS, KA DAM, pra njeri që është i DAMun prej popullit të tij, ashtu KA DA, dhe që është ardh (ar në RA,

kemi radh) në vendin/venin tjetër. Nga kjo kemi KA DA, KADAJ, por edhe KADAMUS=KADMUS. Jemi të njohur edhe me qytetet DAMUS, DAMAS, DAMASK, DAMASION, ...etj. KADM-us ban kuptimin e vendit të veçuar nga të tjera vende, njeriut të dam pej njerëzve të tjerë,..., etj.

KADAM= KA DAMJE, ose KA DA MA, ky emen sipas versionit, KADM në ep KA ADAM, pra gjësend që KA ADA AM, është dhene nga DAMJA, pra ADAMJE. Nga kjo kuptimi i emrit ADMA, ADMU, në shqip do të thotë ADMU=ADMA= AD MA, si version i fjalës ADAM ose thjesht A DAM= ADMA. KA ADMA, ku me emnin ADMA na epet kuptimi i veprimit ADA MA; si dhe ADA AMA, pra A DA dhe MAhet si e tillë. Rrjedhimisht KADM përmban historinë KA A DAM që e përshkruan pamjen e DAMJes nga fisi i tij, populli i vet, etj. Qyteti THEBE në gjuhën shqipe përmban kuptimin shumë të qarte, si THE BE, pra vend ku është THY BEJA, asht si THE BEN. Nga kjo marrim kuptimin THE BE; ose Ben THEN.

Nga kjo marrim formën THE BE që mund të përshkruante edhe reliefit ose territorin e përbërë nga Thyma, vend i thyer, i Bam nga thymja, si THE BE, ose THEBA, ashtu BA nga THYMJA, ose gjësend si THEhet,...etj. Sido që shtjellohet emni THEBE tregon mënyrën shqipe të krijimit të fjalës, THEB, THEM, THEN, THESH, THES, THEQ, THER,.. etj që përshkruan Thyren/thymjen.

Encheleans (në anglisht), ENKELEAN (shqip)= në shqipe ENKELEAN, në kuptimin e qart ANKELAN, ose AN KE LE AN, që përshkruan LE-mjen ose shfaqjen e tij në nje AN të caktuar.

Megjithatë EN ka kuptimin e AN-es në lëvizje, e cila është larg vështruesit, ku A kthehet E, dhe EN kur afrohet me vështruesin kthehet në një AN. Kështu ANKA= ENKE, përdoret në Kosovë si; *U ENKE Poshtë e nalt.* fjalë e cila për qëllime të caktuara u hoq, hek pej fjalorit të shqipes, Nga kemi ENKE, mandej ANKA, ose ANKHA të cila përdoret edhe sot në Kosovë. Nga kjo, ENKE LE AN, ka kuptimin Njeriut që U ENKE dhe LE ANEN pra LEN qytetin venin ku ka le, ENKE, pra U ENKE dhe ELEAN, që do të thotë se ishte njeriu që U ENKE dhe LE ANEN, pra Le venin e vet. Megjithatë ky emër mund të shtjellohet edhe me tej duke bart kuptime tjera, si; ENKE ELE AN, me kuptimin ose me drejt mund të ketë kuptimin si ANKA ELLE AN, si dhe AN KA (q)ELLE AN, pra AN E KA QELLEN është i ardhun nga QELLA; ose ELLA, si ENKE /ANKA ELLE AN.

Këto janë kuptime të mundshme të këtij emni.

Shtjellime tjera

Këta emra/emna të marr nga mitologjia e njohur e KADMUS, i përshkruhet kuptimi i tyre në shqip. Si rrjedhoj (shënim; RRE DHA, DHA RRE-mjen, ku RRE është zgjanimi i materies gjësendit, ...,etj). lexuesi duhet të jetë i njohur me këtë Mitologjia.

AGENOR (*mreti/mbreti i Fenikis sipas/simas miteve*)- kuptimin bazë është AGENOR=A GJE N*OR, pra është AGE në OR, thjesht ASHT AG ENE (enet) në OR; pra NOR= në OR, I ROJtun, i rujtun, dhe është në OR, pra është i **RO**jtun, i formës OR=RO.

Kurse AGE NOR është thjesht titull, emër AGE-AGJ në OR. Ky është vërtetim i thjesht se emri/emni AG është jo me shumë se version i lasht i emrit AGJ dhe thjesht se AGJ nuk duhet të shkruhet AXH por AGJ ose thjesht MAGJ/MEGJ/MIGJ,...etj.

HARMONIA, do të thotë HARE MAN, pra Man HARE, man gëzime dhe man MARE nje version ose formë e fjalës HARE/MARE, prej nga përshkruhet hapësira e rritjes dhe veprimi i rritjes sipas kuptimit AR, prej nga kemi HAR, MAR; LAR; FAR, ARKA, DARKA, ...etj. Nga kjo ARMONI= do të thotë AR MAN, kurse HARMONI na ep MON=MAN AR, ose formën tjetër të shfaqjes se veprimit AR; si HAR, HAJR,...etj. Kadmus, mund të jetë version i shtuar nga Greket, sipas prapashtesës US, si KADMU, ose KADAM, si dhe format tjera. Prej nga kemi. në të gjitha përmasat gjuhësore HARMONIA , ARMONIA, ARMENIA,... është fjalë nga shqipja.

MARKU

Emni Mark asht emen i shejt i fes Krishtere, ka interpretime të ndryshme, dhe nga me të pabesueshmet, emni i cili kryekëput asht nga guha shype. Një prej autorëve me të rëndësishme të Ungjillit, me saktë të Besëlidhjes se re, është po ashtu MARKU. është krejt e kuptueshëm se të gjithë etimologët e botes nga të gjitha gjuhët që ata e trajtojnë nuk mund të gjejnë shpjegimin e përshtatshme dhe të kënaqshëm, është e kuptueshëm, përderisa ata nuk nisen nga Gjuha shqipe.

Nga struktura e kësaj fjalë kemi; AR, dhe nga shpjegimet e hollësishme i kemi dhënë për fjalën AR, kemi shumë fjalë të bashkuar me këtë janë;

BA+AR=BAR, prej nga u krijuan fjalë të cilët u përdoren si emna njerëzish dhe vendesh (vенеve), si BARLETI=BAR I LET, si dhe BA AR I LET.

TAR= prej nga TA AR ose TE+AR = TAR.

KAR prej nga kemi KA +AR=KAR.

DA AR= DAR, prej nga vije emri DARIU, DARI, por edhe emni shejt DARDAN si DAR i DAN-es. Rrjedhimisht vetë emri i shejt (shenjt) DARDAN mund të jetë në kuptimin DA AR DAN-it, kur DAN mund të jetë emër i Zotit në formën DONA=DANA, EDONA EDONIS; ADONA, të cilat paraqesin në bazë të njëjtin kuptim nga e njëjtë gjuhë, si emër o Zotit, ashtu si DODONA=DO DONA, ose DA për DONEN. Emnat/emërat DARDAN, MAKEDON, DODON, EDONIS, EDON, DION, DIAN; në të vërtetë përshkruan vetit e Zotit dhe përkushtimin ndaj ti. Mandej emri i fisit të Akilit

MIR*MI*DON në kuptimin MIR MI DONEN dihet në gegnisht kemi MI=MBI:

LAR=LA AR ose BA si ARI , si metali i çmuar i ARIT, por në kohet me të lashta kjo fjalë kishte kuptimin e gjësendit që është LA=LAN ashtu dhe në mënyrë të atillë, ngritët përpjetë, rritet si përfaqe me përmasat e tilla të përshkruar me fjalën AR, si formë e tillë e cila i përshtatet fjala AR, për të cilën kemi dhënë shpjegime të hollësishme.

GAR që na ep kuptimin e formë se materies të përshkruar me fjalën GA=GJA dhe e cila ngritët rritet me sipërfaqe që e pështjell këtë sasi GA duke e rrit zgjeruar në formën e tillë AR, prej nga kemi GAR, prej të cilës rrjedhin shumë fjalët tjera të përberë nga kjo GAR, siç janë; GAR, N'GAR, ZAGAR, LONGAR (LAN GJA AR), NGARKO/NGARKA, NGERKLAN, GAROJ, ...etj.

Po ashtu kemi MAR, nga MA+AR, prej nga marrim MAR, e zhvilluar shumë simas (sipas) kuptimit E MAR, si dhe;

MARSI, MARICA, MARISA, MARTA, MARIA, MARJAN, MARAN, MARTANESH, e MARTE, MARS; MAROJ; MARAK; MARAKLI; MARKU; MARTESA, EMARA, e MARA, ...por edhe MARAQ, MARQIN,etj.

Nga kjo kemi po ashtu me strukturë të njëjtë si;

MIR, MIRA, MIRAN, MIRTAN, MIRATAN, MIRLI, MIRLIND; MIRJAN, MIRAKLI, MIRTAN, MIRDIN, MIRJAN, MIRTON, MIRDON, mirëSI, mirë, MIRJE, MIRITAN, mirëSI, EMIRA; AMIRA; UMIRA, MIRQON, MIRART, ...etj.

Nga kjo kemi po ashtu;

MOR, MORA, MORAN, MORTAN, MORATAN, MORLO, MORLOND; MORJAN, MORAKLO, MORTAN, MORDON, MORJAN, MORTON, MORDON, MORESO, MORE, MORJE, MOROTAN, MORESO, EMORA; AMORA; UMORA, MORQON, MORART, ...etj.

MER, MERA, MERAN, MERTAN, MERATAN, MERLE, MERLEND; MERJAN, MERAKLE, MERTAN, MERDEN, MERJAN, MERTON, MERDON, MERESE, MERE, MERIJE; MERJE, MERETAN, MERESE, EMERA; AMERA; UMER, MERQON, MERART, ...etj.

Nga vet krijimi i fjalëve sipas të njëjtës logjike si;

MIR
MUR
MOR
MAR
MER
MYR

E dëshmon se emri MARIA është nga gjuha shqipe, ashtu si vet EMER, ka kuptimin E mirë/EMAR/EMER, E MAR, në formën EMER ose MR.

Nga kjo kuptojmë se fjala MUR, ka kuptimin e njëjtë si MAR; por tash pjesa AR shndërrohet në UR, e cila shpjegon MA-jtjen e ardhur nga pjesa e brendshme e gjësendit ose pjesa e panjohur si UR.

Kështu kjo shpjegon fjalën MURLAN/MURALAN, që përbëhet nga MUR LAN, pra i LAN si MUR, jo vetëm në kuptimin e MUR-it që përdoret sot por në kuptimin e gjësendit që vije nga brendësia, dhe kthehet në gjësend të tillë, për nga forca si MUR, por edhe si ardhje nga brendësia që vija MA UR, pra MA=AM, vije nga pjesa MA, e cila MA-HET, pjesë e parashkruar fjalën UR, ashtu si; BUR, BURIM, MUR, MURIM,..., krahasim shumë me vend, lexuesi duhet ta përsërit disa herë për të kuptuar natyrën e njëjtë;

BUR=MUR

BURIM=MURIM

BURON=MURON

Kështu edhe fjala angleze BURIAL (vorri) në anglisht, mund të ketë rrënjë të përbashkët në lashtësi me shqipen.

Nga MUR nuk e kuptimin ashtu vetëm të MURIT, por edhe gjësendit MAhet dhe vije nga brendësi UR dhe vije behet i dukshëm i kapshëm ose gjësend që e kallëzon veten, ashtu si MURLAN, pra LAN MURI ose me drejt e saktë kemi MU UR LA AN, pra nga ANA e LAN si UR MU/MA.

Kështu MUR është MA=MU nga UR

Dhe MIR është MA=MI nga IR

MOR është MA nga OR

MAR është MA nga AR

MER është MA nga ER, prej nga fjala gjermane MEHR mund të jetë një lidhje e lashtë me para shqipen ashtu duke e interpretuar ngritjen e sipërfaqes në hapësirën E si ER deri në RE, prej nga MER/MEHR mund të jetë interpretuar si Shum nga pjesa e gjuhës se lashtë para indoevropiane, e marr me vonë në gjermanisht, e cila të jetë kthyer në kuptimin nga e madhe, e nalt në kuptimin SHUM.

Si rrjedhim toponimi MERTUR (MARTAR) shpesh me përpjekje për të shpjeguar si ardhje nga Latinishtja, mendoj se është shumë i gabueshëm. Rrënjë e fjalës MERTUR, ku më vonë këto E i shndërruan në E pa za e ndikuar nga gjuha letarer, mund të ketë bazë të fortë se ishte nga fjala MARTUR, ashtu si kur themi MARTU. Mirëpo MARTUR, do të na epte përshkrimin jo vetëm MAR, MAREsi, si dhe me kuptimin MART, si fjalë e cila na jep lARTësin ashtu si MA ART. Pra e Man NALT; në kuptimin ART është jo vetëm ngjyra, jo vetëm se aty ishte AR, në kuptimin me të Moqem (Moçëm). Me AR kuptojmë ngritjen përpjetë, rritjen, me ART kuptojmë po ashtu reliefin gjeografik me ngritje të lart, duke e përshkruar ngritjen AR dej/deri në kufirin e caktuar T, ashtu nga pika e ultë duke u ngritë kadal/ngadalë në pikën ma t'nalt, me ngritje të vazhdueshme, me shumë të pjerrtë, pra jo të menjëhershme. Pra, aty përshkruhet reliefi ngritje në naltsi në formën MA ART, ashtu si

LART= LA ART, MA ART= MART; ashtu si emrat; KLAR, KLARA, KLARTA,..., kanë kuptim vetëm në shqipe.

Nga MERTUR, si MA LART, si dhe ME LERT, mund të këtë drejtpërdrejt përshkrimin e reliefit, dhe aspak nuk lidhte me fjalën MORT. Mundësi e kalimin nga MORTOR në MERTUR është po ashtu e njëjtë me mundësin e kalimit MARTAR, MARTANESH MERTENESH në MERTUR.

MALIER

Ne gjuhën e vjetër Greke *Malieís*, merret si baza e e fisit të grekeve të vjetër, të cilët jetonin në Greqinë e Mesme.

Zona e vendbanimit të Malianëve shtrihej mbi malet Kallidromos, kufizohej me termopilet në lindje dhe kufizohej në veri me Gjirin Malian (Maliakos Kolpos) me emrin e tyre. Në luginën perëndimore të Spercheios, territori i tyre kufizohej me atë të Ainians, Thermopylae lidhur ata me Lokrien (LO KRIEN, ashtu sic thuhet sot, LO KRIEN PER AT(e)DHE). Kryeqyteti i Malianëve ishte Trakia (TE RAKIA, asht e me mundësi të krijimit nga TE RA KI A, tu e përshkru reliefien me ramjen e vecant) pranë Shkëmbinjve Traçinikë (TE RAQ NIK emnim krejtësisht i kfjellt).

Vendi me emrin Malieis, shtrihej në antik maje maleve Kallidromos, e cila rrethohej me Termopilet dhe Maliakos Kolpos, Thermopylae lidhet me Lokrien (në shqipe, LA KRIEN, por dhe LOK=qshtu si LAK, pra LAKon ka Kah ka ose prin Krieja (kryt) /LA'KRIEN, duke na dhënë Lakune e Maleve dal si Kry, që prinë në formën e lakut, pra emnimet e lashta mjaft shumë përmbajnë fjalë të cilat përshkruajnë reliefin). Emri Malieis në Shqip , sado i tjetërsuar në Greqisht, përshkruan MALIN, pra ka të beje me MALET, të cilat janë të lana në formën LAT/LET; si LATIC/LETIC/LETNIC,..., ashtu duke na dhënë pamjen MAlet; kurse njerëzit të cilët jetojnë atje, quhen Malci; Malsi, Malies, ky emen ka kuptim të drejtpërdrejt me Malesi, MALCIE, MALIE, pra pse të mos jetë MALIE, dhe të mos i shtohet nga Grekët S, veçori e gjuhës se tyre.

3.

Fillimisht i quajtur Trachis (Τραχίς) ose nga Strabo (Strabo emen njeri por mund të jet marr nga emen i vendit, nga shqipja STRA/SHTRA BO, pra BA nga SHTREMJA) , Trachin (Τραχίς) ishte qyteti në rajonin e Malit , në distriktin e quajtur më pas, es Trachinian (ne shyp ka kuptimin dhe e gjen don me thanien në tana format, si TRAHIN pra hin në formën e TRA-nit, e cila fjalë përshkruan si pikfillim reliefin, mandej TRASHIN e ka kuptimin e Trashjes, vend i TRashun, breg i dalun ashtu i krijuar nga Trashja e grumbullimi i materialit, si dhe TRAQIN në kuptimin RAQIN, QIN=QAN i Te RA QUN/QIN me përshkrimin e RAMJes se QUME ose të dalun tutje në mënyrën e pazakont,..., etj). Ndodhej në një rrafshnaltë shkëmbore mbi bregun e majtë të Asopos, në pikën ku lë malin Oeta (O ETA nderlidhet ngusht me

fjalën META; VETA, e cila përshkruan nje gjatësi të caktuar të veçuar nga hapesina rrethuese, ashtu duke u përfaruar me META, gjatësi ETA, ashtu O =ASHT/OSHT ETA, ku ETA na ep edhe largesin e formës ATA=ETA=OTA...., etj.) drejt fushës së Lamias (n'shipe kemi; LAMA, LAMIE, si shumës i fjalës LAM, vend ku Lam, ku mledhet LAMA, fushe kryesisht e gjan e cila ka formën e tille, ku njerzit i Lajn gjanat e bujeqsis, ose e grumullojn ushqimin/ushimin të korrinat,...., etj. Ky emen në Kosovë përdorej shumë në emninimin e fushave u grumbulloheshin; sanat, tallat, dridhi, hedhej, gruni, ..., etj.). Ajo ishte e vendosur pak në veri ose më mirë në perëndim të Thermopylae dhe kështu urdhëroi afrimin e Thermopylae nga Thessaly dhe ishte me rëndësi të madhe ushtarake nga pozita e saj.

4

Sipas Herodotit, hyrja në rrafshinën e Trakisë ishte vetëm gjysmë gjerësie plethrumi (15 m), por sipërfaqja e rrafshinës ishte 22.000 pletra (13 km). I njëjti shkrimtar thotë se qyteti i Trakisë ishte 5 faza larg lumit Melas (emni i lumti MELAS me kuptimin shqip ME LAS pra ME LA, në kuptimin LA SA; ose SA LA duke e shpreh sasin SA) dhe se lumi Asopus (AS O PUS, marohet nga fjala AS pra nuk A, në kuptimin AS anej as knej, dhe O PUS, pra AS NUK PO PUS, por as Nuk asht diçka i madh dhe i vlefshëm, si dhe A SO PUS mund të përshkruan në shqipe po ashtu lumin AS NUK është Poshte pra nuk është lum i futun thelle por siperfaqore, i dalun eper në sipërfaqe) e kishte origjinën nga një grykë në malet në jug të Trakisë. Sipas Thukidides, Trachis ishte 40 faza larg Thermopylae dhe 20 nga deti.

Trachis (si Trachin) është përmendur në katalogun e anijeve të Iliad nga Homeri si një nga qytetet subjekt i Akilit dhe festohet në legjendat e Herakliut si skena e vdekjes së këtij heroi.

Maronea

Qytet në Maqedoninë e vjetër, lidhet ngusht me shqipen e sotme si; MARON, MARON SHPI; përbëhet nga kuptimet MA +RON në kuptimin e MAN ROJEN, ashtu MA RON, pra është qytete vend i sigurt. Dhe të njëjtën kohë e ndërton formën MAR që ka kuptojmë e Marsis, ashtu si MARA, MARO, duke në përshkruar gjësendin e ndërtuar në atë mënyrë i cili ep siguri, që ma ro-jtun.

MOLOSIA

Ne greqishte *Μολοσσοί* (Malasia/Molosia) por edhe MALASH /MALESH, MALASHIA; e cila mund të kishte të njëjtën kuptim me Malësia. Në dialektet të shqipes se lasht mund të kishte përdorim kalues në vend të S të përdorej SH, dhe anasjelltë. Shikuar drejtpërdrejt si shkruhet dhe si është përcjell ky emër i lasht dej me sot, del se sa do i ndryshuar nga Grekët duke ja

përshtatur gjuhës se tyre, emni MOLOSIA do të thotë MALESIA, ashtu si thuhet sot në gjuhën shqipe, si dhe në të gjitha të folme. Kështu MOLOSIA nuk duhet të lidhet aq shumë me emrin e pemës se MOLLES, edhe pse mund të jetë.

Megjithatë duke marr parasysh hapësirën ku shtrihet ky emen, dhe reliefin me plot përthurje, del se MOLOSIA, me pak ndryshime, O duke ndryshuar në A, marrim MALOSIA, MALESIA, MALESIA, prej nga del se ky emërim lidhet ngusht me hapësirën ose terrenin malore, dhe ndërlidhet ngusht me MALESIN. Natyrisht në hartat e vjetra, nga studiuesit shumë serioz kjo hapësirë shpallet si Greke, e cila nuk ishte e vërtetë aspak.

Ne këtë hapësirë Grekët e lashtë as të rinjtë nuk jetuan kurrë. Sot, një pjesë të saj, e ka pushtuar Greqia, pas vitit 1848, ku me të madhe u luajten kufijtë e tokave shqiptare, duke u masakruar dhe duke u zhdukur pa za, si asnjë popull tjetër. Greqia e lashtë nuk i kishte këto territore, të gjera sikurse sot. Greqia e lashtë, ama e saj ishte në brigjet e Azisë së vogël, dhe ardhjet në Evropë ishte kryesisht pushtuese.

Ajo u bë një vend me rëndësi historike si rezultat i kolonisë së themeluar këtu nga Laçedaemonianët (LAQE DA EMONI) në vitin e gjashtë të Luftës së Peloponezitet, 426 p.Kr. Trakinianët (një fis i maliasve) dhe Dorianët fqinjë, të cilët vuajtën shumë nga sulmet grabitqare të Oeta-sve, u kërkuan ndihmë spartanëve, të cilët e shfrytëzuan këtë mundësi për të ndërtuar dhe forcuar kolonin duke thirr shtetet e tjera dorike të Greqisë. Kështu 10,000 kolonizatorë ekoistë spartanë (Leon, Alcidas dhe Damagon) ndërtuan dhe fortifikuan një qytet të ri, të emëruar Heraclea/HERAKLEA, emri i të cilit ishte aq i lidhur ngushtë me rrethinën përreth.

DAMAGON

Emri i lashtë grekë DAMAGON përcillet në Shqipëri, si DAMA GJON (DAMA MA GJON ose DA MA GJON), e cila në shtjellimin e mëtejshme na jep formën DA AMA GJON, si dhe DAMA GJON, sikur kur themi DAMA GJON copën e bukës, pra; *mos e daj për zgati, por për z'gjani.*

LEON

Na jep pamjen e aNES; ashtu si LE ON, ose është riju, maru, e cila përcillet apo përmbahet në fjalët; LE, dhe ON =AN, duke në dhënë si pamje të veçantë LE AN, ose LEON, ashtu sikur kur themi LE ANASH e mos fol, ose LE ANEN taNE:

Ne pjesën e Maqedonisë së lashtë, që tash shpesh po quhet Greqia e lashtë, ishte qyteti bregdetar DION; i cili në të vërtetë ishte emër i Zotit, DARDAN - ILIR.

AINIANEN

Në greqishten e vjetër (Αἰνιάνας) Ainianes , po ashtu; (Αἰνιῆνας) Ainienes, në të folmen Jonike, e cila e ka vetin , ashtu, zanorja A dorike e kalon në E (Ενιῆνας) Enienes, emër i fisit në Greqinë antike, ishte i afërt me Mirmidonet, fis i Akileut dhe Achaiern/Akean në Peloponez.

Ky emen lidhet ngusht me gegnishten të Kosovës; AINIANES, me kuptimin A I NI ANES (është i një Anës) ose A I NIANES (është i Njërës). Por, me mundësi tjera, si;

AINI ANEN

A INI ANEN

AI NIA NEN/NON/NUN

Por edhe me përafrime tjera si; ANIA NON, si ANIA NEN, si dhe kuptime tjera të afërt, të cilat për njeriun nga Kosova dalin fjalë shumë të kuptueshme, pa nevojë të sqarohen dhe përafrohen.

ANDROMAKA

Andromaka prej mitologjisë së shkruar nga Grekët e lasht, ishte gruaja e Hektorit heroit Trojan të vramë (ram, nga vu+ ram) nga Aqileu/Akili. Fatkeqësisht çka do u shënua nga grekët e lasht, sot nga shkenca e perzime qaq tepër me politik, si trashëgimi nga shekulli 18, quhet greke. N'koftë se nisem nga e vërteta se kushdo ka shënuar është e tij, pra përket asaj etnije, atëherë historia duhej të ishte krejt ndryshe.

Trojanet ishin shqipfolës, dhe gjuha e tyre e atëhershme ishte shumë e ngatë me gjuhën e sotme të Kosovës, si pjesë periferike e perandorisë së dikurshme Dardane.

Kështu pasi gjuha e tyre (tyre) ish Shype, përkatësisht e ngatë me gegnishten e sotme, të Kosovës si pjesë e Dardanisë së dikurshme, është krejt e natyrshme, shumica e emnave të kësaj popullatë do të ngjiste emna n'guhen shype, përkatësisht me nanen/amen e Shqipes së sotme – Dardanishte e lasht.

ANDROMAKA=AN*DRO*MA*KA, pra, AN që DRO MA KA, si dhe AN=burim, numje, NA (që do me than dhanja e AN-es me lëvizje drejt personit), e ka DRO, është le me DRO, është e tutne nga diçka, po rrin me DRO, dhe MA KA DRON. AN ka kuptimin edhe NANA , edhe NUMJ-e, edhe DHANJE e formës AN=NA, kështu; NAN DRO MA KA, MAKA DRON, me pak fjalë.

Prej kësaj na del se ANDROMAKA mund të mos ishte emri i gruas se Hektorit, pra mund të mos ishte emni i vërtetë i saj, ky emen mund të jetë krijuar mas/pas luftës se TROJES, dhe pas rrezikut që u shfaq kundër burrit të saj Hektorit, dhe kundër fronit të fëmijës se saj, masi/pasi e dim që fronti mund

ti përkiste Hektorit. ANDROMAKA është fjalë shqipe, përkatësisht gegnishte e Kosovës e cila përcillet shumë kfishllt dej në ditët e sotme.

Emnat e Dardanisë së lashtë

MARGUS = do të thotë MARGUSH, GUSH e MAR, ven në formën e GUSHES se nalt, ose kodër/male i ngritun (AR) si Gush (GUS), prej nga marrim MARGU=MARGJU, MARGUS/MARGUSH.

VENIS, q ka kuptimin e VE NIS (*por edhe VEN NIS, VEN IS, VEN NIS*), pra VEN ku Niset, ku fillon forma e caktuar, ose ku ka rrjedhje të lumit, prronit, ose kufijtë e hapësirës të caktuar si VEN NIS ose VE NISJEN, ..., etj.

VINDENIS VEN i Zotit DENIS, me siguri trajte e emnit të njohur DIONIS, ashtu DIA O NIS, e cila thuhet sot (ne të folmen e Dardanis) është forma tjetër e fjalës VENI mban kuptimin VIN DA NISJE, vendi ku është DA NISJE ose **VENDAN NIS**-je. Ku NIS është formë fjalës NUS/NES ose edhe NAK, NIK, NOK, NUK, NEK, ..., tregon rrjedhjen e dukurisë/gjësendit/formës, përshkruan fjala e parashkruar si (...) NIK, dhe thotë; N+IK, dhe L+AK, si edhe N+IS, L+IS, L+AS, L+US, ..., P+AS, P+US, P+OS, P+IS, P+ES, P+YS; ...etj., ka kuptimin N'Is dhe L'IS, ose L'as si edhe Plas=P'LAS. Fjalët; VENAK, VENUS (do të thotë VE NUS, VEN NUS, VEN NUSH, VE NUSH, kemi shpjeguar fjalët; NUS, NIS, NAS, NES, ...NUSH, NESH, NISH, ...NUC, NEC, NOC, ..., etj.). VINDENIS mund të përshkruaj edhe vendkalim të caktuar, ose edhe vend ku ka prodhim të gjësendit të caktuar. VIN përfarohet me VAN, VJEN dhe DAN/DEN, mund të ndërlihet me emrin ADONIS, EDONIS, DONIS në trajtën DENIS, si VINDENIS, pra VIJ N'DENIS, vendi ku është Zoti DENIS=ADONIS, ..., etj.

Në gjuhën Latine; Diocletianus, nga gjuha e lashtë greke Διοκλῆς (Dioklês). Me mundësi nga Shqipja e lasht, si emen vendi e njerëzish; Dioclea (Dioklea), si kuptim drejtpërdrejt KLEA=LEA, LEA A si DIO, ku mund të jetë e mundshme se DIO, është shkurtes i emrit DION, DIONIS; ADION, DON, ADONA, ...DADONA, DODONA. DIOKLEA në Dardanishten e vjetër forme DI O KLEA, ku KLEA është trajte e fjalëve KA LE A. Keshtu kemi HERAKLE= HERA E KA LE; por mund të përafrohet me fjalin dhe kuptimin qe del pej saj; I HER KA LE (N'I HER KA LE).

DIO, DIJE O/A, DIA=DIO, DIOK, ka kuptimin në shqipe i DI-jshem, që ka Dije, si fjalët; DOK, DOKSHEM, ...

Prej nga kemi NI-NIK, QI-QIK, QU-QUK, LA-LAK, MA-MAK, ..., etj. Dhe KLE=LE, si dhe LET= I let

Por edhe DIOKLETIAN= nga DIOKLE= DIOK ka LE; si dhe DIO/DIA KA LE, KA LE me DI-je, ashtu si DI O= DIJE OSHT, si në Kosovë DIJE O, Plot dije o, DI O, por edhe DIO= në kuptimin DIJ. Si dhe KLE=LE prej nga kemi

DIEKLE, DIOKLE, DIAKLE, që përshkruan njeriun i cili KA LE DIJE, ka pru dije,...., etj.

Mbi këtë bazë u krijuan emnat; DOKLE, DOKLEA,...., por edhe HERAKLEA; KLEA, KLEU (KLEU~LEU),...., etj.

SPLIT/SPLAT/SPALATUM

Me mundësi nga Shqipja nga SPALAT= SHPALAT. E krijuar nga folja SHPALA (*përshkruan një Pal, e veçuar, nga Palat e shumta, dhe kryesisht të ndryshme*) prej nga u krijuar fjala SHPALAT, me gjasa e shtuar nga Latines pjesa UM, prej nga kemi SHPALATUM/SPALATum, SHPALOJ,

Hostilianus/OSTILIAN-OSHTILIAN

Qe munet më u përafra më OSHT I LAN ose OSHT ILIAN ose OSHT ILIANUS, pra OSHT i ANES ILIAN. Shumë e kuptueshme ky emër Hostilianus, është i shkruar në gjuhën e huaj dhe nga t'hujt, duke e ditur se emrin DRITA do ta kishin shkruar DRITUS, ARDIAN/HADRIAN= Adrianus.CLAUDIUS= KA LA DIJE, ose KLA përfarohet më LA, do të thotë LA DIJES, I LAN DIJES, KLADIUS, si edhe LAU DIJES ose KA LAU=KLAU dhe DI-JES, në kuptimin LAUDIJES, ose I LAN DIJES,...., etj. QUINTILLUS do të thotë QUNT ose QUIN në kuptim I QUIN, ose thjesht QUN, QUAN dhe ILLU, pra QUIN pra I QUNT ILLU, pra I QUN të **ILLI** ose **QUN T'ILLU-s**

MAXIMIANUS= MAKSIMIANUS, që do të thotë MAKa SI MAN, pra, njeriu i cili MAN sa MAN në kuptimin MAN SA MUNet më majt, por edhe MA KSI MI ANUS, pra MAKSA MI AN, MAN MI ANen e tij, sundon ose qëndron ose KA pasuni/pasuri Mi anën e tij, dhe e sunon (NON SU, pra SU/SHU, sasi e materies /gjësendit përbrenda trupit, sipërfaqes,...., ose sasi e gjësendit e cila vije nga poshtë , ose është në nivelin e sipërfaqes rrethuese) atë.

Shënim:

Kur themi SUNDON, nuk mund të përgjithësojmë gjuhën shqipe. Pranaj thojm Sunon pra kemi fjalët SU+NO+ON, pra NON=N'ON, N'AN, N'IN, N'UN, N'EN, N'YN, por edhe N'EAN, N'EUN,....,etj.

*Prej nga SU do të thotë SHU, dhe SUNON ka kuptimin NON SU, NON SUN, SUNI, pra SHUNON, ose SHU/SHUT/SHUJTJE/SHUMJE na përshkruan gjësendin, sasinë e materies e cila lëvizë /ku z kalon **ZH**, kemi **Levizh/** në drejtim të U, duk u rras në sipërfaqen e gjësendit, në brendësin e tij, dhe duke u larguar nga njeriu dhe duke u zhvendos n 'mjedisin e panjohur, me të cilën krahasohet dukuria në fjalë me folësin, i cili e krijon fjalën në shqyrtim/SHKYRTIM.*

GRATIAN, na jep pamjen e njeriut GRATIAN, në Kosovë përdoret në kuptim tepër tamahqar = TA MA QAREN, GARTIAN I kuptimit më GRAT, që GRA do të thotë GJA e RA ashtu e *grumullume* nga RAMje e gja-seneve. Në formën GRA.

MARKIANUS ka kuptimin MARKAN, pra MAR KAN, dhe MAR KI ANEN, ANEN E MAR E KI

ANASTASIVS do të thotë ANASHTU, në formën ANASHTA, Pra ANE E SHTUME.

JUSTIN ka kuptimin ASHTIN, ESHTIN JUSHTIN në kuptim I SHTIME, ose I SHTUME

Po ashtu JUSTINIAN do të thotë JU SHTINIAN, në kuptimin SHTI ose **I Shtun**, që nërlakohet më fjalën U STINAN pra, **i stinës**. Emrat VALENS do të thotë VALAN, i VALES ose VA+ALENS me kuptimin I Vume na ALEN në kuptim I LAN në Naltesi/alt;si.

Greket e Latinët e lashtë, toponimeve, e emnat e Zotave e njerëzve ua shënuan prapashtesën me S dhe të njëjtën kohë ua dhanë aq sa munden ngjyrën e gjuhës së tyre, e cila po ndryshonte me të madhe dhe po merrte fjalët e gjuhëve të huaja, ashtu si arabishtja sot.

Nga pjesa e mirë e emrave të bartur prej kohëve parahistorike duken në thelb të çuditshëm, haptas me kurrfarë lidhje me Greqishten. Dihet, se etimologët bëjnë krahasime, e nxjerrin përfundime nga fjalët, foljet dhe hamendjet me qesharake. Dhe kjo bëhet me qellim për ti bërë Greke, dhe për t'i bërë të mos-kanun popujt e shumë shqipfolës. Greqishtja u zhvillua dhe u përzijte me gjuhët e shumë popujve në Azi dhe shkeli në brigjet e gadishullit Ballkani krejt vonë rreth viteve 800-600 p.Kr në Evropë, si pasojë e dyndjeve Indo - evropiane nga Lindja. Me ardhjen, e zhvillimin e grekeve tregtar në këtë kohë, filluan tjetërsimin e popujve shqipfolës të brigjeve të Ballkanit përball Anatólisë, sepse kjo gjuhë u bë gjuhë e religjioneve pagane të cilat gjithnjë e më tepër po bashkoheshin, si lajmëtare e lindjes të feve abramaike, politik e tëlle e marume sipas parimit kryesor - **një Zot, një popull, një gjuhë**. Nga kjo, kuptimi i emrit ANDROMAKA, duhet kërkuar nga fjalët e gjuhës së lashtë, e përbërë nga fjalët e shkurta prej të cilave ndërtohen fjalët e sotme të shqipes, fjalëzat si trashëgim i gjuhës së zhvilluar fuqishëm në brigjet e Lumit Danub. Nga ANDRO, me kuptimin e sotëm; AN e DRO-s, pra ANA e RUjtun në trajtën RO, DRO, dhe MAKa me kuptimin e MAjtejs ashtu si themi sot **MAKA armët me veti**. Nga kjo ANA e DRO MAKa e cila me tkurrjen në një fjalë të vetme, do të marr po ashtu kuptimin me të thellë dhe pak ma të ndryshëm sesa kur janë damas; ANA DROMAKA. Ku DROMAKA do të thotë ROM=ROMJE në përshkrimin e RUMJES si ROMJE dhe DROMJE e përshkruajnë kulmin fizik dhe psikike të ROJES, si DROJES, prej nga na epet DROMAKA. Lumjet dhe ujnat (ujërat) mund të quheshin me këta emna në botën antike, sepse Lumenjtë dhe Liqenet/*Lkejt* merreshin si gjësend i cili Ruan

jetën dhe cilësinë e saj. Te(ke)fun(d)ja pa Uji t ‘bollshëm jeta kish me kanë tepër e shtir.

Në koftë së emri Andromaka do të ishte i shqiptuar si ANDROMAHA, do të ruante apet burimin shqip, ashtu MAHA, MAHEJ, MAHET; si dhe ROMAHA, duke e përshkruar përmasat e gjera të RO-s.

Po ashtu deri në ditët e sotme kishim emna femnash dhe meshkujsh, si; MAHA, MAHAJ, MEHAJ, MUHAJ, MUHO,....,etj.

TROJA/ILION

Troja në greqishten e lasht (Τροία (Troia) ose Τροίη (Troie)); por edhe i quajtur me emrin tjetër Ἴλιος, Ílios, „die Ilios“, Ἴλιον ashtu Ílion, „ Ilion“; latinisht Troia ose Ilium; sot Turqisht Truva).

a)

Duhet të ket të qarte lexuesi se emri ILION i greqizuar/ i përshtatur gjuhës Greke në ILIOS,/ nuk ka të beje asgjë me emrin ILIR, edhe pse në strukturën e gjuhës kemi ndërlidhje. ILION rrjedh nga ILI, si fjalë që përshkruan ngritjen e gjësendit në lartësinë/Naltsin IL, dhe lëshimi i tij , rrjedhjen e formës, ose forma e ngurtë duket e atillë që ndihmon rrjedhjen e lëngjeve, rrokullisjen e trupave.

Qashtu, pasi/masi fjala ILI përbëhet nga IL dhe LI të cilat kur ngjiten, në fjalën të vetme, kemi ILLI, e cila përshkruan pozitën e lart tw gjësendit, dhe rrjedhjen e tij me ramje të ngadaltë. Për shkak të pjesëmarrjes se tingullit(fjalës) I, kemi vëllimin e tropit, gjësendit të hapësirës në atë mënyrë që gjatësinë/gatsin e kanë shumë me të madhe sesa gjerësia/gjansia.

Nga kjo kemi

ALA

ILI

ULU

ELE

OLO

YLY

Si dhe shumësin LL dal nga njëjësi L;

ALLA

ILLI

ULLU

ELLE

OLLO

ELLE

YLLY

Për këtë në pjesën e pare kemi shprehur mundësin se emri NIL i lumit të famshëm Afrikan mund të ketë prejardhje shqipe, pasi/masi kjo fjalë u marua nga format e mësipërme, si;

N'AL, N'ALA

N'IL, N'ILI

N'UL, N'ULU

N'EL, N'ELE

N'OL; N'OLO

N'YL; NYLY

Si dhe shumësi

N'ALL, N'ALLA

N'ILL, N'ILLI

N'ULL, N'ULLU

N'ELL, N'ELLE

N'OLL; N'OLLO

N'YLL; NYLLY

Po ashtu fjalët e ndërtuar nga e njëjta mënyrë, tw cilat bajn kuptime shqipe, janë;

G'AL, G'ALA

G'IL, G'ILI

G'UL, G'ULU

G'EL, G'ELE

G'OL; G'OLO

G'YL; GYLY

Si dhe shumësi

G'ALL, G'ALLA

G'ILL, G'ILLI

G'ULL, G'ULLU

G'ELL, G'ELLE

G'OLL; G'OLLO

G'YLL; GYLLY

Me M;

M'AL, M'ALA

M'IL, M'ILI

M'UL, M'ULU

M'EL, M'ELE

M'OL; M'OLO

M'YL; MYLY

Si dhe shumësi

M'ALL, M'ALLA

M'ILL, M'ILLI

M'ULL, M'ULLU

M'ELL, M'ELLE
M'OLL; M'OLLO
M'YLL; MYLLY

Me V

V'AL, V'ALA
V'IL, V'ILI
V'UL, V'ULU
V'EL, V'ELE
V'OL; V'OLO
V'YL; VYLY
Si dhe shumësi
V'ALL, V'ALLA
V'ILL, V'ILLI
V'ULL, V'ULLU
V'ELL, V'ELLE
V'OLL; V'OLLO
V'YLL; VYLLY

Me B

B'AL, B'ALA
B'IL, B'ILI
B'UL, B'ULU
B'EL, B'ELE
B'OL; B'OLO
B'YL; BYLY
Si dhe shumësi
B'ALL, B'ALLA
B'ILL, B'ILLI
B'ULL, B'ULLU
B'ELL, B'ELLE
B'OLL; B'OLLO
B'YLL; BYLLY

Si dhe me T

G'AL, G'ALA
G'IL, G'ILI
G'UL, G'ULU
G'EL, G'ELE
G'OL; G'OLO
G'YL; GYLY
G'ALL, G'ALLA
G'ILL, G'ILLI
G'ULL, G'ULLU

G'ELL, G'ELLE
 G'OLL; G'OLLO
 G'YLL; G'YLLY

T'AL, T'ALA	H'AL, H'ALA	P'AL, P'ALA	SH'AL, SH'ALA
T'IL, T'ILI	H'IL, H'ILI	P'IL, P'ILI	SH'IL, SH'ILI
T'UL, T'ULU	H'UL, H'ULU	P'UL, P'ULU	SH'UL, SH'ULU
T'EL, T'ELE	H'EL, H'ELE	P'EL, P'ELE	SH'EL, SH'ELE
T'OL; T'OLO	H'OL; H'OLO	P'OL; P'OLO	SH'OL; SH'OLO
T'YL; TYLY	H'YL; HYLY	P'YL; PYLY	SH'YL; SHYLY
T'ALL, T'ALLA	H'ALL, H'ALLA	P'ALL, P'ALLA	SH'ALL, SH'ALLA
T'ILL, T'ILLI	H'ILL, H'ILLI	P'ILL, P'ILLI	SH'ILL, SH'ILLI
T'ULL, T'ULLU	H'ULL, H'ULLU	P'ULL, P'ULLU	SH'ULL, SH'ULLU
T'ELL, T'ELLE	H'ELL, H'ELLE	P'ELL, P'ELLE	SH'ELL, SH'ELLE
T'OLL; T'OLLO	H'OLL; H'OLLO	P'OLL; P'OLLO	SH'OLL; SH'OLLO
T'YLL; TYLLY	H'YLL; HYLLY	P'YLL; PYLLY	SH'YLL; SHYLLY

...., e kështu me radhë,...sipas/simas përgjithësimi;

- 1) (zanore)L(zanore), dhe (zanore)LL(zanore) si dhe
- 2) (*bashkëtingëllore*) (zanore) (L) (zanore);
- 3) (*bashkëtingëllore*) (zanore) (LL) (zanore)),
si dhe
- 4) (*pjesë e fjalës së parashkruar (L) pjesë e fjalës së mrpashkrume*);
- 5) (*pjesë e fjalës së parashkruar (LL) pjesë e fjalës së mrpashkrume*)

b)

Kemi fjalët;

RO

TE RO=TRO

TROJES= nga ROJES, të ROJES =TROJES

VEN ROJE=VENEROJE

NEROJ=NE ROJE

KROJE= KA ROJE

BROJ= BA ROJE=BRO=BA RO

DRO= DA RO=DA ROJ

KRUJ= KA RUJ

PRUJ= PEJ ROJ

PROJ= PEJ ROJ

VRO=VERO= VE ROJE,

SHEROJ= SE/SHE/SA/SHA dhe ROJE, SA ROJ =SEROJ/SHEROJ

Emni me i lasht “primitivë” i KROJI mund të jetë ROI, ashtu nga ROJ/KROJ.

Shënim:

Pasi familja e gjuhëve pjesë e të cilës ishte gjuha e jon rreth 6000 - 9000 vjet me parë, ishte zhvilluar e rritur përgjatë lumit të madh DANUB, ajo do të ruhej dhe u bartë deri në thellësinë Azisë, nga Dardanët e lashtë, të cilët kishin ndërtuar koloni të shumta. Njëra nga këto Koloni ishte dhe Troja. Megjithatë edhe Peloponezi ishte Koloni më e hershme e Dardanëve, e pushtuar nga Dardanet qysh 2500 vjet para Krishtit në dyndjet e mëdha drejt Jugut, Jug-Lindjes dhe Lindjes. Nga kjo dihet dhe kuptohet së me vonë Peloponezi dhe fiset e shumta të cilët ishin në dijeni shumë mirë së ishin Dardan, dhe flisnin gjuhë afërsisht të njëjtë. Kur themi afërsisht të njëjtë, pra ata mund të kuptoheshin shumë mirë me njeri tjetrin. Krejt mitologjia Greke e kësaj kohë është mitologji e krijuar nga popujt indigjen të Evropës, kurse disa pjesë të Ballkanit u tjetërsuan në Grek të ardhur nga Azia. Shumica e këtyre emnave të shënuar nga Grekët e lashtë nuk janë aspak Greke. Emnat me kuptime greke, të cilët janë mjaft të rralla në të vërtetë janë të ndryshuar dhe të përshtatur gjuhës greke. në këtë mënyrë bënë arabet rreth 1300 vite pas Grekeve të lashtë me emna Grek duke i arabizuar, dhe kështu bënë Evropianët me disa emna dijetarësh të Marokut dhe Persisë.

LIBRI 4

**Rini po ik dhe largohet, sepse e ka kuptu
se vllaznit e tyne kur zajn pozita jan ma tkqij sesa pushtuesit**

Aegean/Bistonia.

Aegean (A EGJEAN) ka kuptimin *A E GJAN*, ose me drejt *AEGJEAN* = *AE GJE AN*, e cila fjalë përshkruan hapësirën e gjer, dhe përshtypjen e parë e bërë të qyrsi

Bistonia (BISHTONIA), ka kuptimin *BIST*, *BISTAJ* si forme e sotme *BISHT* pranë formën e *Bishtit*, e formuar nga bashkimi i fjalëve; *BI/BA/BU/BO/BE/BY+IST/AST/EST/US/OS//YST*,... prej nga kemi; *BIST*
BAST
BUST
BOST
BEST
BYST

Qashtu duke u bashkua kuptimet *BA* dhe *ST* në kuptimin *SHTU*, prej nga kemi *BA SHTI=BASHTI*, *BASHTO=BA* prej *SHTI*min/*SHTOM*/*STOM*; ashtu duke u përshkruar vazhdimin në formën e *Bishtit*, zgjatim i posaçëm, i shkon për shtat kësaj fjalë. Duke e përshkruar, vazhdimin e fushës, malit, gjësendit, ose formën e caktuar, por jo krejt ashtu siç është pjesa tjetër por si vazhdimi me përmasa me të vogla, me të ngushta, e të dallueshme, ashtu siç vazhdohet trupi i njeriut nëpër mes *GISHT*-ave, ashtu *GI/GJI* e *SHTUME* e trajte *ISH*. Trupi i kafshës i cili marohet/bahet nga *Shti*-min (man *Shti*) në trajtën *BI=BA* dhe *SHTI*, ashtu *BISHTI*.

Nga kjo emri *BISTONIA*, ka kuptimin *BISHT O NIA*; pra e *NIA=NUA=NOA*, në kuptimin shqipe e *NOM/NUM* në trajtën, formën e *BISHTIT*. Nga ky kuptimin kemi fjalën *Bishton*, *Bishtnon*, pra, i non *Bisht*, e nume si *BISHT*. E dimë *BISHt* në pjesën të rajoneve mund të jetë përdorur si *BIST/BISHT*, si dhje në pakice të madhe si *BICT*.

Nestor

Emri *Nestor* natyrisht është i shpallur emër Grek, megjithatë në shpjegimet etimologjike dështohet nga çdo kënd në shpjegimin e tij. Duhet të ditur së shumica e emnave në *Iliaden* dhe *Odysse-n* (në shqip *ODYSHE*) e *Homerit*, emnat (emnut=*EM/AM NUT/NAT*) mund të shpjegohen vetëm me anën e Shqipes.

Emnat e luftës së *Trojës* mund të shpjegohen nga gjuha shqipe shumë ma mirë, sesa emrat e shpjeguar më vonë rreth vitit 400 para *Krishtit* në *Trak*.

Dihet së historia botërore pothuajse gjithçka nga *Ballkani* e ka shpallur *Greke*, edhe pse është qëndrim kryekëput antishkencore. Përpjekjet, emri *Nestor* të shpjegohet prej gjuhës *Ebreje* dhe gjuhëve tjera në *Azi* e *Afrikë*, është i pabesueshëm. Nga gegnishtja, kemi fjalët;
NISJE/nishje/nish

NUSE/nush
NASE/nesh
NES/Nesh
NYSE/Nysh

Ashtu NESTor/NISTOR (NESHTOR, NISHTOR, ashtu si MEN, MENO, MENTOR,...), bile në rajone të caktuare Historia është quajtur shpesh Nistoria, Nistor, duke përshkrua kuptimin e Nisjes dhe fillimit, natyrisht me vonë e gjejmë, në versionin Nish/NIS , ashtu siç shprehen shembull rajoni i Pejës, (Deçan, Podgur, dhe Rekë e keqe, por edhe Gjakovë). Nistor drejt për drejt personifikohet/ mvetësohet për atë, veprimin gjësendin i cili bën NIS-jen.

Më saktë rrënja e fjalës NIS është IS, kurse IS dhe ISH kanë të njëjtën kuptim, përshkrim të formës, veprimit, gjësendit, të cilat kanë domethënien e Fillimit, Nisjes së gjësendit në formën e sasisë së caktuar e cila zhvendoset në kohë dhe hapësirë. Me të njëjtën kuptim janë dhe fjalët, por natyrisht me disa veçori dalluese, si; VIS, FIS, LIS, RIS, RRIS, ..., etj.

Nish, qysh kam pas than

Nish sot me shumë gjendet në përdorim në rajonin e Deçanit (ne Kosovë DEQAN), Pejës dhe Rekes t'Keqe.

Kështu fjala NESTOR në gjuhën Shqipëri përmban njeriun i cili ka Nisje, është nisur, dhe pse e ka marr rrugën të largët.

Megjithatë NESTOR ka kuptimin NEST/NESHT në kuptimin e NEVE, dhe OR ka kuptimin e ROJES, pra NESTOR, NESTAR, NISTOR, MENTOR, ARTAR, ARTOR, ORATOR, BESTAR, BESTOR, GOJTAR, GOJTORE, Nevojtar , Nevojtoe..., etj., na epin natyrën e shqipes, dhe struktura e fjalës e përshkruan këtë.

Nestor mbeti emër i pa tjetërsuar në Greqishte, ashtu, si gjuhë Indoevropiane e zhvilluar në Azinë e vogël, përkatësisht në nj epjes të Turqisë së sotme, gjuhë e cila me vonë u be gjuhë tregtare dhe fetare.

Se pse mbeti emër i pa kthyer në Greqisht ishte së prapashtesa S, si duket ishte e papërshtatshme të vije pas/mas tingullit R, si Nestors, dhe natyrisht do të mund të behej i tillë sikur të ishte NESTORUS.

Megjithatë rasti deshi/deshti (da nga shtimja) të mbetet në formën e tillë, për të treguar së është emër i krijuar nga Shqipja. Kështu NAstor, Nustor, Nestor, NOstor, në epin poshtë edhe vendin, gjësendin i cili është themeluar, përkatësisht është NU, ndërtaua, maru , formua për të Shtuar, pasuri dhe Rojës. Ashtu N* ESTOR/ESHTOR krijuar nga fjala E SHTU , në kuptimin E SHTU AR, ashtu si A SHTU ARI Megjithatë në formën e të folmes së Jugut e merr kuptimin e SHTUAR, SHTOR, ASHTOR, ASHTUAR; megjithatë kjo nuk mund të jetë e qëndrueshme, sepse kemi shumë përjashtime në rastin kur përpiqem ta përgjithësojmë.

Nestor do të thotë Nistor (pse jo edhe NUSTOR/NUSHTOR/NOSHTOR/NISHTOR,...), njeriu i cili ka filluar, që ka nisur, por kuptimin i brendshme do të thotë NU-mjen vendosje, në formën në

dhe ESTOR, me kuptimin Fillestar, dhe gjësend i Shtuar për të mirë, në kuptimin ROJe, ashtu të ndihmon dhe të forcon.

HYLAS/YLAS/YLA

Hylas (greqishtja e lashtë: Ὕλας, forma e romanizuar: Hýlas) ishte një i ri që shërbeu si shoqëruer Herakliut (Herkuli Romak). Megjithatë ky emen nuk mund të ketë etimologji greke, pasi as gjuhëtarët e shumtë nuk dëshirojnë të thellohen shumë në shpjegime. Në gjuhën shqipe kemi emra të cilat janë ngjit deri këto vitet e fundit, emni HYLA, është emër shumë i perdorun(r) në Kosovë, qysh nga kohët e lashta, e cila në bazë ka kuptimin YLA, mund të ndërlidhet me ILLA/ILA, dhe po ashtu YLLA.

Kalimin nga L në LL në të folmet e shumta të shqipes qysh në kohet e lashta, e vërteton këtë. Këso rastesh kemi tek CILA, dhe CILLA, SILLA; SJELLA, CILLE, SILLE,..SHille, shalla, shulla,..., etj., e përdorur në Kosovë, ose *Sjela/Stjela, dhe Sjella/Stjella, SHjella/Shtjella, ...*, e kështu me radhë. *YLA dhe ILA, ELA, ALA, ULA, OLA*, para së gjithash si kuptim bazë, e përshkruajnë gjësendin e lënë në një pikë, pozitë/nivel të nalt, shpjegime të cilat i kemi dhënë përgjatë tanë librit, *Msheftësit e Gojës (1,2,3,4)*, prej nga u formua edhe kuptimi YLLA, ILLA; ILL; YLL, etj.

AULONA/AVLONA emni ma i vjetër i Vlorës,

Emni me i vjetër i Vlorës është AULON, vërtet grekët tingullin V të Shqiptareve, mund ta kenë theksuar, e shënuar U, ashtu si sot, kemi EUROPA/EVROPA.

A ka mujt me kalu U nga V, pra U shqiptaret e lashtë ta kenë ndryshuar në V, është me gjasa të vogla. Po ashtu AULON ishte AVLON e cila sot mund të shkruhet A VLON, ky ishte emri i vërtet i Vlorës. Sot, veriu shembull Shkodra e quan VLON ose VLONA, AVLON, në këtë mënyrë përshkruan dukurin VLON (pra, nuk kemi VLUAR por VLON), ashtu pra VLON uji në 100 grad celisus, por kjo mund ta ketë kuptimin po ashtu A VU LON, si VLON duke në dhene hapësiren bregdeti, e cila është LAN si LON, prej nga VU LON, pra LONJA A VU, duke e tkurr në A VLON, si themi sot VNU, VLU, por VLON. Ky emnim e kemi edhe tek LATIN për të cilin kemi dhënë shpjegime më përpara. VLON mund ta ketë vendin e LON në Bregdetit, e cila ka reliefin fushorë, por është LATIC e vogël e lënë~Lon si; V' LON, AVLON. Mirëpo, gjasat më të mëdha janë, ta ketë kuptimin; VLON; A VLON, pra duke përshkruar detin me valë~AVAL=AVALON= AV' LON=V' LON.

Nga kjo kuptojmë, se Dialekti i Jugut nuk ka ekzistuar në antik. Me këtë është e pa kuptueshme dhe e palejshme, largimi i fjalëve; DA, DO, NA (prej kësaj

u krijua VNA= VU+NA=VUNA=V'NA, si dhe, VE + NA =VENA, por edhe NE~VUNE~V'NE~V'NESHT/V'NES/V'NESH/V'NEST,...), NI, NOJ (V'NOJ), NIJ; NIN NON (V'NON, VA'NON, por edhe BA'NON; ME'NON, MA'NON, MU'NON=M'NON....etj), NO (V'NO, BA'NO, K'NO, TRA'NO, ME'NO, MU'NO, L'NO,...., etj.), NOJ (V'NOJ, BA'NOJ, K'NOJ, SHE'NOJ, SA'NOJ, ME'NOJ,....,) pej nga kemi; SHE(h){NON}, She(h)[NOJ].

ILIR

E dimë emri ILIR, ka kuptimin dhe përdorimi i saj, *për me kanë I LIR*. Kjo fjalë mund të këtë kuptimin bazë shumë më t'lasht, prej nga është krijuar; IL (gjësend i cili rri në naltsin IL/AL/EL/OL) dhe IR, (dhe nga ajo naltsi ngritët dhe rritet në mënyrë të vazhdueshme përpjetë duke u ngjit IR) si dhe LI (I lan, i krijuar, i marum)+ RI (i ri, i cili vazhdimisht rrinë i ngritun, dhe i cili ka mrii kulmin e g(j)allnis t'vet), të cilat më shumë përshkruajnë njeriut i cili ka LE për tu rritur sipas (simas) kuptimit RI.

Kuptimet bazë të këtij emni dhe rrjedhimet tjera

Nga kuptimi baze i kësaj fjalë, përshkruan formën e ngritur/Nalt, pra mundësia është edhe relievin malore. Nga ILI RI në kuptimin A LA-n në RI, pra në majat e maleve, prej nga kuptojmë mund të themi se kemi fjalët për Malësitë, Bjeshkët e larta, ashtu si; PIRINE, cili mund të jetë i krijuar nga EPIRI, pra si forme EPER. Kështu ky kuptim mund të përgjithësohej si fjalë dhe si emen, dhe në këtë mënyrë të cilët epej në periudhë T'zgjanohej kuptimi i tillë edhe si LIRI, të cilën domethënie e kemi sot. I LIR qashtu si mund të quheshin njerëzit, shembull, të cilët jetojnë larg pushtetit, por baza e kuptimit është ata jetojnë maleve në lartësinë e saj RI.

Emnat/emrat; *Ilija, Elija, Olija, Uljia, Alija* janë emra Dardan, pra emra të lashtë shqiptarë dhe janë të dalë nga natyra e saj. Iliria do të thotë njerëz të Lire, pra Iliri, të Ilirisë, por një shpjegim i brendshëm i kësaj fjalë do të thotë ILI+RI =i lindur në majat e lartësive, ose ILI do të thotë I LI. Pra, i nalt, i dalë, i lanë nalt, kështu *Ri* ka kuptim të diçka-jes, cili është e ngritur por rritet e vazhdueshëm (n)gritet.

Kështu është I LI RI i ngritur në naltsi, ose banorë të cilët jetojnë në + alt (nalt) në majatë e maleve. Nga ky kuptim u krijua edhe emri ALBANI= AL BANI, ashtu si n(AL)T+BANOJ, ku kemi ALBANOJ.

I(LL)IR apo I(L)IR.

Ne mënyrën se si e shkruaj Grekët e lashtë këtë emër/emen në Shqip ka kuptimin ILLY I RI, i quajtur ashtu siç e quan sot Kosovarët /Dardanet, ILLI e jo Ylli. Gjasat e këtij emnimi/emrimi, të ketë kuptimin ILLI, pra Ylli janë shumë me të mëdha sesa ILIR në kuptimin i lirë.

Emri ILLIR ndërlidhet rreptësishtë me YLLIn dhe me QELLEN ashtu këtë Yll e përdornin në flamuj Dardanet, me vonë Maqedonasit si pjesë e dame nga Dardanet, duke krijuar mëvetësinë nga forcimi i pozitës ekonomike dhe politike, prej nga u krijuar anmiqësi e jashtëzakonshme dhe lufta ndërmjet tyre. (Kjo damje u krijuar si pjesë e Dardanis do të quhet Maqedoni kishte bere pasuni dhe kishte mledh force të madhe ushtarake, por kjo damje erdhi si pasoj e t ‘vërtetës se Maqedonasit lasht ishin përzier boll shumë me ardhjes aziatike dhe me ardhje greke prej Azisë se vogël, dhe kadal por fuqishëm filluan të nihen/ ndjehen të nryshem/ndryshëm).

Krejt këta popuj; Dardanët; Maqedonët (*sa gabim kur thuhet Maqedonasit, thu që neve na intereson sasi e tyne si maqedon(asit)*), dhe krejt hapësira e Ballkanit e përdornin Illin si shenje e tyre dalluese, dhe si shenj prej nga disa e mendonin veten se kanë ardhur. Kjo përmendet në Iliaden e Homerit se Pellazget kishin ardh nga ILLI. Pra disa mendonin se kanë ardhur nga ELLA (qeELLA) do tjerë mënonin se janë ardhë nga ILLI i veçantë (ORION), të cilët e shënoni me gjashte rrema, të shoqnume me DILLIn, HANen; ose me ni copë të qelles (qiellit) ashtu siç kishte bere i madhi Shqiptar - DARDAN Stefan Nemani. Mendoj se është gabim shumë i madh dhe i papranueshme ashtu ILIR të mendohet si I LIR nga robnia. ILLIR është emni i vërtet në kuptimin YLLI I RI, ashtu në formën e lashtë të shqipes gjuhës Doriane (pra, Dardane) si ILL YRI.

PIRINI/EPIRI/ILIRI

Kuptimin e njëjtë çka përshkruan fjala EPIRI, është po ashtu për PIRINE (ne Francë e Spanjë) dhe PIRIN (ne Bullgarin e sotme). Pra, nga EPIRIN të krijojmë fjalën (e)PIRIN, si vërtetim i mjaftueshëm se Malet në Bullgari dikur kufi i Thrakasve quhej PIRIN (***Malet në Veri-jug të Bullgarisë, maja Vihren me naltsi mbidetare 2916 m***), ashtu duke na dhënë emërimin e njëjtë (E)PIRIN në jug t ‘Shqipërisë. PIRINEJE në France/Spanje dihet sikur të mos shënohej nga Grekët e lasht ky toponim, me siguri sot do të thuhej se ky emër është nga Zoti Sllavë PERUN, ashtu siç thuhet për vargmalet në Bullgari.

*Sllavet etimologjinë e kësaj Bjeshke e emnojn PIRIN me prejardhje, nga Zoti sllavë Perun (gjuha Bullgare/Bugar: Перун), tepër bindëse. Megjithatë kalimi nga **Perun** në PIRIN është tepër i pabesueshëm, dihet se*

Sllavët në Gadishullin Ballkanik kanë pretendime të mëdha, edhe për lashtësi. Dihet gjithashtu se PERUN është i ruajtur në shumë gjuhë sllavë si emër i vetimes (vetëtimës), rrufes, ..., etj. Për shkak se është ruajtur kjo fjalë ende sot, është shumë e pabesueshme të ketë kaluar aq lehtë nga PERUN në PIRIN në Bullgari. Dhe shumë me i besueshëm se mund të ketë rrënjë sllavë Prenj emër i majës se malit në Bosnjë e Hercegovine. Do të kisha quajtur të mundshme këtë pre rrjedhje nga emri i Zotit sllavë por jo edhe e domosdoshme kur me këtë emër i kemi, vargmalet të cilat dajm Spanjën me Francën. Mund të ndryshonte një zanore por këtu kemi ndryshimin e dy zanoreve, aq me tepër jo të një emri të zakonshëm, por tepër i rëndësishëm, si emni i Zotit. Të marrim se PIRIN është nga Sllavishtja dhe rrjedh nga PERUN, atëherë të gjithë këta emnak (nuk e di pse gjuhëtarët e Shipnis nuk e shkruajnë emrak) të lasht janë Sllavë, si; PIRIN, EPIRIN, PIRINEJET, EPRI/TE'PRI/TERPI/, EPRI, PRI, PRIAM, PRISI, RISI, ...kanë ndërlidhje njëra me tjetrën). Shpesh emri i një maje mali i cili ishte i pa shënuar në kohën e lasht, mund të behej emër i vargmaleve pak me vonë, aq me tepër (nga të EPER=TEPER) nga ardhacakët. Me duket e pabesueshme ky emër, pikërisht ekzistenca e shumë maleve me përmbajtjen PY/PI dhe RE/RI, si vetë; ALPI/ALPINE/OLYMPI, ... fjalë të lashta proto – Indo Evropianishtes përkatësisht të protoShqipës.

Për të i larguar dyshimet si shembull po i marrim Malet; Pyrenees (PIRINES), kuptohet ky emen i lasht i ktyne vargmaleve, dajtese (qe i dan) Spanjën nga Franca.

Grekët e lasht kanë thanë; se ky emër rrjedh nga emri mitologjike i princeshës me të njëjtën emër, dihet ata nuk epin shpjegime për domethënien e emnit të kësaj princeshe.

Historiani grek Herodoti thotë se Pirene ishte qytet i Keltëve. Me siguri Mitologjia është me e lasht sesa Herodoti, megjithatë se ishte qyteti me këtë emër është për tu besuar. Por se e ka marr mali emrin nga ky qytet dhe nga kjo princeshë është shumë pak e besueshme.

Romaku Silius Italicus thotë se ishte qika/ cika e mbretit të Galis (Bebryx) i cili e ka mirëprit heroin Mitik Herkulin i cili donte të vjedh lop e dhen pej Geryonit. Herkuli i dhunon qiken (*shënim; qoken, quken, qak, qaken, por edhe qek, ...*) mikpritësit Pirenean. Një shpjegim tepër i pabesueshëm edhe pse i mahnitshëm, i cili tregon se popujt në Pirieneje nuk ishin të veçuar me popujt e Ballkanit.

Personifikime dhe përpjekja për ti shpjeguar emnat nëpër mes personave dhe ngjarjeve, është edhe sot i pranishëm në të gjitha kulturat, dhe në atë Shqiptare. Thjesht është shpikje, ashtu siç pretendohet se Bjeshkët e NEMNE janë Nem nga të paret, pa e dite se emni NEMNE përshkruan Shtrimjen e bjeshkëve ashtu siç thuhet në Kosovës, pra Bjeshket e shtrime/shtrira=NEMENE.

U NE,

U NEM,

U Nejke n'tok

Ishin t'Nemne ner hijen e lisit.

Shpjegimet e tilla për Pirineje; si për vargmalet e Bjeshkëve t'Nemne, janë jo të vërteta, dhe e tmerrshme të besohen për shkencëtarët e vërtetë. Poshtërsia ma e madhe është se Bjeshkët e Nemne, Nemuna, po letrarizohen nga kultura pushtuese e Mugoshjanve të cilët kanë politike MaoCedoniste brenda Shqiptareve, këto bjeshke po shkruhen NEMURA, duk ju ndryshua me qëllimi kuptimi i tyre. Tmerr, por e vërtetë.

Shembull Evropa në mitologjinë Greke merr formën e femrës/femnes e cila krejt ato s'kanë të bëjnë gja me të vërtetën. Emni Evropa është përdorë në Evropë para se me le miti me mija vite, dhe është emnu pjesa përtej Rumanisë; Hungaria, Gjermania, Polonia, si dhe pjesa e Ukrainës. Nga RA; RA AP; RO AP; AP RO; ashtu si VRAP/VROP, E VRAP, E VROP, GROP, GRAP,, etj., për të cilat kemi folur gjerësisht në pjesët tjera të librit.

Duhet të ditur sikur të gjenin një fjalë Spanisht dhe Frëngjisht (*) etimologët me siguri do ta përdornin për ta shpjeguar, ashtu siç veprojnë me flaken greke, të cilët e dhezen vet, për shkaqet e ditura (dituna). Krejt kollaj kuptohet se emri PIRIN në Bullgari dhe PYRENEJ, dhe EPYRIN EPIRIN,...., etj. janë me të njëjtën baze gjuhësore, dhe nuk kanë të bëjnë fare me Zjemin, flaket e mëdha nga gjuha greke, por kanë të bëjnë me gjuhën e lashtë përhapur në krejt Evropë . Unë nuk e di pse zjem aq i madh në EPIRIN ku jetuan EPIR(otet). Nuk e di pse ky zjem/zjarr ka msy dhe e ka përfshi në antik edhe Francën e Spanjën, është e tmerrshme dej ku ka shkuar politika sllavë dhe greke. Atëherë në qoftë se Pyro është flakë pse mos të kërkohet emni i zotit sllavë PERUn nga Greqishtja, emen i cili për flaken res/rrufes të *ardhun(ra)* prej qelles.

Çka ka ndryshuar pas ardhjes se sllavëve në Ballkan?

1)

Në Ballkan pas ardhjes se sllavëve, ka filluar largimi i madh i popullatës Shqipfolëse, i dialekteve dhe e i folmeve të ndryshme, si dhe dialekteve të cilat ndryshonin krejtësisht pra ishin gjuhë në vete. Më këtë filloje zhdukja e tyre por edhe grumbullimi në qendër të Ballkanit, përafërsisht në pjesët e sotme të Serbisë, pjesë të Bosnjës në kufi me Serbi , pjesën Bregdetare të Kroacisë, Maqedoni dhe në pjesën e madhe që sot janë pjesë e Greqisë-

Kjo dyndje përbrenda hapësirës Ballkanik, shkaktoj vuajtje të mëdha të popullatës vendase, dhe natyrisht tkurrjen dramatike të saj dhe grumbullimin rreth qendrës, e cila ishte kryesisht në pjesën e Serbisë të sotme, pjesës ndërmjet Rumanisë, Bullgarisë dhe Maqedonisë.

Tek pas shekullit 12 filloj depërtimi sllavë nga Bosnja në Serbin e sotme. Kështu dyndjet sllavë nëpër token Rumune - Shqiptare pra, DAKO-DARDANE, ishte pamundësuar një kohë të gjatë. Ardhja e sllavëve nga Bosnja përgjatë; *Danubit, Shabacit, Valjevov, Shumadies Braniqevos. Kjo*

ishite pjesa e vërtet Serbe e cila erdhi nga Bosnja dhe pjesa e Panonis Kroate, dhe krejt Serbia ishte vetëm në këtë hapësirë, e cila u bë ma zhdukjen dhe largimin e popullatës Dako - DARDANE, të cilët flisnin të njëjtën gjuhë, kjo shihet; nga toponimet, emrat e njerëzve, nga dëshmohet ishte popullatë afërsisht me të njëjtën gjuhë.

Krahinat e Krajleves dhe Nishit të sotëm ishin plotësisht shqipfolëse dhe u tjetërsuan pasi ishin ortodoks, kjo ndodhi pas pushtimit Otoman, e cila ngadalë e vazhdueshme, u tjetërsuan në Sllavë, pra u tjetërsuan në sllavë; Mali I Zi, Krahina e gjerë e ZhICA; dhe pjesa e madhe e TIMOKut, të cilët kishin fise të njëjta me Kosovën dhe të njëjtën, dhe kjo popullatë shqipfolëse ortodokse ishte me fise të njëjta shembull me Kosovën, dhe kryesisht përdorte veshje kombëtare të njëjta, siç është plisi. Popullata Serbe e ardhur nga Bosnja dhe Hercegovina bashkëpunonte me masën sllavë, si me Rusin dhe sllavët tjerë: Nëpërmes priftërinjve ortodoks sllavë nen sundimin Otoman, ata gjeten hapësirë e jashtëzakonshme në tjetërsimin e popullatës ortodokse jo sllavë. Në këtë kohe, filloj të krijohej identiteti i ri; Vllah dhe Goran, perzimje tjera, të popullatës Dardane, dhe kryesisht Dardane - DAKE dhe sllavë duke krijuar Vllahet. Ata shpesh ishin në përplasje me sllavët dhe dyndjet e tyre të vazhdueshme. Më vonë pra, tek pas largimit Otoman Serbet dhe sllavët e Ballkanit, pra Bullgaret dhe Maqedoni sotëm patën kujdes në bashkimin e këtyre përzierëve në një nacionalitet, me anën e fes ortodokse, këtë bën edhe greket, ku popullatë me e madhe ishte jo greke në shtetin e saj. Është e vërtetë se e keqja me e madhe popujve Iliro - Dardano Dak ishin sllavët, por hiq me të mirë nuk ishin as Otomanet, respektivisht Turqit. Turqit dhe sundimi i tyre ishte investim i jashtëzakonshëm, po ashtu në zhdukjen, tkurrjen dhe përplasjen e popullatës Shqipfolëse në Ballkan.

Një prej mundësive të lindjes se emrin Shyptar, Shklyptare është kryesisht e lidhur me fatin e tyre pas depërtimeve sllavë, Gote, Ostrogote dhe Hungareze.

Hungarezët kishin luftuar me të madhe me popullatën Shqiptare, respektivisht Dardane dhe Dake të cilët flisnin afërsisht të njëjtën gjuhë rreth shekujve 7-11, por ajo luftë bëhej kryesisht përgjatë lumit Danub. Në këtë periudhë, më së keqi shin Daket, ku e hupen rrafshnaltën e Rumanisë, respektivisht pjesën në të cilën sot banojnë hala Hungarezet.

Popullata Shqipfolëse në pjesën e Vojvodinës pothuajse u zhduke krejtësisht, ajo u banua me ardhacakët sllavë, të cilët në këtë kohë nuk ishin luftëtar por ishin skllevër të Hungarezeve, një pjesë e kësaj popullate drypi në tokën Dardane, pra, serbin e sotme rreth Beogradit, dhe ishin kryesisht refugjat të ikur nga dhuna Hungareze, ato ishin ardhje kryesisht nga Ukraina (*prej nga erdhën Kroatët e Boshnjakët e Bosnjës*), kurse Sllovenet erdhën nga (Sllovakët dhe Cekët) të cilët në këtë kohë përjetonin dhunën e zgjanimit Hungarez. Kjo ngjarje ishte e njëjtë me ardhjet në fillim të Grekëve të lashtë nga Azia e vogël në kohën e zgjerimeve Persinë, ku në fillim ata shkelen Ballkanin si refugjat.

Ata , pra Grekët ishin popullatë kryesisht e perzime nga shumë etni por afërsisht me religjione pagane të njëjte ose të afërta.

2)

Me perzimjet e tilla, në Ballkan, ku shumë ardhacak nga Azia u përzier në jug me popullatën Shqipfolëse, të ashtuquajtur Trako – Maqedonas-Dardane duke u përzier me ardhjet nga thellësitë e Azisë se vogël. Me vonë me ardhje të popullatës se përzier Sllavo - Dardane-të njohura si Vllah, e cila fliste gjuhën e lashtë shqipe. Edhe pse gjuha e tyre ishte e perzime, ashtu siç është gjuha Rumune, e cila është perzimje e Latinishtes, Sllavishtes dhe Shqipes.

Dihet se në Jug dhe juglindje të Rumanisë popullata përdor me shumë fjalë Shqipe sesa pjesët shembull në Moldavi ose në kufi me Hungari. Masa Vllahë e quajtur kështu sepse ishin Vlla me Shqiptaret, drypi në hapësirën e sotme të Shqipërisë se Jugut, duke zënë vend në Malet e pak e banueshme të jugut, pasi ishin pa shtëpi, të varfër dhe të pernjekun nga pushtimet sllavo-Hungareze. Depërtimet sllavë, bën shumë popuj të afërt me popuj shqipfolës në Ballkan të ikun (**Shënim:** *IK'KAN=AKAN=OKON=..., etj., nga IKKAN=IK AN=AN IK, pra IK KAH ANA=IKAN, ku AN=Un , duke përshkruar se Ikja bëhet nën sipërfaqe, në pjesën e fshehtë, ku kemi jo AN por UN, duke marrë IK'KUN=IKUN.*) në Ballkan duke u grumbulluar vend në Jugun e Ballkanit, në Maqedoni, Shqipërinë e Jugut dhe Greqi. Kjo n(d)odhi shtyu tuj shkaktua lemjen (lumjen, lamjen, lomjen,...) e shumë dialekteve dhe kjo ndryshoj shumë gegnishten, duke e ndryshuar në dialekt tjetër, i quajtur i Jugut. Dialekti i Jugut rrënjët i ka në gegnishte, u shkaktua drejtpërdrejt për shkak ardhjes se banorëve të huaj jo shqipfolës, tjetërsimi i tyre në shqiptar shkaktoj ndryshimin në theksim dhe renditjes se fjalëve në fjali. Ky ndryshimi fillon në veri të Shqipërisë, në zonën Bregdetar, filluar nga Shkodra, ndryshim rritet gjithnjë e me shumë duke shkuar në Jug. Megjithatë krejt jugu është zone kalimtare i gegnishtes. Vllahët, i ndryshuar boll shumë nga Shqipja e lashtë e cila kishte përhapjen me të gjer dikur në Ballkan duke përfshirë pjesët e mëdha të hapësirës Bullgare, Rumune, dhe pjesën me të madhe të Serbisë, krejt Malin e Zi, dhe krejt Maqedonia e sotme dhe pjesë e madhe e Greqisë.

Në Jug filluan të lindin format M=MB, dhe N=ND si dhe shpeshtimi i E, prej kësaj lindi dialekti i Jugut, dhe ky është i vetmi dallim me Shqipen e lashtë, por jo vetëm qeqaq, atje hyn me të madhe fjalët e huaja, të marra me vonë nga turqishtja e sllavishtja, të cila u përhapën në pjesët tjera Shqiptare, në hapësirën e mesme Shqipe dhe gjithashtu në Veri.

Kështu forma t e lashtë të betimit tek Dardanët, për MARIN, për Dianen, për ZEUn,..., etj., i zëvendësuan me formulat fetare Kishtare dhe të Xhamive, dhe kjo mund të ketë ndodh shumë vonë, pra qysh pas vdekjes se Gjergj Kastrioti, pra mund të këna jetuar formulat e lutjeve të ashtuquajtura pagane deri në shekullin 17.

Betimet në MARI dhe në Zeus si dhe Dianen, dhe sidomos në DONEN/ADONIN ishin pjesë e kulturës e Ballkanit, përkatësisht popujve të shumtë i takonin familjes gjuhësore, dhe këto me vonë u fshin nga propaganda fetare Kishtare, e cila mohonte lidhjen e saj me Ballkanit dhe me gjuhën Shqipe, dhe bënte çmos të lidhej me Lindjen e Mesme , për shkaqe politike. Religjionet Abramaike u krijuan dhe u mbajtën /majtën gjalle si dhe u përthuren me vonë për nevoja politike, dhe për interesa e sundimtareve, e ekonomiko-politike. Kjo traditë u përcjell nga tregtarët, e kultura Greke, të cilët një kohë të gjatë kishin marr kontrollin në religjionet pagane duke tjetërsuar shumë popuj në Grek, si dhe duke zhvilluar gjuhën greke në gjuhë botërore të asaj kohe.

Ngjashëm sikur dikur me gjuhët Latine, Frënge, si dhe sot me Arabishten, e Anglishten. të e fundja të flasësh në gjuhën me të cilën Zoti ka fol me profetët ose me të shenjtët është dëshira me e madhe e besimtarit të mashtruar, i cili është i mashtruar nga lakmia e tij, për me pshtu shpirtin në përjetësi. Dorianet ishte emër tjetër i Dardanëve, emër i shkurt i përdorur nga të gjitha fiset e Ballkanit , në të vërtetë të gjitha fiset e Ballkanit kishin rrënjë Doriane (Dardanet) të cilët shtriheshin në qendër të Ballkani, përgjatë Danubit dhe kryesisht në Serbin e sotme, Maqedoninë dhe në Greqi në Pjesën e Peloponezit ku ishte edhe qendra e tyre në Jug, Peloponezi ishte kolonia me e madhe Dardane. Nga kjo Dorianet shtriheshin në zemrën e Greqisë se sotme, dhe Peloponezi ishte nder Kolonit e para të tyre, prej nga e shndërruan në një vendbanim të përhershëm, rreth 1000 vite para grekeve. Dardanet përkatësisht Dorianet. ishin zgjeruar me t' madhe në Azinë e vogël, në Detin Mesdhe, dhe në Brigjet e Azisë se vogël. kështu Dorianet shkelen tokat dhe ishujt ku nuk flitej gjuha shqipe, por në ato toka folshin gjuhë e dialekte të cilat ishin një familje gjuhësh.

Gjetjet në token e Rumanisë se sotme, të perëndisë Dardane, Dianes, dhe gjetjet tjera me emrin DAR si shkurtes e Dardanëve dëshmon se Dardanet janë quajjt DORIAN, me kuptimin e thelle të këtij emri DA nga ORIONI.

Megjithatë emri DOR përfshin kuptime nga me të ndryshme si, duke filluar nga DORA; duke përshkruar rrjedhjen e lumenjve ose rrjedhjen e gjësendeve në përgjithësi, si shembull kalorësit, por edhe duke emnu mjetet çka mban DORA. Nga ana gjuhësore

DOR ka kuptimin DA OREN, pra DA për OR, ose ba, krijuar për ROjtje DARO (DA RO), e cila do të thotë DOR= DA OR.

Kjo fjalë mund të përmbliedhej si ORDA= OR DA, ashtu si; GRU DA dhe simetria e saj RUDA; në kuptime e thelle dhe të kfjellt DA RU, pra DA për RUJTJE.

Nga kjo DOR, DORIAN është emen me strukturë gjuhësorë të njëjtë DARIAN. Kështu AR=OR, në lidhjen e felle ndërmjet RA=RO, na ep sqarimin e mjaftueshme se kemi të bëjmë me emrin e popullit DOR/DAR. E cila mund të ishte shkurtes i emrit DARDAN pse edhe emër me i lashtë i tyre, e cila në periudhën historisë do ta gjente veten nder popuj me përmendje (permenje)

me të dy emra, si DAR, DOR, DARIAN, DORIAN, DARDIAN, si dhe të përdorshin njëkohësisht. Megjithatë në këtë periudhe historike të cilët ky popull i madh mund të jetë krijuar si etni duhej të ishte thellësisht religjioz, por nga emërimet për Zotni dhe religjionin e tyre, si MARI, DIAN, DIANA, DIONIS= NIS DIEN, tregon se për kohen ishin thellësisht shkencore. Emnimi i Zotnave ishin emna të Qellnave (qe + ELLA + NAVE/NUVE) , tokës, illave, Hanes, hapësirë, dhe dijes për to.

Ashtu si ELLA, ELLION,, ILLION. ILION, DIAN, DIANA; EDONIS; ADONIS, ADONAJ, ANDIN, DINA, DIANA; ..., MARI, ZEUS, ZEU, JEZEU,ZEF; ZEFIA, ZOE, ZIEO; ...etj.

4)

Pas pushtimeve Serbe, kultura ortodokse e Dardanëve përkatësisht Shqiptareve të Kosovës ju dhurua Serbëve dhe u përvetësua nga ajo. Pra edhe; Car Dushani, Car Lllazar, Stefan Nemanja si dhe Kishat e shumta, u përvetësuan nga sllavët në përgjithësi. Kështu në pjesën e Maqedonisë, shumica e popullatës Shqiptare ortodokse u kthye në Maqedoni, Bullgare, dhe kjo pas ardhjes se Turqve.

12 fiset e Kosovës, filluan të bëhen të dukshme në Shqipëri vetëm pas fillimi të pushtimeve sllavë, dhe ato asnjëherë nuk u krijuan në hapësirën e Shqipërisë se Veriut, ashtu siç pretendojnë disa historian, të cilët bën gjithçka, ashtu Kosovën e Mesjetës ta paraqesin pa Dardan . Me këtë, mësynin që; Kastrioti, Leke Dukagjini, ashtu si Car Lllazar , Car DUSHANI dhe Stefan Nemanja prej kur rilind tradita e bartjes se simbolit me të shejt Dardan; Shqiponjës dhe yllit gjashtë - rremsh.

DIOMEDES

1)

DIO është emër i Zotit, shkurtes i emrave; DONA, DINA, DIANA, DIONA, DEANE, RADIA, DIA, ADONA,..., shkurtes e emrit të Zotit, DIO, e cila përfshihet në emrin DIANA/DIONA, si shkurtes; DIA=DIO. Ky emër është Dorian (pra Ilir) dhe është i krijuar në Ballkan, nga gjuha shqipe.

2)

E cila në sqarimin (kfjellimin) më të thjesht do të ishte, DIO si DIJE dhe si emër i Zotit, i cili përshkruhet si DIE, pra; DI O= DIJE OSHT, ashtu DI O, DIO/DIE/DIA/DIJ,...etj., dhe MEDES me kuptimin ME DA Me këtë duke na dhënë përafrimin me gjuhën e sotme; DIOMEDE= DIJE ME DA, DIOMEDA= DI O ME DA; por edhe DI OME DA, ashtu DI , ku OME=AME, dhe DA.

DIMEDES duke e marr si bartje besnike nga lashtësia e këtij emni, kemi kuptimin tjetër, si rrjedhim i kuptimit bazë të sqaruar me nalt.

Kemi; DIOMEDES= DIO ME DES, ashtu si DIO pra, DIO=ZOTI, Zoti ME=MA, DES=DEKEN. Sikur na thonë se ZOTI ME DEK, ose ZOTI E MA DEKEN, Ose me drejt DIO/ZOTI ka thënë ME DES=DEK, pra me DES.

Kuptim tjetër i zgjeruar është ; cilësia e Zotit, vetia e veçantë e DIO-s, si; DIO*ME*DES, me kuptimin, i cili thotë saktësisht ZOTI/DIO i cili bën njerëzit (ME) DEK, pra Zoti merr formën e emnit si sot; ZOTI I DEKES; ashtu si ZOTI i cili është kthyer në DEK, si Zot që ka cilësinë me i shty njerëzit ME DES.

Ky emër e përshkruan cilësinë, emër e veçantë, Zot i DEKS, është me deken, i bën njerëzit ME DES, Zoti i cili Ma-het veç me të dekun, i cili i shtynë ata të DESIn dhe flijohen, ashtu ZOTI(MEDES) , DIO*MEDES*, ku MEDES ka kuptimin MAN ose rrinë me të DEKUNIT, me atë që DES, prej nga kemi MEDES. Si rrjedhim; ME DEK= MEDEK, si dhe DIO MA DEK= do të thotë Zoti DIO e MA DEKEN, ashtu si Zoti DIO MA DA KA. Nga kjo; DIO ME DES, ka kuptimin ZOTI ME DeS, pra e mban gjallë veprimin e DEKES. Kuptimi bazë i DES, dhe DEK është me DA, e cila përmban të njëjtën domethënie në fjalët; DE=DU=DI=DO=DY

3)

Kuptimi tjetër i emrit DIOMEDES, mund të mos këtë kurrfarë ku lidhje me emrin e Zotit, si shembull marrim; DIO mund të mos këtë kuptimin e Zotit, por në këtë rast të shpreh DI-jen e njeriut normal, i cili ka njohuri, dhe dije ashtu DIO= DI OSHT= DI O, pra njeri i cili DI. shumë fjalë përshkruajnë vetit e Zotit, si i DAM nga krijesat e krijimi ashtu si DAN, i cili ka dije dhe është i DA-me me dijen e tij permi/përmbi i krejtsin, si DIAN, DAJAN, DOJAN, , si veti tjetër krijuesi mund ta këtë Dashnin , të njerëzve dhe krijesave në përgjithësi për te, pra , për krijuesin por edhe anasjelltas, si DONA, DONAJ, DAN, ArDON, ADONIS (pra A=ASHT, dhe DON, e donë, dhe NIS=ose IS pra e don-ë Nisjen fillimin krijimin,...., etj.)
Mirëpo të gjithë këta emra të njëjtën kohë mund të mos përdoren vetëm për Zotin, për vetit e njeriut të zakonshëm.

Prej nga; DIO= DIJE,=DIE duke na dhënë përshkrimin e Dijes, si dhe pronarin e dijes. Po ashtu edhe profesionin DIO=DIJE O, Dije KA, si DIO, dhe MEDE, ose MEDA që fjalë për fjalë nga shqipja e sotme , me saktë gëgnishtja e Kosovës, ka kuptimin ME DA, pra DIO ME DA, në kuptimin ke Dije me DA, ka njohuri, ka aftësi, është gjykatës, din me da. Po ashtu kemi shprehje;

Ai din, për qata e thërrasim me na da
ME DA nuk a kollaj , për veç i dishmi
...., etj.

Për habi tonën, shumë etimolog këtë fjalë nga greqishtja mundohen ta përkthejnë si Dinakëri, pak e besueshme se njerëzit e zakonshëm do t'ia ngjisinin/ngitnin emnin thmis *Dinak*. Megjithatë në bazë, bart kuptime për DAM-jen, që ka aftësi MA DA, kështu ME DA DIJE, ME DA drejtësi e etj. shumë

etimolog këtë fjalë e qyrin si burim nga proto Indo- Evropianishtja, *mēdomai-* të vlerësosh sasinë, të vendosesh, *medein-* të mbrosh, me ruajt,...te sundosh përmbi të tjerë, dhe nga PRORO-indo-Evropianishja rrënjë **MED, me domethënien -te marrësh masën e caktuar, të dash masën, etj. në të vërtetë në shqipe**

MA, MA DA, ME DA; M'DA, MU DA; MI DA, si dhe MIDIS= me kuptimin permi ose MI pjesën ku është Mesi=mas, pika e masës e cila a e dame barabar/barazi, aty diku tek rrypi/beli.

Por edhe MEJDAN, EDAN, ADON, ADAM, EDEN= E DAN, ..., etj., të gjitha na flasin për DA-mje të veçantë. Nuk ka në asnjë gjuhë kaq shumë bazë, dhe kaq rraj/renje të fella/thella sesa në shqip, prej nga tregohet edhe burimi i fjalëve të shqyrtuara në hollësi.

Shënim 1:

Qysh a e munshme/mundshme , kongresi i drejtshkrimit e largoj fjalën QYR, qysh përdoret në Kosovë , qyre; qyre anej e qyre knej), Këqyrë dhe nuk e kuptoj se fjalët; shQYR, shQYRtim, pasQYR(pa si+qyr), e permajn/përmbajnë QYR/QAR/QER/QIR/QUR/QYR, kështu QYR e ka kuptimin QEROJ=QYROJ, si dhe QIR, si veprim seksual përshkruan QAR-jen, e organit gjenital femërore nga ai mashkullor. Këqyr ma shumë në Msheftesit e Gojes, pjesët (1,2,3,4,5). Sqaro= SA QARO= SA QERIM= SA QEROJ= S'QAROJ, përbëhen në thelb nga përshkrimi i veprimit QAR, I QAR, SA QARJE ka ky dru= S'QAROJ ,..., etj.

Shënim 2:

*Emrat e Zotave; në latinishte; Deus "Zot," Persian e vjetër; Daiva, me kuptimin dreq, zot i keq, Zot dreq, Kisha e vjetër Slavonike; Deivai. Në gjuhën Sanskrit, kemi; Deva-), Zeus Zoti kryesorë i grekëve të lashtë, 1706, nga greqishtja, nga PIE *Dewos- "zot" nga rrënja *Dyeu- 'të shkëlqejë', me mundësi e dal nga përshkrimi; i qiellit, qiell-zot.*

Medea

Ne Latinisht 'Medea' dhe greqishte Mēdeia, me kuptimin ''dinak'', nga mēdomain -me kuptimet; mendim, vlerësim, trillim, dhe mēdeini; me kuptimin ''për të mbrojtur, sunduar''. Nga rrënja(proto-indoevropian, shkurt shpesh në shënohet nëpër literaturë; PIE) med- merr masat e duhura''.

Sqarimi për; DIOMEDES si DIO (MEDES) pra Zoti dinak, Zoti i dinakut, ose Dije dinake, e cila në të vërtetë del tepër e pakuptimtë, dhe e pamundshme të dëshkohet lidhje e emrit DIOMEDE-s, me kuptimet Medea, Medeia,...

Nga Greqishtja dhe Latinishtja; grk. MEDEIA, e lat. MEDEA, në ndërlidhje me MEDOMAI, e cila përshkruan përhapjen, cilësimin, vendimin (venimin), si dhe nga rrënjët proto-indo-evropiane MED e cila na jep masën, matjen,...

T gjitha këto do me thanje/thënie janë të nxjerra nga Shqipja, e cila tregon e përaftron fjalën e marume nga fjalëzat; DIOMEDE= DI O ME DA, pra njeriu i cilin DIN me DA, edhe pse DIO është emen i Zotit, në të vërtet DIO është emen i Zotit në Shqip, e cila përshkruan vetin e Zotit , pra, Dijen e tij.

MEDEA po ashtu ka kuptimin ME DEA, pra me e kry një pune, ose veprim, ose thjesht ME DA, siç është me DA dije, pleqni, udhëzime, drejtësi, force, uji për pije,, etj.

Një prej fjalëve të njëjtës natyre është edhe MIDIS, MEJDIS, MJEDIS, të cilat e përshkruajnë MA-sen e gjësendit, të DA-ma, në sasi të caktuar , e shprehure nëpër mes tingullit S/SH, për të cilën kemi dhënë kfishellime të vazhdueshme për gjatë krejt librit.

PENELOPE

Normalisht, gjithandej botes se shkencës pranohet se ky emer është nga greqishtja e lasht.

Pene= lamshi, lamshi me pe, peni- I shtim në fill, i futun në lamsh.

Penos ka kuptimin e afërt me pelhur, ose enja e pëlhurës.

Ne shqip

*ENI, po eni pëlhurë, ENI ka kuptimin (endi, endje në letrare) kemi PE*ENI= PENI, ku Pe, ose PENI përshkruhet si emen i vjetër për pëlhurën, kështu ENI, (ne letrare Endi, po endem, kurse në Kosovë, kemi Eni, Enem, ka po enesh, ene pelhure,)*

Nga kjo shqip ENI, përshkruan anen në levizjen, gjësend/AN që krijohet në largësi quhen ENI.

Kështu;

Ku po shkon?

Kurr kun, po enem posht e nalt

Nga fjala; PO + ENEM, PE*ENI=PENI, prej nga fjala PE, PENI është krijuar si shkurtes e fjalës; PE ENI, ose PEJ+ENJES duke na dhënë; PENJE, PENI, ashtu duke u zgat P(e)N(I), sikur me zgjatjen e E-s dhe I-s përpiqet të shpjegohet gjatësi/gatsia e fijos.

Po ashtu PO UN ose PE UNU=P'UNU me mundësi e krijuar drejtpërdrejt nga PU+NU=PUNU,...., etj.

Po ashtu Pe/pej/po,...+ AN ose PE ANA=P'ANAME mundësi e krijuar drejtpërdrejt nga PE+NA=PANU/PENA/PAN/PANI/T'PAN,...., etj.

Lamshi nga LA AM(MA) dhe SH, si shkurte për shumësi, por edhe nga SHUM si simetri kemi të kundërtën MSH, prej nga kemi MUSH, MASH

e cila ka kuptimin e shumësisë se MA-jtjes por në përmasa dhe madhësi të ndryshme, veprim MA-ka përmasa të shumta, me intensitet dhe madhësi të ndryshme, duke na dhënë tansin (T'AN-es SIN=SAN=SUN,..., S(zanore)N, përshkruan Sasinë e AN-s, si SA'AN=SAN) prej nga formohet forma(nga mbledhja e shumë formave të ndryshme në sasi dhe madhësi) tjetër, si MSH, M(zanore)SH, ku simetria e saj është SHAM/SHUM/SHIM/SHOM/SHYM,...etj.

Haptas shihet se fjala PENE e gjuhës se lasht greke është e marr nga Shqipja e lasht, dhe shqipja me formën e vet sot në Kosovës për nga mënyra si i ndërtohen fjalët, ka pamjen dhe strukturën shumë me të lasht sesa Greqishtja e lasht, pra ruan format shumë me elementare. Kështu në Shqipen e Kosovës (Doriane), kemi;

ENE, që ka kuptimin (endje) me u en, por edhe me e en penin

Nga PE* ENE, u krijua fjala PENE; me kuptimin e enjes, (letrare ENDje) PENE= PE EN, prej nga u krijua në shqip emni PENI, për fijen e lamshit, fijen me t'cillen i kepin (krahaso; kapim) Teshat e trupit.

Tash d'vesim sa ka shqip në këtë emen/emër?

Nga shypja; Po eni pelhur

(shenim; nga Pal, pala, gjësend që ka shtrimje në trajtën PA-me pa, sa të munesh me pa, por edhe Pej AL fishi, e cila palohet njana mi tjetrën).

Nga Frëngjishtja e vjetër kemi PAN, me kuptimin pjesë, copë, fjalë e ardhun/ nga latinishtja PANNUM (ne shqip PE AN-es NUM-e), me kuptimin Pjesë e teshave, cope e teshave. Gotishtja, Fana, cope e tashave, Anglishte e vjetër - Fanna-flamur), Greqishte (Penos-pelhur, enje-endje), me kuptimin enje, en, (ne letrare endje). Kemi mendimin e disa etimologëve të njohur, si De Vaan, se këto fjalë janë marr nga burimet e panjohura. Kuptohet këto burime të panjohura janë nga; Shqipja, me saktë nga Shqipja e Kosovës (aty ku ruhet pikënisja e shqipes se lasht), përkatësisht Dorian/Dardanishtja. Nga renditja (renitja) e fjalëve, shihet se nga asnjë gjuhë nuk mund të thuhet se kjo fjalë e ka burimin, në përjashtim të gegnishtes, e cila i ruan fjalët 'elementarë' dhe e përcjell mirë gjeologjinë dhe kronologjinë e strukturës së fjalës prej nga si dhe mënyrën e krijimit të fjalëve.

Kështu në Dardanishte/gegnishte kemi; PUN me kuptimin PE NU, ose ME NU, pra PEJ NU-mjes, ashtu me NU diçka, me ndërtua, me marua, me qit diçka në Kam(b). Fjala PUN ndërlidhet shumë me shumë me NU gjësendin nen/ner sipërfaqen e tokës, pra me hi/hy pak në tok, brenda nen nivelin e tokës, prej nga kemi; PE UNU, e cila përmban veprimin UNU tuj përshkrua gjësendin e cila ka dallueshmërinë e vet; ANA, por tash nen sipërfaqen rrethuese në brendinë (mrenin) e trupin. Fjala UNU prej nga kemi; M'UNU; P*UNU, T*UNU, V*UNU/V*ONU,...., etj., prej nga kemi;

PUNU. Nga kjo nga ANA/UNU/ONO, INI,... pej nga kemi; PENE, PENI, duke për shkruar lëvizshmërinë e ANEs, dhe largimin e saj. Nga kemi;

PE/PI/PO/PU/P,...+ ENE/ENI, prej nga marrim; PENI; PENE, fjala PENI nuk e përshkruan fijen e gjësendit.

Shumica e etimologëve pajtohen se fjala PUN/PAN është nga proto – Indo evropiane e cila ka domethënien Fabrikë, pra vend ku punohet, dhe në shqip; PUN, përputhet shumë mirë, se është para gjuhëve Latine Greke, dhe proto -gjuhët tjera.

TRUP (troop)

Të shikojmë çka thonë etimologët anglez, për fjalën, ang: TROOP, përkatësisht TRUP në shqipe, e cila emnohet (EM=AM, dhe NOHET, pej nga kemi AMA NOHET). në shqip TRUP quhet tansia e organeve të organizmit të njeriut, të cilat renditen dhe përmbahen brenda lëkurës se tij, duke krijuar organizëm me veten dije. Ky organizëm përbrenda me skelet brenda lëkurës, kemi; RUP, ashtu siç quhet G(RUP). Kështu quhet forma e ndërtuar, përshkruhet me fjalën RU, çka do vendos (non) në te, e RU, derisa pjesa UP e ka kuptimin i EP=UP formën RU, prej nga kemi RU+UP=RUP. Si rrjedhime të njëjtën formë fizike dhe domethënie e kanë; RAP/RIP/ROP/RJEP/REP/RYP,...etj.

Nga kjo fjalë kemi TE*RUP duke e treguar fillimin dhe krejt atë pjese, forme e cila i përket dhe quhet RUP, prej nga kemi TE+RUP=T'RUP=TRUP. Shqiptare i thonë trupit TRUP se paku qysh pej krijimit të Shqipes, dhe se paku këto 6000-12000 vitet e fundit. Janë të tmerrshme arsyetimet të disa etimologëve?!

TE RUP ka kuptimin drejtpërdrejt të formës gjeometrike në hapësirë dhe kohë e cila UP=EP RU-mjen, ka asi forme RU-n, dhe për këtë EP RU-mje është krijuar RU+UP=RUP. Nga kjo kemi: të RU AP/UP, prej nga TRUP, pra forme e tillë e cila është dhënë, krijuar të RU.

Nga kjo u krijuan shumë fjalë në shqipe si;

RU=T'RU

RU=G'RU

RU=D'RU

RU=M'RU

RUN=T'RUN

RUNI=T'RUNI

RUNI=G'RUNI

RU=RU+UP=RUP (me pak fjalë është dhan- UP/AP RU-jtja/mja)

T'RUP= të +RU+UP=T'RUP

T'RUNG= të +RU+UNG=T'RUNG

T'RUNGJ= të +RU+UNGJ=T'RUNGJ

G'RUP= GE +RU+UP=GRUP

V'RUP= VE +RU+UP=V'RUP
M'RUP= ME +RU+UP=M'RUP
RUM=BA RUM=B'RUM
RUMI= BA RUMI=B'RUMI
RUM=KA RUM= K'RUM

RA=T'RA
RA=G'RA
RA=D'RA
RA=M'RA
RAN=T'RAN
RANI=T'RANI
RANI=G'RANI

RA=RA+AP=RAP
T'RAP= të +RA+AP=T'RAP
T'RANG= të +RA+ANG=T'RANG
T'RANGJ= të +RA+ANGJ=T'RANGJ
G'RAP= GE +RA+AP=GRAP
V'RAP= VE +RA+AP=V'RAP
M'RAP= ME +RA+AP=M'RAP
RAM=BA RAM=B'RAM
RAMI= BA RAMI=B'RAMI
RAM=KA RAM= K'RAM

DAR/DER/DUR/DIR/DOR/DYR

1.

Fjalët e marum në këtë mënyrë;

DAR= DA *AR e marum pej DA + AR (nga gjuha angleze DEAR, ka mundësi të jetë krijuar nga kuptimi DA AR, ashtu në mënyrën DE AR, prej nga kemi DEAR, ashtu në kuptimin i DASHUR, DASHUN, ku DASHUN ka kuptimin DA ASH AN).

DER=DA + ER me munsia (mundësi) DE+ER , ku DE ka kuptimin bazë të njëjtë me DA.

DUR=DA + UR me munsia (mundësi) DU+ UR , ku DU ka kuptimin bazë të njëjtë me DA.

DOR=DA + OR me munsia (mundësi) DO+OR , ku DO ka kuptimin bazë të njëjtë me DA.

DYR=DA + YR me munsia (mundësi) DY+YR , ku DY ka kuptimin bazë të njëjtë me DA.

DIR=DA + IR me mumsi (mundësi) DI+IR , ku DI ka kuptimin bazë të njëjtë me DA.

2.

Kemi shumë fjalët e gjuhës shqipe të ruajtur (rujtun) prej gjuhës së lasht si;

DORA

DURO

DARDAN, me mundësi marimi prej fjalës DA AR DA AN, pra, DA AR nga DA AN

DARJE e krijume nga DA ARJE

DARDH= DA AR DH (DH është me kuptim DHA ose ADH me kuptimin DHA)

DARKA= DA AR KA, prej nga DA ARKA, ose me DA + ARKEN, prej nga kemi DARKEN.

3

U krijua nga fjala DA, si DAR, nga DA+AR qashtu si; QA+AR=QAR, por QA+AQ=QAQ, QAT= QA+AT, QA+AL=QAL, ... si dhe DAQ=N'DAQ=N'DA*AQ, por edhe si MA+AR=MAR, VA+AR= VAR, GA+AR=GAR=N'GAR,..., etj., dhe MOJ në kuptimin MAJ, prej nga kemi DARMAJ=DERMOJ=DURMOJ,... etj. Kjo fjalë ka shpeshtësi përdorimi me të madhe në Jug.

DAR përfshin rastin e veçantë të DA-mjes hapësinore (*duhet të jetë hapësirore, në koftë se e pranojmë trajtën letrare, ku nuk themi hapësin po hapësirore, mendoj është shformim. në koftë se themi hapsinore atëherë duhet të pranohet forma hapësin, ku i shtohet një r, duke krijuara hapsinore*) ose tri përmasash , pra 3D (*tri dimensionesh*). Pra, DA në sipërfaqen R me trashësi në zgjerim AR e cila ka ngritje të vazhdueshme.

Nga kjo DAN na ep përshkrimin e DA-mjes në formën e AN-es, thënë me drejt DA-mje e cila krijon AN në vete por edhe folje, veprim e cila NO-het (kuptimin baze AN është i njëjtë me UN, ku UN ~NU) si DA veprim i cili krijoj AN-e në vetvete.

Nga kjo DAS/DASH na ep përshkrimin e DA-mjes në formën e AS-es/ASH, thënë me drejt DA-mje e cila krijon në sasinë AS/ASH në vete. Folja e veprimi SO-het/SHO (kuptimin baze AS/ASH është i njëjtë me US/USH, ku US/USH ~SU/SHI) si DA veprim i cili krijoj ASH/AS-e në vetvete. Kjo përgjithësohet format, të cilat i kemi shtjellu (pse të mos themi shtjellu, shtjelli, shtjell kur kemi shtjello) perzgat krejt librit; DAS/DASH, DES/DESH, DUS/DUSH, DOS/DOSH; DIS/DISH; DYS/DYSH, ... të cilat na epin DAM-jen nga ana e sasisë, ose duke e përshkruar nga ana sasiore damjen , si dhe sasinë e damjes. në përjashtim të pak fjalëve me DA, si SOD, nuk e kemi

shumë të zhvilluar simetrinë për *S(zanore)D* në *D(zanore)S/SH*. Se a ka ndonjë /no nje/noj lidhje me fjalët e bartura në gjuhët tjera.

Po ashtu kemi DAT krijuar nga DA+AT= DAT duke përshkruar DA-mjen në përmasat e gjatësisë, si dhe për; DET/DUT/DOT/DIT/DYT,... nga kjo kuptojmë se fjalët në anglisht DAT; DOT, ...,por edhe në gjuhët tjera të Evropës, kanë ndërlidhje të ngushtë me shqipen, me veprimin/kuptimin e thjesht DA-mjen. Po ashtu edhe Latinishtja prefixin DA e ka të ndërtuar mbi kuptimin e fjalës DA=DE=DI=DO=DU=DY të Shqipes, ashtu njëjtë si e ka të marrun edhe për; R(zanore), G(zanore), L(zanore), SH(zanore), S(zanore), V(zanore), GJ(zanore), M(zanore), N(zanore), P(zanore),..., etj.

Nga kjo kemi ; DAQ(N'DAQ= NU DAQ, por edhe DUQ, si dhe N'DUQ, si dhe DEQ=DEQ'AN=N'DEQ,..., etj.), me kuptimin DA+AQ =DAQ, prej nga u krijua N'DAQ, pra në kuptimin në koftë se DON, ose Dëshiron. Shembull; NDAQ ME ARDH T'PRES/T'PRITI. Prej ku, N'DAQ=N'(DA+ AQ). Ky shembull u krijuan fjalët, si me kuptim të njëjtë si; DEQ; DOQ; DIQ; DUQ; DYQ të cilën e përshkruajnë pjesën e gjësëndit, i cili ka DA - mje të veçantë, i cili është i dalë nga tansia. Ashtu në mënyrë të veçantë për AQ/EQ/UQ/IQ/OQ/YQ si DAQ/DEQ/DUQ/DOQ/DIQ/DYQ,..., etj.

Po ashtu DAL e marum nga bashkimi DA + AL, si dhe DEL/DUL/DIL/DOL,...si dhe gjithashtu, DAG/DEG/DUG/DOG/DIG/DYG ,..., DAG=DA+AG, DEG=DE+EG,...,etj., shpjegimet e cila i kemi dhënë në pjesët tjera të librit Msheftësit e Gojës.

Ngjashëm/gajshem është për të gjitha fjalët tjera; DUN, DEN, DON, DIN, DYN, ashtu si DYNDJE, qashtu njëjtë sikur të krijonim fjalën DANDA, pra DA (pej) N'DA-mja.

Si përgjithësim për fjalët DAR, kemi; DER, DIR, DUR, DOR, DYR, të cilat shumë rralle i gjejmë brenda/mrena shqipes sot. Kurse pjesa DER(**MOJ**), ku pjesa **MOJ** është fjala me kuptimin MA, MAJ, qashtu si MU; MUJ, ME; MEJ, MY, MYJ,.. të cilat kanë përdorim të gjan/gjer tek shqiptaret dhe sot. Në thelb DERMOJ përbëhet me kuptim bazë nga DAR dhe MAJ. Pra, MAJ DAR-jen.

LIBRI 5

**Une nuk i besoj ni popullit t'pamenqun
Dhe ni popullit i cili e shet guhen e vet per mite t'kota
e per shpirtin e vet gjakatar**

DARDAN/DARIAN/DORIAN

Lumi Reihn buron në naltsin mbidetare 2300 metra në Zvicër në kantonin Graubünden, në Shauffhausen maron (ma run/ron) ujëvarën me të madhe në Evropë, ky lum derdhet në detin e veriut , nëpër tokat e Holandës) është i gat rreth 1.300 km, kurse po thuajse i ngjitur me vendburimin e lumit Reihn/Raina/ vendburimi i lumit tjetër Donau/Danub (buron në Schwarzwald, në nalt'sin mbidetare 1000 metra tuj kalua nëpër vendin Donaueschingen, tu u derdh në Detin e Zi, trupon nëpër 10 shtete të sotme; Gjermani, Austri, Sllovaki, Hungari, Kroaci, Rumani, Serbi, Bullgari, Moldavi, e Ukrainë.

Uji i derdhur nga Donau në Detin e zi, janë të vleftës 6500 metra kub uji për sekondë,) i gat rreth 2.850 km. Donau dhe Reihne kanë ngatas vendburimet; Reihne në Zvicër kurse Donau në tokat gjermane, afër kufinit/kufirit zviceran, duke e ndërtuar një tansin, dhe tuj ndiku me zonën e vet të vërshimeve në të kalumen (Kaluar, shiko KALUMEN= KA LUMEN ku përshkruhet ecja si rrjedha e LUMIT) në sipërfaqe dej 1 milion kilometër katrore. Donau dhe Rheine/Raina jan bashkuar në rrjedhat e tyre nëpërmes kanalit. Donau/Danubi nen zonën e vet të ndikimit e ka rreth 800 mijë kilometra katrore, duke ndikuar në 19 shtete dhe rreth 80 milion jeta njerëzish. Banimi i Evropës është shumë me i lashtë sesa besohet, pra ai është shumë me i lashtë sesa marrëveshja 'shkencore' se homo - sapiens erdhi në Evropë 40-45000 me par. Jo, njeriu i parë në Evropë mund të këtë ardhur 80 -85 000 vjet me parë, dhe ta gjente Neandertalin i cili mund këtë bërë në Evropë 500 000 vite me parë. Prej krejt kësaj na del se Evropa, here me pak e here me shumë, ishte e banuar po thuajse 'gjithmonë', ashtu si kontinentet tjera.

Reihne (Raina) është me e vogël dhe me ndikimin më të madh kryesisht në Gjermani dhe Holand, Zvicër, Francë. të dy lumenjtë, Reihne dhe Donau/Danub ndërtojnë vazhdimësinë, thuajse janë i njëjti lum, njeri me derdhje në detin e Veriut(Reihne) dhe në Detin e ZI, pra me kahe të ndryshme.



Përgjatë/perzgat këtyre lumenjve, të cilët janë zemra e Evropës, u zhvilluan kulturat me të lashta të njerëzimit. Shembull, kultura e Vinçes (gjetjet e dej me sotme me të mëdha janë në Vinçe, në Serbin e sotme), në të cilën gjejmë kulturën ku u zhvillua besimi, tek një Zot njeri-peshk, i cili parafytyrohej si Gjysmë njeri - gjysmë peshk. Ma saktë perzgat Danubit lulëzoj kultura me e lasht në botë, me lashtë sesa; tek brigjet e lumit të Verdh Kinë, në Nilin në Egjipt, dhe në Tiger e Euftrat, sipas të gjitha gjetjeve arkeologjike dej me sot. Gjuha proto-Shqipe dhe trashëgimia Shqiptare është e lidhur ngushtë për këtë lum. Ajo mund ta ketë shtratin e saj perzgat shtratit Danub, në të dy anët e tij. Sidoqoftë, gjithmonë ishte me shumë në anën e poshtme të lumit Danub, kraut kah Ballkani. Para -Shqipja dhe Shqipja e lashtë mund të jetë grumbulluar gjithnjë e me shumë në Rrafshin e Panonis dhe hapësirën e Serbisë se sotme (8000 vjet me parë), Bosnjës qendrore, pjesës së Bullgarisë dhe Rumanisë, ngadalë tuj rrëshqit rreth 4200-4800 vite me parë drejt Jugut të Ballkanit, pra Maqedoninë e sotme, në pjesën e madhe të Bullgarisë dhe në Greqinë e sotme si dhe në pjesën Bregdetare të Azisë se vogël, perzgat Deti Mesdhe.

Këso dyndjesh mund të ketë pas vazhdimisht, por kjo është koha e dyndjeve me të mëdha, të cilat në vazhden e tyre mund të jenë dyndjet Dorike. Para këtij lumi, me lashtësinë me të madhe (para 12000-17000 vjet), mund të jetë deti Mesdhe, dhe ngushtica e Bosforit përkatësisht e ngushtica e Bizantit, prej nga filloj raca Shqiptare. Shumë më vonë, gjuha Shqipe filloj të rrëshqas nga jug, drejt Lindjes e Juglindjes të Evropës, brigjeve të Afrikës dhe në Azinë e vogël, si dhe në Lindjen e Mesme. Gjuha paraShqipe mund të ketë pas shtrimje deri në Dnjeper të Ukrainës, por asnjëherë matanë tij.

1)

Nënat Spartane këndonin himnin, të cilin ua kishin mësuar Dorianet; "Ἡ τὸν ἦ ἐπὶ τὰς" (E tan e epi tas: në gegnishten e Kosovës është; E TANA EPI TASH, një fjali e kuptueshme edhe sot.

N të vërtetë hulumtuesit kur shkruan për Greqinë antike, nuk ngushtohen shumë për të vërtetën, por përpiqen si ta bëjnë të mundshme për Greqinë e lashtë të jetë përherë e Evropës. Grekët e lashtë ishin popull i krijuar jo në Ballkan, por në Azinë e vogël, si perzimje e disa popujve. Ata kishin zbritur rreth detit të Zi dhe ngadalë si aleancë e popujve kishin krijuar popull të ri, i cili ishte në largim e sipër nga forcimet e proto - Armenve të Lashtë në një rën anë, dhe Persianëve në anën tjetër.

Ata kishin prekje me shumë popujve përgjatë vijës bregdetare, e cila u bë lidhje e popujve e kulturave dhe u bë urë kalimi ndërmjet Azisë së Vogël, Lindjes së Mesme, Lindjes së largët si dhe Evropës. Grekët ishin Indo - Evropian, por jo të gjithë. Ata u bënë të pasur sepse ishin tregtar, dhe atë tregti e zhvillonin në det. Ata gjithëherë e më shumë bëheshin pjesë e Evropës, dhe gjithëherë e më tepër tërhiqeshin në Evropë, në Brigjet e Ballkanit dhe përgjatë detit Mesdhe. Nuk mund të thuhet se Grekët kishin ardh si pushtues në Ballkan, ata mund të kenë ardh ngadalë si pushtues tregtar, dhe si të larguar nga pushtime Persiane filluar qysh 1400 para Krishtit.. Përparimet Persiane në Azinë e vogël mund ta kenë orientuar popullin e Grekeve të lashtë në Brigjet e Evropës dhe në Brigjet e detit Mesdhe, duke e detyruar atë të merret me detari, me sakt me tregti, për të mbijetuar, si perzimje popujsh, ashtu me vonë të bashkëshkrihet me popujt tjerë, dhe gjuhë tjera, duke e ndryshuar shumë atë.

Gjuha e Grekeve të lashtë në brigjet e Azisë kah Deti Mesdhe dhe kah pjesa e Evropës duhet të jetë bere gjuhë tregtare, dhe me vonë të shndërrohet në gjuhë fetare, e feve pagane, të cilat zhvilloheshin nga grumbuj popujsh në terren të përbashkët, duke u shkri ngadalë e fuqishëm në një popull të vetëm. Nga religjionet e vogla, në ato të mëdha, të cilat vinin nga Ballkani dhe nga Azia e vogël dhe perzgat krejt detit Mesdhe. Kohëzgatje t' madhe guha greke; dhe guha Shkipe e lashtë; duhet të kenë bërë gara në Detin Mesdhe në Lindjen e Mesme në Azinë e vogël, e cila për shkaqe të ndryshme, gjuha proto-Shkipe të jetë larguar, tkurrin dhe të merrte vendin qendrorë Greqishtja. Si gjuhë 'botërorë' e kohës, por krejt pas shekullit 5 para - Krishtit, jo me parë. Grekët e lashtë; më shumë shtriheshin në Azi e vogël dhe brigjet e Detit të Zi. Ishujt të ashtuquajtur Grek në Mesdhe , ishin ishujt të cilat ndihmon ndaljen e tregtareve dhe vazhdimin e mëtejme, aty shkëmbeheshin mallrat dhe idetë, mendimet, fjalët, përshtypjet si dhe religjionet dhe lajmet. Prej nga ishujt kurrë nuk kishin folur gjuhë të njëjtë, në to jetonin popujt nga me të ndryshëm, me gjuhë të ndryshme, dhe ishin përplasje, Azi-Evrop-Afrikë veriore.

Kjo lloji-llojshmëri e bëri të nevojshme zgjedhjen e pavetëdijshme të një gjuhë, për marrëveshje dhe tregti, ku në vorbullën e këtyre e gjuhëve Greqishtja e lashtë filloj të marr rolin qendrorë, dhe të kaloj nga proto-shqipja si gjuhë

kryesore në Mesdhe, në gjuhën Greke. Greqishtja ishte perzimje e shumë gjuhëve, të folmeve nga me të ndryshme, shpesh me origjinë të ndryshme nga familje të ndryshme gjuhësore.

Në takimin e tri kontinenteve, u ngrit dhe u formua Greqishtja, por asnjëherë në Evropë. Ajo morri shumë fjalë, dhe ajo u ndryshuar në gjuhë të re, gjuhë tregtaresh, religjionesh dhe gjuhë kulture e kohës. shumë popuj dhe pjesë të popujve të cilët ishin për rreth Bregdetit dhe me gjerë, filluan të përdorin Greqishten, në familje, sidomos tek klasa sunduese; pa kanë Grek hiq. Krejt ngjashëm, se si në shek. 18-19 familjet aristokrate në Evropë, përdornin shpesh gjuhë Franceze në shpi, ashtu sikur sot Anglishtja,..., etj. Kjo vërtetohet nëpërmes shumë shkruesve të lasht Grek, si dhe nga Tukikidit, duke vërtetuar se Grekët ishin ardhacak në brigjet e Ballkanit.

Mirëpo Emnat e Zotave, e shumë pikëpamje mbi jetën e botën, do të merren nga popujt e mëparshme, dhe do të përvetësohen nga Grekët. Rreth viteve 1000-600 para Krishti kishin lëshuar ngadalë ndikimin kulturor e ekonomik në Ballkan, dhe kishin filluar vendosjet e para. Në këtë kohë, po nga e njëjta hapësirë e Azisë se vogël kishin filluar ardhjet në bregdetin Mesdhe dhe në Italinë e sotme. Ky dobësim i Gadishullit Ballkanik dhe Italik mund të ketë ardhur nga shumë nodhi; nga fatkeqësitë natyrore, si mundësia e vullkaneve në Itali ose në Detin Mesdhe, prej epidemive të cilat bënë zhdukjen në masë, por edhe prej ardhjeve të reja indoevropiane nga Perëndimi dhe Veriu dhe dyndjet indoevropiane-perse në Lindje, duke i shkatërruar në masë popujt e Ballkanit. Ligshtimi dhe rrallimi do të binte pushtues, ardhacak. Dyndjet n'koft se nuk i zhdukjin popujt, i ndryshonin ata në mënyrë të vazhdueshme, derisa mbetej pak pjesë nga vetit e cilësitë e atij populli nga e kaluara. Pra, popujt ndryshonin dhe nuk ishin të njëjtë në kalimin e kohës dhe me ndërrimin e hapësirës të shtrimjes; ata sado luftonin të mbeteshin të njëjtë. Ajo luftë dikur, bëhej e pakuptim, në heshtje kthehej kundër tyre. Edhe lufta për të mbetur të njëjtë n(d)ryshonte. Kushtet dhe rrethanat ishin përcaktuese, kishin më shumë fuqi sesa individët, popujt e caktuar, dhe dëshirat, ata përcaktoheshin, e kufizoheshin nga mundësit e pamundësitë. Me këtë ndryshonin edhe gjuhët; merrnin dhe epnin; nga anmiqt e miqtë, pa hetue, ashtu në heshtje, fjalët merreshin ndryshonin, sa shpesh nuk hetohej burimi se prej nga ka dal fjalat e caktuar, dhe shpesh e njëjta fjalë kthehej të dhënësi. Por, tash e ndërruar dej n'ato masa; sa nuk dihej prej nga ka ardhur.

Kuptohet livritjet e popujve në antik ishin shumë të ngadalta në shumicën e rasteve, ato nuk mund të ndodhnin në kohë të shkurtë, ashtu sikur sot, si dhe luftërat nuk përfshinin territore shumë të gjera ashtu sikur sot, si dhe përhapja e lajmeve dhe ideve, ishte shumë me i ngadalë dhe me i kufizuar sesa sot. Megjithatë Deti Mesdhe, dhe ngushtica e Byzantit, ndihmon qarkullimin e shpejt të ideve, përvojave ndërmjet kontinenteve. Deti Mesdhe ndihmonte komunikimin me tri kontinenteve, ashtu duke e bërë qarkullimin e shkëmbimin e ideve, mendimeve, botëkuptimeve përvojave dhe gjeneve, dhe ashtu duke

krijuar bazën e përparimit, dhe përhapjen e shkrimit, dhe ideologjive. Koha e lindjes dhe krijimit të popujve Grek e Latinë janë gati të njëjtën kohe, dhe nuk duhet të mohohet se janë krijuar në truallin ku flitej Shqipja dhe proto - Shqipja dhe ato morën (morren) fjalë në numër të jashtëzakonshëm duke krijuar gjuhët e tyre të reja. Ata kishin gjuhë të veten , por ndërrimi i vendeve dhe udhëtimi nga një vend në tjetrin nga një kontinent në tjetrin dh perzimja me gjuhët tjera, e ndryshuan dhe e formuan Greqishten e lashtë dhe Latinishten. Filozofët dhe dijet e para greke shkruhen jo në Evropë por në Azinë e Vogël.

Natyrisht pjesa në Azinë e vogël quhen Koloni Greke, si mashtime historike. Pikërisht vendbanimet Greke në Evropë , ma saktë në brigjet e Ballkanit ishin Koloni, dhe këtë na e përcjellin shumë mirë, historiani mjaft i saktë, Tukikidi. Tregues i jashtëzakonshëm, shpërfaqe deri ku ka mbërritur ndikimi i politikës së sotme dhe projekteve për zhdukjen e Shqiptareve. Pushtimet Doriane dhe luftërat kundër Egjiptit dhe Azisë së vogël në përgjithësi, ishin luftëra për të mbrojtur territoret e tyre të dikurshme dhe për të ndaluar depërtimet Greke e Persiane të ardhura nga Azia e vogël, në të vërtetë pushtimet Doriane janë reagime për mbrojtjen e popujve me të njëjtën gjuhë, si dhe nuk ishte vetëm reagime i Dorianeve, si dhe i Trakasve e Dakeve.

2) Tukikidi luftën e Trojës e përshkruan si luftë të barbarëve, pra jo të grekeve, historianet e ndryshëm, shkrimet e tij i anashkalojnë.

3) lufta e Peloponezitetit e përshkruar nga Tukikidi në të vërtetë ishte luftë që ndodhi pas Trojës (Trojesh) rreth 800 vite më vonë, pra me kohëzgjatje e madhe. Lufta e Peloponezitetit ishte luftë e Grekeve ardhacak kundër Dorianeve dhe fiseve tjera me të lashta, Pellazge që flisnin të njëjtë gjuhë. Më vonë lindi dialekti Dorik i cili tregonte së Dorianet ishin mundur dhe shkombëtarizoheshin fuqishëm, duke krijuar përzierjen e gegnishtes me greqishten e lashtë. Në të vërtetë Grekët nuk kishin ardhur si pushtues, ata kishin ardhur nga Azia e vogël, me shumë si refugjate dhe ishin bërë aleat të popujve shqipfolës, e jo Shqipfolës të Ballkanit për të luftuar përparimet Persiane. Grekët e lashtë ishin Indoevropian të ardhur nga Brigjet e Detit të Zi në Azinë e vogël, u përzier duke krijuar etni të re.

Lexuesi duhet të di se Greqia Antike nuk kishte lindur në Evropë, por në Azinë e vogël, gjeneratat e para të filozofëve dhe dijetarëve Grek ishin të Azisë së vogël, ku ishte edhe vendlindja e gjuhës Greke, dhe e popullatës Greke. Dihet se; Homer, Herodotus (Herodoti), Thales (Talesi), Strabo, dhe Diogenes (Diogjeni), e shumë dijetarë tjerë, nga gjenerata e parë e popullit Grek, i cili kishin lindur në Azi, të cilat shpesh quhen Koloni Greke, një rren, sepse Grekët Koloni kishin ndërtuar në brigjet e Evropës, ata nuk ishin të pranishëm deri në shek. 8-6 para Krishtit, kurse në Azinë e vogël kishin me tepër se 1600 vjet para Krishtit. Me përparimin e Persisë në Azinë e vogël, përparim i nxitur nga ardhjet Indoevropiane nga tokat e Rusisë, dhe Ukrainës e cila zhdukte popujt, si proto Kurdët, dhe Armenet, e popujt e shumtë në Azinë e vogël.

6) Në Luftën e Peloponezitet morën pjesë, Grekët dhe barbarët, tregues se ata kishin ardhur jo me larg së 300-200 vite me parë duke filluar të bëheshin faktor të ri në Jug të Ballkanit. Në këtë kohë kishte filluar të përhapej termi «Barbar» në literaturën e kohës.

7) Kemi mendime nga me të ndryshme prej studiuesit e ndryshëm.

a) Emnin Dorian e nxjerrin nga *Δωριεύς*, pra, *Dōrieus* nga *δωρίς*, *dōris* duke i dhënë kuptimin (Male, Male të larta... etj., (**Julius Pokorny**))

b) Po ashtu Dori e nxjerrin si rrjedhje nga fjala *deru* (nga *proto_Indo - Evropianishtja*) ku *deru* do të thotë DRU, ashtu siç thuhet sot në gjuhën shqipe (guhen Shype). Nga, *dru* e dalë nga fjala *RU*, si rrënjë me e vjetër e kësaj fjalë me siguri para-proto - Evropiane. *Deru* e shpjegojnë po ashtu me emnin "Pëmë", e cila nuk është e vërtet asnjë grimë (asni grimë). Homeri (Δούρειος Ίππος) Kalin e Trojës e quan po ashtu me emrin DOUREIOS HIPPOS, pra KALI i DRUNIT. Në të vërtetë HIPPOS, IPPOS është variant Shqip i emrit të KALIT, si kafshë për ti *HIP*, e cila në etimologjinë e gjuhës greke nuk mund të gjen bazë në shpjegimin e rrënjës së këtij emni.

c) Po ashtu shumë etimolog e nxjerrin kuptimin emnit me popullatën e cila jetonte në Malet caktuara.

d) Emni Doru mund të ketë ardhur po ashtu nga greqishtja Doru δόρυ (doru) 'shtizë-bosht' (që ishte prej druri); d.m.m.t., "njerëzit e shtizës" ose "shtizat" (Émile Boisacq). Megjithatë këtë mendim e kundërshtuan disa etimolog të njohur (Robert S.P. Beekes)

e) Po ashtu një fjalëz ashtu si në shqipe mund të përdoret për të ndërtuar kuptime nga ma të ndryshme, si; Deru (dru i fortë, ose ngurtë).

f) Po ashtu do merr kuptimin ep/jep. në greqishten e stome δόση (doz, me domethënien jep, këndon), po ashtu në greqishte Doron me domethënien Dhurat. (Jonathan M. Hall).

Dihet së krejt këta shpjegues, pra dijetarë, historian etimolog shfaqin haptas mendime të gabuara, sepse si fjala DORO, të cilët e përdorin greket, e në të vërtetë është shqip, ashtu në keq shqiptimin e fjalës DHURO, por, DORO ndërlihet me DAR, Ndarë (n'dame), si dhe ndërlihet me DOREN e njeriut.

Si në rastet e mësipërme për fjalën DRU, në shqipe shumë mirë, i kemi kthjellë fjalët të cilat e ndërtojnë kronologjinë e krijimit të kësaj fjalë; *DO=DA; si dhe RU, për me RUjt.*

Dhe DORIAN, lidhet ngushtë me dorën, pra, vetë fjala DORIAN ka kuptimin po ashtu çka ep dhe mbanë dora.

Megjithatë, disa etimologë, studimet e tyre i mbështesin në politika ditore duke përgatitur ndoshta vegza për zhdukjen e gjurmëve historike të mbarë popullit shqiptarë dhe gjuhës. Bota para 3000 e 4000 vjetëve nuk ishte e tillë siç është sot.

Ata të cilët e kanë lexuar pjesët (1,2,3,4) të librit «Mshfetësit e Gojës» nuk do ta kenë vështirë ta kuptojnë, ti përcjellin tana kuptimet e mundshme dalur (dalun) nga emni DORIAN, si shkurtes e emnit DARDAN.

Ku kemi DAR/DOR.

doru, ''shtiz, heshte''

δῶρον (*dōron*, "dhurat").

dō-ro-, si **dō-*, (jep, dhuron, dhanje, me drejt shqip Dan, DO/DA) (në Kosovë kemi; Ami do, *merri do: Po I daj per juve qeto*, ose *Daj letrat*.

Daje millin, si dhe, *U da per secillin*)

deru – i ngurt

Shënimet e lashta vërtetojnë pretendimet e mija së Dorianet nuk konsideroheshin pushtues në Spartë përkatësisht në Peloponez, ata këqyreshin, shembull, ashtu si Kosovaret në Shqipëri sot, pra ata nuk ishin krejt të huaj. Edhe pse në Shqipëri ka disa gjenerata Kosovarësh, ata të shkuar në Shqipëri para Mbretit Monun, po ashtu para dhe pas/mas vitit 1389 pra perzgat kohës së Betejës në Fushën e Kosovës, ku pati ikje të luftëtarëve të cilët u hupen Betejën në drejtim të Malit të Zi, Rrafshit të Dukagjinit Sanxhakut të Novi pazarit, të cilët janë shumica Dardan të lashtë dhe në Shqipëri në Përgjithësi, e sidomos në Shqipërinë e Veriut.

Lidhja e fort gjenetike e Peloponezit me Shqiptarët -Kosovarë e Veriun si pjesë e mbetur nga Dardanet, mund të ndërlidhjet me depërtimet Dorike, 3500 vjet me pra, mbetet shumë e errtë dhe e pakuptueshme. Mirëpo emnat e njerëzve dhe vendeve, të cilat i lan Dorianet, tregojnë se ata ishin Dardan, me të cilët zhdrypi Shqipja në Brigjet e Egjeut dhe Azinë e vogël. Këto Dyndje kanë ndodhur nga Serbia, me të madhe perzgat viteve 700-900 nga pjesa e Rumanisë Jugore dhe Bullgarisë, sidomos nga Serbia në drejtim të Jugut të Ballkanit e në hapësirën Shqipëri, Maqedoni, Kosovë. Ardhasakët nuk ishin të huaj por ishin shqipfolës. Shkaku i turrjeve të hapësirës shqiptare në përgjithësi nga dyndjet Hune (me të cilët Dardanet kishin zhvilluar beteja të përgjakshme dhe i kishin fituar mbi ta), Gote, Ostrogote, dhe Mongole e sidomos sllavë por edhe në fund pushtimeve Otomane.

Lufta kundër Otomanëve, pas disa Betejave në Greqi e Bullgari, vazhdoj në Kosovë, me qëndrueshmërinë e fuqishme kundër Otomanëve. Kjo tregohet me varrin e Sulltanit.

Ky popull në të cilën kishte lindur Krishterimit Zyrtar, dhe shumë më vonë, kishte lulëzuar. Mund të jep dyshimin se terminologjia e bartur në Bibël, ka pas 'prekje' të fortë jo vetëm në Krijimin e Krishterimit, por edhe në ndikimin e religjioneve në tokën Lindjes se Mesme, qysh 1500-1000 vjet para Krishtit. E kjo sidomos në token e Kanasave, duke ndikuar më vonë tek Judenjët e lashtë dhe Fenikasit, ku lidhjet me Ballkan ishin tepër të forta. Dorianet/Dardanët kishin frymëzuar dhe reformuar religjionet e shumta pagane në Evropë e Lindje të Mesme, sidomos në kohën e pushtimeve Doriane. Sepse ndikimet e atëhershme përcilleshin se pari nëpërmes religjioneve.

Dardania dhe rënia e saj



Shiqo hartat, ku toponimet; Bassianae, Gratiana, Viminacium, AQUIS, AUGUSTAE, OESCUS, NOVAE, APPIARA, TROPAEUM, TRAIANIA, ULMETUM, ABRITUS, NIKOPOLIS, ODESSUS, MESEMBRIA, ..., etj.; si dhe ndarjet administrative tregojnë se krejt hapësira e Moesis dhe aferisa me Daket, shperfaqin lidhjet e tyre, etnike dhe gjenetike, e me kete edhe gjuhësore.

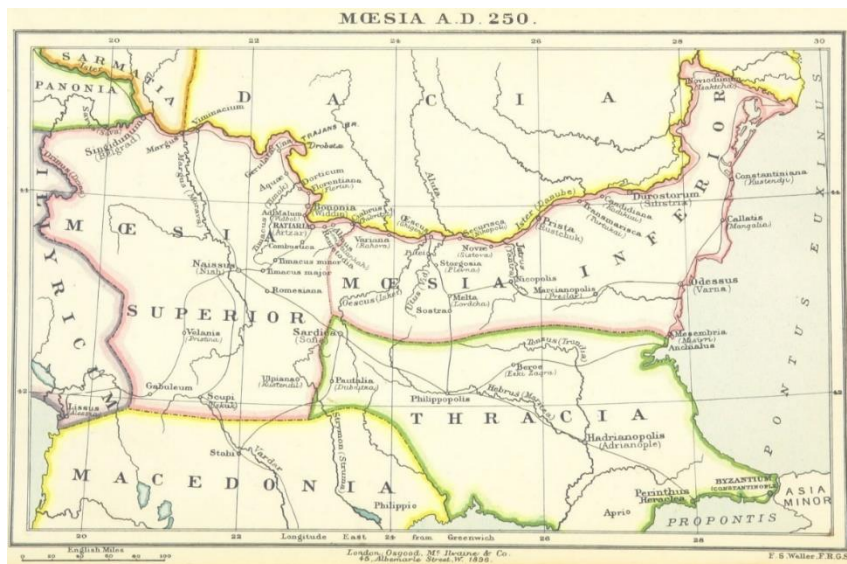

Se Moesia superior ishte Kosova përkatësisht ishte Dardania dhe në të jetonte popullata qe fliste gjuhën shqipe, e po ashtu në të benin pjese fisi Triball ose me drejt vendbanimet Triballe qe ishin asgjë me shumë se Dardane.

Dhe po ashtu se Moesia Inferiore ishte pjesa ndërmjet Rumanisë dhe Bullgarisë, dhe se ajo fliste të njëjtën gjuhë dhe të njëjtën kulturë qysh nga antika e lashtë, nuk ka kurrfarë dyshimi, deri në shek 13-15 kjo hapësirë mund të ketë folur gjuhën shqipe, dhe ngadalë mund të jetë shkrirë me sllavët dhe popullatën e Latinizuar dhe bashkë me atë Dardane në një etni të re, e njohur si Vllah, Vllahia, Vallahia, ...etj.

Moesia Superiore dhe Inferiora mbesin qendra Pellazge në Ballkan në kohën e para antike, me burimin e saj nga pjesa jugore e Hungarisë, Vojvodinës, dhe Serbisë, duke shkit gjithë me poshtë, prej nga u përhap në Jug të Ballkanit dhe në Lindje, gjuha shqipe, dhe në trojet e sotme.

Sido e t'hollojme, shohim se burim I shqipes, qysh në lashtësi është pikërisht hapësira Dardane, e cila në antiken e lashtë, hapësirë e shtrimjes së saj, ishte krejt hapësira e sotme e quajtur Serbi, duk mrrri deç në Bosnjën qendrore, si dhe duke ra në thellesin e vargmaleve Bullgare, dhe në jugun e Rumanisë. Nga kjo Daket dhe Dardanet nuk duhej të kishin largësi të madhe gjuhësore dhe as ndryshime gjenetike, ata duhej të ndanin një kulturë shumë të afërt njeri me tjetrin, afërsi e cila nuk do të ishte me Thrakasit. Gabimisht mendohet se popullata Dardane kishin afërsi me Thrakasit e cila mund të ishte perzimje e popujve të ngjashëm me Grekët të cilët ishin perzimje me popujt Shqip folës duke krijuar etni të re.

Megjithatë, Daket dhe Dardanet dhe me vonë I zhvilluar emertimi Iliret në përgjithësi ishin shumë të ngjashëm dhe ishin tan'si e tille, e cila ishte e

vetëdijshme për përkatësinë etnike të përbashkët qysh në lashtësinë e thelle para antike.

Qysh në shek.9 pas Krishtit do të mund të jetë përdorur fjala shqipe, Shqiptar ose shkyptar për të përshkruar fatin historike të popullatës së fuqishme, e cila po hupte para mysmjeve sllavë, Hune, ..., popullata e cila mbetej e pafuqishëm pa qendër dhe e përhapur në rreth të gjer në Ballkan nga hapësira e një pjese Rumanis, deri në thellësinë e grykës së Bosforit.

Megjithëse toponimi Ilir me vonë u bë shumë i rëndësishëm, nuk duhet të dyshojmë se toponimi më i rëndësishëm para Ilire, ishte Dardan dhe me variantin Dorian po ashtu, ose thjesht me shkurtesën Dor. Dorianet, ma saktë Dardanet dhe me vonë Adrianët jesisin bërthama e Shqipërisë dhe e zhvillimit të saj. Dalmatet mund të kenë folur Shqipen, megjithatë me vonë qysh në shekullin 2 para Krishtit, sipas historianeve Grek, ata filluan të tjetërsohen dhe të përziheshin me të madhe me Keltet. Kurrsesi Keltet e lashtë dhe Dorianet (Iliret, Pellzagët) nuk duhet të i mendojmë se ishin shumë të ndryshme me njëri tjetrin nga gjuha, ata mund të kishin një gjuhë që nuk i dallonte shumë ata. Megjithatë ardhjet e mëvonshme, rreth mijëvjeçarit të dytë dhe të parë para Krishtit mund të kenë prur ndryshimi dramatik, dhe damje ndërmjet gjuhës Pellazgo-Doriane dhe gjuhëve Keltet.



(Në epokën e neolitit të vonë, ky bashkim u ndërpre në mënyrë të dhunshme. Atje shfaqet një kulturë i lloji të ndryshëm plotësisht e re.)

(Pranë Sesklo, në Dimini, u ngrit një vendbanim i fortifikuar i banuar me udheqes ne krye,. Sistemi i mureve të rrumbullakëta të fortifikimit dhe ndërtimi katror i banesës së udhëheqësit me kolona që mbajnë çatinë e tij, një megaron i vërtetë rudimentar, në mënyrë magjepsëse parafytyrojnë shkëlqimin e fuqishëm të vendeve mikenase. Qyteti i hershëm neolitik i Sesklos u shkatërrua dhe në vendin e tij u ngrit vendbanimi i tipit të ri kulturor. Kjo kulturë e mëvonshme neolitike në Greqi quhet Dimni pas vendit të shfaqjes.)

Ka shumë tregues se kjo lloj kulture e re neolitike u soll në Thesaly nga emigrantët nga veriu, të cilët e lanë habitatin e tyre të mëparshëm diku në fushat hungareze. Kultura e Diminit nuk e mbuloi kurrë të gjithë Thesalin.

Një fazë e mëvonshme e kulturës Sesklo (nën -Sesklo) bashkëjetoj me të. Vende të tipit Dimini janë gjetur gjithashtu në Peloponezin verilindor. Por atje duket se kanë qenë mjaft të vecuara midis vendbanimeve të tipit më të vjetër neolitik.

Shfaqja e kulturës se poqeve lineare , nëoliti i hershem dhe mëvonshme lidhet ngusht me Evropën qendrore përkatësisht me ardhjen nga hapësira e Hungaris, prej nga ishte nje popullata e fuqishme proto - indoevropiane gjermanike, e cila lidhet ngusht me elemente proto-ind-Evropiane, prej nga në jugun Evropës, në hapësirën e Greqisë se sotme dhe Azisë se vogël pruni religjion të ri, kulture të re, dhe gjuhën e re shumë të lashte, të paprekur, e cila ndikoj në boten e lashte të Lindjes se mesme.

Ardhja e gjenit të Dardanit nuk lidhet asgjë në këto 7000-6000 vitet e fundit me Lindjen e Mesme , e as me Egjiptin, dhe as me Afrikën, ky gjen mund të jetë ardh nga Azia rreth 27000 vite me pare, kurse ishte kthyer në popuj në Hungari, prej nga kthehet për shkaqe të ndryshme në Jug të Evropës, rreth 4400-5500 vite në Ballkanin e sotem, në Kosovë dhe në Jug të Evropës, e cila lidhet ngutsh me Doret dhe me popullatën Pellazgiane. Haplogroupi Ev13 është ngusht i lidhur me migrimet Doriane, dhe me bartjen e kulturës se nëolitit të hershem, në përgjithësi në Ballkan, e cila do të vije si ndërrim i përgjithshëm, i kulturës se Vincës, e lidhur ngutsh me ardhjen e popullatës se re. Bartje e gjuhës proto-Indoevriopiane në Ballkan lidhet ngusht me ardhjet Dardane, dhe lindjet e shumë popujve, si dhe formimin e mbijetesën e fundit të shqipës. Shfaqja e kësaj kulture , lidhet ngusht me shfaqjen e këtij gjenit, e cila do të kishte mbijetuar me siguri në Kulturën e Sopotit në Hungari e RUmاني, lidhur ngusht me Danubin si vend formim i protoShqipës. Shqipja nuk është dal nga Anatólishtja, por anatólishtja ishte emigrim i hershme shumë i lasht nga EVropa në Azine e Vogël.

Ndryshimi i papritur, në Ballkan në fillet e neolitit të hershem dhe të vonshëm, lidhet ngusht me pottery linear, dhe me stilin Dimni, e cila ka lidhje të ngushta me Evropën Qendrore, kulture e nëolitit në atë kohe,

krejtësisht proto-inedoevropiane. Gjetjet arkeologjike në shtresat e Danubit, të identifikuara se pari nga Gjermani Kretschmer dhe shfaqjen e në kulturën Diminit e ndërlidhur me migrimet të cilat prunë elementët e saj veriorë në territorin e sotëm Grek. Emrimet Proto-Indogermanisch në shumicën e emrave të vendeve me fjalorin karakteristik para-grek dhe shumica e emrave të vendeve me elemente prapashtesa karakteristike para-greke. Ajo është e lidhur me traditën e lashtë rreth autoktone Pellazgiane.

Emnat e mretave Dardan

Longarus- I LON, I LEN per GARA, ose GAR me madhësi përmasa të ARIT, me madhësi dhe përmasa të tilla si GA=GJA +ARI, nga kemi GAR

Bato- Me kuptimin BAT, pra ai qe BAN, ashtu nga BATO në kuptimin BAN , punon, si dhe vepron, BATO, BAT, A BAT, ZBATO e cila vije nga Z'BATO, por edhe SBAT shpesh ZBAT në kuptimin e mosveprimit.

Monunius - MONUNIUI, na kuptimin e fjalës MON, emen i ngjiturun dej von në Kosovës, si MON ALIA, LEMON, L'MON, nga MON=MAN=MUN, dhe NUNIUI me kuptimin e atij qe NON ose ndërton vendbanime, ligje, dhe veprime tjera. Po ashtu NUNIUI ka kuptimin e NU NIUI (e noi nimjen) e qtij qe NON nje gjësend, veprimi me rendesi si NU NI(nje,) dhe NIO ose NIU (ka kuptimin e NIU e cila përdoret në Kosovës si; AI NIUI MIR PO NUK DON ME FOL, nga u krijua NU NIUI, pra e NOJ Nigimin, e cila mund të interpretohet NU NIUI ashtu duke përshkruar veprimin e NU-mjes se dijës, shkollës, ose marrjes se të dhënave, ose njerëzve të niguështes si NU NIUI, pra e Noj dëgjimin/nigimin e tjerëve në raport me te, me MONUNIOUS. E cila mudn të ketë kuptimin MAN UNIOS pra MAN bashkimin ashtu UNIO= formuar nga shqipa U NIO e cila U NJO ASHT, ose ASHT NJO si U NI(NJE) O=ASHT)

MONUNIUI ish DARDAN sundues i krejt Shqipërisë se sotme, dhe si duket kishte arritur ti bej bashk me pushtim pjesën e madhe të hapësirës Ilire.

Bardylis i Dardanisë, sundimtare 385 dej 358 para Krishtit. BARDYL ka kuptimin BAR DEL pra vend qe del BAR; ku BEHAR mund të jetë i ndërlidhur nga BAR=BAH(AR), prej nga dyl=DAL=DEL,...etj.

DYL në Kosovë është ngjit (ngjitur-ngjiturun) si emen dej në vitet 80-ta., por edhe DYLE, DILE, DALE; DULIN, DULINA; (si forme e mundshme nga emri LEIDNA, DELINA, DULINA; pra fushe ven ku DELET jashtë dhe rrin të rit/rinjet). ÛPer shkak se shkruesit e huaj, qe nuk e dinin shqipen mund ti ken shënuar me alfabetin e tyne shkronjat në ate mënyrë qe nuk përputhen me shqipen dhe natyrën e saj atëherë mund të kenë pas kalime nga BARDHYLIS, si BARDH YLLI, ose BAR NE(në) DY LISA; ose BAR DULI, nbe kuptimin BAR DUL, ku fjala BAR mund të jetë kuptuar si sot BARI i cili rritet në fusha, por edhe BAR= si njeri qe BAN AREN punon AREN ose ben token punuese,

por edhe BA AR pra BAN ARI përpunon ARIN si metal i çmueshëm, është pasanik si PARI= PEJ ARI, ban PARE = PEJ ARE_S, ...etj.

Po ashtu, nga fjalët; BARDH, BARDHAL, pra BARDHOKAN i BARDH me ngjyre të bardh apo siç e flliqin gjuhën sot, me fjalën-bjond. Se emnat jan nderru nga shkruarit e vjetër, të cilët nuk ishin Shqipfolës mund të shipeh nga prapashtesat greke e latine, si, MONUNIUS me gjasa të jetë MONUNIU, ose MONUNI, si dhe BARDYL i shndërruar në BARDYL-is, e kështu me radhe.

AUdata qika e BARDYLIS e martuar me FILIPIN e dyte të MAqedonis, pas betejës se vitit 358 para Krishtit.

Krijuar nga fjala AVDATA e cila përkruan A U DAT, pra A A E DAME, ose përkruan personin i cili ASHT DA, ka met e DAME; dhe pse jo fjalë e cila mund të kete përkruar fëmijën JETIM (fjala Jetim është arabisht, megjithatë në shqipe , nga folësit shqipe është kutpuar si gjësend i METUN si METJE, ose JETJE, ose JET per ni kohe tgat aty, ashtu si JET(ku IM=AM=EM) prej nga kemi JETIM pra jet.

Birkenna (BIRCENNA) mesa e Dardanit KLEITUS (jetoj në shekullin 4 para Krishtit, mund të ishte babai i BARDylis të dyte) dhe qika e BARDYLIS , ishte gruaja e Pirros se EPIRIT(princesh Dardane e martume me Pirron, nje DARDAN në pjesën e sotme të Greqisë, dikur pjese e tokave shqiptare.):

Emni i Dardane BIRKENNA mund të jet i lidhun ngusht me shqipen si BIR KENA; pra me siguri mesa e KLEITUS-it mund të jetë trajtuar nga prindërit si BIR ose si djali, mund të jetë pritur nga prindërit të ken ni djalë, por qe asht dasht qe mos me le djalë dhe ka le qike, megjithatë dashunia e prindit nuk perfunon kurr dhe ata e vnojn vullnetin e tyne me u ngjit emni i i djalit të pritur i cili dul qik, si BIR KENA, KENA BIR, ose KENA I BIR, etj.

BIRCENNA= BIR KEN NA në kuptimin BIR KENA NA. Nje emen shumë i kuptueshme e domethënie edhe sot.

BIRCENNA ishte DARDANE e martume per PIRRON E EPIRIT , në ate kohe Epiri ishte me rrenje DARDANE dhe e konsideronin veten të atill duke e folur krejtësisht të njëjtin dialekt , pra Gegnishten e Kosovës, si versionin me i lasht shqipes.

Aleksandri dhe Maqedonia e lashtë

Shpesh thuhet; se Aleksandri i Maqedonisë ishte grek. Shkrimi Grek por edhe shkrimet në gjuhën greke mund t jenë përdorur në krejt Ballkanin dhe Azinë e vogël por edhe në Lindjen e mesme, nga popujt e ndryshëm, të cilët nuk kishin asgjë të përbashkët me Grekët në përgjithësi. Aristoteli i Trakisë, ishte jo grek, dhe natyrisht ishte mësues i Aleksandërit, si shtir e besueshme, një grek do ta zgjedhtë mësuesin, sado të aftë, nga radhët barbare.

Nga kjo ndoshta me i afërt do të ishin me Trakasit sesa me Grekët. Dihet se nëna e Aleksandërit ishte nga Ilirët. pjesë e madhe, e Maqedonisë së lashtë shtrihej në tokat e sotme Shqiptare. Dardanet pas krijimi të Maqedonisë, nuk e shikonin njeri tjetrin si të largët edhe pse kishin përplasje për territore e lufta; ata i ofronin njeri tjetrit ndihmë ushtarake. Është e pashpjegueshme pas forcimit të Maqedonisë, ata pothuajse nuk e mësyn dhe nuk e pushtuan Dardanin edhe pse kishin forcë ushtarake ta pushtojnë botën.

Armiqësia përshkruhet shpesh si e pafund për tokat e Paonis në Maqedoni, dhe për kufirin diku në hapësirën e sotme të Maqedonisë, e pothuajse pjesa me e madhe ishte Dardane, duke përshkuar deri në hapësirën e Manastirit, dhe Ohrit. Pas forcimit të Maqedonisë, Aleksandëri i Maqedonisë nuk i sulmoj Dardanet për ti shkatërruar si anmiq, por, përkundrazi, ai nuk i luajti kufijtë në drejtim të Dardanisë, mësyu Azinë vogël dhe Persin në përgjithësi.

Maqedonia si hapësirë ishte e vogël dhe në thelb ishte hapësirë Ilire, përkatësisht Dardane e cila kishte krijuar mëvetësinë dhe fuqinë e vetë, e dëshironte të mos jetë e përbashkët me amën e vetë, e cila në të kaluarën mund t'i takonte Dardanëve.

Por me fuqizimin e saj, në kohën e Aleksandërit erdhi periudha re, e kjo ishte koha e pushtimeve, dhe e luftërave, por jo për larjen e hakmarrjeve brenda Ballkanit, por, për pushtimin e Azisë së Vogël, Egjiptit e Persisë. Këto vende shikoheshin si rrezik dhe hapësira kundër të cilave duhej hakmarrje. *Shkrimi i hartave të Maqedonisë së vogël e cila e pushton botën dhe kurrsesi nuk e merr një hap pushtues kundër Dardanisë, nuk mësynë Shkupin, as Tetovën, as Kumanovën e as vende tjera, e as hapësira tjera të cilat ishin Dardane, na ep pamjen krejt tjetër, për dallim se çka thuhet në historinë botërore.* Kufijtë e Maqedonisë aspak nuk ndryshojnë në drejtimin e veriut e as Perëndimit kurse arsyeja kurrë nuk theksohet. I vetmi vend të cilët e marrin veten si të pushtuar në këtë kohë ishin Helenët/Grekët.

Nga kjo pamje e krijuar, na shpije në përfundimin tjetër: ndoshta Maqedonia nuk e beri luftën e vetmuar (vetmume=Vet mam, mam/mem VET) aspak. Me siguri Maqedonia, respektivisht Aleksandri i Maqedonisë, i ishin bashkuar të gjitha vendet të cilat i takonin afërsisht një gjuhë e kulture, dhe e kishin m'sy Azinë e vogël, Persin e Madhe dhe tokat e Egjiptit, duke mos u ndal deri në Indinë e largët. Mos ishte kjo mësymje për të kthyer lavdin në kohën e pushtimeve Doriane, ku shtresa e njëjtë e popullatës së Ballkanit flisnin të njëjtën gjuhë, ishin bashkuar rreth Dorianve ashtu si në kohën e Aleksandërit për rreth Maqedonasve, periudhë e cila/cilla nuk zgati shumë. Ata të gjithë, ishin adhures të zotit *Zeus, Dones, Edonis, Dianes, Aradies, Andinit, Edinit,...*, dhe, të gjithë ata, e flisnin të njëjtë gjuhë. Mos kjo luftë ishte pikërisht koha e shkatërrimit të ndikimit të grekeve të vërtet që kishin krijuar Grekët e Ballkanit, të Azisë së vogël dhe popujt tjerë indoevropian. Mos ushtria e Aleksandërit nuk ishte vetëm maqedonase e cila përfshinte hapësirën mbi 60%

të territorit të sotem të banuar me shqiptar, por ishte ushtri nga krejt Ballkani, pra; Dake, Doriane, Adriane, Epirote, Mollose dhe Peloponezi,...., etj.

Sllavët nuk e sunduan Kosovën në Mesjetë, pra, Car Dushani, Car Llazar, ishin Shqiptar Ortodoks të Kosovës, ashtu siç ishin Triballet, të cilët, nuk ishin gjë tjetër veçse Dardani e dikurshme. Në hapësirën e Serbisë, e në pjesë të mëdha të Rumanisë, dikur shtrihej shtrati Dardan. Kështu, historianët e Shqipërisë dhe të Kosovës, bien në kurth, duke i përshkruar Dardanet si fis. Dardanet nuk ishin fis, por, kishin shumë fise e qytetet, dhe ndjenjën e të qenit Dardan e kishin të përbashkët dhe ishin etni Dardane. Shpërfillja e fakteve se Car Dushani, Car Llazari dhe Stefan Nemanja ishin shqiptarë është gabimi me i madh, që i bëhet historisë, sic do të thojshin; Skender Rizaj dhe Jusuf Buxhovi, por edhe historianet tjerë në Kosovë. Popullata Raje e Serbis dhe e Kosovës ishin krejtësisht Shqiptare ortodoks, që e ruanin fen e vjetër me kryeneçësi, ata ishin vllaznit tonë: Sot tregohet, nga studimet e strukturës gjenetike, por ruhet edhe nga mba mendja, e njerëzve që janë ende gjalle dhe tregojnë se ata- Raja e ndjenin veten Shqiptarë. Serbet e sotëm nuk kishin asgjë të përbashkët me këta emra, i përvetësuan nga popullata ortodokse shqiptare, më saktë, popullata Dardane e Kosovës, kufijtë e së cilës ishin shumë të me të gjerë se sa janë sot. Triballet ishin Dardan dhe kjo ndamje ishte krijuar tek pas shkatërrimit dhe humbjes së Dardanëve dhe prishjes së kësaj perandorie të dikurshme. Krejt toponimet Triballe janë Dardane, pra, janë me bazë Shqipe dhe në të vërtetë Triballet paraqesin rrethin në të cilën dikur ishte djepi i Shqipes Doriane. Triballet në kohët të gjatë të historisë ishin hapësirë e përbashkët me Dardanet dhe kjo vërtetohet nga hartat e vjetra.

Vetë emri Triball është shqipe, e nuk ka kurrfarë lidhje Kelte, proto - Kelte apo Trakase. Hartat që kanë përfshirë botën rreth shtrirjes së Dakeve e Trakaseve janë prodhim i shkencave manipulative e më qëllim; të zvogëlohen, apo rriten shtetet dhe shtrirjet e tyre në të kaluarën. Struktura gjenetike e paraardhësve ndërmjet Dardanëve dhe Triballve ishte krejtësisht e njëjtë, sikurse shihet nga analizat e sotme gjenetike. Zona e sotme ku shtriheshin Triballet, është bindëse sepse kanë strukturë gjenetike të njëjtë me Kosovën, krejt çka ju shtua asaj, janë ardhjet sllavë. Përkatësisht Triballet ishin në zonën e Moesia dhe Kosovës të cilët ishin i njëjti popull. Paraqitjet e hartave duke e fryrë Trakin përtej maleve Pirinej dhe mbi Danubin në pjesën e Rumanisë së sotme nuk janë gjë tjetër veçse histori të rrejshme shkruar për qëllim politike.

Kështu Triballet, Autariatet, Dardanet, Scordisci (skordiski) dhe me vonw Moesia ishin e njëjta popullatë, thjesht ishte popullatë Dardane. Çështja së dikush nuk quhej Dardane ose Doriane në të vërtetë ishte çështje së dikush donte ta ruante emrin e lashtë, por edhe për shkak ndarjes, udhëheqësit manipulonin me emra dhe të njëjtën kohë pretendonin të krijojnë tan'sinë e vetë. Kjo kishte ndodhur me rajone, landet gjermane dhe Italiane po ashtu. Ballkani në përgjithësi, duke hy në thellësinë e tokave; Hungareze dhe Rumune, ishte afërsisht, e njëjta popullatë, si emna/emra, më të lashtë;

Dardaninë, Dakinë, Ardianet e me vonshëm, si dhe Malësorët EPIROT=EPERT. Si dhe Ellenet/Hellenet, që kishin emërin e Qelles/ELLE-s variant i emrit/emnit Pellazg.

Kjo është e vërtetë, emrat si; Triball, Sciordis (Skiordis), dhe emrat tjerë në Serbinë dhe Rumaninë e sotme, në kohën e lashtë, si dhe toponimet deri tek Edrinea (në thellesin e tokave Trake), na epin dëshmi gjuhësore se ishte afërisht e njëjta gjuhë . Mendoj së shtrirja shqiptare, përkatësisht Doriane-Ilire ishte aq e fuqishme në rajonet e Panonis., e cila ngadalë kishte filluar të ndërtonte mëvetësinë e re, por jo Kelte, më shumë si prodhim i shkrirjes Kelto – Ilire.

Dyndjet Dore, në hapësirën e Ballkanit në përgjithësi, nuk mund të merreshin gjithkund Pushtuese dhe nuk priteshin si të tilla shembull nga hapësira e Shqipërisë së sotme, dhe Peloponezit, Kreta, Ballkani i jugut në përgjithësi nuk i merrte Dorianet si pushtues, edhe pse vendet mund të kishin përplasje. Megjithatë lëvizjet para 3500-4800 viteve me pare nuk do të mund të ishin si lëvizjet pushtuese të shteteve të sotme. Popullata ishte shumë e rrallë, si dhe kufijtë nuk ishin aq të përcaktuar, popullata në hapësira të caktuara shpesh quhej e nevojshme, ngase lëvizjet bëheshin të kadalshme, dhe shpesh në terren ose zone e caktuar lëshohej për shkaqe të kullotave ose terreni me të mirë, me të përshtatshëm. Mund të kishim lëvizje të turmave të mëdha, me ardhje nga vendet krejt të panjohura, por ato mund të kenë ndodh shumë rralle. Përparimet e një etnie mund të kenë ndodh shumë ngadalë, dhe shpesh kufiri fqinjë të jetë lëkund ngadalë, dhe ndonjëherë padukshëm. Megjithatë lëvizjet sot bëhen për një vit në periudhën për të cilën flasim, mund të kenë ndodh se paku për 10-50 vjet. Kur mund të kenë ardhur zhvendosje të mëdha?

Këto zhvendosje të mëdha mund të kenë ardhur nga katastrofave natyrore, ndryshimeve klimatike të përnjëhershme, duke shkaktuar kriza të bukës, shkatërrim të kullotave, dhe tmerre tjera, duke shkaktuar zhvendosje të popullatës, e grupe etnike të ndryshme, dhe popujt të ndryshme, ashtu duke shkaktuar lëvizje brenda kontinentit, në kohë të ndryshme me përmasa të mëdha; zhvendosje përcjellë me ndryshime të gjuhëve, të cilat shkaktuan lindje të popujve të ri. Këto perzimje shkaktuan formimin e gjuhëve krejtësisht të reja.

Dorianet, me saktë Dardanët, flisnin të njëjtën gjuhë me pjesën tjetër të Ballkanit respektivisht të Spartës, dhe Peloponezi (të cilët kishin rrënjë nga Dorianet ndoshta 500 vite me parë). Kjo shihet nga shënimet e lashta së Erineus (*ERINEUS* nga *ERINEU* në shqip, *NEU* = *NU* = *NOI*, *I RI*, *E RI* * *NEU*, që mund të jetë nga kalimi *V* në *U* tek Greket, një shqiptim jo i drejtë bam/bërë nga Grekët, duke e Shqiptuar *ERINEU* emninin *ERINEV*, e cila do të barte kuptimin; *E RI NEV*. E cila mund të ketë kuptimin e emnit të Katuni me kuptimin e sotëm, si; *E RI NEV*, ashtu të *RI E NOVA* (pra, e vendosa diçka të re, si *RI E NOVE*, ashtu si *RINOVA* u bana i ri,...etj.; *NEVE* po ashtu me kuptimin *NEVE* ashtu si *NEVE NA TAKON*, me kuptimin bazë

NOVA=NIVA=NUVA=NEVE, etj. Ky emërim na flet për banimin e RI, por edhe për hapësirën e cila i rrit bimësinë, jetën, dhe është i mbarë, ashtu me plot jetë), një fshat Dorian në Peloponez kishte ndihmuar atë pjesë në armatim, dhe në përgatitjen për lufta si dhe kishte ngritur moralin luftarak atyre të cilën konsideroheshin vendas, në të vërtetë mund të kishin ardhur në Peloponez nga Dardania, ndoshta 500 vite me parë.

Historiani Pausanias përshkruan ikjen e Akeaseve (IKEASEVE=IKASVE) nga sulmet Dorianëve nën udhëheqjen e Hyllus, nga loza e Herakliut, pej Peloponezit, të cilët vinin nga Oeta, nga Malësit e Thesalisë. në sulmet e para Dorianet kishin hup, por me vonë fituan.

4)

Ashtu si këqyreshin; Hoti, Gruda, Malësia e Madhe, Mirdita, Puka, me Kosovaret e sotem, si ardhës të njëjtën gjuhë, duke mos e ditur, pjesë e tyre janë të ardhur nga Hapësira Dardane 600 ose 800 vite me parë në Pukë.

Lëvizjet përbrenda dhe identifikimi me emnimet e ndryshme, ishin dallime të cilat mund të shkaktonte përplasje, por nuk konsideroheshin pushtime, kur ata flisnin të njëjtën gjuhë, dhe të përkujtonin rrënjët e përbashkëta.

Megjithatë, pushtimet Doriane, krijimi i dialekteve Dorik në Greqinë e më vonshme, a kanë ndonjë lidhje njëra me tjetrën, apo veç emërimet? Apo kanë prejardhje krejtësisht të kundërta, është pyetje e cila u shtjellua, e pshtjellua shumë rreth saj?! Por mundësia me e madhe është së mbetjet Doriane dhe përzierja me ardhjet e me vonshme greke krijuan të folme Dorike.

Emni Dorian ndërlihet ngushtë me emrin Dardan shpesh e quajtur DAR, DOR. Dorianet janë popullatë jo Greke, bazuar nga emnat e njerëzve, vendeve, dalin si krejtësisht të ndryshme nga Grekët, sidomos në kohën e lashtë. Si dhe në bazë të shkrimeve të lashta. në të vërtetë Doriket në Greqinë e lashtë me vonë rreth shek. 5, shembull na dalin si popullat e cila po tjetërsohej në Grek.

5)*

Vetëm disa fragmente nga pesë librat e Tyrtæus, të vargut ushtarak mbijetuan. Ai përmend tri fise Doriane: Pamphyli, Hylleis, Dymanes. Ai gjithashtu thotë: "Për vetë Birin e Kronit, Zeusi, burri i Heras me sun(d)im të drejt, ua ka dhanë këto qytet bijve të Herakliut, me të cilët kemi ardhur në ujdhesën e gjerë të Pelopsit nga Erineusi me erë." Popullsia Messeniane /Mesheniane (ME SHEN I ANE. Mesenian) u reduktua në Serfdom.

Pelopsi (Peloponezi) mund të jetë një emër i përshtatur greqishtes, por në shqip, përkatësisht Dorianisht, mund të ketë kuptimin Pej + LOPES, ku Lop mund të ketë përshkrimin e Lopës, por edhe reliefit, me ramje/rënie harkore, të tillë me fusha me ramje dhe ngritje, ndërmjet bjeshkëve të vogla së bashku ndërtojnë lugje jo të thella/fella, PEJ LO OPES, qashtu si Pej LA APes, ose AP=OP LA AP. Kështu LAP=LOP=LIP=LYP =LUP kanë të njëjtën kuptim duke përshkruar dhënien AP=OP të formës LO, ashtu duke krijuar emrin LOP=LO OP= OP LO.

Nga kjo ERINEUS mund të jetë edhe vend ku frynë era vazhdimisht, ose vend i njohur për ernat (erërat) të cilat frynë. Nga kjo ERA=ERI dhe NEU= si përfarim me NU, ashtu sikur thotë ERA-NOj që mund të thuhet n ‘Kosovë. Mos të harrojmë shpesh emnat (emrat) e lashtë përshkruajnë reliefin, vetit e tokës, e veçorit klimatike, si vendi ku bije shi shumë, ku ka uji shumë, ku ka ER shumë.

S’duhet përjashtuar mundësin së HERA plotësisht mund të i afrohet kuptimin ERA. Në Kosovë të gjithë e dimë së gjeneratat e njerëzve të lindur në vitet 1920-1946 , si gjenerata e fundit emrin/emnin Era (Erë) e kanë shqiptuar dhe quajtur HERA. Pra, jo po Fryn ERA, por po frynë HERA, ashtu si në vend të YLLI thuhej HYLLI ose ILLI,..., etj. Megjithëse HERA dhe ERA mund të kenë pak ndryshim në kuptim, ashtu HERA të përshkruhet fuqia e madhe e ERES, ose ERA e VRULLSHM/VRELLSHME të quhej HERA

Në pjesët tjera të librit, Msheftësit e Gojës (1,2,3,4) e kam quajtur mundësi HERA, si; tri here, shumë herë, ju thash që disa herë, në të vërtet ka rrjedhim nga ERA, e thënë në trajtën HERA; pra erdh e shkoj si era, ashtu HER shkoj e her(ë) erdh. Me këtë HERA është përshkrim i lëvizjes së ERES/HERES në drejtime të ndryshueshme brenda kohës së shkurt.

Kështu Tyrtaeus i përmend tri fise Doriane, emnat (emrat) e të cilave përputhen shumë mirë me shqipen, përkatësisht me gjuhën Dardane; PAMFYL, HYLLEIS, dhe DYMANES, megjithëse shkrimet Greke nuk e ofrojnë emrin e vërtet, sepse ata i shtojnë tingujt e tyre të veçantë, si theksimi i tingulli PH=F në vend të F, ose U në vend V, si dhe shtimi në funt të fjalës S, e kështu me radhë.

Si emna (emra) tepër të kuptueshëm; HYLLEIS, që ka kuptimin HYLL, HYLLEIS, pra formën e shprehjes për shumësin e HYLL-ave. Pothuajse krejt emnat, e njerëzve dhe vendeve të Dorianve përputhen shumë mirë me shqipen, me saktë me gegnishten.

Rrjedhimisht gegnishtja ishte ngjyra e gjuhës së lasht Dardane. Si DYMANES në kuptimin DY MAN, pra e MANjn DY, në kuptimin e thjesht dhe të drejtpërdrejt DY MANES, pra e MAJN DY, si dy veta, dy kodra, dy male, ose ata pra fisin në fjalë i m(b)ajn dy toka, dy lumenj ose dy fusha të gjera, ose është i Da në dy kodra, ashtu DYMANES, DYMAJN, DYMAN po pse jo DY MANA.

PAMFYL mund të jetë përafrim i fjalës Pej Ames së FIL/FILL, e cila mund të ketë kuptim Prej Ames së Fillit, Ku fjala FYL=FIL=FILL mund të ketë ndërlidhje prej FIS=IS=N’IS me të cilat për shkruhet emri i FISIT si fillim ose rrënjë e grupit të caktuar të njerëzve që kanë në të kaluarën afri të gjakut, ideve po pse jo edhe bindjeve. Megjithatë kjo fjalë mund të ketë kuptim në shqip apo në gjuhën tjetër e cila me vonë ka marr formën dhe përshtatjen në perpjekje të kthehet në Greqisht. Kështu, ka ndodh me shumë emra katunesh nëpër hapësirën e Ballkanit, ku kolonët e ri emnat (emrat) e vjetër i kanë kthyer ose

përshtatur gjuhës së tyre, por shpesh duke i ri emëruar/emnuar me kuptime të gjuhës së tyre.

Nga kjo kemi emnat (emrat) ADRIA, ose ADRIATIK u kthye në emërim; HADRIA, ODRI ose ORDH/ARDH të jetë kthyer në HORID, e me vonë nga vetë vendasit të quhet me emnin e shformuar si OHRI, e cila mund të krijoj përngjasim të rrem me fjalët; ORI=ARI, etj., të e fundja, këto janë krejt përafrime të mundshme. Katuni i cili përmendet quhej ERINEUS, i cili në shqip ka kuptimin ERINEU. Pra, emen i cili ka kuptimin NEU në kuptimin i NEVE, me ndryshim të vogël nga shënimet greke nga U në V, si NEU=NEV, ashtu si ER i NEVE, e cila mund të këtë pas kuptimin ERINEU si fjalë e RINIMI, por edhe si Kuptimin IRIU i NEVE, duke përkthuar reliefin ER=AR i NUM, ose vendbanim i ri shkurt, ku ky vendbanim përcillej me fjalën kuptimin NOI, si NEU. Kemi; ERINIS= E RI NIS, por edhe ERA NIS, vendi ku Nis Era, por edhe vendi ku ripërtërihet, dhe rifillon nga fillimi me kuptimin E RI NIS etj. ERI NEU, ku ERI mund të kishte kuptimin NER= N'ER si rrjedhë e ndërtimit të këtij kuptimi. NER ka kuptimin e naltsis e cila ngritët në vazhdimësi ER dhe e cila largohet nga njeriu vazhdimisht, ashtu si gryk =N'GRYK, dore=N'DORE, ..., etj.

6)

Dorianet në Kretë duhej të ishin Pushtues, si dhe në Jug të Greqisë së sotme, kishin banuar shumicën e tokave rreth 2000 vite para Krishti, ata me përpara duhet ta kenë pushtuar Egjiptin në hapësirën ku gjendet Aleksandria e Sotme dhe ajo duhet të jetë banuar me tepër (të EPER) së 1000 vjet, ashtu si dhe brigjet e Izraelit, të cilat Dorianet me emrin Filistej do ti lëshojnë ato vende si dhe do të zhduken ngadalë me ardhjen e racës Samite e Indo-Evropiane duke e ndryshuar strukturën tanësisht të Izraelit. Nga kjo Maqedonët, Filistejt, pjesa e Egjiptit t'poshtëm, si dhe Azia e vogël ishte vërshuar në këtë kohë nga Dorianet, me ta do të bartej; besimi, pikëpamja mbi botën, jetën dhe Zotin. Dardanet nuk duhet të kenë flijuar njeriun për Zotin, dhe ata nuk do ta kenë pas këtë traditë.

Besoj kjo Traditë erdhi me ndikimin e Indoevropianëve me ardhje, nga Persia të cilët kishin pushtuar e plaçkitur shumë here Azinë e vogël, dhe në fund me ardhjen e Samiteve. Besimi Dorian duhet të ketë qenë dija, përkatësisht njohja e natyrës, bukuria e njeriut dhe trupit të tij, matematika, filozofia dhe dashuria, Dorianet gjithashtu duhet të kenë qen me kultin mbi bukurin e trupit të njeriut dhe ata duhej ta kishin sportin pjesë të religjionit e tyre si dhe domosdo për përgatitjen për luftë, ata e konsideronin Herakliun pjesë të tyre, në të cilin fuqia fizike ishte kthyer në kult. Këtë e bazoj në emnimin e Zotave kryesisht me përmbajta nga astrologjia, dhe e lavdimit të dijes, dhe men(d)imit, si;

Arkimen, Arman, Armat

Ardian,

Eratosten

Armen
Dian
Diana
Adonis
Dona
Madona
Adonaj
Adin
DINA
Dini
, si dhe
ZEU
ZEUS
MZEU
MUZA

AFRODITA= AFRO DITEN, planeti, shkëlqimi i të cilit besohej së e
AFRON DITEN

ARADIA
ANDI
ANDIA
PER ANDIA
ANDIN
ANDON
DONA
DO'DONA
MAKEDON
MAQEDON
DIANA
DOENA
DORI
DORINA
DORJANA
DOR= DA OREN, qashtu si NOR= N' OR, ku OR ka kuptimin Roje.
ANDONEA
MIRMIDON, etj.

Religjioni Dardan përkatësisht Dorian ishte Religjion i dijes dhe jo
religjion i dhunës

Dorianet qendrën e tyre e kishin në tokat e sotme të Kosovës dhe Maqedonisë dhe krejt Serbisë së sotme, duke përfshi pjesën e Rumanisë, dhe Bullgarisë deri tek Malet Pirenje.

Mos të harrojmë së në kohën e ardhjes së Dorianeve nuk duhet të kishte Thrakas në këtë kohë. Trakasit ishin popull i cili jetonte, me shumë në pjesën

Evropianë të Turqisë së sotme dhe ishin perzimje kryesisht Dorian me dhe ardhjet nga Azia, duke krijuar ngadalë popullin tjetër nga Dorianet.

Se, Dardanet ishin Dorian është gjetja e perëndeshës Dardane, në trojet e sotme të Rumanisë (dikur Dardane) si dhe emërimet e DAR si shkurtes për popullatën Dardane.

Dardanet u djergen (djergen~zdjergen~zhdjergen, kemi me të njëjtë bazë po ashtu Djersen, të krijuar nga DAR=DER=DJA=DJER,..., etj.) teposhtë Bosnjës qendrore të sotme duke zanun hapësirën e bregdetare të Adriatikut, tu u nda në qytetet bregdetit, të cilat mirë e dinin së ishin Dorian. Mendimi i disa studiuesve së Dorianet ishin nga Egjipti është jo shumë bindes, edhe pse mund të kishte Dorian i ardhur nga Egjiptit, pasi pjesa e Egjiptit të poshtëm përkatësisht rrethinat e Aleksandrisë duhej të ishin në kohë shumë e gat/gjate koloni Dardane. Krejt e kuptueshme, se mund të kishte ardhje e shkuarje të njëjtës racë Dorianet/Dardanet duhet ta kenë zhvilluar bazat fetare dhe kulturore të botës së lashtë rreth viteve 3000-800 para Krishtit. Mandej në këtë kohë do të filloj rënia e fuqisë së tyre dhe tkurrja në përmasa të pandalshme. Nga kjo kohë mi/mbijetoj Shqipja, përkatësisht gegnishtja dhe me vonë rreth 1000 vite pas/mas Krishti do të zhvillohet e folmja e Jugut, e cila kohën më të gjate ishte e parëndësishme në Shqipe.

Bazuar në strukturën gjenetike të Ballkanit, ardhjet nga Egjipti , përkatësisht Afrika Veriore në përgjithësi; janë të papërfillshme. Pra, nuk kemi ardhje nga Egjipti, por lëvizjet të kundërt; shkuarje nga Ballkani në Egjipt. E njëjta gjë ka ndodh me Lindjen e Mesme dhe Azinë e vogël, të cilët kanë pas shkuarje në Egjipt, dhe e anasjellta është shumë e papërfillshme.

8)

E folmja e Jugut u zhvilluar nga perzimja e popujve të ardhur nga Azia e vogël, dhe me vonë me ardhjen e sllavëve, ashtu tuj ndikua (gegnishte; Nikua si dalje nga fjala Ni KA, prej nga kemi NI KU, NI KU A, dhe NI KA, pej nga doli emni NIKA, njeri që ka NI, që ka dije, por edhe që ka lëvizje, per të marr të dhënat, njohurit, për të plotësuar kureshtjen) fuqishëm në ndërrimin e zanoreve dhe shqiptimin e tyre, si dhe shtimi i bashkëtingëlloreve dyfishe, si MB dhe ND, të cilat në fillim pra rreth 1000 vjet mas/pas Krishtit nuk duhej shumë të ishin të ndara, por do të duhej të ishin si tanësi ku M dhe B theksoheshin si të ngjitura prej nga nuk do të mund të dallohej apo thuhet M apo B.

Pjesë e Dorianve, ishte Aleksandria, dhe ky emër duhet të jetë para Aleksand(ë)rit të Maqedonisë, sepse Lumi NIL dhe derdhja e tij, për popullatën Dardane/Doriane ishte jo me shumë sesa DRI, prej nga kemi ALEK SA N'Dri.

Edhe njëherë gjuha Shqipe nuk ka prejardhje Ilire, ajo ka prejardhje Doriane gjegjësisht Dardane, Emri Ilir është tepër i vonshëm, dhe është prodhim i përhapjes së popullatës Dardane. Gjithherë duhet menduar së për kohë të gjatë këto ishin Koloni Bregdetare, të cilat u kthyen në vendbanime të përhershme, Kështu rrënja gjenetike të llojit Shqiptarë, e rrënjët gjuhësore shtriheshin

kryesisht në hapësirën e Serbisë së sotem përgjatë Danubit, aty ishte qendra Doriane, prej nga rreth 5200-4200 vjet me parë filluan lëvizjet në botën e lashtë në jug, juglindje, dhe në Lindjen e Mesme.

Dorianet në fillim i njeknin/ndiqnin Lumenjtë, dhe rrjedhat e tyre, me vonë filluan të ecin përgjatë Bregdeteve. Nuk duhet të përjashtohet mundësia, se ata bashkoheshin, lidheshin dhe shkriheshin me popullatën e lashtë përgjatë Bregdetit, e cila mund të ishte afërt gjenetikisht, i të njëjtës gjuhës, si dhe me zonat Bregdetare, me popujt me gjuhë që kishin për bazë proto - Shqipen e lashtë. Kjo është e njëjtë, sikur Amerikanët të ktheheshin si pushtues në Angli, ose Australi.

Sa gjuhë fliteshin në Ballkan?

Në hapësirën e Ballkanit janë folur shumë gjuhë, sidomos rreth 6000-800 para Krishtit. Mirëpo këto gjuhë shumica i përkisnin familjes të njëjtë gjuhësh, të cilën unë e kam quajtur me emër familjes së Shqipes. Heronjtë mitik si Herkuli, dhe pasardhësit e tij ishin kryesisht ngushtë persona Dorian/Dardan, dhe ishin prodhim i pushtimeve të tyre.

Lindja e Epirit si dhe Shfaqja e Grekeve në rajon tepër të ngusht, tregon së sundimi dhe përhapja Doriane kishte marr fund, kishte marr fund bashkimi i popullatës me gjuhën e njëjtë në Ballkan, kishte marr fund dej në ditët e sotme. Vendet e Shejta Dardane/Dorian do të shndërrohen njëherë e përgjithmonë në përplasje me ardhjet e indoevropianeve përreth Detit të Zi, në Azinë e Vogël dhe në brigjet e Ballkanit, e këta ishin greket. Dorianët nuk mund të kishin të zhvilluar aq shumë tekniken, por për kohën ishin shumë të zhvilluar. Dorianët kurrsesi nuk ishin nga Maqedonia si pretendimi të cilin e merr si të vërtetë Enciklopedia Britanike. Dorianët, më saktë, Dardanet shtriheshin përmbi Maqedoni, me larg, atje në afërsi të Maleve të Sharrit, atje në thellësinë e tokave të tyre, të cilat shtriheshin në krejt hapësirën e Serbisë se sotme, deri në thellësinë e tokave të hapësirës se Jugut të Rumanisë, si dhe me në thellësinë e tokave Hungareze.

Hartat të cilat marohen sot nga historianët e shumtë në botë janë kurrgjë tjetër përveç rren e mashtrime të tyne politike, dhe pikërisht këto harta lidhen ngusht për Greqinë e lashtë dhe mesjetën pas dyndjes sllavë.

Sllavet erdhën në fillim në Bullgari, dhe me vonë në hapësirën e rrafshit të Panonis, duke rrshit/rrshqit nëpër fushat e Kroacisë dhe Malet e Bosnjës, duke e ndjek e zhduk popullatën e atyshme. *Më vonë, rreth viteve 1400 pas Krishtit filluan depërtimet e para të popullatës sllavisht folëse nga Bosnja në Serbin e sotme, duke u përzier me popullatën e lashtë Doriane/Dardane, prej të cilës kishte dal gjuha shqipe, dhe ishte banuar pothuajse krejt zona e jugut të Ballkanit. Popullata Doriane/Dardane ishte e përzier me Proto - Keltet e lashtë, dhe me vonë me ardhjet nga Jugu, përkatësisht Azia e vogël. Dorianet/dardanet vazhduan të jetojnë me lavdin e periudhës 4200-4800 vite me parë dhe kjo i kishte mbet në kujtesë, si perandori e pamposhtur. Vlen të theksohet së të gjitha religjionet e Egjiptit dhe Lindjes së Mesme, dhe vetë*

Izraelit kanë elemente Dorike. Dorianët e lasht rreth 4200-4800 vjet më parë banin (prej nga doli fjala banonin, pra nga banin, ba + non, me nu veprimin Ba) plisin e bardh në krye, dhe kjo kish mbet shenjë e gjithmonshëm dej më sot.

ERA/EURUS

Emri i djalit të Myles dhe mbretit të Lakronia (në shqip mund të jetë LA KRONIA= LA KRO ONIA`= LA K`RO ONA), pra, RO e ngritur, për formën e të cilës kemi dhënë shpjegime, dhe kur është e ngjitur në një rën anë me bjeshkë të larta, atëherë merr formën KRON, KRONIA.

Kështu LAKRONI na ep reliefin e ngritur në formën e RO-s si në të tri anët kurse së paku në një rën anë është e ngjeshur për bjeshkët e nalta, afërsisht ashtu si KRUJA=KROJA, LAKROJA etj. Mënyra e tjetër e shpjegimit do të ishte forma RO e reliefit për të cilën do të kishim formën e bjeshkës të lakadredhur, por gjithmonë të ngritur si rrafshnaltë e ngjeshur në Bjeshkë) babai i Spartës dhe *Tiasa*.

Është shumë interesant EURUS është quajtur Zoti i ERES së Lindjes. Shihet haptas nga ky emen i lashtë së EURUS s'është gjë tjetër përveç emni ERA e cila është tjetërsua e përshtatë në gjuhën Grekë të lashtë EURUS, pse jo kjo fjalë mund të shqiptohet si; ERU, ERI, ORIA, ERUJA, etj., të cilat nuk i largohen aspak kuptimin dhe mënyrës së krijimit të fjalës Shqipe.

Shumë etimolog bëjnë çmos ta lidhin këtë fjalë me kuptimin EURYS εὐρύς (eurys) me kuptimin 'gjanë, i gjer'. Ata mundohen në çdo kusht ti japin kuptim kësaj fjalë dhe emrit të kësaj ERE, natyrisht nëpërmes Greqishtes, si; *Euryanassa Εὐρύνασσα*, *Euryale Εὐρύαλη*, *Eurybia Ευρυβία*, nëpërmes këtyre fjalëve duke u përpjekur ti dhënë kuptimet, si; forcë e gjerë, forcë endacake etj., për kuptimet e tyre nuk do të japim/jepim sqarime këtu. Më të vërtetë, krejt çka përshtatet, mundohen të ia japin kuptimin e "një fuqie e cila endet e bën zhurmë, ka forcë, ose fuqi endacake", dhe marrina tjera, të cilat shumë thjesht e përshtatet EREN e cila vije nga Lindja, thjesht quhet ERA, ose ERU, në greqishte merr formën ERUS, pra duke ja shtuar çdo fjalë një US prapa.

Lacedaemon/Lakedaemon/Laqedaemon

Lacedaemon (në anglisht; / læsi'di:mən /; në greqishten e lashtë Greek: Λακεδαίμων, *Lakedaimōn*). Nga mitologjia, *Lacedaemon*, në greqishten e lashtë Λακεδαίμων, *Lakedaimōn* m(b)reti i LAKON-is ishte *Dorian/Dardan* themelues i *Spartës*, fillim i historisë së *Spartës* lidhet ngusht me *Dorianet* dhe pushtimet e tyre. Shihet emni LAKONIA si emen/emër vendi ka lidhje të

ngusht me reliefin , e cila e përshkruan formën e lakuar të maleve, të cilat shtrihet paralel njëra me tjetrën. Po ashtu shihet në mënyrën shumë logjike, si rrjedhje kemi emrin LaKEDAEMON mund të mos jetë men i njeriut por titullin i thjesht, ose një fjalë, e përshkruan së njeriu në fjalë është i DA EMEN ose I DA si EMEN, ose EMEN apo EMON=EMAN=EMEN pra E MAN token, vendin LAKE të DA-m nga rajonet ose pjesët tjera. E bën të dallueshëm ..., etj. Nuk duhet menduar shumë e të thuhet së është emen tepër i kuptueshëm për Shqiptaret e veriut dhe Kosovës në veçanti.

LAKEDAEMON/LAQEDAEMON. në koftë së besojmë së bartja është bërë në mënyrë besnike nga Grekët e lasht, duke e marr drejtpërdrejt këtë emër, atëherë në shqipe ka këto kuptime: LAKE/LAQ E DAMUN, pra, relief i tillë i cili është si *Lakes* e *Damne* në atë mënyrë duke krijuar tansi relievore e cila dallohet për nga Lakesa

Në Shqipëri kemi emnat si LAQ, e cila ka kuptimin LA AQ, pra me LAN një tansi në trajtën AQ të tillë, për të cilën kemi dhen shpjegime.

***Kemi po ashtu LEQET e kam(b)ve, i dridheshin,
Rruga ish plot LEQE***

Prej nga kemi; LEQE E DAMUN

Po ashtu kemi trajtat; LEQE, LOQE, LAQ, LIQ, LIQE, ... të cilat në thelb përshkruan formën e LAQEVE, LAKEVE si dhe materialin prej nga mund të krijohen shumë LAQ/LAKE të vazhdueshme. Themi kështu sot n ‘Kosovë; LAK E DAMUN, ose LAK I DAMUN.

LAK E DA EMON/EMEN/EMAN

LAK E DA EMON/EMAN

Nga gjuha shqipe, LAKEDAIMON= LAK E DAMUN, Lakes e damun, Damas rri forma , reliefi, pamje si LAK.

Forma LAQE, po ashtu është shumësi e lakeve (me të njëjtë kuptim kemi, Lokeve, lekve, lekeve lukave,..., etj.), ashtu si LAQE= LA AQ, ashtu si themi; LA AQ LARG, njëjtë si ndërtohen; KA + AQ=KAQ, SHA+ AQ=SHAQ, SA+ AQ=SAQ/saqë, QAQ=QA+AQ, MAQ= MA +AQ.

MAQ (MA+AQ)	MUQ(MU+UQ)	MEQ (ME+EQ)	MIQ (MI+IQ)	MYQ (MY+YQ)	MOQ (MO+O Q)
HAQ (HA+AQ)	HUQ(HU+UQ)	HEQ (HE+EQ)	HIQ (HI+IQ)	HYQ (HY+YQ)	HOQ (HO+O Q)
KAQ (KA+AQ)	KUQ(KU+UQ)	KEQ (KE+EQ)	KIQ (KI+IQ)	KYQ (KY+YQ)	KOQ (KO+O Q)
VAQ (VA+AQ)	VUQ(VU+UQ)	VEQ (VE+EQ)	VIQ (VI+IQ)	VYQ (VY+YQ)	VOQ (VO+O Q)

SHAQ (SHA+AQ)	SHUQ(SHU+UQ)	SHEQ (SHE+EQ)	SHIQ (SHI+IQ)	SHYQ (SHY+YQ)	SHOQ (SHO+OQ)
SAQ (SA+AQ)	SUQ(SU+UQ)	SEQ (SE+EQ)	SIQ (SI+IQ)	SYQ (SY+YQ)	SOQ (SO+OQ)
LAQ (LA+AQ)	LUQ(LU+UQ)	LEQ (LE+EQ)	LIQ (LI+IQ)	LYQ (LY+YQ)	LOQ (LO+OQ)
QAQ (QA+AQ)	QUQ(QU+UQ)	QEQ (QE+EQ)	QIQ (QI+IQ)	QYQ (QY+YQ)	QOQ (QO+OQ)

Emnat të tillë i kemi në Peloponez si tokë e rëndësishme ku u vendosen Dardanet respektivisht DORIANET, nga kemi; ELIS pra pjesa e ngritur formë e fjalës ALIS, por pse jo edhe A LIS, ose ka LISA. Megjithatë, ELIS si pjesë e rëndësishme e Peloponsit ka lidhje të ngusht me shqipen dhe kuptimin e naltsis si formë ALIS, ose ALI, ELI, në shqipen e lashtë përshkruhet naltsia, prej nga është krijuar emni ALBAN= AL BAN, ose N'AL'T + BAN.

LACONICA si trajtë e fjalës LACONIA, me kuptimin LAKON, ose LAKONIK duke përshkruar formën e Lakesave të mëdha të vargmaleve dhe vijës bregdetare po ashtu.

ARKOLIS (ARCOLIS) e cila na përshkruan AR si pjesën e ngritur, dhe COLIS=me rrënjë KOL=KAL= KA AL, KA OL, si KO OL duke na dhënë ngritjen e terrenit të përgjithshëm në naltsi e cila mund të arrihet se paku brenda një dite ecje ose me pak. Gjithashtu mund të kete mundësin tjetër të shpjegimit si pasoj e veçorive të shqipes; ARKO LISA; ARKA LIS, ose AR e cila KA LISA. Si ARKALISA ose OR KA LIS, të cilat marrin kuptim në shqipe.

Kuptimet e ndryshme dhe bazik i emnit-DARDAN

1)

Ashtu siç kemi formimin e fjalës *Dërrasa* (*Da rrasa, pra Da pej rrasa, Dëbora=DA bora, ose me drejt Da pej Bore, quhet ashtu sepse është i posaçëm*), do të thotë tingull DA=DE=DU=DI=DO=Dy ka kuptimin DAMje, atëherë krejt e kuptueshme se *Rrasa* më emrin përpara, *Dërrasa/Drrasa* (Da-Rrasen). Kurse fjala Dy mund të jetë përdorur si DI, do të thotë ndarje e I-së (DA+I=D'I). Ku I (*i*) me kuptimin e numrit *NI/Nji/nje=I=1*. më përgjithësimin, NI (*NU+I=Në + I=NI* ashtu diçka e nume (NM) në Gat=N'GAT) dhe Di flasin për të njëjtin kuptim i pari I, në I=N'I=Ne I, është e njëjtë më kuptimin NO ose NU. DI, po ashtu ka kuptimin e ndarjes së I=1, pasi në hapësirën e Dardanisë, themi; i mal, i fushë, i djalë, i qikë, në vend të thuhet një mal, një fushe, një qik (çikë),..., etj., duke na dhënë kuptimin e

numrit 1. Nga rrjedh se Di, do të thotë DA+ I, pra e DA numri 1, prej nga formohet fjala DI, duke u n(d)errua me kohë në Dy në disa rajone.

Sqarimin mund ta vazhdojmë; për ANDI emri i Zotit Dardan, i cili ka kuptimin AN+DI ose thjesht AN+D, ashtu ANA E DAME, sepse bota tjetër e padukshme shumë e fuqishme ku rrinë hyjnit. Pra, perëndit janë ana e dame nga ana e dekshme, ana e kufizuar me kohë pafuqi dhe me hapësirë.

Emni ANDI na flet për Damjen e ANES, ose ANES që është e Dame nga kjo botë, pra Anës tjetër të Botës, ose ANDI tingëllon ANDI-shme, ose AN e Di-shme siç do të mund të thuhej sot. Prej nga mund ta këqyrim me fell kuptimin e emnit ANDI, ashtu Perëndia (PER+ ENDI=ANDI, ENDI=ANDI, UNDI=ANDI, ONDI=ANDI,..., etj.) si anë e dijshe, mbërthen çdo gja më dije, si dhe është an e DA-me nga kjo An-e botës tonë ku jetojnë dhe veprojnë njerëzia. Rrjedhimisht emri PERENDI mund të jetë maru/krijua nga për + ANDI, pra për ZOTIN.

2)

Dardanet janë Dorian, emni/emri; Dorian, i krijuar nga shkurtesa DOR dhe DAR, në trajtat DORAIN-DARIAN, dhe këto shkurtesa të krijuar nga emni shumë i lasht Dardan. Prej kësaj u krijuan emrat/emnat; DORAIN, HODRIAN, ADARIAN, ADRIAN. Dardan~DORIANEt erdhën në Jugun e Evropës prej periferisë, apo rrethës se Evropës Qendrore, aty ku fillon Ballkani, përkatësisht, Hungarisë Rumanisë dhe Serbisë të sotme, para 4800 dej 4200 vite me parë. Kjo do të thotë rreth 2800-2200 para Krishtit. ADRIANEt mund të jete një emen me i ri, si shkurtes e fjalës DORIAN~D'RIAN. Nga emni ADRIAN kuptojmë se ata në të vërtetë ishin Dardan ose të Dam nga Dardant, ashtu A DRIAN=A DORIAN= A DARIAN= A DARDAN. Pra me pak fjalë kuptimi me i thelle ADRIAN do të thotë JAN =A, ASHT dhe DRIAN~DARIAN.

Me këtë DARDAN kuptimi me i thellë është formë e lasht e rrjedhjes, pranisë, së UJIT respektivisht Lumenjve, pra njerëz të cilët jetonin breg Ujit, ku ka rrjedhje të ujit, e cila mund të jetë lidhur ngusht me lumin Danub, aty ku sot gjendet damja Rumani, Serbi, Vojvodinë, ...etj.

Kështu DARDAN është vetëm fjalë më e lasht sesa forma e re, e krijuar shumë më vonë; DRIAN. Nga kjo ADRIAN= JAN DARIAN/DORIAN.

Se a është DORIAN/DARIAN me e lasht sesa DARDAN nga strukturat e gjuhës nuk mund të thuhet saktë, pasi DARDAN do të thotë të DAN nga DAR-et, e cila mund sqarohet si të DAM nga DAR-et, ose janë AN e DAR-DOR-ve. Megjithatë shumë me pranume është se DOR, DAR dhe me vonë, DORIAN/DARIAN është vetëm trajtë e emrit DARDANE, e në thelb përshkruan rrjedhjen e lumenjve dhe praninë e Ujit me pak fjalë, njerëz që jetojnë buzë Lumenjve. Kështu DARDAN është trajtë më e lasht e emnave DARIAN, DORIAN; DOR; DAR, si dhe DRIAN, DRI nga DARI, dhe ADRIAN= A DA nga RIANA.

Gjuha shqipe në të vërtetë është gjuhë Doriane, të cilët mund ta kenë prur në Jug të Evropës dhe Azinë e Vogël e Lindjen e Mesme Egjiptin e poshtëm, shkrimin e lashtë të krijuar shumë para tyre, me rrjedhje nga kultura e Vinçës (Danub, Serbi e sotme), të cilën mund ta ketë krijuar një racë krejtësisht tjetër. Gjuha Shqipe nuk është Ilire, me toponimin shqip Ilir janë emnu shumë popuj dhe gjuhë që mund të kenë pat lidhje shumë të ligsh/dobët njëra me tjetrën. Gjuha Shqipe në thelb është gjuhë Doriane/DARIANE/Dardane/ADRIANE/ADARIAN.

Bryges

Emër i fisit Ilir, në të vërtetë, Bryge është emër vendi, dhe mund të ndërlidhet me fjalën shqipe; BRIGJET, BRIG=BREG=BRYG, . si dhe Brigje, mënyrë e shqiptimit të zanores ka farë pak lidhje dhe nuk e ndërron kuptimin . Ku BRYG u thur nga Ba+Reg= BREG, dhe BA+RYG= Bryg, duke e përshkruar reliefin me ramje të tilla të cilat i përshkruan fjala RY; kështu RY *EG, ku Eg/YG ka kuptimin GJY, GJA, ..., prej nga u krijuar fjala BRYG, ashtu njëjtë me BRRYL/BRYL. Përpjekja, këtë emen ta lidhin Frigjianet, Keltet, ose dhe me Tarakët nuk ka kurrfarë kuptimin nga ana gjuhësore. Duhet të dimë vetëm një pjesë e Bullgarisë së sotme nga ana e TURKIS quhej Trakia ose thrakia, e cila mund të lidhej me reliefin të RAKA= T'RAKA, duke e përshkruar fushat e gjera në Ramje në hyrje të Azisë së vogël kur shikohet nga pjesa Evropiane e maleve që e dajn Bullgarin e sotme, e cila mund të ishte kufini i gjuhës shqipe/Doriane me gjuhët Trake, e cila mund të ishte gjuhë me rrënjë të përbashkëta me shqipen por e përzier po ashtu me ardhje të vazhdueshme nga Evropa Lindore (nga livritjet perzgat Detit të Zi me prumje nga Ukraina e sotme). dhe Azia

Përpjekjet, ashtu ky emen të lidhet me fjalën 'Burg'/Bürger të gjuhës gjermane, nuk ka kurrfarë baze.

Nga krahasimi kemi; BRYG, nga Y në E BREG, për këtë emër kemi dhënë mënyrën e krijimit të kësaj fjale.

Histri= ISTRİ=ISHTRI, varësisht se si është theksuar në kohën e krijimit të fjalës, dhe nga kush është bart shënimi i toponimit, mund të kemi kuptime të ndryshme, si;

- a) ISH TRI= ishin të ri, ose pse jo ishin TRI/3, emen i ndërlidhur me shqiptimin e mundshëm të *IS TRI*.
- b) I SHTRI në kuptimin I SHTRI-m, gjësend; është Shtre, ku përshkruan hapësirën përpara, reliefin s shtrime në ramje nga Malet deri në Bregdet.
- c) Shpesh bartja e kuptimit ISTRİ në fjalët e sotme, si dhe fjalëve tjera, bëhet në mënyrën e pabesueshme, për shkak kohës se gjatë, mundësive

të mëdha të ndryshimit dhe kalimit të kësaj kuptimit të fjalës në forma të ndryshme, si shembull, Prisht/Prisht, Krist,...

Daorsi= DA ORSI, që DAN ORET, DA ORSI po ashtu me kuptim i DA ORET, ose DA O ROJSI/ROSI si shkrimje në DA O ROJSI në DA O ROJSI =DAORSI. Por, me mundësi po ashtu të bartjes se emrit të lasht DOR= si DOR SI, që shpreh Sasinë, madhësinë, përmasat e DOR-ve. Një prej kuptimit të fjalëve DOR është DA ROJE, ose DA për ROJE; DOR është po ashtu me kuptim të veçantë që përshkruan OR-en si DA OR=DOR, prej nga mund të jetë emri Dardan, me vonë, ose një prej emrave të tyre.

(Literatura; Eigenes Werk The central Balkan tribes in pre-Roman times: Triballi, Autariatae, Dardanians, Scordisci and Moesians by Fanula Papazoglu, 1978, ISBN -9025607934

The Cambridge Ancient History, Volume 6: The Fourth Century BC by D. M. Lewis (Editor), John Boardman (Editor), Simon Hornblower (Editor), M. Ostwald (Editor), 1994, ISBN 0521233488

The Cambridge Ancient History, Vol. 10: The Augustan Empire, 43 BC-AD 69 (Volume 10) by Alan Bowman, Edward Champlin, and Andrew Lintott, 1996 Pannonia and Upper Moesia. A History of the Middle Danube Provinces of the Roman Empire. A Mocsy, S Frere Dalmatia Tome 2 of History of the provinces of the Roman Empire by J. J. Wilkes, 1969 Wilkes, J. J. The Illyrians, 1992, ISBN 0631198075,

Hammond, N. G. L. A History of Greece to 322 B.C., 1986, ISBN-10: 0198730950 The Illyrian Atintani, the Epirotic Atintanes and the Roman Protectorate N. G. L. Hammond, The Journal of Roman Studies Vol. 79 (1989), pp. 11-25 "There were Illyrian Amantini in Pannonia and Greek Amantes in North Epirus")

OLYMP

(OLYMP

ILYMP

IL YMP ,...)

Ashtu me ndryshimin e zanoreve; ALAM AP, ILYM AP, I LUM EP, I LUM ‘P= ILUMP=ILYMP,... .Kështu nga të gjitha këto krahasim kuptojmë rrënjët e kësaj fjalë shqipe, gegnishte, dhe kuptohet se është shkurtimi i fjalës me përfrimin O LYM EP ose O LUM EP, LYM dhe LUM ka dallime sepse LUM paraqet rrjedhjen e gjan t’LUMTI, rrjedhja e shpejt dhe tepër e ngusht është LIM. Por, LYM paraqet Knellen funin (të thurura nga ; UN, FUN,, unin, vunin, lunin, tunin, shunin, munin, krunin,...) e LUMit, lloqin e lagtë, me pak uji, i cili mund të këtë uji por kryesisht ka Lloq dhe nuk ka rrjedhje të fuqishme , e as uji t ‘pastër, prej nga kuptojmë se LYM, fjalë e cila përdoret, si; LYJE; ja LYVA, E LYM, LYMJE,...etj.

Kështu varësisht si është theksuar si;

O LYM EP

O LYMje AP

O LYM IP

Megjithatë në qoftë se është OL YMP; ashtu AMP, EMP, YMP, AMEP,= AM AP, AM EP, na përshkuan krejt kuptimin tjetër, si NALT=IL=OL dhe AMEN e EP, pra e EP AMEN ku asht AMA e bletës, e Mretave, e Perëndive etj. Nga kjo duke ec në përputhje me Mitologjinë greke, kjo ka lidhje të ngusht me këtë domethënie, dhe kuptim.

SHYP/SHKIP/SHKYPTAR?

Çka mund të jetë vërtetë i kuptimi i fjalës Shqiptare është krejt e pamundshme të thuhet saktësisht, të e fundja, çdo fjalë përmban në vete kuptime nga me të ndryshme, siç është fjala NAN, dhe AM, megjithatë mund të merremi dhe mund të kuptojmë kuptimin bazë të tyne/tyre i cili kurrë nuk del i gabueshëm.

Shyp mund jetë formë e shkurt e fjalës; SHKIP; SHKYPE, si dhe SHKYPTAR.

Po ashtu, kuptimi Shkyptar mund të përafrohet me kuptimin SHKEPTAR pra i Shkept i cili gjendet gjithkund në Ballkan dhe i cili kishte m(b)et i shpërhapuni poshtë e nalt qysh prej thellësive të tokave Rumune dej në thellësitë e tokave të Anatólisë, pra nga popull i fuqishëm i cili mas (pas) hupjes së Aleksandërit të Maqedonisë, dhe sidomos mas/pas dyndjeve të popujve të Lindjes së Veriut, e sidomos dyndjeve të fundit sllavë, popullata e dikurshme Shqipfolëse ishte kthye në krijesën tjetër; të *Shkepun*, e *Shkept*, *Shkeptar*, *Shkiptar*, e cila gjendej gjithkund por nuk kishte as pak fuqi, në përjashtim ndoshta në hapësirën e ngusht të Dardanisë, e cila do të dëmtohej dhe elita do të shkatërrohej sidomos mas Betejës së Kosovës, ku luftëtarët dhe heroit do të ikun (nu Ik)/ikur në malet e Shqipërisë Mali të zi dhe Masbjeskës (Sanxhakut të Nishit) do të mund të i epnin kuptim të pranueshëm.

N'koftë së fjala SHYPE nuk është shkurtes e fjalës Shkyptare /SHKIPTAR, dhe dikur me kalimin e K në Q si SHQIPTAR, pra në kuptimin e SHQEPT, nuk e ka shkurtes fjalët; SHYP; SHIP, atëherë mund të gjuajmë hamendjen tonë së kjo fjalë ndërlidhet me kuptimin i SHYP, SHEP e cila përmban bazën në SHKEPJE por e cila përshkruan EP; YP, HEP, HYP, shumë EP shumë Yp, ashtu duke përshkruar ngritjen e nalt në hapësirë. Kjo mund të bazohet nga vet *emnin i shpenit* grabitqar, SHYPONJA, SHIPONJA, SHYPE, SHIP, me këtë emen u quajt gjithmonë Shqiponja, e sidomos në Kosovë, aty ku asht temeli i Shqipes, i racës me të famshme Doriane.

Sido koftë, pra Shyp/ship mund të jenë shkurtesa , si dhe mund të jenë me kuptime të atillë, që paraqesin rrënjën dhe formën 'primitive' prej nga me vonë

u krijua fjala SHKIPTAR/SHKYPTAR, ose SHKIPE, SHKYPE; nga SHKEP, SHKOP etj., baza gjuhësore dhe kuptimi, SHYP, SHEP ka përmbajtje, mund të shikohet e të kuptohet si të mos jetë shkurtesë.

E njëjta gjë ndodhi/nodhi, në periudhën antike 2000 vite para Krishtit, ku; DOR, DORIAN, DARIAN, DARIA, ishin shkurtesa të emrit DARDAN, dhe të njëjtën kohë, të përdreshin në të dy ose tri format, ashtu si përdoren sot. Në shkrimet e të huajve, e shkrimet e Shqiptarëve këto 100 vjetët e fundit; ALBAN, ARVAN, ARVANIT, ARNAVUD, ARBAN, ARBANAS; DARDAN, DAR, DOR, SHYPtar, SHIPTAR, SHKYPTAR. SKYPTAR, SKIPTAR, SKIPE, SHQIPTAR.

Pra, afërsisht në historinë, e hapësirën shqipfolëse, këto 100-150 vjetët e fundit janë përdorur këto emërime; për të njëjtën popullatë. Njëjtë ndodhi në antik; e kuptueshme dhe e besueshme.

THRAKA/TRAKA

Gjuha Thrake nuk ishte qaq e ngat me gjuhën shqipe, sa do mund të kenë pas fjalë të përbashkëta nga dhënia dhe marrja. Dardanet e Paoenet mund të jenë kufizuar në malet Pirineje me Thrakasit, dhe ato duhet të ishin kufiri natyrore që i dante të dy gjuhët, shqipen e lasht dhe Thrakishten. TRAKA me mundesi nga përshkrimi i relievit TE RA KA, pra RAKA duke e dhen ramjen e rrafshit ashtu duke filluar nga Malet e Bullgaris qendrore dhe duke shkuar deri në gryken ndarës të dy kontinente. Kurse THRAKA në qoft se e marrim si TH e cila gje mund të mos jetë, do ta kishte kuptimin THRAK, THY me RAMje dhe strukturën e njëjtë me fjalët THRAK , THA RA KA, ose THY ARA KA, ose THURAK=THYRAK ashtu si thuhet THORAS ,..., etj.

Me vonë hartat e Moesi , si Moesia Superiore dhe Inferiore në të vërtet përshkruan përhapjen e popullit Dardane i cili shtrihej ndërmjet Bullgari dhe Rumanisë se sotme. Dëshmi se Dardanet vazhdonin të jetonin dej vonë, dhe e kishin pjesë të atdheut të tyre, pjesë nga Bullgari dhe Rumania e sotme, dhe atje flitej shqipja e lasht Dardane, dhe kjo shihet në shumë fjalë të Rumanishtes se sotme si dhe në pamjen e njerëzve.

Thrakasit e Dardanet nuk duhej të ishin të largët njeri me tjetrin , këta popuj ndanin shumë çka të përbashkëti si; religjionin pagan të ngjashëm, dhe traditat , besëtytnitë, si dhe shumë fjalë të përbashkëta, nga marrja dhe dhënia, njeri me tjetrin. Duket se Thrakasit ishin perzimje Dardane dhe ardhje na toka e sotme të Ukraines dhe prumjet nga Deti i zi. Duke zënë vend në Pjesën e sotme të Turqisë Evropiane me shtrimje deri në Malet të cilat e dajn Bullgarin e sotme. Nga kjo perzimje lindi populli i fuqishëm Thrakas.

ORMENIOS (duhet të nohen në Librin Per emnat e Zotit).

ORMENIO mund ta sqarojmë si OR MEN duke na dhënë si OR MAN, ashtu duke përshkruar relievin si e vend, troll (emni trolli në vend të terren e përdorin vetëm shqiptaret në Kosovë (Dardani)e cila është përshkrim i saktë, e i drejt i tokës e cila ka formën mbrojtëse,...., etj.) i cili e MAN OREN, pra është MROJ= ME ROJ, duke e MA-jt+RO-jen=MROJE, si dhe duke na dhënë pamjen e ngritur të saj, në formën e rrafshnaltës , duke qen rreth e mrreth I MROJ-tun.

ORMENI në shqipe ep saktësisht përshkrimin e njerëzve, e vendbanimeve, të cilët e kanë MEN me OR, pra OR-et (engjëjt) e RUjane menen e tyre/tyne, ose e kanë menjen (mendjen) e tille duke pas të RUjtun.

Po ashtu ORMENIO mund të jetë variant i; ARMENI=ORMENI, I cili me vonë u ndërrua nga ardhjet Greke e Latine, duke I shtuar sipas(simas) natyrës se gjuhës se tyre, prapashtesën OS, ose thjesht tingullin S. Kemi me mija toponime të cilat u ndërruan në shënimet latine ose Greke, sipas natyrës se gjuhës se tyre/tyne. Kjo dukuri vërehet edhe pas pushtimeve arabe, qe emnat e toponimeve tyre ia përshtaten gjuhës se tyre. Kjo dukuri është shumë mirë e shënuar edhe pas ardhjes se sllavëve. Kemi toponime Shqipe, para ardhjes se sllavëve të cilat me pak ndryshime na duken sllavë.

Megjithatë edhe pse janë shqipe, shumë gjuhëtare qëllimisht, u munduan t'i epin kuptime sllavë, greke, latine mandej perse. Shembull kemi formën OHRID e cila është sllavë, ose me drejt e me thjesht emen i liqenit i shtramum nga sllavët, e cila me vonë u murr nga shqiptaret. Ky emen shumë i thjesht mund të ishte;; DRI ose ADRI/ODRI/IDRI,... prej nga mund të jetë ndërruar në HADRI/HODRI dhe në ODRI.

Në pjesën Ballkanit kemi ashtu EDRINE, ADRINA, DRINA; DRI, ADRIAN, si dhe ADRIATIKE, si dhe ADRIAN,...., etj., dëshmi të bollshme se fjala DRI ishte shqipe dhe po ashtu protoSHqipe.

Si rrjedhim format e këtij emni (emëri), mund ti gjejmë në këto trajta; ORMENI, ORMENIO(nga OR MENI O, pra O, ose A(është, asht, osht,...),

ARMENI, ARMENIO

URMUNI, URMANI, URMENIO, URMENIA, URMENU,...

ERMENI, ERMANI, ERMENIO, ERMENIA, ERMENE,...

IRMENIA, IRMENI, IRMENIO, IRMENIA; IRMENU,...., etj.

Por edhe në trajta të shkurta si ERME, ORME, URME, ORME, si dhe në format ROMA, RIMA, EROMA, IREMA, RUMA,....etj.

Phlegra/Legra

Ne gjuhën shqipe ky emër tregon vendin përkatësisht fisin, popullin, ku LE GRA, pra ku ka GRA, ku man (mban) GRA të bukura, të hijshme, ose të sojit të tillë e cila është për t'u theksuar.

Megjithatë mund të permaj /permbaj përshkrimin e relievit (përthyeshmërinë e sipërfaqes se tokës, trollit, -sipërfaqes se caktuar të tokës,...), si vend ku ka RA-mje të atill, i cili relievi pas ngritjes në formën e gungës ka Ramje të tilla, të thella/fella, ose me drejt është I LAN/LEN, ose I krijuar (LE) qashtu si gja=GA e LA=LE, me RA-mje, prej nga u krijuar fjala e re me shtrydhjen në një fjalë të fjalisë LE Ga ra =LEG'RA.

Megjithatë në shqipe LEGRA, FLEGRA, dhe PLEGRA por edhe VLEGRA kanë kuptim të plot, e përputhen me domethënien e strukturën e fjalës shqipe, si; Kuptimin e fjalës LEGRA të cilën e përshkruam me sipër dhe FLEGRA e cila e përshkruan këputjen nga pjesa LEGRA.

Nga LEG=LUG=LIG=LAG=LYG=LOG, kemi FLEG, FLUG, FLAG, FLYG=FLOG, FLIG,...si dhe FLEG, FLUG, FLAG, FLYG=FLOG, FLIG,...

PLEG, PLUG, PLAG, PLYG=PLOG, PLIG,..., të cilat e përshkruan pikën e fillimi të shfaqjes se dukurisë; LOG; LUG, LIG ,... si PLOG, PLUG, PLIG, të cilat përshkruan mënyrën e shfaqjes ose shtrirjes në trajtën LA, LE,... e LAN, LEN , të një gjësendi G, ashtu si LOG, LUG, LIG,...etj.

LOK

Loki në mitologjinë Nordike, është zot dhe shoqërues i Zotave kryesore Odin dhe Thor. Loki shpesh është ndihmës i cili i ndihmon këta Zota. Ai është shkaktar i vështirësive për vete dhe hyjnive tjera, është po ashtu Zoti i zjarrit. Shpesh ndërlihet si Zot i shkatërrimit dhe çrregullimit, me aftësi të mashtrojtë dhe ti kurthoj të tjerët. Emni i tij mund kapet me kuptimin e fjalës LAK=LOK=LIK,... e cila përshkruan formën e tillë në shqipe; me kuptimin LAK. Po ashtu kemi;

Ish ra n'LAK

U lidh me LAK,

E rrasen nLak

Nejti aty dej sa u kurthu nLak

Emni i këtij perëndie ndërlihet ngusht me aftësinë e tij për ti gjuajtur të tjerët në LAK pra në kurth, duke ju shkaktuar atyre vështirës dhe rreziqe. Kështu ai, e mashtron Zotin verban Höd, e shtyni ta vras zotin Balder. Shpesh Laku mendohej si kurth dhe përdoret shpesh si emnin i kurthes. Laku në thelb është mjet prej nga ndërtohet kurtha, por megjithatë merr kuptimin e saj. Mundësia është që fjala Lak të jetë përdorur shumë me larg në kohe sesa Kurtha, pra është me e lasht. E fundja Lak si emen i zotit në mitologjinë

Nordike, është i rëndësishëm në kthimin tonë, ma shumë të paraqesim vjetërsinë, e lashtësinë e këtij emri sa lidhet me Mitologjinë. Shqipja dhe trolli i zhvillimit të saj, ishte Evropa, e jo Azia e vogël ose Afrika, për ata është krejtësisht e mundshme kuptimi i fjalës i ruajtur në shqipe të jetë bartur mitologjinë e Nordike.

SHTOJCA

*u ba shtet ma shum se ni shekull,
e pushtetart jo veq e shturen popullin e shkret,
por ja murren buken e gojes,
dhe e shtyn me shit thmin e n'erin e vet te anmiku.*

Shënim (1): Paradokset e Shqipës

Natyrisht këtë pjesë lexuesi do ta marr si të pavërtetë dhe jo bindës, megjithatë gjuha shqipe na ofron shumë shpesh të vërteta mahnitëse. Prej nga kemi pohuar se Shqipja paraqet gjuhën si pikë takim të shumë gjuhëve , përkatësisht të familjeve të gjuhëve. Megjithatë kjo pjesë për emrat e Biblës, të mbetet vetëm si skicë e thjesht, dhe shtytje për studimet e mëtutjeshme.

Thomas/Toma: Thuhet se ky emër ka rrënjë Aramaike זנת, me kuptimin Binak, ose Dysh, Dyfishtë, po ashtu në arabisht tau'am, Binak. Nga Besëlidhja e Re, Didymus Διδυμος Ka vetëm një Didim në Bibël, dhe ai ishte një nga Dymbëdhjetë Apostujt e Jezu Krishti i përmendur me emrin Didymus (JOHN 11:16, 20:24, 21: 2)t., përkthim grek i emrit të tij më të zakonshëm semitik Thomas, i cili ndodh në të katër ungjijtë dhe Veprat.

Kështu THOMAS në Shqip mban kuptimin THYMAS; ose THOM ai i cili THOT në si UNE THOM DICKA,...etj. E besueshme në këtë rast prapashtesa S është Greke, por jo për të gjitha rastet.

Në formën TOM mban kuptimin e atij i cili MAN, por nga AM/MA, OM/MO, IM/MI,..., u formuan T'OM, T'OMON, T'AM, T'AMEN, T'OMEN, pra nga gjësendit që i përkasin të (. 'OM, . 'OMON, . 'AM, . 'AMEN, . 'OMEN,).

Kemi emra po ashtu T'AMARA në kuptimin të E MARA, TAMAN e cila përshkruan gjësendin e MAN, si fjalia TAMAN KO KA QESHTU.

Kurse emri tjetër i të njëjtit person Thomas-it është DIDYMUS ka kuptimin shqip DI DAMAS ose DY DAM në kuptimin i DAM në DY ose DAMAS DI. Pra, me dy mendje, me dy qëndrime ose e dan gjësendin me diko-n/dikë ose veç për veten e tij.

Bibla , Besëlidhja e re dhe e vjetër është e mbushur në përqindje të madhe me emra njerëzish e vendesh në gjuhën shqipe.

Juda/Yehudah : JUDA me mundësi e popujve shqipfolës; Kananasit dhe Fenikasit ishin kështu dhe ka kuptimin JU DA, pa ai i cili da-het veçohet nga të tjerët, i cili është i veçantë dhe rrinë aqik (a që ik, a qik), ka veprua ose ka në krahasim me të tjerët, rrinë i dam nga grupi, ban veprime, primje (pri ma ose ma pri) dalluese pej të tjerëve

Nga kjo kemi JUDA=JU DA ose DAJU

Kemi rrjedhime të këtij emri DARDAN ;

JUDA=JU DA

DAU=DA U; DA JU;DA JA

UDA=U DA

HUDA= U DA

HEDA´= E DA=Da

ADA=ADAE=ADAA=ADEU=HADEU=ADAS= por SAD/SOD kuptim SA o DA, e cila përdoret të sllavët e jugut pjesë e madhe e tyre tjetërsuar në Sllavë.

Kemi fjalën JADAC/ADAC/ADAS/ADASH/ADAK/ARKADASH=AR KA DA ASH; fjalë shqip/....., në shqip përshkruan gjësendin e DA-m.

ADA	ADEA	ADEU	HADE	ADAS	ADAC/ADASH
IDI	IDEA	IDEU	HIDE	IDIS	IDIC/IDISH
UDA	UDEA	UDEU	HUDE	UDAS	UDAC/UDASH
EDA	EDEA	EDEU	HEDE	EDAS	EDAC/EDASH
ODA	ODEA	ODEU	HODE	ODAS	ODAC/ODASH
Lexuesi vazhdon (VAZ'-VIZ'-VOZ-,...+ DON-DAN-DEN,...)ne përthurje me zanore tjera, duke përfituar fjal dal nda shqipa,...					

Nga Tabela kuptojmë se fjala angleze HIDE =fsheh na jep kuptimin shqip gjësend HIJE DA, ose DA në HI ose nga HI=I; na ep pamjen IDA/I DAM/ADAM,...e cila përcjell kuptimin e DA-mjes, veçimit, largimit nga tan'sia. Po ashtu IDI fjala sllavë dal nga shqipja, përshkruan largimin, damjen nga tan'sia, ku DO=DA=DE=DU=DY=DI= =DASH/DAK=DESH=DUSH =DUK,.... përshkruajnë DA-mjen në mënyra të ndryshëm;, (zanore)SH dhe, (zanore)K

Në librin e Zanafillës, në Bibël, shumë kallëzohen pasardhësit e Abrahamit, ishin në tokën e huaj, në mesin e popullit të huaj, me gjuhë kryesisht tjetër, dhe nje popull krejt tjetër. Jakobi i marton bijtë e tij me Gra Hitite, dhe Kannanse, të cilat nga emrat e njerëzve dhe vendeve, haptas shihet se ndryshojnë plotësisht nga gjenerata e dytë dhe e tret pas/mas Jakobit, të cilët fillojnë marrim emra me pamje Semite. Kjo haptas shpërfaqet në Zanafillë, dhe nuk mohohet nga studiuesit e shumte. Popujt e Kannanit dhe Hititi, si dhe mbretëria e Mittanit, Damsaku dhe pjesa e madhe e Sirisë në këtë kohë dyshohet se ishin Samite.

LEAH: Nga emri Hebraisht לֵאָה (Le'ah), i cili mbase rrjedh nga fjala hebraike לֵאָה (le'ah) që do të thotë "i lodhur". Përndryshe mund të ketë lidhje me litun akkadian që do të thotë "lopë". Në Testamentin e Vjetër Lea është gruaja e parë e Jakobit dhe nëna e shtatë fëmijëve të tij. Gruaja tjetër e Jakobit ishte motra më e vogël e Leas, Rakela, të cilën ai e preferoi. Lea më vonë i ofroi Jakobit shërbyesën e saj Zilpah në mënyrë që ai të krijojë më shumë fëmijë.

Në shqipe mund të ndërlidhet me fjalën LEAH, LE A, si dhe LE AH në kuptimin LAN O KAN, pra LEA, po ashtu LE ASHT; e cila ka LE, por edhe që është e La-nun në njanan/njërën anë, si diçka e pavlefshme.

ZILIP/FILIP/LIP: Do të thotë "i dobët" në Hebraisht. Në Testamentin e Vjetër ky është emri i shërbëtores iu dha Jakobit nga Lea. Megjithatë ashtu si emni LEAH dhe RAKHEL. Po ashtu edhe ZILPI na jep pamjen e ndërtimit të fjalëve në shqip, ZI; ZILI nga ZI LE ose LE ZI; BA ZI, në kuptimin fatkeqësi ose me ngjyrë ZI, që shpreh jo veç pamjen por dhe gjendjen shëndetësore, ekonomike, por edhe shpirtërore. Kurse ZILPI na ep ndërlidhjen me shqipen ZI LIP; ose LIP ZI; lyp ZI; ose ZIL IP (zi li ip, ashtu si ZI LE EP ose IP=EP ZI, prej nga ZILI EP); JIP ZI; ..., etj. Kemi ZILI, ..., etj. Siria dikur ishte kufiri i ndeshjes ndërmjet popujve shqipfolës dhe Samit; POASHTU Juda duhet të jetë fis i përzier ndërmjet ardhacakëve samit dhe Evropianeve shqipfolës. Këtë fakt na përshkruan shumë mirë bibla.

ER dhe ONAN: Emrat e bijve të Jakobit ER me kuptimet; AR; IR; UR; OR; YR; si dhe HER; HAR; HUR; HOR; HYR, ..., si dhe prej vetive bazë të cilat dalin me veçori tjera, si ; KER/KRE; KAR/KRA; KUR/KRU; KOR/KRO, ..., etj. Lexuesi e përgjithëson s; KIR do të thotë KRI/ KRY, por fjala KIR/KYR e përshkruan veprimin e kryer të fjalës KRI/KRY; rrjedhës e kësaj është se kuptimi i fjalëve KYR/KIR do të thotë KRYE/KRIE; e cila e përshkruan sipërfaqen me të lart të tan 'sis:

ER përshkruan Eren, livritjet, dukurit që ndodhin mrena/brenda hapësirës ndërmjet tokës e reve, pra hapësirën nga sipërfaqja e tokës dej=daj të sipërfaqja e cila paraqet nalt 'sin ku shtrihen RE-t.

ONAN, është shqip si formë e përbërë e fjalëve; AN, ANA, NA AN=NAN/NUN/NON/NIN/NON, të përjashtuara shqipja letrare, si dhe EAN/OAN/IEN/ON/JON/ION, ..., kuptimet e tyre na flasin për vendbanimet, ndërtimet e qyteteve , ..., etj.

Sodoma dhe Gomorra: Në Hebraisht as סְדוֹם (Səḏōm) and עַמֹּרָה (‘Āmōrāh) kurse në Septuagint kthehn në Σόδομα (Sódoma) and Γόμορρα (Gómorrha)

Ne gjuhën shqipe SEDOM ka kuptimet e mundshme, gjë të cilën nuk e gjejmë në asnjë gjuhë;

SE DOM, pra nuk e dom vendin, atdheun, anmikun, luftën, ...

SE DOM, ka kuptim të afërt me SA DOM ose SE DOM në kuptim e sasisë SE, SA, e DOM vendin, hapësirën

SE DOM barte kuptimin SE DOM pra SE DAM vendin, tokën, qytetin bukën, fitimin, ..., etj.

Sedom nga shkrimi סְדוֹם (Səḏōm mund të përafrohet po ashtu me S'DOM, duke përshkruar vetinë caktuar të reliefit të tillë i shtrirë si i DAM nga hapësira ose mjedisi rrethues për vetitë e dam, pra veçuese, që e bën të dallueshme këtë vend, relief, ose veti e popullit. Kështu në këtë hapësirë kemi emra si DAM, DAMAS, ashtu si në Dardani DAMASK.

TE gjitha këto janë kuptime që dalin nga ndërtimi i gjuhës shqipe, megjithatë, mendoj; se kjo hapësirë SODOMA E GOMORRA ishte hapësirë me popuj shqipfolës, dhe mund të këtë pas kuptimin SODOMA, në kuptimin SO/SE DOMA; pasi kemi emra DOM, EDOM, EDOMITET, të cilat na flasin për Zotin që adhuronin popujt e Ballkanit, EDON, DO-DONA, dhe pse jo EDOM, DOMA ADOM, ADIM, ADIN...etj.

Qyteti צמרה (‘Amōrāh) drejtpërdrejt në shqipe A MAR i trajtës A MOR; A MIR; AMUR, ...etj.

Pse jo edhe A MARI si emër shumë i lasht që buron nga gjuha shqipe. Nga përkthimi i librave Judenje në Greqisht, duke e ditur se pjese e Grekëve mund të ishin shqipfolës, ju erdh merzi e madhe ta quajnë këtë vend të bekuar me emrin A MORA; si emen shumë i shejt trajtë e emrit MARI, dhe e quajtnë GOMORRA-h, e cila në shqipen e lasht përkthye në gjuhën letrare do të ishte GJO MORRA, ose GJO MARRE, pra në kuptimin GJA E MARRE, GJA ME MARRE, GJA MARRE; pra gjësend i me marri të madhe Gjithmonë nisemi prej gjykimit se emni i shkruar është saktësisht siç është theksuar në atë kohë, e cila në shumicën e rasteve kemi përshtatje me gjuhën e shkruarit, respektivisht me gjuhën e marrësit. Mos të harrojmë tingulli RR në shumicën e kohës shpreh sipërfaqen e vrazhde, vrazhdësinë, përpjekjen dhe shtypjen në krijimin e formës, përgjatë veprimit të caktuar.

GOMORRA ka kuptimin

- 1) GOJMORRA, pra njerëz që i është marr goja, por edhe GJO MARRA,
- 2) vend GJO, i MORR-un, ashtu si thuhet në Kosovë (Dardani), aty ku është gjuha me lashta,
- 3) GJA E MARRUN ose i është marr gjithçka.
- 4) tokë me kodrina të njëpasnjëshme, tokë e forte dhe gurinore, siç e kemi në shqipe GOMURA (shprehje e përdorur në Dukagjin tKosoves), GOMORA, në kuptimin GJO MUR, GJOM UR, ..., etj.

Struktura e emrave SODOM; SDOM; SA DOM, SI DOM, SIDOM, ..., dhe GOMORRA tregojnë se kanë rrënjë të shqipe, sidomos këtë e shohim në pjesën MORRA, si dhe GO, GOM,..etj.

Kjo na tregon se përhapjen e fuqishme të popujve shqipfolës nga Evropa në Lindjen e Mesme, e cila ishte në këtë pjesë shumë me përpara sesa ardhjet Samite (pra, më parë se 3500-4500 vite, 1500 vite para Krishtit).

Paradokset e shqipes(2); EZANI/ADHAN

Nga gjuha arabe; adhan أَذَان , e theksuar si [ʔa'ða:n], shpesh shqiptohet, shkruar në alfabetin tone; *adhaan, azan, azaan, ose athan*, gjithashtu në turqisht ezan. Rrënja e fjalës *ADHAN*, rrjedh nga **adhin 'adhina** أَذِنَ më domethënien; nij, nigo, vu veshin, merr të dhënat (*DHA N'AT, DHA NU AT, pra DHAN= DHA AN/NU në hapësirën e cila shtrihet m'rapa nesh në gjatësinë/GAT'sin AT*).

Po ashtu nga UDHUN (أَذُن) më kuptimin Vesh

Ne gjuhën arabe shqiptohet në forma të ndryshme si ; *adān, azan, athan, azaan, adhaan, athaan*.

Me të gjithat (me tana) gjuha shqipe ka paradokset e saj; ADAN në kuptimin ADONAJ, pra , emri i Zotit ADAN/ADON me domethënien A DAN, pra ai është që DAN, është gjyqtar, por dhe i cili, DIN, në kuptim DAN të mirën nga e keqja, por edhe në kuptimin më të gjanë të kësaj fjalë, sepse Zoti mund të merret si është i Dan më veçorit e tij, por edhe njerëzit e kanë DAN atë për adhurim, e për këshillim.

ATHAN merr kuptimin në gjuhën ton si A THAN, pra është ajo që ATHAN; ai që ka Than diçka e folun/folur (shënim: Në gegnishte kemi FOLUN pra që na jep pjesën kryesore të fjalës O LUN, pra asht gjesen/gjësensend (gjesen=gja san, ku san do të thotë SA AN, ose SA ANA) që LUN, që prodhohet tu e Lujt guhen dhe pjesët tjera të gojes, por edhe e LAN sepse del nga i njëjti kuptim, masi/pasi LUN/LAN/LIN/LON/LEN/LYN të gjitha e kanë bazë veprimin LUJ/LAJ/LEJ/LOJ/LIJ/LYJ por tash dallimi qëndron/QENRON, masi dukuria zhvillohet në hapësirat krahasu me sipërfaqen e tokës, në U, I, E, O, A, Y,..., për të cilat kemi dhanun sqarim/ SA QERIM në hollësi), ose i THANUN, pra njerëzit të cilët kanë fol për te.

AZAN në shqip ka kuptimin e EZANIT; pra më e leshu ZANIN më thirr, më THAN; në kuptimin A ZAN i madh , u ni pej s'largut, A ZANI i madh. EZAN me kuptimin JU L'SHU EZANIT, TUJ THAN se A THAN edhe A DHAN. Besoj, se nuk nevojë për shpjegime, këto fjalë përdoren çdo dit, dhe asht pjesë e t'folmes se Gegnishtes në përgjithësi, e në veçanti Veriut dhe Kosovës sidomos.

Amarakosha

Amarakosha/ E MARA KOSHA/KOFSHA/ perëndi Hindu, shumë i lasht. Pa u ndalë në interpretimin religjioz, do ta shpjegojmë emrin , çka kallëzon/*Zon KALLEN, si dhe KA ALL t'Za, pra qitje e Zanit =Zonit në trajtën KALL/ ndikimin e Shqipes të lasht në Sanskriken e lasht. A mund të këtë lidhje me shqipen, apo veç është afri e rastësishme e gjuhëve, është e pashpjegueshme. A mund të kenë pasur indo - evropianët të cilët e pushtuan pjesën e Indisë dhe Pakistanit të sotem afri me proto-Shqipen, është e*

mundshme plotësisht. Mund të jetë e qarte ngjashmëria, e cila në të vërtetë mund të mos ketë asgjë të përbashkët me kuptimin e vërtetë të këtij emri, dhe mund të mos ketë kurrfarë lidhje me Shqipen dhe Sanskriten. Para se gjithash lidhjet e largëta të gjuhëve asnjëherë nuk mund të vërtetohen. Në këtu cdo ngjashmëri e nxjerrur me shqipen dhe emnave (nga AM NA, AM NAVE/NOVE/NUVE,..., etj) nga religjionet e Lindjes së largët, e shpjegojmë këtë për të treguar aftësitë e Shqipes dhe natyrën e ngatë me gjuhët e lashta, por kurrësi të pretendojmë/mësyjmë se kanë lidhje të forta në kuptim

Megjithatë janë disa çështje të cilat kurrë nuk mund të thuhet saktësisht. Duhet të ditur se kur flasim për gjuhët kurrësi nuk jemi duke folur për Shqiptarët, ose ndonjë popull, përkatësi etnike. Pra, jemi duke folur për gjuhën, e gjuha shpesh kalon nga populli me prejardhje krejt tjetër gjenetike në popullin me rrënjë e prejardhje krejt tjetër. Shembull gjuhët angleze, e franceze sot, e flasim disa popuj afrikan edhe pse nuk kanë kurrfarë lidhje gjenetike ose të kaluar të përbashkët.

AMARA, A MARA emër i Zotit e cila personifikon se pari token, dhe çdo gjë e cila shkakton rritjen dhe Jetën - RI, , kështu rritjet e botes bimore dhe shtazore është MA AR, kurse rritja e krijesave t' gjalla të cilat lëvizin e sidomos botes njerëzore e shtazore /*kuptoje; shto=shta za, që rrit zanin që ka za, por nga shumëkuptimësi e ZA kemi edhe Shtu zanjen/* dhe shpezëve/ SHpe=shpije përfarim me shumë /SHM, SHUM, SHIM, SHOM, SHEM, SHYM,..., etj., / *pi dhe Zve=zave që tregon levizjen pra viz/vez-vaz në simetri kemi zive, zeve, zav/* kemi MA RI.

Si rrjedhim nga shpjegimet e shumta të bëra për MARA/MARI/MIRI/,...,etj., duhet kuptuar AMAR si A MAR pra A MA AR, ajo e cila ban MAR, rri, e man/MAN AR-rritjen e vazhdueshme, prej nga AMAR. Kurse fjalën KOSHA duhet kuptuar si KOSH, pra KOSH I drithit, fjalë e kuptueshme nga shqipja edhe sot. Nga kuptoj se ky perëndi Sanskrit është ajo e cila ban dhe man Koshin me AMARA dhe ka mundësi të rrit t'MAREN, prej nga kemi A MAR A KOSH A, si kur na thotë; Begati e rritur në AR gjendet në Kosh, sepse nohet në KOSH.

Shpesh Koşa ose Koşa janë fjalë të përdorura për leksikët në letërsinë sanskrite.

Si duket emri MARI/MARA/MIR/MORE,...,etj., mund të jenë emra, në filllet e shoqërisë të parë njerëzore.

Do toponime n'Trakinën (Thraki) e lashtë (me perafime)

Traki mund të përshkruaj rrafshin TE RA KA, ose RAKI që na ep pamjen e ramje, rrafshinën e cila bije nën këndin e vazhdueshme teposhtë nga Malet Bullgare deri në brigjet e Stambollit.

Në pjesën e sotme të Greqisë jo larg kufirit me Turqinë të pjesës Evropiane, por në kohën e lashtë përkatësisht në vitin 431 para Krishtit, ishte

në kufi me Maqedoninë, përkatësisht në zonën e bregdetare të Egjeut, e quajtur Mbretëria Odrysiane, pak para luftës së Peloponezit, në trollin e ligës Deliane, e cila kufizohej me mbretërinë Persiane, në atë kohë kishte pushtuar krejt Azinë e vogël.

Kemi disa emra vendesh mjaft tërheqës, si; EDONOI= E DANAI= E DO NOI e cila do të ishte fjalë me e kuptueshme për ne, pra EDO NOI duke marr kuptimin EDON pra vend të cilin e dom, por edhe i cili në pershkrimin e releievit, shtrirjen, e cila quhet E DONA, pra edhe E DANE, e veçantë ose me pamje të tillë, e veçume ose dame nga të tjerat (gjesende).

Kështu, EDONOI ka kuptimin E DO NOI ose NOI E DO, në kuptimin që e DON ndërtimin e vendbanimeve ashtu si përdoret sot në Kosovë, E DU NUMJEN ose PO DU ME NU; ose DO NOI SANAT KETU , E DO NOI SHPIN KETU, ...etj.

EDONA=E DONOI ka kuptimin e emnit të Zotit EDONA/EDONOI, sepse emni i Zotit mund të këtë kuptim e atij i cili e donë ndërtimin, ngritjen e vendbanimeve, qytetet dhe popullimin e botes. Pra fjala EDON prej nga mund të jetë EDEN=ADAN= EDON, EDOM,..., etj. ka gjasa të rrjedhjes së drejtpërdrejt nga Shqipja si terminologji me e vjetër e para- religjionit të lashtë në kohën pagane ose para pagane në parahistori.

Kemi SAPAIOI në kuptim SA PA pra SA PAIOI e cila tingëllon dhe ka strukturë shqipe po ashtu.

Kështu kemi BISTONES si dëshmi e emnit tjetër të vendit në Azinë e Vogël Bistonia (BISTON=BOSTON=BISHTON=BOSHTON,..., etj.)

ODOMANTIOI në kuptimin O DOM pra O I DAM, O DAMAS, DAMAS, ODOMANTI= O DOM ANTI= ASHT E DAM në AN të ti, ose ASHT E DAM ANASH; në ANEN e KUNDERT,..., etj.

DOLONCOI

SAPAIOI =, DOBERES, BISALTAI, SINTIOI (syntiojt pra ja non synin, përbiron sikur syni që këqyrë, i cili ece neper ngushtice, ose bulëzon bime,...etj), CORPILLICED, NIPSAIOI, HAMAIDOI, BESSOI, DIOI, SKIRMIADOI, THYNOI, MELINOPHAGI, MEKANDITAI

Derisa vet emri THRACI kund të përshkruaj relievore rrafsh dhe në Ra-mje nga pjesa e Turqisë të sotme Evropiane.

ODRYSIANE= ADRI SI ANE= ADRIS ANE, Ane e DriN-ave.

SAPAIOI = SA APA IOI, SA HAPA, gjësend i HAPUN, si SA APAJOJ, SAPA mund të ndërlidhet me fushën e gjerë ashtu SA PA SYNI, SAPAJOJ është edhe pamje e befashisme, por edhe vendi i pasur si SAPAI ashtu nga PAS~PAS, sa me pas, sa ap AI që mund të ndërlidhet me emnin SAPAIO. Këtë e vërteton toponimi tjetër NIPSAIOI = e cila ndërlidhet me shtjellimet tona, si NU IP SA IOI.

DOBERES = mund të tingëllojë; DEBORES, por DA BARIN, DO BA ERES,..., etj.

BISALTAI =BISH ALT TAI, pra BISHA të NALtA.

SINTIOI = ndërlidhet me fjalën SYN=SIN, ashtu SIN/SYN i TI, ose SYNI I SAJ. SINTIOI mund të ndërlidhet me kuptimet; bulëzim, lulëzim, gulezim,... pra vend ku ka sytha, ku del SYNI i gjësendit, sYNI i vjeshtës, i bjeshkës, i pamjes/lamjes madhështore,... etj.

BESSOI = BESSOI ka kuptimin BESHJOJ pra BE e dhanun, BE m(SHOJ) me BE SHOJ,...etj. Beshoj mund të ketë kuptimin edhe MSHOJ ose gjësend I Bam si Bos nga SHOJ=Mshamja si levizjen e zhvendosje shtjellore e sasisë se materies, gjësendit etj. Kështu vrapimi, ku BessoI të shikohet si BES (sipas fjalës shqipe BESA, BESOI/BESJOJ, e cila ne pamjen e parë ka afri shumë të madhe mund të mos jete aspak i vërtetë. në shumicen e shkrimeve të vjetra, ku shënohen dy S, pra SS, ndërlidhet me fjalën SH. Nga kjo kemi ODYSSES=O DYSHES, pra i Dyshum, ose dredhnak i cili shëtitet në dy anet, apo nga të dy anet,..., etj.

HAMAIDOI = perfarohet me HAM A DOI, AMA DOI, si dhe AMA I DOI pra AMA e DAME, ose HA MAI DOI.

DIOI = DIOI është emen që përshkruan DY fusha, male, rrape, pra gjësendi i dame në DI=DY, por edhe të njëjtën kohe përshkruan Dijen, vend ku ka le DIJA, ashtu me fjalën DI OI, ku pjesa OI përshkruhet me shqipen e sotme OI=OSHT. DIOI mund të jetë emen i Zotit.

SKIRMIADOI = SHKIR=SHKYR MI DOI, që mund të ndërlidhet me shqipen si SHKYER MI(per MI, por dhe MIA= të miat/mijat) DOI ka kuptimin DA, DAI,... Nga mund të jetë Shkyer=shkir për MI A asht pra është shkyer permi/permbi.

THYNOI = NOI thymjen ose NOI veprimin THY-mjen, pra THY, THE, THA,... ashtu si përdoret sot në Kosovë. THYNOI mund të jetë menyre e shqiptimit e emrit të njohur THANA.

MEKANDITAI = MEKA N'DITA ose ME KAN DITA.

Ne përgjithësi pjesa e Thrakis/Trakisë është shtrire nën bjeshkët e maleve të Bullgarisë

GANESHA

Nuk pretendoj se këta emra paraqesin lidhje të fort me shqipen, megjithatë në lashtësi gjuha protoshqipe gjan afërsi të madhe me ato shumë gjuhë, ngase protoshqipe i takon asaj kohe, të lasht. Gjuhët ndryshuan jo sepse evoluan popujt përkatës, por sepse ata popuj u përziën, me ardhje nga Veriu, stepat dhe shkretëtirat .Gjuha e jonë gjenë afërsi, shpesh të rrejshme, me gjuhët të cilat ndërtimin e fjalëve e kanë me renditjen; *një zanore një bashkëtingëllore në varg*. Kjo shpesh ndodh me terminologjinë e lasht Sanskrite, sidomos Fetare. *Nuk besoj dhe nuk mund të vërtetohet se Shqipja mund të ketë lidhje me Sanskriten, por me shumë është e vërtetueshme që terminologjitë fetare kanë qarkulluar në boten para antike, shumë më tepër sesa pranohet tek*

shkencëtarët. Ecjet e ideve, mendimeve, doktrinave në kohë dhe hapësirë kanë pas shtrimje me të gjerë dhe shpejtësi më të madhe sesa mendohet sot.

Kemi emrin GANESHA, në shqipe të Kosovës sot përdoret GAN (në formën antike Ganimed) në kuptimin GJAN/N'gjan njëra me tjetrën, të cilat emërohen dy apo me shumë gjera të njëjta ose jo krejtësisht të njëjta të përsëritura në mënyrë të vazhdueshme Kështu djali i GAN babës, nana i gan gyshe, Burri gan me grun. GANESHA përshkruan dukurin e GAMJES njëra me tjetrën të dy e ma shumë njerëzve, ose me drejt, ajo e cila i Gan tjetrës u emrua GANESHA, shembull GANESHA ime, e cila merr kuptim në Shqipe. GAN përafrohet me GJAN, në kuptimin I GJAN (gjerë). Nga GA AN, pra me i pas ose kriju dy e ma shumë AN të njëjta. GA AN, pra me thellë/fellë GJA (prej nga ka an) AN. Ketu gjendet filli i krijimi të fjalëve; GA AN=GAN (ne kuptimin GAJSHEM) por dhe GA AN=GAN në kuptimin GJAN pra (ne kuptimin i gjerë). Ashtu si GUN=GU UN= ose GU=GJU*UN=AN, dhe GEN=GJE EN, GJENJE, e cila metet (mbetet) formë e re, e asaj të vjetrës si; GEN; GUN; GAN, ose GONU, GANU, GANES, GANESHA=GJANESHA,...etj.

*Megjithatë GANU merr kuptimi si GJA NU ose GJA e NUT, pra gjësend i Nohet, ngulet, si Hu, pej nga kemi mallkimin TU GANOFT ZEMRA, u GANOFSH, të GANOFT REJA, Zembrën teme e ki GANU. Si rrjedhim Gano/ganu merret i gja e nume midis udhe, si pengës, ose gjësend =i huaj i cili të është ngulur në trup, ashtu si ni hu, therr, thike, ose gjësend pengës. Nga kjo PENGU, pej fjalës P'ENGU (**me mundësi të krijimit Pej/PI/PO/PE/,...+NU GU**) kur kemi ANGU=ANGJU, si renditje tjetër kemi GUNA/GANU/GINA/GONA,..., pra gjësend i nume bahet si barra pengesë etj. GAN ka kuptimin edhe GJAN pra GJA e ANES, përshkruan Gjanesin e Anes. GANESH/GANUSH/GANOSH, ishte emen në Kosovë/Dardani shumë i lashtë qysh nga parahistoria e fell, dhe ka kuptimin po ashtu I GJAN i madh, si dhe GJA që ka Anë dhe është (ASHT=A) NU, ka vendbanim ose numje të shumta, ashtu duke krijuar GA NUSH/NOSH/NESH,...etj.*

GANESH merr kuptimin e shumësin e vendosje /numjes si NESH/NUSH/NISH,.. (nga N'ESH/N'USH,...por dhe NASHT=NU ASHT, si NU ASH, NU AS, NUS/NUSH,..), në shumësin pra kur kemi shumë GAN duke krijuar gjësendin GA i cili gjendet në shumë vende, dhe ka shumë pika të vendosjes, gjithandej kohës, hapësirës, historisë.

Nuk është qëllimi tjetër përveç të marrim shembuj si vërtetim se shqipja kishte përhapje botnore, dhe të njëjtën kohë, ajo gjithmonë e gjen veten tek fjalët, emrat, e gjuhëve cilat janë zhdukur në lashtësinë e fell parahistorike. Sa me larg ecim në kohë, përmas (**mrapa, prapa**), aq ma shumë terminologjinë, toponimet, dhe fjalët do të jenë më të kuptueshme dhe me të afërt, me tinguj e fjalë të shqipes.

Literatura

- 1) ***The Religion of the Ancient Celts***, by J. A. MacCulloch, 402 pages, ISBN 978-1-4474-0289-3; Published on 20.04.2011, Sanborn Press Publishing House
- 2) ***Religion of the Ancient Egyptians*** by Alfred Wiedemann, 352 pages, ISBN 978-0-486-42720-1, Published on 01.05.2003 Publisher Dover Publications
- 3) ***The Religion Of Ancient Rome*** by Cyril Bailey, 124 pages, ISBN 978-1-4286-2967-7, Published on 08.06.2006, Kessinger Publishing, LLC
- 4) ***Religion in Ancient Mesopotamia*** by Jean Bottero, 260 pages, ISBN 978-0-226-06718-6. Published on 01.09.2004, Publisher: The University of Chicago Press, Translator Teresa Lavender Fagan.
- 5) ***Greek and Roman Mythology A to Z*** (third edition) by Kathleen N. Daly , Revised by Marian Rengel , Chelsea House An imprint of Infobase Publishing 132 West 31st Street New York NY 10001 ISBN-13: 978-1-60413-412-4
- 6) ***Greek gods & goddesses/edited by*** Michael Taft.—First Edition. Published in 2014 by Britannica Educational Publishing (a trademark of Encyclopædia Britannica, Inc.) in association with The Rosen Publishing Group, Inc. 29 East 21st Street, New York, NY 10010Includes bibliographical references and index. ISBN 978-1-62275-153-2 (eBook).
- 7) ***Encyclopedia of Greek and Roman*** Mythology by Luke Roman and Monica Roman (Date printed: January, 2010 Printed in the United States of America 10 9 8 7 6 5 4 3 2 1) Published: An imprint of Infobase Publishing 132 West 31st Street New York NY 10001, 561 pages, ISBN 978-0-8160-7242-2.
- 8) Porter, Stanley E. *The Language of the New Testament: Classic Essays.* Sheffield: Sheffield Academic Press, 1991.
- 9) Selby, G. R. *Jesus, Aramaic & Greek.* Doncaster, England: The Brynmill Press Ltd, 1989.
- 10) Sevenster, J. N. *Do You Know Greek? How much Greek could the first Jewish Christian have known?* Translated by J. de Bruin. Leiden, Netherlands: E. J. Brill, 1968.
- 11) ***The Role of Religion in Ancient Civilizations (Selected Readings)***, 276 pages, Published 25.07.2017, Publisher; Cognella Academic Publishing, ISBN 978-1-5165-0061-1
- 12) ***Studying Religion: An Introduction Through Cases*** by Gary E. Kessler, 384 pages,(First published September 13, 2002) Published November 9, 2007 by McGraw-Hill Education, ISBN: 9780073386591

- 13) **Religions of the Ancient Near East** by Daniel C. Snell, 192 pages, Publisher Cambridge University Press, Published on 01.11.2010, ISBN 978-0-521-68336-4
- 14) *A Secret History of Christianity* by Mark Vernon, John Hunt Publishing. ISBN: 978-1-78904-194-1
- 15) *The Ancient Mysteries* by Marvin W. Meyer, 266 pages, Publisher: University of Pennsylvania Press, 07.05.1999.
- 16) Turner, Nigel. **Grammatical Insights into the NT**. Edinburgh: T.&T. Clark, 1965, pp.174-88. Reprinted in Stanley E. Porter, *The Language of the New Testament: Classic Essays*. Sheffield: Sheffield Academic Press, 1991.
- 17) Turner, Nigel. *Style*. Vol. 4 of *A Grammar of New Testament Greek*, by J.H. Moulton. Edinburgh: T&T Clark, 1976.
- 18) Casey, Maurice. *Aramaic Sources of Mark's Gospel*. Cambridge: Cambridge University Press, 1998.
- 19) **Ancient Mysteries** by Peter J. James, 651 pages, Publisher; Random House Digital, Inc. ISBN: 9780345434883
- 20) *Religion and Society in Ancient Thessaly* by Maria Mili, Publisher: Oxford University Press , 488 pages, published: 2014, ISBN 9780191027895
- 21) *Early Islamic Qiblas* by DAN GIBSON; 309 pages, Published: July 1, 2017 by CanBooks, ISBN: 9781927581223
- 22) *The Nabataeans builders of Petra* by Dan Gibson, 300 pages, Published: Xlibris Corporation: ISBN: 9781413427349
- 23) **Die Germanen** von Rudolf Simek, Erscheinungsdatum: 01.04.2011, Verlag: Reclam, Philipp, Seitenzahl: 248, Reihe: Reclams Universal-Bibliothek, Sprache: Deutsch, ISBN:978-3-15-018772-2
- 24) **Religion und Mythologie der Germanen** von Rudolf Simek, Theiss in Wissenschaftliche Buchgesellschaft (WBG); Sprache: Deutsch, Verlag: bibliographisch aktualisierte und überarbeitete edition (1 July 2014), Seitenzahl: 336, ISBN-13: 978-3806229387.
- 25) **Dictionary of Northern Mythology** by Rudolf Simek, (translated in english by Angela Hall), Publisher: University of Rochester Press (1 April 1993), 320 pages, ISBN-10 : 0859913694
- 26) Åke Viktor Ström, Haralds Biezais: *Germanische und Baltische Religion*. W. Kohlhammer Verlag, Stuttgart 1975, ISBN 3-17-001157-X.
- 27) Arthur Cotterell: *Die Enzyklopädie der Mythologie*. Edition XXL, 1999, ISBN 3-89736-300-3.
- 28) Prehistory Central Balkans Cradle of Aegean Culture by Antonije Shkockljev and Slave Nikolovski-Katin (Translated from Macedonian to English and edited by Risto Stefov 2013, e-book edition (ku shtjellohet, rrejshem, kuptimi i toponimit Gjerdap).

- 29) *Erde und Kosmos im Mittelalter : das Weltbild vor Kolumbus* von Rudolf Simek, Verlag: Bechtermünz, Augsburg, 2000. ISBN-13: 9783828903791
- 30) **Hindu Mythology: Classic Stories of Hindu Myths, Gods, Goddesses, Heroes and Monsters (Classical Mythology, Band 5)** by Scott Lewis. Publisher: Independently published (16 Sept. 2018), 148 pages, ISBN-13: 978-1723745645
- 31) *Mythology: Classic stories from the Greek, Celtic, Norse, Japanese, Hindu, Chinese, Mesopotamian and Egyptian Mythology*, English edition by Scott Lewis (Autor). Publisher : Independently published (10 May 2019), Language; English, 583 pages; ISBN-10 :1097701689; ISBN-13 : 978-1097701681
- 32) **Worship in Ancient Israel: An Essential Guide** by Walter Brueggemann, Publisher: Abingdon Press (May 1, 2005), 118 pages, ISBN-10 : 0687343364, ISBN-13: 978-0687343362
- 33) **Foreign Words in the Old Testament** by Maximilian Ellenbogen, 190 pages, Release : 1962, ISBN 10: 1928374650XXX, ISBN 13: UOM:39015010221508
- 34) *Old Testament Times: A Social, Political, and Cultural Context* by R. K. Harrison, publisher : Baker Books (August 1, 2005), 352 pages, ISBN-10 : 0801012864, ISBN-13 : 978-0801012860.
- 35) Achtemeier, Paul J., Joel B. Green and Marianne Meye Thompson. *Introducing the New Testament: Its Literature and Theology*. Grand Rapids: William B. Eerdmans Publishing Company, 2001.
- 36) Black, M. and G. Fohrer, eds. "In Memoriam Paul Kahle." BZAW, 103 (1968) pp. 17-28. Reprinted in Stanley E. Porter. *The Language of the New Testament: Classic Essays*. Sheffield: Sheffield Academic Press, 1991
- 37) Lieberman, Saul. *Greek in Jewish Palestine; Hellenism in Jewish Palestine*. New York: Jewish Theological Seminary of America, 1942. Reprint, New York: Jewish Theological Seminary of America, 1994.
- 38) Selby, G. R. *Jesus, Aramaic & Greek*. Doncaster, England: The Brynmill Press Ltd, 1989.
- 39) Sevenster, J. N. *Do You Know Greek? How much Greek could the first Jewish Christian have known?* Translated by J. de Bruin. Leiden, Netherlands: E. J. Brill, 1968.
- 40) "Let Us Be Muslims, Abu Ala Maududi U.K.I.M. Dawah Center, 1960
- 41) Rahman F, *Islam*, p. 100, University of Chicago Press, 1979
- 42) Gardet, L. (2012). "Dīn". In P. Bearman; Th. Bianquis; C.E. Bosworth; E. van Donzel; W.P.
- 43) Heinrichs (eds.). *Encyclopedia of Islam* (2nd ed.). Brill. doi:10.1163/1573-3912_islam_COM_0168.

- 44) John L. Esposito, ed. (2014). "Din". The Oxford Dictionary of Islam. Oxford: Oxford University Press.
- 45) Anis Ahmad (2009). "Dīn". In John L. Esposito (ed.). The Oxford Encyclopedia of the Islamic World. Oxford: Oxford University Press.
- 46) **Krishan, Yuvraj (1981–1982), "The Origins of Gaṇeśa", *Artibus Asiae, Artibus Asiae Publishers*, 43 (4): 285–301, doi:10.2307/3249845, JSTOR 3249845**
- 47) **Krishan, Yuvraj (1999), *Gaṇeśa: Unravelling An Enigma*, Delhi: Motilal Banarsidass Publishers, ISBN 978-8120814134**
- 48) **Krishna, Murthy, K. (1985), *Mythical Animals in Indian Art*, New Delhi: Abhinav Publications, ISBN 978-0391032873**
- 49) **Getty, Alice (1936). *Gaṇeśa: A Monograph on the Elephant-Faced God* (1992 reprint ed.). Oxford: Clarendon Press. ISBN 978-8121503778.**
- 50) **Jesus Never Lived! (Volume 3 *The Pagan Morals of Jesus Christ*) by Laurence E. Dalton and Shirley Strutton Dalton, pages 240, January 2014, ISBN 9781497329515 / 9781497329515.**
- 51) ***Jesus Never Lived! Volume 2 Jesus and Plato on Hell* by Laurence E. Dalton and Shirley Strutton Dalton; October 2013, pages 216, ISBN-13: 978-1492946588 ISBN-10: 1492946583**
- 52) **The MYSTERIES of MITHRAS The Pagan Belief That Shaped the Christian World by Payam Nabarz, 327 pages, printed; Inner Traditions One Park Street Rochester, Vermont 05767 . ebook ISBN: 978-1-59477-632-8**
- 53) *New Testament: Its Literature and Theology*. Grand Rapids: William B. Eerdmans Publishing Company, 2001.
- 54) Lieberman, Saul. *Greek in Jewish Palestine; Hellenism in Jewish Palestine*. New York: Jewish Theological Seminary of America, 1942. Reprint, New York: Jewish Theological Seminary of America, 1994.
- 55) Moulton, J.H. Prolegomena. 3rd ed. Vol. 1 of *A Grammar of New Testament Greek*, by J.H. Moulton. Edinburgh: T&T Clark, 1908.
- 56) ***Ritual Texts for the Afterlife (Orphesu and Bacchic Gold Tablets)* by Fritz Graf and Sarah Iles Johnston, First published 2007 by Routledge 2 Park Square, Milton Park, Abingdon, Oxon OX14 4RN, Simultaneously published in the USA and Canada by Routledge, 270 Madison Ave, New York, NY 10016, Routledge is an imprint of the Taylor & Francis Group, pages 257 , ISBN13: 978-0-203-96134-6**
- 57) **Severin J. Lederhilger (Hrsg.) *Gewalt im Namen Gottes* 30, Severin J. Lederhilger (Hrsg.). *Die Verantwortung der Religionen für Krieg und Frieden* 16. Ökumenische Sommerakademie, Kressmünster 2014, Edition Peter Lang, 174 seits.**
- 58) ***The Religion of the Mithras Cult in the Roman Empire (Mysteries of the Unconquered Sun)* by Roger Beck, Published in the United States**

- by Oxford University Press Inc., New York, First published 2006, 302 pages, ISBN: 0-19-814089-4 978-0-19-814089-4
- 59) *Library of Congress Cataloging-in-Publication Data* Nolan, Cathal J. The age of wars of religion, 1000–1650, pages 1167, an encyclopedia of global warfare and civilization / Cathal J. Nolan —(Greenwood encyclopedias of modern world wars) Includes bibliographical references and index. ISBN 0–313–33045–X (set)—ISBN 0–313–33733–0 (vol. 1)— ISBN 0–313–33734–9 (vol. 2).
- 60) *Greek gods & goddesses/edited by Michael Taft.—First Edition. — (Gods & goddesses of mythology). Publishing, Rosen Educational Services.*”. 132 pages, ISBN 978-1-62275-153-2 (Britannica Educational Publishing J. E. Luebering: Director, Core Reference Group Anthony L. Green: Editor, Compton's by Britannica Rosen Publishing Hope Lourie Killcoyne,...)
- 61) *27 Gods, 27 Stras (The Astrological Mythology of Ancient India)* By Vic DiCara (Vraja Kishor das), ISBN 9781481859875 (9 781481 859785), 161 pages,
- 62) **Encyclopedia of Hinduism** *Encyclopedia of Hinduism* Constance A. Jones and James D. Ryan J. Gordon Melton, Series Editor, acts On File, Inc. An imprint of Infobase Publishing 132 West 31st Street New York NY 10001, pages 593, ISBN-10: 0-8160-5458-4 ISBN-13: 978-0-8160-5458-9
- 63) *Drews, Robert (1993). The End of the Bronze Age: Changes in Warfare and the Catastrophe CA. 1200 B.C.. Princeton, New Jersey: Princeton University Press. ISBN 0-691-04811-8. Five editions between 1993 and 1995.*
- 64) *Hall, Jonathan M. (2000). Ethnic Identity in Greek Antiquity. Cambridge University Press. ISBN 0-521-78999-0.*
- 65) *Hall, Jonathan M. (2006). "Dorians: Ancient Ethnic Group". in Wilson, Nigel. Encyclopedia of Ancient Greece. New York: Routledge Taylor & Francis Group. pp. 240–242. ISBN 0-415-97334-1*
- 66) *Liddell, Henry George; Scott, Robert (1940). Jones, Henry Stuart. ed (in ancient Greek and English). A Greek-English Lexicon. Oxford: Clarendon Press.*
- 67) *Müller, Karl Otfried, Die Dorier (1824) was translated by Henry Tufnel and Sir George Cornwall Lewis and published as The History and Antiquities of the Doric Race, (John Murray), 1830, in two vols.*
- 68) *Pomeroy, Sarah B.; Stanley M. Burstein; Walter Donlan; Jennifer Tolbert Roberts (1999). Ancient Greece: A Political, Social, and Cultural History. Oxford University Press. ISBN 0-19-509742-4.*
- 69) *Achtemeier, Paul J., Joel B. Green and Marianne Meye Thompson. Introducing the*

- 70) Porter, Stanley E. "Did Jesus Ever Teach in Greek?" Tyndale Bulletin, 44 (1993) pp. 199-235.
- 71) Black, M. and G. Fohrer, eds. "In Memoriam Paul Kahle." BZAW, 103 (1968) pp. 17-28. Reprinted in Stanley E. Porter. *The Language of the New Testament: Classic Essays*. Sheffield: Sheffield Academic Press, 1991.
- 72) **The End of the Bronze Age: Changes in Warfare and the Catastrophe CA. 1200 B.C** by Drews, Robert (1993). Published by Princeton University Press, 41 William Street, Princeton, New Jersey 08540. Pages: 339; ISBN: 0-691-04811-8.
- 73) **Ethnic Identity in Greek Antiquity** by Hall, Jonathan M. published; Cambridge University Press. Year:2000; ISBN: 0-521-78999-0.
- 74) "Dorians: Ancient Ethnic Group". Hall, Jonathan M. (2006). In Wilson, Nigel (ed.). *Encyclopedia of Ancient Greece*. New York: Routledge Taylor & Francis Group. pp. 240–242. ISBN: 0-415-97334-1.
- 75) Liddell, Henry George; Scott, Robert (1940). Jones, Henry Stuart (ed.). *A Greek-English Lexicon (in Ancient Greek and English)*. Oxford: Clarendon Press.
- 76) ***Confucianism: The Four Books and Five Classics; Collected Works of Confucius First published in the United Kingdom in 2016 by Delphi Classics, 2575 pages, Delphi Classics, is an imprint of Delphi Publishing Ltd Hastings, East Sussex United Kingdom. ISBN: 978 1 78656 052 0***
- 77) "Phoenicians in the West: The Early Epigraphic Evidence." In *Studies in Sardinian Archaeology* vol. 2, ed. Miriam Balmuth, 117–30. Ann Arbor: University of Michigan Press, 1986.
- 78) Müller, Karl Otfried, *Die Dorier* (1824) was translated by Henry Tufnel and Sir George Cornewall Lewis and published as *The History and Antiquities of the Doric Race*, (London: John Murray), 1830 (I,II).
- 79) **Ancient Greece: A Political, Social, and Cultural History** by Pomeroy, Sarah B.; Stanley M. Burstein; Walter Donlan; Jennifer Tolbert Roberts (1999). Published: Oxford University Press. ISBN: 0-19-509742-4.
- 80) Crowley, Vivianne. *Wicca: The Old Religion in the New Millennium*. Revised ed. London: Thorsons/HarperCollins, 1996.
- 81) ***Myths of Crete & Pre-Hellenic Europe* by Donald A. Mackenzie**
- 82) ***The Book of Formation or Sepher Yetzirah*** (Attributed to Rabbi Akiba ben Joseph), *translated by Knut Stering, foreword by R.A. Gilbert, introduced and edited by A. E. Waite*; First published in 2004 by Nicolas-Hays, Inc. P. O. Box 1126 Berwick, ME 03901-1126 www.nicolashays.com. Printed in the USA. ISBN: 089254-094-1
- 83) **Greek and Roman Mythology A to Z**, by Kathleen N. Daly Chelsea. Third Edition Copyright, 2009, 1992. House An imprint of

- Infobase Publishing 132 West 31st Street New York. NY 10001 ISBN-13: 978-1-60413-412-4
- 84) ***Greek Gods: The Gods and Goddesses of Greek Mythology*** by Patrick Auerbach, 84 pages, December 6, 2015, English, ASIN: B01926JQZ2
- 85) ***Greek Mythology, Gods & Goddesses Explained*** by Jeffrey Houston, 59 pages, Publishing (July 12, 2016), **Language:** English, **ASIN:** B01IDQATJ4
- 86) Fitzmyer, Joseph A. “A Wandering Aramean: *Collected Aramaic Essays.*” *Missoula, MT: Scholars Press*, 1979, pp. 29-56. Reprinted in Stanley E. Porter. *The Language of the New Testament: Classic Essays.* Sheffield: Sheffield Academic Press, 1991.
- 87) Musti, Domenico. “Continuità e discontinuità tra Achei e Dori nelle tradizioni storiche.” In *Le origini dei Greci: Dori e mondo egeo*, ed. Domenico Musti, 37–71. Rome: Laterza, 1990.
- 88) Green, Joel B. and Scot McKnight, eds. “*Languages of Palestine.*” *Dictionary of Jesus and the Gospels.* Downers Grove: InterVarsity Press, 1992.
- 89) *Amarakosha at sanskritdocuments.org. Amarakosha files by Avinash Sathaye*
- 90) ***Literary and Historical Studies in Indology*** By Vasudev Vishnu Mirashi (ISBN 81-208-0417-1), First Edition Delhi, 1975.
- 91) *The Knowledge Structure in Amarakośa Doctor of Philosophy in Sanskrit Studies by) Sivaja S. Nair. (Department of Sanskrit Studies School of Humanities, University of Hyderabad. Hyderabad 500046 2011*
- 92) Neumann, J., and S. Parpola. “*Climatic Change and the Eleventh-Tenth Century Eclipse of Assyria and Babylonia.*” *JNES* 46 (1987): 161–82.
- 93) Nibbi, Alessandra. *The Sea Peoples and Egypt.* Park Ridge, N.J.: Noyes, Press, 1975.
- 94) Na’aman, Nadav. “*Hapiru and Hebrews: The Transfer of a Social Term to the Literary Scene.*” *JNES* 45 (1986): 271–88.7
- 95) Artus-Lexikon. *Mythos und Geschichte, Werke und Personen der europäischen Artusdichtung.* Reclam, Stuttgart 2012, ISBN; 978-3-15-010858-1.
- 96) **Evidence from History and the Gospels that Jesus Spoke Greek** By Corey Keating Professor Ed Nelson NS500 New Testament 1 – Term Paper Fuller Theological Seminary Phoenix Extension Fall Quarter 2002-3, page 15.
- 97) **Mysticism: Christian and Buddhist** by Suzuki, Daisetz Teitaro, ISBN 10:1463630964.
- 98) ***The Dictionary of Classical Mythology***, by Grimal, Pierre, Wiley-Blackwell, 1996. ISBN: 978-0-631-20102-1

- 99) *Morals* by Lucius Mestrius Plutarchus, (translated from the Greek by several hands). Corrected and revised by. William W. Goodwin, PH. D. Boston. Little, Brown, and Company. Cambridge. Press Of John Wilson and son. 1874. 5. Online version at the Perseus Digital Library.
- 100) Pausanias, *Description of Greece* (with an English Translation) by W.H.S. Jones, Litt.D., and H.A. Ormerod, M.A., in 4 Volumes. Cambridge, MA, Harvard University Press; London, William Heinemann Ltd. 1918. ISBN 0-674-99328-4. Online version at the Perseus Digital Library
- 101) Eigenes Werk **The central Balkan tribes in pre-Roman times: Triballi, Autariatae, Dardanians, Scordisci and Moesians** by Fanula Papazoglu, 1978. ISBN: 9025607934.
- 102) **The Cambridge Ancient History, Volume 6: The Fourth Century BC** by D. M. Lewis (Editor), John Boardman (Editor), Simon Hornblower (Editor), M. Ostwald (Editor), 1994, ISBN 0521233488
- 103) **The Cambridge Ancient History, Vol. 10: The Augustan Empire, 43 BC-AD 69 (Volume 10)** by Alan Bowman, Edward Champlin, and Andrew Lintott, 1996
- 104) *Pannonia and Upper Moesia. A History of the Middle Danube Provinces of the Roman Empire.* A Mocsy, S Frere Dalmatia Tome of History of the provinces of the Roman Empire by J. J. Wilkes, 1969 Wilkes, J. J. The Illyrians, 1992, ISBN: 0631198075
- 105) Hammond, N. G. L. *A History of Greece to 322 B.C.*, 1986, ISBN-10: 0198730950
- 106) **The Illyrian Atintani, the Epirotic Atintanes and the Roman Protectorate** N. G. L. Hammond, The Journal of Roman Studies Vol. 79 (1989), pp. 11-25 "*There were Illyrian Amantini in Pannonia and Greek Amantes in North Epirus*"
- 107) **Archaeologists puzzle over mystery woman in early Christian cemetery, BYMARJAN ŽIBERNA**, published January 28, 2019. <https://www.nationalgeographic.com/culture/2019/01/mystery-woman-cemetery-ljubljana-slovenia-archaeology/>
- 108) **Great Epics of India: Vedas The Rig Veda** (Translated by Bibek Debroy & Dipavali Debroy). Books For All (An Imprint of Low Price Publications) A-6, 2 nd Floor, Nimri Commercial Centre, Ashok Vihar Phase 4, Delhi 110052 (INDIA) e-mail: info@LPPindia.com website: www.LPPindia.com
- 109) **The Myth of the Andalusian Paradise Muslims, Christians, and Jews under Islamic Rule in Medieval Spain** by Darío Fernández-Morera, 2016, Pages 411, Published by ISI Books, Intercollegiate Studies Institute. ISBN: 978-1-5040-3469-2.

PËRMBAJTJA

Parathënia	7
<i>Bazat e religjioneve</i>	7
1) Zoti kryesor i shqiptareve	8
LIBRI I HYMJES	13
<i>Alfabeti dhe fjalët e guhes Shype</i>	14
BOTANIK	16
MAS/PAS	17
<i>Fjalori i fjalëve të para të parashqipes</i>	19
LIBRI 2	29
QELLA, QELA, KFJELL, FJELL, ELL; VJELL, VJEL, MJELL;MJEL	30
ELE/ELLE/JELE/VELE	30
<i>Kahu i lëvizjes, krijimi i formave; ELLA, QELLA, STELLA</i>	38
FELL	42
MUROJ/MBUROJ	43
ELLA/ELLA/JELA/SJELLA	45
Shënime e sqarime:	48
HORDHI/HARDHI	49
MUSTAQE/MUSHTAQ/MUSTAK/MUSHTAK	50
URANOS	51
QIELLI/QELLA	52
TUGU/VJELL	52
OLYMP	58
ALTIN / LATIN	59
KLEMEN/KELMEN	61
<i>Bjeshkët e Nemuna/Nemne</i>	62
ARR/ERR/ HARRES/FERR,..	63
HANA	64
QELIZA	67
<i>Dallimet ndërmjet fjalëve-tingujve</i>	70

<i>Horizont = Hori+Zont (OR/AR ZAN)</i>	70
ASTRONOMI/ASHTRONOM/A SHTROJ E NUME	73
ASTRONOMIA (A STRO/SHTRO NO MI/ NU MA/NO ME/NI ME...) ..	73
STRELL, STRELLC, STROLL,...	74
NAT/TAN/SO*NAT/SONTE	77
FSHTIR/VESHTIR/PSHTIR/SHTIR	78
JEZUSI/MARI/ZEMRA	79
MARI	82
Odyssees (O DYSHES/ODYSHUES/O DY SHES,...etj)	84
MALIER	84
Maronea	85
GRACEA/GRAKEA	87
OLUMPIAN	87
Kanga	88
Pelagonia:	88
Minerva	89
Ta kqyrim emnin e HERAKLES	90
HORUS/ORА/HORA	91
OR/NOR/NORA/HORA/VORA/MORA/KORA/LORA	95
Doclea/Duklja	96
DRI dhe DR	97
Shënim 1: Ladrim/LODRIM/LODRO/LADRUM	99
Shënim 2:	100
Doruntina	101
DONIKA	101
Menelau	101
Agamemnon	102
Maíandros / maj an dri	102
Kordrion	103
Emnat e tokës n'guhen shype	104
DIANA/ARADIA	105

<i>Çka do të thotë AM?</i>	107
<i>A është shqip fjala Strofullog (gajshem me SHTROFULLOG)?</i>	107
LIBRI 3	111
<i>EMNAT E ZOTNAVE</i>	112
<i>Emnat e tokës n'guhen shype</i>	119
<i>HEKUR/HEKRI</i>	119
<i>BAKRI (BA*KRI, HE*KRI)</i>	121
<i>DIN/DI/ODIN/DIAN/DOAN/DIANA/ADON/EDON</i>	123
<i>Shënim</i>	123
<i>ADONAJ/ADON/EDON/DODON/DON</i>	127
<i>Literatura:</i>	130
<i>LARG'SIT ; AT, ET, IT, OT, UT, YT, EAT, OET,..</i>	131
<i>Shënim:</i>	134
<i>Shënim:</i>	136
<i>Qella (qe + ELLA, ELA)</i>	139
<i>KRISHTI</i>	140
<i>Shënim: AT, ET, IT, OT, UT, YT, dhe T</i>	147
<i>Shënim: MSIT/MSHIT/M'SHIT/ME SHIT/ME SIT</i>	149
<i>ZJARR</i>	150
<i>Zaraθuštra/Zaratrusta</i>	150
<i>AMON-RA</i>	152
<i>Kahet e lëvizjeve të; RA/RI/RO/RU/RI/RE</i>	158
<i>DEMON</i>	158
<i>Masa</i>	159
<i>ZETA</i>	159
<i>HOVI</i>	161
<i>PERENIM (perëndim)</i>	162
<i>PERENI/PERENIA/PERANia/pran/prun/prin/peri.</i>	162
<i>ANDI</i>	163
<i>Shënim</i>	165
<i>Shembull:</i>	165
<i>MIRMIDON</i>	167

<i>DRA/DRI/DAR/DOR/DORIAN/DARIAN/DARDAN</i>	168
<i>Maíandros / maj an dri</i>	170
<i>CORINTHI/Korinthi</i>	171
<i>MAKEDONIA</i>	171
<i>Shënim 5: Krijimi i fjalës MAQ/MAQEDON</i>	177
<i>BOQ/BOQA/MAQ/MOQ/MIQ/MEQ/ LAQ/QAQ/KAQ,</i>	177
<i>JEZUSI/MARI/ZE-MER/DA-MAR</i>	188
<i>MARI</i>	190
MAR/MARIA	193
g) Po ashtu sic është shpjeguar në librin Mshftesit e Gojes (1,2,3) në gjuhën shqipe gjenden të gjitha trajtat e emnit MARI, si ;	194
MAR	194
MER	194
MOR	194
MUR	194
MIR	194
MYR	194
<i>VRYMA; FRYMA; (FRIMA; VRIMA;) (EMNAT E ZOTNAVE)</i>	194
<i>SHPI/SHPINA/SHPIJE/SHPIRT (*)</i>	195
<i>MAKSIMUM</i>	196
<i>ALLA-H</i>	196
<i>OLL</i>	201
<i>AP/EP/IP/OP/JIP</i>	205
<i>Emri APOLLO/Ap ALLA/ApJELL</i>	209
<i>DRuADA</i>	209
<i>Apollodorus</i>	210
<i>TERMINOLOGJIA E Librave të shenjtë</i>	210
<i>APALLON/APOLLON/APELLE/APELLEN</i>	212
<i>PELLAZG</i>	213
<i>Sqarime plotësuese për Librin e parë</i>	214
<i>Shtatë rrafshet e sistemit ku jetojmë</i>	215
<i>Shënime dhe sqarime</i>	221

IS RA EL	223
DET/OQEAN	224
Lutjet dhe që + ELLA	226
Nefilim (shënim)	228
PELLAZG	229
MASA/MAS/MES/MUS/MYS	229
ABA/BA/AN	232
ARBAN	233
KOB	233
THOR (i athët/tharb't/idh't,...)	234
LOK	235
Ship/shyp/shkip/shkyp/Shqip	236
ARMENIA (kuptimi i ketij emni n'guhen Shype)	239
DANUB/DONAU	240
ORFE/ORIFIK	241
Emnat e Mitit të KADMUS-it	243
Shtjellime tjera	244
MARKU	245
MALIER	248
Maronea	249
AINIANEN	251
ANDROMAKA	251
Emnat e Dardanisë së lashtë	252
SPLIT/SPLAT/SPALATUM	253
Hostilianus/OSTILIAN-OSHTILIAN	253
TROJA/ILION	255
LIBRI 4	261
Aegean/Bistonia	262
Nestor	262
HYLAS/YLAS/YLA	264
AULONA/AVLONA emni ma i vjetër i Vlorës,	264
ILIR	265

Kuptimet bazë të këtij emni dhe rrjedhimet tjera	265
<i>I(LL)IR apo I(L)IR</i>	266
<i>PIRINI/EPIRI/ILIRI</i>	266
<i>Çka ka ndryshuar pas ardhjes së sllavëve në Ballkan?</i>	268
DIOMEDES	272
<i>Medea</i>	274
PENELOPE	275
TRUP (troop)	277
DAR/DER/DUR/DIR/DOR/DYR	278
DARDAN/DARIAN/DORIAN	282
Dardania dhe rënia e saj	289
<i>Emnat e mretave Dardan</i>	293
<i>Aleksandri dhe Maqedonia e lashtë</i>	294
ERA/EURUS	304
<i>Lacedaemon/Lakedaemon/Laqedaemon</i>	304
<i>Kuptimet e ndryshme dhe bazik i emnit-DARDAN</i>	306
<i>Bryges</i>	308
OLYMP	309
SHYP/SHKIP/SHKYPTAR?	310
THRAKA/TRAKA	311
ORMENIOS (duhet të nohen në Librin Per emnat e Zotit)	312
<i>Phlegra/Legra</i>	313
LOK	313
SHTOJCA	315
<i>Shënim (1): Paradokset e Shqipës</i>	316
<i>Paradokset e shqipës(2); EZANI/ADHAN</i>	320
<i>Amarakosha</i>	320
<i>Do toponime në Trakinën (Thraki) e lashtë (me përafrime)</i>	321
GANESHA	323
Literatura	325

Katalogimi në botim (CIP)

Biblioteka Kombëtare e Kosovës - Pjetër Bogdani

811.18'373.6

Sutaj, Abedin

Emnat e zotave, veneve, e njerzve : (kuptimi i tyre - Etimologji) /
Abedin Sutaj. - Prishtinë : Lena Graphic Design., 2022. - 338 f. ;
25 cm.

Gjuha shqipe -- Etimologjia -- Emrat

ISBN 978-9951-29-121-7

Aleph [000104638]