

Dr. Sc. Abedin Sutaj

# MSHEFTËSITË E GOJËS (2)

*(Guha shype dhe kuptimi i fjalëve t 'saj)*

Dr. Sc. Abedin Sutaj

---

# Msheftësit e gojës (2)

*(Guha shype dhe kuptimi i fjalëve t 'saj)*

Për botuesin  
Alban Fejzullahi

Redaktoj:  
Ramadan Musliu

Korrektorj:  
Abedin Sutaj

Përgatitja kompjuterike  
Venera Alshiqi

Lena Graphic Design  
Prishtinë, Shtator, 2020

Dr.sc. Abedin Sutaj

# Msheftësit e gojës (2)

*(Guha shype dhe kuptimi i fjalëve t 'saj)*



Prishtinë, Shtator, 2020



*Ketë libër ua pruna si dhuratë për juve dhe gjeneratave  
t'ardhme*

*Ua kushtoj krejt t'afërmeve t'mi, si kujtim, e në veçanti;  
Nanës dhe Flora Sutaj.*

*Ky studim duhet t'lexohet n 'tansi pej fillimit dej n'funt,  
Masi n'fillim ish i shkrum n'form ditari. Masanej e bana liber,  
studim per guhen shype. Çdo tem e marrun n'shqyrtim a shterr  
dej n'funt. Kshtu, gjanat e permene n'fillim shqyrtohen shpesh  
n'funt t'librit, e anasjelltas. Pranaj lexojeni krejt libren.*

Me fjalinë në këtë studim, *Gjuha Shqipe*, duhet nënkuptuar, familja që i përkiste gjuha shqipe, e cila është zhdukur.



## LIBRI I HYMJES

Me anën e zanoreve përcaktohen madhësia e hapësirës, përmasat e trupit, të njëjtën kohe përcaktohet shpejtësia dukurisë, lëvizja dhe kahu i saj, e me këtë largësia krahasuar me njeriun i cili flet dhe e krijon fjalën.

Kur themi PA dhe PE, kuptojmë se PA përshkruan hapësirën e madhe e cila shtrihet përmbi sipërfaqen e tokës. Kurse me PE, përshkruan hapësirën e largët të cilës nuk i përket folësi, kemi ndodhje të shpejt, dhe shumë më e largët krahasuar me pikën krahasuese (me njeriun i cili e përshkruan dukurin përkatëse). Tek PA ( e cila na ep përmasa ma të mëdha se PE), pika krahasuese, pra njeriu është pjese përbërëse e asaj hapësire/sistemi, veprimi/dukurie, trupi, të cilën e përcakton kjo fjalë Por, tek fjala PE personi në fjalë nuk i përket atij hapësire/sistemi, veprimi/dukurie, trupi, nuk është pjesëmarrës në atë sistem fizikë, i cili qëndron i ndarë (dam) dhe larg kur zhvillohet dukuria përkatëse PE.

Natyrisht Zanoret janë shumë elastike, me anën e tyre përcaktohet kahu i lëvizjes dhe pozita në krahasim me formuesin e fjalës, përkatësisht njeriut.

Nga kjo kur themi PA; do të thotë flasim për hapësirën mbi sipërfaqen tokës ose mbi kryet e njeriut e cila shtrihet para syve të tij. Fjala A e vetmuar gjithmonë përfshin krejt hapësirën fizike të mundshme si ato të gjendura nën dhe mbi sipërfaqen e gjësëndit. Zakonisht nga njeriu primitive merrej sipërfaqja e tokës si pike krahasuese, por edhe sytë/koka e tij.

Kur themi; PU ajo sipërfaqe gjendet e futur, e rrasur nën sipërfaqen rrethuese të mjedisit ku gjendet njeriu ose gjendet nën sytë e kryet e njeriut i cili e përshkruan dukurin përkatëse.

Shpesh na thuhet se NAN, kur shkruhet në të folmen e veriut pa E ose Ë në fund, si NANË ose NANE, atëherë përzihet me NAN ( *numri 9 nëntë. Si dhe nënë e cila po ashtu përzihet me Nën, natyrisht të gjithë mendojnë gabimisht se dallimi vije nga ë ne fund të fjalës. Në të vërtetë dallimi NëN dhe NëNë vije nga gjatësia e theksimit ë, pra N(ë)N* ) gjë e cila nuk është e vërtetë. Këto fjalë dallohen nga mbaresat, ato kanë të bëjnë me zanoret brenda fjalës. Prej nga mund të shkruhen të dyja(t); NAN. Si për numrin 9 po ashtu NANen. Por, në rastin parë kemi A të shkurt e të fuqishme, kurse në rastin e dytë kemi A të gjatë e të fuqishme. Nkoftë se themi; Pik dhe Pikë, nuk kemi ndryshuar kurrëgjë, ndryshimi vërtetë është m'rrri (në gjatësinë dhe intensitetin e theksimit të I-së, pra p(I)K dhe P(III)K, PL(A)K dhe PL(AAA)K,..., etj. Në shumicën e rasteve dallimi

nuk arrihet, me  $\ddot{E}$  në fund të fjalës por me gjatësinë e intensitetin e theksimit të zanores brenda fjalës.

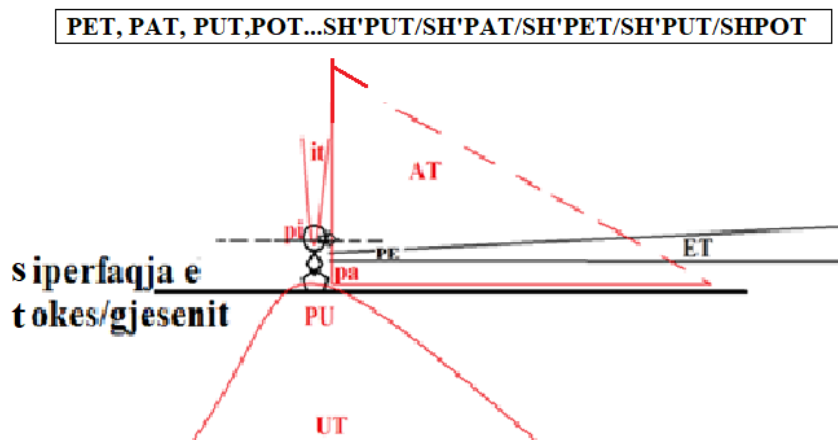

Kështu sa më shumë zanorja përshkruan hapësirën/trupin me përmasa të ngushta, aq më e shpejt dhe me intensitet të madh ndodh dukuria. E dhe I, të cilat gjate shqiptimit shoqërohen me forcimin e muskujve të fytyrës dhe gojës, ashtu duke gjuajt tingullin me intensitet të madh jashtë.

*E* gjate shqiptimit shoqërohet me forcimin e muskujve të fytyrës të cilët lidhen me gojën, dhe kështu forcimi i muskujve, hapjen e gojës gjatë shqiptimit të tingullit truni i interpreton si ecjen nëpër hapësirën e ngushtë (sepse muskujt e shtrëngohen në perpjekje në fyt ta ndërtojnë formën e gypit) të dhëna të tilla të cilat e përshkruan mjedisin e largët pjesë e të cilës nuk jemi. Kjo ngase tingulli i shqiptuar me intensitet dhe shpejtësinë e fuqishme të nxjerrjes së ajrit ndodh shpejt dhe kalon brenda gojës neper hapësirën e ngushtë të formuar nga sforcimi i muskujve sikur në rastin e shqiptimit të I-se. Në të vërtetë interpretimi i trurit ndërlidhet me atë që ndodh brenda gojës, kurse goja (e gjuha brenda saj) dhe muskujt brenda mundohet të interpretojnë me lëvizjen pamjen që shohin sytë. Praktikisht truni i merr të dhënat nga goja, dhe sytë të njëjtën kohe duke i krahasuar dhe duke nxjerr përfundime optimale për dukurin përkatëse e cila shqiptohet me anën e tingujve.

Me PET kemi treguar sipërfaqen e ngushtë prej ku fillon hapësira me largësi/shtrirje ET, e cila shikohet sipas ligjit të perspektives, paraqitur në Fig. e mësipërme. Fjala P'E'T përshkruan me shumë sipërfaqen e gjerë , të shtrirë, e cila gjendet në largësi, kurse përgjatë boshtit OZ (aplikates) qëndron me gjerësi afërsisht të njëjtë nga sytë dej në pikat më të largëta kur

përfundon shikimi (pse jo SHIQIMI, ashtu nga SHI=SHE QUM, pra SHOH QUMJE, SHIH QIM/QUM/QOM/QYM...) Kemi shprehjen e cila e përshkruan shpejtësinë e ndodhjes; *Ajo Pet kaloj sa qel e mshel syt.* Gjithashtu trajtat; shPEJT, shPETim. Në rrafsh (përgjatë sipërfaqes OXY) ndryshon dhe ka përmasa të mëdha. Nga kjo sa më e largët aq më e shtrirë është sipërfaqja e pamjes, duke ndryshuar shumë pak përgjatë boshtit të nalt'sis (OZ), respektivisht duke u ngrit pak në naltsi në krahasim me sipërfaqen tokës. Sa më shumë largohet pamja para syve, shoqërohet aq me shumë me rritjen e shpejtësisë të ndodhjes së dukurisë. Pra, veprimet dhe dukurit përjetohen si të shpejta.

## Simetria:

Nga PET kemi TEP, e cila përbëhet nga fjalët TE EP, TE JEP, TE HEP, TE N'EP, ashtu sikur kur themi; **TE EP diçka**, e cila mund të jetë duke ndodh në të kaluarën ose në të ardhmen. Intensiteti I (i ajrit shtangia e muskujve gjatë shqiptimit) është i madh. Për këto raste kemi dhënë shpjegime përgjatë librit. Fjala (tingujt) I i cili përshkruan hapësirat/forma e ngushta me gjerësinë e papërfillshëm në krahasim me gjatësinë. Në të marrim disa fjalë me përbërje të afërt.

T'EP=P'ET= SH'P'ET, SHPEJTIM, SHPETIM,

T'IP=P'IT=SH'P'IT

T'OP=P'OT=SH'P'OT; Shpoti, Shpot

T'UP=P'UT=SH'P'UT, Shput,

T'AP=P'AT=SH'P'AT=SH'P'AT\*tulla

Shiko dhe krahaso ilustrimin në fotot e mëposhtme të simetrisë TEP, PET.

$$\text{TE+EP} = \text{TEP/TEPE/ TEPE (Len=lan)}$$



Natyrisht nga; simetria e PAT=TAP, TIP=PIT, TEP=PET, TUP=PUT, TOP=POT, TYP=PYT, atëherë kemi nga zhvendosja e sasi ne format gjeometrike si;

TEP=SH'TEP

TIP=SH'TIP

TUP=SH'TUP  
 TOP=SH'TOP  
 TYP=SH'TYP  
 TAP=SH'TAP

### PET /TEP

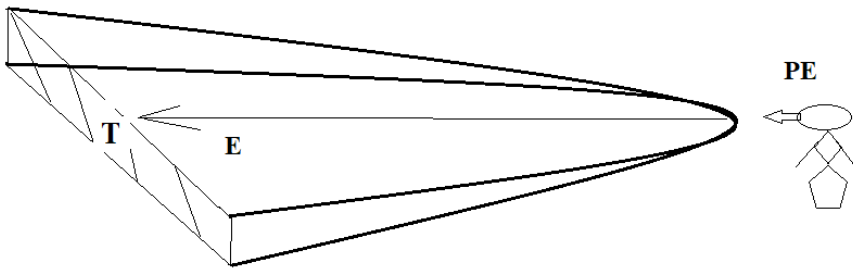

### FYT/FUT

*Nuk duhet men(d)u shumë dhe studiuesi e kupton lidhjen e ngusht të fjalës FYT me FUT, dhe kjo mjafton të kuptoj se FUT dhe FYT janë në një familje dhe po ashtu kanë kuptim bazik të njëjtë. Emnimi (AM NOM/NIM) i pjesëve e organeve të trupit ka rrënjë në lashtësi dhe shtjellimi i tyn(r)e për njohjen e strukturës së gjuhës ka rëndësi (ransi) shumë t' madhe.*

Nga FYT në kuptojmë se çka kalon neper FYT , hin (hyn) në sistemin e organeve të tretjes dhe ushqimi ka gjendje të pakthyeshme, pe rate e merr Y, pra FYT. Kështu FYT do të thotë me FUT por kjo FUTJA nuk është thjesht nën sipërfaqe ose në brendinë e trupit, por është futje në trup dhe kalim në gjendjen tjetër të gjësëndit i cili Futet, pra FYT.

Nga kjo përgjithësojmë se FAT përfshinë përshkrimin e shpejtë e dukurisë në hapësirën e cila shtrihet mbi sipërfaqen e gjësëndit /tokës. Krejt kjo skenë qëndron para vështruesit dhe ai është pjese e saj. Kjo na ep (i + ep=iep=jep) kuptimin FAT , e cila e përshkon largësinë AT me veçorit e F, nga kemi FAT.

Po ashtu FIT, prej nga del **fitore**, e cila ndërlidhet me I, e cila përshkruan gjësëndin me gjerësi të papërfillshëm në krahasim me gjatësinë. Nga kjo kemi FOT; FET; ..., etj., për të cilat kemi fol përgjatë librit. Me këtë pjese desha të veçoj dukurin e sqarimeve të dhëna përgjatë librin, dhe mënyrën e shkokëlimit të kuptimi të fjalëve. Për FAT/FIT/FOT/FUT/FET,... kemi folur në pjesët tjera të librit.

## Shembull: Lidhjet me gjuhët tjera

Pasi fjalët shqipe shumica kanë strukturën duke formua kuptime të ndryshme me fjalë/mbaresat si;

**PA, PAT; PAM; PAL;PAK; PAS; PASH ; PAR, PAN**

Kështu PAL në shqip, prej nga PA+AL si dhe PA\*ALA, duke marr PAL, ashtu si PAK=PA AK (IK)=PAK, e kështu nga shembull; PAL , marrim L=LL kemi PALL, ashtu si PAK, me K=Q fitojmë PAQ, këto janë struktura të fjalëve të cilat e dëshmojnë lidhjen ‘familjare’ me njëra tjetrën.

<b>PA</b>	<b>PAT;</b>	<b>PAM</b>	<b>PAL</b>	<b>PA R</b>	<b>PAK</b>	<b>PAS</b>	<b>PASH</b>	<b>PAR</b>	<b>PAN</b>
<b>PO</b>	<b>POT ;</b>	<b>PO M</b>	<b>PO L</b>	<b>PO R</b>	<b>PO K</b>	<b>PO S</b>	<b>POS H</b>	<b>PO R</b>	<b>PO N</b>
<b>PU</b>	<b>PUT;</b>	<b>PUM</b>	<b>PUL</b>	<b>PU R</b>	<b>PUK</b>	<b>PUS</b>	<b>PUSH</b>	<b>PUR</b>	<b>PUN</b>
<b>PE</b>	<b>PET;</b>	<b>PEM</b>	<b>PEL</b>	<b>PER</b>	<b>PEK</b>	<b>PES</b>	<b>PESH</b>	<b>PER</b>	<b>PEN</b>
<b>PI</b>	<b>PIT;</b>	<b>PIM</b>	<b>PIL</b>	<b>PIR</b>	<b>PIK</b>	<b>PIS</b>	<b>PISH</b>	<b>PIR</b>	<b>PIN</b>
<b>PY</b>	<b>PYT;</b>	<b>PYM</b>	<b>PYL</b>	<b>PY R</b>	<b>PYK</b>	<b>PYS</b>	<b>PYSH</b>	<b>PYR</b>	<b>PYN</b>

Si shembull krahasuese marrim nga gjermanishtja *Spaltet* ; në anglisht *Split*, në shqip *N'dahet* , nga N\* DA\*HET, pra ndërtuar/maru, nga tri fjalë, prej nga *Split* ose *Spaltet* nuk do të thotë dahet (n'dahet), por me drejt lidhet me fjalën shqipe; nga SHPAL, SHPALOJ, e krijuar nga PAL, dhe nga PAL kemi SHUM PAL=SHPAL(t)=Shpaloj. Kur themi gjermanisht SPALTET menjëherë shqipfolësit i ndërlidhet me fjalën SHPALOJ, pra gjësendin e shpalon/shplon (SHPLAT/SHPLIT si dhe SPALAT/SPLAT) m'ren'sin e tij. Nga shpjegimi i fjalës SHPALOJ kuptojmë me thelle kuptimet fizike të formave me mundësi shpjeguese me fjalën PAL. Kuptimi i PAL, më thellë duhet të krahasojmë me fjalët; TAL/TALL, KAL/KALL, SHAL/SHALL, MAL/MALL, FAL/FALL, KRAL dhe NAL/NALT,...etj.

Natyrish na kemi SHPALOJ, afrohet me fjalën Shpaltoj si dhe SHpa(r)taltoj.

SPLIT na ep afrinë me fjalën shqipe, SHPLAT, SHPLAK, SHPLOJ, SHPLOJ, SHPUPLOJ, etj. Me këtë kuptojmë se fjalët PLIT (P'LIT , P'LAT, PLAT, PLUT/shplut, PLOT, ... gjejmë lidhmëni me gjuhen shqipe .

Po ashtu marrim fjalën PEK, prej nga kemi IPEK, PJEK, PEKARA PEQ, PJEQ, PERPJEK,....,etj., na ep të kuptojmë se këto fjalë janë



krejtësisht shqipe. PEK/PIEK/PJEK/PIEKARA,..., ashtu si PAK e PIK, përcjell kuptime të cilat i kemi shpjeguar. Natyrisht PJEK është shqipe, por ndërlidhja e kësaj fjalë me emërimin e Furrës tek popujt sllave si PEKARA, PIEKARNA, ... është tepër i fuqishme.

Turqishtja e ardhur në Anadoll është shumë e vonshme, tepër e përzier me gjuhët tjera, dhe erdhi me luftë dhe me zhdukjen e tjetërsimin e popullatës vendase e cila fliste gjuhë të afërta me shqipen.

Na ep të drejtën të supozojmë se Furra ishte mjet i pjekjes, ose ndonjë mjet i prodhuar për pjekje, i cili u përhap nëpërmes tregut tek popujt sllavë. Megjithatë MJEK, PJEK, RIJEK, LEJ+LAK ( shënim Lej~lek, kanjusha, , E LEN LAKUN, ose LULAKUN), si dhe fjalët PEK, PIK, PAK, kanë lidhje me fjalën PJEK=PE HJEK= PEJEK=PJEK:...etj.

Kështu lexuesi mund të gjej shtresim në fjalët e gjuhëve tjera dhe ti krahasoj me fjalëzat në tabelë prej nga dalin krijohen fjalë në shqipe dhe në gjuhët përkatëse. Ky ishte shembull i thjeshtë, si metode e punës se shtjelluar përgjatë librit.

Lexuesi ti krahasoj;

PA, PAL, PALO, SHPAL/SHPALO, besoj është e kuptueshme dhe fjala SHpaltoj, ashtu si PALOJ/PALTOJ, por edhe nga e njëjta baze kuptimore kemi; Paloj, Palloj (gjësend, i cili bëhet shumë here Pal-pal dhe ka lëvizje, e elasticitet), Pali/Palli, Ploj/shploj, sepse kemi Vloj, Mloj, DLoj, NLoj,... ashtu nga ; Paltoj, Palltoj, Palti, Pallti, PLOJ/PLOjti/SHPloj/Shplojti,...

## **Greqishtja dhe Shqipja**

Gjuha greke duhet të ketë lindur në Azinë e vogël, të jete e krijuar si e tillë, me ardhjen në brigjet e Evropës tek ketë marr shume nga gjuhët e saj.

Kjo gjuhë ka mundësi të medha të ishte gjuhë e feve pagane, në këtë gjuhë në periudhë të caktuar kryheshin ritualet pagane. Ajo mund të ishte gjuhë e popullit të caktuar, por me vonë murr pamjen e gjuhës zyrtare fetare për shumë popuj, pra popuj të ndryshëm, me gjuhë e tradita të ndryshme, kryenin rituale në këtë gjuhë. Pretendohej të formonte bashkimin dhe shkrirjen në gjuhë të vetme.

Greqishtja u pasurua nga shumë gjuhë të dallueshme nga njëra tjetra, dhe u ngrit në nivelin e gjuhës fetare, ashtu siç vazhdoj të jete edhe pas krijimit të Krishterimit. Në trollinë e Evropës mund të ketë ardh jo me larg se 800-600 para Krishtit. Ardhja e kësaj gjuhë, mund të ishte përsëri ardhje refugjatesh me gjuhë të ndryshme nga Azia dhe popujt gjysmë samit, prej nga krijuan ngadalë bashkimin duke u shkri në etni. Greket ikën si pasoj e depërtimeve të popujve indoevropian që vinin nga Azia, Rusia e sotme dhe

Persia, e cila zgjerohej me të madhe në drejtim të Evropës, dhe në drejtim të popujve Samit. Popujt Samit u dynden në Lindjen e mesme pikërisht nga depërtimet Persiane.

Megjithatë shtresë mjaft e mirë në gjuhën greke është nga shqipja, si shembull do të marr, fjalën RO, prej nga u krijua KRO, AKRO, AKROL, AKRAL, ..ku AKRO mund të jete përshkrim për QOSHEN Cepin; megjithatë në shqip i ka rrënjët në krejt trajtat e mundshme, e zhvilluar shumë mirë, si

RO, ROJE; RON, ARO, ARON, AROJE; KRO/KRI/KRA/KRE/KRY/KRU ,...prej nga AKRO, KRO, KROJA, KRONA, KRUA ,m mandej BROJ, BRONA, BROJTJE; MBROJTJE; MROJTE; ... , etj., marrin kuptim të mirëfilltë vetëm në shqipe

Kështu AKRO në shqip ka kuptimi e rrafshnaltës të dam nga tërësia/tansia malore, ose nga bjeshka e nalt e tillë , e cila rrafshnaltë shërben si roje, për shkak mureve të nalta, ose aneve anësore të tilla, të cilat e pamundësojnë ardhjen e anmikut, ose ngjitjen e dikujt tjetër deri në rrafshnaltë

Kështu KRE/KRET , është formë e fjalës KORET por edhe KRE/KRY, ashtu AKRET në greqisht do të mund të përafrojm AKROT, megjithatë në të gjitha drejtimet dhe testimet kjo fjale mbetet shqipe, ashtu si mbetet shqipe AKRO (polisi), AKRE; AKRA, ... etj. Banoret e parë të Greqisë mbi këtë dhe, ishin popujt shqipfolës, ata u ndjekin dhe ata u tjetërsuan për shkaqe të ndryshme në popull tjetër, vend në të cilën kanë nxan sot Greket. Kështu BRO= BA RO, KRO= KA RO, ose e dame si KRA(H)=KRO(H),... etj. në përgjithësi gjësendi qe ndahet nga tanesia.

Kështu kjo fjale ka baze shqipe, edhe nuk gjendet në këtë mënyrë në asnjë gjuhë të botës,

Pra, Greket, AKRO merr formën e interpretimit të fjale shqipe, ashtu siç është fjala AKRO\_POLIS. Këto mund të jen gjurmët e damjes se largët ose e tretjes se shqipes në Greqishte. Megjithatë gjuha Greke ishte gjuha e llojit Arab, ashtu duke u kthye në gjuhë religjioze, qe popujt e lasht shifnin diçka hyjnore, edhe përdornin

Popujt e parë ishin tregtare dhe jo me shumë se tregtar, ata ishin bukëpjekës, dhe udhëtarë, erdhën nga thellësitat e Lindjes se Mesme dhe u vendos pjese e tyre në Brigjet e Evropës, në hapësirë shumë të ngusht sesa është sot Greqia. Megjithatë ishin shumë pak, por ata me shumë e kishin zgjedhur gjuhën e fes, dhe kohe ishin shumë fetar, pagan.

Shqipfolësit u shkrin shumë në këtë popullata greke siç është rasti i PELOPONEZIT DHE Spartës; të cilët vazhdueshëm dhe pa da, u kthyen në Grek, per shkaqe pikësëpari fetare, duke u krye ritualet në këtë gjuhë e cila ndryshonte vazhdimisht, duke marr fjale të popujve qe i takonte.

## BOTANIK

Mendoj se BOTANIK rrjedh nga kuptimi BA/BO/BI/BU/BE/BY,... e krijuar nga BO+OT=BOT, BA+AT=BAT,.. ashtu e krijuar sipas modelit;

BA	BE	BI	BU	BO	BY
BAT	BET	BIT	BUT	BOT	BYT
BAN	BEN	BIN	BUN	BON	BYN
BAM	BEM	BIM	BUM	BOM	BYM
BAL	BEL	BIL	BUL	BOL	BYL
BAS	BES	BIS	BUS	BOS	BYS
,..., etj.					

*Kemi shprehjet; A e BAT hala punen,*

*E bot edhe ket dit me zaval*

*Bet femer asht*

*Toke e but per pun*

*,...etj.*

Krejt këto fjalën na flasin për Ba-mjen sipas foljes BA, por në pozita të ndryshme në krahasim me vrojtuesin dhe krijuesin e fjalës i cili e përshkruan dukurin, e këqyrë e krijon fjalën. Për pozitën e njeriut në krahasim me gjësendin (dukurin, formën hapësirën,..) shpesh e kemi quajtur sistem krahasues, pika ku gjendet njeriu i cili e krijoj fjalën përkatëse,..., etj.

Kështu kemi BO kur gjësendet shtrihen në sipërfaqen e tokës, dhe mbi të, prej nga njeriu mund ti prek , ti mrrij, e ti ketë nën dorën e vet. Bu përshkruan veprimin BA, por tash në brendësin e gjësendit, shumicën e herave nën sipërfaqen ose për pjesët e ku ka rrjedhje, dhe të cilat gjendet në brendësin e malit fushës, tokës, trupit, ...etj. Kemi me shtirjen e dukurisë sipas veprimit BA, por në hapësirën ku gjatësia është e madhe kurse trashësia jo e rëndësishme, BE paraqet veprimin BA në hapësirat e largëta në kohe edhe hapësirë, By paraqet veprimin BA në gjendje me përmasa të medha, të zhurmshme si dhe arrin ato pika të cilat nuk mund të rikthehemi nga ajo gjendje, si dhe janë shumicën e kohës të paarritshme dhe të rralla. Nga kjo BOTANIK përbëhet prej dy fjalëve BOTA+NIK, ku e para përfshin fjalën për gjësendin I cili është BA, pra BO sepse e përshkruan token dhe NIK e cila, përshkruan edhe gjësendet në IKJE, ose largim e sipër. Kështu kemi BOTA në IKJE, e cila nuk rrinë gat (gjatë), qarkullon

(*vije nga; QAR/QARJE KULLON=KULON=KALON*) ose levizjen, krijuar sipas modelit, PIKJE ose PIK si pej/po/pe,...+ik=pik,..., e tj. Ashtu si; NIK =N'IK, NI IK, Nu ikje,..., etj.

## Alfabeti dhe fjalët e guhes Shype

A

B

C=CA (po ashtu, CE;CI;CU;CO; CY, ... dhe AC; EC; IC,UC;OC;YC,...)

Ç= ÇA (po ashtu, ÇE;ÇI;ÇU;ÇO; ÇY,... dhe AÇ; EÇ; IÇ,UÇ;OÇ;YÇ,...)

D=DA (po ashtu, DE;DI;DU;DO; DY, ... dhe AD; ED; ID,UD;OD;YD,...)

Dh=DhA (po ashtu, DHE;DHI;DHU;DHO; DHY,... dhe ADH; EDH; IDH,UDH;ODH;YDH,...)

E

F=FA (po ashtu, FE;FI;FU;FO; FY, ... dhe AF; EF; IF,UF;OF;YF,...)

G=GA (po ashtu, GE;GI;GU;GO; GY, ... dhe AG; EG; IG,UG;OG;YG,...)

Gj=GJA (po ashtu, GJE;GJI;GJU;GJO; GJY,... dhe AGJ; EGJ; IGJ,UGJ;OGJ;YGJ,...)

H=HA (po ashtu, HE;HI;HU;HO; HY, ... dhe AH; EH; IH,UH;OH;YH,...)

I (po ashtu, IE;II=j;IU;IO; IY, ... dhe AI; EI; II=j,UI;OI;YI,...)

J (po ashtu, JE;JI;JU;JO; JY, ... dhe AJ; EJ; IJ,UJ;OJ;YJ,...)

K=KA (po ashtu, KE;KI;KU;KO; KY, ... dhe AK; EK; IK,UK;OK;YK,...)

L=LA (po ashtu, LE;LI;LU;LO; LY, ... dhe AL; EL; IL,UL;OL;YL,...)

Ll=LLA (po ashtu, LLE;LLI;LLU;LLO; LLY, ... dhe ALL; ELL; ILL,ULL;OLL;YLL,...)

M=MA (po ashtu, ME;MI;MU;MO; MY, ... dhe AM; EM; IM,UM;OM;YM,...)

N=NA (po ashtu, NE;NI;NU;NO; NY, ... dhe AN; EN; IN,UN;ON;YN,...)

O (po ashtu, OE;OI;OU; OY, ... dhe AO; EO; IO,UO;YO,...)

P=PA (po ashtu, PE;PI;PU;PO; PY, ... dhe AP; EP; IP,UP;OP;YP,...)

Q=QA (po ashtu, QE;QI;QU;QO; QY, ... dhe AQ; EQ; IQ,UQ;OQ;YQ,...)

R=RA (po ashtu, RE;RI;RU;RO; RY, ... dhe AR; ER; IR,UR;OR;YR,...)

Rr=RRA (po ashtu, RRE;RRI;RRU;RRO; RRY, ... dhe ARR; ERR; IRR,URR;ORR;YRR,...)

S=SA (po ashtu, SE;SI;SU;SO; SY, ... dhe AS; ES; IS,US;OS;YS,...)

Sh=SHA (po ashtu, SHE;SHI;SHU;SHO; SHY, ... dhe ASH; ESH; ISH,USH;OSH;YSH,...)

T=TA (po ashtu, TE;TI;TU;TO; TY, ... dhe AT; ET; IT,UT;OT;YT,...)

Th=THA (po ashtu, THE;THI;THU;THO; THY, ... dhe ATH; ETH; ITH,UTH;OTH;YTH,...)

U (po ashtu, UE;UI;UO; UY,... dhe AU; EU; IU;OU;YU,...)  
V=VA (po ashtu, VE;VI;VU;VO; VY,... dhe AV; EV; IV;UV;OV;YV,...)  
X=XA/XE (po ashtu, XE;XI;XU;XO; XY,... dhe AX; EX; IX,UX;OX;YX,...)  
Xh  
Y  
Z=ZA/ZO (po ashtu, ZE;ZI;ZU;ZO; ZY,... dhe AZ; EZ; IZ,UZ;OZ;YZ,...)  
Zh/ZHA (po ashtu, ZHE;ZHI;ZHU;ZHO; ZHY,... dhe AZH; EZH;  
IZH,UZH;OZH;YZH,...)

<b>A B C Ç D Dh E Ë F G/ Gj H I/J</b> <b>K L/LL M N O P Q R Rr C/S/SH</b> <b>T/Th U V X/Xh Y Z/ZH</b>
---

**A Ba**

**D-a**

**Dh-a**

**E**

**Fa Ga/ Gja Ha**

**I/J**

**Ka, La, Lla,**

**Ma, Na, O Pa, Qa (Ça), Ra, Rra, Ca/Sa/SHa**

**Ta/Tha Ua Va Xa/Xha Y Za/ZHa**

**dhe,**

*Ë, e cila në veri tregon fundit e një fjalë dhe fillimin e fjalës tjetër, pra shërben si pushim i vogël dhe lidhës e padukshme e fjalëzave në fjalën e përbërë. U krijua si ‘urë’ e cila i lidh fjalëzat në një fjal(ë)-i.*

*Në të folmen e veriut, por ë shqiptohet ndërmjet ë dhe E, pra është E me gjatësi të shkurt. Praktikisht në Veri Ë nuk kemi, këtë tingull nuk e kanë pas popujt e lashtë shqipfolës, e as Dardanët e as Ilirët, kjo vërtetohet nga toponimet. Pra ky tingull lindi shumë vonë. Prej nga nuk kemi nër, por kemi nër, pra € e veçantë, por ner (nder) e cila ka E të gjatë. Nga kjo kuptojmë se e folmja e veriut ka shumë nën-zanore, dhe shumë bashkëtingëllore të cilat nuk i gjejmë në 36/35 shkronjat e marrëveshjes*

*së Manastirit. Në shumicën e rasteve në gjuhën letrare vlen pohimi paraprak, por kjo nuk mund të përgjithësohet, sepse kemi hupje dhe raste të shumta të kësaj zanore. Mendoj se ë në fund të fjalës në përgjithësi është e panevojshme. Në të folmet ma të vjetra të gjuhës shqipe nuk kemi; të, kë, vë, lë,... sepse ato janë, si; t, k, v, l,..., ose te, ke, ve, le,...,*

## MAS/PAS

Kemi dy fjalë; MAS e cila do të thotë MA AS, pra MA ASH, ashtu MA sasinë e cila është përshkruar nga njeriu/gjini dhe krejt sasia e kohës, gjësendit e cila asht kapërcy(e) kemi AS, e cila ash(t) shtri nga e kaluara në kohë e hapësirë si AC/ AS/ASH, e cila përkufizohet kjo me A dhe sasinë e gjësendit në hapësirën A si C/S/SH, prej nga kemi MAS/MASH, por edhe MOS/MOSH/...MIS(e mundshme të bartej në fjalën anglezet Missing)/MISH, dhe MUS; MUSH; MYS/MYSH/MYSHK,...etj.

Kurse PAS tregon fillin ose piken krahasuese prej nga niset koha, hapësira e përshkruar, ose e shtrime në të shkuarën prej nga kemi PEJ/PI/P,...+AS., prej nga kemi PASH, PAS, POS, PIS, PUS, PES, ....etj.

Fjala MAS përmban më shumë, por të përdoren të dyja fjalët të cilat kanë dallime edhe pse në sipërfaqe duken të njëjta.

Kështu besoj MAS, MASA, MASAT, ..., etj., përshkruan çdo send i cili MA-het, është përshkruar, është në duart tona, kemi ecur nëpër (ne per), është peshua.

Kurse PAS/PASH/PESHON/ASHAN/ASHON,.. përshkruan pikë-fillesë e shfaqjes se asaj sasi të gjësendit, materies, ....etj., e cila është lanë mas dhe e cila ndodh të mos Ma-het. P/PE/PEJ/PI,... nuk është gjësend i cili ndahet ose fillon nga gjësendi tjetër. Dhe thjesht fillim i dukurisë dhe ma andej nuk na intereson dhe praktikisht është fillimi i krahasimit, me pikën e parafytyruar të fillimit të gjësendit, formës, veprimit të caktuar dhe pas/mas saj mund të mos ekzistoj asgjë. Shpjegimet lidhur me këtë mund ti gjeni përgjatë librit.

Me të njëjtën bazë kemi fjalë

AC/AS/ASH	
GAC/GAS/GASH	
LAC/LAS/LASH	
TAC/TAS/TASH	
VAC/VAS/VASH	
RRAC/RRAS/RRASH	

RAC/RAS/RASH si dhe RACT/RAST/RASHT	
NAC/NAS/NASH, si dhe NAST/NASHT	
PAC/PAS/PASH, PAST/PASHT	
MAC/ MAST/MASHT	MAS/MASH,
Etj.	

Shënojmë si përgjithësim për të gjitha zanoret tjera si;

(...)C/(...)S/(...)SH	
G(...)C/G(...)S/G(...)SH	
L(...)C/L(...)S/L(...)SH	
T(...)C/T(...)S/T(...)SH	
V(...)C/V(...)S/V(...)SH	
RR(...)C/RR(...)S/RR(...)SH	
R(...)C/R(...)S/R(...)SH si dhe R(...)CT/R(...)ST/R(...)SHT	
N(...)C/N(...)S/N(...)SH, si dhe N(...)ST/N(...)SHT	
P(...)C/P(...)S/P(...)SH, P(...)ST/P(...)SHT	
M(...)C/ M(...)ST/M(...)SHT	M(...)S/M(...)SH,
Ku me tri pika, (...) janë cilado nga gjashtë zanoret e mundshme; e, a, o, i, u, y, Etj.	

### Shënim:

Krahaso e mendo;

RA,

RA+AN=RAN,

RANSI=RA ANA SA= RA ANA SI.

RAST=RA AS AT= RA ASH AT=RASHT/RAST

RAVINA= RA AVIJ ANA= RA VA AN= RAVNA=RAVINA

....., etj.

TRAM= TA/TE RA AM= TE RA AM'MA= T'RAM

TREM= TA RE/RA EM/AM= T\*RAM.

TRIM= TE RI AM= T'RI AM= AM T\*RI (RA; RE,..)  
=AMTRI/TRIMA,...etj.

Me diagramet në fotot e mëposhtme kemi dhënë disa fjalë si shembull, që përshkruajnë kahun e lëvizjes së dukurisë, formës të cilën e përshkruan fjala përkatëse në krahasim me folësin (këqyresin e dukurisë, formës...). Pra në cilën kah lëviz, zhvendoset dukuria (pasi edhe forma është dukuri) në krahasim me njeriun dhe pozitën e tij. *Me shejën e **sistemit koordinatave** kemi paraqitur piken, pozitën ose nivelin ku gjendet njeriu, dhe ku krahasohet dukuria duke e përshkruar me anën e fjalës, me shigjeta zhvendosja e formës dukurisë përkatëse,...etj. Shembull RA lëvizjen e kemi drejt **sistemit koordinatave krahasuese**, me kah ka njeriu, kurse AR duke u larguar nga ai, etj.*

## **Kahu i lëvizjes, krijimi i fjalës ELLA, QELLA, STELLA**

Në raport me sistemin krahasuese, aty ku qëndron njeriu, i cili e formon fjalën për dukurin përkatëse, si në rastin; ELL dhe LLE, ALL/LLA, prej nga u formua fjala; QELLA (QE\*ELLA, kështu ELLA ka kuptimin e sodit QELLA).

Kuptimin e fjalëve; LA/LE/LU/LI/LO/LY,..., dhe ‘shumësin’ LLA/LLE/LLU/LLO/LLY. Prej kalimit nga L në LL e përshkruan dukurin me lëvizje (dinamiken) të vazhdueshme dhe përsëritje të saj (L) në mënyrë serike (LL).



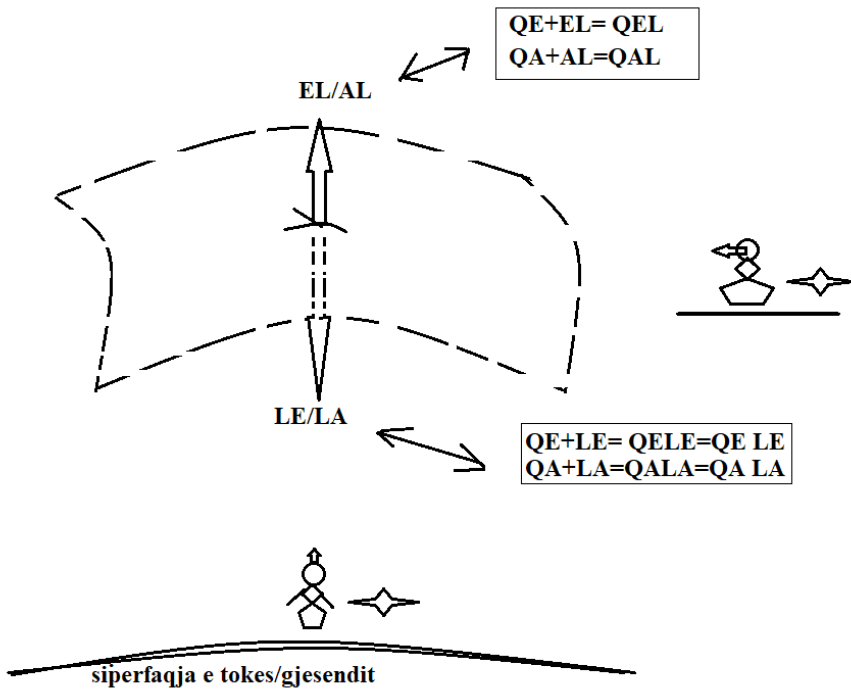

Me kuptim të njëjtë janë fjalët simetrike të krijuara (marume) me ato të mësipërme; AL/EL/UL/OL/IL/YL,..., si dhe ALL/ELL/ULL/OLL/ILL/YLL,...

Megjithatë dallimi ndërmjet renditjes (zanore)L/(zanore)LL me L(zanore)/LL(zanore) qëndron në kahun e lëvizjes, se gjësendit në krahasim me vrojtuesin (no rojt'sin). Për të thjeshtuar shpjegimet tona, kemi dhënë skicën në figurat e mëposhtme, ku në raport me vrojtuesin që qëndron mbi sipërfaqen e tokës, fjala ELLA përcakton gjësendin e LAN në trajtën ELA (pse jo E LA, EL A,..) na ep levizjen e formës (gjeometrike)gjësendit nga vrojtuesi, i cili përcakton pikën krahasuese prej nga shikohet dukuria/veprimi/forma, e formohet fjala nga ky raport, përjetohet dukuria, forma (gjësendi),...,etj.

Kështu ELL është dukuria LA e trajtës LE/LA e cila në largim nga vrojtuesi, prej nga u krijuan fjala për të emnu (emnum, AM NUM, NU AM) formen/dukurin Q\*ELLA. Nga kjo përshkruhet dukuria e përcaktuar prej/nga fjala EL/AL. Në shumicën e rasteve renditja ZB (=zanore Bashkëtingëllore), tregon për kahun e lëvizjes së dukurisë është **''në Afrim''**, pra shkon duke ju afruar vrojtuesit, si sistem kryesore krahasuese. Kurse renditja Bashkëtingëllore (Bashkëtingëllore zanore)=BZ, atëherë kemi largim nga vrojtuesi, ashtu si tek dukuria, RA, VRA; GRA; MRA; TRA, ... . Megjithatë tek rasti ELLA/ALL/ILL/ULL/OLL/YLL,... etj.;

kemi largim, kurse LLA/LLE/LLI/LLU/LLE kemi afrim, natyrisht ky është rast i rrallë. Por për të përshkruar ELLA na (j)epet pamja, e largimit të gjësëndit, sepse njeriu është fizikisht nën QE\*ELL-es, dhe LA/LE/LLA/LLE, është sikur hapësira Qiellore të jete nu permi vështruesin pra sikur i afrohet afër syve të tij.

Kurse ELL/EL, dhe ALL/AL është në largim nga vështruesi.

Nga kjo shpesh kahu i lëvizjes se objektit, formës në krahasim me sistemin krahasuese kryesore nuk mund të përgjithësohet me anën e renditjen e zanores dhe bashkëtingëllore. Por me shumë Bashkëtingëllore dhe zanorja marrin pjese bashkë në përcaktimin e kahut të lëvizjes se formës/dukurisë/veprimit /gjësëndit.

Nga QELLA e cila na largon QITJEN e asaj qe është LE, e LA-n (pra kjo fjale në lashtësi ka kuptimin e krijimit të formës LE, kuptimin e krijimit mund të këtë pas edhe fjalet DA; RA; BA; SHA... por në format e tilla të përcaktojnë fjalet D; R; B; SHA,...etj.), si QI(t)\*ELLA=QIELLA, dhe në Gegnishte QE + ELLA=QELLA.

Të njëjtën kuptim ELLA përcillet tek dukuria qe(ELLA) por edhe tek F(ELLA), e cila përshkruan po ashtu gjësëndin në largim krahasuar me vrojtues ( shembull; krijuesin e parë, njeriun në lashtësi, të kësaj fjalës si shembull).

Edhe F\*ELL dhe Q\*ELL , por dhe V\*EL, V\*ELL, B\*ALL, B\*AL, BELL/B\*EL, NAL (*SEPSE trupi largohet përjetë shkon në AL dhe dikur dukuria për shkak të veprimit gravitacional NALET, sepse shkon NALT, po ashtu Q\*ELLA ka ngjyrën e KALT-er.*)

Te dyja fjalët në flasin për largimin nga vrojtuesi ELL, si Q\*ELLA, dhe FELL si F\*ELLA.

Këtë shembull e morra për të shpjeguar kahu i lëvizje nuk përgjithësohet nga renditja zanore bashkëtingëllore, gjithmonë në krahasim, e përpjesë, me vrojtuesin.

Shpesh lloji përcaktimit, është marrëveshje ‘matematikore’ se ku gjendet pika, sistemi krahasuese në krahasim me vrojtuesin. Si shembull kemi fjalet M\*USH, G\*USH, T\*USH, L\*USH, V\*USH, ... të cilat tek fjala MUSH mund ta marrim si Afrim të sasisë së gjësëndit në kahun e vrojtuesit, por GUSH mund të merret në raport me ritjen, zmadhimin e gjësëndin GJU=GU USH, si dukuri në largim, por ai qe e ka GUSH-en mund të merret si gjësënd në afrim pra, afrohet pjesa USH, ngase GUSHA e tij MUSHET me sasinë USH, prej nga personi, njeriu, e ndjen afrimin përbrenda të pjesës USH. Por krejt kundër përjetohet nga Vrojtuesi. Kjo dukuri e tillë përjetohet të fjalët; FELL dhe QELL sepse vrojtuesi është brenda sistemit, hapësirës, dhe si pjesë e saj, ka përjetimet të tilla, varësisht pej ketyne/këtyre përjetimeve i krijoj këto fjalë. Kështu ELL ne këtë rast

përjetohet si ‘largim’, pra lëvizje me kahun largues nga njeriu, ose sistemi krahasues. Megjithatë ne rastin e përgjithshëm ELL është ‘afruese’, e cila lëviz ne kahun ‘duke ardh ngatë ‘vrojtesit. Thelbi i kësaj nuk është rast përjashtues, por çështje krahasuese me përmasat hapësinore, dhe ndjenjën e krijuar të ndërtuesi i fjalës.

Kështu për të përgjithësuar se a e kemi kahun e largimit të lëvizjes se gjësëndit, e cila lëvizje përcaktohet edhe me kahun e saj në raport me vrojtuesin, duhet të merret dukuria baze, e cila me shtjellime e krahasim të gjendet fjala në fillim baze e krijimit, përkufizim shumë i vështirë, e shpesh e pamundshëm. Fjalët bazë, të cilat i kemi quajtur ‘*fjalëza*’ në përgjithësi Renditja (Zanorja)(Bashkëtingëllorja) përcakton afrim me vrojtuesin si AL, AK, AR ; AM:... pra e kundërt me emrin QELL dhe FELL, dhe në largim (Bashkëtingëllore )(zanore), si LA; KLA; KA; RA; MA:..., etj.

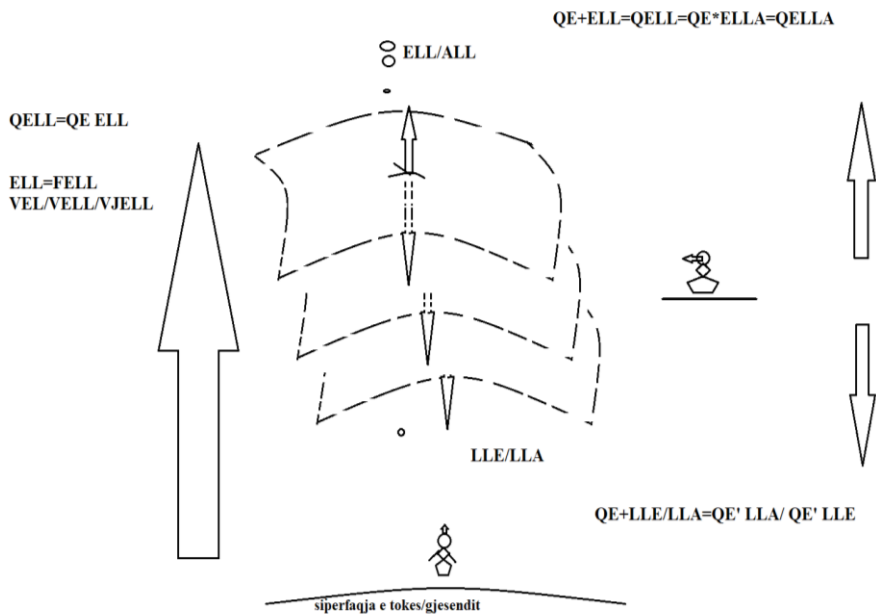

Është krejt e kuptueshme se pas këtyre (mas ketyne) sqarimeve, emri STELLA na del i kuptueshëm, e cila përbëhet nga dy fjale; SHTO (n')ELLA, pra me u ShTU me u maru (krijua) gjësënd në ELLA, prej nga kemi STELLA. STELLA/SHTELLA than ma drejt ne gjuhen tone, ka kuptimin asht SHTU =SHTE=SHTI=SHTO=SHTY ,... gjësëndi në hapësirën e quajtur ELLA. ELLA është emri i *qe'ELLE-s* ashtu siç përdoret edhe sot në Kosovë. Dikush mund ta përdorë si QITJE n'ELLA prej nga kemi QE=QI=QU=QO=QA' ELLA, prej nga marrim QE\*ELLA=QELLA. Kurse disa grupe njerëzish, e quajtën (quajtën) STO=STA=STI=STU=STY=STE, prej nga STE\*ELLA=STELLA. Të dyja në kuptim dhe me rrajë (*shënim: rra-h-j, pra rraja del nga trunug/ARR*

dhe hapet në formën RRA) ELLA. Në fillim të historisë Shqiptarët e quajtën ELLA.

Pse e gjuhës shqipe; ST/SHT?

Krejt e kuptueshme pasi S dhe SH paraqet Sasin e gjësëndit/materies e cila asht (**shënim: ASHT, A SHTU, pra ASHT = A SHT përcjell kuptimin e vërtetë të fjalës ekziston**) në natyrë, dhe ajo të njëjtën kohe paraqet lëvizje shtjellore të kësaj sasive. Kurse fjalët AT/ET/IT/UT/OT/YT dhe TA/TE/TI/TU/TO/TY,.. përcaktojnë distanca (largësi) prej hapësirës se pafund dej tek vështruesi me (zanore)T dhe prej vështruesit deri në pafundësi T(zanore), kurse vetëm T përcakton kufinin ndërmjet dy fushave të gjësendeve të njëjta ose jo të njëjta, ose thjesht dej aty ku i intereson vështruesit/folësit për ta shtrirë studimin , interesimin e tij rreth gjësëndit, i cili e krijon fjalën. Nga kjo shtrirja përgjatë këtij boshti, rrotull këtij kufini damës(n'dames) të sasisë S/SH deri në T na jep ST/SHT. Sqarimet lidhur me S/SH dhe ST/SHT i gjeni përgjatë librit.

## FELL

Si në rastin QELL dhe FELL përcaktohet dukuria në largim nga vrojtuesi

Por, QELL dhe FELL krahasuar me njëra tjetrën kanë kahe të kundërta, dhe të dyja, janë në largim në raport me vrojtuesin.

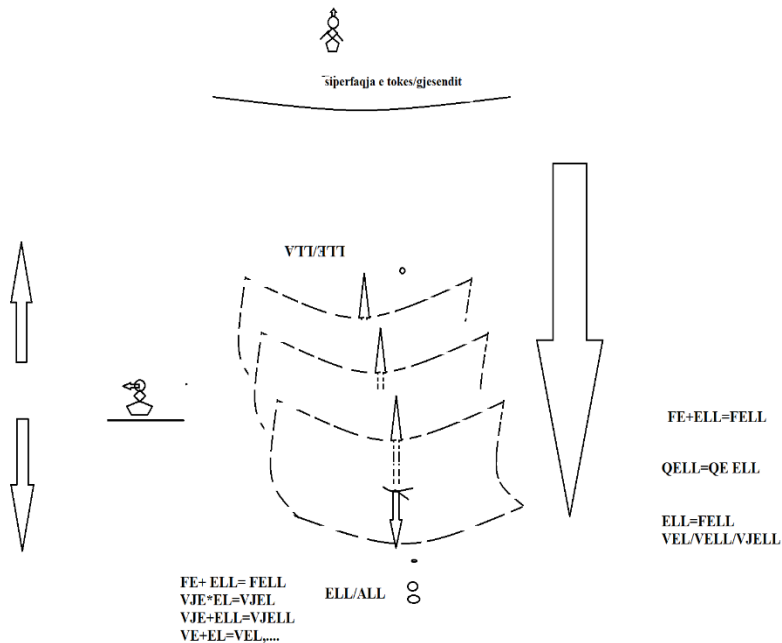

Më poshtë i kemi dhënë pamjen e zhvendosjeve te gjësendeve sipas shpjgimeve te mësipërme ne krahasim me vështruesin.

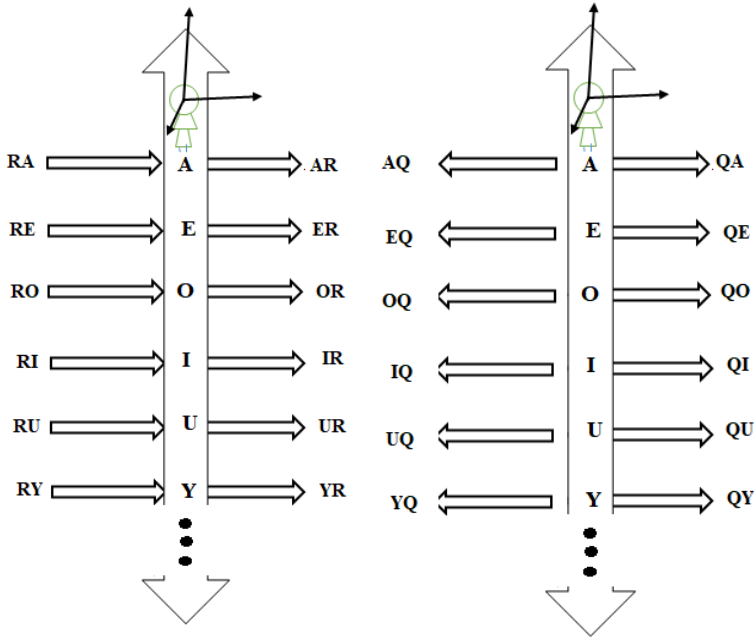

## Fjalori i fjalëve të para të gjuhës shqipe

Këto fjalë mund të jenë krijuar disa dhjetëra mija vite me parë. Mendoj, përfundimi se gjuhët ndryshojnë shumë shpejt, është i gabueshme.

Gjuhët ndryshojnë shpejt ose linden të reja, përveç në rastet e ndeshjes ose përzierjes së dy apo më shumë popujve në rrethana e ndodhi të caktuara. Ndryshimin e shpejt, sot e mundësojnë mjetet informimit, si dhe zhvillimi i teknikës e teknologjisë. Gjithashtu politikat e drejtuara kundër popujve, e të folmeve të caktuar. Nga përzierja e gjuhëve, mretnonte (mbretëronte) gjuha e popullit sunues (sundues), megjithatë edhe populli i sunum (sunduar) epte (jepte, epet, epat, epot, ) fjalë në formimin e gjuhës së re. Kuptohet dominuese (mretnuese) do të jetë gjuha e pushtuesit shumicën e kohës, e në rrethana të caktuara gjuha e shumicës. Shembull, kemi në Ballkan, ku popujt e tjetërsuar në sllavë, ruajnë shumë fjalë shqipe. Ka raste kur një pushtues bëhet aleat me të pushtuarit, me ardhjen e pushtuesit tjetër me të fort, dhe kështu u shkrinë në popullatën e pushtuar ma parë. Përgjatë historisë kemi rastet e përzierjet e dy e më shumë popujve (grupeve, fiseve) në kushte të barabarta; në bashkimin e forcave në luftë kundër anmikut tjetër, ose për shkaqe politike, kulturore e fetare. Nga kjo

u krijuan kushtet e formimit e gjuhës të re, me pjesëmarrjen e barabartë të shkrirjes në një, të gjuhëve të ndryshme, duke dhënë gjuhën e re hibride. Gjuhët e tilla i plotësojnë kushtet të jenë gjuhët; arabe, gjermane, angleze, greke dhe latine.

Kemi hupje të gjuhëve në kushte e rrethana të caktuar, sidomos tek nënshtrimi kulturorë i popullatës përkatëse, shpesh e për shkaqe fetare. Kështu përhapja e gjuhës arabe në Afrikën Veriore zhdukuri gjuhët autoktone. Ku arabishtja u bë përfituese e mija fjalëve nga gjuhët tjera, gjithashtu, e njëjta gjë ndodhi me ardhjen e sllavëve të jugut në Ballkan.

Në tabela janë dhënë fjalët e para të gjuhës shqipe, përkatësisht të proto-Shqipes, të nxjerra nga ndërtimi i fjalëve të sotme, dhe të ruajtura kogja mirë në gegnishte.

A	AÁ	ÁA	A ÁA	AÁ A
E	EÉ	ÉE	E ÉA	AÉ E
O	OÓ	ÓO	O ÓO	OÓ/ÓA O
O	OI	IO	I OI	OA/IA O
I	IE	EI	I EI	AE/IE I
AO	EO	UO	O EU	AO/IO EI
U	UI	IU	U IU	AI/UI U
Y	YJ	JY	Y JY	AJ/YJ Y
EA	EAU	UEA	EA UEA	AU/EAU O
EU	EUI	IEU	EU IEU	EUI/IEU

Vlejnë të gjitha përzierjet e zanoreve njëra me tjetrën duke maru/ndërtua edhe fjali vetëm me zanore, ashtu si e kemi fjalinë sot. A O. A I, A á, ..., etj. ÚJA , UJI, AJI, AJA, Ú, ÉI, EJ, EU, UE, ..., etj.

A	AB	BA	A BA	AB A	Dhe shoqërimet me zanoret e ndryshme me B
E	EB	BE	E BA	AB E	
O	OB	BO	O BO	OB/BA O	
I	IB	BI	I BI	AB/IB I	
U	UB	BU	U BU	AB/UB U	
Y	YB	BY	Y BY	AB/YB Y	
EA	EAB	BEA	EA BEA	AB/EAB O	
EU	EUB	BEU	EU BEU	EUB/BEU	
Si dhe përthurjen me zanoret e bashkëtingëlloren B					

A	AN	NA	A NA	AN A	Dhe shoqërimet me zanoret e ndryshme me N
E	EN	NE	E NA	AN E	
O	ON	NO	O NO	ON/NA O	
I	IN	NI	I NI	AN/IN I	
U	UN	NU	U NU	AN/UN U	
Y	YN	NY	Y NY	AN/YN Y	
EA	EAN	NEA	EA NEA	AN/EAN O	
EU	EUN	NEU	EU NEU	EUN/NEU	
Si dhe përthurjen me zanoret e Bashkëtingëlloren N					

A	AL	LA	A LA	AL A	Dhe shoqërimet me zanoret e ndryshme me L
E	EL	LE	E LA	AL E	
O	OL	LO	O LO	OL/LA O	
I	IL	LI	I LI	AL/IL I	
U	UL	LU	U LU	AL/UL U	
Y	YL	LY	Y LY	AL/YL Y	
EA	EAL	LEA	EA LEA	AL/EAL O	
EU	EUL	LEU	EU LEU	EUL/LEU	
Si dhe përthurjen me zanoret e Bashkëtingëlloren L					

A	ALL	LLA	A LLA	ALL A	Dhe shoqërimet me zanoret e ndryshme me LL
E	ELL	LLE	E LLA	ALL E	
O	OLL	LLO	O LLO	OLL/LLA O	
I	ILL	LLI	I LLI	ALL/ILL I	
U	ULL	LLU	U LLU	ALL/ULL U	
Y	YLL	LLY	Y LLY	ALL/YLL Y	
EA	EALL	LLEA	EA LLEA	ALL/EALL O	
EU	EULL	LLEU	EU LLEU	EULL/LLEU	
Si dhe përthurjen me zanoret e Bashkëtingëlloren LL					

A	AM	MA	A MA	AM A	Dhe shoqërimet me zanoret e ndryshme me M
E	EM	ME	E MA	AM E	
O	OM	MO	O MO	OM/MA O	
I	IM	MI	I MI	AM/MI I	
U	UM	MU	U MU	AM/UM U	
Y	YM	MY	Y MY	AM/YM Y	
EA	EAM	MEA	EA MEA	AM/EAM O	
EU	EUM	MEU	EU MEU	EUM/MEU	
Si dhe përthurjen me zanoret e Bashkëtingëlloren M					

A	AK	KA	A KA	AK A	Dhe shoqërimet me zanoret e ndryshme me N
E	EK	KE	E KA	AK E	
O	OK	KO	O KO	OK/KA O	
I	IK	KI	I KI	AK/IK I	
U	UK	KU	U KU	AK/UK U	
Y	YK	KY	Y KY	AK/YK Y	
EA	EAK	KEA	EA KEA	AK/EAK O	
EU	EUK	KEU	EU KEU	EUK/KEU	
Si dhe përthurjen me zanoret e Bashkëtingëlloren K					

A	AG	GA	A GA	AG A	Dhe shoqërimet me zanoret e ndryshme me G
E	EG	GE	E GA	AG E	
O	OG	GO	O GO	OG/GA O	
I	IG	GI	I GI	AG/IG I	
U	UG	GU	U GU	AG/UG U	
Y	YG	GY	Y GY	AG/YG Y	
EA	EAG	GEA	EA GEA	AG/EAG O	
EU	EUG	GEU	EU GEU	EUG/GEU	
Si dhe përthurjen me zanoret e Bashkëtingëlloren G					



A	AGJ	GJA	A GJA	AGJ A	Dhe shoqërimet me zanoret e ndryshme me Gj
E	EGJ	GJE	E GJA	AGJ E	
O	OGJ	GJO	O GJO	OGJ/GJA O	
I	IGJ	GJI	I GJI	AGJ/IGJ I	
U	UGJ	GJU	U GJU	AGJ/UGJ U	
Y	YGJ	GJY	Y GJY	AGJ/YGJ Y	
EA	EAGJ	GJEA	EA GJEA	AGJ/EAGJ O	
EU	EUGJ	GJEU	EU GJEU	EUGJ/GJEU	
Si dhe përthurjen me zanoret e Bashkëtingëlloren GJ					

A	AV	VA	A VA	AV A	Dhe shoqërimet me zanoret e ndryshme me V
E	EV	VE	E VA	AV E	
O	OV	VO	O VO	OV/VA O	
I	IV	VI	I VI	AV/IV I	
U	UV	VU	U VU	AV/UV U	
Y	YV	VY	Y VY	AV/YV Y	
EA	EAV	VEA	EA VEA	AV/EAV O	
EU	EUV	VEU	EU VEU	EUV/VEU	
Si dhe përthurjen me zanoret e Bashkëtingëlloren V					

A	AS	SA	A SA	AS A	Dhe shoqërimet me zanoret e ndryshme me S
E	ES	SE	E SA	AS E	
O	OS	SO	O SO	OS/SA O	
I	IS	SI	I SI	AS/IS I	
U	US	SU	U SU	AS/US U	
Y	YS	SY	Y SY	AS/YS Y	
EA	EAS	SEA	EA SEA	AS/EAS O	
EU	EUS	SEU	EU SEU	EUS/SEU	
Si dhe përthurjen me zanoret e Bashkëtingëlloren S					

A	ASH	SHA	A SHA	ASH A	Dhe shoqërimet me zanoret e ndryshme me SH
E	ESH	SHE	E SHA	ASH E	
O	OSH	SHO	O SHO	OSH/SHA O	
I	ISH	SHI	I SHI	ASH/ISH I	
U	USH	SHU	U SHU	ASH/USH U	
Y	YSH	SHY	Y SHY	ASH/YSH Y	
EA	EASH	SHEA	EA SHEA	ASH/EASH O	
EU	EUSH	SHEU	EU SHEU	EUSH/SHEU	
Si dhe përthurjen me zanoret e Bashkëtingëlloren SH					

A	AR	RA	A RA	AR A	Dhe shoqërimet me zanoret e ndryshme me R
E	ER	RE	E RA	AR E	
O	OR	RO	O RO	OR/RA O	
I	IR	RI	I RI	AR/IR I	
U	UR	RU	U RU	AR/UR U	
Y	YR	RY	Y RY	AR/YR Y	
EA	EAR	REA	EA REA	AR/EAR O	
EU	EUR	REU	EU REU	EUR/REU	
Si dhe përthurjen me zanoret e Bashkëtingëlloren R					

A	ARR	RRA	A RRA	ARR A	Dhe shoqërimet me zanoret e ndryshme me RR
E	ERR	RRE	E RRA	ARR E	
O	ORR	RRO	O RRO	ORR/RRA O	
I	IRR	RRI	I RRI	ARR/IRR I	
U	URR	RRU	U RRU	ARR/URR U	
Y	YRR	RRY	Y RRY	ARR/YRR Y	
EA	EARR	RREA	EA RREA	ARR/EARR O	
EU	EURR	RREU	EU RREU	EURR/RREU	
Si dhe përthurjen me zanoret e Bashkëtingëlloren RR					

A	ALL	LLA	A LLA	ALL A	Dhe shoqërimet me zanoret e ndryshme me LL
E	ELL	LLE	E LLA	ALL E	
O	OLL	LLO	O LLO	OLL/LLA O	
I	ILL	LLI	I LLI	ALL/ILL I	
U	ULL	LLU	U LLU	ALL/ULL U	
Y	YLL	LLY	Y LLY	ALL/YLL Y	
EA	EALL	LLEA	EA LLEA	ALL/EALL O	
EU	EULL	LLEU	EU LLEU	EULL/LLEU	
Si dhe përthurjen me zanoret e Bashkëtingëlloren LL					

A	AZ	ZA	A ZA	AZ A	Dhe shoqërimet me zanoret e ndryshme me Z
E	EZ	ZE	E ZA	AZ E	
O	OZ	ZO	O ZO	OZ/ZA O	
I	IZ	ZI	I ZI	AZ/IZ I	
U	UZ	ZU	U ZU	AZ/UZ U	
Y	YZ	ZY	Y ZY	AZ/YZ Y	
EA	EAZ	ZEA	EA ZEA	AZ/EAZ O	
EU	EUZ	ZEU	EU ZEU	EUZ/ZEU	
Si dhe përthurjen me zanoret e Bashkëtingëlloren Z					

A	AZH	ZHA	A ZHA	AZH A	Dhe shoqërimet me zanoret e ndryshme me ZH
E	EZH	ZHE	E ZHA	AZH E	
O	OZH	ZHO	O ZHO	OZH/ZHA O	
I	IZH	ZHI	I ZHI	AZH/IZH I	
U	UZH	ZHU	U ZHU	AZH/UZH U	
Y	YZH	ZHY	Y ZHY	AZH/YZH Y	
EA	EAZH	ZHEA	EA ZHEA	AZH/EAZH O	
EU	EUZH	ZHEU	EU ZHEU	EUZH/ZHEU	
Si dhe përthurjen me zanoret e Bashkëtingëlloren ZH					

A	AD	DA	A DA	AD A	Dhe shoqërimet me zanoret e ndryshme me D
E	ED	DE	E DA	AD E	
O	OD	DO	O DO	OD/DA O	
I	ID	DI	I DI	AD/ID I	
U	UD	DU	U DU	AD/UD U	
Y	YD	DY	Y DY	AD/YD Y	
EA	EAD	DEA	EA DEA	AD/EAD O	
EU	EUD	DEU	EU DEU	EUD/DEU	
Si dhe përthurjen me zanoret e Bashkëtingëlloren D					

A	ADH	DHA	A DHA	ADH A	Dhe shoqërimet me zanoret e ndryshme me DH
E	EDH	DHE	E DHA	ADH E	
O	ODH	DHO	O DHO	ODH/DHA O	
I	IDH	DHI	I DHI	ADH/IDH I	
U	UDH	DHU	U DHU	ADH/UDH U	
Y	YDH	DHY	Y DHY	ADH/YDH Y	
EA	EADH	DHEA	EA DHEA	ADH/EADH O	
EU	EUDH	DHEU	EU DHEU	EUDH/DHEU	
Si dhe përthurjen me zanoret e Bashkëtingëlloren DH					

A	AF	FA	A FA	AF A	Dhe shoqërimet me zanoret e ndryshme me F
E	EF	FE	E FA	AF E	
O	OF	FO	O FO	OF/FA O	
I	IF	FI	I FI	AF/IF I	
U	UF	FU	U FU	AF/UF U	
Y	YF	FY	Y FY	AF/YF Y	
EA	EAF	FEA	EA FEA	AF/EAF O	
EU	EUF	FEU	EU FEU	EUF/FEU	
Si dhe përthurjen me zanoret e bashkëtingëlloren F					

A	AT	TA	A TA	AT A	Dhe shoqërimet me zanoret e ndryshme me T
E	ET	TE	E TA	ATE	
O	OT	TO	O TO	OT/TA O	
I	IT	TI	I TI	AT/IT I	
U	UT	TU	U TU	AT/UT U	
Y	YT	TY	Y TY	AT/YT Y	
EA	EAT	TEA	EA TEA	AT/EAT O	
EU	EUT	TEU	EU TEU	EUT/TEU	
Si dhe përthurjen me zanoret e Bashkëtingëlloren T					

A	ATH	THA	A THA	ATH A	Dhe shoqërimet me zanoret e ndryshme me TH
E	ETH	THE	E THA	ATH E	
O	OTH	THO	O THO	OTH/THA O	
I	ITH	THI	I THI	ATH/ITH I	
U	UTH	THU	U THU	ATH/UTH U	
Y	YTH	THY	Y THY	ATH/YTH Y	
EA	EATH	THEA	EA THEA	ATH/EATH O	
EU	EUTH	THEU	EU THEU	EUTH/THEU	
Si dhe përthurjen me zanoret e Bashkëtingëlloren TH					

Kështu ri-marimi sesi do të dokej e tingëllonte guha Shype, e para 6000-10 000 të shqipes;

1. MA NA AN MU LE VU ZA AT TA ALA PE AK SA ATA ANUN-
2. AE MNON IGA TAF AT LA SHU REN.
3. RA NU MU ELE GU LU MA ASA HETE HERE RI UG,...
4. NO GA ELLA ZO IEN.

# LIBRI 1

*Popujt qe nuk i luten Zotit n'guhen e nanave d'veta,  
dhe t'cillet nuk i bajn ritualet n'guhen e t'parve t'vet,  
janë bijtë e t'mallkumve dhe t'keqes.*

## EMNAT E ZOTNAVE

### *(Emnat e Zotnave dhe kuptimi i tyne n'guhen Shype)*

Gjuha shqipe, përkatësisht proto - shqipja është fol në hapësirën e Iranit, qysh para se të lindte Proto - Iranishtja e cila erdh si shkak i përzierjes të popujve Evropian, urdu dhe popujve Samite, ashtu si në hapësirën e Irakut. Mirëpo një kohë të gjatë, gjuhët proto - indoevropian ishin sundues, dhe flitej gjuha e tyre në këtë hapësirë shumë para se të formohej gjuhë Persiane.

Lindja e Mesme u morr nga emigrimet e vazhdueshme të popujve samit, duke kërkuar kullosa, derisa popujt Indoevropian e para indoevropian në këtë hapësirë kishin zhvilluar bujqësinë, transportin në drejtim të Evropës, përkatësisht të Ballkanit. Popujt e Ballkanit e kishin tokën e tyre (tyne); Lindjen e Mesme dhe brigjet e Egjyptit (Egjyptit). Kështu para se të vinin popujt tjerë nga hapësira e sotme Indo Evropian në Evropën veriut, e atë qendrorë, Ballkani dhe më gjerë kishin krijuar religjionin, e cila mendoj u shpërnda deri në Indi dhe Tibetin e largët, natyrisht duke u veshur me para religjionet e popujve përkatës. Kështu emri Zeu, i ndryshuar nga gjuha Greke e ardhur në Evrop, ishte drejtpërdrejt emër i Diellit, DILLIT, ai ishte burim i Zeu, ZEte-sis, dhe ishte fjalë shqipe, si dokument i lashtësisë se saj.

EM'NI (AM'NA) ZEU , e cila përdoret edhe sot, si ZEU DILLI, sod (sot) a ZET, asht fjalë e rujtun në mënyrë të pashpjegueshme, e nje populli i cili në 2000 vitet e fundit pothuajse kishte kalua plotësisht në Veçim.

Popujt që dikur ishin të fuqishme e mandej mbeten bërthamat e tyre, të shkrirë në një popull janë edhe Basket (Bashket), të cilët kaluan në Veçim të plot.

Këta popujt mbeten (meten) tuj kujtu veç madhështitë e tyne të dikurshme, dhe mi/mbi këtë bazë krijuan folklorin , tregimet, përrallat me tema dhe përmbajtje/permajtje para religjioneve abramite.

Në të vërtetë bazë e religjioneve Abramite dhe Egjyptiane, ishin ardhjet nga popujt e Evropës, qendër e të cilës dikur ishte Ballkani.

Natyrisht në Evrope filloj të duhet Dilli /ZEU që vjen pej ti ma shumë sesa HANA, sepse Evropa kishte dimna (dimra, nga DIMNA= Damne, Damnu,...) të gat dhe të ftohet , gjë e cila ua vështirësonte jetën. Kurse popujt e Saharës dhe shkretinave krijuan kultin e Hanes me shumë, sepse Dilli dhe Zeu i dal nga ai shpesh i vriste ata.

Ngadalë u krijuan dy pole, ndërmjet adhuruesve të Diellit dhe HAnes. Megjithatë në Lindjen e Mesme dhe Egjyptin e lashtë dhe Iran, për shkak ndikimit nga EV **ropa** mbeti/meti edhe sot, përgjatë zhvillimi të tyre, sheja kryesore **Dilli** , i cili i dikur ishte shtylla e religjioneve të tyre/tyne. Edhe pse në Lindjen e Mesme ishte shumicën e kohës klimë e *that-ë* dhe e Zet (nxehtë, n'zet).

**Ze**u ishte perëndi kryesor i Shqiptareve dhe me të lidhej jeta, sepse ai jo veç se ishte burim i dritës , dhe Rites, por edhe i jetës, ai ishte gjithçka, në errin e natës njeriu nuk mund të jetonte gjithmonë- Nata ishte e tmerrshme, sidomos netët e gata të dimnit (DAM NATE).

Megjithatë popujt shqipfolës që i takonin ni familje gjuhësh, dhe merreshin vesh njeri me tjetrin, kishin zhvilluar religjionin e tyre , i cili na bazë dallonte (Shënim: *Dillonte, pra emri i Dillit, mund të merret e përfarohet po ashtu nga DALLO, DILLO,.. krejt e kuptueshme se është i dallueshëm*) nga religjionet politike , kryekëput politike, dhe mitologjike, ai religjion ishte me bazë kryekëput shkencore. Zeu shtrihej e vinte nga ELLA, ose qe(ELLA). E dimë se në Qell shtrihen dhe zajn ven Illat, dhe DILLI (DALLA, DIALLA; DIELLI,) dhe ai qëndron (geg. QENRON= qe enet në RO ON, ku RON ndërlihet me kuptimin RUJN, pra e Ruajtur, ROJN/RUJN) duke (Doke, Dike, Daka) pikërisht në zemrën e ELLES/ALLES, që ALLA, QALLMA (QELL MA, ose QALL sepse ishte QA ALLA) qella, prej nga u krijua emni ALLa i bajtun tek popujt Urdu dhe me vonë tek popujt Samit , të cilët e morren nga Ballkani dhe Lindja e Mesme.

Kështu në ALLA ishte ILLI, dhe DILLI. Prej vërtetimeve gjuhësore me të forta, se para popujve samit dhe popujve tjerë Hamit, Egjyptin e sunonin (san o non) popujt Evropian, përkatësisht Ballkani si qendër e popujve shqipfolës janë emnat; AMON RA; AMEN RE. Vetia kryesore e Zotit, është e shprehur ” Ai i cili MAN (dhe ka NAM, sepse NAM=NUM=NOM në kuptimin ME NU), fjalë e shpërndamë të popujt Evropian, si MAN, **MANNER**, **Menschen**, **MA**nkind, ....etj. Është e pashpjegueshme pse të ashtuquajturit gjuhëtarët në Shqipëri Vendosen (gegnisht: **VENO**, VENOSEN; VENUS, VE NOSH, VE NESH, VO NES, ShNO-sh**Nosh**) ti largojnë fjalët me të lashta, me të moçme nga fjalori. Për çdo studiues të thjesht këto fjalë ishin bazë e krijimit të gjuhës, e dëshmi e vetme e lashtësisë se saj, dhe mënyrës si u krijua ajo, duke qartësuar shumicën e fjalëve se pse dhe si u krijuan ato.



Disa nga këto fjalë janë ;

NA	NE	NU	NI	NO	NY
<b>AN</b>	<b>EN</b>	<b>UN</b>	<b>IN</b>	<b>ON</b>	<b>YN</b>
PA	PE	PU	PI	PO	PY
<b>AP</b>	<b>EP</b>	<b>UP</b>	<b>IP</b>	<b>OP</b>	<b>YP</b>
GA	GE	GU	GI	GO	GY
<b>AG</b>	<b>EG</b>	<b>UG</b>	<b>IG</b>	<b>OG</b>	<b>YG</b>
KA	KE	KU	KI	KO	KY
<b>AK</b>	<b>EK</b>	<b>UK</b>	<b>IK</b>	<b>OK</b>	<b>YK</b>
QA	QE	QU	QI	QO	QY
<b>AQ</b>	<b>EQ</b>	<b>UQ</b>	<b>IQ</b>	<b>OQ</b>	<b>YQ</b>
RA	RE	RU	RI	RO	RY
<b>AR</b>	<b>ER</b>	<b>UR</b>	<b>IR</b>	<b>OR</b>	<b>YR</b>
L(LL)A	L(LL)E	L(LL)U	L(LL)I	L(LL)O	L(LL)Y
<b>AL(LL)</b>	<b>EL(LL)</b>	<b>UL(LL)</b>	<b>IL(LL)</b>	<b>OL(LL)</b>	<b>YL(LL)</b>
HA	HE	HU	HI	HO	HY
<b>AH</b>	<b>EH</b>	<b>UH</b>	<b>IH</b>	<b>OH</b>	<b>YH</b>
SA	SE	SU	SI	SO	SY
<b>AS</b>	<b>ES</b>	<b>US</b>	<b>IS</b>	<b>OS</b>	<b>YS</b>
SHA	SHE	SHU	SHI	SHO	SHY
<b>ASH</b>	<b>ESH</b>	<b>USH</b>	<b>ISH</b>	<b>OSH</b>	<b>YSH</b>
CA	CE	CU	CI	CO	CY
<b>AC</b>	<b>EC</b>	<b>UC</b>	<b>IC</b>	<b>OC</b>	<b>YC</b>
GJA	GJE	GJU	GJI	GJO	GJY
<b>AGJ</b>	<b>EGJ</b>	<b>UGJ</b>	<b>IGJ</b>	<b>OGJ</b>	<b>YGJ</b>
VA	VE	VU	VI	VO	VY
<b>AV</b>	<b>EV</b>	<b>UV</b>	<b>IV</b>	<b>OV</b>	<b>YV</b>
DHA	DHE	DHU	DHI	DHO	DHY
<b>ADH</b>	<b>EDH</b>	<b>UDH</b>	<b>IDH</b>	<b>ODH</b>	<b>YDH</b>
MA	ME	MU	MI	MO	MY
<b>AM</b>	<b>EM</b>	<b>UM</b>	<b>IM</b>	<b>OM</b>	<b>YM</b>
,...., etj.					

Të mos harrojmë; fjalët e para të shqipes, kanë le e janë ruajt dej sod (sot), me fillet e shoqërisë të parë njerëzore.

Paralelisht mbi (mi) këtë bazë, me të njëjtat fjalëza, në të njëjtën kohë kanë mund të krijohen baza të gjuhëve tjera, sipas kombinacionit matematik të fjalëzave, duke krijuar fjalë me kuptime tjera. Lidhja e këtyre fjalëve në

tabelë të cilat do ti shqyrtojmë përgjatë librit janë baza e shqipes, dhe e lashtësisë, dhe gjuha proto- indoevropiane dhe jo vetëm kaq. Nga kjo fillojmë këtë libër me emnat e Zotnave dhe kuptimi i tyre (tyne) në gjuhën shqiptare.

*Në temelet religjioneve t'sotme Abramaike, hetohet nënshtresa e religjionit të lashtë i popujve shqipfolës. Religjioni fillestar i një pjese të njerëzimit, nuk është i ndërtuar mbi këto baza, e me këto interpretime të bëra sot nga religjionet zyrtare. Kuptimet themelore të religjioneve të sotme rrjedhin nga religjioni i lashtë, i cili ishte shumë me shkencore sesa dogmat fetare të sotme. Nga popujt shqipfolës mbijetuan Dardanët të cilët e barten dijen bazë të tyre, e cila ishte e thjeshtë, ishte jo më larg sesa interpretimi shkencor i natyrës, i përshkruar saktësisht me fjalët të cilat i shpjegojnë dukuritë fizike shumë drejt dhe në përputhje me shpjegimet shkencore të sotme. Bazë e dijes së tyre ishte matematika, lami si duket e themeluar në Ballkan, përkatësisht në Evropë, mijëra vite para Krishtit. Duhet ditur se kultura me vija e keramikes (përbëhet nga KER=KORE, KORE MAK, MAK KORE, ashtu si KERAMIKA, nga kjo mendoj se nuk duhet të përdoret me Q, pra Qermike por Keramike, edhe pse kjo fjalë mund të mos jet shqipe) (në anglisht; Linear Pottery culture, 5500-4500 pKr, por edhe Kultura e Vinçes 5700-4300 pKr.) ose vijore, ishte lloj interpretimi gjeometrik i botës dhe krijimit.*

Kanë lidhje të drejtpërdrejt me popujt shqipfolëse bazuar në emërtimet të cilat u barten në gjuhën Grekeve të lashtë me vonë në antik. Ku BIO me domethënie e sotme BI, BI O, në kuptimin gjësend që ka BI, pra BI O, ose BI A, e cila në shumicën e rasteve i përshkruan BI-met (Bimët/BIMET , nga BI MET, pra MET BI kanë met BI, rrjedhimisht shihet se fjala BIME, pra MA=ME BI, dhe BIMET nga BI MET ose MET BI,...) të cilat dalin përmbi sipërfaqen tokës, pra BI-in. Nga BIO (BI Osht, ose në kuptimin BI , ku O ka kuptimin Tokë ) ose BIA, krejtësisht me kuptim shqip, pra çdo send i cili BI nga toka.

Nga GEOMETRIA; KU GEOMETRISË /GE O MET RI, ku GE (GE; GA; GU; GO;GI)- si dhe (Gje-Gja-Gjo-Gjy)- në shqip është toka, gjësendi në tok. METRI përbëhet nga rrënja ME me kuptim MA, e cila na jep gjësendin e MA-jtun, e cila ka kuptimin me MAJt, METRA domethënie ME TRA GJE/GEJA në kuptimin GJA ME TRA, jo veç me dorë, por me e njoftë, me e dit, me pas nën kontroll gjësendin, thjesht MET=MAT na jep rrënjën dhe kuptimin e drejt shqip të kësaj fjalë, na epet nga GJA E MATNE. Kështu GEOMETRI ka kuptimin GE O MET'RI, ose GEOMETRA, në kuptimin GE O MET/MAT T'RA, pra GJA O MET T'RA, Ose GJE O MAT+ T'RA ose ME T'RA GJE/GE.

***Shenim:** mbajmë-majmë /kemi majem në kuptimin i majtun mirë, i ushqyer mirë, i bashem n'trup. Shemull; e majem lopën e m'zatin para se t'i presim n'dimen.*

Duhet ditur se religjionet e sotme janë ç`formime /jo shformimi, shformim paraqet marrjen e shumë formave ose forma themelore, përbehet nga haparetje të asaj themelore në zhvendosje të shumta me intensitete e madhësi të ndryshme duke e ndërtuar tan'sin ashtu t'shformume. C(Q)formim, nga QA FORMA paraqet Qarjen e formës/ nga ai fillestar, nga religjioni pellazg i cili në bazë kishte shpjegimin e thjeshtë natyror të dukurive, i cili shihej thjeshtë me sy, si:

***pamja e dillit,  
tokës,  
bimëve,  
reve,  
luleve,  
trupit të njeriut  
e lëvizja e tyre.***

*Kështu kuptimet e fjalëve dalin nga përpjekja e përshkrimit të; formave, lëvizjeve, sipas së cilës gjerat e mëdha janë krijuar njëjtë si gjërat e vogla, dhe gjërat shumë të mëdha të cilat nuk shihen janë asgjë tjetër veç përsëritje logjike e të dukshmes si dhe mikrobotës .*

Këto pohime i bazojmë nga qerimi (*qëruar, sqarimi, kështu qarimi/qërim/qarim me shumë afrohen me fjalën sqarim se sa qëruar, pra qerimi, pra qysh thojm, qëroj mollën, qerimi i mollave, është e ngat me S'qarim/qarim* ) i kuptimeve të fjalëve shqipe. Ndikimi i shqipes në religjionin Krishterë, së pari kuptohet nga historia zyrtarizmit të religjioni Krishterë, nga Konstantini Dardanë. Shprehja, e njohur në Bibël ''Zoti krijoi nga fjalët'' tregon rendësin e gjuhës në botëkuptimin e njeriut antik. Gjuha ka lindur jo vetëm si nevojë e jashtme për drejtim në kohë dhe hapësirë, por edhe si nevojë e brendshme, nga përcaktimi gjenetik e fiziologjike. Ajo ka luajt (*geg- lujt, lu, lut,...*) rol t 'jashtëzakonshëm në evoluimin e qenies njerëzore. Gjuha thellësisht është e lindur si nevojë e domosdoshme e 'urdhrit', me bazë në gjenet tona, është faktor i fuqishëm në zhvillimin mendor dhe në krijimin e shoqërisë. Pa gjuhë njeriu nuk do të ishte njeri.

Pra, ajo nga natyra është krijuar dhe paracaktuar të jetë e tillë, në trunin e njeriut. *Goja është pasqyrim i krijimit dhe i dukurive në natyre, pra ajo paraqet gjithçka gjendet ndërmjet Qelles e Tokës, paraqet vet natyrën. Qella/QE ELLA është pasqyrua në Qell'zen e gojës, ajo është paralele me trunin ku është Krishti/ku qëndron Amon RA, nga atje vijën urdhenat. Gjuha paraqet botën e ndodhive ndërmjet tokës dhe Qell'zes,*

*prej nga kemi lëvizje ashtu duke përshkruar çdo gjë lëvizëse. Felqia (Shënim: Nga renditja LQ me kuptimin LA QITJ, ashtu duke krijuar fjalë të shumta, si LIQA, FLLIQA, LOQA, LIQE, LUQE, LLOQI, ELQIA/e laqi-llaqi ) paraqet sipërfaqen e tokës. Goja ka brenda vetes muskuj burim të lëvizjes, qiellza gjysmë harkore është pasqyrim i qiellit, ngjashëm si rrashta e kresë të njeriut, me pamje sferike. Krejt kjo njeriun e kanë sjellë lehtë në përfundimin; se gjithësia, sistemi diellore, është maru ngjashëm me trupi e tij.*

Këtë e kuptojmë se fjala e cila e shpjegon funksionin e tokës MARI, pra MA RI, ka për detyrë të mbajë/MA-j bimësinë dhe gjallësinë e gjendur /GJe+en, GJA+an/ përmbi koren e saj, si edhe gjallesat të cilat gjénen/gjenden/ n'ta, kjo ja jep em'nin e madh MA. Me anën MA, është maru edhe emri i këmbëve të njeriut KAMA, pra KA MA, ku Ka tregon funksionin e vetëm, detyrën e vetme të **KA**meve / a e mave a jo/, e cila përcaktohet me fjalën KA, dhe veprimin e vetëm MA-jt. Natyrisht toka, ndryshon nga trupi i njeriut; nga KA MA në MA RI, dhe kanë të përbashkët vetëm MA. E natyrshme asht em'nu/am'nu/ **MARi** sepse funksioni i tokës nuk është veç thjeshtë MA-jtja por edhe rritja e krijesave RI, marrje nxehtësisë, dhe funksionet tjera të cilat zhvillohen në tokë. Nga kjo, fjala MA zgjerohet me RI. E dimë se ZEMËR përmban; ZE ME ER/RE , ku pjesa ze+MER është MAR me kuptim të njëjtë MARI. Kurse pjesa ZE+mer, ZE/ZEU/N'ZEU na tregon të ZETit, i përhapur përmes ZEmres. Organi nëpërmes të cilit përhapet gjaku, i cili është burim nxehtësie ZEU dhe rritje e jetë RI/AR/ER... në trupin tonë. Pjesa MER trajtë e fjalës MARI, me kuptimin e njëjtë, MA RI, pra një funksion i ZE+MER, i ngjashëm me tokën.

Por ZEMËR dhe MERI/MARI ndryshon për pjesën ZE, pasi ZE vjen nga Dielli, kurs në trupin tonë nuk kemi DIELL, i vetmi Diell është ai i cili e man nxehtësinë dhe përmes tij shkaktohet rritja, e këtë punë e kryen ZEMER/ZEMRA. Pra, në zemër kemi bashkim të MARI-së dhe ZEU-sit si ZEU MER, në ZEMER. Kështu emri ZEMER në vete përmban dy pjesë të trinisë, të cilat i ka sistemi diellor, në të cilën zhvillohet jeta. Vërtetim se fjala DAMAR është shqipe, kemi pikërisht fjalën ZEMER/ZEMAR, nga MER/MAR. Me siguri emri ZEMER mund të jetë me i drejt ZEMAR. Sot, shqiptarët e të gjitha besimeve, i përdredhin emrat **MERI/MARI/MEHRI/MERJEM/MEJREM=MAJ REM/RAM**,... pa e kuptuar se janë duke ngjitur emrin/emnin e lashtë nga gjuha e tyre, i cili përtërihet për dhjetëra mija vjet. Se organet e trupit janë emëruar në gjuhën shqipe varësisht nga funksionet dhe format që kanë, kemi jo vetëm Zemër: DA MAR, ZE MAR, por kemi edhe emrat ZORR, ku na flet për ZO/ZA pra lëvizjen gjatësore-zigzake të gjësëndit brenda në ARR, sipas ORR, dhe

kemi ZORR, sikur na thotë ZAn, ZO ose gjenden në hapësirën e ngjeshur-Barkun pra në ORR/ARR, kështu ZOn m'rena n'ARR.

### **Shënim:**

Lexuesi, le t'menon për mënyrën e krijimit të këtyre fjalëve:

*BOTHA/BYTHA/BETHA (BA YTH=THY, në trajtën OTH=THO) na jep pamjen e muskujve të mëdhenj Gluteal në trupin e njeriut dhe pjesën e thyer ku gjendet vrima/bira për jashtëqitje, pra BA THY, ose BA YTH/OTH.*

*THONi me kuptimin bazë të njëjtë THYN, ose THEN tregon materialin e thonit të njeriut, i ndërtuar/marum-ma+arum/ ashtu i cili nuk lakohet, por thehet, është i thyeshëm..*

*Lëkura me formën e LAKUT asht LEKURA=LAKORE. Pra LA KORE, pasi Lëkura është lloji i ngjashëm me KOREN por ndryshimi përcillet me kalimin nga fjala (le,la,lu,li,...) KORE në KURA.*

Pra, të gjitha religjionet e sotme janë versione interpretimesh me shumë mitologjike me mënyrën e t'rr'fyemit (te RRA E MIT/MAT,..), sepse në thelb i largohen natyrës, dhe marrin forma të mitit. në mitologji, kur popujt kishin ra në padije; flisnin ditët dhe netët, kështu shumë trupa fizikë merrnin pamjen e personazheve, siç janë; HANA fliste, DiLLI e Toka flisnin (FLISNIN=LISNIN=LASNON=LI SAN ON/AN), shtazët flisnin guhen njerëzore (të gjinve=gji/gja e nuve/nova/niva,..) etj.

### **Emnat e tokës n'guhen shype**

Ne gjuhën shqip toka quhej me emna të ndryshëm si;

O

TO

OT

TOK (ne kuptimin TOK eshte , pra i lidhur si bos, i bam ashtu O, e cila silllet , lëviz në formën OK=IK,... po ashtu OK ka levizjen e kundërt me KO/KA dhe kështu TOKA paraqet gjithashtu gjësendin qe IK , largohet, por edhe e trete njeriun dhe trupat e gjalle, ashtu në formën OK=IK, pra TE OK =T\*OK si TE IK=T\*IK,...Me kuptimin e njëjtë ; Të+OK=T'OK=TOK, ose T+IK=T'IK=TIK, sikur kur themi Të +IK njeriu, dhe,..,etj.

DHEU, në kuptimin DHA, DHE, DHI, DHU, kështu DHE U na jep pamjen e brendshme të asaj qe quhet DHE, si DHE U, në kuptimin nga brendësia e DHE+UT. UEDH, është qyrje nga pika e kundërt e dukurisë/veprimit/formës DHEU, por me të njëjtin kuptim DHE=DHA=DHI,... kështu DHE përshkruan fjalën për me DHA-n, është e

vetmja pjese e tokës, e cila ep, rrit bimët, ushqen krijesat e tokës si DHE=DHA:,..., etj.

GJA

GA

GEA (ne kuptimin GJEA, GJE A)

## DIANA/ARADIA

Diana-Dia+na=ajo që jep dije, Dian+a= donë më than, a Die, kjo perëndeshë u quajt nga shqiptaret që e morën popujt Latin, në të vërtetë në pjesën italiane kishte shqipfolës që nga kohërat para Latine. Ky emër ka rrënjë nga pjesa Ballkanike. Diana në gjuhën shqipe mundë të jete ani i dijes, burimi i dijes, edhe sot në gjuhën shqipe ngjiten emrat edhe për shqiptaret është emër i kuptueshëm edhe Diana ka kuptim e dijshtëm, ajo që din çdo gjë, edhe ka njohuri të mëdha. Nëse pyetet çdo njeri në zonat më të thella malore në tokat shqiptare çka kupton më emrin DIANA ai do të përgjigje-Kush e bart këtë emër do të thotë asht Ani i dijes, burimi i dijes, ose rrjedh nga ana që ka dije. Nga ky emër thellësisht shqipe mund të bëjmë përthurje të kësaj fjala tan'isht shqipe, si shembull; DIA+ana, Dia+nan/non/nin/nun, Dia+(t)ana (ajo që din tana), Ku TANA, ka kuptimin në shqipe T (ana)=te anës. Diana i përgjigjet tansisht gjuhës shqipe të dialektit Gege, Sot shembull në Kosovë (Dardani) në tokatë e Dardanisë përdoret Tana. Pra tana përmbledhen të gjitha gjanat (gjerat) që ndodhen në njërin Anë. Pra kemi GJANA, TANA, NANA=NE ANA, KAN, MAN, LAN, THAN, Kështu edhe emri shqip *Diana*.

Motra e perëndeshës që kishte shumë dije , pra motra e DIANES kishte një motër të cilën e dërgoj nga qielli në tokë, dhe ajo quhej ARADIA, në shqipen e sotme; A +RA+DIA, nuk donë kurrfarë përkthimi, sepse përdoret edhe sot thjesht; **A RA DIA**. Si rrjedhim A RA DIJA nga qielli, duke e përshkruar cilësinë, e vetin e perëndeshës, e cila ishte motër e DIANES. Shumë mahnitshme, në të gjitha shkrimet ku flitet për këtë emër , epen përzimje me greqisht, e latinisht të cilat shpengime nuk dhanë kurrfarë përfundimi, por thjesht përmenden për t'i qit hi syve lexuesit.

### **Shënim:**

Konstantin i Madh Dardan (280-337), i lindur në Nish (Naiss, latin: Naissus), ai ndërtoj (maroj) ndërtesën (japin) madhështore me emnin MEDIANA, natyrisht për hir të perëndeshës DIANA, për hir të DIJES.. perëndisë e cila DIN/DIAN=DI ANA. Në këtë ndertës hartoj disa ligje. MEDIANA, në kuptimin ME DIANEN.

KRESHA (ka dy kuptime të mundshme, KRE+SHA dhe KA +RESH/RASH, megjithatë nga mënyrë e shqiptimit, vlen me shumë kuptimi KRE+ESHA, pra gjësend i ngritur në formën KRE, ashtu shumë herë, me madhësi e përmasat e ndryshme, prej nga kemi shumësin e zhvendosjes se KRE duke marr KRESHA. Natyrisht emri KRISHT, është i njëjti i emër me KRESHA, bazuar në natyrën e shqipes dhe ndërtimin e fjalëve të saj KRISHT, etj. Rrjedhimisht; KRASH/KRASHT/KRASHNIK; KRESH/KRESHT/KRESHNIK; KROSH/KROSHT/KROSHNIK; KRUSH/KRUSHA/KRUSHT/KRUSHNIK,....., tregon haptas në përshkrimin e formës nalt në lartësinë e Kres, si Kresh, kresht, kreshnik, ose kri, krisht, krishnik, Krasht, Krashnik, e pse jo Krusha, KRUSHT, KRUSHNIK,....,f etj. Besoj është shpjegim i mjaftueshëm, se emri Krisht dhe Kresha në të vërtetë i kanë bazat në shqipe, dhe formimi i fjalëve me KR(zanore) dhe K(zanore), është shumë i madh.

Emri *Shtriga*, prej SHTRIGA=SHTRI GA, në kuptimin SHTRI GJA, me SHTRI GA, gjësendi GA i SHTRI-m. Shtriga nuk mund të zërthehet edhe kuptohet në gjuhën Latine edhe të dëshmohet së ka prejardhje nga gjuha e tyre, mandej as nga ajo latine. Shtri+ga, ep kuptimin diçka e shtrirë, Ta SHTRI +I GJA=SHTRI I GJA = í gja e shtrime.

## HEKUR/HEKRI

Kemi shpjeguar fjalët; KUR=KOR=KIR=KAR=KER,... si kuptim themelor KORE. Fjala KUR është e zhvilluar në trajta të ndryshme në përthurje me zanoret e shumta;

KAR	KOR	KIR	KER	KUR	KYR
AKAR	OKOR	IKIR	EKER	UKUR	YKYR
A KARE	O KORE	I KIRE	E KERE	Û KURE	Y KYRE
EKAR	ÊKOR	EKIR	EKER	ÊKUR	EKYR
HEKAR	HEKOR	HEKIR	HEKER	HEKUR	HEKYR
HEKRA	HEKR <sub>o</sub>	HEKRI	HEKRE	HEKRU	HEKRY

Nga tabela e mësipërme dalin koga do mundësi të shpjegimit të fjalës; HEKRI, HEKURI, HEKR/HEK'R. Megjithatë shpjegimi bazë i kësaj fjalë, do të thotë gjësend i cili dahet pej tansie në formën e Kores, por tash jo krejt ajo çka bart fjala KORE por në formën KRO, KRI KRU, KRE, kështu edhe pse në bazë KRE, KRY; KRE; KRI, KRA dallojnë ato apet

(fjalë e 'gegni e sidomos n'Dardani, këtë e përdornin edhe Hititasit, Anatolianet e Trojanët në të njëjtën kuptim. Kjo fjalë u morr prej Sllaveve të Jugut, dhe nga kjo vijim në përfundim se kishte përhapje të gjanë tek popujt e DAKIS, Trakisë/Thrakis e Ilirisë, dhe bazën e kishte tek DARDANET.) në bazë kanë kuptimin e njëjtë me fjalët KER, KYR, KIR; KAR; KOR, KUR,....

Prej kësaj emri HEKRI përshkruan përfitimin ose largimin nga tansia XEHET=ZEHET, nga toka, ose gurët me përbërje të HEKRIT, pej nga përfitohet/xjerret ky metal. E kuptueshme kjo damje bahet në trajtën KRI, prej nga kemi E KRI/HE KRI. Kështu kuptimin HEKRI dhe HEKURI, të dyjat përshkruajnë damjen si KUR=KORE, ose KRI=KRA.



Megjithatë pjesa para (...)K... sikur na ep pamjen tjetër të këtij metali, vetit fiziko-kimike të tij, dhe natyrën perzgat përpunimit. Kështu IKUR/HIKURI/... ku I=E, marrim HIKURI=HEKURI, por është IKRI=HIKRI si HEKRI, na ep pamjen e IKJES se KORES ose KRIS, prej nga kemi marr përshkrimin e largimit në formës e Nryshkun (N'ryshk=Nu RY SHKU), ku (HEK)RI largohet në formën e Koreve gjate n'ryshkjes me kalimin e kohës, si dhe me largimin e pjesës se saj të oksiduar përgjatë përpunimit,...etj. Lexuesi duhet të njoh vetit e *Hekrit (ne geg. Hekri quhet Hekuri)* për të kuptuar logjiken shumë të fell të këtij emri, i cili përshkruan saktësisht vetit e shumta të këtij elementi shumë të rëndësishëm në zhvillimin e shoqnis (shoqërisë) njerëzore. Nga kjo kemi HEKUR i cili merr kuptimin EKUR/AKUR/EKOR/AKORE HAKOR/HEKUR, i cili na jep pamjen HEKKOR, pra gjësendit kurse nga Kore, pra nxirret si Kore, merr formën e Kores, ose fortësinë e saj,...., etj.



***Shënim:** me drejt të thuhet Gjesen (gjësend) ose GEsen e cila na jep GJA dhe sasinë më fjalën SEN=SAN, pra SA EN, ose SA ANA, i cili; heket/eket, iket, hiket, hakat/akat, hakot/akot, hokot/okot hoktar/ hokatar,... i heket/hektar/hektor/HEK TURI/hektorijn=HEKTURININ.*



## **BAKRI (BA\*KRI,..., HE\*KRI)**



Për me kuptua me mire HEKRI dhe vërtetuar se është nga shqipja/shypja, atëherë jemi të detyruar këtë vërtetim ta bëjmë nëpërmjet fjalës BAKRI, dhe nga kjo dëshmon se fjala BA. BAKRI është elemente shumë me rëndësi, në zhvillimin e shoqërisë njerëzore. Nga kjo, BAKRI, përm(b)an të njëjtën mënyrë të ndërtimit të fjalës HEKRI, prej nga kemi krahasimin;



 **BA** +  **KRI** = **BAKRI** (BAKRE/BAKRA/BAKRU,.....)  
↑

 **HE** +  **KRI** = **HEKRI** (HAKRI/HAKRA/HAKRU,.....)  
↑

 **BA** +  **KIR** = **BAKIR** (BAKER/BAKOR/BAKAR,....)  
↑

 **HE** +  **KIR** = **HEKIR** (HAKIR/HAKOR/HAKAR,.....)

Në tabelën e mësipërme shohim se fjala BAKRI është i ndërtuar (maru) të njëjtën mënyrë si HEKRI. Si rrjedhim fjala HE +KRI sikur na thotë E KRI. Pra, sikur na jep HE KRI në kuptimin KRI/KRY I fort, nga përthurja e dy fjalëve, si; HEK'KRI, ashtu duk u ngjesh në një tingull K, prej nga marrim HEKRI. Sikur na thotë HEKRI, nga KORE fort, ose HEK KRI në kuptimin e HEK KRYT, ose largohet e copëtohet në formën e Kores, ndryshket Kore-Kore. Kështu, E KURI/KORI, tek emri BAKRI, gjejmë kuptimin BA KRI, pra BA KIR në kuptimin BA KORE si dhe BA KRI pra në kuptimin BA KRY/KRI, BA si KRY.

Kaq e vjetër është gjuha Dardane nga populli i famshëm DORIAN. Mund të apim/japim (AP AM/IM) kuptimin më të thellë për emrin/emnin BAKRI.

**Shënim:** Kemi shtjelluar emrat BAKRI/HEKRI në Librin Emnat e Zotnave, sepse këto metale janë shumë të lashta në përdorim, si dhe kanë ran 'si të jashtëzakonshëm.

## DIN/DI/DIAN/DOAN/DIANA/ADON/EDON

Hebraisht; "dīn" (דִּין),

Amharic dañä (ደንደን)

Aramaik dīnā (ܕܝܢܐ)

Arabisht; "dīn"

Ugaritic dyn

Do studiues e ndërlidhin prejardhjen e kësaj fjalë DIN nga arabishtja, e cila është përdorur veç në kuptimin fetare (Nöldeke, Vollers, kurse prejardhjen nga persishtja DEN dhe Zoroastrianet DAENA, nga etimologët; Gardet. Gauderfroy, ...) por në përgjithësi shpjegimet e tyre

janë quajt të pa bindshme. Megjithatë gjuha shqipe e përjashtuar nga Etimologët e mbarë botës, kemi; DAENA me kuptim DA ANA prej nga kemi DAANA, DA ENA, DU ANA,... e Shembull; DOAN me kuptimin E DO ANE-ne vet ose EDOAN, DOANA, DIANA,..., etj., të cilat fuqishëm në çdo shkronje lidhen ngusht me shqipen e cila përdoret sot në Kosove, të pasardhësit e vërtetë Dardan. Aq e qartë është kjo fjalë në shqip, sa që nuk ka kuptim as në shtjellohet.

### **Shënim**

*1 Në Kosovë nuk kemi Mbarë bota e dinë=Marë bota e dinë, siç përdoret në Veriun e Shqipërisë krahasua me gjuhën letrare.*

*Në Kosovë thuhet; KREJT BOTA E DIN. Fjala MAR përdoret për të cek MARësin, si;*

*JE E MAR,*

*PUNA E MAR,..., etj.*

*2. Nga Kosova: SHENIM=SHE NUM/SHE NOM, pra SHE(h) gjësendin e NUM ose NIM, NAM, NOM, NEM,... nga NA+AM/MA, NI+IM/AM/MI/MA, NOM=NO OM/MO/MA,...): Megjithatë bota heshtazi ka zgjedh rrugën e përjashtimit të shqipes. Duhet të përmendur, studimet gjatë periudhës komuniste të Shqipërisë, i rrasen në qorrsokak studimet etimologjike të fjalëve shqipe.*

Pikërisht e kam *nu* (vnu) këtë menim kur e ka pa në shtjellimin e fjalëve DIANA, EDONA, DODONA, DRIADA (DA nga DRINI, DRI A DA) dhe kur i kam lexuar etimologët në shpjegimit e fjalës SHTRIGA, e qindra fjalë tjera, e tmerrshme por e vërtetë, kjo është bota.

Shqip; DIN; SDIN; KA DIN; DAN; DUN; DON; DEAN; DIAN; DIANA; DIJE; DUJE; DAJE; DOJE; DISHME; DASHME; DUSHME; DUSH; DASH; DESHT; DUSHT; DOJSHE; DUJSHE; DEJSHME; DAJ; DEJ (Shënim: DEJ (DUJ; DAJ; DOJ; DIJ) . Në gjuhën letrare, na duket se përdoret tek; *KËNDEJ (KAN DEJ =KAN DAJ, KA NU DAJ)ANDEJ (gegnishte; ANA, ANEJ, KNEJ,..) në kuptimin AN DEJ ose DEJ të ANA, kështu DEJ është shumë me e lasht e shtresuar në këto fjalë. DERI në të vërtetë është veç rast i veçantë i fjalës DEJ, dhe ka kuptimin DA prej RI ashtu DE +RI /DARI dhe kryesisht e përshkruan largësinë/distancën vertikale- thikë përpjetë ose teposhtë- kurse DEJ është rast gjithëpërfshirës i dhënë si; DA I në formën e largimit si; DE I =DEI=DEJ,... megjithatë mund të jetë prodhim i rastësisë me ndërlydhjen e fjalës, për shkak kalimin të N në ND. Shejat e kalimit të tillë e kemi edhe në veri, ku G kadalë shoqërohet me N, tek NGAJA, ku theksohet pothuajse vetëm tingulli ndërmjet N dhe G, si dhe në të folmet në lashtësi , kemi KSI=SI, dhe KLE=LE, ... ); DUJ; DOJ;*

DEKA; DYKA; DAKA; DOKA; DUKA; DIKA; DEJKA; DAJKA;  
 DUJKA; DOJKA; DOJSHA; DIJSHA; DUJSHA; DEJSHA; DAJSHA;  
 EDINA; EDEN; EDON; EDUN; DEUN; DOEN; DUAN; DIAN,...., etj.  
 DUSH; DASH; DESH; DOSH; DISH; DYSH; ... ,etj.  
 ADAN; ADIN; EDIN; EDONIS; ADONIS; UDANIS; DANISH; DOAN;  
 DUAN; DIJAN; DOJAN,....,etj.

Po ashtu kemi DA; DI; DU; DO; DY; DE; DIA; DUA; DOA; DIJA  
 : DIJANA,NU; NO; NOJ; NI; NON; NOVA, TANA, MATAN,... këto fjalë  
 nuk i ka as Latinishtja, edhe pse nga fjalori i gjuhës shqipe u larguan  
 shumica?!!!.

Shembull; është e tmerrshme kur fjalët DO, DA, DU, DE, u larguan, pse jo  
 edhe DOA, DEA, DIA, DUA, DOI, DOJ, DOE, ... etj.



Nga gjuha Sumere, ndoshta e afërt me para-shqipen e lasht, nuk e kemi noj fjalë të afërt, e cila përcjell kuptim me fjalën DIN. Kjo vlen edhe për gjuhën Arkadike e cila ishte e proto - semitik, në të vërtetë ishte gjuhë e përzier. Fjalën DIN nuk e kemi as në Persishten e vjetër. Etimologët çka të gjejnë në gjuhët e popujve të mëdhenj, menjëherë e studiojnë çështjen

sikur ata popujt të ishin të mëdhenj gjithmonë ashtu, Hiq nuk e marrin parasysh, se popujt e fuqishëm dikur, sot as që ekzistojnë, ashtu si Sumeret. Kështu mund të kapeshin mas (pas) saj, e të thonë kjo fjalë është nga Persishtja, ashtu si për fjalën PARA:

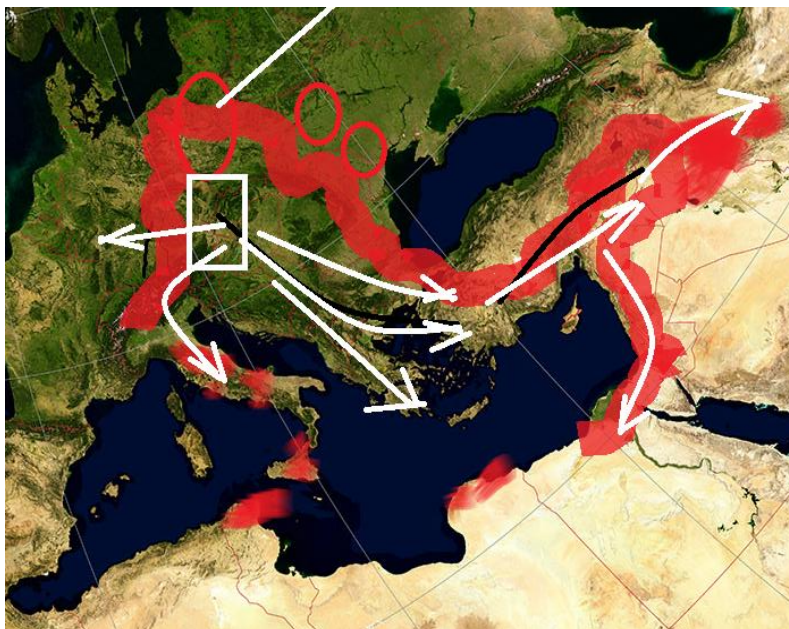

Megjithatë ata e din të vërteten se në tokat e Ballkanit, nuk ka pas kurrë fjalë Perse, dhe në Ballkan protoShqipja, Shqipja u zhvillua të paktën 10 000 vite me parë. Banoret e parë të Grek, u shfaqen 800-600 paraKrishtit, ardhje nga Azia.

Kështu ka ndodh me Rumaninë dhe Moldavinë e sotme, që u përzien me ardhacakët, sllave, Hungarez e tjerë, duke e ndryshua në mënyrë dramatike nga Iliro-Dardan në gjuhën Rumune.

Natyrisht shumë etimologë mundohen shprehjet (terminologjinë) e Kuranit të marra nga Aramaishtja dhe Ebraishtja përpiqen të ja veshin arabishtes. Shumë nga terminologjia Kuranore nuk kanë kurrfarë bazë arabisht, duke filluar nga emri ALLA, ELA, ELOHIM, DIN, ..., etj., të cilët aspak nuk kanë bazë as nga gjuhët samite në përgjithësi. Para këtyre gjuhëve në lindjen e mesme ishin popujt Evropian përkatësisht nga Ballkani të cilët nga popujt Samit quheshin popuj HAMIT dhe natyrisht ata ishin sunimtare të Egjiptit të poshtëm, gjë të cilën e dëshmon edhe bibla dhe toponimet e t 'lindjes së mesme duke filluar nga emri DAMAS, DAMASK, NINA/NINIVA/NUN, ..., etj. Mendoj se Egjipti i poshtëm ishte pjesë e Evropës, përkatësisht i Ballkanit, pra banohej e nga Evropianët qysh

nga periudha e fundit e Akullnajës (Akull nu, A KULL NU) , e udhëhiqej deri në luftën e dyte botërore.

Në *gjuhën* arabe, qerimi/sqarimi/qartja i,e fjalës DIN me shumë ndërlidhet me kuptimin DAN, ashtu nga shqipja; DIN=DAN/DON/DUN. Sipas Kreut të parë të Kuranit, i quajtur Surret al-Fātiḥah, ku DIN nga ad\_DIN i në shumicën e përkthimeve në gjuhën angleze i epet kuptimi ‘ GJYKIMIT’, prej nga kemi në anglisht/arabisht:

1:3 مَلِكِ يَوْمِ الدِّينِ

"Maliki yawmi **ad-Dīni**," zakonisht e përkthyer si "Master of the Day of Judgment" (Zotnuesi i Ditës t’ Gjykimit).

Nga kjo skjarimi i fjalës DIN nga dijetaret fetar të hershem për të cilët ky term ishte i pakuptueshëm, i jepnin shpesh kuptimin e Besimit, Mënyrës, Pasuesit e rrugës (fetare),...etj

Nga Hadithet kemi shembujt ; në *Sahih al-Bukhari*, 1:2:38, (*Fath-ul-Bari*, Page 102, Vol 1).

Studiuesi Fazlur Rahman Malik, vleron Dīn si "mënyra e cila duhet të pasohet/ndiqet". Prej nga DIN, DAN ndërlidhet me Sheriatin Islam.

## Literatura

1. "Let Us Be Muslims, Abu Ala Maududi U.K.I.M. Dawah Center, 1960
2. Rahman F, Islam, p. 100, University of Chicago Press, 1979
3. Gardet, L. (2012). "Dīn". In P. Bearman; Th. Bianquis; C.E. Bosworth; E. van Donzel; W.P. Heinrichs (eds.). Encyclopaedia of Islam (2nd ed.). Brill. doi:10.1163/1573-3912\_islam\_COM\_0168.
4. John L. Esposito, ed. (2014). "Din". The Oxford Dictionary of Islam. Oxford: Oxford University Press.
5. Anis Ahmad (2009). "Dīn". In John L. Esposito (ed.). The Oxford Encyclopedia of the Islamic World. Oxford: Oxford University Press.

## ADONAJ/ADON/EDON/DODON/DON

Kuptimi i Emrave të Zotit, të *perdorne* në religjionet tjera, shpjegohen nëpërmes gjuhës shqipe, më këtë duke bart më vete idenë se religjionet e sotme, dhe të lashta si Hindu, dhe Zaratrutjan kanë lidhje dhe janë trashëgim i para - religjioneve, interpretimet e të cilave vinin nga Evropa përkatësisht nga Ballkani dhe Mesdheu në përgjithësi. Kështu Zoti i em’num me/ma em’nat; ADONAJ, ADONIS, ADON, EDON, EDONIN, manej më em’nat; DAN, DON, i cili është i Dam pej krijimi, pra nga ngritja e përhershme dhe DAN ose DONA paraqet em’nin e ZOTIT, të

madhërisht. ADON ka kuptimin A DON, por edhe A DO ON, si A DA AN, ose AN e DA ashtu si ANDA/ANDI, dhe lidhet pikërisht me Dashnin por edhe krijuesin i cili është i DAN /DAM nga krijimi, e si krijues i veçuar. ADON emër si argument shumë i fuqishëm se Zoti ishte përkufizuar si Dashni, dhe ndoshta paraqet rrënjët e largëta të interpretimi të sotëm Krishterë.

Nga ADON, ADUN, ADIN, ADEN lidhet ngushtë me emrat DONA, DO DONA pra E DON DONEN, e ose e DON Zotin, DO ADON, DOADONIS, na jep hapur pamjen e lidhjes se DONA, DODONA dhe ADONAJ me kuptimin AI na DON, ose NA DON , në bazë n'rlakohet me kuptimin e DASHNIs, mandej nga të dy anët, ZOTI e DON njeriun dhe Njeriu e DON zotin ose ZOTI është DA si AN në vetvete nga krijimi sepse është krijues. Vete emri Dashni përgjatë librit shpjegohet në thelb si gjësend i cili *Da-het*.

Emri ADON/ADONAJ, DONA, DO-DONA, ku DONA tregon se DO, pra NA DO, ose në trajtën DO NA, na jep DO = Dashni. Emrat DONA, ADONA, ADONIS ndërlidhen ngushtë me kuptimin e emrave DO, ANA, dhe IS. Megjithatë diçka është e qartë ADON, DO = EDUA DONE-en, ADONAJ tek Judenjët dhe ADONIS, ADON, DONA, lidhen drejtpërdrejt me kuptimin e DASHNIS, diçka të cilën EDONA, A DONA, DONA, por edhe emri i prejardhur, DONA ose ADONA dhe DO pra E DONA DONEN. Haptas, pa kurrfarë mëdyshje gjuha shqipe e sotme dëshmon se kemi të bëjmë me emra kuptimin të cilat mund të gjenden veç shqip.

Si duket Krishterimi i ka rrënjët në Ballkan dhe për shkaqe të panjohura më vonë u ndërlidh me hebrenjtë. Megjithatë diçka dihet se popujt para popujve semitikë, në Izraelin e sotëm dhe Liban banonin popuj të familjes se gjuhës shqipe. Asnjë popull nuk i kupton em'nat/emrat ma të nalt të Zotit, as në Indi, as në Persi, as në Egjipt, as në Izrael, as në Lindje dhe as në Perëndim, përveç shqiptarëve. Dardanët e lashtë të cilët mund të kenë filluar dyndjet në Jug përgjatë Danubit, mund të jenë njohur me emrin DORJAN /DOR=DAR=DIR=DER=DUR,...si dhe AN dhe DAN përbëhen nga e njëjta natyrë gjuhësore/ krijuan emrat ZEU, si ZEUS, JEZUS, MARI. Ku ZEU ishte drita dhe N'zehtit e ardhun/ardhan/erdhën/urdhen/ nga Amon RA, AI, pra Zoti M

Prej gjuhës kuptojmë se dolën bazat e gjitha religjioneve të sotme në botë, sepse na ep përgjigje kuptimplote për shumicën e emrave të Zotave.

EMAN/OMAN/AMON/IMEN/AMAN/AMIN,...  
EMEN/AMEN  
EMAN/AMAN



EMUN/AMUN/UMUN/IMUN, pra edhe IMUN do të thotë E MAN.

EMIN/AMIN

EMON/AMON

Kështu edhe fjalët arabe

IMEN/IMAN/AMON/AMEN/AMIN/AMUN/ kanë kuptimin E MAN pra atë i cili MAN. Nuk duhet të i largohem fjalëve; DIN, në arabisht do të thotë Besim se paku interpretohet ashtu. Megjithatë DIN në gjuhën shqip do të thotë DIN ose DIJE, të kemi dije për Zotin. Duhet theksuar se vet emri SHAMAN=SHA'AMAN ka kuptimin

SHUM+MAN=SHUMAN. Kemi tek sllavët e Jugut MALI = SHUMA, na jep gjësendit në sasi SHU dhe MA/UM/AM. Natyrisht në Indinë e largët e kemi fjalën MANU, si formë e fjalës AMAN, AMIN, AMON, MAN, MAN RA, AMON RA. në Tibet u përhap në trajtën OMN, ose OMANI, të cilat për bazë e kanë kuptimin e fjalës më NU/MANU, MA ANU, pra e man perenin /*pere non-nun*/ ANU, siç quhej tek Shumerët e Arkadianët. Të gjithë këta emra, është e pamundur të përmenden, për shkak të natyrës se lamisë të cilën e shtjellojmë, tregojnë në thellësitë e historisë para-antike, kishim një gjuhë botërore me shtrirje shumë të gjera, bazën e të cilës e mban gjuha jonë.

SHAMAN/SAMAN përfarohet me Shum+MAN, si dhe SHA+AMAN, në Kosovë *Shaman* përdoret si shprehje, SHAMAN Ai nuk man kush, Shaman deti nuk ka toka,...., etj.

SHAMAN/IMAN/EMAN/EMEN/AMAN/EMON/LEMAN/MAN /MANA/LEMANA/MANUSH, NUSHMAN,....,etj., dëshmon se fjala SHAMAN ka të bëjë me terminologjinë shumë të lashtë. Kështu kur kemi folur për emrin AMON dhe RA, pra AMON RA/AMAN RA, ose e E MAN RA, ose IMAN RA/OMNI RA/EMNI RA,.. në të vërtetë na jepet kuptimin i plot në shqipe i fjalës RAMAN në religjionin HINDUS kur RAHMAN në arabisht RRAHMAN/RAHMAN ose në religjionin Hindus RAHMAN/RAMAN, në të vërtetë dalin nga shqipja RA MAN, pra e MAN RA, e mban rrafshin ku endet DIELLI në shtresën më të lartë të paramenduar më emrin AMONRA (RAAMON, ashtu si LEMON/LMON/,...), ose RAMON, RAMAN RAHMAN etj.

Po ashtu DUA, me kuptimin e Lutjes, dëshirë e njeriut të shprehur për atë çka DON-edhe për këtë DUA. Kur themi DUAJA e jote, drejtpërdrejt lidhet më kuptimin e fjalës, DUA, pra atë gjë të cilën DU, atë ja shprehu ose ia thom ZOTIT më fjalë, me DUA.

Mësimet e deri tashme se Lindja ka ndikuar në Evropë më shumë sesa ajo në Lindje, është e pavërtetë. Evropa gjithmonë ishte vlim i lëvizjeve nga më të ndryshme, nga ato demografike dej tek idetë,

ideologjitë, traditat dhe besëtytnitë. Pra Evropa ishte eksportuese më i madh i ideve dhe zbulimeve, por në periudha të caktuara edhe i religjioneve Kur flasim për religjionet i nënkuptojmë/*n'rkuptojm'*/ të gjitha religjionet nga India deri tek Egjipti, të cilat bazën e kanë në Evropë.

*Çështja e dëshmimeve arkeologjike, shpesh mbetet në kurthen /kurthen=kur-kor+then-thyn, prej nga kemi; kore e thyne/, se popujt e lashtë të Evropës në çka kanë shkruar, dhe më çfarë materiali ka ndërtuar; kështu n' koftë se ata kanë maru shtëpia, ura si edhe kanë shkruar veç më dru, atëherë sado e përparuar të ishte kjo formë e ndërtimit, përgjatë kohës do të ishin dëshmi të zhdukura.*

*Tradita e djegies së trupave të vdekur mund të krijoj bindje të gabuara për gjeneratat e ardhme, se nuk ka pasur njerëz të cilët jetonin në hapësirën e caktuar ku praktikohet djegia e trupave të vdekur. Pra vijmë në përfundime të gabuara, pavarësisht se ata popuj mund të ishin më të zhvilluar sesa zhvilluesit e kulturës të Mumifikimit.*

Kështu studimet më të reja na ofrojnë fakte të padyshimta se vendlindja e fesë islame dhe e profetit Muhamed ishte Petra e Jordanit, e cila se paku këto 5000 vitet e fundit ishte nën ndikimin e fuqishëm të kulturës evropiane, përkatësisht të asaj pellazge, greke, e romane.

AMON RA do të thotë AMUN RA, do të thotë EMAN RA, pra E MAN sipërfaqen e sheshtë në lartësinë RA, sipërfaqe ku qëndron DIELLI.

*MN* do të thotë MAN, këtë kuptim e mbajnë të gjitha fjalët me renditje MN në shoqërim më cilëndo zanore /*M-zanore-N ose MN-zanoe*/, natyrisht zanorët ju dhanë atyre veti të veçanta, por në bazë do të thotë MAN.

*LEMON/LIMON* është fjalë shqipe me kuptimin me LE=LAN ose është LE ashtu L'KUR, prej nga asht lan që të MAN. Prej nga kemi MANA/MONI. Lidhur më këtë emër kemi dhënë shpjegime të hollësishme përgjatë librit. Kemi LA MON/LE MON ose LA MAN/LE MAN, prej nga LEMAN ose LEMON.

Emni AMON/AMIN/EMAN/OMNI/OMONI/EMN,IMENA..., fjalët sllave për em'nin në shumës IMENA, ka gjasa shumë të mëdha të jenë nga gjuha e lashtë shqipe e cila ishte me përhapje shumë të gjerë. AMON RA ka kuptim të njëjtë më fjalën EMON RA/AMEN RA/OMON RA/IMAN RA/AMAN RA. Në shqipe baza e AMON është E MAN/MON ose A MAN RA, po e shkruaj të n'dame, në të vërtetë kjo nuk ka kurrfarë ran'sie. Por kemi EMAN RE=EMAN RE pra E MAN sipërfaqen ku shtrihen RÉT dhe prej nga vjen REA, me kuptimin EMAN RE prej nga ka le bashkimi i këtyre /*ktyne=ke\*ka+et+yn*/ fjal've më EMA+AN+RE/RA, e cila na jep si shkurtes EMER.



Masanej kemi EMAN si AMON RI = EMEN RI pej nga u krijua EMRI, si t`kurrje e këtyre fjalëve.

EMAN RO ose AMON RO, që do të marrim fjalën EMRO

EMAN RU ose AMON/AMIN/AMUN RU do të ishte e munun /MA NON- NIN, MANUN,..., VE NON/VENON/VENIN, ...,etj./ më u rrudh në fjalën EMRU

Kështu fjalët në gjuhën e vërtetë MARO/MARU/MARI/MARE/MARO do të thotë shkurtimisht: MA RO, pra MA RO, MAJE RO, ngrite deri n`RO, dhe =MARO= E MARO(MA RO-n)=EMRO (AM/AMA RO-n) në kuptimin bazë me MARU (MA RU-n), ose kriju, MA RUjtjen prej nga ka marr MARU

MA RI=MARI=E MARI=EM`RI

MA RA=MARA = E MA RA=EM`RA

Në Kosovë kemi po ashtu KA RU, MA RU, ME RI, BA RU ,..., etj.

MA RE= MARE= E MA RE= pra e Ma RE á t`kurr në EMRE/AMRE/AMRU/AMRI, ... e kështu më radhë.

Një prej emrave të njohur është IMMANUEL, ku, në të vërtetë është riprodhim i emrit AMON/AMAN/EMANU ose AM ANU,/AMANA/IMMANU+EL, i cili e përshkruan em`nin (AM NON) e Zotit me veti kryesore; MAN çdo gjë. Për shkak simetrisë kemi Ai i cili MAN ka NAM.

### Vërejtje:

Lexuesin në lidhje më çështjet e vend ndodhjes të lindjes së Islamit, e këshillojmë të lexoj studimet shumë shkencore të **Daniel Gibson**, i qujtur DAN GIBSON në veprat e tij për Orientin, si dhe videot e ligjëratave të tij në Youtube.

### Literatura:

**Gibson, Dan (2017).** *Early Islamic Qiblas: A survey of mosques built between 1AH/622 C.E. and 263 AH/876 C.E.* Vancouver: Independent Scholar's Press. ISBN 978-1927581223. Imprint of CanBooks.ca

**Gibson, Dan (2011).** (2011). *Qur'ānic Geography: A survey and evaluation of the geographical references in the Qur'ān with suggested solutions for various problems and issues'*. Vancouver: Independent Scholar's Press. ISBN 978-0-9733-6428-6. Imprint of CanBooks.ca

**Gibson, Dan (2004).** *The Nabataeans: Builders Of Petra.* Xlibris. ISBN 978-1-4134-2734-9.

**Toma Holand,** në veprën ''In the Shadow of the Sword:(The Birth of Islam and the Rise of the Global Arab Empire''

# LARG'SIT ; AT, ET, IT, OT, UT, YT, EAT, OET,...

## Shënim:

*LARG'SIT, ku pjesa SIT mund të jetë sasi e materies shtjell (SI, ku është shtjell-uese me gjerësi të papërfillshëm në krahasim me gjatësinë) e shtrihet dej (daj, duj, doj, dij, dyj) në ET, në dormen SI+IT, prej nga marrim SIT. Rrjedhimisht kemi SUT, SIT, SOT, SET, SAT, SYT,...., i cili shpreh sasinë e zhvendosjes së materies deri në kufinin kufizues, nga është T, në hapësirat më shtrirje/shtrimje AT, IT, OT, ET, AT, YT,...., etj. Shikoni figurën;*

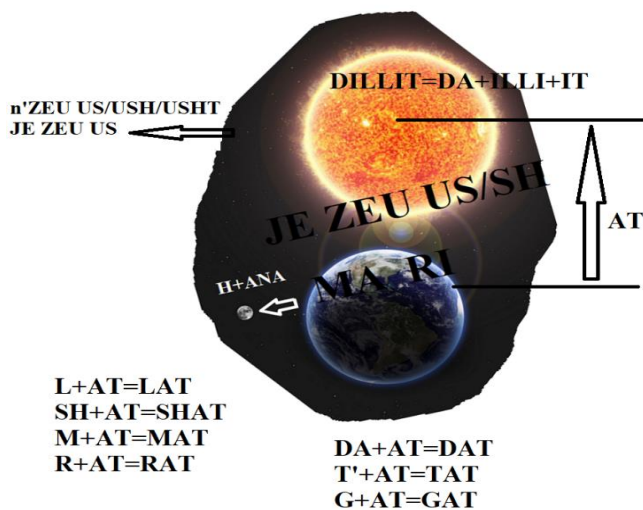



*Shéja e Dillit dhe pamja e Qe+Elles në Tavani i xhamisë Shah-e-Kerakh në Shiraz, Iran*



Edhe në këtë mënyrë, Dielli paraqet largësinë më të madhe në botën antike, në qiellin-sipërfaqen më të nalt të quajtur RA. Në largësinë e quajtur AT, dhe të njëjtën kohë paraqet KRY, pra KRIASHT, ose KRISHT, sepse paraqet ndarjen e veçantë e RI dhe paraqet fundin dhe majën e sistemit

TOK =MARI dhe DIELLI (*ZEUS - për shkak të Zetit, dhe Largësisë AT, dhe Dritës se tij*). Kurse *Shpirti i Shejt* shtrihet gjithandej ndërmjet diellit e tokës, paraqet gjallësinë, lëvizjen e krijesave, lindjen, dekjen=dakan=dakan, mendimet, shpirtin krijues, an'rrat ,..., etj.

Kur të shkojmë në Kisha, pikërisht përballë Altarit, shtrihet përshkrimi e marrëdhënia, TOKË – DILL, engjëjt ndërmjet tyre që paraqesin Shpirtin e Shejt, Pëllumbi si dhuratë e jetës e drita/zeht'sia , pra ZEU. Kështu ZEU-si nermje tokës=MARI, e cila e MA RI-nin, ngRitjen, dhe e man rritjen e I në trajtën RI, ashtu si BARI/BA +ARI. E tanë kjo shkurtimeisht: toka asht ni N'AN= NU AN-en, është M'AM=ME'AM=MA, dhe AMA/A + MA/AM A, dhe Zeut, që buron nga Dielli që paraqet Zotin. Kështu asnjëherë DIELLI, DRITA dhe nxehtësia e tij nuk munden të jenë të n'dame/ne dam=da am/, dhe kjo përshkruan ATIN e SHÉJT të TANAHERSHEM/GJITHMONSHEM.

*Trinin=T'RI NON/T'RA'NON, e kemi edhe vertikalisht; TOKA, Dielli dhe JETA, pra JETA buron nermje tyne, e cila perman rritjen e gjallesave, e njeriut por edhe menimet e veprat e tyne.*



Këto gjallesa, ndërmjet tokës dhe qiellit, i man lidhun në IR/RI, pra gjithçka e gjallë e cila shkon deri në rrafshin të cilin mund ta arrijnë/m'rrijn krijesat e gjalla RI. Kështu shpendët/Shpent/SHpenimi ngjiten përpjetë në fluturim nëpër hapësirën IR, prej nga ajo shtrihet dej në kufirin T, duke na dhanë IR+T=IRT, na ep kuptimi PIRT=Pej/PI/P+,...+IRT=PIRT na për afrohet me fjalën PORT=Pej/pi/po/p+,...ORE+ET. Nga fjala PIRT na del kuptimi i emrit SH=Shumë+ PIRT, sikur na shpjegon SHPI+IRT/SHPO+ORT/SHPU+URT/ SHPA+ART, pra sikur të themi SHPO=SHPI në hapësirën fizike IRT, pra në ngritjen përpjetë deri tek RI, prej nga kemi SHPIRT. Mendoj se fjala SHPIRT me të drejt në gjuhën shqipe do të ishte SHPYRT ashtu siç thuhet në rajonin e Ana Moravës, prej nga na tregon se Shpirti ngjitet dej në rrafshinën e

pacaktuar/pacaktume prej nga ma nuk mund të kthehet duk u ngjitur në YR dhe në pikën ma të lart të saj RY, për të cilën kemi folur gjerësisht.

## **Shënim:**

**Kur flasim për emrin KRISHT, të shikojmë fjalët; ISH/ASH/USH/ESH/OSH/YSH DASHNIA, Dash, Dasht, Dashtuni, përshkruan ndarjen nga gjësendi ASH/ESH/USH/ISH/OSH. Pra, toka me diellin ndajnë njëra me tjetrën diçka dhe ajo quhet DASH=DASHNI=DASH NU, pra NU DA ASH. Në foto dhe skicë jemi përpjekur ta qërojmë dhe thjeshtësojmë sa ma shumë, pse të parët tonë, i quanin më këta em'na, në të vërtetë paraqesin shpjegimin e thjeshtë të formave dhe dukurive fizik. Shpesh dielli është i përshkruar, kështu: RUAR, RUM, RU në UM=AM, kurse RUAR humbë kuptimin sepse kemi RU në AR/ si Burrë, kurse MARI si Grua, NANA e cila e rrit gjithçka të gjalle, ashtu si fëmijën gjinin e vet, e mban në prëhër**

S'do mend shumë për të kuptuar, se krejt këtë sistem DIELLI në largësinë AT që endët në rrafshinën e nalt RA, e mban për tokën MARI/MARI të lidhur veç DASHNIA, e cila në gegënishte e kemi zotin ose PERENIN (PEJ RE NON, pra prej REVE NON, në trajtën NIN, edhe kjo e kallëzon madhësitë e një gjuhë) ADONA/ DO (DA për ADON ose DO në kuptimin DU e DOJM ADONEN, ADONIS, ADON, EDON, ADONAJ,...., etj.).

Versioni i Besëlidhjes së RE, për martesën e MARI-s dhe Jozefit, dhe mos marrëdhënieve të tyre seksuale, na bijn deri të vërtetimi, se prapë kemi të bëjmë me një përshkrim simbolik ose i maskuar, ashtu DILLIN në largësinë AT nuk e ka pa askush në aktin seksual, megjithatë toka jep KRIJES-at e veta, pra KA+RI=KRI /ashtu si **KRA pra KA RA ose KRA me kuptimin e njëjtët RA por duke e ruajt lidhjen prej vendit, gjësendit trupit nga është nda, ose pej të cilës ka ra/** dhe MA+RI=MARI, pej nga marrin kuptimin e marrëdhënieve ndërmjet MARI-s dhe JOZEF, në të vërtetë vetë JOZEF na jep emrin e Koduar/KODUM të tij JO+ZEF me mundësi të ishte version i fjalës JE+ZEF ku pjesa ZEF prapë na flet për ZEF, pra N'Zetit/N'ZEH-tit.

Kështu JOZEF si emër i burrit, i cili nuk pat marrëdhënie asnjëherë me Marin dhe ajo e dha JEZUSIN, prapë na bjen përshkrimin e krejt asaj çka thamë deri tash. në të vërtetë N'zetit nuk leu nga toka, ajo vije nga Dilli, por lidhet për tokë/MA/ dhe ekosistemet e rritura-RI në sipërfaqen e saj.

N'Zetit paraqet burim jete, paraqet burim energjie, dritë dhe dashuri, pra ADON, sesi ATI ose DILLI është i dash'num (DA ASH-in NUM/NOM si NO ose NU në UM , prej nga fjala NUM shkurt do të thotë



vendos, prej nga kemi EPIDAMNUM, pra EPI DAM NUM, I NUM DAMJA e EPIT) me MARI-n pra me TOKËN, dhe ata nuk ndahen. (*Shënim: Lidhun/lidhur, nga LI=LE=LA,...+DHUN=DHAN,*) ADONA, EDONA, DONA, DONI, DO-DONA, por edhe EDOM/EDON/ADONIS, EDOMIS, EDIM, ,...DIANA, DANA, DONA, DINA,... etj.

DASHUNIA E MAN KËTË BOTË, VEÇ NËPËRMES DASHURISË, e kjo DASHURI, E MBAN TOKËN ME DRITË, SEPSE DIELLI NUK I LARGOHET TOKËS, rrezikun të cilin e kanë pa popujt shumë të lashtë, nga mundësia e largimit të diellit nga toka, pra largimin e Atit me Zehtit -ZEUSIT, ose ZEUT nga TOKA-MARI. Prej nga tokën do ta mlonte (m'lonte) Errësira/err'sina dhe MARI do të ishte një grua ve, pa RI, dhe e vdekur.

Kuptimi i emrit DASHNI=DASH NU=NU/NI/NO,...+ DASH/DISH/DUSH/DESH/DOSH/DYSH, ku DASH/DISH/DUSH/DESH/DOSH/DYSH përbëhen nga DA + ASH/DI + ISH/DU+ USH/DE+ ESH/DO + OSH/DY + YSH, pra DA + ASHT/DI + ISHT/DU+ USHT/DE+ ESHT/DO + OSHT/DY + YSHT na epin (NU\*EP=NEP=EPIN,...) pamjen... DA ASHT, pra me e DA nga ASH-ekzistenca e materies. Sasia e materies ASH/ASHT, sasi e cila është DA, pra DA+ASH, DA+ASHT, DASH + UNI. Dielli e DAU TOKËN dhe e mban afër vetit sepse E DON, e do krijimin në të, që për shkak të nxehtësisë, ZEU krijohet, merr frymë e gjallnohet /gjall-gall, nga AL/ALL, ashtu si M'AL, M'ALL, K'ALL, SHA'ALL, T'ALL,.. por edhe M'ADH, G'ADH,..., etj./ gjithçka. Për këtë arsye ZEU është krijues i krijesave, dhe ishte atëherë kur ishte edhe ATI ose DIELLI. Emri Krisht njëkohësisht ka kuptimin e KRIJIMIT dhe KRI ASHT, për këtë ka KRI, dhe truni i jonë po ashtu është vendbanimi i shpirtit të tij, pra Krishtit, për këtë quhet KRI. *'Deri në fund të kohës'* thotë JE+ Zeusi; *do të jem me ju.* Ai do të jetë DRITA = DA RITA, e botës, pra për MARI-në. Kështu burri qysh prej njerëzimit ka za fill, tregon se Burri (*BU ka kuptimin BA i futun mrena në URR, na jep fuqinë e brendshme në trajtën; BA pra BU i grumbulluar brenda trupit të tij në URR, ashtu si thelbi/Thalbi i futur(n) në ARR, prej nga del emri BURR=BU+ URR ashtu si BARR=BA+ ARR. Kështu BU merr një trajtë të URR, është si BA e futun në ARR, e cila merr kuptimin BARR; nga kjo logjikisht marrim kuptimin e fjalës BURR, si rrjedhim të njëjtën kohë do të thotë BARR, por e cila gjendet brenda vëllimit , nën sipërfaqen p'shtjell'se, e trupit/gjësëndit e cila u kthye në formën BURR. Ashtu BU formë e cila shperfaqe BA-mjen nga m'renesi/brendësia e asaj e cila ka formën ARR-es, por tash në U, prej nga kemi BU në URR/ARR. Nga kjo, si rrjedhim kuptojmë fjalën BERR*

ose *BERRE-a*, na jep përshkrimin në shumës të fjalës *BARR*, sepse *E* i afrohet shumësit të *A-së*, prej nga kemi *BERR* janë lloj *BARRE*).

Lidhur me Kryqëzimin e Krishtit kemi prapë përshkrimin simbolik, i cili përshkruan *DIELLIN*, kur fuqia e nxehtësisë së tij është në pikën më të vogël. Pra në ditët, me kohëzgjatje të shkurt, ashtu koha e Krishtlindjeve me; 24, 25, 26 dhjetor.

### **Shënim:**

Fjalët; *SQAROJ*, *SHQAROJ*, *QEROJ*, *QAROJ*, *QIROJ*, *QUROJ*, të gjitha këto fjalë e kanë për baza *ÇA*, pra *ÇAMJEN* diçka *Çahet* ose *QITET POR TASH KEMI* të *BAJM* më *ÇAMJE* më *SIPERAQE*, *KËSHTU KEMI QA QU QO QI QE*, më *SIPERFAQET ER, AR, UR, OR, IR, YR, ...ETJ*. Lexuesi e kupton se shprehja *U QART*, dhe *QEROJ*, *SQAROJ* ka të njëjtin kuptim: me *QA* sipërfaqen, pra me e *DA* në formën *QA* sipërfaqen nga nërshtresa /*me drejt të shkruhet n'r'shtresa*/ e saj, sikur më largu litosferën nga sfera e m'rensme e tokës, ose pjesa tjetër e tokës, i bije si; *QAROJ*, *QEROJ*, *QIROJ*, *QYROJ* ,... etj.

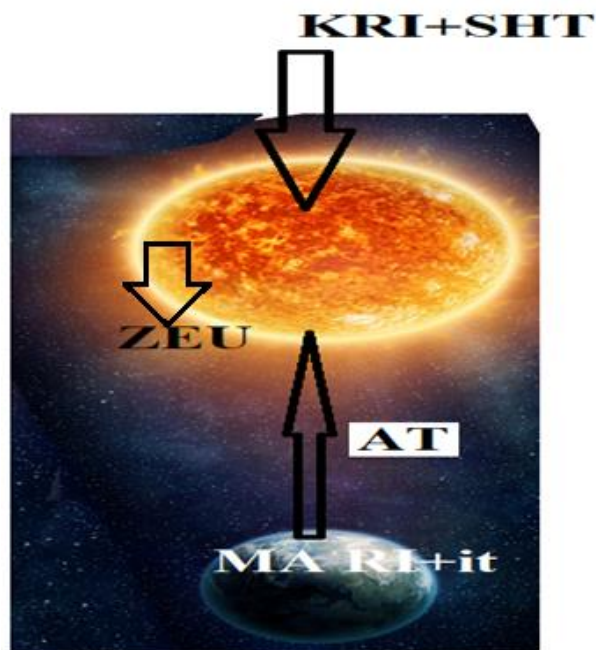



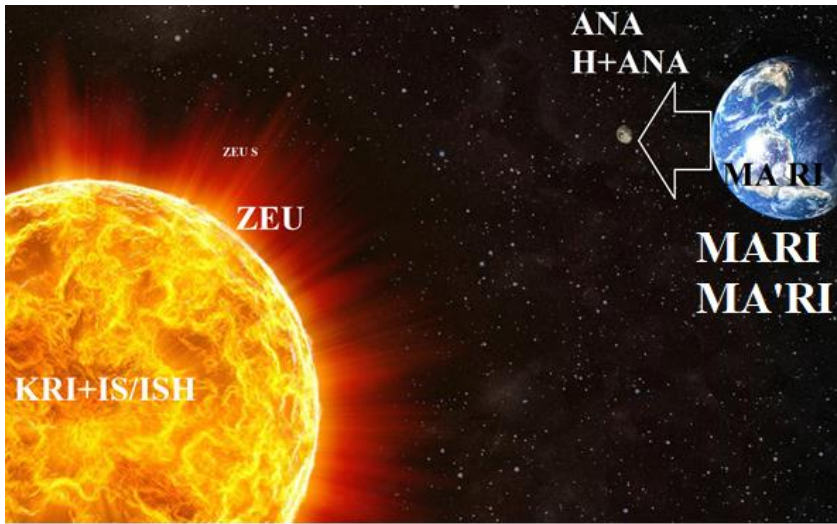

**KRIS/KRES/KROS/KRAS,...**  
**KRISH/KRESH/KROSH/KKRASH,...**  
**KRISHT/KRESHT/KROSHT/KRASHT,...**  
**KRI/RI, KRE/RE, KRU/RU, KRO/RO,...**

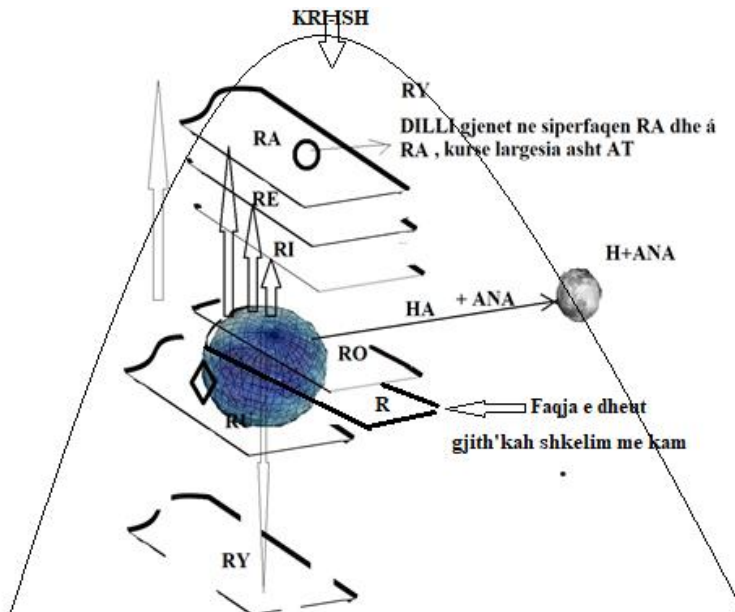

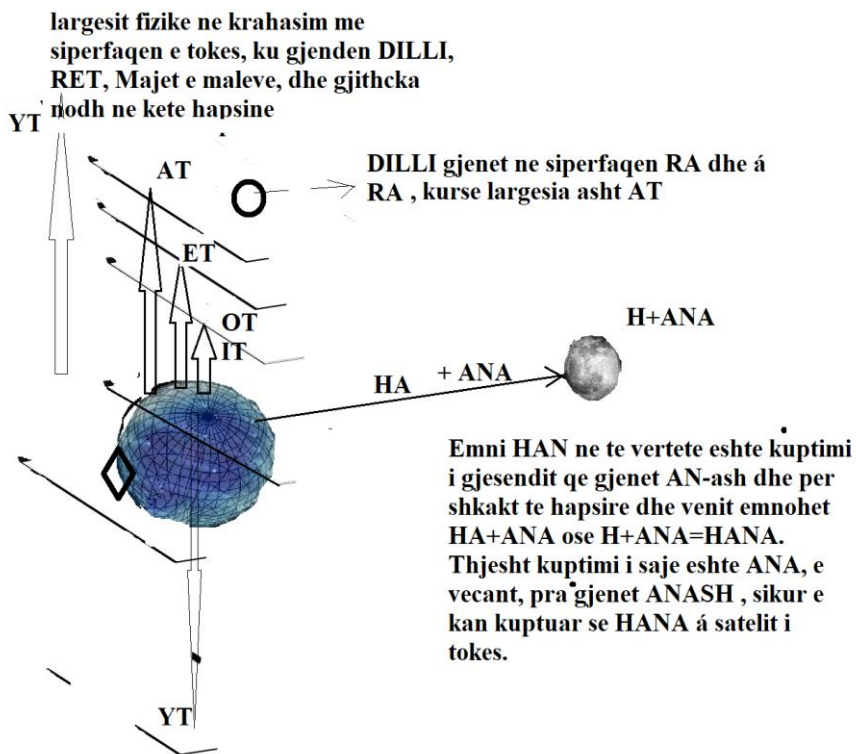

Pra, nga vizatimet kemi sqaruar se HANA quhet dhe interpretohet thjeshtë si ANA, pra Hana rrinë ANAsh tokës, por quhet HA pikërisht për formën e ngritjes së menjëhershme, pra një AN në formën HAN, ashtu sikur IN që e kemi HIN duke e treguar ANën e ngushtë ku gjatësia është shumë më madhe sesa gjatësia/gjerësia: të tillë kemi IN, që është HIN, Unë që na tregon për një brendësi, në sipërfaqe UN dhe e NU në U pra UN që na jep një formë të brendshme të AN, që është UN, prej nga kemi HUN, HEN, HIN, HON, pra, HAN,...., etj.

Largësitë e rrafshëve paralele me tokën i kemi dhënë dhe ato janë të emëruara me fjalët; AT, ET, IT, OT, UT, YT, dhe T që përputhet me pikën ku gjendet vrojtuesi ose folësi, pra njeriu i cili krijon fjalë dhe më të i përshkruan dukuritë. Duhet ditur se në lartësinë/largësinë AT shtrihet sipërfaqe ku gjendet dhe lëviz DIELLI i quajtur RA. Në lartësinë/largësinë ET quhet rrafshi ku shtrihen RET, në lartësinë/largësinë IT shtrihet rrafshi ku arrijnë *shpenimi /shpe+nume/* dhe gjallesat tjera të gjalla, në lartësinë/largësinë OT shtrihet rrafshi RO, ku mund të arrij kama e njeriut dhe ku njeriu e ka nën kontroll, ose mund të arrij atje.

Në largësinë/lartësinë UT ku gjendet nën sipërfaqen e trupit gjësendit dhe ka lëvizje rrjedhje dhe zakonisht grumbullim të gjësendit, sepse forma U është formë e sahanit/enës dhe në të çka bije ruhet.

### **Qella (qe + ELLA, ELA)**

Afërsisht pamja e Qelles duket (doket) si në figurën e mëposhtme prej nga leu edhe plisi jo ve si nevojë për të mlu ( *kështu kemi BLU, VLU, SHLU, GLU, KLU, ..., por edhe FLU, HLU..., si shtimi i kuptimeve të ndryshme të fjalës LU, njëjtë sikur; LE; BLE, VLE, SHLE, GLE, KLE,.....,etj.*).

Vete fjala, QELESHE, pra Qe LESH, QIt nga LESH, për shkak të shumë kuptimeve dal prej fjalës; LE, LESH, LI, LISH,..., mund të jetë nxjerrje si QELLASH, prej nga QELESH, për të përshkruar kuptimin e QELLES (Qielles, për Qiellin), ashtu si thuhet në Gegnisht. Megjithatë kemi të drejt ta quajmë jo të besueshëm këtë pohim.

Po ashtu emri PLIS, mund të jetë si prodhim i fjalës PELES, në kuptimin PEJ/PI/PE/P+ ELES, ashtu duke treguar (*Tregu=TE RE GU/GJU, tregumun= TE RE GJUMUN, ku GJUMUN, GJUN, GJUAJ, GJUN, GJUNUN,...*) se është nga PEJ LESHIT i thurun (*THU=THY+RUN; pra e RUN THY/THU-mjen*), gjë të cilën e dimë të gjithë. Megjithatë nga shumëkuptimësia e fjalëve; ELES, E LES, LE, LES, LAS, LA, LAT, LUT,...,etj., mund të jete plotësisht e vërtetë se fjala PELES është krijuar nga PE ELLES ose PE ELES; kur ELE në të vërtet përshkruan QELLEN, në kuptimin QELE, QE ELE, QE ELLE. Kështu emni me i lasht i Qiellit në shqipe është ELA, ALA, mandej ELLA, ALLA, dhe QE ELA=QELA, QELLA, edhe sot në ejte përditshme QELLA, QELA (shënim; *pra, nga pjesa e QELUN, sepse ana e tokës, ku njeriu shkel asht e m'shelt, jo e qelne*), në Kosovë përdoret për të treguar QELLEN. Kështu PEJ ELES na jep PELES, dhe të gjitha toponimet ta epin shpjegimin e PELE, PELEA, PELLE kuptimin se këta popuj të gjuhës shqipe mendonin përnjëmend (përnjëmend) se janë nga ELLA, pra nga QELLA, e cila me vonë ELLA që përshkruan QELLEN u kthye edhe si (Emen/EMAN/AMON) Emër i Zotit, ku rrinë Zoti, si shpi e Zotit, por edhe si veti e ti se ai rri në ALA/ELA ose ALLA/ELLA, pra rri në N'alt.

Krejt e kuptueshme në shqipe pse emnat ALLA, BALL; MALL, SHALL, DALL/DALLGA, janë shqipe dhe dalin nga ajo. Krejt e besueshme po ashtu se PELES/PELLAZG, na jep kuptimin se PELLA AZGA na përshkruajnë PEJ qe ELLA AZA AGA, nga përafrojmë se PE ELLE ZA GJA, ose PEJ ELLA ZGJA/ZGA, në kuptim se PEJ ELLA ZGAT pra janë ardh (në Kosovë përdoret ARDH, kurse në gjuhën letrare

*ardh-ur. Prej nga kemi; ARDH, BARDH, GARDH, VARDH/VERDH,..., etj.) (krahaso; gardh, v-erdh, m-erdhi, d-ardh, b-ardh) nga ELLA, nga ZOTI ELLA ose nga qe ELLA.*



## KRISHTI

Këtë do ta sqarojmë që filozofia para themelimit të krishterimit – para-krishtere në trojet tona ballkanike ishte shpërndarë si një pjesë e filozofisë, pasi që pjesa më e lartë e trupit në aspektin fizik është Kryet, ose në formën tjetër që përdoret edhe sot si Krit. Kështu pjesa më e rëndësishme e trupit të njeriut dhe e jetës së tij është në Kri, kry, pasi Kry dhe Kri nuk është emërtim për Kokën por nuk është përshkrim i njëjtë sepse Kri është pjesa më e lartë ndërsa Kry është pjesa përfundimtare, derisa Kokë do të thotë ka oke, ka formën e okës ose sferës ose më thjesht e ka formën e o-së (pra, o ka ose ka O ka rreth ose sferë), si edhe ka OK=IK me lidhjen KOKE na jep pjesën e veçantë, dallues nga pjesët tjera të trupit. Rrjedhimisht lindin ngjashmëritë LA+AK=LA+AK/IK=LAK/LIK, LA/LU+AK/UK=LAK/LUK, LE/LA+AK/EK/HEK/UK/IK=LEK/LUK/LAK/LIK/LOK=LUK=LAK=L EK. Si vazhdime kemi P (LAK/LEK/LUK/LIK/LOK/LYK)=PLAK/PLEK-s/PLUK/PLOK/PLYK

ose FLAK/FLEK/FLOK/FLUK... etj., Megjithatë në këtë pjesë dëshirojmë të qartësojmë se emri LUKA në Bibël është emër Shqip. Kështu filozofia e religjionit pellazge në bazë të fjalëve shqipe ka qenë qindra e më shumë vite para se të përhapet religjioni i krishterë në formën e cila sot gjendet dhe është formuar në bazë të keqkuptimit të thellë të mënyrës pellazge të përshkrimit. Kri përfshin pjesën më të lartë të ngritjes së një maje malore ose të një formë cilindrike të trupit, por ajo pjesa më e lartë nuk është Kri por është në Kri, prej nga ka lindur fjala ose terminologjia KRIËSHTË OSE KRIOSHT, QË KA MARRË FORMËN KRISHT, KRESHT, KRYSHT QË NË TË VËRTET JANË TË NJËJTIT KUPTIM. Lidhja e formës rrethore të pikturuara nëpër ikonat kishtare, mandej shumë para kohës së Krishtit, tek të gjithë njerëzit që merren si të shenjtë, si tek Apolloni, Buda, por edhe ma t'vonshmit Muhamedi, mandej edhe tek të shenjtit tjerë natyrisht duke përfshirë edhe apostujt e Krishtit kanë rrathë rreth kokës. Shpesh është dhënë shpjegimi, se rrethi paraqet diellin, çka nuk është e vërtetë. Mund t'paraqesë vetëm në një aspekt diellin si pasojë e krahasimit të brendësisë sferike (okës) së kafkës në mesin e të cilës gjendet trunit (*te+run=T'RUN*), *kështu run e merr kuptimin jo vetëm diçka i cili të ruan nga gabimet e rreziqet por edhe si drejtues*), por edhe në mesin e trunit gjendet hipofiza, një pjesë e rëndësishme që i udhëheqë proceset e trupit. Në kemi në lindjen e largët rrethin e bërë për-rreth kokës së BUdhës, i cili nuk tregon në parim diellin por tregon trurin, kryt/ krit (kokën), paraqet në bazë trunin, organi i cili na ruan e drejton. Rrethi paraqitet në kokën e Budës tregon se rrethi është simbol i Kreshtës/ Krishna/ Krishti e kuptueshme në shqipe: Ky simbol nuk ka të bëjë me diellin, por dielli është përbërës i saj. Nga kjo emri Kreshta është pikërisht rreth kokës, dhe brenda në kokë, që buron prej kreje.

Vlen të theksohet; apostujve të Krishtit kur iu zbriti shpirti i shenjtë si flakë e dhezt/ndezur në kri/kry, ju shfaq mbi kokë kështu duke treguar praninë e shpirtit të shenjtë. Kuptohet se pjesa ku rrinë shpirti i shenjt; është truni, dhe pa tru nuk mund të flasim me Zotin, e as me Shpirtin e shejt. Pikëpamja që del nga emri i Krishtit, Shpirti, pra edhe shpirti i shenjtë e ka vendin në kokë, çka sugjeron se shpirti është pjesë e vogël brenda dhe siguron të qenit e vet, në forma e nivele të ndryshëm (për shkak të tingullit SH, pra afërsisht me shumë nivele) dhe si diçka e vogël si PI (maja e thepit), dhe RT (tingulli R tregon Ng(r)itjen ose IR (ose RI) që jep kuptimin për diçka që është futur përbrenda. Ky shpjegim nxirret gjatë lëvizjes së gojës ku buzët futen brenda dhe gjuha lëvizë në atë mënyrë duke e thithur tërë goja ajrin ashtu duket që ndjehet kur theksohet IRT, pra diçka e ngritur dhe e futur dhe e rritur duke u shtyrë përbrenda PI-se. Si argument mund të përdorim HIPOFIZËN, që është nga shqipja e vjetër që prapë lidhet nga

fjalët HIPO që në gjuhën shqipe të lashtë mund të ishte HIPI që ka kuptimin me HI në PI me u ngrit në majën e majave thepore si në PI, mandej HIPO mund të jetë një trajtë e theksimit sikur thEPI me tHEPORE si përpjekje për të treguar majën e tokës ose diçka që është ngritur mbi tokë, pra mbi rrafshin PO.

Shpirti rrinë brenda/mren (me rena, por edhe rena/rina/rana/roni/run etj janë shprehje që tregon rrjedhjen nga nalt'sia në brendësi/m'renësi, kurse rim/rum/ram/rem/rom, tregon rrjedhjen nga pika me e nalt kah pikat me të ulta, që nuk shkojnë në sipërfaqen e tokës. Kështu fjalët roni pra notimi nër uji, run/ran/ në anglisht duhet të jenë fjalë t 'lashta të trashëguara nga gjuha para ardhjes së indoevropianeve) kokës, pra Krishterimi në bazë të shpjegimit të gjuhës shqipe është vetë truri, mendimet, hipofiza, dhe gjithçka që lidhet me kokën. Thjesht në Kokë mund të shpaloset Zoti dhe ekzistenca e tij, mandej Zoti gjendet në Kokë, dhe ai gjendet mbi Qiell që në të vërtet gjendet mbi Qiellzë sepse truri realisht gjendet mbi Qiellzë. Kështu shpjegimi i Kokës është shpjegimi fizik i kozmosit ku mbi qiell gjendet ai që të ruan(truni) ndërsa Qielli që shihet me kaltërsi është kufiri ku ndahet ajo që në dimë edhe mbi të, ajo që në nuk dimë. Kështu në këtë barazim, kemi në pasqyrim pikë për pikë të kokës, pra nollës së poshtme =tokës, gojës hapësira e ndasive në mes të qiellit dhe tokës, qiellzës = qielli si kufi ku e ndan pjesën e poshtme me hapësirën që na ruan që na dikton pra trurin, edhe pjesa mbi qiell, ajo që është truni, i pa përshkruar ku zbresin idetë duke ardhur nga lart nga qiellza=qielli, dhe kështu çdo fjalë e mençur është zbritje prej qiellzës e cila është komentim dhe vendim i mbi qiellit pra mbi qiellzës - trunit, që në të vërtet paraqet vetë Zotin. Prej Kreshtë paraqet jo vetëm kokën por krejt zhvillimet e ngjarjeve në mes të Zotit dhe njeriut. Ta sqarojmë me disa shembuj, sipas fotove;



Fig. 7



Në fig. 7 paraqitet Apollo si perëndi e ashtuquajtur greke, me një rreth që shpesh quhet se ky rreth me rreze paraqet diellin e rrezet e tij. Megjithatë ky mund të paraqesë Krishtin me mendimet e tij, që janë paraqitur si në formë të rrezeve. Emri APOLLO në gjuhën e lashtë shqipe e ka këtë kuptim; APOLLO=A+po+LLO (AP+ OLLO=AP+ALLA=JEP ALLA=Jep dalje mbi dhe, rritje) që tregon një trup të ngritur lart në fushë, por është e thënë në shumës, pra jo në njëjës të tingullit L por në shumësin e tij LL, që nuk e shpreh vetëm shumësin por edhe përmasat dhe shpeshhtësinë e tij. Kështu janë edhe tingujt G-GJ. Apollo mund të shpjegohet edhe si AP+O+LLO që e ka kuptimin jep(AP) në tokë nga lartësitë, ose i përhapur në tokë nga lartësitë pasi Ap shpesh mund të shpjegohet si i përH(ap)ur O(është) në tokë si trup i lartë (LLO). Lidhur me tingullin O janë dhënë shpjegime si më sipër.



Fig. 8. Buda

Në fig. 8 është paraqitur Buda me rrethin përreth kokës çka në të vërtet është KRIT që paraqet simbolin e Krishnes, pra se e tëra është në krye ose KRI. Normalisht e dimë se Budha ka jetuar 500 vite para se të paraqitet religjioni i krishterë dhe lindja e supozuar e Krishtit në bazë të versionit zyrtar të religjionit të krishterë. Në thelb Krishterimi si formë e botëkuptimit të hyjnore me mund të këtë lindur në Gadishullin Ballkanik me qindra vite para se të shfaqen Judenjët.

Kështu emri i një botëkuptimi hyjnor u reduktua si person me emrin Jezus Krisht që në të vërtet është JE+ZEUS (pra je zot, je Zeu=Xeu=Nxeu, je pereni) është Krisht ose në Zeusi në KRI(Y) asht/osht/isht,...

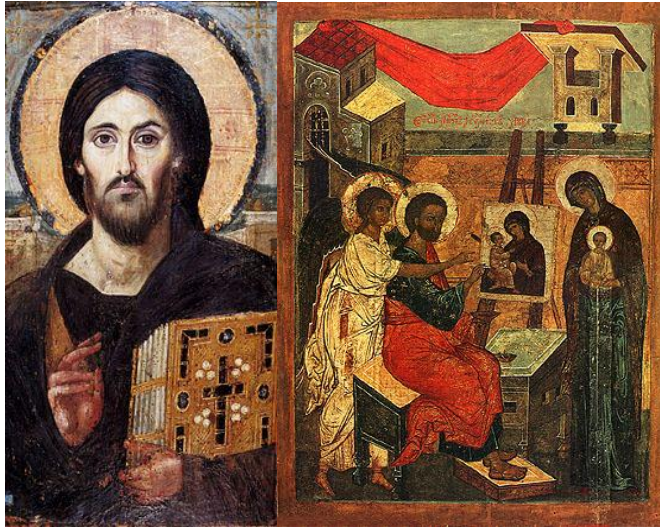

Fig. 9

Në Fig. 9 jepen disa pamje të Krishtit, ku e ka rreth të madh për rreth Koke, të cilin në po e pranojmë që është simbol i diellit, ose t' shpirtit të shenjtë. Por pse në pikturën tjetër janë të gjithë anëtarët me rrathë rreth Kokës, kështu sa diej/dilla mund të jenë, e dimë se është vetëm një diell, të themi se kemi të bëjmë me Krishtin si dielli, kurse anëtarët tjerë nuk duhej ta kishin pavarësisht rëndësisë së tyre të shenjtërisë.



Fig. 10. Krishti me nxënësit e tij

Në Fig. 10 shihet po ashtu se të gjithë e kanë nga një rreth rrotull kokës.





Fig. 11. Muhameti ju flet besimtareve

Në Fig. 11 na jepet profeti Muhamed, ku mund të arsyetojmë se në fillim islami ishte tërësisht i ndikuar nga religjionet pararendëse si Hinduizmi, Brahamnizmi, Judaizmi dhe Krishterimi. Shihet në foto, se jo vetëm Muhamedi por të gjithë shokët e tij e kanë nga një rreth. Sikur ky rreth të ishte simbol i diellit, këtë rreth duhej ta kishte vetëm profeti Muhamed, ose Krishti i pretenduar në figurat paraqitura më lart.



Fig. 12

Në fig. 12 po ashtu është dhënë Krishti me apostujt ku të gjithë e kanë rrethin mbi kokë, ndërsa sipas disa supozimeve është paraqitja e diellit, të cilin duhej ta kishte vetëm Krishti.

Simboli /sheja mbi kokë paraqet kod, se në KRI+asht ose KRE+ËSHTË ajo që është krejt hyjnorja, pra KRISHTI. Prej nga kuptohet KA RISH, si KA/KE/K...+ RI +ISH . Për këtë KRISHTI është jo vetëm njerëzore, sepse gjendet me vendbanim tek njerëzit, por edhe hyjnore sepse është e vetmja pjesë në të cilën qëndron shpirti. Ndërsa shpirti i shenjtë quhet ngaqë janë mendimet tona të mira që ndërtojnë paqe e harmoni dhe që e ruajnë njeriun dhe njerëzimin, pra TRUNI ( është T+runi pra Të run që thuhet edhe sot në gjuhën shqipe, me të njëjtën mënyrë sidomos në zonën e të folmes veriore). Në bazë të emrit të Krishtit, mund të vijmë në përfundim për të qartësuar edhe më shumë, se vetëm emrat që përdoren sot në anglishte, edhe që shpjegohen ose përpiqen të jepen shpjegime se këto fjalë janë nga latinishtja ose greqishtja e vjetër në të vërtetë janë nga gjuha shqipe. Shembull, si emrat; Crest=Kreshta (pra kre është), Secret = Fshehë Kret ose mshefë+kret, ku fjala, pjesa Se në fillim të fjalës secret/sekret mund të jetë shformim i fjalës fsheh ose mshef ose mandej mund të shprehë përmasat e kresë (se ose sa, ose so, sy që janë të të njëjtit kuptim në bazë, do të shpjegohet në kapitullin vijues), që të gjithë janë nga gjuha shqipe.

## **Shënim: AT, ET, IT, OT, UT, YT, dhe T**

Në largësinë/lartësinë YT shtrihet rrafshi RY, i cili ka formën e atillë, prej se cilës nuk mund të kthehesh më ose nuk mund të dalësh nga aty: kështu kemi NRYSHK, NRYN, BRYM, LY, etj.

Largësitë e rrafsheve paralele me tokën i kemi dhënë, ku ato janë të emëruara me fjalët; AT, ET, IT, OT, UT, YT, dhe T, të cilat përputhet më piken ku gjendet vrojtuesi ose folësi, pra njeriu i cili krijon fjalë dhe më të i përshkruan dukuritë.

Cilësitë dhe mënyrat e n' damjes të gjësendeve nga këto shprehen AT, ET, IT, OT, UT, YT, dhe

<b>AT</b>	<b>P'AT</b>	<b>K'AT</b>	<b>Q'AT</b>	<b>G'AT</b>	<b>C'AT</b>	<b>M'AT</b>
<b>ET</b>	<b>P'ET</b>	<b>K'ET</b>	<b>Q'ET</b>	<b>G'ET</b>	<b>C'ET</b>	<b>M'ET</b>
<b>OT</b>	<b>P'OT</b>	<b>K'OT</b>	<b>Q'OT</b>	<b>G'OT</b>	<b>C'OT</b>	<b>M'OT</b>
<b>UT</b>	<b>P'UT</b>	<b>K'UT</b>	<b>Q'UT</b>	<b>G'UT</b>	<b>C'UT</b>	<b>M'UT</b>
<b>IT</b>	<b>P'IT</b>	<b>K'IT</b>	<b>Q'IT</b>	<b>G'IT</b>	<b>C'IT</b>	<b>M'IT</b>
<b>T</b>	<b>P'T</b>	<b>K'T</b>	<b>Q'T</b>	<b>G'T</b>	<b>C'T</b>	<b>M'T</b>
<b>YT</b>	<b>P'YT</b>	<b>K'YT</b>	<b>Q'YT</b>	<b>G'YT</b>	<b>C'YT</b>	<b>M'YT</b>

<b>AT</b>	<b>D'AT</b>	<b>F'AT</b>	<b>V'AT</b>	<b>L'AT</b>	<b>N'AT</b>
<b>ET</b>	<b>D'ET</b>	<b>F'ET</b>	<b>V'ET</b>	<b>L'ET</b>	<b>N'ET</b>
<b>OT</b>	<b>D'OT</b>	<b>F'OT</b>	<b>V'OT</b>	<b>L'OT</b>	<b>N'OT</b>

UT	D'UT	F'UT	V'UT	L'UT	N'UT
IT	D'IT	F'IT	V'IT	L'IT	N'IT
T	D'T	F'T	V'T	L'T	N'T
YT	D'YT	F'YT	V'YT	L'YT	N'YT

AT	G'AT	GJ'AT	L'AT	LL'AT
ET	G'ET	GJ'ET	L'ET	LL'ET
OT	G'OT	GJ'OT	L'OT	LL'OT
UT	G'UT	GJ'UT	L'UT	LL'UT
IT	G'IT	GJ'IT	L'IT	LL'IT
T	G'T	GJ'T	L'T	LL'T
YT	G'YT	GJ'YT	L'YT	LL'YT

AT	R'AT	RR'AT	Z'AT	ZH'AT	S'AT	SH'AT
ET	R'ET	RR'ET	Z'ET	ZH'ET	S'ET	SH'ET
OT	R'OT	RR'OT	Z'OT	ZH'OT	S'OT	SH'OT
UT	R'UT	RR'UT	Z'UT	ZH'UT	S'UT	SH'UT
IT	R'IT	RR'IT	Z'IT	ZH'IT	S'IT	SH'IT
T	R'T	RR'T	Z'T	ZH'T	S'T	SH'T
YT	R'YT	RR'YT	Z'YT	ZH'YT	S'YT	SH'YT

Ndamjet;

A	N'R'A	K'RR'	G'RR'	M'Z'A	ZH'A	S'A	SH'A
T	T	AT	AT	T	T	T	T
E	N'R'E	K'RR'E	G'RR'E	M'Z'E	ZH'E	S'E	SH'E
T	T	T	T	T	T	T	T
O	N'R'O	K'RR'	G'RR'	M'Z'O	ZH'O	S'O	SH'O
T	T	OT	OT	T	T	T	T
U	N'R'U	K'RR'	G'RR'	M'Z'U	ZH'U	S'U	SH'U
T	T	UT	UT	T	T	T	T
IT	N'R'I	K'RR'I	G'RR'I	M'Z'I	ZH'I	S'I	SH'I
	T	T	T	T	T	T	T
T	N'R'T	K'RR'T	G'RR'T	M'Z'T	ZH'T	S'T	SH'T
Y	N'R'Y	K'RR'	G'RR'	M'Z'Y	ZH'Y	S'Y	SH'Y
T	T	YT	YT	T	T	T	T

Ndarjet G'R/D'R/K'R/V'R/F'R,...., por edhe ato më të rralla t 'përdorura më shumë në Kosovë -Dardani; M'R/N'R. *Mos të harrojmë; si zëvendësim i apostrofut mund të vendoset cilado pej zanoreve ashtu tu krijuar fjalët.*

AT	K'R'AT	F'R'AT	G'R'AT	M'R'AT	B'R'AT	V'R'AT	D'R'AT
ET	K'R'ET	F'R'ET	G'R'ET	M'R'ET	B'R'ET	V'R'ET	D'R'ET
OT	K'R'OT	F'R'OT	G'R'OT	M'R'OT	B'R'OT	V'R'OT	D'R'OT
UT	K'R'UT	F'R'UT	G'R'UT	M'R'UT	B'R'UT	V'R'UT	D'R'UT
IT	K'R'IT	F'R'IT	G'R'IT	M'R'IT	B'R'IT	V'R'IT	D'R'IT
T	K'R'T	F'R'T	G'R'T	M'R'T	B'R'T	V'R'T	D'R'T
YT	K'R'YT	F'R'YT	G'R'YT	M'R'YT	B'R'YT	V'R'YT	D'R'YT

AT	M'ZH'AT	M'Z'AT	B'Z'AT	B'ZH'AT	V'ZH'AT	V'Z'AT
ET	M'ZH'ET	M'Z'ET	B'Z'ET	B'ZH'ET	V'ZH'ET	V'Z'ET
OT	M'ZH'OT	M'Z'OT	B'Z'OT	B'ZH'OT	V'ZH'OT	V'Z'OT
UT	M'ZH'UT	M'Z'UT	B'Z'UT	B'ZH'UT	V'ZH'UT	V'Z'UT
IT	M'ZH'IT	M'Z'IT	B'Z'IT	B'ZH'IT	V'ZH'IT	V'Z'IT
T	M'ZH'T	M'Z'T	B'Z'T	B'ZH'T	V'ZH'T	V'Z'T
YT	M'ZH'YT	M'Z'YT	B'Z'YT	B'ZH'YT	V'ZH'YT	V'Z'YT

*No Ro: Aty ku është (A, asht) apostrofi n'rkupton se aty mund të vendosen/nohen dhe zanoret tjera, e kështu të krijohen fjalët tjera me përthurje me zanore, si zëvendësim (ze+vensim=ze+ve+en+si+im) i apostrofut mund jetë (et=j+et=I+ET) cilado pej zanoreve ashtu tuj krijuar fjalët, si shembulli;*

V'Z'AT=VAZAT/VEZET/VIZAT,...., etj.
V'ZH'AT=VAZHAT/VEZHAT-ne kuptimin me rrëshqit, ....,etj.

## Shënim: MSIT/MSHIT/M'SHIT/ME SHIT/ME SIT

Fjala MSIT/M'SIT/ME SIT, pra shkuesi me lyp nuse, e m'shef permrena (hënim: krahaso me gjuhën letrare **për(b)ren(d)a**, pra i kemi dy tinguj me shumë, kryesisht bashkëtingëllore të ngjitura) kuptimin e vërtet të kësaj fjalë.

Ku kemi S kalojmë në SH, prej nga fitojmë MSIT=MSHIT pra ME SHIT, megjithatë fjala MSIT jepet në këtë mënyrë sepse nuk është Shitje e plot, por lloji i Shitjes ndërmjet mashkullit dhe femrës, e me këtë do të martohen, prej nga fitojmë kuptimin e vërtetë të formimit të kësaj fjalë. Por, ME SIT (SHIT) në kuptimin me fol fjalë të pëlqyeshme për lidhjen e dy

njerëzve, natyrisht edhe shpesh mos me kanë ato të vërteta. Shpesh përdoren idiomat;

***Mos sit (shit, shet, shëtiti, sheh-t'it) ma, se na ke lodh, në kuptimin Mos tjerr ma fjalë se nuk del gja pej tyne.***

*Natyrisht SHITJA gjithmonë asht qashtu sikur SITJA, kur gjanat zgedhen dhe Siten duke u perzgedhun.  
....etj.*

SHIT mund të jetë përdorur një kohë në kuptimin e kontratës ndërmjet dy anëve /palëve për krijimin e lidhjes.

## **ZJARR**

*Dhe me dveten ( me da veten) se çka don me than fjala ZJARR, dhe une u pergjigja*

*FJALA (nga ALA= A LAN, si FJALAN), nga A LA AN, pra U LA AN-ash ose ne ANin e vet, kështu kemi ANAN, KANAN) tregon msheftsin e emnit Zot.*

*ZJARR ka kuptimin ZIJE ne ARR, pra ZE, ZEUn, Zet-si rraset mrena ne ARR, pra, ngjeshët ne vëllim të ngusht ne hapësin, dhe behet i dukshme si ZIE/ZIA +ARR, prej nga kemi ZE fut, rras ne ARR merr trajtën ne hapësin jo si AM, ose AN por si ARR; prej nga ZEUn i padukshem merr trajtën e dukshme ashtu si GURR, ku GU formon URR=ARR, ne të njajten rrug (GURR) ZE +ARR=ZJARR.*

*Keshtu Zeu eshte energjia, e cila e perfhsin Qellnat/Qellat dhe token, dhe cdo gje, si GA ose ASHA, dhe nga kjo shpesh behet i dukshem ZJARR. Ky shpejgim i kesaj fjale tregon se të krijuesit e fjales ZJARR, ishin të vetedishme per dukurin fizike qe e shkakton ZJARR/ZHARR dhe eshte ne perputhje të plot me kuptimet e sotme të energjis, Pra ENergjia ZI/ZA/ZU/ZE/ZY,... merr formen, ngjishet ne vëllim të ngusht me dendësi të madhe ARR, prej nga kemi ZEUn e dukshem si ZJARR. ZOTI si ZE ne toke pra ne O, kemi ZOT=ZET, ZUT si ZE ne brendesin e trupti, ZYT si energji e hupun ne largesin e pakuptueshme, e pa mrrishme, ...etj.*

## **Zaraθuštra/Zaratrusta**

Religjioni Zaratrustjan është I lidhur ngusht me zjarrin, duke vene në qendër zjarrin e përjetshëm, I gjithmonshëm, I cili natyrisht nuk shkymet kurrë. Përveç shejave të diellit dhe Hanës ka edhe zjarrin e përjetshëm. Pa u thelluar në shpjegime, ky emri nga gjuha AVESTE e cila është shkruar

libri i shejt e religjionit, dhe profetit të saj i quajtur **Zaraθuštra**, e cila në shumicën e kohës përkthehet ky emër si Drejtuesi i Devesë. Megjithatë në gjuhën shqipe, ka kuptimin **ZARATHUSTRA** e cila mund të përfarohet me kuptimin **ZJARR AT USHTRA** e cila përafrohet me fjalën **ZJARRAT SHTRU**. Kështu edhe pse ka etimolog që nga gjuha Babilonase ndërlidhet me zjarrin, apat ky emër dëshmon ndërlidhjen me emrin **ZEU** dhe me gjuhën shqipe, si gjuhë e cila simotrat e saj u zhduken, Por nuk duhet ti largohemi mendimit po ashtu se **ZARATHUSHTRA** i gjuhës se lasht **AVESTANE** është keq shqiptim i marr nga gjuha shqipe. E vërteta e rëndësishme është se ndërlidhet me rrajën **ZA/ZE/ZI** ,...e cila na jep natyrën e lëkundjes transversal dhe gjatësorë të materies, e cila e përshkruan besnikërisht **Zehtsi/n'zehtesin**.

**Kur themi ARATUSTRA na jep prapë kuptimin e gjësendet i cili shtrohet dhe ka ra nga lartësia. Megjithatë **ZARATHRUSTA** na jep emrin **ZJ'ARRAT'T'RUSTA**, deri vonë nga etimologët me të mëdhenj është shpjeguar si drejtues i Devesë, megjithatë ky religjion nuk ka të beje fare me Devenë, por me Zjarrin, ashtu siç shihet në simbolet e shkrimet e këtij religjioni.**

Populli i lashtë i Persisë duhet të jetë Luristan të cilët po ashtu kanë lidhje të fort me para-Kurdët, popull i shkuar në atë vend nga Ballkani duke emigruar 3000 para erës tonë. Kështu persishtja paraqet gjuhë të përzier në të cilën me shumë ka ndikuar Sanskritja dhe popujt e veriut. Megjithatë ajo ka marr në masë të madhe nga gjuha shqipe, dhe popujt e shumtë shqipfolës të Lindjes, nga ndikimi i pushtimeve të shumta të Ballkanit në Lindje dhe Anatoslishtes të lashtë, si ndikuese e madhe në Lindje të largët, e të mesme duke përcjell natyrën e shqipes së Ballkanit **ATJE** (A Tej/Tuj,...): Shejat e këtij religjioni janë **ZJARRThy USHTRUA/USTRU** përshkruan përfarimin me të mirë të doktrinës së këtij religjioni. Rrjedhimisht mund të pretendojmë -Religjioni i parë ka lindur në Ballkan përkatësisht Evropë, dhe kjo filozofi, shkencë, dije u përhapë me shpejtësi deri në Tibetin e largët, ky religjion ishte shpjegim i thjesht i dukurive të natyrës.



### **Shënim:**

*Zoroaster, Latinisht Zoroastres, persishtja e vjetër Zarathushtra, 600 dej 700 vjet para Krishtit me kuptimin Mësues religjioni. Shumica e etimologëve e ndërlidhin me kuptimin devetë e të cilëve janë të vjetra. ZARANT e ndërlidhin me E vjetër dhe Ushtra me kuptimin DEVE.*

*Zoroaster Zoroastri në shqipe; Zarrashtri/Zjarrashtre/Zharrashtri kështu kemi ZARR I cili bart vetit e njëjta me ZARR si dhe ZHARR e cila përputhet me ndërtimin e fjalëve shqip, kur dihet se dy zanore janë për të rritur ndikimin e përmasave hapësinore, kohore në dukurin e përshkruar ashtu VA, VAU, DU, DUA, LU, LUA, LUE, LOU, ..., për të cilat kemi folur gjerësisht përgjatë krejt librit.*

### **AMON-RA**

Natyrisht asnjë fjali ma bindëse sesa fjala AMON RA, nuk ka tingëllim dhe kuptime në gjuhën shqipe që edhe sot bart kuptim shqip sikur atëherë kur është krijuar dhe përdorur.

AMON përmban dy bashkëtingëllore M dhe N; ku M është më kuptimin MA, kurse edhe trajtat tjera të përthurjes më zanore përmbajnë prapë të njëjtin kuptim siç janë: MA\*/MI/MO/MU/ME/MY ose MAU/MUJ/MEJ/MUO,... si edhe ana tjetër e nimit/vendosjes së zanoreve

siç janë: AM/IM/OM/UM/YM/EM si dhe zgjerimit e zmadhimit më zanore të dyfishuara AOM/EAM/UIM,... etj.

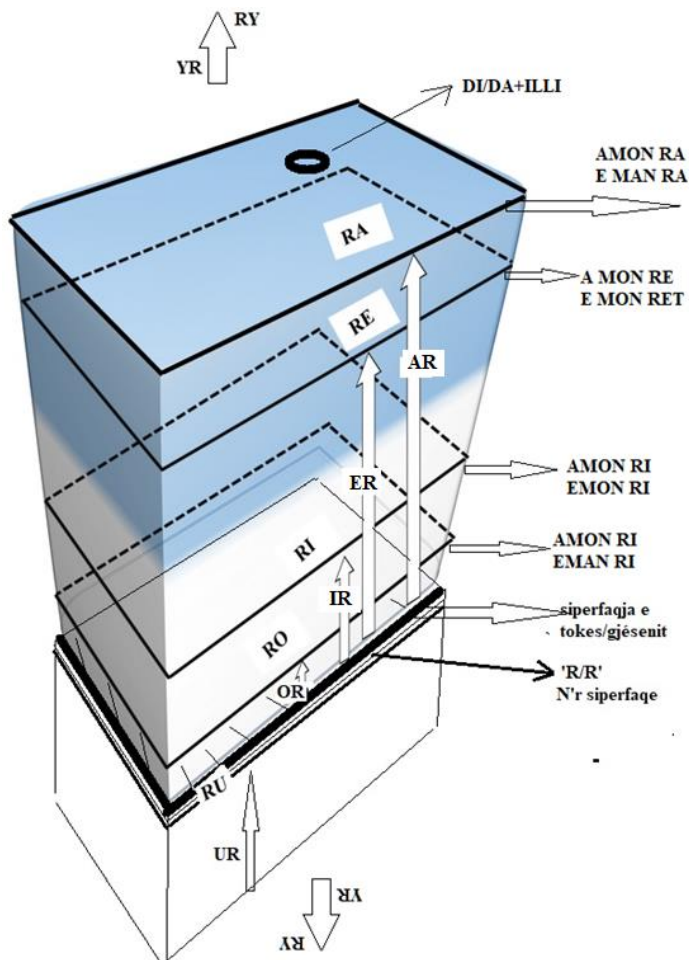



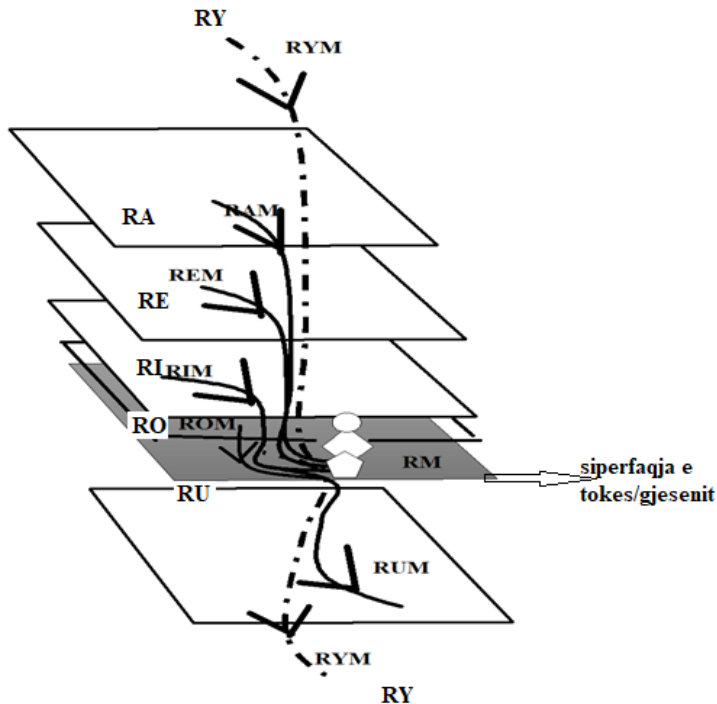

Derisa N ka kuptimin bazë NU në format: NO/NI/NE/NA/NY,... ose zanore të dyfishuara: NOA/NEA/NUA,..., ose simetrinë e saj OAN/IEN/EAN/AUN,..., kështu më bashkimin M(zanore) N (zanore) zgjerohet/zgjanohet

(Z+GJA+NOHET/NUHET/NEHET,...NUHUT/NEHUT,...etj.) në kuptimin MA NUmjen ose MANO, ose MUNO apo edhe MENO në kuptimin më MAjt NOhjen, shikuar më thellë AM+ON zgjerohet më shumë pamjen MAjtja, e formës AM e cila është e njëjtë me MA, MAjtjes, por duke e krahasues nga pika e kundërt nga pika e cila këqyret MA, pra dukuria e MAjtjes/Mujtjes/Mojtjes/Mejtjes/Mejt,..., për të cilën kemi dhënë sqarime të hollësishme.

Nga AMON na jepej AM-Jep MAjtjen dhe  $ON = AN$  si vend nodhje /nga; Nu DHA, si NO DHJE=DHJA=DHA,..., etj./ ku pushon ose nxanë vend/ven veprimi e dukuria e AMO-së, e cila do të thotë AM dhe A MO=Ma ashtu si fjala AMA=AMO, të cilat janë pjesë përbërëse e gjuhës së përditshme shqipe në Verilindje, e sidomos Kosovë.

Nga AMON=AMAN=AMIN=AMEN= ose edhe EMEN=EMNI që do të thotë EM=Jep MAjtjen dhe Ni=NU pra Nohet më emër/emër MAjtja. Edhe emri i ZOTIT ka kuptimin AMON/AMIN=EMON=E MAN ose IMIN/EMIN,..., etj., dhe do të E MAN RA pra RA është pjesa më e lartë,

nalt'sia më e nalt e shtrirë mbi të gjitha lartësitë. Sipërfaqja e sheshtë ku qëndron Dielli, RA, si edhe forma e ngritjes deri tek RA është AR.

Atëherë AMON RA do të thotë E MAN RA-n. Çdo gjë në lartësinë Ra, në lartësinë e Zotit ku gjendet dhe shtrihet madhështia e tij, sepse e MAN ate. S'do menduar shumë, A MAN RA ka kuptimin AMAN, i cili e man Diellin në RA dhe sipërfaqen e sheshtë RA, e cila është e tejdukshme. RA mendohej si kufiri me i largët ku qëndron Dielli/Dilli, dhe Dielli ishte kryet e krejt asaj e cila quhej sistem diellor, ku zhvillohej jeta, kurse toka, paraqet bazën , themelin ku përfundonte ky sistem ku shtrihet krijimi. Asnjë fjalë e asnjë gjuhë e botës nuk mund ti afrohet, e ta shpjegojë këtë emër përveç gjuha shqipe.

Për sqarime dhe formimin e pamjes së plot lidhur me atë që po shpjegojmë kemi dhënë disa ilustrime me figurat e mëposhtme;

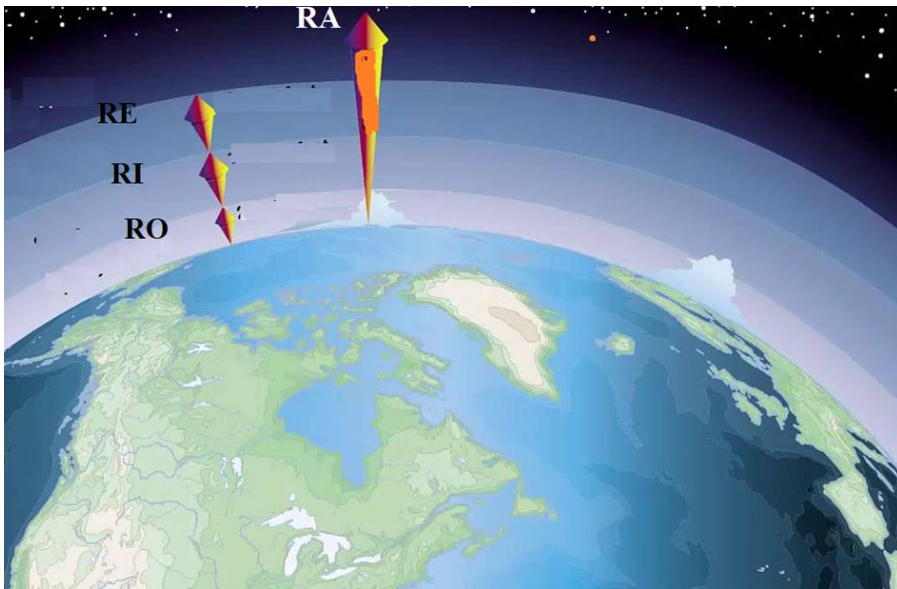

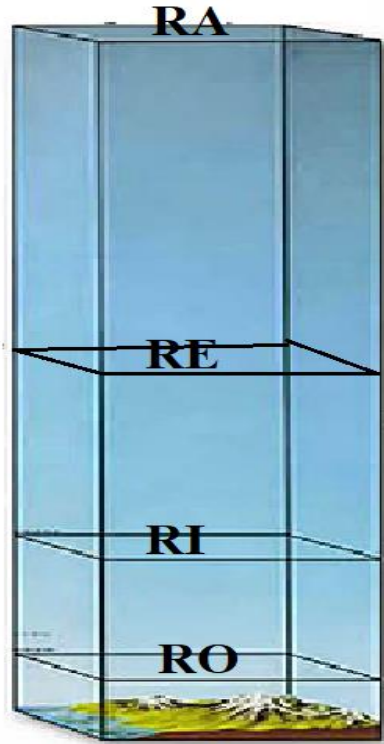

**siperfaqja e tokes**

Në këto figura janë paraqitur prerja tërthore e tokës dhe hapësirës përmbi, e nën tokë, si dhe rrafshet e paraqytyruara (paraqytyrume), për të cilat kemi dhënë sqarime.

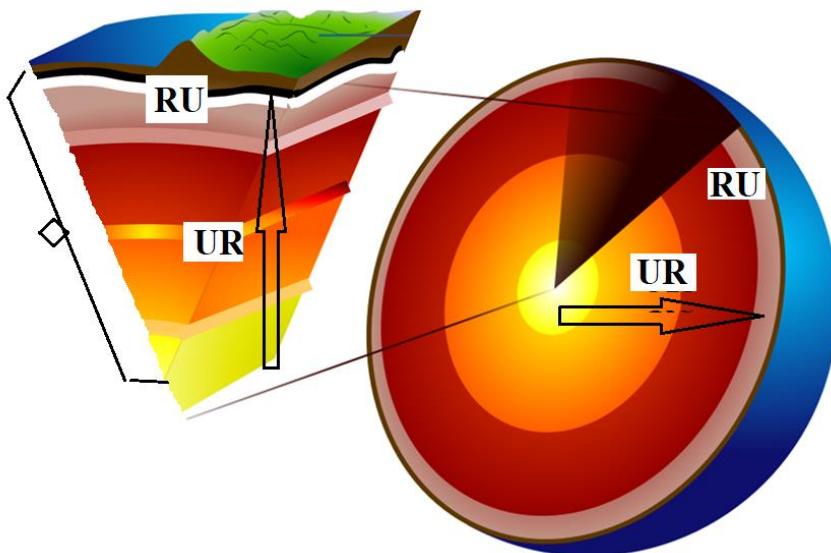

Nga AMIN/AMON/AMEN ose OM/EM/AM/UM,..., janë asgjë tjetër vetëm fjalë të cilat shprehin cilësinë kryesore të Zotit, i cili E MAN krijimin e tij. Fjala EMAN/AMON/AMAN,..., nuk do të thotë thjesht vetëm të MASH gjësendin, por ta furnizosh, kontrollosh, urdhërosh, e ta bësh të atillë që ajo të qëndroj.

Si në lashtësi edhe sot kemi emëra si MAN/MON/MIN,... + NUN/NON,... fare thjeshtë edhe qartë shihet se kjo fjalë është drejtpërdrejt e gjuhës tonë shqipe gegënishte. AMON RA ma saktësisht *është* =A, fjalë më të cilën fjalë njihen sot (FET dhe HET e përshkruajnë gjatësinë - largësinë ET në format FET dhe HET pra me natyrën e tingujve F dhe H). A MAN RA/ AMI Nra/AMON RA,..., etj. Prej nga vijmë në përfundim se të gjitha fetë në botë e përmbajnë këtë emër AMON/AMIN/AMEN/YMEN/IMIN,... si emri i parë i Zotit në historinë e zhvillimit të dijes njerëzore për kuptimin e Zotit, veti bazë e tij AI MAN/AMON/MON/MONUN/ në lartësinë Ra, pra jo në RI ose Re, Ro, Rea ose mandej edhe Ru por në Ra, si më i larti Zot i cili në vetvete përmban kuptimet E MAN/ A MAN RA-mjen çdo gja nga lartësitë më të nalta të paramenduara.

AMON RA është emri më i lartë dhe më të lashtë të Zotit. Mendoj në Ballkan fatkeqësia e cila përfshiu Egjiptin, si nodhi shenu në Bibël, duhet ta këtë shkatërruar Ballkanin në përmasa shumë më të gjera duke lan pasoja të pa riparueshme. Ballkani, pra qendra e popujve shqiptarë, u shkatërrua nga fatkeqësia natyrore duke u hap rrugë dyndjeve të mëdha, rrënimin e qytetërimit Evropian. (*NIMIT=NUMET=NOMET, por edhe; RIM/Rum/REM/RAM,... për të cilat kemi folur përgjatë tërë librit*) më të lashtë e njerëzor. S'do hamendur/ha+men/ se të gjitha terminologjitë kryesore, të religjioneve u ngrit në themelet e këtij qytetërimi të shkatërruar papritur, prej nga dolën em'nat e perëndisë, të quajtur po ashtu më emrat; ALLA/ALA/ ALOM, ELLA, ELLI, ELI, /ALUM/LULA,..LUKA/LEKA ose edhe AMON AMEN ose edhe MIRA/MORA /MERA MAORA,..., etj.

## Kahet e lëvizjeve të; RA/RI/RO/RU/RI/RE

Kahet e lëvizjeve të  
ndërlidhura me  
fjalët

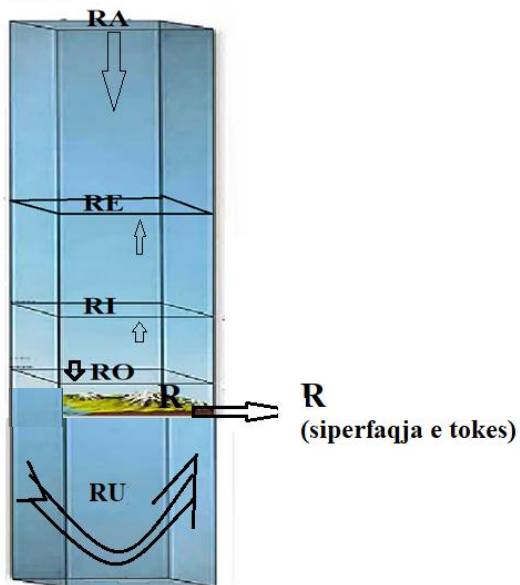

## Masa

Janë boll të gjitha këto fjalë për të dëshmuar, se fjala MASA është nga gjuha shqipe

MA, MAJA, MAJ, MAS, MASH, MADH, MAT, MAL, MALL, MALLI, MAR, MARON, MAR'SI, MARUN, MARAS, MARASH, MAJE, MAJET ; MAJT ; MAVA ; MAVRI ; MON ; MANA ; MUNUN, MAKA ; MARRE ; MARR ; MARRI ; MAVRI (nga MA VRI=VAR, ngjyre Vri, var)

Për MAS ; MASANEJ ; MASI ; MJAFT ; MAFT; ....., etj.

Nga fjala MAS u krijuar SAM/SHAM, prej nga rrjedh fjalët SHIM, SHUM, SHEM, SHYM të gjitha me rrënjë shqipe, të cilat përdoren ende (hala) në Kosovë, vendi, vatra ku është djepi i shqipes se lashte.

## ZETA

Ngrohja (Zemja, Xemja, N'xemja nga NU ZEMJA/XEMJA) njësi e matjes në fizike është Xhuli, nga emri i fizikanit Anglez James Jouli, dhanë shumë punime e studime edhe fizikanit Suedez Anders Celsius, anglezi Lord William Kelvin, dy emra të cilët merren për të shënuar shkallen e temperaturës (nxehtësisë).

Megjithatë jo rastësisht u morr shënimi i kësaj nxehtësie, në fizike me shkronjën greke Zeta. Shkronja Zeta në greqisht Ζ ζ Zeta, në shqipe ka kuptimin zeta; xeta; n+XETA; ashtu siç shqiptohet në Kosovë (Dardani).

Nga kjo shënimi i swastikes ariane nënkupton diellin përkatësisht shkronjën X si shënim kryqëzor i tingullit Z të krqezuar, qe paraqet burimin e nxehtësisë, xetit, pra Dillit. ZET paraqet gjendjen e kryer/kryt të veprimit të dukurisë ZEU.

Krejt e kuptueshme se Kryqi përkatësisht X paraqet Dillin, lexuesit i mbetet të lexoj pjesën e parë të librit të kuptoj gjerësisht sqarimet e bera, për të kuptuar këtë pjesë. Në të vërtetë, përfundojmë se shkronja Zeta , e shqiptuar në greqisht dhe e shënuar në këtë mënyrë, ishte për diellin, për Zetit/Xetit dhe ishte pikërisht emri për Nxehtësinë, ishte shenja, tingulli dhe fjala ZETA do të thotë nxehtësia me burim pej Dilli, fjalë e marr nga Shqipja.

## IAÓ

Nga shpjegimi i vetive të fjalës I, zanore që është shumë e afërt më bashkëtingëllore, sepse zanoret shumicën e kohës përshkruajnë hapësira që shtrihen në përmasa e nivele të caktuara; krahasuar më pikën themelore krahasuese ku gjendet formuesi i fjalës (shpesh e kemi quajtur sistem krahasues themelor, këqyr'si, folësi, njeriu që flet dhe e formon fjalën, zakonisht pika kryesore është sipërfaqja e tokës).

*I është fjalë/zanore, përshkruan formë jo të përcaktuar krejtësisht, gjatësinë e ka të theksuar dhe gjerësia është e papërfillshme. Kjo interpretohet nga mënyra e shqiptimit, ku kapercalli forcohet dhe ngushtohet, muskujt shtangohen në momentin kur e theksojmë I, mrena gojës na duket sikur muskujt tentojnë të formojnë një shkop cilindrik, gyp nëpër të cilën kalon tere ajo që e bën të shqiptohet I. Kjo na jep pamja se duke e shqiptuar goja fyti tenton ta vizatoj tingullin I dhe formën e saj cilindrike në hapësirë.*

I e ka kuptimin e numrit 1, i cili shpreh se 1-A Ó=OSHT.

Megjithatë A përfshinë shumë, dhe ka shumë numra mrena saj, përfshinë shumësin e Zotit, pra të I-së. Kurse Ó na jep ekzistencën e ti në formën IA, të njëjtën kohë na ep të tashmen, afrinë ku shtrihet njeriu, toka, hapësira e afërt me njeriun, në të cilën ai jeton, frymon dhe mund të arrij me këmbën e vet, të cilat përfshinë tingullin Ó.

Përgjithësimet tona përfshihen nga emëri/emni IAÓ, ashtu që tregojnë se Zoti është 1 A pre është gjithëpërfshirës është A, dhe A përfshin çdo gjë, si edhe është fillimi, pasi fillimi paraqet po ashtu tingulli-fjala A.

IAO na jep pjesën e parë të emrit JEHOVA/JAHVE/JAVE,...prej nga kemi IA O AVE, ose thjesht është i AVAS/HAVA-s. Kështu kemi VA, VAU, A VAU, A VA, E VI, E VII, EVA, ... të cilët na flasin për gjësendit me formën e VAUT. Edhe emri ELLA, prej nga PEJ/PI,....+ELLE=PELLA/PELA ose PELA/ PELLAZG e cila na përfarohet me fjalën PEJ QELLE ose P'/qe, qi, qa/ELLI, e cila ka kuptimin e njerëzve të ardhur nga q-ELLA, pra e trajtojnë veten si të ardhur nga q-ELLA. Megjithatë krejt q-ELLA dhe t-OKA, na japin pamjen e shp-ELLE-s pra, z-GURAJe të madhe. Krejt qella e toka na japin pamjen e formës gjigande, t'Msheljes përbrenda/per'm'rena , e cila i gason/gjason shp-ELLE-s. Është krejt e natyrshme se që + ELLA të përjetohet si ZGURAJ ose shp+ELLA, ku ELLA përshkruhet si gjësend i lan në trajtën ELLA/ELA dhe në të SHPO/SHPE, pra një shumë pamje përpara si kur themi ME PA/ME SHPA/ME SHPI prej nga PA e kemi kuptimin e njëjtë me AP por tash atë pjese, e kemi para dhe nuk e kemi shkelur dhe shëtitur, njohur, përpunuar, mature , prekur ende. Nga kjo SHPA/SHPI/SHPU/SHPE,. Përmban të njëjtën kuptim sikur me ba një shumë+ PA në ELLA ku shumë=SH dhe PA+ELLA=ShPALLA/SHPELLA, ku ELLA emërohet çdo gjësend i lan në hapësirën e gjithësisë në shumësin ELLA, prej nga kemi QIT në trajtën që në ELLA prej nga kemi QELLA/QE+ELLA dhe SHPU në ELLA, ku ELLA është edhe toka dhe çdo *sen* i krijuar , kështu SHPU+ELLA=SHPULLA, SHPE në ELLA=SHPELLA, SHPU në ELLA=SHPELLA. Etj. ELLA/ALL paraqet termin e përgjithshëm të gjësendeve LE-me në formën ELLA/ELA. Ky është argumenti se ALLA është termi shqipe nga Shqipja e lasht, për të emëruar krijimin, dhe gjithësinë, si edhe qe+ELLEN.

## HOVI

Hovi, Ovi, vi, si e tillë e kemi HO ashtu si HA, e cila përshkruan sipërfaqen e thyer e cila ngritët menjëherë , rrepti në kënd të madh përpjeta,

ashtu si HAVA. Kështu krejt pjesa HAVA është sikur përshkruan gjësendin i cili merr HAZ (AZ me kuptimin të njëjtë ZA) por me përmasa të mëdha, jo me Vi, e as Vu, e as Ve, e as Vo e cila na ep kuptim e madhësive/përmasave ma të vogla, me përmasa të VOgla, apo ma t ‘mëdha si VOorr, ose VOCerr, VOCerran, mandej VOCA, ..por kemi përmasa të mëdha VA, ashtu si thuhet në Gegnisht, Va përfshin përmasat e mëdha të gjësendit që është vazhdimisht në lëvizje dhe livritje por i cili shtrihet në kohë zgjatje të madhe , ose të pacaktuar ose mandej të pafundësi, meV prej nga kemi VA, VATER, VAL, VARUN (por jo VIRAN, e as VORAN, e VURAN, VERAN). Nga kjo, kemi bashkimin HA në përmasat më të vogla HO, prej nga kemi HAZ/HAP/HALA/HAGSH (në kuptimin HA GJA SHUM, dhe si shkurtes e fjalës HANGSH si shkurtes HAGSH që HAN gjithkon/gjithkënd në sy, ngatërrestar, që nuk nin për kurrë kon, ), por edhe HAVA.

Kuptimi i çuditshëm i krijimit të Qelles del nga fjala HAVA, e cila na jep HA VU, HA VI, pra gjësend i cili është në lëvizje, sikur është krijuar krejt ajo e cila është/gjendet në QELL, tuj marr HAZ, duke u ngrit prej tokë, dhe duke e n’zan pozitën e Qelles, Pra krejt hapësira e qelles, sikur ishte n ‘tokë dhe ajo Erdh, në kuptimin VA, duke e marr sikur lugina e gjere ndërmjet dy maleve, e dhe cila është mushun/mbushun me uji, e cila e merr emrin VA, kështu krejt HAVA, na jep ngritje të përnjëhershme në këndë të madh, drejt përpjeta, të cilën e shpreh fjala HAVA, si AVA. Kështu emri HAVA, ose EVI, e cila flet për EVEN në gjuhën shqipe merr kuptim e ‘asaj e cila është ardh’ nga EVI, EVEN=EVAN=AVAN, ...etj.

Rrjedhimisht nga citatat biblike, në Zanafillë, kapitullin e pare, hapësira e ‘that’ ndërmjet tokës dhe *qelles*, shikohet si pend ‘n’damese’ e cila e ka për detyre me i da ujnat (ujërat) që janë në qell dhe ato që janë në tokë, prej nga ngjyra e kaltër e qelles dhe ngjyra e ujit të detnave Oqeaneve, ashtu si e kaltër e tejdukshme, na jep bindjen e rrejshme se edhe permi QELL dhe n’tokë ka ujna, si simetri, por që i dan shpraztina (*shprazetin na jep kuptimin me të mirë të zbrazëtin sepse zbrazëtia na jep pamjen e veprimt të krijimit të shpraztines, kështu të dyja fjalët kanë RA, BA+RA=BRA, PRA=Pej RA, SHPRA dhe ZBRA e cila na jep lëvizjani e pjese BRA në formën BRI/BRA që ka ra-mjen (ra man/men/mjen,..) nëpër A dhe I,..., etj.*), dhe nuk i len me u bashku. Ky bashkim nodhi në kohën e Nuhes/nNojes.



## PERENIM (perëndim)

Në gegnishten e Kosovës-Dardanisë, hapësirën verilindore, PERENIM (PERANIM, PEJ RANIM, PE REN NUM), me kuptim; *PEJ/PE/PI/P,...+RANJES, RE+NUME, n'kuptimin RE=RA; Pra, prej RANIMIT, pej RANIMIT PERANIMIT=PERENIMIT, sepse anej bjen Dilli ka RANJE, ose ka RANIM, ja man anen anej, shkon anej, e hup baraspeshën dhe shkon ka RANIM, ranohet në atë an edhe bjen,..., etj.*

Po ashtu në gjuhën letrare, pra tosknisht, Perëndim vjen nga gegnishtja PE RENOJ kurse e dimë se shumicën e herave është shformim/cformim e ngjitja e bashkëtingëlloreve ND, e cila mund të kuptohet si PEJ RENJES DAM, e cila nuk bart kuptimin e mirëfilltë, sepse nuk ka DAMJE nga RANJA në këtë rast. në të gjitha rastet përpjekja me i shpjegu etimologjinë dhe strukturën e fjalëve shqipe, nga e folmja e Jugut dështon (DA pej SHTIMI, )

## PERENI/PERENIA/PERANia/pran/prun/prin/peri.

PE'RE'NI'A;

**PE** na jep pikën krahasuese prej nga fillon dukuria/gjësendi më të cilën në e krahasojmë pjesën e quajtur ER/RE nga pika e menduar PE, që shtrihet diku larg në hapësirë.

Kështu krahasohet pjesa RE, që paraqet lartësinë e sferës së reve, prej nga vjen shiu dhe reja.

Lidhje e fjalës PERÉ=P+ERE na ep përshkrimin asaj që ekziston nga toka deri në RE, pra, ndërmjet qiellit ku gjenden retë dhe toka.

**P'ER** na jep edhe pikën prej nga shikohet ngritja e sipërfaqes të quajtur ER, e cila ngritët dej në pikën më të lartë ku shtrihen RÉT dhe quhet RE, prej nga edhe rét` e murren emrin. Kështu REÁ na jep përshkrimin e vétimës /*VE ET IM, pej VE në lartësinë - distancën ET dhe IM me kuptim AM, ku mahet dhe n'xan ven dukuria e Vetimes. Në Kosovë Rrufe quhet me em'nat; RR'fe kur ajo asht e zhurmshme, Ré kur ajo vret diku, Vetim, Veton, kur ajo nuk vret askun-a skun-skan-shkun, dhe nuk asht me zhurmë /,* pra asaj vije si shkretim nga REJA, ose shumës RÉT, na epin shtrirjen e REVE në hapësirën ose gjatësinë e sipërfaqes RE me largësinë ET.

**ER** na jep shtrirjen e asaj që ngritët përpjetë deri në RE, dhe të njëjtën kohë e përshkruan trashësinë e sipërfaqes RE që është nga qielli deri në sipërfaqen e tokës, praktikisht trashësi e cila përshkruan largësinë ndërmjet sipërfaqes së tokës dhe sferës ku janë të përhapura shumica e reve.

**RE** përshkruan gjithçka çka bije nga RÉT përkatësisht nga sipërfaqja që quhet RE, në të cilën shtrihen shumica e reve. Kështu edhe REN është formë e fjalës RAN pra RE sikur RA në EN sikur AN. REN përshkruan RANien, fjala MREN na jep nje ramje në brendësi të trupit, kurse fjala RAN na jep pamjen e trupit/dukurisë/formës më RAMJE. Nga kjo kemi PE +ERE+NIA

**ERE** përshkruan gjithçka çka ngjitet nga toka deri të retë dhe gjithçka që bije nga rét poshtë në tokë, kurse pjesa **NI** na jep pamjen e saj **Nohet/Nuhet** dhe po ashtu **NI;Nigimi, N'goj /nigjimi/dëgjimi** përshkruhet më formën e **NUMJES**, është **NU** e trajtës **NI**.

Nga **PERENIA** një prej kuptimeve të kësaj fjale e përshkruan si Ai që **NIN** dhe **NON** gjithçka ndërmjet tokës dhe qiellit ku shtrihen **RET, pra PE+RE+NIA. Pra, PERENIA=PEJ RE-s NIN.** Ky emër na jep shumë kuptime **P'ERENIA**, si trajtë e fjalës **P'ARANI**, ose **P'ORONI**, pse jo edhe **P'ORIONI**, ku zanoret e bashkuara më dyshe të renditura në të vërtetë mund të zëvendësohen me një zanore, pra **PEJ ARANI, PEJ ERENI, PEJ ORONI/ORJONI**

**PER** e ndërtuar si P/Pej/Pi/Po,...+ER, pra e cila përfshin e tregon prej nga fillon e tan hapësira e cila quhet ER/RE, për të cilën kemi folur gjerësisht në pjesën e parë.

**PERENIA** na jep përshkrimin e gjithçka nga Lartësia **RE** në tokë **RENON/RENIN**, po ashtu edhe gjithçka e **NON RE = REN**, dhe gjithçka jepet ose **Nohet** në **Naltesi** në trajtën **PEj/Pe RE-ve+Nia**,

## **ANDI**

**ANDI** sqarohet si AN DA në kuptimin AN DI, pra AN e Dame, AN e veçantë, prej Zoti fuqia dhe dija qëndron në pa-mënyrë e formë, e ka AN-ën e vet dhe është e tillë si **ANDI**. Perëdia i Dardanëve të lashtë, ka emrin **ANDI**, i cili përshkruan AN E DIJSHME, AN din, e cila di e ka njohuri për gjithçka. Kështu **ANDI** do të thotë AN e veçantë, anë e **DAME**, e cila **KA DIJ** sepse është **ANDI**. *Mos të harrojmë fjala DIJE/DIJSHEM/DU/DUJSHEM/DASHEM/DESHEM/N'DESH/ ,..., fillon me fjalën D, pra DA.*

Shtjellimet e emrit **ANDI** kanë shumë interpretime, si **ANDA, ANDE, ANDU, ANDI, ANDO**, mund të jetë si AN e DA- me, dhe e N'dan. **ANDE** si An i shkatërron njerëzit dhe kohërat për shkak se AN DE, do të thotë DA në largësi në të ardhmen ose në të kaluarën, fjalë prej të cilës kanë le fjalët; DE që do të thotë DA, dhe DEÁ, e na jep fundin e gjësëndit, hupen/hupjen e peshës, ose tretjen e fuqisë së njeriut. **ANDE** ka kuptimin

po ashtu nga AN DA, pra AN e DAME e veçantë, por kur përdoret E në fund të fjalës ANDÉ na jep largësinë e AN - es së DA-me.

DO e cila është DA, ndërton fjalën siç është; Dashnu/Dashnii, nga DA'ASH' NU, e cila përfarohet me fjalinë; NU ASH-in e DA-m, ose DA nga pjesa ASHNU.

DI me kuptimin DIJE, pra ai DAN të keqen nga e mira, dhe jep DIJe, kemi emra nga gjuha e lashtë shqipe që shpjegojnë njëjtë si në të kaluarën (prej nga kemi KA+LUMEN kurse Kaluar, kemi LUAR), siç (kemi siç seç saç syç,.. etj.) është emri DIANA, që është asgjë tjetër veç një formë e emrit DARDAN për zotin ANDI, prej simetrisë marrim DIAN/DIANA, për të cilin emër kemi folur gjerësisht dhe paraqet em'nin e ZOTIT: Pra një trajtë emrit të lashtë pellazgo Dardan; DIANA ose ANDI.

Emnat e lashtë të zotit që u përdoren nga popujt e lashtë siç ishin në të vërtetë nga para gjuha e lashtë që është tipike shqipe, ku kemi ANU, me kuptimin KRIMIJN pra ANU, ose KANU. ANU do të thotë në shqipe KRIJIM, kështu nuk është vetëm emri/emni i Zotit si Krijues por është edhe Krijimi i tij. ANU ka kuptimin edhe të marrëveshjes, e cila përfundon më paq, dhe maresi/mirësi/muresi. Emri tjetër shumë më i vonshëm është ADONIS me kuptimin e qartë A DON NISJEN fillimin, A që e A DAN nisjen, na përkujton fjalinë A DO NISESH, A DO NIS ai i cili e donë nisjen fillim ose ai që E DON IS-jen, ku Isjen është fillimi i krijimit, në të kaluarën. në të vërtetë emri i fjalës ADONIS-*A DA/DO Nu IS* është trajtë e marr nga judejtë e vjetër, ADONAJ, ishte Zot pellazgë të cilët e morren judenjët dhe raca semitike nga Kanaani e lashtë që ishin në të vërtetë evropiane të Ballkanit përkatësisht shqipfolës.

Kështu emri Jezusi i keq shqiptuar si IS, ose ISUS nga grekët, në të vërtetë merr prapa kuptim në shqipe me kuptimin e N'Isjes së ekzistencës.

Në të vërtetë ADON/ADON NIS/ ANDI/DIANA,.. na jep asgjë përveç vetitë e Zotit të shprehura pothuajse me të njëjtat fjalë, që të gjitha nga hapësira shqipfolës, pellazge.

ADON do të thotë A DAN, pra asht e ai/ajo e cila e DAN, të mirën nga e keqja.

ADON do të thotë A DON pra Ai të cilin e Dona, edhe sot në Kosovë thuhet EDONA LIRIN,

ADON ka kuptimin edhe A DIN, në kuptim që din, një lojë fjalësh me kuptim të njëjtë për ZOTIN. të gjithë emrat shqipe; DIANA, ANDIA, ANDI, ANDIANA, DONA, DODONA, në të vërtetë janë emra të Zotit, të cilët përshkruajnë vetitë e tij, dhe në thelb është Zot i DIJES dhe i DASHNIS.

## Shënim:

*Arkeologët sllovenë bën zbulime shumë interesante, të cilat zbritin pamjen për religjionin para me se dymijë vitesh. Më shumë se 300 varre janë zbuluar në Lubljan, kur u nis ndërtimi në Rrugën Gosposvetska në qendër të qytetit të Ljubljana në gusht 2017. Dekori i rrushit i gjetur, ka rolin e tyre në Eukaristinë dhe Kungimin e Krishterë, por këto motive lidhen me perëndinë Dionisin. E cila na jep faktin se Krishterimi mund të ketë lidhje shumë të ngushtë me Evropën dhe në veçanti me Ballkanin, pra popujt shqipfolës, tash ma të zhdokun. Shiko: <https://www.nationalgeographic.com/culture/2019/01/mystery-woman-cemetery-ljubljana-slovenia-archaeology/>*

## Shembull:

*A NU ajo pune.  
A NU ka herë.*

*Mendoj këto fjalë; NU,DU, RU, RA, RO, NO, NI,RI, NA, NY,... etj, të gjuhës shqipe u përjashtuan me qëllim, për të dëmtuar lidhjen e qartë më lashtësinë.*

Për ANDIN me kuptimin ANA e cila DIN, pra Zoti është i ANES që DIN, paraqet ANEN e DIJA/DIJES, AN E Dijes=ANDIJE=ANDI AN DIN =pra, ANE e cila DIN, ku DIN /rrjedh nga DAN të dish duhet të dash/, si dhe AN me dije. emëri/emni i Zotit Dardan kallëzon pikëpamjen për Zotin, ku vetia kryesore e tij është DIJA, në të vërtetë DARDANET nga të gjitha vetitë e zotit më se shumti vlerësonin DIJEN, ata ndryshe ishin bijtë e DIJES. Rrjedhimisht DIJA puna për DIJE dhe përpjekja në zgjanimin e saj, ishte religjioni kryesor DARDAN. Pra, pellazgët e kishin drejtimin kryesor DIJEN, dhe për këtë bijtë e tyre DARDANET, në kohën e NEOLITI ishin përpunuesit e metaleve, ndoshta të parët në botë.

Emri i Zotit ADONIS, është formë e em'nit A DONIS ose A DONA, kështu kemi emrin venit ku adhurohet Ai, i cili e DONA, pra A DON, ose ADON, ose emri/emni vendit DO DONA me kuptimin DA DONA, pra veni DO DONA, sikur të ishte trajtë e fjalës DO të DONA. emri/emni i Zotit ADONIS, të Thrakasit, të cilët ishin Shqipfolës, emëri/emni i malit DODONA, DO DONA, DO ADONA, edhe emri i Zotit i përdorur të JUDEJNJET e lasht më emrin ADONAJ, në të vërtetë kallëzon rrënjësisht se emri/emni përdorur në Bibël ADONAJ është Zot i ardhur nga popuj e Ballkanit i njëjtë më Zotin e Izraelit para hebraike, i cili

në thelb ishin shqipfolës. Feja Hebreje nuk u zhvillua vetëm nën ndikimi e feve dhe kulturave të Lindjes, por u zhvillua nga fetë shumë më të lashta të Ballkanit, pra, pa dyshim nga popujt Shqipfolëse.

Em'ni ADONAJ na jep pamjen A DONA, e fjalës shqipe e EDONA, pra në E DONA Zotin edhe ai na donë neve. në të vërtetë ADONA ka kuptimin adhurimit. Megjithatë në e harruam Zotin tonë, ADONAJ, ADIN, ANDI, DO DONAJ, DONAJ, etj.

Kush mund të dal nga njohësit e gjuhëve Semitike e të flas për kuptimin e em'nave të Zotave IAO, JAHVET, ADONIS, ADONAJ, DODONA, JEZUS, ZEUS, MARIA, askush përves Shqiptarëve. Një periudhe t'gate kohore popujt shqipfolës ishin ndeshje e interpretimeve të ndryshme fetare në kohë të lashta, masi mëno, se ishim venburim (vendburim) i religjioneve të cilat ishin bazë e religjioneve të sotme. Duhet të theksojmë, largimi i gjuhës së vërtetë shqipe gegnishtes dhe fjalëve të saj më të lashta, të cilat shumica vijnë nga veriu përkatësisht nga hapësira e Kosovës, sot, si NO, NU, NON, NIN, NIGO, RA, RANO, MANO MUNO, etj.

Në Kosovë sot kemi fjalët dhe em'na/amna;

E DUNA

EDONA

ADONA

EDONIS/ADONIS/

ANDI

DIAN

DIANA

ANDIANA

IDINA

EDINA

UNDINA

UDINA,....,

DIONIS/DION/DIAN/DIANA, si dhe ADIONIS, ANDION, ANDIN, ADIAN, ARDIAN, ADIANA,.. na ep pamjen DI O NIS, pra Zoti ka dije për fillimin e krijimit Nu IS, ku IS është krijimi i sasisë se materies, gjësendit i cili fillon/n'isi të ekzistoj,...., etj.

Në të vërtetë shprehin AN-en e vetëdijshëm, e cila Din dhe DON, dhe NA e DUM.

Kështu EDOMIT, EDOMA, DONA, EDONA, ADOMA, ARIAN, ARDIAN (*simetrike kemi DIARA, e cila na jep Dijen e Art në kuptimin e rritjes dhe të MA+ARES=MARES, edhe vete emri MARS do të thotë MA AR SA, MARES, ku na jep kuptimin MAR'SI*), ....,etj., paraqesin asgjë

përveç popuj shqipfolës ose popuj të cilët ishin fuqishëm nër (ner,n'r) ndikime nga Evropa.

## MIRMIDON

Emri i popullit të Akilit, MIRMIDON, emër shumë i kuptueshëm, i cili nuk donë shumë sqarim. Ky emër në vijën e tana shpjegimeve t' bame dej tash. Kështu MIRMIRDON na jep kuptimin e parë të fjalisë MIR+ MI+ DON-en, pra E MIRA, E MARA MI DONEN.

Kështu DONA ishte emën i ZOTIT, E MIRA MI DONEN ishte përshëndetje, por jo veç pershnetje/ përshëndetje, por ishte emër i grupit të njerëzve, dhe e quanin veten E MIRA MI DONEN. Pra në periudhën 3500 vite më pare, na dalin popujt e kësaj kohë shumë fetar. S' do menu (*fjala MENU përdoret në Kosovë është fjalë para indoevropiane, në të vërtetë krejt dialekti i Kosovës është para indoevropiane në 70% të fjalëve, e cila paraqet ruajtjen e pashoqe të gjuhës. Men (Mend/mind), ku në anglisht Mean; poashtu MAN, pra me majt. N' koftë se simas/sipas mënyrës se krijimit të gjuhës shqipe, i përkthejmë fjalët e gjuhëve tjera, një pjesë jo e vogël e tyre, ka kuptim, çka tregon lashtësinë dhe evoluimin e pashpjeguar të gjuhëve, të lidhura jo veç më zhvillimet historike, por edhe më anatominë dhe psikikën e njeriut*)

Kështu Akili ose AQILI emri i fisit të tij, ka kuptim vetëm në dialektin GEGNISHTJE. Duhet të cekim se Gegnishtja ishte e fuqishme sa më shumë shkojmë në drejtim të Perëndimit, dhe Veriut, ajo u ndryshua në Jug dhe Lindje për shkak të përzierjes me popujt e ardhur nga Lindja. Megjithatë Em' nat Gegnisht ose të afërt më Gegnishten, janë të lidhun shumë ngusht edhe më përhapjen e DORJANEVE, prej mendoj se DORJANET është veç trajtë e emrit DARDAN. Dorjanet nga të gjitha përshkrimet e historianëve vinin pikërisht nga Rajonet e sotme; i Serbisë, Rumanisë, i Kosovës. Pikërisht emri Dorjan është i formuar si shkurtes për emrin DARDAN. Dar po ashtu ep përshkrimin e rrjedhjes se lumit me gjerësi të madhe, lumë i cili e dan fushën, malin ose një territor (Lekni) përmasa të mëdha. Kështu mendimi se emri Dorjan/DARDAN, ku është përhapja e lumenjeve, ku gjendet rrjedhja e lumenjve me përmasa të mëdha, pra e një ose me shumë lumenjve, kemi DAR si rrjedhje e gjerë, dhe DAN. Pra vendi ku rrjedhja DAR e DAN tokën fushën ose hapësirën duke e bere hapësirë të veçantë, ose Rrjedhja e tillë, ose njerëz të cilët jetojnë e rnojnë në rrjedhjen përgjatë lumenjve të cilët janë të DAN si popull. Kështu ata jetojnë në DARja/dorja. Mendoj se emnim i Kualve për

ladrim (LA DRIM pra rrjedhje DRI me të cilën përshkruhet tash jo rrjedhja e ujit, por përshkruhen rrjedhje, lëvizja e kameve/këmbëve të njerëzve, e kualve,..., prej nga e kemi LADRIM/LUDRIM/LUN\*DRIM, prej nga vijmë përfundim se emrat ZADRIM, LAZDRIM, LUZDRIM, DRIM nuk janë aspak sllave, dhe janë toponime e fjalë shumë më të lashta se ardhja e Sllavëve dhe Grekëve). ZDRIM përshkruan rrjedhjen më të shpejt të Drinit (rrjedhës), si dhe pjesën me zigzage të shtratit të tij. Kështu emnat (AM NAT ku AM me kuptimin AM, pra MA, dhe NA me kuptimin NU por edhe si NA merre. Mendoj këto fjalë kanë moshë të paktën 30 000 vjeçare) OZDRIM na kuptimin shqip, si OZ me kuptimin e njëjtë me ZO dhe DRIM, për e cilën shpjeguar me sipër. Ku përshkruhet zona e cila është në teposhtëze (ze te poshtë) dhe ka rrjedhje të shpejt (t'shpejt=tshpejt), por gjithashtu me shtratin e rrjedhës zigzage të lumit.

## **DRA/DRI/DAR/DOR/DORIAN/DARIAN/DARDAN**

Nga kemi DAR/DOR, kurs pjesa AN dhe DAN mund të këtë të njëjtën kuptim, në formën AN dhe DA ANen prej nga kemi DAN. Vete emri DAR ose DOR e përshkruan lëvizjen *sh\*per\*n\*da\*mjen* (*mjen na jep afrin me MAN por edhe MI AN si MA I EN prej nga kemi MJEN*), rrjedhjen, kurse DARADAN dhe DORJAN na jep popullin e shpërndamë ose më shtrirje të gjere, ose ai i cili i *nxan lumejt* dhe *detnat*, pra aty ku ka rrjedhje të ujit.

Format DR dhe *D-(zanore)-R* lidhen në shumicën e rasteve më format e lakuara nëpër ato forma relievore mund të këtë rrjedhje të ujit. Si edhe pranin e Lumenjve, pra emri DRI, në trajta e shënuar popujt tjerë, si DROS, DRA ,..., etj., na jep asgjë më shumë veç rrjedhjen e ujit. Kështu/KA+ SHTU/KU+ SHTI/KU + SHTU/KE + SHTU/K+SHTU/ vete emri ALEKSABNDER s'ka të beje më emrin A LE SI ANDER, pasi emri ANDER nuk është trajtë e lashtë e gjuhës shqipe, por emri ANDR na jep ANE DRINI

Kështu ANDR na flet për ANEN DRINIT, pra anenë ku ka rrjedhje lumit, ujit ose prezencën e madhe të ujit.

ALEKSANDER/ALEKSANDRI=A LE KSA AN'DRI, ku SAN përfshin përmasën e LAK=LEK, LEKSAN e cila përshkruan madhësinë e LAK-ut, rrethinës, krahinës, se caktuar. Kjo do të thotë A LEKSAN, A LEK SAN duke na dhënë formën e emrit A LAKSAN LAKSHAN ose edhe LASAN/LASHAN, pjesa SAN /SHAN na jep pamjen e përmasave të mëdha të lakut t'lumit, liqenit, ose sasisë se gjësendit, e cila fshin gjithçka përpara, ashtu rrafshan/rrafshan/rrasan/shan/shin shun, ..., në përputhje më shpjegimet e bëra më parë.

Rrjedhimisht A LEK SAN DRI do të thotë A LAK SA+AN E DRI, pra emri ALEKSANDRI kemi; A LAK SA ANA E DRINIT, ose SA AN E DRINIT. Thjesht lidhet më emrin e LAKut të Drinit krejt SA A ANA= SANA.

Kështu KASANDRA, apert lidhet më kuptimin KA SA AN DRI pra KA SA ANA e DRINI, në kuptimin ka shumë ose është pjesë e Anës së DRINIT.

Emri KASANDRA lidhet ngush më emrin ALEKSANDER

Nisem nga renditja;

KASANDER

A LE KA SA AN DRI

Pra ermi i parë do të thotë KA SAN ose KA SA AN DRI, në kuptimin KA SA ANA E DRINIT

Kurse ALEKSANDRI do të thotë në përafrimin tjetër A LEK SA

Absolutisht emërimi i lumit të lashtë afër TROJES, lidhet kryekëput më me emrin e Drinit, dhe na flet për qytetin afër DRINIT. Kështu emri SKAMANDER e shënuar nga greket e vjetër, aspak nuk ka të beje më emrin SKA MA NDER, pikërisht në këtë kohë fjala NDER nuk është përdorur në këtë trajtë dhe nuk ka pas dialekt të Jugut.

SKAMANDER/SKAMNDROS në të vërtetë na jep emrin e lumit, më fjalën e sotme SHKAMAN ose SHKUMON dhe DROS DRE DER, na jep fjalën DRI. Pra, lidhet më lumin dhe rrjedhjen e ujit SHKUMONDRI/SKAMANDRI. Shihet se prej emrave me të lashtë Shqip të emërimit të Lumit, është emri DRI.

Në Greqinë e lashtë emri ATIKA në të vërtetë është ç formim i fjalës A TOKA, ATOK, OTOK, ITIK, OTIK, kështu emri ATICC do të thotë ATOK ose A TOK, e cila mund të jetë tokë e punës, ose tokë e ngritur mbi/MI deti.

ATIK ( ATIK/ATOK/ATUK/ATEK) po ashtu ka kuptimin, ku takohet toka më detin, sepse fjala TOKA në të vërtetë paraqet trajtë të fjalës më kuptim TAK/TEK/TIK/TUK,..., ku përshkruan prekjën e tokës me KAM/këmbë, pra TAKIM/TAKAM/TAKEM/TUKAM,...kështu TOK, na jep përshkrimin e T'OKA, si T'O'KA, që tenton në përshkrimin e ra-mjes së Kam've/këmbëve në sipërfaqen e dheut, si KA TO, pra KA T'O-se, ose edhe OKA në kuptimin IKA, pra T'IKA ose T'OKA, na jep Fillimin/kufirin T, të shtrirjen e gjësendit me gjësendin e llojit tjetër, na jep Kufirin i cili është në Ikje ndaj kufirit tjetër. Kështu kemi TIK/TAK,..

*Shënim; Kur themi E MOREN, formë e pranuar në gjuhën letrare, është gabim, sepse kemi MARR/MERR/MORRA, por jo MER, MORA, MAR,...*



## Maíandros / maj an dri

Sot quhet Lumi **Büyük Menderes**, i njohur në lashtësi me emrin *Maeander/Meander*, nga Greqishtja e vjetër: *Μαίανδρος*, *Maíandros*. Emërim në shqipe, tregues se në këtë hapësirë ishin vendbanime shqiptare që kishin permshel (përmbyll) së paku 2000 vjet në këto vendbanime para ardhjes Greke. Keto vendbanime fillojnë zhdukjen e largimin nga këto anë, me ardhje të reja nga Irani, si përzierje Iraniano Samite, në luftë për të marr Azinë. Ardhje të cilat filluan qysh në shekullin 800 para Krishtit, ku erdhën edhe Greket në brigjet e Ballkanit, por qysh më parë duke u përzier me popullatën në Azi e vogël e cila ishte kryesisht shqipfolës. Emri/Emni MAEANDER, në greqishte shpesh MAJANDROS, emër shqip I greqizuar, I cili nënkupton si MAI/J AN E DRINIT, ku pjesa DRO, ose DOR do të thotë vendi lumit DRI, pra Dri quheshin zakonisht lumenjtë.

Nga kjo po dua me i gjuajt poshtë studiuesit shqiptar të cilët fjalët ANDRO, ANDRI, NDER, NDERO, e lidhin shpesh me fjalët që përdoren sot në dialektin Toskë, duke I nxjerr kuptimet e pavërteta dhe të gabume si NDERI, dhe ANDRI si ANDERR, gjë që nuk është e vërtetë, e aspak qëndrueshme, e folmja jugut në këtë kohë, në këto hapësira as që është fol ndonjëherë (nojhere, nga NO-NOJ +HERE), e sidomos në kohën e pretenduar, në formën e tillë. Kështu kemi emrin KASANDRA, e cila përkthehet si KA SA ANDRA, pra KA SA ANDRA e cila nuk është e vërtetë, emri KASANDRA, ka kuptim KASAN DRI, pra në kuptimin KAS, ose KASH dhe AN DRI, edhe pse KA SHAN DRA, ku na jep përshkrimin e reliefit vend rrjedhjen e lumit, ose pranin e ujit e cila si duket në kohët e lashtë ishte emru/Emnu si DRI.

Zakonisht grekët e vjetër këto toponime i shënuan me gjuhën e tyre edhe pse në ato vende kurrë nuk jetuan grekët, kështu ata i shënuan si; DROS ose DOROS.

Kështu vete emri DARDAN na jep emrin Ku ndahen Lumenjtë, e rrjedhën e tyre.

Të krahasojmë; ALE(KSANDER), KASANDRA/ AL KSANDER, ku KSA=SA, prej nga kemi KASANDRA=KSANDER.

## CORINTHI/Korinthi

*Korinthi* do të thotë KOREN THY, pra relief në formën e KORES, tokë gurinore, ose e përzier më Gur ose tokë e thatë e tillë që na jep pamjen e Kores, kurse THY do të thotë KORE më sipërfaqe të thyme.

## MAKEDONIA

Maqedonia paraqet emen t'shëjt pikërisht sepse lidhet më kuptimin e emrit të Zotit.

Kemi fjalën MA+AK kallëzon MAK, ose MAKa, pra gjësend i cili MAhet, kështu edhe sot kemi MAKa, pra tregon për mënyrën e posaçme të Majtjes, pra Ka Majtje. MAKa përcjell të njëjtin kuptim si MAKE, pra Make tokën, Make nerin, ..etj. Make, përdoret edhe sot, si brumë i lasht për formimin fjalëve, në shumë rajone, por më së shumti në rrethinat e Gjakovës, si; MAJKA, SHKOJKA, Bojka, Thojke, Koka, ROka,..etj. Thjeshte, si shembull përfruese kemi fjalitë; MA KA NANEN e MA KA BABEN, MA KA BESEN, ose MA KE NANEN e MA KI BABEN. Por edhe në kuptimin me MAJT si MAK, MAKa, MUKa, MEKA, etj. Shembull MAKa Besën si askush tjetër.

Kështu MAKE DONIA, në japë kuptimin ata e MAJ-n Zotin, emrin e ti, fenë e raditën e tyne, si edhe venin e shejt DONA. Natyrisht á krejt e kuptueshme, emri DONA, na jep veç trajtën e em'navë; ADONA, ADINA, MEDINA, MADINA, EDOMA, EDIMA, DAMAJ, DAMSKA, DIDONA/DODONA ose DA DONA, si përmbledhje e kuptimin ku á emëri/emnii Zotit DONA.

Kur themi DO-DONA, na kemi dhanë venin e posaçëm të Dame në kuptimin DO, për DON-en. Dona përcjell pamjen që përshkruan së ZOTI na DON, por edhe në e DOM, në kuptimin EDONA, ADONA, ose ata e majn DON-EN, janë të tillë se MADONA, MAKEDONA, MAQEDONA. Ndryshimi K nga Q, është së Q është përafërsisht shumësi i K, kurse fjala MAK në trajtën MAQ, na jep kuptimin e Shumësit të fjala MAKa, që është MAQ/MAQA, kështu edhe fjala anglisht *TO MUCH* na jep kuptimin e fjalës MUQ/MAQ/MOQ, që në gjuhën shqipe përcjell kuptimin në shumë të fjalëve MUK/MAK/MOK/MEK,..etj.

Ndërtimin më M më tingullin A kemi MAGJE, që na jep kuptimin MA +AGJE, ku na jep fjalën **MAGJE**

*Shënim:*

MAGJE- MA pra Majt dhe AGJE, me kuptimin AGJ=GJA, pra MAGJE mund të përafrohet e kuptimin e fjalës MA GJAN, pra më Majt GJA/gjësend mrena/mbrenda. Fjalët; MALE, MAGJE, MAKA, MAQ, MUQ, MAR, ...,etj., kanë ndërtim të njëjtë, pra, Ma+AL, MA+AGJ, MA+AK, MA+AR, MA+AQ, MA+AN, MA+AM, MA+AG,....,etj.

Sot këto fjalë përdoren edhe si miemna shumë t 'lasht, siç janë; MUQA-j, MUKA-j, MAKA-j, MAQA-j,....,etj. Si rrjedhim emrin MAKEDONIA, drejtpërdrejt ka kuptimin MAKE DONI-en, *Interpretimi MAKE si njerëz të gat, ose të mëdhenj nuk është i vërtetë, MAKE tregon pronësinë e DONES, ata që e majn DONEN ose EDON (Zoti mund të shtjellohet si gjësend të cilën njerëzim E DON), ADON, që do të thotë më e DASHT.*

*Emni MAKEDONIA to të thotë MAKA ADON-in. Megjithatë fjala MAKA, ose MAKE, në veri është fjalë në përdorim dhe tan'sisht e kuptueshme për çdo njerin. Në Dardani –Verilindje emri MAKA ose MAKE është përdor si emen për njerëz. ADONI, EDONi, DONA, ANDON/ANDIN/ANDI, përcjell emrin më bazë të njëjtë DONA/EDONA/ADON/ANDON por pse jo edhe emri i lasht ANTON ose ANDON, na jep emënin e Perenis DARDAN.*

*Asnjë/asni gjuhë në botë nuk mund ta spjegoj emrin Maqedonia përveç shqipes, sepse populli i saë e përdoret atë gjuhë. Em'nat; MAKEDONIA, na jep çelësin për shpjegimin e shumë emërtimeve të lasht, e nga ata, është DARDANIA, që DAR na jep kuptimin e shpërndarje, në të vërtet na jep fjalën N'dar, kurse DANI KA apet trajtë e emrit të Zotit, si ADAN/ADANI, DARdANI, DAN në thelb është i njëjti emër DON, kështu në bazë, të dyja (**dyjat=dyj+at**) përcjellin kuptimin e vetisë të veçantë, dhe të dallueshëm prej botës ose krijimit që është AN e DANE, edhe sot përdoret në Kosovë, NA jemi AN E DANE, dhe nuk përzihemi më tjerët. Nga emrat e Zotit është DONA, DONIKA.*

*Si rrjedhim kemi; darDANI, ArDANI, DANI, DONA, DARDONA, ARDONA, EDONA, EDANI, MADAN, AMDAN, na japin veçorit dhe cilësitë e DON-es, zotit ose vetisë së tije të përcjell më ketë emër. Nga më të njohurit, masi ky emër u shënua nga Greket e lasht është DODONA, DA DONA, në të vërtetë, në tokat shqipfolës ky vend mund të mos ishte ma i rëndësishmi, por është ba i ranësishem sepse u shënua për të në kohën e caktuar. Krejt e natyrshme së vene/vende t'shejta për Zotin ADON mund të ketë pas gjithandej Ballkanit, popuj shqipfolës që nuk dinin së ku asht DODONA që ishte aq e rëndësishme për nj epjes të popujve shqipfolës.*

**Shënim:**

THESPROTIA

*THE=THY ose THES PROTIA apo SPROTIA, prej nga kemi fjalën SPROTIA/SHPROTIA/SHPURTI, SHPURIT etj., që përshkruan reliefin e vendbanimit të caktuar,*

*KODRION me kuptimin KODRIAN pra KA DRI, kalon DRINI, por mund të përshkruaj edhe KODREN, që na jep kuptimin së fjala KoDER u krijuar nga pjesët e ngritura relievo që gjendeshin afër rrjedhjes së lumenjve ose afër Ujnave, si **liqet/l'ket**, ose edhe lumenjve*

*Emri KAVI nërlakohet më em'nat QAVI pra ven ose relief ku ka QAMJE toka, prej nga përdoret QAVI, ose KAVI që në jep edhe kuptimin QON VIJEN ose KA VIJ, në kuptimin ka Uji ose vija ujti ose toka është ndërtuar në mënyrë vijore, për shkaqe të caktuara.*

*Emrit EPIDAMNIA, EPIDAMUS, e cila përdoret edhe sot në Kosovë, që do të thotë EPI ose JEPI apo E Pi DAMJES (ne Verilindje përdoren; Pej, Pi, Pe, Po, por edhe PU, shembull kemi;*

**Pej tokë dej n'qell,  
Pi thom por s'po kupton,  
Po e lëshoj n'tokë,  
Pe e di por s'po kall'xoj.**

*Prej nga kuptojmë se fjalët P, Pi, Po, Pe, ..., janë pika krahasuese ndaj nivelit ku gjendet folësi, ose si pikë krahasuese prej nga krahasohet dukuria e zhvilluar, forma e gjësëndit, ose koha e hapësira.), ose DAMNIA që na jep n 'kuptimin e vendbanimit të DAM, në formën DAMJE, DAMUN ashtu si përdoret në Kosovës. Prej nga EPIDAM und të këtë përshkruan edhe vendin ku fillon DAMJA e qyteti vendbanimit së formës të caktuara, E PEJ DAMUNIT=EPIDAMUN.*

*Fjala CAVI/cava përshkruan sasinë e paket të gjësëndit, dhe trajtë e tyre është SAVA, dhe SHAVA, që shpreh sasi të madhe të gjësëndit, i përhapur në hapësirë si shtjelle*

*PARTHINI na jep pamjen e reliefit që është PEJ ARTHINI pra kur thehet ARI, ose përpunohet ai, ose PARTHINI që na jep pjesën e përpara ose ballore të pamjes së reliefit ose gjësëndit të caktuar të THYM në formën THYNI THINI THENE (PAR THYNE, parë e THYNE/THINE,...), i cili është i ngritur se ngritët në formën AR, në përputhje më tanë pjesën që kemi shpjeguar përgjatë librit.*

*Kështu PARTHINI na jep formën e toponimit që përdoret ATHINI me kuptimin A THYNE. Megjithatë në gjuhën shqipe Tingulli TH përdoret për të përshkruare thymje praps së pra mun të bart edhe kuptimin për THANJE pra të thuash,...etj.*

*GrABAEO, na jep fjalën GRABA, që na përshkruan gjësendi ose reliefin e ngritur ose që fillon nga ngritja e madhe dhe fillon ramja në formën GRA, ose GRABA që na jep gjësendin të formuar si Grumullim i gjësendit më formën e ngritur dhe e cila na jep kuptimin së si u ba a jo, si; GRA BA, ose BA GRA ku GRA ka kuptimin e formës që është e ngritur shumë larte na njërën anë , kurse në tjetrën ka ramje. Nga GRA na jep pamjen e GJ-as, e cila ka RAMje, nga lartësia RA.*

*USCANA na jep fjalën U SHKANA, që përshkruan rrëshqitjen e reliefit ose vendin e rrjedhjes së lumjeneve ose ramjen nga mali në fushë të gjerë, ose diçka që është ESHKUNE ose trajtën U SHKANA, e për afrojmë U SHKA(p) ANA, ose ANA U SHKU ose U SHKUANA në formën USHKANA.*

*Toponimet e famshme të përdorura në histori për GALABRI dhe THUNAKI na jep në të vërtetën jo emra fışesh por emra vendesh, që janë GALABRI =GJA E LANE BRIJAS ose sikur BRI, pra material shkëmbore, ose reliefi i tillë i ngritur më përhapje të ngritur GJA E LA BRI ose reliefi i tillë më dy a ma shumë ngritje paralele ose formën që i gan (gjason) Brive. Kurse pjesa THUNAKi, përshkruan reliefin e thyme, ose gjësendit në duket që thehet, së THUNAK i themi njeriut ose gjësendit apo vete ndërtimi të tokës që është si THU, Kështu prej duarve të forta ose pamje të forte më ndërtim të tillë t'ngurtë shpesh përdoret e sot, kish pamje THUNAK ose ish ven THUNAK, e cila është fort si THU por edhe pse e egër/egur/egir,..., na jep gjësendin i cili kur thehet kërcet ose papritmas thehet për shkak të fortësisë që ka, i përballon presionit/forcës fizike por mandej kërcet/kerset (fjala; SET, SAT, SOT, SIT, SUT, SYT,...) si qelq.*

*Kemi emrat që shpesh quhen TRAK që në të vërtetë ishin shqipfolës, prej nga kemi LAEAEANS*

*E cila në shqipe do të thotë Lan ANES së LAE A E ANES, që në jep kuptimin LAE ASHT E ANES pra gjësend i LAM i ANS së caktuar, në të vërtetë ky emër vendi nuk ka kuptim as të shkruhet sepse çdo që e njeh gjuhën shqipe, gëgnishten pa kurrfarë problemi i kupton edhe sot, të gjithë emrat të përhapur në Thrakin e Lasht dhe në DAKI, janë jo më larg të kuptueshëm dhe të em'num në dialektin Gege të sotëm, pa kurrfarë ndryshimi Megjithatë shpesh ndryshimi kryesore varet nga kush janë marr shënimet, pra sa ishte njohës i kësaj gjuhë shkruesi.*

*SIROPEANS na jep kuptimin SI ROPE ANES, që duket si pjesë e rrafshet ose fushëgropë në formën SI GROPE ANE, pra ANE SI GROPE. që në thjeshtësim na përshkruan reliefin, vendbanim që sot shtrihet në Bullgari.*

*EPICARIA na jep fjalën PEJ KARIA, së JEPI KARIA, në të vërtetë përshkruan formën e ngritur malore sikur fjala PI KARIA, ose EPI KA RIA, që përshkruan ngritjen Malore në formë thepi prej nga kemi E Pi-PEJ KARIA, ku KARIA përshkruan KA ARIA e cila afrohet më përshkrimin e*

reliefit të ngritur në formën *AGRIA* pra *A GJA RIA* në kuptimin *A GJA NGRITNE*, sikur është thënë në lashtësi edhe sot *A GRIA*, që na je *GJA* të *GRUMBULLUAME* në formën *GRA* por që dallon së fjala *GRI* përshkruan ngritjen thepore, dhe më ramje më pjerhtësi të madhe në fusha, kurse *GRA* ramja është ma e ngadaltë dhe përfundon në fushën shumë ma të gjanë.

Kemi toponimin *EOARDEA* (*E O AR DE A*), kjo emën përshkruan jo ma shumë së reliefin që na je *E O AR* pra ngritje në formën *AR* që ngritët ngadalë në lartësi (*LA ART*) dhe pjesa *DEA* na jep përfundimin e menjëhershme ose pjesën e dame në formën *DEA* të pjesës *AR*.

Prej fjalëve; *OBRI*, *ABRI*, *ABARI*, *ABIRI*, ose *ADEA*, *EDEA*, *OEDEA*, të cilat përshkruajnë *N'damjen* cilësi kryesore të pamjes së formës të caktuar, por edhe kemi fjalën *ARDEA*, që na jep *DAmjen* e naltësis *AR...etj*.

Kështu emri *EOARDEA* tregon në kohët e lashta funksionin shumë më të madhe të zanoreve në përshkrimin e reliefit ose gjësendeve, zanoret përzgat zhvillimit/zvillimi të gjuhës shqipe dhe ndryshimit të saj, kemi hupjen e zanoreve dhe lindjen e zanoreve *E pa za*, e cila u zhvillua si ç'formim i gjuhë, prej të cilës lindi edhe e folmja e Jugut.

Emër *ILIR* kemi *METEON* si vërtetim që na jep emrin *MET*, ose *METEAN* ose *METAN* ashtu sikur kur themi *MUTAN* ose *SMUTAN*, të cilat përshkruajnë anën e vetisë; *MET MUT MYT,...*, etj. Toponimet *METEAN* së *METEON* na jep krahinën e caktuar e cila në mënyrë natyrore është veçuar ose është e ruajtur në atë formë *MET/MAT*, ky emër haset në afërsi të *Podgoricës* së sotme të *Malit të Zi*. etj.

### **Shënim:**

*Lexuesi të mendoj për fjalët:*

*G-rope*

*EV-rope*

*P-rap*

*M-rap*

*V-rap*

*G-rip*

*D-ryp*

*--rjep*

*--rap*

*--rupa*

*G-rup*

*G-rip por edhe Krip=Ka rip*

*G-rap por edhe Krap=Ka rap*

*G-rup por edhe Krup=Ka rup, si Krup e theva shtagën,..*

*,....*

*T-rup*  
*T-rip por edhe Vrip=Va rip*  
*T-rap por edhe Vrap=Va rap*  
*T-rup por edhe Vrup=Va rup, si Vrap e theva shtagën,..*  
*Kështu kemi ROP nga POR, RIP nga PIR nga PIR: RUP nga PUR,*  
*REP nga PER, RJEP nga PJER,...*

**Shënim:**

*Të cilat e përshkruajnë të njëjtën formë të gjësendit por nga këndvështrimet e kundërta*

*Në anglishte kemi **rape**, **rupture**,...,etj., të cilat përshkruajnë rrjepjen ose himjen/hymjen nën sipërfaqen e trupit, masanej e kemi fjalën në anglisht Troupe dhe frëngjisht Troupe, Latinisht Troppus, e marre drejtpërdrejt nga shqipja, prej Te+RUP me kuptimin AP RU-mjen, pra të jap RU-mjen, pasi trupi është i mbushur me mish, gjak, eshtra ,...etj.*

*Megjithatë Trup ka dallim nga Trop, kështu t' rup dhe t'rop, fjala e para ka kuptimin me RU, pra gjësend i mushun/mbushun, kurse të ROP ka kuptimin me dhanë OP=AP dhe të RO. Pra me ndejt/nejt Roje me kanë syçelë, i hipur në rrafshnaltën RO, ku munesh (mundesh) me nu RO, dhe me kanë ROJE. Kështu Troppus si TROP dhe TRUP kanë dallime. Si duket Trop është marr nga gjuhët franceze, angleze e latine për të shpjeguar të RO-s AP=OP., të cilat janë nga gjuha shqipe, pa kurrfarë dyshimi.*

*No ro;*

*Nga shqipja të RO OP, pse T'RO'OP=TROP, e shndërruar nga Latinët TROP+us.*

PIR dhe RIP format k'qyr nga dy pika

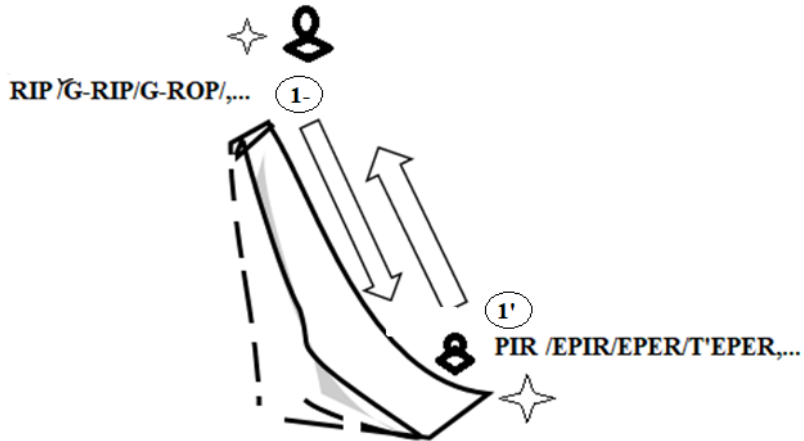

*Fjalët; REP/ROP/RUP/RIP/RAP/RYP natyrisht për shkak të simetrisë kemi të njëjta fjalë me kuptim në shqip; PER/POR/PIR/PUR/PYR,..., prej nga formohen fjalë V+ PER/POR/PIR/PUR/PYR,.. duke na dhënë VEPER/VAPOR/VEPIR/EPIR/VAPUR/VYPYR,..., por edhe SIPER/SAPOR/SEPIR/EPIR/SAPUR/SYPYR,... ose në sasi shumë të vogla C dhe në sasi shumë të mëdha SH, kemi; CIPER/CAPOR/CEPIR/EPIR/CAPUR/CYPYR,... SHIPER/SHAPOR/SHEPIR/EPIR/IPER/SHAPUR/SHYPYR,... Kurse anën e kundër, pasi renditjet **PR** dhe **RP**, por edhe **P-zanore-R** dhe **R-zanore-P**, përshkruajnë formën e njëjtë por shikuar nga pika të kundërta njëra me tjetrën, siç e kemi dhënë skicën sqaruese më sipër.*

**Shënim:**

SANA- do e thotë SA-sasia e gjësendit në formë shtjellore/shjell/sjell/cjell/, kurse AN na jep hapsinën/ **HAP SA NON/** ku eksiton dhe e n'zan SA, e cila quhet SAN.

**JEZUSI/MARI/ZEMRA**

**(Vazhdim nga pjesa e parë)**

Jezus si emër shumë I rëndësishëm i botës Krishtere, ishte përhapur shumë para lindjes zyrtare të Krishtit, si besim ose më drejt të thuhet shpjegim i thjesht simbolik i raportit, diell-JEZUES, tokë-MARI, dhe



shpirtit të shéjt (*krahaso fjalët më kuptim; Shujt, Shajt, SHijt, Shojt, Shyjt*), që përfaqëson veprimin mendor, shpirtnore/Shpirtërorë jo veç të njeriut, por i krejt botës së gjallë, që rrënjët duhet ti ketë, ky religjion nga para religjione misterioze nga Ballkani, dhe të njëjtën kohë në Lindjen e mesme, e cili religjion shkoj atje. Emrat Krisht, Jezues, Mari, kanë lidhje të ngushtë më gjuhën e lashtë Shqipe, dhe po aq më të sotmen. Sikur duket që emrat

Krishterë kanë lidhje shumë më shumë më gadishulli Ballkanik dhe popullin shqiptar, sesa më popujt Semit. Emrat semit Marjan/Mejrem/Merjem/Marjam, nuk marrin kurrfarë kuptimi në gjuhën Semitike, kurse në gjuhën shqipe, e gjejnë veten në tanë strukturën e kësaj gjuhë. Shiko, në foto pamjen e skicuar të Altarit.

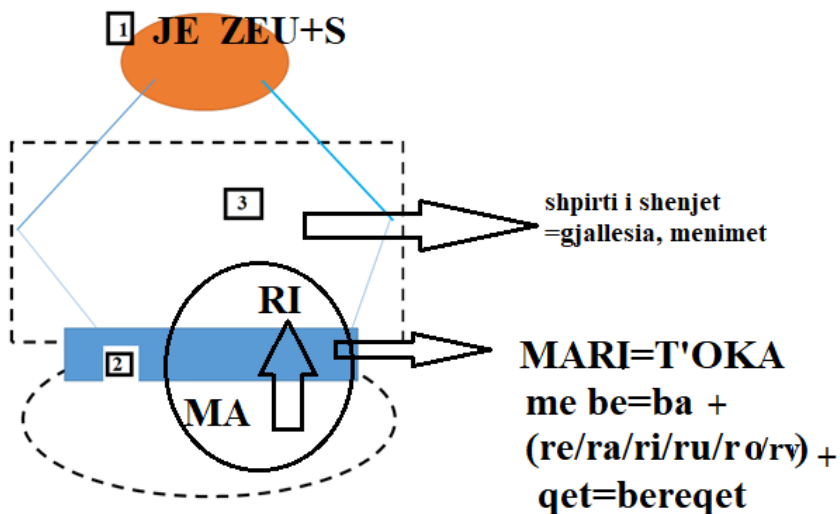

Kështu raporti ose marrëdhënia e Jezusit më Atin, pra PERANDIN, kemi marrëdhënien mjaftë të n'rlikume (nërlikume), ku Ati është vetë DILLI kurse n'xetesia/n'zehtesia/n'zeu e tij, është JEZUESI/ JE ZEU, JE HAVE/ JE+ELLA/A Pej ELLA=APELLEN/APOLLON/ dal nga ATI dhe janë të njëjtë, Kurse MARI është Toka pra ajo që rrit gjithçka, ajo që e MA RI fjali e cila në Kosovë është shumë mirë e kuptueshme, MA RI, pra e Man Rinin/RINON/RINUN/RINEN,...etj., emëri/emniMARI asht emëri/emnii NANES tokë që rrit gjithçka që është perëndesha e rritjes, dhe krahasohet më Nanen që rrit/rit thmin e saj, Nga kjo perfunojm/përfundojmë (nga për FUN NOJM, Deform/deformume =DA FORMEN, ku FOR është trajtë e përfunduar e fjalës FRO/FRY/FRU dhe MUM ka kuptim MEM/MAM/M'AM= më MA-jt, shpresoj që lexuesi do të kuptojë kuptimin AM që do të thotë MA.) se thmija e saj është gjithçka që rritet në tokë, dhe i MAN rrajt në tokë, kështu toka rrit edhe i man, e

cila për -mlidhet më pak fjalë MA RI, një prej em'navë më të shejt, i cili duhet të jetë përdorur se paku 7000 vjet para se të ketë le Jezusi zyrtare. JEZUESI është nxehtësia, janë RRE+ZET e dillit (DA+ILLIT pra Da pej Illave, ose i veçantë nga ILLAT/ALLAT, prej nga tregon njohurin që Dilli është lloji i illave), dhe i bije RRE të cilat janë e kundërta e ERR-it, dhe ZET, që është ZETESI/XEHTESIA/n'zhetesia/n'Xehtesia, e formume/for+mam=ma'am/formuar nga shqipja e lasht, JE+ZEU+US/USH

Shpirti i shenjtë përfaqësohet nga menimet (mendimet) tona, nga levritjet , gjallësia e jonë dhe jeta e jonë e cila bulëzon=bu+le+zo+on.

Nge krejt kjo kemi ngjashmëri; Dielli parqet Zotin tonë që shtrihet në sipërfaqen e largët RA, kurse yjet shtrihen në sipërfaqen RY, e cila është e papërcaktuar. Dihet se për m'rena trupit tonë është truni dhe zemra (ze +MRA, kur MRA është trajtë e em'nit MARA/MARI, kështu ZET MARI=ZEMRI/ZEMRA ose ZE(US)+MAR=ZEN MAR=NZENMAR=ZEMRA, e cila mund të përshkruhet ZEM=qe është emër të cilën sot e përdorin serbet, ZEMA, që na jep ZE=Nxehtësia dhe EMA=AMA , pra ajo që AM, jep në formën AM=MA nxehtësinë ZE, dhe kemi ZEM, dhe pjesa MRA e cila MAR, është trajtë MARI që e Man rriten por tash o ashtu si tokë, më jetëgjatësi e cila përmbledhet më fjalën A, M(A)RI por për shkak se kemi jetë shumë të shkurt, MR, MRA, MRI, MARIK, e cila na ep Majtje të shkurt të RI-Rinis, , Rritjes, e dhe jetës që përshkruhet më hupjen e tingullit në formën MR, pra më mungesën e zanoreve ndërmjet M dhe R, ashtu që nuk e kemi ma; MERI/MURI/MARI/MORI/MYRI por e kemi MRI/MRA/MRE/MRU,...etj., e cila na majtjen/mbajtjen e ngritjen e formës së veçantë ashtu duke u lidh MA+RI=M'RI,... si edhe MAJET/ pra MA +ET-largësi/lartësi=M, po ashtu ka MA+RRIT=M'RRIT, MAJET ka kuptimi i MAjtun,...por edhe MAJET në shumë paraqesin Majet e maleve, gjësend i cili MA-het, ashtu në lartësi si MA+dhe/MA+AL,..., dhe RRITJE E gjallësia R, në formën MR, nga kemi ZEMR/ZEMRA, e cila përshkruan organin e Zemrës që man nxehtësinë dhe rritjen e trupit tonë në formë të shkurt, ashtu sikur gjësendi i cili MA+RE=M'RE, si MREHET në formën MRE, por që nuk është MERE, ose MARE, sepse është më kohëzgjatje të shkurt, e cila përshkruhet më hupjen e tingullit nërmjet M dhe R.

## MARI

Emni MARI përbëhet nga MA+ARI, ose drejtpërdrejt MA+RI, e cila do të thotë MA RI, Man Rinin, pra E MA RI-rritjen Rinin

Kështu gjithkrah që del nga toka rritet, dhe toka asht si Nana e jone, e cila na MA, dhe e cila çdo krijesë që është I, e bën të RI, e rrit e rinon, dhe e ngRIT. Tana krijesat n 'tokë MAhen, nga Toka, ajo asht nana e jonë prej të cilës (*cilles*) na dalim, rritem dhe krijohem, Por k**RI**jimi, dhe Rinimi nuk kish më u menu/mendu, pa dritën, pa nxehtësinë/te n'zehtiti, pra pa u Ze, Xe, n'ZE. Kështu kur Ai, pra, Dilli ZEU, ajo që MA=TOKA, na jep ngritjen , rritjen e I, në formën RI, prej nga gjithçka lulëzon dhe kemi MARI, e përshkruan saktësisht përkrahjen e bamjes RI, pra ngritjes se I-së. Në të vërtet MARI sipas simetrisë fitojmë emrin e shejt RAM, emër i shejt, po ashtu.

RAM/RAHMAT/RAH MET ka kuptimin më MET RA, në kuptimin MAT ose MET që do të thotë gjësendi i MA-jt në hapësirën e kufizuar të qelles AT, ose ET, që kemi RA MA AT dhe RA MET, në kuptimin më MET RA, në atë moment kur jetë RA ka kuptimin më MET lëvizja e DIELLIT/DILLIT nëpër hapësirën RA.

Kështu vet emri MAR/MARI/RAM/AMON RA/RAMAN/ose MAN RA/AMAN RA ose AMON RA si RA MON, janë fjalë shqipe, e thëna për kuptimin e njëjtë më MAJT RA-n

Nga shembujt e thjesht më krahasim, lexuesi mund të nxjerr përfundime

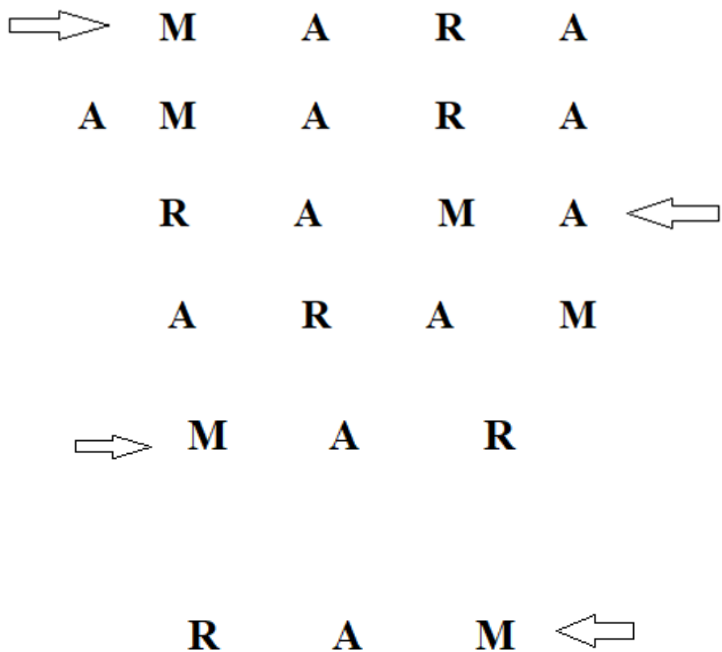

Prej nga kemi MARI ashtu si MARU nga MA RU, dhe MA RI, MA RE , MA RO të gjitha fjali në shqipe, përkatësisht në gegnishte.

**M            A            R            I**  
**I            R            A            M**

Nuk do menu shumë pse ka le fjala MARI, që do të thotë MA RI (nin/Non/NUN,..).

Kurse ZEU është nxehtësia/Zehtit/Xehtit/ZEU/XEU që vjen nga Dilli=ATI. Nga kjo kemi dy kufij MA dhe Dilli=ATI, dhe dy veprimi=krijesa që kanë le nga prania e MA dhe AT, që asht MA prej nga del RI, dhe AT=DILLI prej nga del ZEU. Kështu nuk mujme më pas RI pa MA dhe nuk mujm (*mundemi, nga Mujm, Majm, Mejm, Mojm, Myjm. Shembull; Apo Mejm a jo, se kemi ba zhurem shumë*) më pas ZEU pa AT, pej nga formohet MARI dhe nga ATI vije ZEU+US. Kuptohet ZEUS, pjesa US ose veç S tregon, shpërfaqe sasinë e ZE/ZEUt/ZETIT/N'ZEHTIT që vjen nga DILLI.

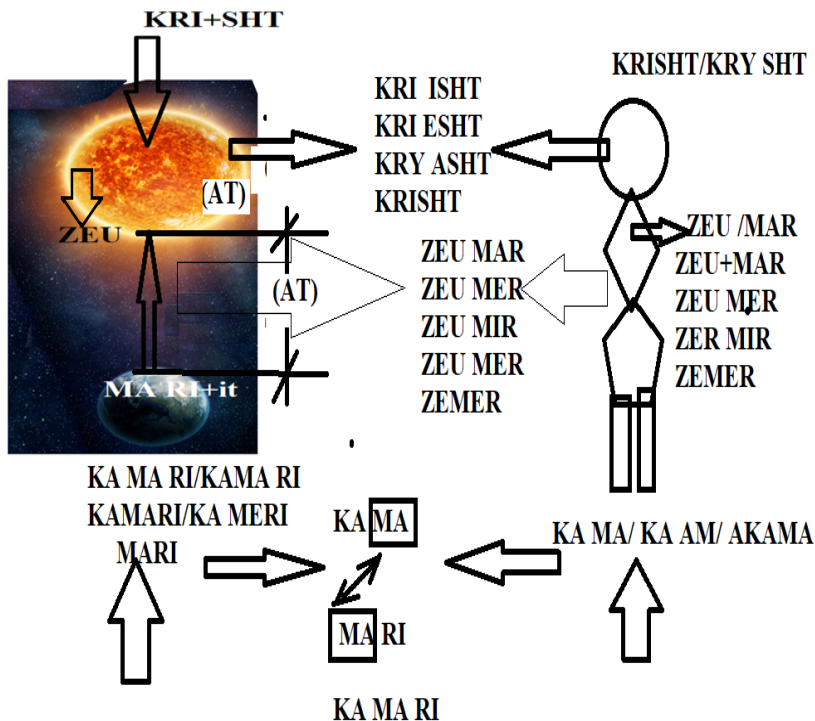

Nga krejt skema e thjesht kemi MARI dhe ZEUS dhe AT(Dilli), pej nga në Pjesën MARI nodhin dy nodhi; MA dhe Ri për shkak të ZETIT (por edhe ZOTIT, ZUTIT,, ZEUTIT sepse Z në thelb përshkruan veç lëvizjet gjatësore/gatesore/perzgati , pra zhvendosjen/zvenosjen gatesore (GA-tsi) të materies. Pej nga vijmë në perfunim (përfundim) se kur filloj lëvizje gatesore u formua emri/emni ZOT/ZEUT/ZIT/ZAT ,...etj. Natyrisht emri MUZAT na jep përshkrimin MU që á e barasvlershme më fjalën MA, ose Majt =MUJT, që na jep MAZAT/MEZET/MUZAT, që në të vërtetë përshkruajnë në thelb, asgjë tjetër veç se ATA MUJTN më ba zhvendosje/zhvenosje gjatësore (*masa e materies , gjësendit lëviz në rrugë paralele, në vija paralele, pa krijuar ndërprerje*) të penus/penuh, pendua/penu=punu, p'lugut ose të ngarkesës (*M=N, MAGARKES/Ma garkes*), pra thjesht bartjen e zhvendosu në gatesi/gjatësi).

Nga krejt kjo kemi, që ndërmjet asaj që MA dhe AT kemi RI, dhe ZE, pra AI ZEU (n' guhen letrare n' XEHu), kështu pa ZE nuk do të kishim RI, dhe pa **AT= Dillin** nuk do ta kishim ZE. Si argument se Zeus do të thotë Nxehtësi, dhe Ze të thotë ZE kemi fjalët

#### ZEMR

ZE	MR	ZEMR/ZEMAR/ZEMER
ZJE	EM=AM	ZJEM/ZEM/ZAM/ZUM/ZIM/ZOM,..
ZJA	ARR=ERR=URR,..	ZJARR
Le(ZE)	ET=AT	LEZET
ZE	EN=AN	ZEN/ZAN
M'(ZET )	ET	M'ZET
MU(ZA)	AT	MUZAT

#### **Shënim:**

*Emni ZEUS, JEZUS, MARI, MERI, MIRI, MARA ose të formave që ruhen në hapsiren e popujve semitike; MERJEM, MARJAM, MEJREM,...,etj. Këta em'na u morren nga Ballkani dhe u shpërndan nëpërmes popujve të Dardan, Hitit, Kenanit, Filistej, pasi që këta popujt vinin nga Evropa, këta em'na shprehin kulturën, e pikëpamjen mbi botën, duhet të jene (JEN do të thotë I EN, pra më ene ashtu siç thuhet në Kosovë kur ruhet pjesa ma e lasht e guhes Shype, kurse në gjuhën letrare përdoret*

ENDJE=ENJE, ĒN=END) em'na që kanë le në Evropë, përkatësisht në Ballkan qysh para kulturës së Vines, në mijëvjeçarin e 7 dhe 8 par Krishtit, pra, së paku 6000 -8000 vite para MARIs dhe Jezuesit zyrtar. Kurse në Lindjen e mesme duhet të ketë shku nga Ballkani, se paku 3000 vite para Krishti, atëherë kur popujt evropianë, dhe sidomos të Ballkanit e pushtuan pothuajse tan'sisht Lindjen e Mesme. Këta em'na janë të lidhura ngushtë me Guhen Shype dhe me popujt që e folën këtë gjuhë, dhe asht pjesë e kulturës së tyre.

Kështu këta em'na (nga; EMAN/EMNU/AM NU, MA NU) nuk janë aspak Semitik, dhe lajnë/lan shëja të fuqishme në Besëlidhjen e vjetër dhe të re të Biblës, sado që janë tjetërsuar në gjuhët Semite, këta em'na janë dukshëm nga Evropa dhe kultura para indiane

## ALLA-H

Njani (njëri) nga em'nat me të lasht t'Zotit në gjuhën shqipe është ELLA, në të vërtetë kështu quhej QELLA, pra që ELLA. Me emrin ELLA ose HELLA em'nohej Qielli. Sot në Kosovë Qielli quhet me emrin QELLA. në të dy rastet si; QI ELLI dhe që ELLA na jep emrin e lasht të Zotit ELLA ose ELLI. Cka vjen pej QE\*ELLE (ELLA/ALLA) vjen pej QELLES , e kuptueshme.

Pra, emëri/emnii Zotit dul nga emëri/emniELLA, në kuptimin e QELLES, kurse fjala QELLA është trajt e fjalës që ELLA, ashtu si që ATJE=QATJE, që KETU=QETU, ....

Kështu Qielli në fillim u emrua si ELLA/ELA dhe HELLA/HELA, por edhe ILLA/ALLA/OLL,...., duke krijuar fjalën për përshkrimin e Qelles/Qiellit=QIT elli.

Asnjë kuptim mistik fetar nuk gjejmë tek fjala ELLA/ELLI ose ELA/ELI përveç interpretimit dhe përshtypjes së krijuar nga bukuria dhe madhështia e *Qiellit*.

Emri/ E MARI/ JEHOVA, si JHWH, shpesh mendohet si emen me kuptim të Hupun , pra nuk dihet saktësisht sesi është shqiptuar e shkruar. Dashamiret e religjioneve e studiuesit nuk e din kuptimin e em'navë t 'vërtetë dhe pse është AMNU Zoti. Krejt e natyrshme nuk e din kuptimin e Zotit sepse nuk e din kuptimin e em'navë të tij, pasi ishte nga një gjuhë krejt tjetër, e cila tregon vetit e tij. Em'nat e Zotit të përdorura nga shumica e religjioneve në botë, mund të kuptohen vetëm nga gjuha shqipe, sepse ato u morren nga popujt shqipfolës, me këtë ata e kuptojnë Zotin ma mire.

Ne gjuhën shqipe JEHOVA/ JAVE /JAHAVA do të thotë IA, pra, një A, por edhe JAvE në kuptimin JE AVE ose JE HAVA, pra JE QIELLI

ose ELLI, ose je nga Qielli i takon Qiellit. JE=JI=JA=JU=JO në thelb /*the+le+ba=thel+ba/* përmbajnë kuptimin e njëjtë me pak ndryshime. në kemi shtjellua gjerësisht për emrin AVE/AVEI/A VAU, ... , etj.

QE ka kuptimin QI/QO/QU/QA, ....., të njëjtin kuptim me QITJE/QETJE/QATJE,...

ELLI ose ELLA nuk është emër samit edhe kur quhet HELLA/HELLI ose ELI/ELA, apo edhe ALLA.

EMNI ALAH/ALLAH i menum/menduar si em'n Semit në të vërtetë s'ka të beja kurrgjë më këtë familje gjuhësh.

Kemi; ILLI-OLLO-ELLE-ULLU-YLLI dhe ALLA, edhe format si ILI, OLO, ULU, ELE, ALA

Kemi trajtat po ashtu LLI/ILL, OLL/LLO/ELL/LLE/LLA/ALL/YLL/LLY, si edhe LI/IL, LO/OL, UL/LU, EL/LE, LY/YL, AL/LA,...etj.

<b>ALA</b> (i, u, o, e,y,...)	<b>ALLA</b> , (,....)
<b>ELE</b> , (,....)	<b>ELLE</b> , (,....)
<b>ILI</b> ,i (,....)	<b>ILLI</b> , (,....)
<b>OLO</b> , (,....)	<b>OLLO</b> , (,....)
<b>ULU</b> , (,....)	<b>ULLU</b> , (,....)
<b>YLLY</b> , (,....)	<b>YLLY</b> , (,....)

ALLA përfshin krejt qellen, se është kështu kemi fjalën shqipe QELLA=QE/QI/QU/QO pra gjësend i QUM ose i QITUN, si Qit +ILLA=QILLA, Qit + ALLA=QALLA, QALLMA=MA QA ALL=MA QALL, nga kjo kemi QELLA= që është e krijuar në Dardanin e lasht, masi përdoret hala në trajtën QELLA që do të thotë Q'ELLA sikur kur themi QASHTU=Qitje, ose QE/QI/QO/QU/QY ELLA ose HELLA që do të fitojmë fjalën QELLA, ose në trajtën tjetër QALLA që do të thotë QELLA dhe Q'ELLA, pra, QY ELLA=QYLLA, QELLA, QILLA, QILLI, QULL, QOLLA, ..., etj. të gjitha këto fjalë na dhanë pamjen e nivele të ngritjes ose qitje se QELLES. Kështu QI+ILLA na jep fjalën QILLA do të thotë kemi të bëjmë më sferën ose më drejt gjysmësferën ku mahen ILLAT, QE+ILLAT=QILLAT ose QELLAT. Kështu ALLA është gjithëpërfshirës dhe në të vërtetë përfshin gjithçka ka pej tokës e deri në nalt'sin më të madhe më të gjitha çka ka mrena/*me rena/brena=ba rena/ bren+da* pra da BA RENA/prej nfa marrim që ALLA, ose QA ALLA ose QALLA, që fjalë për fjalë theksohet në shqip që ALLA ose QA ALLA, që i bije QU ose QA ose QO në ALLA. Kështu krejt Horizont dhe kupa=kapa e Qiellit është në të vërtetë ALLA. Thjesht interpretimi i formës se Qelles na jep ALLA, emri

i Zotit të sotëm islam si edhe emri i lashtë i shkrimeve më të vjetra religjioze në Indin e lashtë të shkruar Sanskrit. Nga kjo përfundojmë se emri ALLA do të thotë QELLA. në shqipe e vërtetojmë këtë më fjalën ILLA/ALLA/ELLA/ELLI, ..., prej nga kemi ALLA ose HALLA, ose i ngjyrës se ALLIT masi krejt gjaku ngjitet në lartësinë më të madhe të njeriut kryt/krit/koka është edhe BA+ALL= BA ALL=BALL.

Shpjegimi i mjaftueshëm i fjalës; MSHEL/MSHELL ka të bej më fjalën MA=ME SHELL ose më SHALL, pasi kjo na jep MSheljen e kresë më anën e SHALLIT, i përdorur në lashtësi nga popujt e lashtë Pellazg, ..., etj. I njëjti kuptim i fjalës SHEL-qerim, me kuptim t'i largohet lëvorja /le+var/ i përdorur në gjermanisht. Kështu ME SHEL, kemi ME SHALL ..., etj.

Kështu SHA+ALL, SHY+YLL, SHE+ELL, na jep zhvendosjen e materies SHA/SHI/SHU/SHY, ..., etj., të bëmë ashtu si është QELLA, pra QE+ELLA=QE HELLA prej nga kemi QELLA, ose QHELLA.

Emri ALLA erdhi nga popujt shqip folës të Ballkanit të cilët kishin përhapje dej në Lindjen e Mesme dhe në tokat e Jordanit e Izraelit, kemi emrat të përdorur tek popujt e Samit të Sirisë, që u be pjesë e terminologjisë t'Kuranit, si ALLA pra krejt QE+ELLA ose QYRE ELLEN QELLA, prej nga kemi QALLA ashtu si krijohen edhe sot fjalët në Kosove; Q'ALLA=QALLA, QE+ELLA=QELLA, Qose veç Q'ELLA, Q'ILLA, Q'ULL . Fjala QULL përshkruan pjesën e brendshme të trupit që është lan diçka në të mrena siç e kemi njëjës in e fjalës UL prej nga kemi ULL, ose ULLU që na jep tërësinë e trupit përbrenda që shtrihet dhe është lan në U, pra në brendësi.

Si rrjedhim QULL ka kuptimin në njëjës QUL=QE UL ose që ULET (QE UJI LA=QUJILA=QUL=QULL) prej nga në shumës kemi QULL ose QULLET.

Nuk do menduar shumë në Kosovë krijohen hala fjalët; QATY, QASHTU , QESHTU, QATJE, QE, QYSH=Q'YSH, QISH=QE,..+ ISH=Q'ISH.

ALLA përshkruan përmasa të mëdha , dhe ka kuptimin e hapësirës e cila i n'zan për - mrena të gjitha, shtrihet në gjithë kohën, në krejt krijimin ( KRIJ MIN= KRIJ MAN; pra MAN KRI, KRIJ+IMIN=IMAN= I MAN. Kështu edhe KRIM merr kuptimin e KRYMJES ose KRIM, që lidhje me KRYT/KRIT, sepse lidhet me Kryt, shkon kryt, merret kryt, prehet kryt, e then kryt). Terminologjia e Kuranit rrjedhe nga shkrimet e besëtytnitë më të lashta me prurje (*prurje është me e drejt të thuhet sepse kemi rumje, e nuk kemi rurje*) nga Evropa, perkatesisht nga Ballkani, në Lindjen e mesme se paku 3000-2000 para Krishtit, të cilat fjalë i murrën dhe i përvetësuan më vonë në zgatje të dyndjeve.



Prej nga kemi IMAN që përbëhet I MAN njeri pra MAN është gjësend që MAHET, për këtë edhe Besimi është diçka të cilin e MAN. Nga kemi IMAN/EMAN/AMAN/UMAN/UJMAN/LEMON/MONIN/MANUN,....,e tj.

Kur themi QULL/QULLT do të thotë në njëjës e Q-hit kemi K me kuptimin KULL/KULLT QULLIM=KULLIM, ...etj.

Të shtjellojmë fjalën GRUMULLIM/SHUNGULLIM/TINGELLIM/TINGULL/ALLIM/VALLE/LLALL/MALL/SHALL/KALL/KALLI/QELLI/MILLI/BUBULLIM/RRUMULLIM/MULLI/MULLAR/...etj.

Ta marrim si rast që mund ta përgjithësojmë fjalën GRU-mullim /mullim është e të njëjtit kuptim me fjalën Mullar, e cila do të thotë MULLIM pra në trajtën MU që do të thotë MU=MA+ ULLIM, pra ULLIM është me të njëjtin kuptim ALLIM/ELLIM//OLLIM/ILLIM/YLLIM/EALLIM, prej nga kemi ALL/ILL/ULL/OLL/ELL/YLL është UM/AM/IM/EM/OM, për të cilat kemi shpjeguar gjerësisht.

Nga kjo kemi;

BULLIM/BULIm përbëhet nga BA në trajtën BU ULLI+IM, ku IM është e trajtës AM.

Nga BULLIM është me kuptim të njëjtën BALLIM, që do të thotë BA+ALLIM duke treguar gjësendin në trajtën BU, nga brendësia del jashtë në formën ULLIM, kurse BA+ALLIm do të thotë del nga hapësira A, prej nga kemi ALLIM, pra kemi ngritje në pjesët me e nalta të hapësirës A, në trajtën ALL, e cila nxënë vend në hapësirë e ka pjesën e vet në trajtën IM.

GULLIM kemi ngritjen e gjësendit me formën GU/GJU në formën ULLIM e cila del nga brendësia e gjësendit, e cila shpesh nuk ja dimë kuptimin ose burimin,

MULLIM tregon gjësendin e cila *mahet në* trajtën MU, me kuptim të njëjtë me fjalën Ma por e cila gjendet në brendësin e gjësendit dhe tregon veten në trajtën ose manifestimin MU, duke dal nga brendësi me ULLIM, kështu kemi GULL që fjala nuk merret me pamjen se a gjendet gjëkundi duke u mbajt/majt, ose duke ekzistuar, pra thjesht fjala e trajton pamjen e daljes në formën GULL e cila do të thotë GU+ULL, kështu kemi GALL/GILL/GELL/GOLL/GYLL, ose si GAL/GOL/GIL/GEL/GUL,...ose GJALL/ GJILL/ GJELL/ GJOLL/ GJYLL,....,etj.

KALLEM/KALLA na jep ngritjen e zjarrit/zjemit në ALL në naltësin e hapësirës A si A+ LA/LLA sikur O+ LE/LLE, praj nga kemi KA+ALL, do të thotë KALL, e njëjta fjalë përdoret për KALLEN e grunit,

dhe KALLEN ME BOQ që është KALLAMOQI, që fjala MOQ dhe BOQ, na jep përshkrimin MA +OQ me kuptimin gjësëdin i QUM në trajtën QO, dhe BOQ do të thotë BO nga QO në piken e shikimit tjetër si OQ.

Është ndoshta e pakuptueshme për lexues e thjesht të shikohet KALLA, me veprimin KALLE ME ZJARR, por e njëjta fjalë në të dy rastet ka të njëjtin kuptim , i cili tregon se gjësëdi ngritët përtpjetë deri në ALL, ose në pjesën me të larte të trupit si ALL, BALL, KALL, MALL, SHALL, TALL, FALL, RRALL, ZALL,...etj. Kështu ZALL do të thotë gjësëdi i ngritur në pjesën me të lart të tokës, ose në sipërfaqen e tokës, e cila është i largua nga gërryerjet me lëvizje gjatësore dhe e cila quhet ZALL, pra ZA+ALL, që përshkruan pjesën me të larte të tokës. Pjesa ALL/ILL/ULL/ELL/OLL, ..., përshkruan edhe shtrirjen ose forma t e shtrije duke u ngritur në majën e hapësirës prej nga dal, pra nga U si ULL, nga toka O si

YLLA	ILLA	ELLA	OLLA	ULLA	ALLA
QY	Qi	QE	QO	QU	QA
QYLLA	QILLA	QELLA	QOLLA	QULLA	QALLA
SHYLLA	SHILLA	SHELLA	SHOLLA	SHULLA	SHALLA
MYLLA	MILLA	MELLA	MOLLA	MULLA	MALLA
NYLLA	NILLA	NELLA	NOLLA	NULLA	NALLA

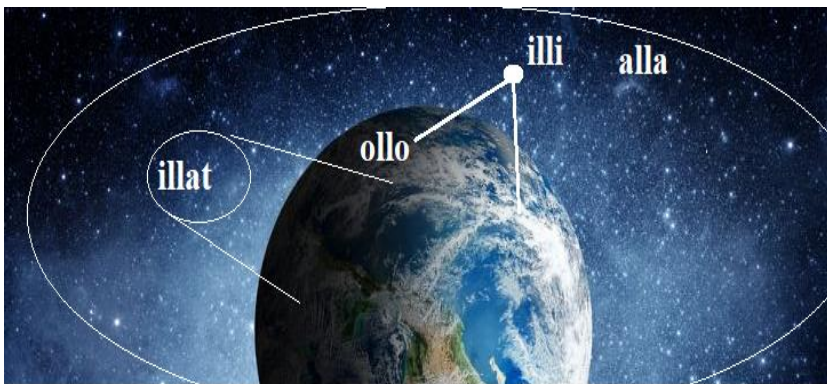

Shiko foton e mëposhtme, të shohim çka përfshin ALLA/ILLI/OLLO,...., kështu kjo fjalë përputhet me gjuhën *angleze ALL-*

*të gjithë/të tanë*, pra gjithçka, dhe me gjuhën Gjermane ALL, e cila tregon përfshirjen e krejt gjithësisë, fjalë marr nga gjuha para indoevropiane, e cila ishte kryekëput Shqipe. Këto janë argumente shumë të forta, për prejardhjen e em'nit ALLA.



## OLL

*OLL* munde ta shpjegojmë në dy mënyra si; *O(sht) LL*, ku *LL* mund të jenë disa trupa të gjatë të ngritur, por gjatësia e tyre nuk mund të jetë për shembull një bjeshkë, por mund të jetë rrugët dhe shtigjet që shihen nga rrafshi në faqen malore të bjeshkës. Trupat me gjatësi të madhe, me përmasat e ndonjë gjësendi që i përdorë njeriu për ndërtim, ose që mund ta përpunojnë një grup i caktuar njerëzish për nevojat e tyre të përditshme. Kështu munde të jenë një grumbull drurësh cilindrik, shtylla, parmakë etj. që janë përpunuar për nevoja të ndërtimit, ose një grumbull trarësh për nevojë të ndërtimit të një kulmi por që duhet të jenë më të hollë. Ato duhet të jenë të vendosur në pozitë vertikale ose të shtrira horizontalisht. Pr shembull në gjuhën shqipe kemi fjalën: *Kalla*, që ka kuptimin *Kalla=ka+alla*, që ndërlidhet me lartësinë e objektit të vendosur vertikalisht, siç janë kallinjët e grurit, ose kallinjët e *kollomoqit* (misrit), (*kallamoqit=kalla+me+boqë*).

Nga kjo nënkuptojmë që kemi mundësi *KALLA=KOLL* (prej nga ka lidhje emri Kola sepse kemi njëjësin e tingullit *LL* që është *LL*, që kemi

*Kala, Keli, Kul, Kyl, Kol, etj. ), KELL, KULL, KYLL, që do të thotë KA, që jep kuptimin dhe tërheqë vëmendjen se ky trup ka një lartësi dhe përbëhet nga një grumbull kësi lloj trupash që kanë lartësi, dhe këto përmasa e bëjnë të dukshëm, të i vlerësohet jo gjerësia, por lartësia, dhe për këtë shkak përdoret *le/el, la/al, li/il, lo/ol, lu/ul, yl/ly,..* që jep përshkrimin e një objekti të lënë ku i vlerësohet ose i bije në sy përmasa e gjatësisë ndërsa është e papërfillshme gjerësia. *Oll-ollo* mund të përafrohet meqë në e kemi një **O** një rreth ose rrotullën ose rrotull rreth trupave që kanë një gjatësi *L* dhe pasi janë shumë përdoret *LL*. Kështu ky grobull ka lidhje drejt edhe me ngritjen e këtyre trupave që kanë gjerësinë e papërfillshme në krahasim me gjerësinë, dhe këta jenë të ngritur ose të shtrirë në *tokë*, sepse përdoret *O*, pra simboli i formës rrethore dhe emri i tokës (kemi thënë se tokë është quajtur në *Toka*, në kohët e lashta, ndërsa emri *Toka* në përdorim të sotëm është një fjali si *TE+O+KA*, në kuptimin: të *o ka* që do të thotë ka diçka të tokës-o). Kështu edhe njëherë të ndalemi në fjalët *KALLAMBOQ*, ku kemi fjalën e zërthyer si *KA+LLA+ME+BO+Q*. Të analizojmë *Ka+lla*, që mund të kuptohet si diçka që ka të lënë (*LA*-shumës *LLA*)+*ME+BO* - pra diçka që është *Bërë*, pra *BA=BO* me *Q*, ku tingulli *Q* jepet si kuptim që gjatë shkokëlimit të kallirit formohet një zhurmë që shprehet me *Q*, ose pse jo edhe me *Ç*, por edhe *KALLAMOQ*, ku pjesa *MO* është në kuptimin e mbajtjes si *MA=MO* që e man *Q* që jepet i njëjti shpjegim si më sipër. Një rast tjetër në kuptimin e këtij emri është *KA+ALLA+MBOQ*, ku pjesa me *All* ose *ALLA* pra ka *ALLA* që janë trupa në shumës të ngritur mbi tokë, si pjesë të lëna pa si *LA*, të cilat janë të lënë vertikalisht mbi tokë, në kuptimin *KA ALLA*. Si vërtetim i fjalës *ALLA* kemi *TALLA* si trup i *KALLAMboqit* që është *TALLA*, pjesa pa fryt që përbën trupin e *Kallamboqit* kështu *T+ALLA=ka* kuptimin të *ALLA*, që i përket trupit si *ALLA*, *TË ALLES*, pra ka lindur edhe fjala *TALLA*. Emri *Kallamoq, Kollomoq* ose *Kallamboq* mund të zërthehet në mënyra të ndryshme edhe çdo herë ka kuptim dhe shpjegim, si shembull do të marrim *KALLAMBOQ*, që mund të zërthehet si *KA+ALL+AM+BOQ* - prej nga kemi që *Ka* pra jep kuptimin të qenit me lartësi *ALL* që jep *AM* një formë rrethore të fytyrës si *B(O)Q*, e cila është pjesëmarrje e *Boqës* dhe e farave të *kallamoqit*, kështu përdoret *B*, dhe forma rrethore e trupit në pamjen e prerjes tërthore si *O*, që është *BOQ*, njëjtë me fjalën *BOSHT*, e që është në prerjen tërthore si *O*, ndërsa *B* përdoret për shkak se ka pjesëmarrje boshti si dhe pjesa tjetër që bartë ose aty është i lidhur boshti. Kurse *SH* përdoret në përpjekje për të përshkruar se në bosht ka shumë pjesë të lidhura, për çdo pikë të perimetrit si dhe gjatësisë së boshtit. Për shembull shumë rrota, shumë vegla tjera, që e shtynë krijuesin e kësaj fjalë të përdorë *BOSHT*, kështu *T* përdoret për atë që e bën të pavarur pjesën e boshtit, që i përket vetes sikurse fjala *LOT*.*

Argument që fjala *Bosht* ka lidhje nga brumi i gjuhës shqipe, është fjala *BOSHT=BISHT*, derisa *Bosht* është i lidhure në dy apo çdo pikë të tij me pjesë tjera në perimetrin e boshtit, *Bishti* po ashtu ka prerjen tërthore në formën *O*, si dhe është bosht ku lidhet lëkura dhe qimet rreth tij. Por, në rastin tonë *BISHT=BOSHT*, përdoret pjesa *BI+SHT*, që ka kuptimin se në njërin anë të boshtit ose diçka në formën e boshtit është i lidhur, sepse nuk rrotullohet për të formuar *OS*-in, por thjesht ka mbirë (*BI*) si një bimë nga pjesa e madhe që përfaqëson trupin e shtazës që ka bisht (Shiko sqarimet tek tingulli *Z*).

Më sipër kemi shpjeguar lidhjen e *A* me *O* edhe *AN* me *ON*, njëjtë kemi *ALLA* me *OLLO*. Kështu *OLLO* për afrohet me *ALLA/ILLI/ELLE*, ka kuptimin e trupave të ngritur mbi tokë, prej të cilit ka lindur fjala *solli*, që ka kuptimin e sjelljes rreth e rrotull rreth kësaj gjatësie. *Solli*, *sjella*, *sollëm*, mandej *Kasollë*, që do të jetë një shtëpi banimi e përkohshme e ndërtuar nga materiali i sjellë, ose mandej nga pjesët të materialit, që janë purteka të gjata, si talla, trena, ose kalla të ndryshme për ndërtim të përkohshëm. Po ashtu *Ollo*, gjen përdorim në gjuhën e sllavëve të jugut, sepse shumica e sllavëve të jugut, janë popullatë që kanë folur gjuhën shqipe - ilirishte dhe kështu kanë përdorur fjalë të tyre duke ndërtuar dhe futur në gjuhën sllave. Kështu *Okolina*, *OKO=o kone* ose në versionin shqip *OKA*, pra ka formën rrethore (*rrothe*), *okollo* dhe të gjitha fjalët për nga kjo natyrë janë të lidhura me gjuhën e lashtë shqipe.



**Fig. 6.** Pamja e tallave të *K(ollo)moqit* (*k+alla+moqit*).

*Ollo*, *Alla*, *ULLu*, *ILLI*, *ELLE*, kanë në thelb përshkrimin e trupave me gjatësi të madhe, ose me lartësi, ndërsa zanoret përdoren për të

shpjeguar shtrirjen dhe natyrën e shtrirjes ose natyrën emocionale, si dhe formën e këtyre gjatësive, këto janë fjalë ilire. Kështu Ulluk është nga gjuha shqipe, pra një gyp që bartë ujë, mjaft i gjatë, që *ULLUK*=KA KUPTIMIN, UJI LUG, ose një gyp që ka pamjen e shtypur në formë të gypit, si fjala, *Ul luk*, që do të thotë një sipërfaqe e ulët, ndërsa *Luk* e përshkruan se ka  $Lu(g)+ka$ .

Kështu *ALL*, që e kemi përdorur *A* e cila shprehë shtrirje të madhe tre dimensionale, të tingullit *A*, shqiptimi i tingullit *A* nisë nga një pike, që mandej zgjerohet sa më shumë deri në maksimum, kështu sikur përshkruan fillimin edhe big bengun, dhe në aspektin biologjik lindjen dhe rritjen.

Emri *ALLA*, mund të ndahet *AL-LA*, ose *ALL-LLA*, që ka kuptimin e një ngritje të pafund dhe mandej një zbritje të pafund, ka kuptimin e asaj që fillon nga një pikë dhe merr dimensionet *L*, e mandej nga dimensionimi *L* që mund të paramendohet si një diametër i një rrethi, shkon duke e marrë një formë të pambarim të së kaluarës, një shtrirje në të kaluarën e pafund. Kështu *Al* përveç ngritjes në një kuptim, në kuptimin tjetër e ka fillimin ashtu si fillon shqiptimi i tingullit *A* dhe ngritjen e tij jo vetëm në një lartësi, por në një formë 3D të pa përkufizuar, por mund të kuptohet edhe si *Al*, fillimi në një të ardhme, dhe në një të kaluar ose në diçka që bëhet e kaluar si *LA*, kështu *Al-la* përfshin hapësirën që përshkruhet në të kaluarën dhe në të ardhmen. Kështu kemi edhe me emrin *EL-LE*, që ka të njëjtin kuptim me *AL-LA* por në të vërtetë *E* është një tingull që jep një pamje më të përgjithshme, një sipërfaqe më të lëmuar, por në aspektin emocional më të njëtrajtshme, më të ngrohtë. Ose kemi në gjuhën shqipe emrin *ARA*, që mund ta shkruajmë se *AR-RA* jep kuptimin e asaj që ngritet tek Zoti dhe asaj që bije nga Zoti, po ashtu ngjashëm me emrin *AL-LA*, por tash në një kuptim më të thellë sepse maja e gjuhës gjatë theksimit të *Al* e prekë më shumë qiellzën e gojës, duke treguar se kemi të bëjmë me një ngritje më të lartë, dhe më personale ose më të veçantë për atë veti që flasim, derisa *Ar* maja e gjuhës nuk e prekë fuqishëm qiellzën ashtu si në rastin për *AL*.

T'i shikojmë tingujt *ALLA*, *OLLO*, *ILLI*, *ULLU*, *ELLE*.

<b>Alla</b>	<b>ALA</b>
<b>Olo</b>	<b>Olo</b>
<b>Elle</b>	<b>ele</b>
<b>illi</b>	<b>ili</b>
<b>ullu</b>	<b>ulu</b>
<b>yly</b>	<b>yly</b>

Kështu *ULU* paraqet një gjë të ulët të formuar si  $LU(g)$  por që nuk është tërësisht i tille, kështu *ULLUKU* ka kuptim shqip, po ashtu, *Illu* (ose i

lënë në një lartësi) që është diçka i lartë, që është drejtvizore, i rreptë, në rrjedhje, ndërsa *Elle* është diçka me sipërfaqe më të shtrirë më të njëtrajtshëm si edhe më të përgjithshme. *Elle* në gjuhën shqipe ka kuptimin *Shk(ël)qim*, e *Q(el)t*, diçka që ballafaqohet me shkëlqimin e *di(el)lit* etj. *ELE-e* lë në një lartësi, por tash si dritë në gjendjen e dritës ose zjarrit. Kështu *Ylli*, *Ill*i, *Ell*i, kanë në bazë të njëjtin kuptim. Diçka të lartë në lartësi, si dhe një rrjedhje të një materiali në forma të ndryshme, ashtu siç e përshkruajnë zanoret A, I, E, Y, U etj. Për shembull me A është diçka më e përgjithshme një hapje e fillim i papërcaktuar, i përgjithshëm, si dhe me një hapje në hapësirë prej tri përmasave, shpesh të pamatshme si në Gjanësi, Sasi, Naltësi, Largësi, si dhe në Gjatësi. Ndërsa *ILLI* përdoret me *I* që përshkruan ngritjen si shigjeta me një ngurtësi dhe fortësi, ose intensitet të rrjedhjes. Ndërsa *Ullu* jep kuptimin e *Lugut*, një gjë me gjatësi të madhe, në formën e *U*, që ka rrjedhje të një materiali që shpesh nuk shihet që ecë përbrenda, ashtu si fjalët e ndërhuara si *Uji*, *Humnerë*, *Fuqi*, *Lug*, *Uri*, *Ura*, *Urata*, *Urti* ose e ka formën e cila e ndihmon rrjedhjen, lëvizjen, etj.

## **Emri APOLLO/Ap ALLA/ApJELL**

Emrit/emnit Apollon, nga greqishtja *Απολλων* (Apollon), në gjuhën shqipe mund t'i jepen disa kuptime, shembull, AP=hap, përhap, ose AP, Jap, dhe Ollo që shqyrtoam më lart do të thotë i ngritur mbi TOKË, pra mbi O, Kështu OLLO=ka kuptimin O LLO, diçka e lënë ose e ngritur mbi tokë, por që nuk i dihet lartësia ose nuk i dihen përmasat e ngritjes ose shtrirjes.

Kështu nëse e marrim se grekët e kanë marrë këtë emër pa e ndryshuar nga gjuha e lashtë shqipe, atëherë Apollo (AP ALLA/OLLO/ILLI/ULLU/ELLE,...nga AP-JAP=AP=HAP) ka kuptimin JEP=AP, OL=në kuptimin sikur AL-i nalte, por që OL ka një lartësi me përmasa mbi tokë, ndërsa ON=AN, ka kuptimin gjeografike të ndodhjes në tokë, ose në rastin tonë mbi tokë. Kështu ON=AN, OR=AR, ORA=ARA, URA etj.

Prej nga AP mund të jetë HApë, i hapur, por me i kuptueshëm është AP=JEP i ngrituri mbi tokë OLL, ose i larti mbi tokë, pra mbi O. Kështu OLLo na duket e largët nga gjuha shqipe, pasi ky emër mund të jetë më i vjetër se 3000 vite para Krishtit, atëherë kur një pjesë e madhe e Evropës e fliste gjuhën shqipe. Kështu kemi sot fjalën, O LON mbi tokë. Kështu emrat: Balla, Balli, Bolla, Bole, BALinca kanë të njëjtin kuptim.

## TERMINOLOGJIA E Librave të shenjtë

ALLA përfshin hapësirën, gjithëpërfshirës, brenda se cilës është krijimi ose shtrihet krijimi. Kështu vet Qella është ELLA ose ALL, dhe ka kuptimin e QELLES/QILLIT/QELLES,.

Pra, kemi; ALLA-QALLA=QA/QE ALLA, por edhe AP ALLA/APALL

ELLA-QELLA=QE ELLA, por edhe AP ELLE/APELL

ILLA-QILLA=QE ILLA, por edhe AP ILLI/APILL

OLLA-QOLLA=QO OLLA, por edhe AP OLLO/APOLL

ULLA-QULLA

YLLA-QYLLA

Te gjitha këto veti fitohen nga njëjës i LL i cili është L;

Prej nga kemi

ALA-QALA, kemi fjalën QALAN që vije nga njëjësi i Q-se që është K, KALA-n pra i KA LAN ose LAN KA, kjo varet edhe nga theksimi i zanoreve përbrenda fjalës që shpesh e ndërron kuptimin.

ELA-QELA, kemi fjalën Qel, qelan, që na jep rruzullin e krës pa krijesa pra pa flok.

ILA-QILA

OLA-QOLA

ULA-QULA

YLA-QYLA

Rrjedhimisht ALA është prape hapësirë pa lëvizshmëri të dukshme , por na ep rrafshin ose nivelin e lanies.

Në arabisht kemi po ashtu; DIN pra besim, në gjuhën Shqipe DIN ishte emri i Zotit në trajtën DON, DONA, DO=DUA DON ose DODONA. ADON=ADIN

Ne terminologjinë Islame kemi DYNJA që do të thotë DY na nja ose thjesht DY, me kuptimin e dukshmja, e padukshmja gjendet këtu për të ndërtuar/maru Realitetin të cilin hala shohim. Vetë Shéja e Shqiponjës/Shyponjes më dy krena paraqet Dy, në Një me kuptimin e krijimit t njëmendësisë së plotë nëpërmjet thurjes se dy aneve, të dukshmes dhe të padukshmes e thurur nga dy ane njëmendësia e thurur nga dy ane nga e dukshmja dhe e padukshmja. në Kuran kemi emrin MENAT që fjalët për më NAT, pra çka ndodh për zgat NATES.

Ne Kuran kemi po ashtu ILAH në gjuhën shqipe ka kuptimin I LAN ose thjesht IL A, pra i nalt është.

Në religjionet e vejtra në Lindjen e Mesme kemi fjalën ALLAT, e emnume (AM NUME) gruaja e ALLA-hut. Prej nga ALLAT kemi ILLAT, pra e cila flet për YLLAT ose ILLAT/ELLAT/ALLAT.



Religjioni Islame gjithherë e më shumë po vërtetohet se ka lind aty edhe ku ka lind profeti në Lindjen e Mesme në Petren e Jordanit e cila gjithmonë ishte nën ndikimin e madhe të Evropës, përkatësisht të Evropës Jugore.

Emrat HELLEN/ELLAN/ILLIAN/ILION/ILLA/ELLA/QELLA, etj., na japin brumin prej nga vije emri i perëndisë Islam më emrin ALLA. Emri ALLA nuk erdhi nga Sanskritja, kurse nga gjuhët Semitike jo se jo.

Fjala HALL/HALLA/HALLE me kuptimin në ALL e gjësendit të dal në nalt'sin ALL por edhe gjaku kur ngritët nalt duke u kuq (KUQ do të thotë KAQ, KA AQ ose KA QU nga brendia për tek jashtë-siq që është KA=KU dhe UQ=AQ). Kështu kur kemi HALL bahemi ALL, skuqemi kemi tundim,...,etj. Kur biem n'HALL (bahemi ALL) kemi skuqe nga ngarkesa psikike dhe rrahja e fuqishme e zemrës duke e ngritur shtypjen e gjakut dhe kemi KU UQ=QU, ku Qu dhe UQ ka kuptimin e QUMJS por shikuar nga pikat e ndryshme shikimit.

Natyrisht edhe

PLIS=PLISH=PELESH=PELES=PEJ

ELES=PE ELLES=PEJ ELLA

ZGAT=PELLAZGAT, ose PEJ ELLA

ZGET ose P'ELLA ZGIA, pra

ZGIA=ZGJIA=AGJIA =AGIA, ... na jep

pamjen e Largimit, Zgatjes, zhvendosjes PEJ

ELLE ZGAT, pra ata e merrnin veten si

njerëz të ardhur<sup>a</sup> PEJ ELLE ZGA. Kështu

QELESH e cila kuptohet si që LESH, pra

prej LESHI, megjithatë nga shumë

kuptueshmëria e fjalëve që dalin nga fjalët

bazë të shqipes, mund të interpretohet edhe

si QELLESH, nga gegnishtja që ELLE ESH,

pra që ELLES është si E QELLES ESHT,...

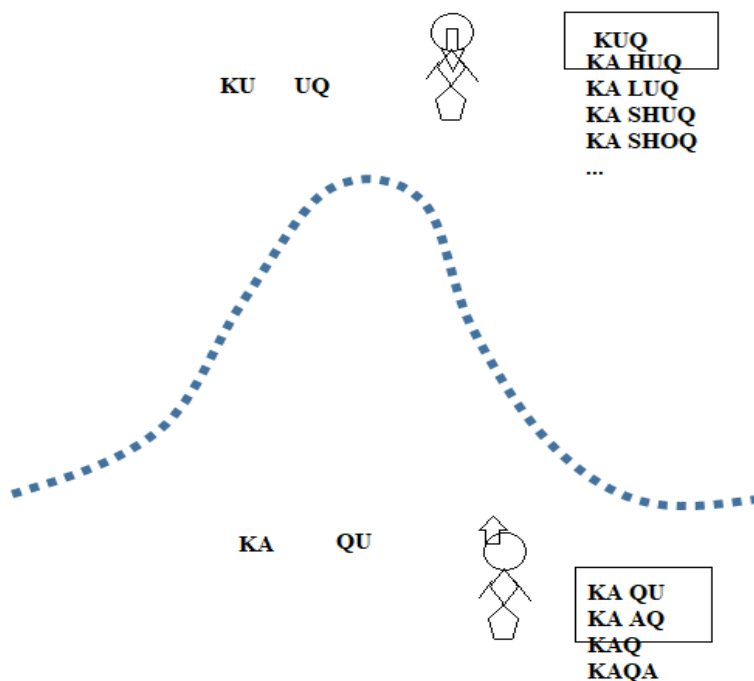

## APALLON/APOLLON/APELLE/APELLEN

Emrat; PELLE/PELLEG të krijuar nga PEJ/PE/PI/P,...+ELLE=PELLE, kështu emri PELLE do të thote PEJ ELLE pra PEJ QELLE

APOLLO ka kuptimin A Pej/PI/PO/PE,...+ OLLO, prej nga është krijuar emri APOLLON.

PELLEG po ashtu na jep PEJ ELLEG ose PELLAZGE me domethënie PE/PEJ,PI,...+ELLE +EG ose AZG= AZGA=AZGJA =AZGJU=AZGJ, duke na përkujtuat gjësend AZGJO/ZGJUA, gjësend i cili lëviz Z përbrenda PELLEs, ose drejt për drejt PELLAZG, Pej ELLE A ZGJU pra janë ardh nga QELLA, e cila ndërlidhet si krijesa të ardhura nga ELLA, pra nga Qielli. Kështu Pellazg nuk është domosdoshmërisht njerëz, të cilët jetonin në Shpella, pasi gjuha shqipe synim kryesor e ka formën, dhe përkujtuat formën prej të cilës mund të dalin kuptime të ndryshme, edhe pse përkujtuat fjala në bazë formën e njëjtë. Pra, kuptimet e ndryshme, nisen nga forma e njëjtë e cila mund të na sjell dejt të përfundimet e gabuara lidhur me kuptimet e fjalës.

## Emnat e Dardanisë së lashtë

**MARGUS** = do të thotë MARGUSH, GUSH e MAR, ven në formën e GUSHES se nalt, ose kodër/male i ngritun (AR) si Gush (GUS), prej nga marrim MARGU=MARGJU, MARGUS/MARGUSH.

**VENIS**, q ka kuptimin e VE NIS (*por edhe VEN NIS, VEN IS, VEN NIS*), pra VEN ku Niset, ku fillon forma e caktuar, ose ku ka rrjedhje të lumit, prronit, ose kufijtë e hapësirës të caktuar si VEN NIS ose VE NISJEN, ..., etj.

**VINDENIS** është forma tjetër e fjalës VENI mban kuptimin VIN DA NISJE, vendi ku është DA NISJE ose **VENDAN NIS**, ku Nis është formë fjalës NUS/NES ose edhe NAK, NIK, NOK, NUK, NEK, ..., tregon rrjedhjen e dukurisë/gjësendit/formës, përshkruan fjala e parashkruar si (...) NIK, dhe thotë; N+IK, dhe L+AK, si edhe N+IS, L+IS, L+AS, L+US, ..., P+AS, P+US, P+OS, P+IS, P+ES, P+YS; ...etj., ka kuptimin N'Is dhe L'IS, ose L'as si edhe Plas=P'LAS. Fjalët; VENAK, VENUS (do të thotë VE NUS, VEN NUS, VEN NUSH, VE NUSH, kemi shpjeguar fjalët; *NUS, NIS, NAS, NES, ...NUSH, NESH, NISH, ...NUC, NEC, NOC, ..., etj.*). VINDENIS mund të përshkruaj edhe vendkalim të caktuar, ose edhe vend ku ka prodhim të gjësendit të caktuar. VIN përfarohet me VAN, VJEN dhe DAN/DEN, mund të ndërlidhet me emrin ADONIS, EDONIS, DONIS në trajtën DENIS, si VINDENIS, pra VIJ N'DENIS, vendi ku është Zoti DENIS=ADONIS, ..., etj.

## Hostilianus/OSTILIAN-OSHTILIAN

Qe munet më u përafrua më OSHT I LAN ose OSHT ILIAN ose OSHT ILIANUS, pra OSHT i ANES ILIAN. Shumë e kuptueshme ky emër Hostilianus, është i shkruar në gjuhën e huaj dhe nga t'hujt, duke e ditur se emrin DRITA do ta kishin shkruar DRITUS, ARDIAN/HADRIAN=Adrianus.CLAUDIUS= KA LA DIJE, ose KLA përfarohet më LA, do të thotë LA DIJES, I LAN DIJES, KLADIUS, si edhe LAU DIJES ose KA LAU=KLAU dhe DI-JES, në kuptimin LAUDIJES, ose I LAN DIJES, ..., etj.

QUINTILLUS do të thotë QUNT ose QUIN në kuptim I QUIN, ose thjesht QUN, QUAN dhe ILLU, pra QUIN pra I QUNT ILLU, pra I QUN të **ILLI ose QUN T'ILLU-s**

MAXIMIANUS= MAKSIMIANUS, që do të thotë MAKa SI MAN, pra, njeriu i cili MAN sa MAN në kuptimin MAN SA MUNet më majt, por edhe MA KSI MI ANUS, pra MAKSA MI AN, MAN MI ANen e tij, sundon ose qëndron ose KA pasuni/pasuri Mi anën e tij, dhe e sunon

(NON SU, pra SU/SHU, sasi e materies /gjësendit përbrenda trupit, sipërfaqes,..., ose sasi e gjësendit e cila vije nga poshtë , ose është në nivelin e sipërfaqes rrethuese) atë.

**Shënim:**

*Kur themi SUNDON, nuk mund të përgjithësojmë gjuhën shqipe me anën e gjuhës letrare. Pranaj thojm Sunon pra kemi fjalët SU+NO+ON, pra NON=N'ON, N'AN, N'IN, N'UN, N'EN, N'YN, por edhe N'EAN, N'EUN,....,etj.*

*Prej nga SU do të thotë SHU, dhe SUNON ka kuptimin NON SU, NON SUN, SUNI, pra SHUNON, ose SHU/SHUT/SHUJTJE/SHUMJE na përshkruan gjësendin, sasinë e materies e cila lëvizë /ku z kalon ZH, kemi Levizh/ në drejtim të U, duk u rras në sipërfaqen e gjësendit, në brendësin e tij, dhe duke u larguar nga njeriu dhe duke u zhvendos n 'mjedisin e panjohur, me të cilën krahasohet dukuria në fjalë me folësin, i cili e krijon fjalën në shqyrtim/SHKYRTIM.*

GRATIAN, na jep pamjen e njeriut GRATIAN, në Kosovë përdoret në kuptim tepër tamahqar = TA MA QAREN, GARTIAN I kuptimit më GRAT, që GRA do të thotë GJA e RA ashtu e grumullume nga RAMje e gja-seneve. Në formën GRA.

MARKIANUS ka kuptimin MARKAN, pra MAR KAN, dhe MAR KI ANEN, ANEN E MAR E KI

ANASTASIUS do të thotë ANASHTU, në formën ANASHTA, Pra ANE E SHTUME.

JUSTIN ka kuptimin ASHTIN, ESHTIN JUSHTIN në kuptim I SHTIME, ose I SHTUME

Po ashtu JUSTINIAN do të thotë JU SHTINIAN, në kuptimin SHTI ose **I Shtun**, që nërlakohet më fjalën U STINAN pra, **i stinës**. Emrat VALENS do të thotë VALAN, i VALES ose VA+ALENS me kuptimin I Vume na ALEN në kuptim I LAN në Naltesi/alt;si.

## **Sqarime plotësuese për Librin e parë**

Nga fjala ZEU, e cila përdoret edhe sot në *t 'folmen e gegnishtes*, si lidhje e drejtpërdrejt me shqipen e sotme.

Kemi ZEU MIRE, prej nga ZEUMIRE, marrim ZEMIRE

Nga ZEU MAR, si ZEU MA AR, pra MA AR e MA AR, ose MER nga MA ER, si edhe trajtën MA RI, prej nga marrim MARI, e cila do të thotë MA RI ose e MAN RI, ku RI është hala në përdorim në gjuhën shqipe, si

fjalë e cila përdoret edhe në ndërtimin e shumë fjalëve por edhe si fjalë e veçuar RI.

Prej nga kemi; ZE MAR, prej nga marrim ZEMAR si fjalë për që na përshkruan ZE/N'ZE/ N'ZEH/N'ZET/N'XET, pra, ZE ose Nzeht që MA rritjen e gjësendeve përpjetë në drejtim të qiellit, ose permi rrafshin e tokës, që quhet ZE MA RI , praj nga kemi ZE MARI

*Ne të njëjtat forma kemi*

*ZE(U) MA RI=ZE(U)MARI=ZEMAR*

*ZE(U)+ME RI=ZEMER (siç theksohet në Kosovë aty ku është djep i Shypes se lasht)*

*ZE(U) + M(U) (U)R=ZEMUR*

*ZE(U)+MO+OR=ZEMOR*

*ZE(U)+MY+YR=ZEMYR*

*ZE(U)+ME+AR=ZEMEAR*

*Emri i trajtës ZEU, ZEUS, ka të bej me veçimin e atij që ZE/XE i cili është ZEUS, pra, kujt i përket kjo, natyrisht, kjo i përket ZEUS –it.*

*Ndonëse mund të jetë e vërtetë që prapashtesa S i është vendos nga Greket e lasht, kur shkelen për here të parë në Evropë, ose mund t'jet trajtë e dialektit të shqipfolëse në Azinë e Vogël, dhe Lindjen e Mesme, ku ky emër ishte përdorur për shkak të ndikimit, dhe pushtimeve, e kolonive nga Evropa (popujve shqipfolës).*

*Kemi ngjashmërinë (siç thuhet në Kosove; Gajshmenin) ndërmjet trupit të njeriut dhe Kozmozit të botës se lasht, ose me drejt të themi, sistemit tonë diellorë ko MAHET jeta, në temel kemi MA RI, si emëruet për tokën ose rruzullimin, e cila është MA, sepse ajo **Ma** çdo gjë është në tokë, dhe çka del e rritet mi ta/te, kemi pjesën RI e cila tregon se Ajo e Ma atë e cila rritet zhvillohet dhe është NIE+RI (njeRI) Pra, emri MARI ka kuptimin e dy fjalëve MA dhe RI, në Kosovë këto fjalë janë plotësisht të kuptueshme, dhe em'nohej/**am nohej** toka; MA RITEN=MARIT, ku emëri/emniRI, është në trajtën RIT, ose MA RININ=MARININ ose MARIN, apo MARON në kuptimin e cila ndërton diçka ose MARU, MARUT, MERIT, MORIT, MORI, MERI, ...etj.*

*Në temelet e sistemit diellor dhe të jetës qëndron BOTA, me em'nin e cila shpjegon funksionin e saj, e cila është MARI ose MA RI.*

*Kurse , pa dritën e diellit dhe nxehtësinë e ardhun nga dielli, e cila quhet ZEU, pra ai i cili N'ZEU, ose ajo çka ZE, ose ZEU, AI ZEU, Zjemi ZEU, NA ZEU DILLI,..., JE MI ZE PEJ ZJEMI, ...,etj., pikërisht nga ky emër doli emri ZEUS, që paraqet N'ZETIT, kështu kemi ZETIT, ZOTIT, ZATIT, ZUTIT, ZITIT, ...etj., të cilat bajn/majn/mbajnë me veti kuptimet e sqaruara hollësisht përgjatë librit.*

*Pra, ZEU ka kuptimin e N'xeu, ZEU, N'ZEU, XEU, ..., megjithatë Zetit ose T'Zetit vjen nga dielli nëpërmes Dritës, kështu, shpesh JE ZEUS krahasohet në filozofin Krishtere si version i modernizuar në lashtësi nga besimi i lashtë Pellazge, ku Jezusi krahasohet me; N'zeht'sin, Dritën, dhe Shpirtin e Shejt e mbetur pas tij.*

*Duhet të cekim se Shpirti i Shejt është jeta, menja dhe gjallnia, e cila vije si pasojë e Zetit, dhe tokës MARI.*

*Kemi ngjashmërinë (gajshm'nin) ndërmjet(n'rmjet) Njeriut dhe sistemit diellorë ku zhvillohet jeta, prej nga kemi, krejt atë e cila quhet RI. Toka e MA të RI- të nëpërmes ZEU-N'Zeut. Mejithatë N'zet'sia vjen gjithmonë nga ai e cila gjenet në largësi, dhe është burim i saj, ajo largësi paraqitet edhe si Kryet me fjalën KRI-SHT ose KRI-ASHT/ESHT/'SHT, KRO-Jshe –(pra, KROJSHE e bletëve ni trajtë e emëri/emni KRISHE/KROSHE, KROJSHE, KRAJSHE, KREJSH pra gjithherë lidhet me Kri ose nje trajtë të saj, që përshkruan n'damjen e veçantë nga Kozomosi ose nga tan'sia). Kështu Dielli, në gegnisht DILLI pra DA+ILLI përshkruan DILL, të veçantë ose të Dam pej tyne, I Dam pra si i veçantë ose edhe në kuptim të evolucionit astronomik, Dilli është i DAM nga ILLAT, që janë DILLI ose i shquar ILLI.*

*Largësia e Dillit si gjatësi nga toka dej në DILL quhet AT, dhe kjo rrugë është e GAT, njerëzit në lashtësi me një lexonin/LeZONIN në ILLA për FAT,.....*

*Nga trajtesa e **toponimit EDOM**, me kuptim E DAM ose të e veçantë, por edhe të DAM nga popujt tjerë, po ashtu edhe në kuptimin E DOM gjësendin, bukën, vendin, Dillin,...etj. Hedhet dyshim i fort se Vendbanimet në Izraelin para-Hebre, ishin toka të popujve shqipfolës.*

### **Shënim:**

*V'DEKUN=DEKUN=DA KAN, por tash kanë gjendet në U, prej nga kemi KUN*

## **Shtatë rrafshet e sistemit ku jetojmë**

*DILLI gjendet në largësinë AT, por sipërfaqja e qiellit kur gjendet në largësi AT, prej nga është ngritur permi tokë, dhe atje e arrin veç DILLI dhe ILLAT, pra, ajo sipërfaqe quhet RA, dhe RA e cila mahet bashkë me Dillin quhet fuqi e ZOTIT, e cila ka em'nin AMON RA, se EMAN RA-n. AT quhet në bazë distanca kohore dhe largësia fizike nga sistemi krahasues ku janë të vendosura/nume, sytë dhe truni/truri i vrojtuesi që krijon fjalën. Nga*

*kjo në kuptojmë se At quhet edhe babai, mirëpo At quhet edhe largësia e Diellit, respektivisht rrafshi ku lëviz Dielli.*

*Njerëzit qysh në kohë të lashta e kanë vërejt se Dielli nuk afrohet dhe nuk largohet, dhe nga kjo erdhën në përfundim se ai shtrihet në rrafshin i cili rrinë në largësi t 'caktuar nga toka.*

1.

*Sipërfaqja (rrafshet, sfera, me siguri paramenduar si gjysmë Hark në kohën shumë të lasht kur është krijuar kjo fjalë) paralele me rrafshin e tokës gjendet në lartësi (distanca) AT, ku shtrihet sipërfaqja që qarkullon –enët Dilli quhej RA. Gjatësia (distanca) e cila paraqet largësinë e sipërfaqes RA, pra nga toka dej të DILL, quhej AT. Sipërfaqja paralele me sipërfaqen e tokës e cila gjendet në largësi AT nga toka, mendohej si sipërfaqe e sheshtë në të cilën qëndron e qarkullon DILLI=DA+ILLI quhej RA. Largësia nga toka dej tek rrafshi i sheshtë, i menduar, ku enët Dilli, paraqet trashësinë ose largësinë tokë-re e cila quhet AT, nga kemi trashësinë RA+AT=RAT. Shikimi nga toka krijon përshtypjen se rrafshi në të cilën kemi DILLin, e ka ANEN e vet, e cila emërohet AN, ku edhe RA+AN, prej nga kem RAN. Prej RA+AN e marrim RAN. Për këtë arsye AM do të thotë AM, pra MA-hen në hapësirën të cilën e zan ret, vendqëndrimi ku qëndron Dielli, prej nga RAT, ku kemi RA MA ose RA AM duke na dhanë RAM ashtu si RAMA/ARAMA, ose MA RA, në trajtën MA RA, prej nga fitojmë RAM. RAM=RA+AM/MA=MA*

*(Shënim: N'GASHEM krijohet nga GA SHEM, e cila do të thotë GA SHUM, megjithatë fjala SHEM e zhvendosje GA dhe e bene një riprodhim të shumë në trajtën GA1+GA+GA3+....=GA ASHE EM, prej nga kemi zhvendosje të GA në trajtën SHEM, me intensitete dhe forma të ndryshme, ashtu të gjitha GA ndryshim nga njëra tjetra duke ndërtuar një tan'si, na dhënë GASH/GASHEM, N'GJASHEM. Dihet se SHAM/SHEM/SHIM/SHUM/SHOM/SHYM dhe simetria MASH/MESH/MISH/MUSH/MOSH/MYSH si dhe sasia me e vogël SAM/SEM/SIM/SUM/SOM/SYM si dhe simetria MAS/MES/MIS/MUS/MOS/MYS,... nuk janë mbaresa por fjalë me kuptim )*

2

*Sipërfaqja paralele me sipërfaqen e tokës e cila gjendet në largësi ET nga toka, mendohej si sipërfaqe e sheshtë në të cilën qëndrojnë e qarkullojnë RET , quhej RE. Largësia nga toka dej tek rrafshi i sheshtë, i menduar, ku shtrihen Ret paraqet trashësinë ose largësinë tokë-re e cila quhet ET, nga kemi trashësinë RE+ET=RET. Shikimi nga toka krijon*

përshtypjen se rrafshi në të cilën shtrihen RET e formojnë Anën e tyre e cila emërohet EN=AN, ku edhe RET ENEN, prej nga kem REN. Prej RE+EN e marrim REN. Për këtë arsye EM do të thotë AM, pra MA-hen në hapësirën të cilën e zan ret, vendqëndrimi ku qëndrojnë RET, ku kemi RE EM ose RE AM duke na dhanë REM ashtu si RAM, ose MA RE, në trajtën ME RE, prej nga fitojmë REM.  $REM=RE+EM/MA=ME$

3-

Sipërfaqja paralele me sipërfaqen e tokës e cila gjendet në largësi IT nga toka, mendohej si sipërfaqe e sheshtë në të cilën dej atje mund të ngjiten dhe fluturojnë qeniet e gjalla RIT, quhej RI. Largësia nga toka dej tek rrafshi i sheshtë, i menduar, ku shtrihen RIT paraqet trashësinë ose largësinë tokë- sipërfaqje të cilën e arrijnë /nga;  $A+rrin=ne\ kuptimin\ dhe\ mrrin=m'rrin/$  shpendët quhet IT. Nga kemi trashësinë  $RI+IT=RIT$ . Shikimi nga toka krijon përshtypjen se rrafshi në të cilën shtrihen RIT e formojnë Anën e tyre e cila emërohet IN=AN, ku edhe RIT INEN/ANEN, prej nga kem RIN. Prej RI+IN e marrim RIN. Për këtë arsye IM do të thotë AM, pra MA-hen në hapësirën të cilën e zan e shtrihen ret, vendqëndrimi ku qëndrojnë RIT. Nga kjo sipërfaqe RI e sheshtë të cilën mund ta arrijnë shpendët, siç është shqiponja, Ramja nga kjo sipërfaqe RI quhet RIM, dhe rrjedhja neper të prej aty ku fillon rënia P'RIM, prej nga kemi llojn nxitimi i cili quhet P'rim, kurse Vënia e tan kësaj në skenë quhet VE+PEJ+Rim, e cila do të thotë VEPRIM. RI IM ose RI AM duke na dhanë RIM ashtu si RAM= e cila do të thotë AM RA, në renditjen RA AM=RAM ashtu njëjtë si ROM. ose MA RI, në trajtën ME RI, prej nga fitojmë RIM.  $RIM=RI+IM/MI=MA$

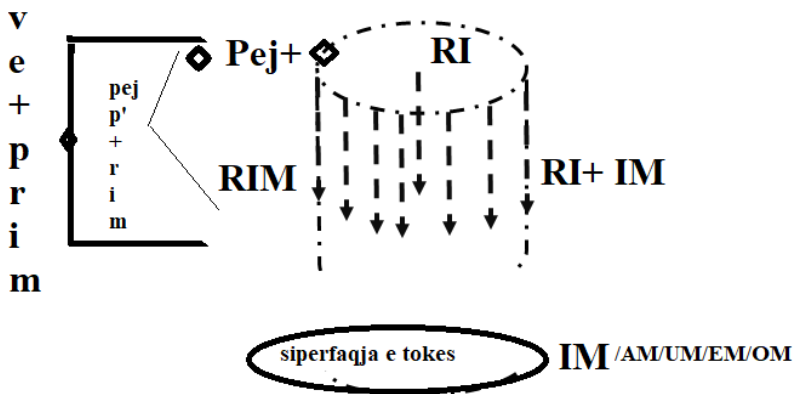



RA	RI	RU	RE	RO	RY
RAM	RIM	RUM	REM	ROM	
P'RAM	P'RIM	P'RUM	P'REM	P'ROM	P'RYM
P'RAK	P'RIK	P'RUK	P'REK	P'ROK	P'RYK
P'RAN	P'RIN	P'RUN	P'REN	P'RON	P'RYN
P'RAL	P'RIL	P'RUL	P'REL	P'ROL	P'RYL
P'RAG	P'RIG	P'RUG	P'REG	P'ROG	P'RYG
P'RAT	P'RIT	P'RUT	P'RET	P'ROT	P'RYT
,...., etj.					
VE/VU/V A,....	VI/VA/V U,...	VU/VO/ VI,...	VE/VO/ VA,....	VO/VE/V A,....	VY/VE/V O,...
V'RA	V'RI	V'RU	V'RE	V'RO	V'RY
V'RAM	V'RIM	V'RUM	V'REM	V'ROM	V'RYM
VARAM	VIRIM	VURUM	VEREM, smunje e ran Verem nga Varem	VOROM	VYRYM
VRAM VRAK	VRIM VRIK	VRUM VRUK	VREM VREMQUI VREK	VROM VROMQUI VROK	VRYM VRYMQUI VRYK
VRAT VRAK	VRIT VRIK	VRUT VRUK	VRET VREKQUI VREK	VROT VROKQUI VROK	VRYT VRYKQUI VRYK
VRAQ VRAK	VRIQ VRIK	VRUQ VRUK	VREQ VREKQUI VREK	VROQ VROKQUI VROK	VRYQ VRYKQUI VRYK
,...., etj.					
P'RAM	P'RIM	P'RUM	P'REM	P'ROM	P'RYM
P'RAN	P'RIN	P'RUN	P'REN	P'RON	P'RYN
FARAM	FIRIM	FURUM	FEREM	FOROM	FYRYM
VAPRA M	VEPRIM / VIPRIM	VEPRU VUPRU VEPRU M	VEPRE M VIPREM ...	VOPRO M VEPRO M	VEPRY M

BA+RA M B'RAM	BI+RIM B'RIM	BA/BU+ RUM B'RUM	BE/BA+ REM B'REM	BO/BA+ ROM B'ROM	BY/BA+ RYM B'RYM
GRAM	GRIM	GRUM	GREM	GROM	GRYM

*Kështu nga RI me bashkimin IM kemi rrjedhje, lëvizje nga RI-së në drejtim të IM, prej nga merr levizjen RIM por edhe e përshkruan formën*

*Prej nga kemi; P'RIM, VE'P'RIM = VEPRIM, LEPRIM, ...,*

*Si rrjedhim nga RA me bashkimin AM kemi rrjedhje, lëvizje nga RA-së në drejtim të AM, prej nga merr levizjen RAM por edhe e përshkruan formën*

*Prej nga kemi; P'RAM, VE'P'RAM = VEPRAM, LEPRAM, ...,*

*Nga RE me bashkimin EM kemi rrjedhje, lëvizje nga RE-së në drejtim të EM, prej nga merr levizjen REM por edhe e përshkruan formën*

*Prej nga kemi; P'REM, VE'P'REM = VEPREM, LEPREM, ...,*

*Kështu nga RO me bashkimin OM kemi rrjedhje, lëvizje nga RO-së në drejtim të OM, prej nga merr levizjen ROM por edhe e përshkruan formën*

*Prej nga kemi; P'ROM, VE'P'ROM = VEPROM, LEPRM, ...,*

*Nga RU me bashkimin UM kemi rrjedhje, lëvizje nga RU-së në drejtim të UM, prej nga merr levizjen RUM por edhe e përshkruan formën*

*Prej nga kemi; P'RUM, VE'P'RUM = VEPRUM, LEPRUM, ...,*

*..., e kështu me radhë u ndërtuan/marun=ma+run, fjalët për zanoret; Y, EA, IE, ..., etj.*

#### 4.

*Sfera ose sipërfaqet paralele me sipërfaqen e tokës e cila gjendet në largësi OT, ku shtrihet mjedisi rrethues i njeriut, ku ai mund të banojë e jetojë, Mjedisi që e ruan atë, dhe është mbrojtje e tij, hapësirë të cilën njeriu mund ta shkelte qysh në kohët me të lashta, kur ai skishte mundësi tjera pos atyre nga fuqia e tij, quhet RO plus largësia që paraqet trashësinë e sipërfaqe RO. Largësia, distanca nga sipërfaqja e tokës der në lartësinë me ta nalt RO quhet OT, prej nga kemi RO+OT=RO. Pasi krejt kjo gjendet mi tokë si ON, prej nga kemi RO+ON dhe marrim RON/ROM/ROT. në këtë largësi gjenden gjithçka e cila e rrethon njeriun dhe njeriu është në gjendje ta prek, ta shkel me këmbë/kám –ku á paraqet e këtë rast A e gjate, sikur të ishin dy A-ja/ dhe ta beje prone të veten.*

5.

*Sipërfaqja paralele me sipërfaqen e tokës e cila gjendet në largësi UT nga toka, mendohej si sipërfaqe e sheshtë në të cilën ngjiten dhe fluturojnë qeniet e gjalla RUT , quhej RU. Largësia nga toka dej tek rrafshi i sheshtë, i menduar, ku shtrihen RUT paraqet trashësinë ose largësinë tokë- sipërfaqja të cilën e arrijnë (M'rrijn) shpendët quhet UT. Nga kemi trashësinë  $RU+UT=RUT$ . Shikimi nga toka krijon përshtypjen se rrafshi në të cilën shtrihen RUT e formojnë Anën e tyre e cila emërohet  $IN=AN$ , ku edhe RUT ININ, prej nga kem RUN. Prej  $RU+IN$  e marrim RUN. Për këtë arsye UM do të thotë UM, pra MA-hen në hapësirën të cilën e n'zan thellësia e tokës/gjësëndit kur ruhet gjithçka, dhe ska ku të shkoj me tej, duke filluar nga shiu, trupat e gjësendeve, MA+hen në mrenin/brendësin e cila quhet dhe MA behet MU, vendqëndrimi ku qëndrojnë RUT. Si rrjedhim kemi RU UM ose RU UM duke na dhanë RUM ashtu si RUM, ose MA RU, NGA Ma me kuptimin MU prej nga kemi trajtën  $MU + RU=MURU$ , rrjedhimisht, fitojmë RUM.  $RUM=RU+UM/MI=MA$*

6.

*Rrafshi paralele me rrafshin e tokës e cila gjendet në largësi UT, ku shtrihet nen/ner rrafshin e tokës(**gjësëndit - gjesenit**), në sipërfaqen ku banon dhe jeton njeriu. Mjedisi sipërfaqja gjendet në formën e shéjes së tingullit U, e cila mban e grumbullon dhe ruan quhet RU plus largësia e cila paraqet largësinë – thellësinë (fellsin) e sipërfaqes RU. Nga thellësia e tokës ose e **gjësëndit - gjesenit** dej ku gjendet/gjenet njeriu kemi largësinë/gjatësinë UT. Pra, UT, tu e mat nga njeriu deri në fellsi Kështu trashësi/gjatësia nga sipërfaqja RU, e cila fillon menjëherë në sipërfaqen e tokës dhe vazhdon dej në thellësitë e saj, është  $RU+UT=RUT$  e cila përfarohet me fjalën RAT/RET/ROT,...,etj. Nga kjo RU dhe RUT, por edhe RUN/RUM, krejt këto, përshkruajnë gjendjen **n'r/nu+r** në sipërfaqen R e cila gati përputhet me sipërfaqen e tokës. Kështu këqyrasi e shikon si AN të veçantë këtë hapësirë e cila shtrihet në sipërfaqe të cilës nuk i takon truni i jonë, dhe kjo an quhet UN, kemi nër/ gjësënd tokë si UN . Prej nga kemi  $RU+UN$  dhe marrim RUN/RUM/RUT. Kjo sipërfaqe e lakuar, ose e menduar kështu si e lakuar, për detyrë e ka Rujtjen, ajo grumbullon gjësëndin nen/nër sipërfaqe. në këtë largësi - fellësi*

*7. Rrafshi i cili është si shtresa e shtat e krijimit të gjithmbarshëm është rrafshi RY, me largësi nga sistemi krahasuese ku gjendet folësi, është YT, dhe përcakton trashësinë e shtresës RY. Megjithatë Y, YT dhe rrafshi RY/YR përkufizon mjedisin e papërcaktuar, ajo flet për gjendjen e cila mund të jetë edhe shumë afër këqyresit/kqyrsit, por është gjendje e pakthyeshme, dhe*

*shpesh e paarritshme. Ai rrafsh YR/RY, largësi/distance YT/TY dhe, si dhe hapësirë Y mund të jen shumë të largëta, po ashtu, por në përgjithësi përcaktojnë mjedise dhe gjendje në të cilat janë të pakthyeshme. Pra nuk mund të kthehesh nëse shkel në largësinë, rrafshin, gjendjen, gjësëndin i përcaktuar me tingullin Y. Kemi fjalët MYK, MYT, MYSHK, NRYSH, BRYM, LYM, ...etj. Këto janë shtat shtresat e prerjes tërthore të krijimit.*

*Rrafshi paralele me tokën/gjësëndin, e cila gjendet menjëherë nër/n'r sipërfaqen e gjësëndit, dhe e cila nuk ka trashësi/largësi e saj prej vendin ku nodh ngjarje dej tek shikuesi-njeriu është shumë e ngat e afërt, prej nga kemi mungesën e plot të zanores , pra kemi vetëm R, kështu kemi N'R ose siç shkruhet shpesh Nër. në të vërtetë, Ë tregon mungesën e hapësirës, distancës, pra gjetësin-largësinë, dhe është shumë e ngat (e krijuar nga N'GAT, kurse NGA=N'GA) me shikuesin/folësin i cili krijon fjalën për dukurin përkatëse.*

*Kur themi N'ËR=N'R jemi duke folur për shtresën e cila është shumë afër njeriut respektivisht sistemit krahasuese me të cilën krahasohet pika, sipërfaqja, dukuria, lëvizje ose objekti tjetër, me një fjalë kemi thënë –Gjësëndi, si term gjithëpërfshirës. Kështu pra kemi shtat shtresa. Prej nga ndërtohen fjalët NAR, NER, NUR, NIR, N'ËR, NOR, etj.*

*Krejt e kuptueshme se kur themi NER flasim për sipërfaqen e cila ngritet deri tek RE, ose RET, REJa, dhe kur themi TU RRIT NERA jemi tuj than, u rritsh, përparofsh dhe u ngritshi jo deri tek majet e maleve IR, por deri tek RET me fjalën NER. Kur krahasohet fjala NDER me kuptimin në DER=pra, NDER gjësënd që lidhet me DEREN e shtëpisë, është e pavërtetë.*

*Kur themi N'ËR MO ME THAN BURRA, ka kuptimin që po flet diçka N'ËR sipërfaqen, nivelin e vet dhe të tjerëve.*

*Kur themi NOR, shembull NORE TANE BURRA U KA THAN, ka kuptimin me hy në zonën/e zanën ku njeriu ose personi përkatës arrin ta kontrolloj e ka nër dorën e vet dhe e shkel me këmbë/kám, e sheh me sy, dhe mund ta arrij atë. Kështu fjala OR, RO, dhe OT, TO, si edhe MO, OM, OK, KO, ose OKO, OKOLLA, KOT, MOT,..., etj., janë ato që njeriu i prek i sheh, i ka me **ngat** dhe arrin ti prek ti shoh me sy dhe ti përjetoj me lëkur.*

## **Shënime dhe sqarime**

### **UT**

Për të sqarua fjalën TUT, lexuesi në fillim duhet të këtë kuptuar fjalën UT dhe TU, nga kjo me krahasimin e thjeshtë të fjalëve, me siguri do të jetë në gjendje të kuptoj TUT e cila përbehet nga T'UT ose TU'UT.

U paraqet pjesën e brendshme të trupit/gjësëndit, rrjedhjen nëpër të, e cila gjendet në U. Prej nga UT tregon kufirin dej ku shtrihet ose folësit ia tërheq vëmendjen shtrirja e U, pra paraqet kufirin deri ku Shtrihet U. Me T nuk shënohet vendi ku ndahen dy gjësende, sepse nuk kemi ndamje /*fjala NDAMJE në të vërtetë është në DAMJE, ose N'DAMJE, kështu përdorimi i vetme i fjalës DAMJE është plotësisht i drejt , ashtu si V'DEK, DEK, që DEK ka kuptimin kryerjen e veprimit DA KA, sepse është DE EK, pra DA-mje në trajtën e Ikjes që është EKJE, prej nga kemi DEKJE. Rrjedhimisht kur themi VDEKJE kemi të drejt vetëm në qofte se e përshkruajmë DEKEN dhe ndodhjen e saj aty për aty, pra na intereson VENJA/VUMJA e DEKES, prej nga DEKEN kemi DA KAN/ fizike, por na tregon me shumë shtrirjen, kufirin, e gjësëndit, pra veprimit, dukurisë ose formës, deri aty ku folësit ose krijuesit të fjalës i nevojitet.*

Nga kjo kuptojmë T dhe TH po thuajse maja e gjuhës/guhas prek brenda gojes të njëjtat pika, megjithatë dallim është se gjate shqiptimit të fjalës TH kemi ecje ma përpara të gjuhës, pra ajo kallëzon n'damjen/ në të vërtetë është trajtë e shkurtë ndamje = në damje/ e plote të pjesës se sipërme dhe pjesës se poshtme të *felqive*.

Ndërsa T guha prek por ju duke hy ndërmjet dhëmbëve pra T tregon jo krejt n'damjen/ndarjen, fizike të dy gjësendeve, por tregon vetëm kufirin deri ku shtrihet edhe pse ato mund të jene ende në lidhje ose mund të jene gjësënd i njëjtë por neve na intereson dej/deri aty ku në duam ta sqarojmë ose matim, apo shtrijmë shikimin dhe shtjellimin tone.

Ky është dallimi ndërmjet tingullit T dhe TH, këtë e shohim nga fjalët

TEH=THEH  
 TEMEL/THEMEL  
 TEPA/THEPA  
 T'EP/THEP  
 ,...,etj.

Kështu fjala TUT=T'UT tregon shtrirjen e U-se deri në T, por tregon edhe vendin prej ku fillon folësi, të ece neper U. Nga kjo Kuptojmë se TUT do të thotë të ecësh ose edhe të dalësh nga thellësi e panjohur e U-se, e brendësisë se gjësëndit. U në shumicën e rasteve vije nga hapësira e panjohura të brendshme/mrenshme/ brendshme e gjësëndit.

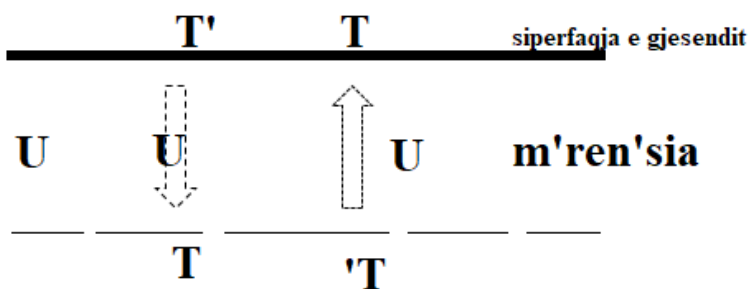

Të njëjtat forma që dalin nga UT kemi;  
 GUT, SHUT, LUT, MUT, RUT, VUT, TUT, GJUT, KUT, ...,  
 prej/pej nga kemi,

N'GUT, LE'SHUT, S'MUT, D'RUT,

N'UT, H'UT, DUT, DUJ, ..., etj.

të njëjtën logjike në dertimin e fjalëve e kemi D;

**Fjala D** gjate shqiptimit prek afërsisht në atë mënyre si gjate shqiptimit të tingull T megjithatë prekja e gjuhës na tregon ndamjen e tillë e cila vazhdon ta ruan lidhjen me tan'sin, pra mund të jetë DAMje e tan'sishme por edhe mund të mos jetë Damje e tan'sishme, Damje eksiton por ajo mund ta ruaj lidhjen edhe me tutje në forma të veçanta, siç është Damje e degëve të pemëve, deka e njeriut që paraqet njw damje fizike por jo shpirtërore, DAVARITJE e cila na tregon damjen nga tansia asht me varja nga ajo, ose me forma të tilla të varura,...etj.

DUD, DID, DAD, DOD, DED, DYD, DEAD në anglisht,...

Prej nga marrim,

GUG, GIG, GAG, GEG, GOG, ...

GJUGJ, GJIGJ, GJAGJ, GJEGJ, GJOGJ

LUL, LAL, LIL, LOL, LYL, LEL ose LLULL, LLALL, LLILL, LLOLL LLYLL, LLELL,...

Nga LU, kemi M'LU, G'LU, V'LU, F'LU, ..., etj.

Nga UL, kemi G'UL, M'UL, V;UL, F'UL, ..., etj.

Dhe kështu me radh,.....

PerGJUGJ, PerGJIGJ, PerGJAGJ, PerGJEGJ, perGJOGJ.

**Beck, Roger (1991)**, "Thus Spake Not Zarathushtra: Zoroastrian Pseudepigrapha of the Greco-Roman World", in Boyce, Mary; Grenet, Frantz (eds.), *A History of Zoroastrianism*, 3, Leiden: Brill Publishers, pp. 491–565.

## IS RA EL

Në gjuhën shqipe ka kuptimin ISH RA EL, dhe mund të përafrohet ISH RA ELL, e cila merr kuptimin ISH RA QELL pra ISH RA pej QELLI, në kuptimin e njëjtë me fjalën PELLE, e cila bart kuptimin PEJ QELLE. Kështu IS RA EL, popujt pellazge pra, RA shpesh e përafrojnë vendqëndrimi ku lëviz Dilli pra, me pak fjalë Zoti. IS RA EL pa kuptimin e njëjtë nga gjuha shqipe PELLE me kuptimin PEJ q'ELLE. Popujt si duket shumica e quanin veten të ardhur nga Qielli, ose nga Zoti. Natyrisht të gjitha këto lidhet me gjuhën e parë , e cila ka lidhje të drejtpërdrejt gjuha shqipe, si asnjë gjuhë tjetër mí Dhé.

## DET/OQEAN

*Shikoni fotot e më poshtme:*

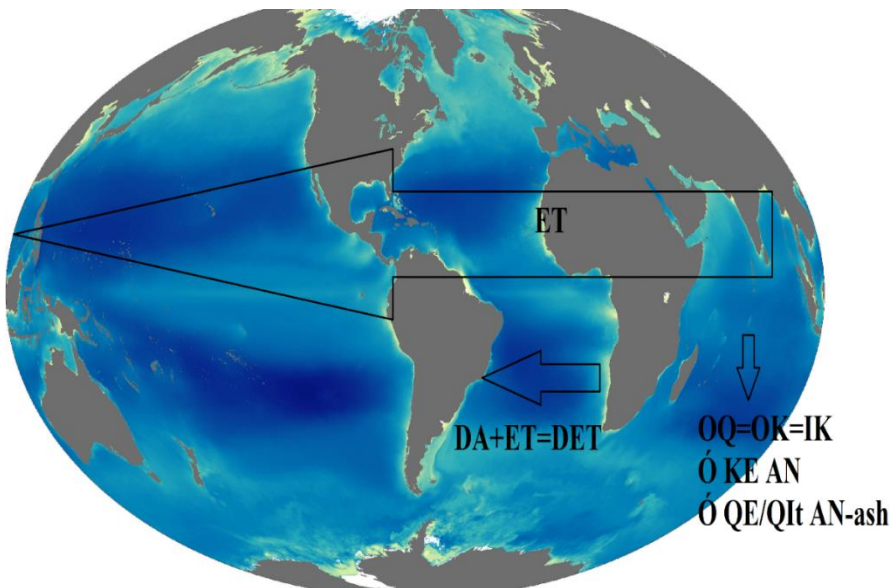

DA largësinë ET, natyrisht e nënkuptuar me uji, ku ET para kallëzon largësinë e cila nuk mund të arrihet nga folësi/vrojtuesi i cili e përshkruan dukurinë, gjësendin, formën. Pra, DA por e shfaqur në E, kemi/shndërrohet në DE me të njëjtën kuptim DA, e cila dahet nga krejt ajo ET, kemi formimin e fjalës DET. Fjala OQ ka kuptimin e njëjtë me QO,

kështu emri OQEAN, ka kuptimin ANË e cila O QIT në largësinë QE. Kështu në Kosovë hala formohen fjalët QATY, QETU, QEKJO, QUTJE, QETJE, QASHTU, QELLA, QILLA, QELLZA... etj.

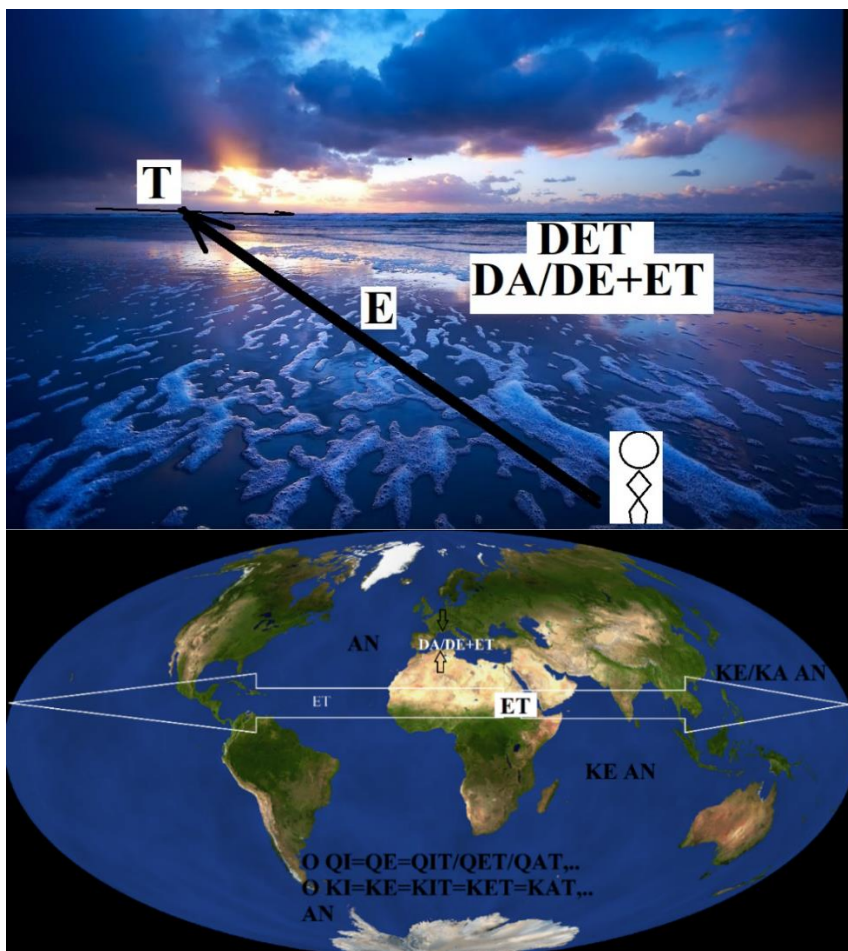

O KE AN ashtu si O KA AN, pra ASHT/OSHT=O KA AN, O që KE AN , ose O i cili KA AN, pra UJI e ka anën e vet, leximi më i thjeshtë na jep qartas fjalën shqipe, nga greqishtja e lashtë as idenë nuk mund ta marrim, për kuptimin e këtij emri. OQEAN drejtpërdrejt do të thotë O që AN ashtu si O QI-t AN, ose që ANA=QEAN, dhe O=A=ASHT=OSHT+QE ANA OQEAN. Sikur na tregon se është në AN , i Qitun si AN në trajtën QE, ashtu si thuhet në Kosovë, që ATJE=QATJE, që ATA =QATA,....etj. që në thelb paraqet Qitje në largësi.



## **Shënim:**

*Fjala QKULA krijohet nga fjala Q'KULA, me kuptimin QE+KULA, pra trajta KULA do të thotë KALO, por veprimi i kryerjes rrjedh nga m'ren'sia U, prej nga kemi KAL/KUL. E dimë se veprimi i kryerjes së nevojës të madhe, është kalim, pra kalim i jashtëqitjes. Kemi thënë se renditja e fjalëve LK me ndërlidhjen e cilësdo L/zanore/K paraqet përshkrimin e LAK-ut , por renditja KL, me cilido zanore shoqëruar /zanore/K/zanore/L/Zanore, paraqet tregon veprimin KAL/KALI/KALO/KALIM... etj., dhe në thelb na jep ngjitjen nga një nivel me të ultë-UL në atë më të nalt-AL.*

**Lutjet dhe që + ELLA**

**Lutjet dhe që + ELLA**



durt paralel me qe-ELLA

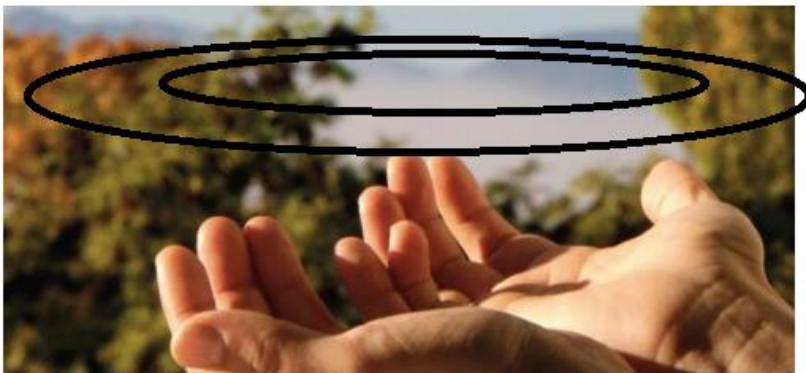

*Zakonisht (ZA kanë në kuptimin kanë n'ZAN, ZAN kanë ose ZA kanë kemi ZAKAN-ZAKON) drejtim i duarve gjatë lutjes drejtuar Zotit*

(Zos/Zoes/Zeus) bëhet kah qeELLA (qe) ELLA/ELA/HELLA/ELAH. Gjate lutjes shpesh duart mahen paralel me qeELL-en (ELLEN-ALLAN), shkurt i drejtohen Qelles dhe pritjet janë pej Anej, duke u shoqnu me syshikim kah **qeELLA**. Tek të gjithë popujt lutja kryesore ka kahun në drejtim të **qeELLES**, prej nga ELLA na jep vendqëndrimin e Krijuesit, por edhe vendi ku shkruhen fatet, ku del diILLI dhe ILLAT, HANA dhe ku merren vendime për tokën dhe krijesat në të. Krejt e kuptueshme, se në qe-ELLA rrinë ELLA, kështu Zoti si Krijues dhe **qeELLA** ku AI rrinë nalt ose ELLA dhe AI ish in njëjti, pra vet qella ish inteligjente një sy i madh i cili këqyre krijimin e tij poshtë në tokë. Pra, krijuesi dhe kupa e Elles ish in shkrirë në të njëjtin vend e emër ELLA. Atje nalt është froni-roni(Ro nu, ose no+ RO), si duket nga ndërtimi/marumja i fjalëve në lashtësi kishin të njëjtin kuptim, pra **ELLA-ELA-ALLA-ALA**,..., kishin në thelb kuptimin e qe+ELLES, dhe Zeos. Krijuesi kuptohej krejt ajo çka përfshihet në **qeELLA**. Pra të gjitha religjionet filluan nga qELLA (ALLA, ELLA, ELA, ELAH, ...), dhe nxehtësia e ardhur nëpërmes dritës ZEU pra nxehtësia e rrezatuar nga diILLI(DA ILLI), dhe Toka ajo e cila MA dhe RI-t duke na dhënë MARI. Ky ishte TRESHI kryesor i besimeve, mandej vini HANA, dhe vet DILLI i quajtur AT dhe ZEU. Pra religjioni i parë ishte; përshkrim i thjesht fizik i natyrës, ajo çka shihej me sy, si; **qeELLA**, ZEU-DILLI (**pra; DA pej ILLI=D'ILLI**) dhe toka e emnume si MARI, e cila paraqet nanen e **kRIjesave (kRI jes Ave, maRI, RIT, dRIT)** të cilat i MA dhe i rrit/n'grit RI, në përkujdesjen (**PER KA DA SEN; ose për ku e dan senin,....**) e ATIT dhe nZETit i cili del nga ai ZEU-sit ose Ai i cili quhet ZEUS, pra JE+ZEUS=JEZEUS.

*Me ardhjen e popujve Samit në Lindjen e Mesme, përkatësisht në Izrael e Sirinë e sotme dhe Liban, religjioni i Evropës jugore u keqinterpretuar dhe filloj ndërrimi i terminologjisë fizike në simbole, kthim i trupave qiellor në personifikime, shëmbëllime njerëzore, në persona njerëzor. Kështu kemi në këtë periudhë shkatërrimin e dijes, shkatërrimin e koncepteve të vërteta duke i shformuar ato, livritje prapa kthim, i ardhur nga popujt tjerë Aziatik:*

## PELLAZG

Per zgat (ZGA, ZGAT, AZGA, AZGAT; AZGAN, PEJ ELLE (qe ELLE) AZGAT=PELLAZGET=PEJ ELLE AZGAT, PEJ QE+ELLE\*AZGAT=PELLAZGET.

Prapashtesat me S në shumicën e rasteve nga shënimet Greke dhe Latine i jan shtuar, toponimeve dhe emrave të njerëzve, *tuj I shtramu emnat e tyne*, ashtu siç mund të jete emni ZEU, duke marr ZEUS, I cili në të vërtet është

nxehtësia e DILLIT. Po ashtu DELLE/DILLI= DA pej ILLI, DA PEJ qe\*ELLE.

**Shënim:** Mund(Muj, Munet) të ndodh(nodh) se emri PLIS, e përshkruan P'LIS=PLISH=PEJ/P/PE,...+ LISH/LESH. Megjithatë PLO/PLU/PLA/PLU,...maron (ndërton, krijon) lanje e veçantë, e cila përshkruan shpejtësinë e fillimi të dukurisë LA/LO/LI/LU,...si PLOT, PLUS (PEJ LUS/LUSH/LUC) dhe ku LUSH, është me kuptimin të njëjtë me përshkrimin e veçorisë USH, prej nga kemi MUSH/VUSH/KUSH/TUSH/RUSH/GUSH,..., etj.

Por për shkak t' lashtësisë dhe shumë kuptimshme të fjalëzave, mund të kemi se emri PLIS vije nga PELESH, PE ELLE ESH, ose siç kemi PEJ ELLE ESHT në kuptimin PEJ që ELLE është, ashtu PELLEES si shumë QELLASH, PEJqeLLASH=PELLAS/PLLIS/PLIS. Ose QELLES= që ELLES. Megjithatë mundësit janë të vogla, për ta vërtetuar këtë.

## MASA/MAS/MES/MUS/MYS

*(GJa sen/GJa san, ku SAN ka kuptimin edhe SAN e barit të tha, e cila ka kuptimin NA SA, pra SA AN, SHA AN, duke na dhane Sasin SA në AN, e grumullime në nje AN, si SAN)I cili leviz perbrenda në formën e shtjelles/shllunges, duke ja percaktuar vetit kufijt, e shtrirjes se trupit. Kështu krejt Gjithësia është e përbërë nga trupat dhe materies e cila leviz si Shtjelle, dhe të njëjtën kohë, kjo është sasi, pra çdo trup ka MA AS, ose MA ASA, ashtu sikur kur d'vesim SA MA TI, ose TI MA SA MAGARI RANIMIN.*

*MASA si fjalë në çdo imtësi është fjala shqipe, dhe mohimi kësaj tregon haptas se deri ku poltizohe etimologjia e historia për të krijuar primatin e 'te parit'.*

*MAS (PAS), ka kuptim të njëjtë sikur fjala MASA, sepse MAS na jep përshkrimin e asaj që në e MA-jm pra MA AS sa kemi MA, sa e kemi përshkruar me këmbë (KAM), duar dhe dije, njohje, gjësendin , hapësirën, sasinë, dijen. Kështu të dyjat na flasim për MASen. Dhe krejt ate çka e lam MAS na ep kuptimin LAM SA, ose LA MA SA ose LA MASA, LA për MASA, që bart të njëjtin kuptim të njohurit përshkrimit, matjes me kam.*

*Gegnishtja në të gjitha nivelet e trajtimit të fjalëve është e vetmja që e dëshmon veten në antik.*

*Mjafton si vërtetim;*

**MA, AM, AMA, sikur AMA BUKEN NAN**

**MA ATE=MATE, që na jep MA-j gjatësinë shtrirjen hapësinore në rrafsh pra dy përmasa MAT**

**MUSKIJ=MU/MA SHKIJ**

**MU UTE=MUTE, që na jep MU-j gjatësinë shtrirjen hapësinore në rrafsh pra dy përmasa, përbrenda trupit/gjësendit MUT/mujt (MUS e cila na jep sasinë e MU pra MA, e cila në hapësirën përbrenda sipërfaqes se trupit, e cila buron nga pjesa e brendshme UI, prej nga kemi MUS/MUSH. Nuk pretendoj se emri i profetit MUSA është në gjuhën shqipe, por edhe është emër i tillë që mund të jetë i gjuhës , dhe këtë e ban edhe me bindes masi/pasi emri HARON/HARUN/ARON është emër shqip në të gjitha thellësitë dhe vërtetimet. Kështu jam shumë i bindur, se ngjarja e Muses/Moses është tregim i përvetësuar nga Ebrejt e mëvonshëm, si edhe paraqet periudhën para Hebrej atëherë kur Evropa e kishte nën kontroll Lindjen e mesme dhe Egjiptin për kohë të gjate.)**

**ME ETE=METE, që na jep ME-j gjatësinë shtrirjen hapësinore në rrafsh pra dy përmasa, përbrenda trupit/gjësendit MET (MES e cila na jep sasinë e ME pra MA, e cila në hapësirën nën sipërfaqes se trupit, e cila përshkruan MA=ME në largësinë/hapësirën që nuk i takojmë ose hapësirën e ndërmjetme E, prej nga kemi MES/MESH, dhe natyrisht ME ka kuptimin MA, kurse ES/SE ka kuptimin po ashtu AS/SA.**

**MO OTE=MOTE, që na jep MO-j gjatësinë shtrirjen hapësinore në rrafsh pra dy përmasa, përbrenda trupit/gjësendit MOT (MOS e cila na jep sasinë e MO pra MA, e cila në hapësirën përbrenda (per mrena) sipërfaqes se trupit, e cila përshkruan MA=MO në largësinë/hapësirën që nuk i takojmë ose hapësirën O, prej nga kemi MOS/MOSH, dhe natyrisht MO ka kuptimin MA, kurse OS/SO ka kuptimin po ashtu OS/SO.**

**MY YTE=MYTE, na jep MY-j gjatësinë shtrirjen hapësinore në rrafsh pra dy përmasa, largësi dhe hapësira prej nga mund të kthehemi kurrë në gjendje të mëparshme trupit/gjësendit MYT (MYS e cila na jep sasinë e MY e cila është nja MATje në hapësirën e largët ose gjendje në të cilën nuk kthehet kurrë në fillim ku ishte prej nga kemi MYS)**

Shiko tabelën dhe krijohen vërtetime për fjalën MAS është shqipe dhe nuk ka kurrfarë kuptim tjetër në asnjë gjuhë në botë.

MA	ME	MO	MI	MU	MY
MAS	MES	MOS	MIS	MUSS	MYS
MAT	MET	MOT	MIT	MUT	MYT

AMAT	EMET	OMOT	IMIT	UMUT	YMYT
MAL	MEL	MOL	MIL (prej nga kemi Mjell e MJEL)	MUL	MYL
MALL	MELL	MOLL	MILL	MULL	MYLL
MADH	MEDH	MODH	MIDH	MUDH	MYDH
,...etj.					

MIL na jep kuptimin LAN MI, ashtu prej nga kemi gjësendit i cili MA MI I, pra mahet përmbi trup që rrafshi i trupit me këqyr'sin/vrojtuesin ndërton se këndin e gjer, ose të drejt dhe gjeseni gjenet mi ta.

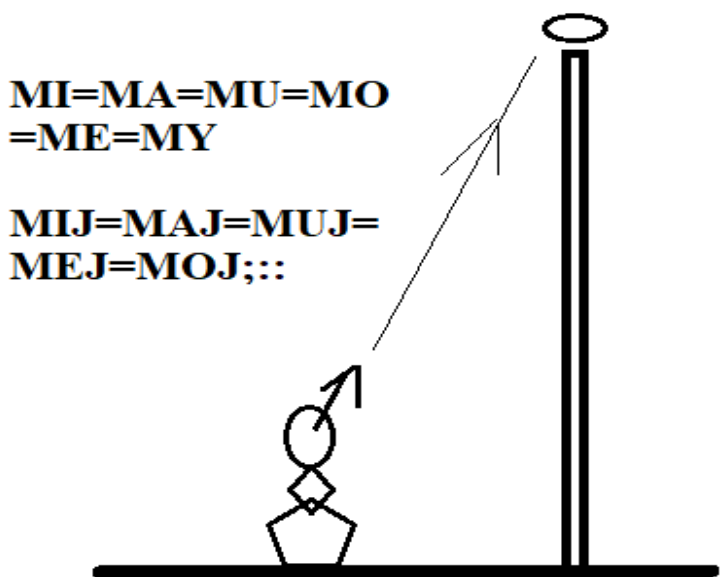

Shiko vizatimin e thjesht (VIZA=ZA VI, baj vi, lëvizi, e livriti (livrim) me Vi në mënyrë Zgati/zgatore për zgati, kështu kemi VI ZGAT/VI ZGA/VIZHGA).

## Shënim: Paradokset e Shqipes

Natyrisht këtë pjesë lexuesi do ta marr si të pavërtetë dhe jo bindës, megjithatë gjuha shqipe na ofron shume shpesh te vërteta bindëse. Prej nga kemi pohuar se Shqipja paraqet gjuhën si pikë takim të shumë gjuhëve , përkatësisht të familjeve të gjuhëve. Megjithatë kjo pjesë për emrat e Biblës, te mbetet vetëm si skie e thjesht, dhe shtytje për studimet e mëtutjeshme

*Thomas/Toma: Thuhet se ky emër ka rrënjë Aramaike דַּחַת , me kuptimin Binak, ose Dysh, Dyfishtë, po ashtu në arabisht tau'am, Binak. Nga Besëlidhja e Re, Didymus Διδύμοσ Ka vetëm një Didim në Bibël, dhe ai ishte një nga Dymbëdhjetë Apostujt e Jezu Krishti i përmendur me emrin Didymus (JOHN 11:16, 20:24, 21: 2)t., përkthim grek i emrit të tij më të zakonshëm semitik Thomas, i cili ndodh në të katër ungjijtë dhe Veprat.*

*Kështu THOMAS në Shqip mban kuptimin THYMAS; ose THOM ai i cili THOT në si UNE THOM DICKA,...etj. E besueshme në këtë rast prapashtesa S është Greke, por jo për të gjitha rastet.*

*Në formën TOM mban kuptimin e atij i cili MAN, por nga AM/MA, OM/MO, IM/MI,..., u formuan T'OM, T'OMON, T'AM, T'AMEN, T'OMEN, pra nga gjësëndit që i përkasin të (. 'OM, . 'OMON, . 'AM, . 'AMEN, . 'OMEN,).*

*Kemi emra po ashtu T'AMARA në kuptimin të E MARA, TAMAN e cila përshkruan gjësëndin e MAN, si fjalia TAMAN KO KA QESHTU.*

*Kurse emri tjetër i të njëjtit person Thomas-it është DIDYMUS ka kuptimin shqip DI DAMAS ose DY DAM në kuptimin i DAM në DY ose DAMAS DI. Pra, me dy mendje, me dy qëndrime ose e dan gjësëndin me diko-n/dikë ose veç për veten e tij.*

*Bibla , Besëlidhja e re dhe e vjetër është e mbushur në përqindje të madhe me emra njerëzish e vendesh në gjuhën shqipe.*

*Juda/Yehudah : JUDA me mundësi e popujve shqipfolës; Kanasit dhe Fenikasit ishin kështu dhe ka kuptimin JU DA, pa ai i cili da-het veçohet nga të tjerët, i cili është i veçantë dhe rrinë aqik (a qe ik, a qik), ka veprua ose ka në krahasim me të tjerët, rrinë i dam nga grupi, ban veprime, primje ( pri ma ose ma pri) dalluese pej të tjerëve*

*Nga kjo kemi JUDA=JU DA ose DAJU*

*Kemi rrjedhime të këtij emri DARDAN ;*

*JUDA=JU DA*

*DAU=DA U; DA JU;DA JA*

*UDA=U DA*

HUDA= U DA

HEDA´= E DA=Da

ADA=ADAE=ADAA=ADEU=HADEU=ADAS= por SAD/SOD kuptim SA o DA, e cila përdoret të Sllavet e jugut pjesë e madhe e tyre tjetërsuar në Sllavë. Kemi fjalën

JADAC/ADAC/ADAS/ADASH/ADAK/ARKADASH=AR KA DA ASH; fjalë shqip/....., në shqip përkthyer gjësendin e DA-m.

ADA	ADEA	ADEU	HADE	ADAS	ADAC/ADASH
IDI	IDEA	IDEU	HIDE	IDIS	IDIC/IDISH
UDA	UDEA	UDEU	HUDE	UDAS	UDAC/UDASH
EDA	EDEA	EDEU	HEDE	EDAS	EDAC/EDASH
ODA	ODEA	ODEU	HODE	ODAS	ODAC/ODASH
Lexuesi vazhdon (VAZ´-VIZ´-VOZ-,...+ DON-DAN-DEN,....)ne përkthyer me zanore tjera, duke përfutuar fjal dal nda shqipa,...					

Nga Tabela kuptojmë se fjala angleze HIDE =fsheh na jep kuptimin shqip gjësend HIJE DA, ose DA në HI ose nga HI=I; na ep pamjen IDA/I DAM/ADAM,...e cila përcjell kuptimin e DA-mjes, veçimit, largimit nga tan'sia. Po ashtu IDI fjala sllave dal nga shqipja, përkthyer largimin, damjen nga tan'sia, ku DO=DA=DE=DU=DY=DI= =DASH7DAK=DESH=DUSH=DUK,.... përkthruajnë DA-mjen në mënyra të ndryshëm; ....., (zanore)SH dhe ....., (zanore)K

Në librin e Zanafillës, në Bibël, shumë kallëzohen pasardhësit e Abrahamit, ishin në tokën e huaj, në mesin e popullit të huaj, me gjuhë kryesisht tjetër, dhe nje popull krejt tjetër. JAKobi i marton bijtë e tij me Gra Hitite, dhe Kannanse, të cilat nga emrat e njerëzve dhe vendeve, haptas shihet se ndryshojnë plotësisht nga gjenerata e dytë dhe e tret pas/mas Jakobit, të cilët fillojnë marrim emra me pamje Semite. Kjo haptas shpërfaqet në Zanafillë, dhe nuk mohohet nga studiuesit e shumte. Popujt e Kannanit dhe Hititi, si dhe mbretëria e Mittanit, Damsaku dhe pjesa e madhe e Sirisë në këtë kohë dyshohet se ishin Samite.

LEAH: Nga emri Hebraisht לֵאָה (Le'ah), i cili mbase rrjedh nga fjala hebraike לֵאָה (le'ah) që do të thotë "i lodhur". Përndryshe mund të ketë lidhje me litun akkadian që do të thotë "lopë". Në Testamentin e Vjetër Lea është gruaja e parë e Jakobit dhe nëna e shtatë fëmijëve të tij. Gruaja tjetër e Jakobit ishte motra më e vogël e Leas, Rakela, të cilën ai e preferoi. Lea



*më vonë i ofroi Jakobit shërbyesën e saj Zilpah në mënyrë që ai të krijojë më shumë fëmijë.*

*ZILIP/FILIP/LIP: Do të thotë "i dobët" në Hebraisht. Në Testamentin e Vjetër ky është emri i shërbëtores iu dha Jakobit nga Lea. Megjithatë ashtu si emni LEAH dhe RAKHEL. Po ashtu edhe ZILPI na jep pamjen e ndërtimit të fjalëve në shqip, ZI; ZILI nga ZI LE ose LE ZI; BA ZI, në kuptimin fatkeqësi ose me ngjyrë ZI, që shpreh jo veç pamjen por dhe gjendjen shëndetësore, ekonomike, por edhe shpirtërore. Kurse ZILPI na ep ndërlidhjen me shqipen ZI LIP; ose LIP ZI; lyp ZI; ose ZIL IP; JIP ZI; ..., etj. Kemi AZIL; REZIL; ZILI,...,etj. Siria dikur ishte kufiri i ndeshjes ndërmjet popujve shqipfolës dhe Samit; POASHTU Juda duhet të jetë fis i përzier ndërmjet ardhacakëve samit dhe Evropianeve shqipfolës. Këtë fakt na përshkruan shumë mirë bibla.*

*ER dhe ONAN: Emrat e bijve të Jakobit ER me kuptimet; AR; IR; UR; OR; YR; si dhe HER; HAR; HUR; HOR; HYR,..., si dhe prej vetive bazë të cilat dalin me veçori tjera, si ; KER/KRE; KAR/KRA; KUR/KRU; KOR/KRO, ..., etj.*

*Lexuesi e përgjithëson se KIR do të thotë KRI/ KRY, por fjala KIR/KYR e përshkruan veprimin e kryer të fjalës KRI/KRY; rrjedhës e kësaj është se kuptimi i fjalëve KYR/KIR do të thotë KRYE/KRIE; e cila e përshkruan sipërfaqen me të lart të tan'sis:*

*ER përshkruan Eren, livritjet, dukurit që ndodhin mrena/brenda hapësirës ndërmjet tokës e reve, pra hapësirën nga sipërfaqja e tokës dej=daj të sipërfaqja e cila paraqet nalt'sin ku shtrihen RE-t.*

*ONAN, është shqip si formë e përbërë e fjalëve; AN, ANA, NA AN=AN/NUN/NON/NIN/NON, të përjashtuara shqipja letrare, si dhe EAN/OAN/IEN/ON/JON/ION,..., kuptimet e tyre na flasin për vendbanimet, ndërtimet e qyteteve ,..., etj.*

**Sodoma dhe Gomorra:** Në Hebraisht as סְדוֹם (*Səḏōm*) and עֲמֹרָה (‘*Āmōrāh*) kurse në Septuagint kthehn në Σόδομα (*Sódoma*) and Γόμορρα (*Gómorrha*)

*Ne gjuhën shqipe SEDOM ka kuptimet e mundshme, gjë të cilën nuk e gjejmë në asnjë gjuhë;*

*SE DOM, pra nuk e dom vendin, atdheun, anmikun, luftën, ...*

*SE DOM, ka kuptim të afërt me SA DOM ose SE DOM në kuptim e sasisë SE, SA, e DOM vendin, hapësirën*

*SE DOM barte kuptimin SE DOM pra SE DAM vendin, tokën, qytetin bukën, fitimin,...., etj.*

*Sedom nga shkrimi סְדוֹם (Səḏōm mund të përafrohet po ashtu me S'DOM , duke përkthyer vetinë caktuar të reliefit të tillë i shtrirë si i DAM nga hapësira ose mjedisi rrethues për vetitë e dam, pra veçuese, që e bën të dallueshme këtë vend, relief, ose veti e popullit. Kështu në këtë hapësirë kemi emra si DAM, DAMAS, ashtu si në Dardani DAMASK.*

*TE gjitha këto janë kuptime që dalin nga ndërtimi i gjuhës shqipe, megjithatë, mendoj; se kjo hapësirë SODOMA E GOMORRA ishte hapësirë me popuj shqipfolës, dhe mund të këtë pas kuptimin SODOMA, në kuptimin SO/SE DOMA; pasi kemi emra DOM, EDOM, EDOMITET, të cilat na flasin për Zotin që adhuronin popujt e Ballkanit, EDON, DODONA, dhe pse jo EDOM, DOMA ADOM, ADIM, ADIN...etj.*

*Qyteti מִרְיָה ('Amōrāh) drejtpërdrejt në shqipe A MAR i trajtës A MOR; A MIR; AMUR, ...etj.*

*Pse jo edhe A MARI si emër shumë i lasht që buron nga gjuha shqipe. Nga përkthimi i librave Judenje në Greqisht, duke e ditur se Greket të cilët mund të ishin edhe shqipfolës, ju erdh merzi e madhe ta quajnë këtë vend të bekuar me emrin A MORA; si emen shumë i shejt trajtë e emrit MARI, dhe e quajtën GOMORRA-h, e cila në shqipen e lasht përkthye në gjuhën letrare do të ishte GJO MORRA, ose GJO MARRE, pra në kuptimin GJA E MARRE, GJA ME MARRE, GJA MARRE; pra gjësend i me marri të madhe*

*GOMORRA ka kuptimin*

- 1) GOJMORRA, pra njerëz që i është marr goja, por edhe GJOJMARRA,*
- 2) vend GJO, i MORR-un, ashtu si thuhet në Kosovë (Dardani), aty ku është gjuha me lashta,*
- 3) GJA E MARRUN ose i është marr gjithçka.*
- 4) tokë me kodrina të njëpasnjëshme, tokë e forte dhe gurinore, siç e kemi në shqipe GOMURA, GOMORA, në kuptimin GJO MUR, GJOM UR, ..., etj.*

*Struktura e emrave SODOM; SDOM; SA DOM, SI DOM, SIDOM, ..., dhe GOMORRA tregojnë se kanë rrënjë të shqipe, sidomos këtë e shohim në pjesën MORRA, si dhe GO, GOM,..etj.*

*Kjo na tregon se përhapjen e fuqishme të popujve shqipfolës nga Evropa në Lindjen e Mesme, e cila ishte në këtë pjese shumë me përpara sesa ardhjet Samite.*

## ABA/BA/AN

Emri me i lasht i BABA mund të jetë BA, kurse emri bazë i NANA është AN ose NA, kështu; BABA+NANA = BA+NA=BANA ose BAN, si forma më thjeshtë e vërtetimit se emri BABA është shqip. Kurse BABA mund të jetë nga fjala BA si dhe AB, ashtu si NANA krijuar nga AN si dhe NA. ANA është me kuptimin NU ANA pra NANA ka kuptimin ANA=A NA e cila do të thotë Ajo e cila jep, ose prej asaj kemi LE.

ABA është emërtimi më i lashtë pellazg BABA, me kuptimin Ai i cili BAN. Kështu ABA dhe ANA thjesht janë fjalë shqipe për baben e nanen.

AB do të thotë BABA, shpesh përdoret për të treguar se i BIRI nga kush ka ardh (b'ardh/g'ardh,...) ose i kujt është, kështu mund të këtë marr tek HITIT AB me kuptimin nga , më saktësisht BA, dikush ka BA. Por bazën e ka BA, ku BA paraqet BA-mje e cila shpreh levizjen, veprimin në largim nga krijuesi i fjalëve, kurse Ab paraqet lëvizje nga pika e largët me kah duke ju afruar krijuesit të fjalës. ABA me domethënie, krijimi, pra ABA me kuptimin O BA, A BA BOTA. Po ashtu sikur AN/ANA me kuptimin NANA, për të njëjtën kohë. AN ka kuptimin NU por edhe barkun e femrës ku krijohet thmija, ka kuptimin po ashtu të AN-es fizike. Pra AN e shmajt e djathte, kjo fjalë u krijua si formë fjalës NU; pra AN u krijua u ba nga NU-mja. NA ka kuptimin e DHANJES në Kuptimin NA BUKEN, pra Merre bukën.

Në Kosovë thuhet;

NA NANA BUKEN i THA ANEs.

## KOB

Vazhdimisht d'vesim/Vdesim (DVETI=DA VE ET, DA VET-en, VDESIM=VU DAS AM,...,VAZ/VAZH\* DIMISHT= DAM MASH ,... etj., ) për krijimin e fjalës KOB, Shiko skjarimet/shkjarimet-shkarimet/skjarrimet/karrimet/Sk'rrajat) çka do të thotë KOB; KOBI; si; ***Ra ky kob i madh pej serbeve djegen gjithçka, vran, pren n'tokat tona.***

***Meno për fjalët e perdorne (përdorura);***

VRAN =VU RAN; pra vu Ranje-ramje

Djegen = DJE-DA-DJA GJEN-GEN.

Fjala KOB nga sqarimet e deritashme të bame për zgat krejt librit, e kemi kuptu (kput ; KUPTU=KAPTA=,...) si Ko Ba, ashtu njëjtë si KA BA, në formën KA BI, ose sikur e kërkojmë gjësendin në trajtën KO KA=KO'KA, prej nga kemi KO B= KO OB, ku OB KA kuptimin e njëjtë me fjalën OB=BO=BA=BI=,...

Kështu KOB u krijua për të shprehur gjetjen KA në trajtën KO, sikur ashtu ku themi; Ko po e lyp, Ko ki gjet, ...,etj.

Dhe OB, ashtu njëjtë ku themi BO, O BO; KO KA BA; KO BO; e t'kurrin (t'KARREN, pra KA ARR=URR=ERR, nga kuptojmë se fjalë KERR për veturën përshkruan gjësend e MSHELUN) në fjalën OB=BO; KO BO=KA BA;

KA+ BI=KABI=KA BI;

KI+ BI=KIB;

KU+ BU=KUB

Nga kemi KO BO ose KOB e cila përshkruan Ba/Bo-mjen e veçantë duke e dhanë gjetjen e vendit KO dhe bamjen-nodhjen e veçantë BO=OB, me përmasa t 'mëdha dhe të tmerrshme ose dhimbshme, prej nga kemi KOB.

Kështu ngjitja KO dhe BO=OB na jep një pamje të BO-mjes tepër të veçantë dhe me përmasa shumë me të mëdha sesa BO=BA,...

Prej nga kemi KABA; KIBE; ..., ose me të njëjtën logjik KOPE që ka kuptimin KO=KA dhe OP=AP; prej nga kemin KAPE=KOPE, për të përshkruar pronën, ose kontrollin për mbi-mi gjësend. Kështu KOPE na jep një KAPJE me të madhe, ku përshkruan bagëtinë-gjësendin nën dorën e kontrollin tënd.

## **THOR (i athët/tharb't/idh't,...)**

*Athët* ka kuptimin A THYT, A THET formë e gegnishtes, gjësend i cili Thehet, ashtu si THER me kuptimin Thyer, Thyr,

SI rrjedhim kur themi TH do të thotë THY, si dhe format tjera të thymjeve; THE/THA/THO/THU,.. përdoret THY pra me Y, sepse në shumicën e rasteve THY paraqet veprimin që nuk mund të kthehet në gjendje të mëparshme.

Kur themi THE, ose THER, THET, THU ose THUR, THYT, ose THO, THOR, THOT, apo THA, THAR, THAT, atëherë janë gjendje të Thy-mjes por të cilat mund të rikthehen në gjendje të mëparshme.

Nga krejt këto fjalë që kemi përmendur , dëshmuam si të mundshme se THOR mund të lidhet me veprimin THER, THYR, THAR,... E dimë emni THOR është emen i djalit të Zotit ODIN, i cili lidhet me emrin shqipe ADIN, EDIN, EDON, ADON, AN'DIN, në të vërtetë na jep se Norvegjezet e lashtë ODIN e mendonin se OSHT në Dije, pra DIN për çdo gjësend dhe mbi krijimin e tij, kurse djali i tij THOR, paraqet vetimen (vetëtimën)/rrfen (me kuptimin gjë sen që del nga ERRI/ARRA nga veprimi RRE, RRA, ashtu si RRE+ZE, dhe RRU+ZA, si dhe RREH/RRFE,..., mos të harrojm

FE nuk ka kuptim të dritës, as fjala E, as të zjarrit, shpesh gabimisht e lidhin me FENER, ku FENER, ka kuptimin gjësend që gjendet në lartësinë/nalt'sin Nu ER ose N'ER, ashtu si N'AR, prej nga kemi FE/HE\*NER/NOR,...etj. Shiko ku kemi shpjeguar fjalën FANAR/FENER) pej qellit, ( REN ndërlidhet me foljen Ran ose e RAN në trajtën REN prej Reve nga qe+ELLA). Si rrjedhim e kuptueshme se THOR, n'rlakohet me shqipen si THUR, THER, THAR, THYR, THIR (e ruajtur si THIRR, thymje në formën THI e cila futet brenda në IRR/ARR/ERR/YRR/ORR). Kështu kemi;

ATH't=A THYT/ ATHET, pra e banë gjësend të THYT, kështu kjo fjalë paraqet fjalë plotësisht e veriut, kurse

THAR, THYR, THYER, fjalë që përdoret në jug e cila u veçua nga veriu për shkaqe të paditura, sepse në veri i kemi fjalët THER, THUR, por edhe THOR (ne t'thor, thorisht),

Vërtetim se Thar përdoret në veri është krijimi i fjalës THARB'T ose Tharbet, ka përdorim në Kosovës, kështu THAR\*BET, ku BET do të thotë; BT, BOT, BAT, BET,...., me kuptimin BAT ose e BAM, BAN, BERE, ..., etj.

THA	THE	THY	THI	THO	THU
THAT	THET	THYT	THIT	THOT	THUT
THAR	THER	THYR	THIR	THOR	THUR
THAL	THEL	THYL	THIL	THOL	THUL
THARR	THERR	THYRR	THIRR	THORR	THURR
THAM	THEM	THYM	THIM	THOM	THUM
THAN	THEN	THYN	THIN	THON	THUN

## Paradokset e shqipes; EZANI/ADHAN

Nga gjuha arabe; adhan أَذَان , e theksuar si [ʔa'ðɑ:n], shpesh shqiptohet, shkruar në alfabetin tone; *adhaan, azan, azaan, ose athan*, gjithashtu në turqisht ezan. Rrënja e fjalës ADHAN, rrjedh nga **adhin** 'adhina أَذِنَ më domethënien; nij, nigo, vu veshin, merr të dhënat (DHA N'AT, DHA NU AT, pra DHAN= DHA AN/NU në hapësirën e cila shtrihet m'rapa nesh në gjatësinë/GAT'sin AT).

Po ashtu nga UDHUN (أُذُن) më kuptimin Vesh

Ne gjuhën arabe shqiptohet në forma të ndryshme si ; *adān, azan, athan, azaan, adhaan, athaan*.

Me të gjithat (me tana) gjuha shqipe ka paradokset e saj; ADAN në kuptimin ADONAJ, pra , emri i Zotit ADAN/ADON me domethënien A

DAN, pra ai është që DAN, është gjyqtar, por dhe i cili, DIN, në kuptim DAN të mirën nga e keqja, por edhe në kuptimin më të gjanë të kësaj fjalë, sepse Zoti mund të merret si është i Dan më veçorit e tij, por edhe njerëzit e kanë DAN atë për adhurim, e për këshillim.

ATHAN merr kuptimin në gjuhën ton si A THAN, pra është ajo që ATHAN; ai që ka Than diçka e folun/folur (shënim: Në gegnishte kemi FOLUN pra që na jep pjesën kryesore të fjalës O LUN, pra asht gjesen/gjësend (gjesen=gja san, ku san do të thotë SA AN, ose SA ANA) që LUN, që prodhohet tu e Lujt guhen dhe pjesët tjera të gojes, por edhe e LAN sepse del nga i njëjti kuptim, masi/pasi LUN/LAN/LIN/LON/LEN/LYN të gjitha e kanë bazë veprimin LUJ/LAJ/LEJ/LOJ/LIJ/LYJ por tash dallimi qëndron/QENRON, masi dukuria zhvillohet në hapësirat krahasu me sipërfaqen e tokës, në U, I, E, O, A, Y,..., për të cilat kemi dhanun sqarim/ SA QERIM në hollësi ), ose i THANUN, pra njerëzit të cilët kanë fol për te.

AZAN në shqip ka kuptimin e EZANIT; pra më e leshu ZANIN më thirr, më THAN; në kuptimin A ZAN i madh , u ni pej s'largut, A ZANI i madh. EZAN me kuptimin JU L'SHU EZANIT, TUJ THAN se A THAN edhe A DHAN. Besoj, se nuk nevojë për shpjegime këto fjalë përdoren çdo dit, dhe asht pjese e t'folmes se Gegnishtes në përgjithësi, e në veçanti Veriut dhe Kosovës sidomos.



Në pikturën e Mårten Eskil Winge (1872) “*Beteja e Thor me Ettins*”

## Ship/shyp/shkip/shkyp/Shqip

Natyrisht emri i SHqiponja prej nga del emërtimit Shqiptare. Në gegnishte është e quajtur me disa emra, si; SHYPJA, SHYPONJA, SHIPE, SHIPONJA, SHIPTAR, SHYPTAr, SHYP, SHIP, në gegnishte po ashtu quhet SHQIPONJA megjithatë me shumë në zonën kalimtare, ndërdialektor (DIALEKT në shqip merr kuptimin DA LAKU, pra nga DA LEKA, DA LEKNIA, ku LEKNI quhet me shumë krahina, ose pjese e saj të cilët kanë lidhje gjaku, tradite e tjerë. Pra, janë me të afërte njeri me tjetrin, janë të n’gat njeri me tjetrin). SHYP/SHIP ndërlidhet me emrin SHY/SHI e cila paraqet zhvendosje të trupit, gjësendit, ashtu duke u larguar nga vështuesi, i cili e non ro dukurin,

zhvendosjes se tille, në trajtën SHO/SHI/SHU/SHY/SHA/SHE, për të cilat fjalë janë dhënë shpjegime të bollshme.

Kështu SHIP, nga SHI +IP, ku pjese IP, YP ndërlidhet me kuptimin e fjalëve HYP, HIP, HIP; HAP; HUP, ..., LYP, LIP, TIP, TYP, VIP, VUP; VAP, ... kurse simetria tyre e cila na jep përshkrimin e njëjtë dukuri por shikuar nga pika e kundërt me atë UP, IP, YP, ... të cilat janë PI, PY, ..., .

Kështu SHIP/SHYP/SHAP/SHOP/SHUP/SHEP, përshkruan dukurin e zhvendosjes se tille me përmasa të medha e cila është e madhe në krahasim me fundin e asaj zhvendosje e cila është IP, YP, ...ku na jep sipërfaqen e tkurrur (un), ose një pikë apo ngushtice krahasuar me ; SHI/SHY. Rrjedhimisht përmasat sasiore, me zhvendosje shtjellore; SHI/SHY, ... janë shumë me të medha se IP, EP, YP, ...

Simetria e kundërt e saj është PISH/PUSH/POSHT/PESH/PASH, ... prej të cilat janë krijuar fjalët; PISHT/PUSHT/PUSHT, ... Natyrisht për të njëjtat kuptim, por në përmasa me të vogla, vlen PIS/PUS/PES, ... dhe SIP/SOP/SAP, ..., etj.

Kur themi SHOP natyrisht se ka përmasat ma të vogla sesa SHYP dhe SHIP. Mjafton ta kuptojmë formën të cilën e përshkruana fjala SHUP dhe të krijojmë pamjen e asaj duke i ndryshuar përmasat në përputhje me ndryshimin dhe kuptimin e zanoreve.

Kështu fjala O, përshkruan hapësirën e tokës, mjaftë të vogël në shtrirje e cila e rrethon njeriun, aty rreth shtëpisë se tij, rreth vendit ku ai jeton, vepron, e maron shpi/shtëpi (*Shënim; SHTEPI ka kuptimin SHTO/SHTI në PI, pras krejt sasi SH, sasi në formën shtjellore e futur në PI*).

Ne nuk duhet ti largohemi fjalës SHIP me SHPI këto dy fjalë ndryshoj po aq sa ndryshon kuptimi i fjalës IP dhe PI. IP është ajo pjese e cila është përshkruar (me veprimin, pjesëmarrjen, me këmbë, me njohurit tona, me matjet tona..), derisa PI është pjesa e formës (hapësirës, gjësendit) të cilën ende /hala nuk e kemi m' rri, nuk e kemi përshkruar, me njohurit, ose këmbët dhe duart tona, hala nuk e kemi prek pra.

Prandaj kemi;

<b>IP</b>	<b>PI</b>	<b>simetria</b>
SHIP	SHPI	PISH
<b>AP</b>	<b>PA</b>	
SHAP	SHPA	PASH
<b>UP</b>	<b>PU</b>	
SHUP	SHPU	PUSH
<b>EP</b>	<b>PE</b>	
SHEP	SHPE	PESH



<b>OP</b>	<b>PO</b>	
SHOP	SHPO	POSH
<b>YP</b>	<b>PY</b>	
SHYP	SHPY	PYSH

**Shënim:** Edhe në këtë rast shihet se zanorja e pazëshme në gjuhën shqipe, në thelb nuk ka kurrfarë kuptimi. Pra, me këtë nuk kemi *Shënim* por kemi *She(h)nim/num*, sepse do të thotë kemi; SHEH dhe NIM/NUM, pra me NU SHEH me nu SHE-h atë që e shikon, ku kemi NON atë që e SHE(h), prej nga kemi SHE+NON (NON SHEh). Kurse pjesa SHE+H, është me shumë të përshkruajmë këndet e zhvendosjes se shikimit.

SHY po ashtu përdoret për të përshkruar SHKYMJEN, SHUMJEN pra zhvendosjen në ike prej shikuesit, vështruesit.

Emri SHKYP, SHKIP, SHKIPT na jep (ep) përshkrimin e SHKEP-jes . Pra vet emri tregon një popullatë me përmasa të medha të shtrirjes si SHKEPJE, SHKEPT, SHKIPT, prej nga SHKIPTAR.

Natyrisht edhe emri SHQIP, na jep shkepjen me në formën SHQEPJE, por me kufirin në majën në formën IP, prej nga EP SHQE; ose IP SHKI, EP SHKY, e tjetre të cilat i do ti përshkruajnë për gjate tere librit, në të njëjtën kohë kuptimi i tyre i thellë është përshkruar nga ana gjeometrike dhe fizike edhe në pjesën e parë të librit Msheftësit e Gojes (1), të cilën është paramenduar se është lexua.

Nga kjo ky emër, edhe SHYPONJA kur fluturon përshkruhet SHY, e në Kosovë përdoret hala për fjalën SHKY, në kuptim pak më të thellë se ajo nuk SHE, por SHY, pra shikimi i saj është përtej asaj që SHOhin njerëzit, SHY paraqet përshkrimin HYjnore të SHYponjes. Kurse pjesa SHYP+ON del nga ON me të njëjtën kuptim AN., kurse JON ka kuptimin I ON, pra një njeri, ose 1 është në AN=ON, prej nga I ON kur lëviz u formua tingull i lëvizjes se I-se prej nga u fitua J, dhe prej nga u formuan fjalët JON= I ON, JAN= I AN, JUN=i UN , JEN= I EN,... , e kështu me radhë (**Shënim;** dallimi ndërmjet RADH dhe ARDH është në fjalët përbërëse AR dhe RA).

Prej nga kemi emrin e shenjet SHYPE; SHYPEN, SHYPONJA, SHIPONJA; SHIPE, SHKIPONJA, SHKIPE, SHKYPONJA , SHKYPE, dhe SHQIPE; SHQIPONJA.

Kur themi SHIPE, dhe SHYPE, përbrenda merr shumë kuptim, PE, dhe SHY si dhe SHE, SHI na jep kuptimin e pamjes, në të dy rastet, pra PE është po ashtu me PA, dhe SHI po ashtu me PA, sepse në bazë.

Përshkruajnë largimit e gjësendit, materies, prej nga krijohet materia e shprazt prej nga mund të SH-h, ose SHI-KOJ (SHIKO=KA SHI) syni i jon. Për të vërtetuar këtë se ka lidhje edhe me kuptimin e shikimit kemi, krahasimin SHYPONJA, pej ku SH=S, marrim SYPONJA, ku SY YP ONJA përfarojmë me SY HYP ANA, ose nga rregulli YP/EP/IP kemi SY EP ONA: Masi (Pasi, duhet të ditur se fjala *Masi* në kuptim Pasi , pra Masi qe ashtu Pasi qe, në gegnishte merr kuptimin MA AS, SA MA) kemi çdo gjë e krijuar që ka trup, e *xan/zan/n'xan* AN-en e vet, dhe në këtë kuptim çdo gjë në gjithësi, është e NUME në formën NU/UN dhe NA/AN, kështu çdo gjë, është AN në vete.

Prej nga SYPONJA kemi SY YP ONA, pra ku AN (vendi që e ZAN=ZA AN, YP SY=HYP SY, por edhe EP SY, ANA EP SY.

Ka shumë kuptime çdo shkronje dhe çdo fjalë e gjuhës shqipe, kuptime të thella të krijimit dhe kuptime të fella të krijimit të natyrës dhe dukurive të cilat zhvillohen në te. Çdo tingull është i shenje, kjo i jep kuptim të ekzistimet dhe madhësisë të jesh (i ESH) shqiptar.

Mund ti shtojmë vërtetimet me vargëzimin e SH/S/C, prej nga kemi SHYPONJA/SYPONJA/CYPONJA, si dhe SHIPONJA/SIPONJA/CIPONJA, prej nga SHIPSI/SIP/CIP dhe SHYP/SYP/CYP. Si rrjedhim kuptojmë sasinë e C/S/SH tre gjësendit i cili ekziston si trup, i paramenduar si lëvizje shtjellore ku boshti i rrotullimi përputhet me qendrën e masës së trupin përkatës.

1. **Greek and Roman Mythology A to Z**, by Kathleen N. Daly Chelsea.Third Edition Copyright © 2009, 1992. House An imprint of Infobase Publishing 132 West 31st Street New York. NY 10001 ISBN-13: 978-1-60413-412-4
2. **Greek Gods: The Gods and Goddesses of Greek Mythology** by Patrick Auerbach, 84 pages, December 6, 2015, English, ASIN: B01926JQZ2
3. **Greek Mythology, Gods & Goddesses Explained** by Jeffrey Houston, 59 pages, Publishing (July 12, 2016), **Language:** English, ASIN: B01IDQATJ4

## LIBRI 2

I PAR= APAR=ZAPAR=VAPAR,

Pej/Pi/P+AR=PAR, gjësen (gjësend) i bam Pej/Pi/PO/Pu,...+ ARI, pra, PEJ+ARI=PI+ARI=PARI ose PAR, PARE.

Qashtu me t'njajten rruge e kemi t'krijume edhe PIKA=PEJ IKJE=PIKJE=PIK.

MIK=ME IKJE=MIKJE=MIK

MIQ=ME IQJE=MIQJE.

OGIQ= O GJI IQ= O GJ

*Falët e sllavëve të Jugut , PIJA, PIJANE,...., janë fjalë shipe t'rujtne nga Shiptaret t'cillet u shkombëtarizuan.*

*Ngjashëm/GASHEM/N+Gashem/NU,NE,N' gjashem, Gashem/ n'gashem, kemi fjalët; BAR=BA+AR, KAR=KA+AR, VAR=VA+AR, KAR=KA+AR, GAR=GA+AR, DAR=DA+AR.*

## *A dhe I*

Kur kemi folur për zanore kemi thanë; ato përcaktojnë hapësirën (vëllim në tri përmasa), në gjatësi dhe në gjerësi/gjanësi e lartësi në raport më piken ku gjendet truni i folësit/këqyrsi (krijuesit të fjalës). **A** tregon prezencën në të tashmen, ajo shumicën e kohës është në kohën e tashme në krahasim më atë që e flet, sepse **A**-ja përfshin gjithçka, përfshin tanësinë, dhe të gjitha elementet nga fillimi deri në fund, është gjithëpërfshirës, kështu përfshinë të gjitha; kohërat prej fillimi deri në fund, largësitë e masat.

**A**-ja është gjithëpërfshirëse por kurrsesi e pafund, kurrsesi nuk prek përtej infinitit (**An** funit, pafundësisë), ashtu siç e prekin bashkë tingujt **S** dhe **Z**, të cilët shprehin përjetësi, dhe më anën e të cilëve përcaktohen ekzistenca, e trupave që brendësia e tyre është e lëvizshme në mënyrën shtjellore-SH/S ose levizjen gjatësore të fushave të energjisë dhe materies në formën **Z**, dy forma të lëvizjeve nëpërmes të cilave përcaktohet dhe sigurohet ekzistenca e gjësendeve dhe të cilat gjendje **S/Sh** dhe **Z/Zh** na japin lloje tingujsh që shtrihen në të gjitha kohët ose, më mire të themi, janë të pakohe dhe të pakufi.

## **Ë**

*Çdo gjë e cila nuk ka kohë në të vërtetë mund të mos ketë kufi, pra, mund të jetë pakufi e vogël ose e madhe, por kurrë me kanë  $H_{iq}=iq=ik/HIK$ . Nga kjo, mos ekzistenca, mund të jetë e pakohë, por kurrsesi të përjashtojë mundësinë të mos jetë asgjë. Natyrisht mund të ketë kohë të pafund, duke përjashtuar kuptimin e vërtetë të kohës, sepse çdo gjë e pafund, e vogël ose e madhe, e përjashton vetveten si ekzistencë. Kuptimet e vërteta në natyrë dhe kohë kërkojnë dukuri më fillim dhe mbarim. Koha merr kuptim veç në përmasat e fundme. Nga kjo vijmë në përfundim se tingulli **Ë**, na jep mungesën e informacionit, është ndërmyet n'damje t' fjal've / fjalëve =**jal+vi/al+vi=vi la/**, pra na jep përfundimin e gjësëndit përshkruar me fjalën dhe fillimin e gjësëndit tjetër. Mbasi hapësira përmban trupa më shtrirje jo të pafund atëherë edhe fjalët e krijuara nuk kanë zgatje të pafund. Me këtë trupat fizik ndahen nga njeri tjetri ashtu sikur fjalët të cilat i përshkruajnë. **Ë** na jep piken ku dy fjalë lidhën njëra më tjetrën por në të vërtetë përmbajnë përshkrimin dy gjësendeve, vetive të ndryshme përshkruar nga dy e më shumë fjalë të lidhura në një fjalë.*

*Me apostrof /', zëvendësohet Ē, e cili tregon mungesën e informacionit ose kufirin e shtrirjes së trupit tjetër, ndarjen nga pjesa tjetër, duke krijuar m'vetësinë e vet. Nga kjo vije në përfundim se shumica e fjalëve të gjuhës shqipe letrare, të cilat kanë Ē në fund të fjalës, janë të parëndësishme, sepse Ē vërtetë tregon përfundimin e njëres fjalë dhe vazhdimin e tjetrës. Përgjatë kohës lidhje e dy e ma shumë fjalëve në një fjalë të re, krijoj pushime të shkurta të secila fjalë duke u zëvendësuar me ngjitjen e bashke tingëlloreve ashtu folësi duke pushuar prej nga u formua fjala e re më e gjatë. Përpjekja emrin NĒNĒ dhe NĒN të bëhet dallim me Ē në fund të fjalës është i paarsyeshëm, ngase ndryshimi arrihet duke e zgjatë theksimin të Ē përbrenda fjalës NEN pra N- ĒĒĒ - N, dhe Ē shumë e shkurt duke fituar N-Ē-N me kuptimin N'R, e jo me Ē në fund të fjalës.*

Ku Ā është në formën (ĀSH, e cila përshkruan sasinë e zhvendosjes shtjellore të SH, e cila paraqet zhvendosje në kah të folësit/veneruesit ). Me këtë, kur renditim dy zanore, pra nga AI që paraqet edhe veten e pare, duke krijuar fjalinë të përberë nga A dhe I, na jep fjalën A=Ash/Asht/AS/Ast/Ac/Act , dhe I do të thotë Ish/Is/Ic/I/1.

**I** është tingull i cili tregon numrin **1**, po ashtu sheja **I** përdorej për shënuar numrin **1** në matematikë. **I** përshkruan formën afërsisht cilindrike të gjësendit, i cili ka në përgjithësi gjatësinë ma të madhe shumë sesa gjerësia e tij. Rrjedhimisht I përshkruan edhe formën e trupit të ngurtë ose tufës së grimcave në lëvizje me formën ku m'retton (*Mbret/MRET pjesën e cila e përfshin deri/dej të Ret*) gjatësia dhe gjerësia është e papërfillshme.

I përdoret të përshkruaj edhe ndjenjën shpuese, e cila mund ta shkaktoj ky gjësend kur ja hin=hyn/ngulet/godet trupin, por edhe përhapjen e dhimbjes që është e ngjashme më formën e mjetit që do ta shkaktonte ky objekt në rastin e goditjes së trupit tonë.

I në momentin e shqiptimit shkakton shtangim të gojes dhe muskujve që e përbëjnë fytyrën dhe kapercalli shtangohet(kaperce+allin) duke e krijuar ndjenjën e gjësendit i cili ka gjatësi të madhe në krahasim më gjanësinë / trashësinë. Kështu në momentin e shprehjes së dhimtes së madhe kemi shprehjen e tingullit I, I e stërgat /**STER-SHTER-SHTER n'GAT, pra, sht** është e shtërgat / shprehur si dhimtë e madhe, por edhe U e cila jep furinë e dhimbjes, por edhe A e cila shpreh prezencën e dhimbjes në trupin tonë.

Natyrisht në përmasa fizike I përshkruan një gyp të kufizuar të hapësirës që mund të këtë gjatësi shumë të madhe, kurse A paralel më këtë është gjithëpërfshirëse, e cila e përfshin edhe I.

Kur theksojmë veten e parë njëjës Ai atëherë kemi kalimin nga përmasat e mëdha A në përmasën më të vogël I.

Kështu tanë hapësira A tkurret dhe hynë në hapësirën më përmasa më të vogla I, duke u ngushtua në shtrirjen e vet, prej nga Hapësirën e paane e drejton, e lëviz në kahun nga pjesa e veçantë e saj në I. Kështu kemi AI tkurrjen prej A-se në I. Krejt e logjikshme kjo na jep edhe kahun nga A në I që I gjendet si nënshtresë ose pjesë e cila shtrihet mbrenda hapësirës A. Kështu kemi A I, pra ASHT I, që ka kuptimin AI= Asht I, pra Asht I. Ku  $1=i$ , prej nga pjesa e saj , e 1 është fjalë në  $1=i$ , formohet më N'I=prej nga formohet fjala Ni, që në gjuhën letrare është kthyer Nje. Megjithatë shumë më e drejt është të thuhet ashtu si në Kosovë ku gjendet shtrati i kësaj gjuhës. Kemi me **I**; i mal, i gru, i fushë , i djalë. Ndërsa në formën  $N+I=N'I$  kemi treguar përkatësinë dhe pjesën përbërëse që i takon  $1/i$ , që është  $n'i=ni$ , prej nga përdoret *thuma ni fjalë*.

S'do menduar shumë së fjala Ni është shumë më e drejt së Nji ose Një, ku gegnishtja e Shkodrës ose e veriut të Shqipërisë përdoret Nji si formë kalimtare ndërmjet Gegnishtes së vërtetë, Ni në Kosovë/Dardani ose I, dhe Një të pjesëve më Jugore.

Megjithatë I, dhe  $Ne+i$  që na thotë në brendësi të I-se, na jep  $Ni=N'i$ , prej nga formohet fjala Ni, që është më rrënjë  $I=i=1$ .

Prej nga, pjesa I nuk shpreh lëvizje, ashtu si J, që del nga I, por është statike e qëndrueshme dhe shumicën e kohës qëndron në formën e vet të përcaktuar më tingullin I, si veçim nga A, pra i është një formë që përcakton dyndjen e hapësirë së gjësendit duke u tkurrur, përvetësuar e veçuar në një pjesë të hapësirës/gjësendit më shtrirje të kufizuar, në gjerësi dhe më shtrirje gjatësore të madhe. Prej nga kemi I, hapësirën e më shtrirje/**shtrimje=shtrimja=shtri+ma/** gjatësore të madhe, prej nga kemi G-gjësendi më formën e shpjeguar g, marrim  $G+I=Gi$ ,  $Z+I=zi$  e cila e zgat (**shiko: zgot, zgajt, zgal, zogat**) pjesën I edhe më shumë duke e bere atë më një shtrirje zigzage (zikzake, përdoret në Kosovë), në të cilën I bën lëvizje gjatësore më përmasa t 'mëdha. Si shembull (shembull/shemull, e kemi I, e cila ka gjanësi të papërfillshëm më gjatësinë, në momenti kur bashkohet më Z, na jep ZI ose IZ, prej nga kemi I, një lloje VIJE të gat në formën Zigzage/Zikzake.(**ZIK=Zi+IK, ZA+AK**).

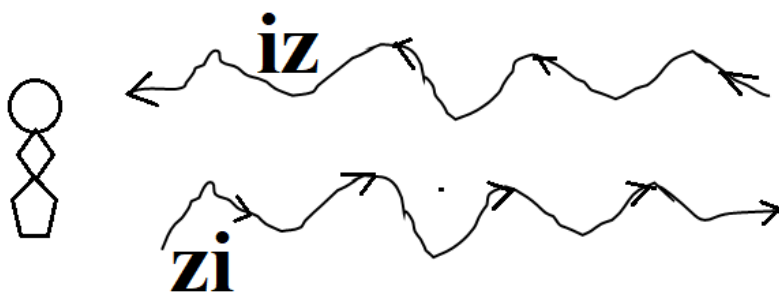

Vi= na jep levizjen e gjësëndit ose vendosjen e tij në hapësirën e I-se, kështu gjësëndi shtrihet dhe pushton territorin/hapësirën e I-se, duke u Nu në atë vend, por jo më ngulje por më shtrirje të kahdoshme përbrenda I-se.

Nga kemi fjalën  $F+i=Fi$  më të cilën na jepet gjendja e fuqishme, e theksuar e I-se, duke shpreh gjendjen kalimtare të saje, pasi ashtu nuk mund të qëndrojë kohë të gjatë ose të kohë të barabarte në të cilën qëndron **I**.

**Fi** është gjendja kalimtare e shprehur në intensitet të rritur të I, që është FI, por që në kohën ka kohëzgjatje të shkurte, por shumë më fuqishme.

Li e cila na jep Lanjen e një gjësëndi që është shkëputur nga tanësia më madhe dhe ka marrë fonemën e renditur pran saj, duke qëndruar në atë që përcakton I, zakonisht në Lanje, e caktuar në formën jo La, por në formën Linje, që na jep lanjen në përmasën e I, e cila më së miri përshkruan Vijën në formën e Linjes. Kështu Linja/linjore, linje (lindje) që përdoret në Kosovë, në të vërtetë na është fjalë shqipe që duhet të përdoret hala dhe për një arsye, sepse asht fjalë ma e lashte shqipe.

Kështu kemi:

Lanje	Linje	Lenje	Lunje	Lonje	Lynje
Lanë	Lin	Len	Lun	Lon	Lyn
La	Li	Le	Lu	Lo	Ly
Ka+la/ál	Ka+li	Ka+le	Ka+lu	Ka+lo	Ka+ly
Kael	Kail	Kael	Kaul	Kaol	Kayl
Ke+la	Ke+li	Ke+le	Ke+lu	Ke+lo	Ke+ly
Ko+la	Ko+li	Ko+le	Ko+lu	Ko+lo	Ko+ly

Kështu vazhdohet më G, F, V, Sh, ...por edhe më përthurje më zanore tjera,....

Të gjitha shtjellimet për tingullin **I** dhe **A** mund të përgjithësohen për të gjithë zanoret tjera.

Shpesh përshkrimi i një dukurie varet shumë dhe nga mënyra e theksimit të zanores. Krejt e kuptueshme që kur themi *Un jam Nėj* (*natyrisht fjala JAM ka kuptimin dhe veçoritë shumë pak dalluese nga fjala AM, ashtu sikur EM nga JEM. Kështu në shkrimet e vjetra EM/AM duhet ti kuptuar edhe si JEM dhe JAM, ose JIM=IM, dhe JEM=EM, JOM=OM, JUM=UM, kuptohet së UM dhe YM nuk mund të kemi të zhvilluar JUM dhe JYM masi njeriu nuk mund e jetë shumicën e kohës në hapësirat U dhe Y, për këtë edhe nuk u përdoren JUM dhe JYM.*), e jep pamjen shumë të plotësuar të njeriut i cili është duke *ndejt/nej*. Kështu kemi Nėj e cila është formë e *Nuj/Naj/Noj/Nyj*, pra që ka përkufizimin themelore në fjalën Nu-No.

### **Shënim:**

*Kunershtueshem= Ka n'r shtueshme=shut e  
shme=shme=shume/shime/sheme/shame  
Kundërshtueshme (Kunershtushme/kundërshtim (shti+im, shtu+um,...))*

### **LU/LA/LI/LO/LE/LY**

**LU** ka kuptimin më u lane në U, në thellësinë e U-se, në sipërfaqen e gjësendit, trupit. Nga kjo ka kuptimin themelore, më LU, që do ka kuptimin më Lu-jt nga thellësia/fellesia ose brendësia e U-se. Kështu LU do të thotë Lujtje, dhe LU është formë e shkurt e fjalës Luajtje/Lujtje, pikërisht nga atje nga Lenja në U, nga brendësia e trupit që është U, fillon LU-Lujtja-levizja-Livritja. Most e harrojmë së Lu është edhe Lenje në lartësinë e U-se, që nënkupton në thellësinë/ brendësinë nën sipërfaqen e trupit, dhe brendësinë e tij. Kështu kur themi për organin gjenital të thmisë më emrin Luc ka kuptimin sasinë C të vogël të mundësisë së lëvizjes. Luc zakonisht i thuhet gjendja para pubertetit të organit seksuale të fëmijës mashkull. Kështu nga kjo kemi emrin Luc, që pas gjendjes së pubertetit ai kthehet në KAR, që ka kuptimin KA+AR pra ka lloji të Kra-hut, por që tash përshkruan gjendjen aktive të ngritjes së tij në Ar, si dhe rritjes së tij, që përmbledhet më emrin KAR. Shumësi i emrit LUL, në të cilën arrihet duke përsëritur dy here tingullin LUL, prej nga LUL/Lulak=Lul



ka/LUKA=Ka LU, e cila në jep në thelb aftësinë e shtimit, dhe aftësinë seksuale, rritjes e ngritjes. Si përfundim mund të marrim më bindje të plot së emri LUKA është emër shqip dhe gjendet f-th-ellësisht i mishnuem më t'folmen Gegenishte

**LE**, kuptohet kemi t bëjmë më lanje përpara ose prapa nesh në hapësirën fizike, por edhe në kohë. Ka kuptimin Lanje/Lenje/Lamje/Lemje/Lumje-Lunje/Lomje-Lonje/Lymje-lynje/ ...etj., si përthurje më të gjitha zanoret tjera në format më të ndryshme.

Le po ashtu ka kuptimin e LU, pra të Lujtjes ose livritjes/livri=li+vri/, lëvizjes=Le+vizjes, ..., prej nga na jep kuptimin jo vetëm shtrirjen-lanien në hapësirën E, ndërmjet tokës dhe qelles/qiellit, e kufizuar më Ru dhe RE, pra më tokën dhe qellen ku shtrihen Re-t, por edhe Levizjen.

**Shënim:** Duhet të zgjeroj këtu së emri EL/ELI/ELA/ALA si emër i Zotit në gjuhët e lindjes, ka të baje drejtpërdrejt më gjuhën shqipe, e cila ndërlihet më EL që ka kuptimin LE, pra më Lind, por edhe LE në formën EL, ku E theksohet e shkurt dhe e thekshme që ka kuptimin AL që do të thotë i Lart, dhe çka vije nga kjo N'altesi. Kështu shumica e emrave të Zotave në gjuhët e lashta janë të lidhur drejtpërdrejt më gjuhën shqipe, ashtu si shembull emri ANU, që ka kuptimin ANE e NUME, pra ANU, fjalë që përdoret edhe sot, në pjesën më të madhe të popullit Shqiptare. Kështu Anu moti, Anu dita, Anu fati, KA NU, Kanu, Kanun, Kanon, ...A NU, megjithëse në ndërlihdje ANU ka kuptimin Anoj po ashtu. Megjithatë emni/emnu/emna/emno/amno Anu është për çdo Shqipfolës e kuptueshëm.

**LY** ka kuptimin e lënies/lanjes në thellësinë e pakthyeshme, e cila është në Y, sipërfaqe e përthyer në atë mënyrë që nuk kam kthymje ma në gjendjen e mëparshme, pra përshkruan gjendjen jo të kthyeshme të proceseve të kthyeshme, siç është edhe vete fjala THY, që nënkupton *Thy=the,tho, thi,tha, thu,...thae, thue,....,etj.*, që na jep formën e thymjes të gjësendit që ma kurrë nuk mund të kthehet në gjendje të mëparshme.

Kurse edhe Tha-The-Thu-THo-Thi janë po ashtu thymje por jo në gjendjen e pakthyeshme, vërtetim i kësaj është fjala Tha-tha, pra foli, dhe Tha-pra Teri që munden më u kthye po ashtu në gjendjen e mëparshme.

Natyrisht kjo bie poshtë për fjalinë. Flokët të janë thi, që na jep gjendjen e zbardhun të flokëve, por kjo mund të rrjedh nga fjalët së Kimet, na jepen Ka imët, por edhe Ka I +Im që përshkruan trupën e fijeve të flokëve, dhe për shkak së fijet gjenden në Kry/kri është nxjerrë nga emri Thi/thy për gjendjen e flokëve. Megjithatë gjendja e flokëve nuk është e pakthyeshme.

**LA** ka kuptimin e shtrirjes në lartësinë -naltessin e caktuar diku në A, e cila është shpesh e papërcaktuar, por dihet së ajo është e tanishme, dhe

në rrethinën ku gjendet folësi/keqyresi i dukurisë, prej nga La mund të jetë gjithë përfshirës, dhe brenda kuptimit të saj përfshihen të gjitha Li, Lu, Lo,....., etj.

## Shënim: Disa fjalë

*Debua*=Da+ba, pra Ba da-mje

*Tërbua*=Turi Ba

*Velanis* =VELA nis, ose në kuptimin më të plote Nis vela, Nis vendi ku ngritët sikur Vel/VAL

*Margus* =MAR GUSH, që do të thotë një Gush, veni i Ngushtë ose i ngritur si Gush, i cili është i mare për nga bereqeti/barqet/Bar jepe ose Ba Ar Qet.

*Turrës*= Ven ku që është I të URRES=T'urres pra ven ku gjerat janë grumbulluar në formën Turre, siç përdoret edhe sot në Kosove;

Bani drutë turrë ose tube Turra e druve kish merri shumë nalt dhe ish ba e madhe. Kështu Turrë do të thotë T'Urr që nënkupton diçka të mblidhet të futet përbrenda sipërfaqes së trupit duke u ngrit si Urra/Gurr=GU-Gju në Urr/ARR, pra i mbledhur bashkë

I ngritur si Turi ashtu që ka një zhvendosje dhe rritje në formë më rrëgalla si Turr/Tur

Në Dardaninë e lashtë kemi edhe emra nga hartat e vjetra, edhe emrin Pompei, që në të vërtetë tregon Fushën më një Bjeshkë ose të ngritur më një thep/Pei/Pi në atë fushe. Dasmei= e cila bart kuptimin DASME/DASMEJ, që mund të këtë kuptim DA SMAN ose DASMA në formën DASMEJ, ose vend ku DASija ka MEJ pra ka *mejt* ose është nale të përhapet më anej.

Një vërtetim e kemi emrin Augusta si toponim që dëshmon së ky emër është nga gjuha shqipe dhe i përhapur të perandorët e Romes. Kemi emrat po ashtu (Po A shtu) BONONIA që sot shtrihet në territorin Bullgare siç është GIABRUS= GJIA BRUSH-Gji A BA RUS/RUSH, në formën BRUSH ashtu siç jepet formë e përshkruar e nje reliefi në formën RUSH/Pej RUSH /PRUSH ose RUSH –RRUSH.

*ALMUS*= AL MUSH që ka kuptimin NALT MUSH, pra, vend i MUSHUN në AL. Kemi emrin TRIBALL, është mire i kuptueshme ky emër TRI BALL MALI ose fushe ose ngritje të ta caktuar, me pamje BA+ALL pra pjesë të ngritura në AL në formën e shumësit ALL.

Emrin *Triball* është gjithandej i përhapur nga Dardania, deri në toka e thella të Bullgarisë së Sotme, Sllovenisë në kufi më Austrinë si edhe Rumunisë, si dëshmi që deri vonë pra disa shekuj pas Krishtit flitej hala gjuha shqipe.*Stobi*= nje toponim në kufirin mes Dardanisë dhe Paeonia-s, që tregon së të dy vendet ishin shqipfolëse, ku Stobi do të thotë Shto Bi,

bije si Shto që mund të ishte një relief i shtuar, ose Shto Ba, pra Ba nga shtimi, ose mund të quhej Bima Shto/Shtog=Sho=Shto OG=OGJ=Gjo një gjo e shtuar në formën Shto/Shtog.

**Bylazore =Ba Lazore** ku pjesa La kupton shtrirjen e brezit të Maleve në formën ZOR.

Galabria= Gja e Lan Brias. Kështu Gja al a bria, që mund të jetë gja e nalt Brias, pra emër që e përshkruan reliefin malore të pjesës së Dardanisë.

**MELEZ, fjala shpjegohet poashtu sikur fjala Bajloz=BAj Loze, pra bahet Loze. Nga kuptojme së pjesë LZ/L(zanore)Z(zanore) na jep fjalën Loz, ose në trajtat LAZA/LLAZ/VELLAZEN, ku LLAZEN do të thotë LLOZEN/LLOZAN LOZAN që ndërlidhet më LOZEN pra lanje e vijave paralele të zhvendosjes së materies/gjësendit në mënyrë të atille që kjo veti përdoret në emërimin dhe krijimin e emrit Vellazen, ku përbehet nga VE/VU/VI,...+LAZEN/ dot të thotë LOZEN**

**Nga MELEZ, kemi pjesën ME=MA=MU,...LEZ që do të thotë asht i trajtës e formës LOZ/Laz**

**Prej nga bije LEZ, më LEZ, që do të thotë më LOZ.**

## **MINOAN**

Na jep përshkrimin e vendbanimit MI NON, pra I MBI=MI NON=NOAN=AN E NUME në trajtën NO ANE, ashtu si përdoret në Kosovë/Dardani NO AN, AN e nume, etj

MINON/MINOAN vjen nga guha shqype gegnishtja si lidhje drejtpërdrejt më para Indo – Evropianishten, dhe do të thotë e MI NUM, vendbanimi i vendosur përmbi Male/gjësendin, i vendosur/num përmbi mjedisin/midisin rrethues,

Sot hala flasim, MI NON. E MI NON, E NON MI SHPAT SHPIN, shpin e qet për mi, e mi non ose e nume mi, MINO ka kuptimin e nume permi gjësendin ose permi gjithçka në rrethin, thjesht përshkruan një vendbanim/*ven ba num/* të num maje mali ose në rrafshnaltën, kurse rrethinat janë shumë më të ungjta. MINOAN ka kuptimin e ANE-s e cila asht e NUME në Majën e Bjeshkës ose Rrafshnaltës.

## **AKROTIRI**

Emri A KROT IRI, ose A KRO TIRI na jep nje Krah të ngritur në formën e RO-s, ose në formë e posaçëm KRO/KRA, të cilën e kemi shpjeguar më sipër e dal në formën e Turinit por shumë ma e mprehtë e ngritur thikë përpjetë në formën e thepit, si TIRI/TURI/TORI,... Kështu AKROTIRI e përafrojmë më fjalën A KRO TURI. TIRI dallon nga TURI pasi IRI është më i lart, dhe zakonisht përkruan male të larte më thepa si EP IRI, AP IRI, ose JEP IRI prej nga EPIRI. Kemi emrin e lashtë AKRO/AKRAH+Polis.

## **ARMA**

Në bazë të krejt shtjellimeve fjalët; AR dhe MA kemi AR MA, pra AR do të thotë edhe vleftën morale, shpëtuese, e cila të ngrit mbi tjerët. Prej nga MA AR=MAR, por e trajtës ARMA, ka kuptimin MA shpëtimin ma edhe AR, rriten zhvillimin m'rojtjen/m'brojtjen,... etj. AR+MA sikur na thotë fisnikëri MA, Rritje Ma, etj.

Nga ARMA, kemi po ashtu AMRA, AMARA, MARA, MAR, si simetrinë e tyne(tyre).

## **SIMETRI**

SIMETRI= SI ME TE RA, dhe SI MET RA; në kuptimin SI MAT RA, RA SI ME MAT, RA SA MET, ose RA SI MAT

## **AEAGEAN**

*AEAGEAN* është emër i lasht i shqipes, do të thotë sot A E GJAN ose A E GJEAN/

## **FAMILIA/FAMILY/**

Nga emri FAMILIA=AMILIA pej nga marrim AMLA/AMELA/AM me kuptimin MA, pra MAJTJE, nga FAM do të thotë

përshkruan veçorinë e AM, ose MA, Kështu AM është MA por që lëviz në drejtim të personit i cili e merr gjësendin, pra fjala FAM dhe AM kanë të njëjtin kuptim në thelb. Kështu kur themi FAM/FEM/FUM/FIM/FOM,...,etj. VAM/VIM/VUM/VEM/VOM,...,etj., ose PAM/PIM/PUM/POM/PEM,...,etj., na jep përshkrimin e mënyrave të veçanta të Majtjes në trajtën AM-ja.

Kështu AMA, FAMA në thelb japin përshkrimin e MAJTJES më veçori të tingujve F, M, V, G, L, SH, ...etj., prej nga marrim FAMA, LAMA, MAMA, GAMA, VAMA, SHAMA, ...etj.

Në përputhje më fjalët që kemi shpjeguar për fjalët; MILO/MALA/MULA/ më të njëjtën mënyrë bartim kuptimet e shpjegimeve FAMILIA/FAMILE që na jep gjësendin që MA-het në trajtën AMI, pra sikur themi *Asht përmi në trajtën FA* dhe MI si edhe pjesa LE me kuptimin Lan në trajtën AMI pra A MI ose A MA, ku kemi A MA LI, FA MA LI, ku kemi FA MI LIA, pra, A MI LI, që na jep gjësendin e krijuar e Lan në pozitën/nivelin e lartë LI, si AMI/FAMI.

FAMEN=AMEN=EMAN=AMON=EMAN, AMON RA=FAMON RA, LEMON=MONLI, MOLI, MALI, MAN LI, LIMAN, FAMONLI, FAMILI, A MILI,...,etj.

## **EMNON**

*Në gjuhën shqipe kemi EMNON, ku pjesa Non, ka kuptimin ashtu si në Latinisht Noun, kurse pjesa EM ka kuptimin JEM/JAM=AM, kështu edhe HAM është trajtë e emnit AM=EM=UM=IM=OM=YM. Kështu në qerim të mëlutjeshëm kemi fjalën EM dhe NON, ku pjesa NON do të thotë NON EM, pra i jepet NUmja në formën NON si folje, por NON mund të jetë edhe si emër. Kështu kemi EMNU/EMNO/EMNA/EMNE që kuptohet si dhanje/Majtje në formën AM=EM,... të cilat për nga kuptimi janë të njëjta më MA/MU/MI/MO/MEA/MOE.*

**Sanskrit nama; Avestan nama; Greek onoma, onyma; Latin nomen; Old Church Slavonic ime, genitive imene; Russian imya; Old Irish ainm; Old Eelsh anu "name;" Old English nama, noma, Old High German namo, Old Norse nafn, Gothic namo**

*Pra ta marrim emrin Latin Nomen që në shqipen mund të merr formën NO MEN, por MEN në rrënjë ka kuptimin MAN, edhe Mendja=MEN ka*

*kuptimin ME=MA dhe NU MAjtjen, në MEN, kështu NOMEN rrjedh nga No MAN, MEN =ME ose MA EN, me kuptimin bazë NU MAjtje, No MAN, pra O NU diçka/gjësendi, që ta MAN në formën NO MEN.*

*Kështu NOME nga gjuhët Evropjane në shqipe do të thotë NUME, por edhe fjala NAME, ka kuptimin E emnit të famshëm, të zashëm, diçka/gjësënd i cili ban buj, siç është në formën NAM=NO AM=NU MA..*

### **Shënim:**

*Në gjermanisht NEHME, në shqip përfarohet me NU=NE dhe MA=ME, pra me NU MAjtjen, e cila tregon se fjalëzat e gjuhës tonë ishin qelizat për krijimin e shumë fjalëve, kështu NA MAHEJ, NA MEJE, NA MUJT ose NUMJE, etj, janë vetëm përafrim, të cilat mund të kenë shërbyer si material për krijimin e fjalëve të gjuhëve tjera*

Kështu në gjuhën e vjetër Ëelshe kemi formën ANU që tregon rrënjën e vjetër Shqipe, thjesht emni AMNU, ka formën ANU që do të thotë i nume, i cili përmendet si emër i Zotit tek popujt e zhdukur Sumer. Krejt kjo tregon rrënjët e përhapjes së gjuhëve të familjes së zhdukur të shqipes, që dikur ishte gjuhë e tërë kontinentin Evropjane dhe më gjerë thell në tokat e Azisë.

Nga Nomen kemi kuptimin NO MEN pra NOje MENEN ose NOje në MENJE, që të gjitha këto bazën e kanë në kuptimin bazë që del nga gjuha shqipe, veriore, e cila është, AM më dhanë ose MAjtje e cila Jepet, dhe pjesën NO/NU. Masi MEN në kuptimin e menjës, kemi NO MEN si formë e krijimit të emrit EMEN, që në shqipe ka kuptimin EMAN, pra diçka që E MAN dhe të njëjtën kohë përbëhet nga EMA, pra EMAN dhe AN, Ana –vendi, personi, hapësira që E MA në AN. Kështu Njeriu është i krijuar dhe përbërë fizikisht nga një materie - gjësënd e vendosure-nume në Hapësirën që e nxan në formën AN, që krijon E MA AN, pra E MAN=EMAN në EMEN, pjesa En është trajtë e formës AN, ku EN përfshinë lëvizje e cila shihet - këqyret ose ndodh në largësi. Me EN, kuptonë dhe shpjegon njeriu si E MAM ENjen, ashtu si Qeni që QE+ENET. Në sllavishte e kemi Ime/Imash që de nga kuptimi përsëri shqipe të mash diçka. Ime =I ma=man, mash, mun, pra më pak fjalë IMASH= A MASH, IMA= A MA, në kuptimin A MAN pra A KI, kur themi A KI nënkuptojmë A MA gjësëndin, kurse MASH kemi MAjtje të sasisë së caktuar të gjësëndit,..., etj. Nga krejt këto, duam të themi së guha e jonë veç me fjalën EMEN, përfshin shpjegimet fizike, shoqërore, mendore dhe zhvillimet kimike, përbrenda krijesës njerëzore. Kaq domethënëse është vetëm fjala EMEN/EMAN/EMIN/EMUN/EMON/OMON/OMN/AMON,...etj.

## **Termet=turi met/ter –ram-met**

Shkatërrim=përbehet nga pjesa SHK, që ka kuptimin SHK, duke krijuar një tingull që nënkupton shkuarjen largimin ramjen nga pika e naltë në të poshtme, bajtjen nga një pjesë në pjesën tjetër.

Megjithatë ta marrim pjesën sh**KATE**, kemi pjesën KAT që KA+At na jep gjatësinë në distancën /largësinë AT, e cila mund të jetë edhe largësi në kohë, pasi nevojitet kohë të përshkruhet një gATësi e tille, dhe pjesa MET, që është fjalë shqyp. Pra, kemi MET KATE-gjatësia e cila hynë permlidhet/*per me lidh*, bahet truq në hapësirën ngusht, e rrethuar me sipërfaqen që për shkak se tenton të zvogëlojë hapësirën përbrenda pra, të ndrydh vëllimin që e rrethon, është ARR/ARRim , nga Shumë Ka+Atë-errim/errje/errësim.

## **STR (SHTO+R=SHTRO/STRO)**

### **Pastrohet/pastrehtë**

Nga PASTRO=PA SHTROHET pra nuk ka SHtres e cila shtrohet/strohet brenda ujit, prej nga nuk mund të shihet. Pa SHTROH është veprimi i njeriut ashtu të largohen SHTROJAT=STROJAT nga teshat, ..., ose gjësendi i cili pastrohet.

Kur themi PASTRO jemi duke përshkruar veprimin e lënies pa SHTROJA trupin, gjësendin mbi të cilën veprojmë në larje/pastrim,...., etj.

Fjala tjetër përdoret po ashtu për përshkrimin e veprimit të pastërtisë, është PAQTI, PAQ, PAQLLAK, Ish i PAQ; PAQTI, teshat e trupit i kish t'PAQA,...., etj.

Nga PAQ kemi PA AQ, pra me PA AQ , nga shprehja *Uji ish i Paq, sa mujshe me pa funin e Lkenit (bunarit, lumit, rekes, liqenit, pusit,..)*

*Kurse PAQTI na jepet me PA AQTI, ku pjesa AQTI eshte me renditje të tille, e cilla na tregon se është me kuptim të njejte të fjalës A QATI, A QATJE , ose me drejt AQATJE, AQTI, AQTIJ, AQ\*QITJE=AQTI, e cila mund të përfarohet me kuptimin 'Me PA AQ/QA 'ATJE'*

Domethënie të ngat me PASTRO, është PASTREH, (PA STREH), në kuptimin se nuk ka STRE=SHTRE, SHTRES ashtu me hy/hi perfundi i saj dhe të mbrohet nga shiu, e t 'ftohtit. Prej nga kuptojmë se Kulmi ose diçka që e mlon/mbulon njeriun merret si shtresa , prej nga del kuptimi STREHA, STREHO, ..., e kuptimin SHTREHA, SHTREHO, SHTRESA,....,etj.

## **Mashtrohet/Vështrohet**

Si rrjedhim i shpjegimit të mësipërm lidhur me fjalët; pastreh, streho, pastro,..., etj., kemi edhe fjalët MASHTRO në kuptimin Maje SHTRUT shtresën e cila shtrohet, pra Veprimi mASHTRO ndërlidhet me fjalën MA SHTRO/SHTRESEN/SHTROJEN me të cilën mbulohet gjësendi, dhe nuk mund të shihet nga sytë tone. Po ashtu VESHTRO, ka kuptimin me VE SHTROJEN por tash ndërlidhet me përdorimin tjetër të SHtreses e cila shtrihet, e ajo është ve(shtrimi) i syve ton, ku krejt ajo çka shihet përkufizohet dhe interpretohet si shtresa. Po ashtu shkurtimisht japim shpjegimet e mësipërme, për fjalët e ndërtuara me të njëjtën logjik. Shtro-Pastrohet/Mashtrohet/Vështrohet/shtramohet=SHTRA mAHET,. Ku SHTRA ka përmasa me të larta e të medha sesa SHTRO/

## **MASTRUBIM**

Mastrubim = maShtru bam/bajm mashTrim/BA+AM, MA+ASH+T'RIM, prej nga MASHTRUBAM=MASHTRUBAJM=MA STRU BAJM,...etj. Ashtu sikur STRUGA=SHTRU GJA, GJA E SHTRUME.

**Kastrat=KA STRAT=KA SHTRAT/pastrat**

**Gastrat=gja e shtrat/mastrat=mashtrat**

## **Pshtjell/kështjell**

PSHTJELL=PE SHTJELL

KSHTJELL=KA/KI/KU+SHTJELL

SHTJELL=STJELL

SHELL=SELL=SJELL=SHJELL=ME SJELL/ME SHJELL/ME

SHALL/ME SALL=MSHEL



## **Pështyj/pshtoje**

PSHTYJ=PE/PI,...+SHTYJ=P+SHTY/SHTO/SHTA/SHTI,...=PSHTOJ/P  
SHTYJ/PSHTEJ

/PSHTET/PSHTAT/PSHTOT nga  
SHTY/SHTO/SHTE/SHTU/SHTA/SHTEA prej nga kemi  
SHTAT/SHTET/SHTOT/SHTUT/SHTYT/SHTEAT, por edhe me të  
njëjtin kuptim

STAT/STET/STOT/STUT/STYT/STEAT,...prej nga kemi  
TAT/TET/TIT/TOT/TYT/TUT/TEAT,...

## **Mështyj/Mshtoje,...**

MSHTYJ=ME/MI,...+SHTYJ=M+SHTY/SHTO/SHTA/SHTI,...=MSHT  
OJ/MSHTYJ/MSHTEJ

/MSHTET/MSHTAT/MSHTOT nga  
SHTY/SHTO/SHTE/SHTU/SHTA/SHTEA Prej nga kemi  
SHTAT/SHTET/SHTOT/SHTUT/SHTYT/SHTEAT, por edhe me të  
njëjtin kuptim

**Shënim:** Lexuesi le të mendoj për këto fjalë dhe mënyrën e krijimit të  
tyre/tyne

*Shlyj/shloj/lshoj/shlirim/shalim, pre kemi renditjes SHL/ose SH()L(),...*

*Mlyj/Mloj/lMoj/Mlirim/Malim, pre kemi renditjes ML/ose M()L(),...*

*Por edhe ,*

*Glyj/Gloj/lëGoj/Glirim/Galim, pre kemi renditjes GL/ose G()L()*

**Lëshoj/Lshoj/Lushoj/Leshoj/Lishoj/Lyshoj/Loshoj  
Gëshoj/Gshoj/Gushoj/Geshoj/Gishoj/Gyshoj/Goshoj  
Këshoj/Kshoj/Kushoj/Keshoj/Kishoj/Kyshoj/Koshoj=ka  
shoj, kusha=ku sha/kush/kojshi/kajshi,...  
Mëshoj/Mshoj/Mushoj/Meshoj/Mishoj/Myshoj/Moshoj,....**

**Lamsh/Lumsh/Limsh/Lemsh/Lamash/LUMUSH/LUMESH/LIMISH,  
...etj**

DOBT, prej nga DA BT, ku BT është shprehje e shkurtë e fjalëve; BAT/BOT/BIT/BET/BUT, pra BT për shkak të mungesës së zanoreve ndërmjet B dhe T, përshkruan Bamjen e shpejtë të veprimit, BT, ashtu sikur kur themi FT, ose Frrr, duke shpjeguar veprimin e shpejtë të ndodhjes së dukurisë së caktuar. Kështu BT shpreh BA-mjen dhe shtrirjen e saj të shkurtë. Kështu DOBT do të thotë DA nga BA-mja.

***Shembull:*** A E BAT PUNEN A JO.

BET FEMEN ISH, në kuptimin e BAT ose e BAME/BANE që vlen edhe për të ardhmen, pasi kemi BAT=BET. DEBOJ= DA BAJ/DA BOJ, pra DA nga ajo që BOJ ose DA BOMJEN, veprimin përgjysmë. DAM, do të thotë DA nga AM/Ma,....,etj. Lexuesi këto shpengime i gjen në pjesën e parë të librit.

***HADES/HA DES/ A DES=A DAS***

Kur flasim për emrin HADES, do të shtjellomë fjalën DES, që në shumësi i bije DESH. Çdo krijesë e trup i botës i gjallë ose jo i gjallë ka formën e vet, duke zënë hapësirën e caktuar në natyrë. Megjithatë brenda trupit ose vetë trupi ishte i menduar si shtjellë, pra, shtimje rrotulluese lëvizëse e cila bëhet e dukshme në natyrë nëpërmes fjalës Elle/Alla/Ullu/Ollo,...varësisht nga cila pjesë krahasohet ose në cilën shtrirje të hapësirës është pra në U, O, I,..etj.

Kështu trupi dhe gjithçka ekziston si ES/ESH ose edhe në sasi të caktuara të vogla në formën EC. Nga krijimi i këtyre fjalëve në kuptojmë sot edhe pikëpamjen për jetë dhe krijimin e natyrës, e cila u krijua si rrotullim rreth boshtit, pra, lëvizje shtjellore, e cila e siguron jetën në format S/SH ose C. Pra çdo trup ka sasi të caktuar të veten, prej nga e tregon

përmasën e trupi të vet në formën e sasisë, siç janë; S/SH dhe sasisë shumë të vogël C.

Kështu MAS, kemi sqarimin e krijimi të kësaj fjalë që na dëfton (da +fit/fyt/fat,...+On=an) së çdo trupi përbëhet nga MA+AS ose në sasi të mëdha MA+ASH ose në sasi të vogla MA+AC, pra e Ma AS-in, MA+ASH-in ose MA+ Ac-in, prej nga marrim MAS/MASH/MAC, emri Mac mund të jetë quajture kështu për shkak të emnit/amonit/amanit/emnin (AM NON, pra AM-enE NON) përkëdhelës duke shprehur vogëlsinë të kësaj shtaze shtëpiake.

Sllavet e Jugut e shformuan këtë emri Maca-Macka, ashtu si shumë fjalë shqipe tjera. MACA në shqipe është sasi ose gjësend i cili MAHET në këtë rast MACJA

Ne gjuhën rumune maca e ka emrin *pisică* /Pisika, ku prapë n'rlidhet/ndërlidhet më gjuhën Shqipe prej nga vjen gjuha Rumune, **Pe ISH KA** që nënkuptohet së është pjesë e vogël dhe këtë e zvogëlon edhe ma shumë pjesë KA, në funt të fjalës, kurse sasia e saj është ISH.

**P+ISH+Ka**, që mund të shikohet si fjalë shqipe. Kështu kemi fjalën PLESHT, që **Pej/p+LE+ESH** në gjatësinë T (dal PEJ LESHI=PLESHI/PLESHT PI/pej/pi/po,+... LESHIT=PLESHT), që prapë përmban ESH, por tash ESH –sasi e kësaj krijese është pas fjalë PLE, që i bije nje Le=La e veçantë dhe shumë më e vogël dhe e shpejtë e lëvizje si PLE që mund ta përshkruajë si formën e lëvizjes dhe si nivelin e ultë /ungjet si Ple=Le, prej nga vijë në funt ESHT, pra më pak fjalë kemi sasinë pas përshkrimit PLE që bënte shumë më të vogël e parëndësi të pjesës ESHT (ashtu si fjala ESHT/është që në të vërtetë do të thotë ekziston ose qen=qe enët, sepse çdo krijese enët në anën e vet kështu është që ene/enët=en+et pre anet/inet/unët/onet ...etj., e cila do të thotë An/en më shtrirje deri në **Et**). Kjo mund të lexohet në kahun e kundërt prej nga PLESHT=ESHT PLE që i bije ESHT PLE, pra, PLE/BLE/VLE/KLE/MLE/GLE,..., format e Lanjes, duke bartë vetit e fjalëzave; P, K, B, G, V, M,..., kështu PLE vije në këtë ekzistencë dhe Shtohet sipas/simas fjalës ESHT=SHTO=ESHT , është edhe ma e vogël si në përmasa si në lartësinë/Nivelin është PLE, pra nuk është LE, kështu kur themi për një njeri AI LEU, në mund ta zvogëlojmë dukurin e LEMJES /jo vec në kuptimin e lindjes por daljes në sipërfaqe ose shfaqjes se gjësendit/ në formën PLE/PLEU/PLEMJES e cila përshkruan levizjen e shpejtë, daljen e shpejtë por edhe më përmasa të veçanta që e bëjnë të dallohet nga LEU.LAU ose LI,...kështu kemi PLEU, PLAU ose PLI, .... Ose në formën tjetër BLEU, BLAU, BLI ,....., nga BA LEU, BA+ LAU,....etj.

Ta marrim fjalën LE, kemi PLE-Plep, PLE,..., BLE-Bleu, BELESH, KLE-si fjala KLEK,...etj, të cilat janë forma që tregojnë veçorit e pjesës LE.

Ngjashëm kemi SI, si PSI, PISI, LISI, KSI=SI,...etj.

Nga krejt shpjegimet e bëra në pjesët tjera të pjesës së pare, kemi që fjala DES shpreh njëjësinë e fjalës DESH, kështu ESH është më e dukshme dhe ma manifestuese sesa ES. DES do të thotë DA në formën De, të asaj që është ES. Pra DA nga ES ose DE që është DAMje e nodhun në pjesën E që më shumë i përket të kalumes/kaluarës ose të ardhmes. Kështu E përfshin një fjalë që nuk është e tashmes ose hapësirës ku gjendet folësi ose sistemi krahasuese në raport me pikën ose sistemin ku zhvillohet ngjarja. Kjo pjesa S gjendet në E dhe formon ES, prej nga në formën tjetër është ESH, që më u DA nga ajo i bije DES/DESH. Kur themi Deshët mund të kuptohen ata që janë të dam (DA+AM, pra DA nga AM=MAjtja).

Pjesa VDES pra V+DES, vnohet përpara për të treguar ngjarjen e ndodhjes DES, pra përshkruan vetëm përgjatë ndodhjes/ndodhjes/Nudhje/NEdhjes,...te dukurisë DES.

Kurse pjesa HADES na jep HA+DES, prej nga kallëzon madhësitinë përmasat e shtrirjes së saj të papritur menjëherë përpjetë ose teposhtë ose ndodh, si i themi fjalës aty për aty, që përshkruhet më fjalinë HA, pra përshkruar në formë është si ngritje për kënd të drejtë e një rrafshi, për këtë, kemi fjalën HALA, pra, LA-Lanje në formën e HA\*-se, po ashtu kemi edhe rënie të përnjëhershme në këndin e drejtë, siç është Humnera, ose Hupja, Huna, ...etj.

Kështu

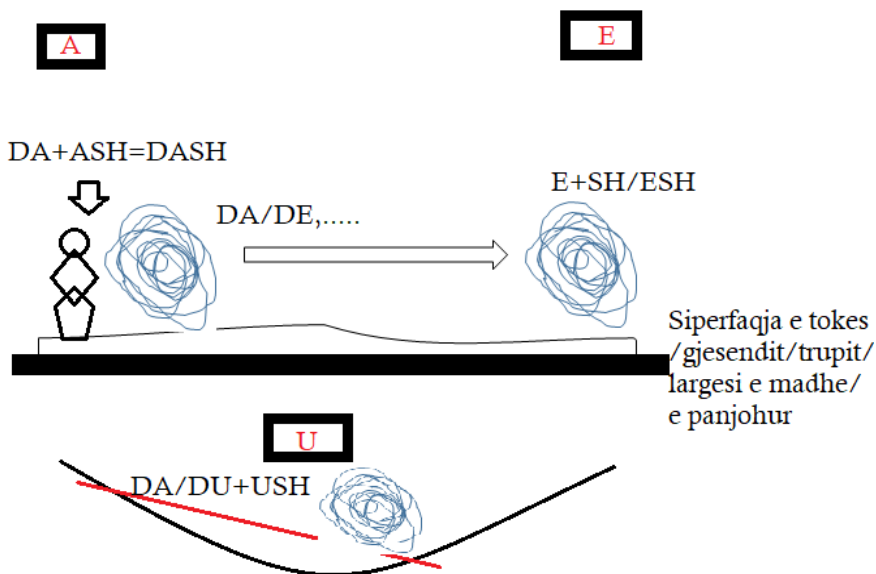

*Ngjashëm; emri/emni HADES na flet për DA-mjen të ES/ESH, na përshkruan DA-mjen/men-man/, dhe HADES nisur nga HA=A, kemi ADES prej nga A DES do të thote A DA nga ES /ESH, pra nga ekzistenca nga bota materiale e cila qëndron në hapsirë duke lëviz në mënyrë shtejllore si ES/ESH/EC.*

*Kurtha/Korethy=Kur=Kore=Kar, pra një pjesë e UR=AR=OR,...ne formën K prej nga kemi Korethyme, që përafrohet më fjalën Kurtha.*

## **Magar/Gomar**

Natyrisht më këtë emër quhet gomari/gjo e marë, të cilën e përdorë 60% popullit shqiptarë dhe ma shumë. Kështu emri i Magar përdorët në një shtrirje më të gjere sesa Gomar, Megjithatë e keqja është së emri Magar luftohet si fjalë e huaja, çka nuk është e vërtetë. Kështu Magar shpesh thuhet së nuk është emër në gjuhën shqipe, përfundim i cili nuk është i vërtetë aspak. Një vërtetim të thjesht e kemi fjalën Gur, dhe çdo gja në formën e grumbullit të gjësendit e cila mund të jetë si Gur/Gar/Gir/Gur/Ger/Gor/Gear/Goar,... prej nga kemi GAR-GUR, kështu Ne+GAR=NGAr, prej nga marrim fjalën Ngar (kesa=Ka sa që shpreh sasinë ose masën në formën Ka sa/Kosa/Kesa,...), prej nga marrim në GAR=N'GAR-Kasa=ne formën NGARKESA. Kështu MA GAR, (*ku Ma do të thote Ma/Majt si formë e fjalës Mujt*) më pak ndryshime marrim MA+NGAR+KESA, prej nga marrim MAnGAR+KESA= Prej kemi MAnGARkesa, që fitomë fjalën **Man+ngarkesa/garkesa/gar+kesa=MaGARkesa** prej nga Marrim MAGAR, që është shqipe, dhe e përdorë më mijëra vite. Si vërtetim kemi fjalën MAGAR=MAGUR, pra emër fshati që përmban Gur në përbërjen e tokës.

## **MAGAR/NGARKO/HANGAR/HANGER/,...**

**Ngarko/n'gar koj/ne gar ka/n'gar+ko/.** Ku pjesa **Gar** është formë që tregon kryerjen e procesit të Gra/ose GRU-mullimit. Kështu në pjesën e parë të librit *kemi shpjeguar që GRA/GRU/GRE/GRI...* është formë që tregon grumbullimin e *G-GJ-GA-GJa-se* ose formës së gjësendit mbi G/Ga, e cila ky GRUmbullim/GRU-mullim / është duke ndodh në rritje ende nuk ka përfundua.

Në fjalën GRU-Mull/ dallojmë pjesën MULL që e kemi në formën Mullar, që është nga pjesa Me+ULL pra

EG/AG/UG,... ose në shumësin EGJ/AGJ/UGJ,...Kështu kemi NU GA AR pra NOJ GJAn n'AR, kështu kemi format NGRE=NU GA n'RE, ose NO GA=GJA n'RU që i bije NGRU, ose NU GA=GJA n'RY që i bije NGRYK, ...etj.

Kështu fjala NGRY+KA ose ka NGRY, NGRYSJE etj., përbehet NGRY dhe ka kuptimin e njëjtë më fjalën NGROH/NGRIH/NGREH ose HANGER/HUNGER/HANGAR/NGIR/NGAR/NGUR/NZGUR ,...por edhe Ma'n' GAR etj., që në të vërtetë përshkruan veprimin (VE PRIMIN=PRIJAMin) që përmbledhet më fjalën NGR=NU GO në OR/AR/IR/YR/ER,...ose RO/RI/RU/RE/ një ngritje nga brendësia e gjësendit kurse pjesa Ar i jep ngritjen nga pjesa MULL në AR, si edhe kemi ngjashmërinë MULL/MOLL/MALL, pra OLL/ALL janë shumësa të AL/Ol që na japinë ngritjen e caktuar/lënien mbi sipërfaqen e tokës, S'do dyshim së fjala MALL/MOLLA përshkruajnë nalt'sitë dhe formën fizike. Kështu pjesa GRU+MULL sikur na jep nje GRU që është ngritur nga pjesa e mbrendshme ME+ULL në formën e GRU. Kështu ULL/ALL/ILL/OLL/YLL/ELL....ose njëjësi i tyre siç janë UL/AL/OL/IL/EL/YL/EAL/OEL/IEL/..., etj.

Fjala MAGAR është e krijuar nga MA, pra e MAN/MAJI/MUJ,...te pjesë GJA=GA në AR duke e ngriture në formën GAR=Gja që ngritet në AR, në përputhje më atë që kemi shpjeguar më fjalën AR, ku pjesa GA ngjitet në formën AR, kështu kemi GAR.

Si rrjedhim kemi lidhjen logjike ndërmjet fjalës AR-RA dhe GAR-GRA, ose UR-RU dhe GUR-GRU, ... kështu në vazhdimësi në përthurje më të gjitha zanoret, mandej edhe më dy zanore siç janë; EAR/REA dhe GEAR/GREA,...etj.

Te shikojmë fjalët NGR që në përkthime më të gjerë i bie NU GA AR/Ra që do të thotë më NU/NA/NI,...GA/GJA në format GE/GJE, GU/GJU ose edhe në renditjen RY,...ose në rastin e përgjithshëm; NG(zanorë)R dhe N(zanore)G(zanore)R , NG(zanore)R.

Kështu MAGAR do të thotë Maj GAR një formë tjetër N'GARko. Kështu pjesa GAR është fjalë që e përbën formimin e fjalë në GAR=N'GAR=NGARE=GAROJ=nGARKo,...,etj. më këtë besoj që emri MAGAR është shpjeguar hollësisht në gjuhën shqipe, dhe është nga brumi i saj.

Kurse forma **GAR/GUR/GIR/GOR**,... përshkruan formën e Grumbullimit që ka ndodh dhe ka marr fund, pra veprimi i Grumbullimit ka marr fund është kryer.

# HANA

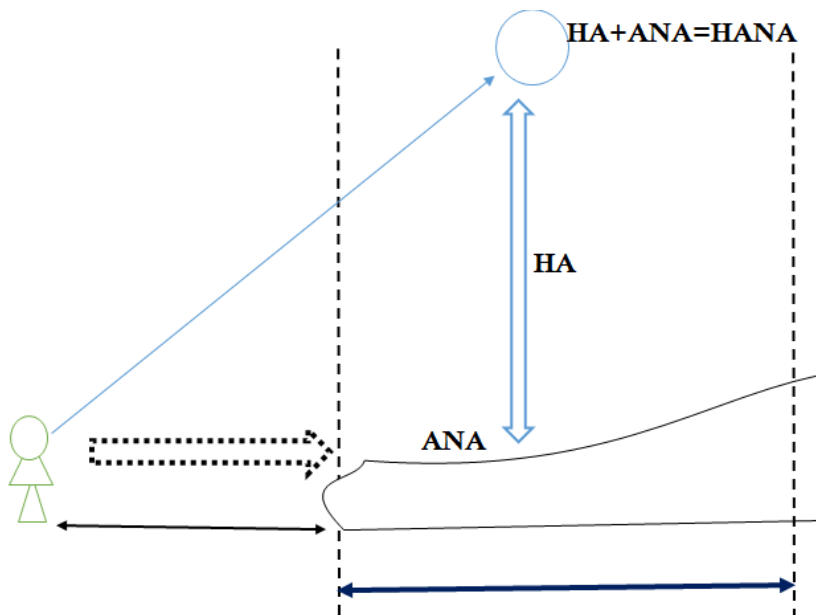

**Shwnim:** Lexuesi t'i lexoj këto fjalë dhe të ndalet të meditoj

MEDITO=me da t, ME DIT,

PEDAT=pej da-t, Pe DAJ

EMNI=AM NI

EMNU=AM NU

EM NO= AM NO

EM NY= AM NY

EMNE=EM NE

FEMNE=FEM +NE/NA/NU/NO/NI/NY/NEA/ENE,...

## HUNA

*Emrin Huna* do ta shtjellojmë edhe njëherë si vazhdimi nga pjesa e parë e këtij libri, sqarimet në pjesën e parë *Huna (Hunda)* duket sikur po bije në kundërshtime me tingullin *U* pra që na jep pjesën t' brendshme e gjësendit/trupit, (ose edhe ndonjë pjese, hapësirë, maje bjeshke e naltë, e paarritshme ose shumë e largët që mund të merret sikur të ishte në sipërfaqen e gjësendit ose të merret si e atillë, shpesh e vështirë për tu mbërri) kështu emri *HUNI*, i cili është në formën e cilindrit dhe nuk ka asgjë të bëjë me pjesën e brendshme ose me formën e ngritur. Nga pjesa *HUNI = UNI* që është *FUNI*, që del e afërt me fjalën *UNU= U NU*, *U+NI=UNI*, *U+NA=UNA*, *UNO=U+NO*, kështu fitojmë ngjashëm me zanoret tjera që shprehin kuptime të ndryshme, dhe kjo ndryshueshmëri ka le pikërisht nga zanoret pasi ato janë fjalë që shprehin kuptime të ndryshme.

Kështu nga shtjellimet kuptojmë së fjalët *UNA, INA, ENA, ...*etj., ka kuptimin bazë *ANA*, por kjo ndryshon me ndryshimin e largësisë dhe formës së hapësirës që ia japin zanoret, për të cilat kemi folur për gjatë gjithë librit.

Si rrjedhim kemi kuptimin e fjalës *UN* do të thotë *AN* dhe veta e parë *UNE*, do të thotë *ANE*, por në përmasa tjera, dhe e ka të njëjtën kuptim. Kurse *HUN* merr kuptimin e një ane

Kështu *HUN* për në jep pamjen e një zbrazëtime, e cila del përnjëherë në thellësinë e gjësendit, pra kurrsesi nuk ka të bëjë me pjesën e ngritur. Duket së emri *Hu*, ka dal si emër i rrjedhur nga kuptimi i kështu, shpjegimet në pjesën e parë gabimisht mund të kuptohen së kemi të flasim vetëm për pjesën e ngritur. Në thelb *Hu* përshkruan zbrazëtinë e cila shfaqet në një sipërfaqe të rrafshët dhe ajo zbrazëti shtrihet në boshtin e saj duke ndërtuar me rrafshin këndin e afërt me 90 shkalle.

Kështu emri *Hu*, *Huni*, i cili ngulet si shtyllë, na jep zbrazëtinë që ai krijon me nguljen e vet ose jep pamjen e saj që krijon humnera në brendësi ku ai ngulet, përshkruan Heshtjen, Humnera (emni *HUM=UM*, që është e barabartë me fjalën *AM*. Kështu *EM/IM/OM/YM/EAM/AEM, ...*etj., shprehin pamjen dhe kuptimin e fjalës *MA/ME/MU, ...*etj., por zanoret ia japin pamjen prej cilës hapësirë dhe nivelet e asaj hapësirës dhe ku shtrihet ajo. Kështu *MU =UM* na jep pjesën e *MAjtejes* së gjësendit ose dukurisë që ndodh nga brendësi e trupit/gjësendit, Nga *HUM* kemi përshkrimin e menjëhershme të pjesës *UM*, ku fjala *UM* do të thotë *MAjt+U*, pra *Majte* brendësinë në sipërfaqe të krijuar nga hapësira e përkulur për të rrjedhur energjia dhe për tu mbush me diçka/gjësend/lëng energji ose shprazeti. Kështu *UM* përshkruhet me



fjalën HUM që i bije një e rame e përnjëhershme në thellësi kurse pjesa **humNERA**, na jep pjesën e fjalës NER/NEN, kështu n'qoftë së përkthehet në gjuhën letrare kemi HUMNEN.)

*HUNI/HUN, kryesisht përshkruan gjësendin e ngritur, por i zbrazët përbrenda, përshkruan **Hymjen** në formën HUNI në tokë, pra lloj HINI/HUNI/Hani që vetia kryesore është më HY/HI/HA/HU/He ,..., etj. HUTI, pamja e heshtun/heshtën/heshtur e pakuptueshme, dhe kryesisht e zbrazet përbrenda, gjësend i ngritur, ku përbrenda është i futun felle në zbrazëtinë ose i ka rrënjët në mrenësinë nën sipërfaqe, më rrënjë ose themel në U, në hapësirën ku nuk dimë shumë për të ose është shpesh e pa mbërrishme/arritshme.*

Nga fjala HESHTJE=ESHTJE=ESHT ka kuptimin të fjalës ESHT pra të ESH në shtrirjen deri në distancën e shkurt T, edhe është shumë e shkurtë sepse mungon çdo lloji zanore ndërmjet SH dhe T, pra HESHTJE. Nga kemi kuptimi HE jep ndodhinë/nodhinë e papritur në largësi, e cila na jep kuptimin e zbrazëtisë në formën HU por tash jo në brendësi U, por në largësi që nuk i takojmë asaj që është HE, pra në E, HE+ESHTJE merr kuptimin të jesh në ESHTJE në HE.

Kështu marrim si eksperimentim; HUSHTJE=USHTJE, HOSHTJE=OSHTJE, HASHTJE=ASHTJE, HISHTJE=IShtje,...etj. të gjitha këto fjalë na flasin për zhvendosjen e në intensiteti, nivele, e përmasa jo të njëjta, të pjesës HA/HI/HU/HE,... kështu HA1+Ha+Ha3+,...=HASH-tje, HY1+Hy2+Hy3+...=Hysh-tje/Hish-tje, pra të Hishe të dalësh (da nga Al=La ku kemi Lesh).

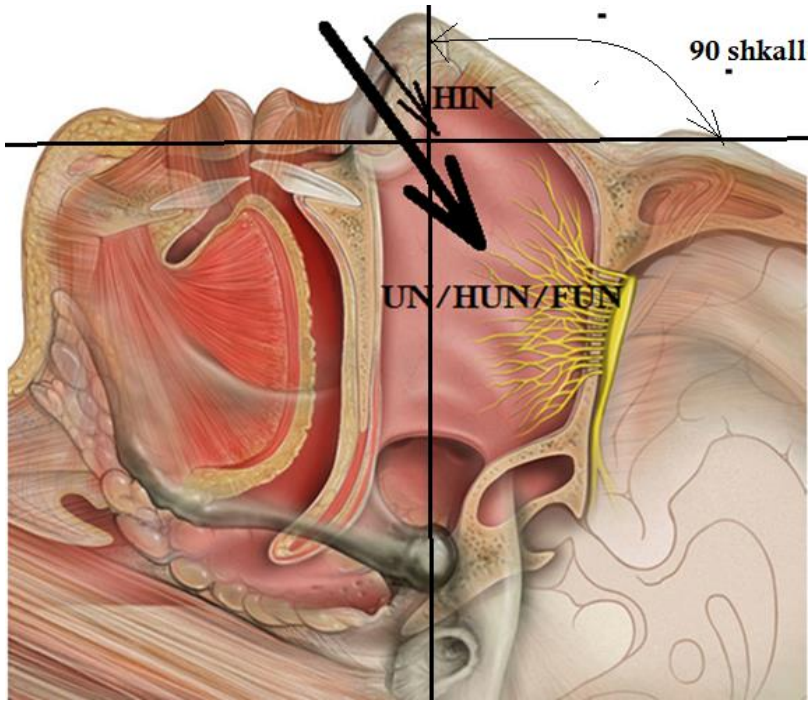

<i>UNA</i>	<i>UNO</i>	<i>UNI</i>	<i>UNE</i>	<i>UNY</i>	<i>UNU</i>	<i>UNEA</i>	...
<i>ANA</i>	<i>ANO</i>	<i>ANI</i>	<i>ANE</i>	<i>ANY</i>	<i>ANA</i>	<i>ANEA</i>	
<i>INA</i>	<i>INO</i>	<i>INI</i>	<i>INE</i>	<i>INY</i>	<i>INI</i>	<i>INEA</i>	
<i>ENA</i>	<i>ENO</i>	<i>ENI</i>	<i>ENE</i>	<i>ENY</i>	<i>ENE</i>	<i>ENEA</i>	
<i>ONA</i>	<i>ONO</i>	<i>ONI</i>	<i>ONE</i>	<i>ONY</i>	<i>ONO</i>	<i>ONEA</i>	
<i>YNA</i>	<i>YNO</i>	<i>YNI</i>	<i>YNE</i>	<i>YNY</i>	<i>YNY</i>	<i>YNEA</i>	
<i>UNA</i>	<i>UNO</i>	<i>UNI</i>	<i>UNE</i>	<i>UNY</i>	<i>UNU</i>	<i>UNEA</i>	

**Shënim:**

Shohim së *ENEA* ka kuptimin i *ANES/ANEA=ANE A*, prej nga *ANE* mund ta barte kuptimin më të vjetër të fjalës *NANE*. *ANE* është emri më i lashtë i fjalës *NANE*, dhe *AM* që është trajta më e lashtë e fjalës *MAME*, që është vetëm në gjuhën shqipe. Kështu pra përfarohet më fjalën *ENES-I ANESm=*, por edhe *E ENEVE=ANEVE*.

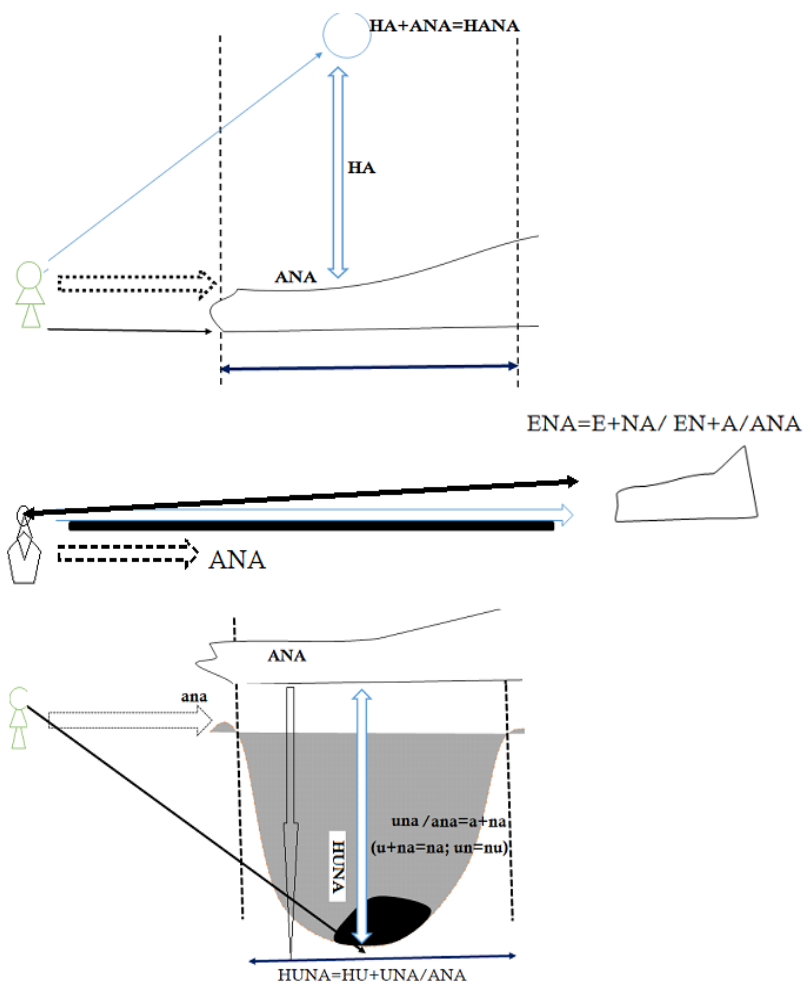

## Qumësht/Kum'sht

Qumesht/QU më ShTU/QU=QI=Qe Man SHTUMJE por edhe më të njëjtën bazë kemi që MUSH, pra që ten gin, Qumsht. Kumsht=KA musht, ose Ka ma shut=Ka që në U kthehet në Ku që flet për pasjen në brendësin e gjësendit trupit, që merr formën Ku Musht=Kumusht/Kumsht, pjesa Musht përbehet si një rast I veçanta **Msht**, pra nuk mush shumë nuk është **Musht/Msht** prej nga e humb U, dhe I bije së nuk është e vlefshme si fjala **Musht/Msht** prej nga Kumsht ose Qumësht  
Kështu më mire dhe drejt është ti themi TAMEL sesa Qumësht

## **Rrnofsh /Rrofsh**

Kur thuhet “rrofsh”, në Jug, është formë e çrregullt ose çformim /*nuk duhet të thuhet shformimi, i cili ka kuptimin shumë forma të ndryshme për nga pamja*/, dhe nuk duhet të thuhet kështu, sepse në veri thuhet rrnofsh, ku shihet qartas pjesa NO, pra rrNOfsh, që përbëhet nga pjesa NO/NOF, në kuptimin më rrnu furishëm por edhe më kohëzgjatje të caktuare,. Prandaj kur kemi dhënë sqarime për pjesën RR/RRO/RI/RRA/RRE/RRY që paraqesin përhapje ose dalje nga pjesa e brendshme ne.

## **Halla/ALLA/VLLA/BALLA/KALLA/SHALLA**

Dëshmi Vella/VLLA/HALLA ose Vllaz'nve/Vllezërve/ ju është thënë Lla/Llazen/Llazer dhe ky është emër Shqip, kemi Ve, që do të thotë Ve/Vu/Vi/Vo/Vy,...krejt kjo na jep së rrënja e kësaj fjalë është Llau/Llazen=Vellazen, kështu në formën e tille të shkurtuar, kemi Llaz/Llazen/Llazar ose edhe në formën Laz/Lazen/Lazar, e që në formën e shkurtër përdorej dhe përdoret edhe në Kosovës në formën i tha ‘Llaut, etj.

Ne pjesën e parë t ‘këtij libri kemi folur gjerësisht.

Megjithatë në radhën e vëllazërive hyn edhe Halla, që përbëhet nga forma VLLA/HALLA, Vellau/Halla, ku kemi pjesën HA=A në formën ALLA, ose A-LLA, e në kuptimin A=asht e Lla-zenve.

Si rrjedhim kemi HALLA=V’LLA. Si vërtetim e kemi fjalën Hallka, që na jep HALL pra ,një shumës i fjalës La duke u kthyer në shumës LLA, ashtu siç ka ka shumë hallka (llka=LLAka=Laka), prej nga përbëhen zingjirët/( pra emri Vargon leu nga fjala VAR GON, ashtu si VAR GJON/GJAN, Vargjon, ni gjo më e var, thjesht nga bashkimi VAR GON, që na jep kuptimin e fjalës , ku goj/gon tregon trajtën më të lashte të Gj që ishte G. Kështu vargojt=vargjojt=vargjon=vargon) në formën vargut, kështu skemi vec nje Lak, por shumë LLAKa (lla+ka, prej nga kemi Llaka sepse kemi shumë LAKA, forma tjetër është KA+LA dhe Ka+LLA prej nga kemi emrin Kalla, si folje Kalla flaken që do të thotë Ka shumë Laka , si forma të veçanta të zjarrit/Zjemit)

## Zjemi

Am= AMA, MA+AMA=MAMA prej nga AM=EM=JEM=Z+JEM kur EMI ose AMA merr formën e lakadredhtë fillon të lëvizë në mënyrë gjatësore prej nga kemi Z, dhe kështu tregon Zjem, që na jep ZI+EM=AM, për fjalën EM=AM=UM=,...etj., tregon së fjala Zjem do të thotë EM ZI, pra AMA e ZImjes, në kuptimin ZIMJE=ZEMJE=ZJEM.

### *Shenim (SHEJIM).*

*Kështu forma e drejtë më u përdorë për fjalën Zjarr është edhe Zjem dhe duhet kështu të përdoret, kush e hek ni fjalë shype, ja hekt anmiku mishin e synit.*

## Kanga/Kajka/Knu=KA NU

Forma e fjalëve Kanga=Ka+ngja/nga, pra flet për diçka që ka +ngja, kurse forma Kajka, ka ndryshime nga Kanga edhe pse të dyjat shprehin një kuptim, të këngës. Nga Kajka kemi Ka+AJka, ku pjesa AJKA=do të thotë AJ Ka që ka kuptimin KAJI=KA AJ, ku Aj në Kosovë/Dardani do të thotë E AJun (enjtur), kështu për të gjitha format, më të lashtat dhe format elementare gjenden vetëm në Kosovë.

Kështu Kajka duhet të jenë më një fjalë Elegji, pra Kanga ku ka më shumë vaj=VE+AJ, pra më Vu të ajunit, më tu Aj fytyra e sytë, nga dhimta e lotët

Aj ka kuptimin e lëvizjes së A-se sepse në fund të saj gjendet tingulli që tregon levizjen J, dhe nga kjo kemi të ngjashme fjalët që kallëzon levizjen / zhvendosjen e hapësirës tri përmasa, siç është A-ne Aj (HAJ, por edhe HAJDE, DAMje nga AJdej hajde dej, kështu fjala Hajde duhet të përdoret si fjalë shqipe, dhe të cilën e përdorin edhe sllavet e jugut, të cilët shumica janë shqiptare të tjetërsuar në sllavo folës), U-ne UJ (Huj, Hujde, pse man Huj, edhe vet Uji përshkruhet si nje e *ajun* ashtu si ajet/ujet mishi i njeriut nga ndrydhja), E lëvize në EJ, (HEJ), nga O-OJ (HOJ, Hoje+de=Hojde formë e fjalës Hajde). Nga kjo vijmë në përfundim së disa rajone Yje përshkruhen saktësisht nje hapësirë e gjere që ajet-shkon duke u zgjanu, ose gjendet në një hapësirë/hapsinë të fryme në formën AJ/UJI/EJ/OJ/YJE, por tash Y është një hapësirë e pafund/pafunt e pakthyeshme. Kështu largësinë e Yjeve, themeluesit e gjuhës tone e kanë marre si pjesë e paarritshme e botës, të e cila nuk mund të shkohet, por edhe n'qoft së shkohet kurrsesi nuk mund të kthehesh ma. Këtë e vërteton fjalë

MYT, pra që na tregon që shkojmë në largësinë dhe Mesim/Desim/vesim/Shesim/Besim ,...etje në nje largësi të pakthyeshme e quajtur Y me kufij të caktuar/ose shtrirje dej në largësinë Y të kufini T, ku kemi YT.

Kur drejtohem YT jemi duke e përshkruar brendësia e tij, e cila është e pakthyeshme, është thellësi dhe mister i fellë, i pashoq/unik. Megjithëse jo në gjithë hapësirën shqiptare është përdorë Yt, pej/pi+yt,, prej e shpjegon drejtimin nga Yt, duke/tuj kërkua përgjigje nga Ytja/Pytja, pra Pej/Pi/Po/pe/p,...+Ytje, pra duke u nis nga Ytja e jote. Kurse T'vetja/tvetja, niset nga Vet pra me Vu/VI/Vo/Ve,...Va/V,+Et=VET. Kështu Pjesa Mytje na jep MY+YTJ që do të thotë ta majme jo në Mat në të tashmen ose në MET në të ardhmen/kaluarën por në hapësirën e pakthyeshme që është YT si MYT.

Nga kjo kemi shumë fjalë në shqip të cilat përmbajnë YT, distancë, që në thelb shumë më të thelle dhe të paarritshëm sesa UT, e këto janë;

MYT/Myk/myka, SYT (shikimi arrin shumë larg dhe është i formës Sa/So/Si/su/Se/sea/soe,...etj.), LYT, KYT, SHYT, VYT, pyt, dyt (qe përshkruan nje ndarje/damje perfunimtare të I në Y, ku ata nuk mund të kthehen në gjenjen e mëparshme të ngjitun, kështu kemi fjalën

Kështu fjala Rigja del nga fjala Riga e cila është formë e fjalës Rigu, që ka kuptimin më u gju ose më u leshu nga Nalt'sia RI duke u Gju/ne formën RIGU, pra kështu kemi Rigoj shiu, pra e kam rrënjën Ri/RE/Ru/Ro/RA/Ry/REA,...etj. Duhet theksuar ashtu siç e kemi theksuar në pjesën parë të këtij libri, që në gjuhën/*guhen/guen/gjuen*,... Shqipe çdo fjalë nuk flet për gjenjen/gjendjen e palëvizshme, gjithçka është e lëvizshme, gjithçka ece lëviz, buron. Kështu kemi disa fjalë që nuk përshkruajnë gjenjet e lëvizshme, siç janë fjalët; N/No/NU/NI/NA/NY ose format e N/ON/UN/IN/AN/YN. Kështu për tu larguar kjo formë e palëvizshme i është bashkëngjiturë tingull VU/Va/Vi/Vo/Vy/Vea/ ...etj., ose e renditja më zanore UV/IV/AV/OV/YV/EV/

## **FURTUNA=FUR+TUNA**

Ta studiojmë emrin FURTUNA=FUR+TUNA= Fry në formën Fry, në U si FUR më TUNJE (tundje sipas variantit të ashtuquajtur letrare), që pjesa FUR/FURI/FURAN/ që përdorën në Kosove, kemi dhe fjalën FUR në kuptimin Vjerrret (Vjerr= Vu+err/arr kemi Djerret/Da+Errjet=Vdjerret=Ve djerret). Pra, Furi veten që i bie së kjo fjalë është veç një formë e fjalës FRY/FYR ashtu sikur FRU/FRUTHI=fry thy, thymje më frymje=FRU e cila është një formë e fjalë FRY vec tash FUR

ndodh/nodh përbrenda trupit-gjësendit. Kështu në Kohën kur njeriu vjerret në konop, kemi frymje të trupit të tij në formën FUR dhe pjesë është e të njëjtit kuptim më fjalën GUR pr tash G-GJA=mrena /me rena në UR, që formon GUR.

Kështu edhe fjala FORM/FORMON=FOR+MAN/ku FOR=FRO/FROR që është e formës FRY.

Hulumtu/Hulumtoj/ që përbehet nga HU=U, ku kemi U+LUM+TU, na jep veprimin UL dhe LUM/LUJM si rrjedhje e brendshme, që shtrihet deri në gjatësinë/thellësinë TU. Shtjellojme edhe më tutje LU+MTU=MATU=MA, ku TU na jep thellësinë në pjesën n'r sipërfaqe të gjësendit në mrenesi në U.

Nga kemi U Lujt Metu/Matu=U mat lujtja./umatlu=ulujtmatja=u lujt matja. Krijimi i fjalës FUR/FRU

Ka të njëjtën logjike të krijimi të fjalëve; Ku/UK, SHku/SHUK, SHKO/SHOK/SHAK/SHKA,...si edhe GRU/GRU, GAR/Gra,....KRA/KAr, KUR/KRu ,...etj.

## MEJT

Mos të harrojmë kemi fjalën MEJT kemi MAjt/Mujt kështu del fjala MEJT=MET që do të thotë më MET në një vend , kështu MEJT/MET na jep veç fjalën METje në lëvizje ku E kthehet në EJ, prej nga kemi MEJT. Njeriu i dekun quhet MEJT sepse METja ka ece në te, ai ka shku në METJE në formën MEJT. Si rrjedhim fjala MEJT e përshkruan veprimin prej kur fillon dhe deri sa plotësohet veprimi MET, kështu kemi MEJT, shpesh përdoret në Kosovë/Dardani fjala MEJT; *Shuj MEJ mos fol ma, MEJTI ni kohë t'gat e masanej nis e foli.*

Fjala MEJT është vërtetim i zhvillimi të fjalës MAJT/MOJT/MUJT/MEJT/MIJT/MYJT dhe kështu më radh, është vërtetim së fjala MAS/MASA nga gjuha shqipe, një fjalë e mohume më qellim, si vërtetim i kemi fjalët

*Moh, mah, meh, mih, myh,muh,...., Mohu, mahu, mehu, muh, myh, mat, mut, met, myt, mot, mit, mehaj/muhaj, mohaj, mihaj, myhej, ...mat, met, mot, mit, myt, mut, meat, ..., mash, mesh, mosh, mish, mush, mysh, ...majt, mejt, mujt, mojt, mijt, myjt, ....mas, mes, mys, mis, mos, mus, ..., dhe thirrja MOJ, është trajt fjalës; muj, maj, moj, mej, mij, myj,...*

## Ngjyra/NE GJY-RA,; VERDH/Sarit, Carit

Verdh ka le nga VAR +DHA, pasi fjala në shumicën e rasteve lexohet më përparësi nga fillimi duke i rënë vlera në fund të saj. Si rrjedhim kemi VAR DHA pra DHA VARJE, që e bën këtë fjalët e kuptueshme dhe të arsyeshme në krahasim për ngjyrën më të njëjtën emër që emrohet/emnohet (rohët/ruhët dhe nohet/nihet) në Kosovë. Megjithatë këtu të dyja rajonet kanë të drejtë mbasi varet nga interpretimi, dhe arsyetimi. Kështu ngjyra e verdhë në një pjesë të Shqipërisë quhet Verdh për ngjyrën e *sarit* që thuhet në Kosovë. Një/Ni pjesë e Kosovës e quan më emrin *CARIT*, si kuptim më shprehë sasinë e pakt CA të ngjyrës së vërtetë të ARIT, kështu CARIT merr kuptim përsëri të drejt, dhe duhet të përdoret në fjalorin e shkrimit e shqipes, masi CARIT tregon e shtjellon sasinë e pakt të pjesëmarrës së ngjyrës së vërtetë të ARIT. Kurse në Veri e verdhë quhet më shumë ngjyra që ka ngjashmëri /ngjishmëni (ngjasomëni, ngjishmëni, ngjashmen,), më ngjyrën e laknës, e kaltër në çelun (*çelën/çelni/çel...*). në aspektin gjuhësor VERDH ka kuptim të quhet si në Kosovës sepse lidhet më fjalën më atë çka DHA VERA=VERDHA, kështu Vera jep më shumë ngjyra të gjelbra por edhe ngjyrën e kaltër të qelt/çeltë të Laknës. Megjithatë jo gjithëherë kjo ngjyrë vlerësohet si e mirë, sepse nuk është mirë ta kesh në fytyrë ngjyrën e verdhimit. Megjithatë Sarit ka kuptim shumë të drejtë dhe duhet të përdoret pasi (pej/pe/pi +asi/ ashtu si thuhet në anglisht *ass-botha/bytha/bi=betha* prapanica), që ka kuptimin SI ARI, pra ngjyra sikur arit, e cila nuk është krejtësisht e afërt më ngjyrën e arit por e afërt më te, pak më shlyet. Kështu në fjalorin e Shqipërisë, duhet të futet edhe ky emër i ngjyrës, shumë i qëlluar.

Megjithatë VERDH=VE+ERDH, nga VE+ARDH+ERDH+IRDH+URDH, ashtu sikur p'ORDH, p'IRDH, ose URDHUN më kuptim ARDHUN. Kështu VERDH pra më Vu atë që erdh, do ti jepte kuptim fjalës BARDH=BA +ARDH, ku ARDH krijohet nga fjalori A+RA+ADH=DHA, pra DHA nga RA-mja, që na jep së ngjyra BARDH ka le më siguri nga fjalë Bora dhe e cila është maru/MA+RUjtja, që do të Bo+RAMje, pra shkurt që paraqet natyrën e krijimit të fjalëve të gjuhës tonë, në ni largësi shumë të gatë Kohore.

Popujt Shqipfolës kanë krijuar fjalë në mënyra të ndryshme e jo në mënyrën sesi sot krijohen dhe kjo është së shumicën e kohës lidhëzat ishin edhe janë fjalë më veprim, pra folje, edhe fjalë më nga një tingull, siç janë; EDHE=E DHA, DHE=DHA, QE/QI=Qitje, Qen=Kane/Ken=qe en/ka en, dhe ene=ENu=E nume /e vendosne/venosne, dhe fjalët; E, A, U, Te+U=Tu/Tuj pra T'U.



Shiko po ashtu fjalët që përfundojmë më DH dhe fjalët që përfundojnë më D.=, për kuptimin e tyre.

## **ARDH/ERDH/URDH/ORDH,...**

ARDH/ERDH/URDH/ORDH,...krijohen nga AR DHA, ER DHE, UR DHU, OR DHO, IR DHI,...., etj.

Kurse AR=RA, UR=RU, IR=RI, OR=RO, ER=RE, YR=RY,... (përgjatë librit kemi dhënë shpjegime të hollësishme dhe interpretime gjeometrike lidhur me fjalën përkatëse). Duke u nisur nga AR, UR; ER, IR, OR, YR, kemi krijimin e modelin bazë i përdorur në krijimin e marimin e shumë fjalëve shqipe si;

DARDH = DA ARDH= D'ARDH, kemi bazën ARDH

GARDH= GA+ ARDH=GA'ARDH, kemi bazën ARDH

DERDH= DA/DE+ERDH=D'ERDH, kemi trajtën ERDH

VERDH= VA/VU/VE,...+ERDH, kemi trajtën e bazës ERDH

MERDHI= MA/ME+ERDHI, kemi trajtën ERDHI

BARDH=BA/BE/B,...+ARDH, kemi trajtën ARDH

URDhen/URDHER, kemi bazën URDH. Fjala URDHEN ka kuptimin URDH DHAN, Ku UR do të thotë me u shtri nën sipërfaqe UR....(kemi dhënë shpjegime të shumta përgjatë librit)

PORDH/PJERDH prej nga P'ORDH/PJ'ERDH, kemi bazën ORDH

KORDH= KA ORDH=K'ORDH kemi bazën ORDH.

## **RADH/RUDH/RIDH/RODH/REDH/RYDH**

RADH/RUDH/RIDH/RODH/REDH/RYDH,.. u krijuan nga RA ADH/DHA, RU UDH/DHU, IR IDH/DHI, OR ODH/DHO, RY YDH/DHY, RE EDH/DHE, nga kjo;

DRODH= DA RODH =D'RODH me bazën RODH (e kundërta në kahun lëvizjes me fjalën ORDH)

KRODH= KA/KI/KU,...+RODH me bazën RODH

DRIDH =DA/DE/,...+ RIDH, me bazën RIDH e (kundërta në kahun lëvizjes me fjalën IRDH)

KRIDH= KA/KO/KE,...+RIDH me bazën RIDH

DREDH= DA/DE/DU,...+ REDH me bazën REDH ( e kundërta kahun lëvizjes me fjalën ERDH)

KREDH= KA/KI/KO,...+ REDH me bazën REDH

DRUDH= DA/DE/DU,...+RUDH me bazën RUDH (e kundërta kahun lëvizjes me fjalën URDH)

Krudh= ka/ke /ke /ki,...+RUDH me bazën RUDH.

## AP/OP/IP/EP/UP/YP -LOP

Nga krejt shpjegimit, fjala LOP do të thotë një **LA=Lo** e dhanë në formën OP, ku pjesa Op në funt të fjalës i jep rëndësinë e Apjes, Epjes, Upjes, Opjes, Ipjes, Ypjes. Kështu format OP/AP/Ep/UP etj, janë format më të lashtë të gjuhës shqipe dhe familjeve të saj të zhdokura që shtriheshin në krejt Evropën para së të vinin ajo pjesë që quhej Indoevropiane.

Kështu Lopë, KOP, TOP, ROP/RJEP/DJEP/ na jep pamjen KO=KA që është OP=AP=EP=JEP=JEP, etj. Pra janë dhënie në formën KO, TO, RO, RJEP, DJEP, etj. Kjo mund të përgjithësohet për të gjitha fjalët në shqipe edhe në gjuhët tjera të botës që përfundojnë më pjesën (...)P; siç janë; Konop=KA NU/NO OP, KON që përshkruan pasjen / pronën KAN nëpër sipërfaqen e tokës në formë ON/NO, dhe OP që do të thotë OP=JEP=AP=EP pjesën KON.

Kështu fjala LOP, pas të gjitha atyre shpjegimeve plotësisht të vlefshme dhe të sakta, është ky një lloje tjetër i shpjegimit që na bie tek i njëjti përfundim, në formën LO+OP, pse (LO)P që krejt pjesa LO merr formën e afër më AP/Ep. që jepet kjo kafshë duke e LO, ose u gjend u JEP nga Zoti e LOnun në tokë, etj.

Të gjitha fjalët më prapashtesën që përfundojmë më (..) kanë të njëjtin kuptim siç është SHTYP, SHYPE, ...etj.,...që do të thotë YP=EP SHTYMjen, EP SHY në formën YP SH, që mund të përfarohet më fjalën Shumë.

Kjo mund të përgjithësohet edhe për fjalët që përfundojnë me pjesën IK/AK/UK/OK/EK,...EAK/OAK/AJK,...etj.

Kështu kemi fjalët; NUK=NU UK, NIK=NI+IK, NO+OK=NOK, TOK=TO+OK=T'OKe, T'IK, ..LAK=LA+AK, LUK=LU+UK,...etj.

Pi kështu mund të përgjithësohet edhe në gjuhët tjera në Evrope e Azi. Kështu marrim **Dick/Deak/Duck** ,...etj në anglisht. Kështu kemi HAPJE, KAPJE, LAP, LLAP, RAP, RRAP, FAP, TAP, APjes, por edhe APET, fjalë që përdoret edhe të sllavet e jugut dhe që është fjalë Shqipe, dhe duhet të përdoret, që ka kuptimin AP pra JAP dhe kjo APje behet në largësinë ET, për të cilën kemi folur gjerësisht. Megjithatë duhet të kuptuar së Largësia është në tri përmasa pra përfshin Hapësirën deri tek kufiri ET. Kështu kemi fjalën DE+ET=DET, DA+AT=DAT, DU/DA+UT=DUT=Dujt, DO+OT=DOT që përfshin Damjen nga

largësinë OT që është gjithmonë O pranë sistemit krahasues ku gjendet folësi/këqyrësi si edhe ka distancë të shkurtë, prej nga formohet fjala KOT=KA /KO+OT.

Kuptohet fjala e kundër LOP, kemi POL që na jep Pjesën PO/P/PA/PU/PI,...+OL/AL/EL/UL/YL/...EAL/UEL,...=kemi POL/PAL/PIL/PYLL/PAEL/PEL/PUL,...etj. Tash pjesa PAL ku kemi PA=AP, por Pa përfshinë pjesën **AP** që nuk e kemi përshkruar më këmbë ose nuk e kemi arritur, siç është më fjalët MA=AM, AK=KA, si edhe përthurjen më zanoret tjera

## **GOAL**

Nga angl; **GOAL=GJo la/e lane** në formën AL pse **Gjo e Al=nalt**, kjo varësisht nga mënyra si shqiptohet **AL** më **A** të shkurt ose **A** të gjate. Kështu në të gjitha gjuhët evropiane në përgjithësi si në ato gjermane, romane dhe sllave fjalët që gjenden shumë të përhapura në gjuhën shqipe, mund të gjenden, që janë pjesë e popujve shqipfolëse që u shkrin dhe u treten në këta popuj.

## **QITA/QITNA/QILLA**

Qitna, shembull , hajde e qitna kafe, ku pjesa qitna=duhet të kuptohet si QITNA=QIT +Na, pjesa NA është fjalë Ku NA=AN, pra më I QIT ANES TJETER, QITA AN - es tjetër në kuptimin QITA AN=QITNA, ku NA jep formën tjetër të fjalës AN SHTAT, edhe si numër edhe si Emër që përshkruan SHTATIN e njeriut, pra gjatësinë në gjuhën shqipe na jepen kuptimit më të lashta dhe krijimin e fjalëve në te. Ky shembull vlen si vërtetim i tanë asaj pjese, për çka kemi thënë në pjesën e parë të librit. Shembull Kemi Shtati i gruas ose i burrit , shtatgjatësia, ku fjala fillon më fjalën SH, si tingull që përshkruan ekzistimin e çdo lloje trupit , dhe përbërja e saj përbëhet nga grimcat që e ndërtojnë trupin e çdo lloji objekti të botës së gjallë dhe asaj që quhet jo e gjalle, megjithatë tingulli SH na jep masën- sasinë e lëvizjes shtjellore, levizjen që mund të jetë rreth je pike duke krijuar trupin, formën tej dhe duke e mbushur hapësirën. Nga kjo vijmë në përfundim së Sh është sasia e tanë, Kurse SHT, përfshin sasinë më gjatësi jo shumë të madhe pasi e s'ka zanore ndërmjet Sh dhe T, kurse T përcakton kufirin e shtrirjes së Shtjellës në sasi SH, në gjatësinë e shprehur më fjalën SHT, kurse pjesa AT, na jep

gjatësinë e tanë asaj që është **Sht**, edhe e cila zhvendoset në tri përmasa ,  
pra zhvendosje vëllimore prej pjesës SHT deri në AT, ku kemi SHTAT.  
SH +T'AT, të AT=T'AT

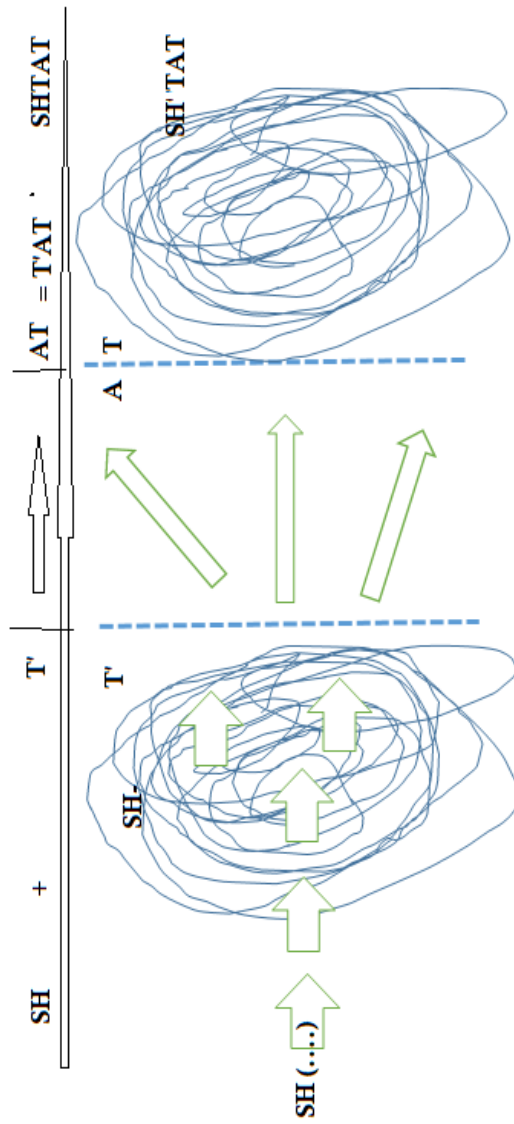

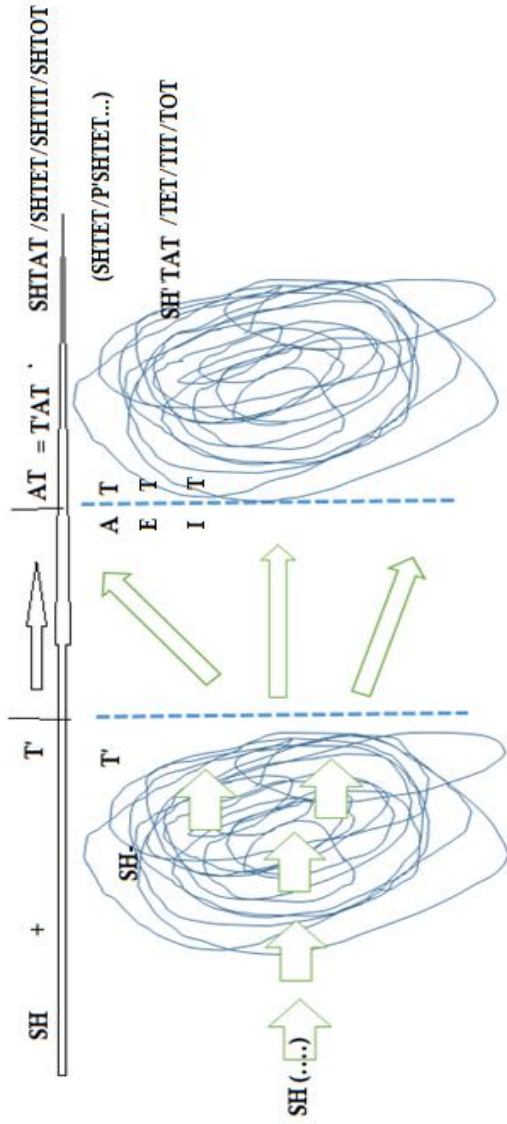

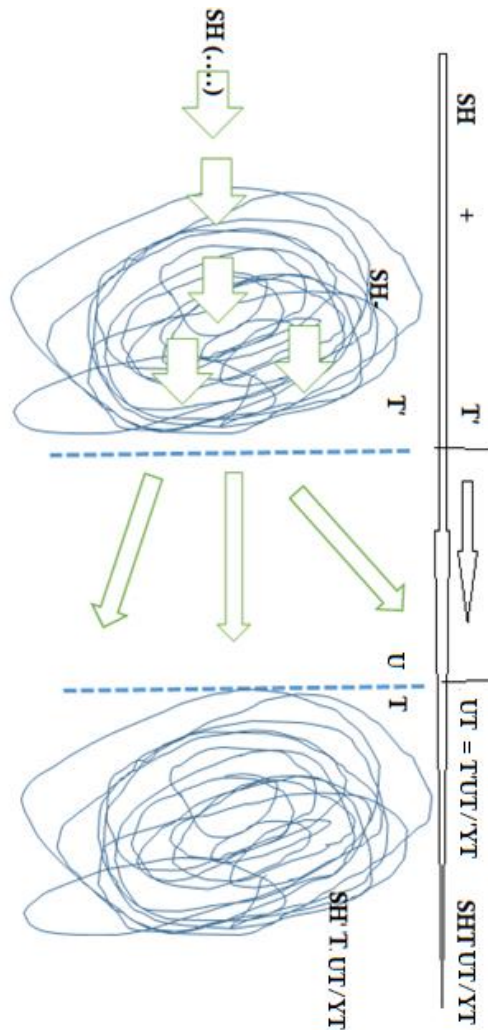

2.

Në gjermanisht kemi fjalën për masën MENGE-Masa (qe në shqipe Ma+SA, pra tregon sasinë e ma që në shqipe merr kuptimin MANGE = MANGJA, pra në kuptimin MAN/MEN GE. Kurse pjesa MEN që lidhet më Menen e njeriut, pra ka kuptimin bazë MAN. Kështu në anglishte e gjermanisht emnimi i burrit man, në shqipe prape ndërlidhet më foljen Man, ose MA e cila jep kuptimin e atij që MA+AN= pra Man ose MA është e ngulun në Pjesën An duke nxan ven (VE+ENJEN, en kuptimin endje-EN=AN) aty.

Kështu emërimi (emër= ndërlidhet më fjalën **MR**, që është emër i Zotit nga një religjion më i vjetër që buron nga gjuha shqipe dhe qytetërimi shumë i lashte evropiane, para së të vinin popujt indoevropian ) për

Nënë/Nanë në Sllavishten Jugut MAJKA, është veç një formë që tregon sasinë e MA-jtjes ma të paktë, që quhet NANA=MAJKA. Natyrisht dhe e kuptueshme që dy dyja fjalët ndërlidhen më gjuhën shqipe, MAN/MAJKA që janë emra dhe folje. Po ashtu duhet të shtjellojmë MN=EMEN dhe MR=EMER, shumë ndërlidhen më emrin e Zotit të Vedave indiane të shkruare në sanskrite, MANU/MA+ANU pra MA +ANU, që ka kuptimin nga ANU në gjuhën Shumere dhe Akadiane që do të thotë Zot në kuptimin NU, pa A NU=ANU, MA-n ANU-n.

### 3. Idhnu/hidhëruar/idhnak, idhnar, idhuj/hidhet

Kështu kur shtjellojmë fjalën Hidhërim, do të thotë Hidhje dhe pjesa Rim që i bie diçka që ngritët, rritet dhe rrjedh, në kuptim Rim, megjithatë në fjalën Hidhëruar, merr tjetër formë, e cila është e shformuar (çformum) dhe nuk i përket rasteve të përgjithshme të krijimit të fjalëve në gjuhën shqipe. Idhnu është do të thotë IDH=ne kuptimin IDH, e njëjtë për nga kuptimi DHI, pra IDH=DHI, veç përshkruan anën e dhanjes, formë e caktuar e fjalës DHA, e cila përshkruan dhanien në anën e caktuar krahasuar nga një pikë e sistemit krahasues, pra a largohet ose afrohet në drejtimin e kqyrësit/folësit që e sheh dhe përshkruan dukurinë. Si rrjedhim kemi IDH+NU, që ka kuptimin më NU IDH/DHIne. Kështu Ta nosh IDHNU/IDHENE/IDHAN/IDHIN/IDHUNes/IDHON/ ose DHAM/DHIM/DHUM/DHOMA/DHEMJE,...përshkruan dukurinë e njëjtë të dhënies por ndryshon forma, rrafshi dhe hapsina e zhvillimit të kësaj dukurie. Kështu kemi të vlefshme edhe anën (Anin/Anon/Anun/Anen/Anyn) e kundërtë si MI+DHI=MIDHI=Midhje, MA+IDH=MIDH/MADH/MUDH/MODH,...etj.

### DRIT

Emri DRIT u krijua nga fjala RI, RIT, kështu mund të ketë ndërlidhje ndërmjet botës së gjallë dhe RIT- es. Si duket në botën e lashtë është menduar se bota e gjallë thith Dritën në mënyrën e tillë, e bën edhe Dritën e vlefshme, i jep jetë jo vetëm tanë asaj që rritet dhe ngritët deri në sipërfaqen RI/ me trashësi RIT dhe kjo botë e gjallë ka ndërlidhje/nërlidhje të fuqishme me DRITEN thujse Drita merr kuptim vetëm me botën e gjallë dhe shkakton Riten.



Pra, RIT ka kuptimin e rrjedhjes, dhe bamjes/bërjes se dukshme vetëm kur e kalon sipërfaqen RI, e ngritur IR deri në RI, prej nga kemi RIT, ku marrim DA RIT/marrim DRIT. Dritë mund të ketë marr emrin nga fjala RIT edhe si pasoj rrezet e saj kanë gjatësi shumë më të madhe sesa trashësia, pra e kemi fjalën për tufën e rrezeve të dritës, e cila bije në formën RA-AT por tash në gjatësi të tillë e përshkrume, ashtu siç kemi shpjeguar vetit e **I** - së, të cilën e kemi shtjelluar hollësisht nëpër tanë librin. Nga RAT/RIT sepse Drita është gjësend e cila bije në formën RIT/RAT si edhe RI=RA.

Megjithatë emrat me të vjetërit të DRITE-s, i kemi në Verilindje të shtrimjes të shqipes.

Kemi N'RITJE pra, U NRIT, përshkruan Ngritjen e Dritës, por, mungon G, pra GJAja/GAIA, atëherë kemi veç prezencën e DRITES, e ka kuptimin e N-G-RITJEs, prej nga krijohet fjala N'RITJE, me të cilën emnohet DRITA. Atëherë DRIT u krijua nga DA RITJE, në kuptimin DA pej RITES, duke na dhënë DRIT

Kështu rrája e emnimit/emrimit të DRITES është RIT. Prej nga kemi në RITJE ose NU RITJEN prej nga fitojmë N'RITJE. Emri i Dritës është përdorur në lashtësi edhe si REU, RAU, N'REU, NRIE, NREUT, ANREUT, e cila ka kuptimin ANA e REUT si emnin për diellin dhe RA-mje nga sipërfaqja RA, ku lëviz e qëndron Dielli, në largësi AT nga toka.

DRI /DA+RI/	DRE	DRU	DRA	DRY	DRO
DRIT	DRET	DRUT	DRAT	DRYT	DROT
BRI/BA RI/	BRE	BRU	BRA	BRY	BRO
BRIT	BRET	BRUT	BRAT	BRYT	BROT
VRI/VU RI	VRE	VRU	VRA	VRY	VRO
VRIT	VRET	VRUT	VRAT	VRYT	VROT
FRI	FRE	FRU	FRA	FRY	FRO
FRIT	FRET	FRUT	FRAT	FRYT	FROT
GRI/GA+RI/	GRE	GRU	GRA	GRY	GRO
GRIT	GRET	GRUT	GRAT	GRYT	GROT
MRI/MA+RI/	MRE	MRU	MRA	MRY	MRO
MRIT	MRET	MRUT	MRAT	MRYT	MROT

## SHPIRTI

*SHPI+IRTI= SHPI+ gIRTI/gRIT=SHPI + GI RTI=GJ IRT, pra GJA e cila IR, pra e përshkon naltësin IR dej në sipërfaqen RI, ku mund të arrijnë/m'rrijn qeniet e gjalla.*

*Pra nga SHPI IRT, na jep pamjen e SHPI-s e cila përshkon hapësirën/largësinë nga toka deri në sipërfaqen RI.*

*PIRTI, prej nga PIR/POR/PAR/PER/PUR/PYR,...., SHPIR, SHPOR, SHPAR, SHPUR, SHPER,....,etj.*

### *SHPI-RTI*

*Kështu kemi PETRIT, pra PET+RIT, e, lexuesi duhet t'i kujtoj të gjitha ato të cilat i kemi thënë për fjalët PET=P'ET, pra PET/PAT/POT/PIT/PUT prej të cilave rrjedhin fjalët SHPET, SHPAT, SHPUT, SHPIT, SHPYT,...., etj.*

## Shënim:

AETOLIA, OETA, PARNASSUS, PAR NASHUS, CEPHISSUS.

**Drymaea** ose **Drymaia** (greqishte antike: Δρυμαία) ose **Drymus** ose **Drymos**, (Δρύμος)- **Drymea** ose **Drymia** (Δρυμία)- **Drymiae**;



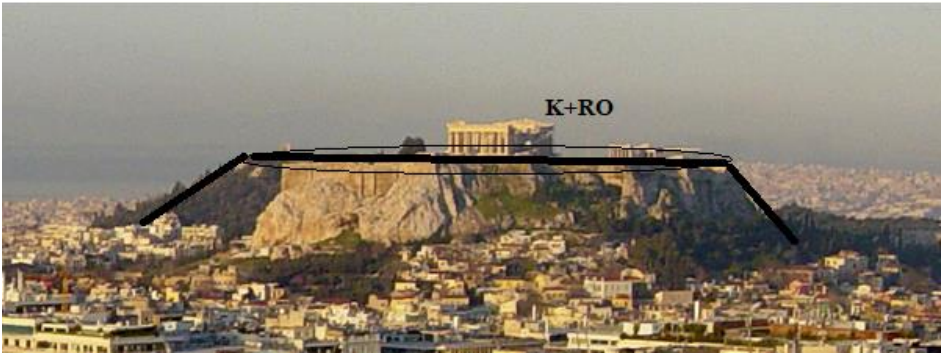

Ta këqyrim AKRO+POLISIN, emri AKRO na jep fjalën shqipe A KRO, pra ASHT KRO, kështu emri KROJA, A KROJA, I kthyer A KRUA, na jep përshkrimin e reliefit, do të thotë Da pej RO-se, na jep emrin DRO, KRO, GRO, MRO, TRO, ...etj.

Emri AKRO, AKRON, AKORNUN, AKRONIN, etj., duhet të jetë emri me i vjetër dhe me i lashti I ATHINES, e cila tregon se ky vend ishte Vendbanim i shqipfolëse me se paku për mijëra vite. Nga kjo; AKro, KRO, KROJA, KRON, KROT, KROAT,..., etj., na flet për pjesën e ngritur RO,...., fjalë e cila është pjesë përbërëse e shumë fjalëve të Shqipes, duke filluar; RO, NRO, DRO, KRO, KROJET, MROJ, MUROJ, FROR, VROJTO, VEROJE, ROJE, LEROJ, SHTROJ, ..., etj. S'do menduar shumë, në hapësirën shqipfolëse kemi pas disa KROJA, dhe unë mendoj njëra nga ato është A KROJ, i cili i afrohet plotësisht kuptimit të fjalës AKRA, AKRI, AKRU, AKRE, ... të cilat e shpjegojnë damjen nga tanësia e dheut në formën e cila shihet në foto. Krejt e kuptueshme emri KROAT rrjedh nga fjala RO, KRO, KROJ, KROT, KRAT, ...,KROAT, e cila përshkruan naltësin e formës se RO-se, në Ballkan ka shumë toponimet të tilla, si dhe janë tregues i mire të shtrirjes se pellazgjishtës – Ilirishtës së lashtë.

Me këtë emrat; HROT, HROSH, HAROSH, AROSH, HOROSHA, ..., përshkruajnë lartësitë të formave të tilla, të cilat janë të përafërta me përshkrimin e fjalëve; RO, ROSH, ROA, ROJ,...., etj.

DORIS,DORIK, DORIAN. Emri DORIS na jep fjalën DOR, ka kuptimin DA/DO+OR, që përshkruan ndamjen/ndarjen nga tanësia me anën e rrjedhjes se posaçme, por edhe reliefin e ngritur në formën OR. Kështu mund të marrim kuptimin tjetër DO+ORIS, që ja ORIS/ARIS/ERIS/IRIS por edhe shumësin e S, ku është SH, prej nga marrim ORISH/ARISH/ERISH/IRISH,... Në thelb kemi të bëjmë me zanoret të cilat gjendet përmbi sipërfaqen e trupit/tokës/ gjësëndit, sepse kemi edhe URISH/YRISH të cilat i përshkruajnë daljen e gjësëndit nga brendia/mrenia e trupit/gjësëndit.

Si rrjedhim kemi; ORIS/ARIS/ERIS/IRIS, si fjalë të përbashkët kanë RISH, e cila na jep pamjen e lartësisë RI dhe rënien/ngritjen nga kjo lartësi me lartësi të ndryshme të Ri-ve të njëpasnjëshme deri në rënie në rrafsh prej nga na jep pamjen RISH. Në shqipe kemi RUSH/ROSH/RESH/RISH/RYSH/RASH, por edhe RIS/RUS/ROS/RYS/RES/RAS,...., prej nga kuptojmë renditjen e formave RU/RE/RO/RI/RY/RA, sipërfaqe të cilat bien ose ngritën me lartësi të ndryshme. Kemi emrat KORISH që na jep; KARISH/KURISH/KERISH/KRISH/KRESHT/KRUSH/KARUSH, ..., etj. Të gjitha këto na japin ndamjen nga tan'sia tjetër në format; KAR/KIR/KUR,...., KRA, KRE, KRU,KRI,...., etj.  
Kështu;

Krash/ Ka rash	Kresh/ Resh	Ka	Krush	Krish	Krosh/krojshe, rosh	ka	Krysh
Brash	Bresh		Brush	Brish	Brosh / ba rosh		Brysh
Mrash	Mresh		Mrush	Mrish	Mrosh /Me rosh		Mrysh
Vrash	Vresh		Vrush	Vrish	Vrosh /ve rosh		Vrysh
Grash	Gresh		Grush	Grish	Grosh / Ga/gja rosh		Grysh
Trash	Tresh		Trush	Trish	Trosh / t'rosh		Trysh

Kras/ Ka ras	Kres/ Ka Res	Ka Res	Krus	Kris	Kros/krojse, ka ros	Krys
Bras	Bres		Brus	Bris	Bros / ba ros	Brys
Mras	Mres		Mrus	Mris	Mros /Me ros	Mrys
Vras	Vres		Vrus	Vris	Vros /ve ros	Vrys
Gras	Gres		Grus	Gris	Gros / Ga/gja ros	Grys
Tras	Tres		Trus	Tris	Tros / t'ros	Trys

**RISH** (e ngat me RASH, RUSH, RESH ROSH, nga kemi T'ROSH/T'RISH. T'RASH, T'RUSH,...TRASH, TRISHT, TROSHIT, PRASHIT, PRISH PROSHIT, .....

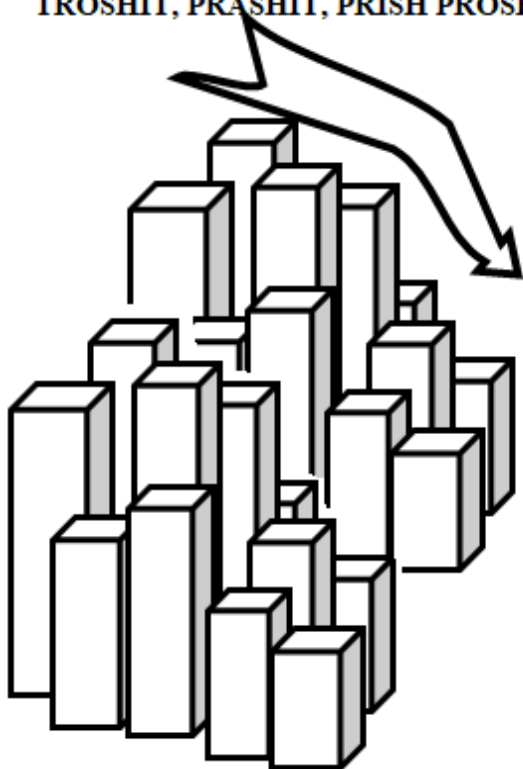

## **Disa toponime nga Mati i Shipnis**

### **Cmibri, Xibër. XIBER,**

E përshkruan reliefin në trajtën e BRI-nit, i cili ngritët si shpat me formën e BRIVE. Kemi BRI, DIBRA, XI është po ashtu përshkruan formën zigzage/zikzake ose ka pas miniera në atë vend ku është Zi, e kuptimin ZI =XI BRI, është BRI MALI ku ZIHET ose se paku ku përdoret me të madhe zjemi/zjarri. Mënyra e shkrimë CMI mund jetë përshkrim i vogëlsisë , ose Bri i ngritur MI, në përmasa të pakta që shprehet me fjalën CMI, ashtu si thuhet në verCmibër mund të ketë kuptim “sërish”, apo siç thonë fshatarët e asaj ane, Cipër-Xibër, Cërujës.

**Cërujë** në rrëzë të malit Balgjaj; CERUJ, mund të ketë kuptimin e përshkrimit të prronit e kronit të veçantë në të cilën rrej uj, Kështu

Cer/\*Cerr, si N'Cjerr/Cjer Uj të bashkëngjitet në CERUJ, Megjithatë vet fjala mund përshkruaj reliefin e fushës shumë të vogël të ngritur në naltësi të madhe por e cila mund të ruaj bashkë dhjetëra e ma shumë shtëpi pasi e ka formën e rrafshnaltës RU/RU, pra një fushëgropë jo e thelle por që ka pamjen e lakesës dhe shërben për të ruajtë bagëtinë, të ndërtohen shtëpi ose vend ku mund të zihet prita prej dhjetëra e ma shumë ushtaresh. Fshati **Patn** po ashtu në përputhje me atë çka kemi shpjeguar në kapitujt e mëparshëm të librit, në të cilin PATIN shpreh pjesën e pjerrtë të reliefit, ashtu kemi përfrimin shumë PATIN=SHPATIN. Berzhi, është i afërt me fjalën BARZHI ose në trajtën me të lasht BARZI, që në thelb mund të përshkruaj botën bimore, si BAR I ZI, në të folmen e kohës kur **është krijuar ky emër, në përfrime me fjalën BAR I ZI, si BERZI/BERZHI. Plezhë, Po ashtu emri LEZHE prej nga del fjalia Pej/Pe/Pi/P' LEZHE=PLEZH, e cila thjeshtohen P'Lez, ku pjesa LEZ na për afrohet me fjalët; LOZ/LOZH, të cila përshkruajnë reliefin me shtrirje të shumta në formën e Lozhes/Lozeve në trajtën Lez, të cilat duken nga larg, të dhëna me fjalën LEZH/LEZ/LOZ.**

#### **PETRALB/PITRALB/THE PE T'RA Nalt BA.**

Kemi reliefin, me fushë të vogël ku njerëzit kryejna punë të caktuar si BEJN/BAJN, vend ku BAHET, punohet **PETRALBA Pej t'ra al ba në Stellush**. Nga kjo kemi pjesën kryesore të përshkrimit PEJ=PE+TRAMjnes dhe ALBA, e cila në përshkruan gjësendin formën e ngritur ALBA sikur na thotë nALtBA, prej nga kemi **Pej të rames nalt ba**.

Sheja e Shyponjes është Sheja e Zotit, e QELLES, në Dardani. Quhej po ashtu Shyponja sepse ajo mretnon Qellen, natyrisht emri i vjetër tregon AQUILA, emër i çformuem nga popujt jo shqipfolës, siç ishin Grekët e lashtë, përzimje e popujve Aziatikë-Shqiptarë, /kur themi Shqiptare, gjithmonë mendojmë në popujt Pellazge, e me vonë Ilir/. Kështu QUILA, ka kuptimin QU ILA, pra pjesa në të cilën janë të QU-me ILAT lart. Kështu QOLA/QILA/QELA/QELLA/QILLA/QOLAA/QALLMA ...etj. kanë të njëjtën kuptim.

Natyrisht Shejat e Shqiponjës janë të lidhura ngusht me mbretërinë HITITE e cila në të vërtetë ka lidhje të ngusht me popujt shqipfolës. Nga studimet e fundit gjenetike, haplogrupi EV13 shqiptare është i lidhur po ashtu me haplogrupin Hitit.

Gjithandej ku gjenden popujt shqipfolës, janë të lidhur ngusht me simbolin e Shqiponjës, duke filluar në tërë Ballkanin, nëpër Serbi, Rumani, Bullgari, Mal I Zi, Bosnje, dhe tokat e sotme shqiptare. Simboli i Shypes përfaqëson Zotin, ose, më drejt të themi, të dërguarin e Zotit, lajmëtarin kryesor të tij

në tokë, i cili Këqyr , sheh çdo gjë, shpërhap mbi sipërfaqen e dheut. Dy kokat e tij përfaqësojnë Këqyrjen e Zotit e cila ia bën pjesëve të dukshme dhe të padukshme të materies dhe krijimit në përgjithësi, ai e sheh të padukshmen dhe të dukshmen, të gjitha anët, të vdekurit dhe të gjallët, shpirtin dhe trupin, ajo çka fshihet natën ose ditën, e sheh gjësendet të cilat gjenden nalt ose poshtë ato e gjenden nën tokë dhe mbi tokë.

Shqiponja paraqet Mbikëqyrësin, e Lajmëtarin e ZO/Zos/Zeusit/Zoe-sit/Zoe, për këtë ZEUSI dhe Jezusi ka nërlidhje të fuqishme me simbolin e Shqiponjës, sepse ashtu si nxehtësia e Diellit/Dillit, i cili urdhërohet, po ashtu edhe Shyponja rri në qiell dhe rri në afërsi të diellit dhe nxehtësisë se tij, është ardhur nga Qielli /Qella/QILLI/AQILLI/AQUELLA= A QU ELLA.

Me këtë Shqiponja dërgohet nga Zeusi/Nxehtësia e Diellit, sepse ato qëndrojnë/QENROJN=QE EN ROJN, pra, enën në RO+EN/ në qiell, krejt e natyrshme se ajo ka ndërlidhje me Diellin dhe me n'xehtësinë e saj, dhe me Qiellin sepse fluturon deri në Rrafsh-naltën RI, për të cilën kemi folur gjerësisht.

*Kështu SHPI dhe SHPY, por edhe SHYP dhe SHIP, ashtu me ndryshimet të cilat dalin nga PI/PY dhe YP/IP për të cilat kemi shpjeguar hollësisht në pjesën e parë të librit, po ashtu ky ndryshim bahet/bartet tek SHYP/SHPY dhe SHIP/SHPI, prej nga SHPI+IRT marrim SHPIRT, dhe SHIP=shIP=IP dhe RI kemi SHIPRI, përmban SH+IPRI, SIPRI, ose EPRI EPRE ose E PIR, EPER, etj., të cilat përshkruajnë Malet e nalta. Thjesht emri ALBANI përshkruhet me emrat SIPRI/SHIPRI/SHQI PRI=shqitje pri, pej ris me shumë*

*qitje=qu/qo/qi/qe,../SIPRI/EPRI/EPRI/SHEPIR/SHIPIR/SHPRI/...etj., e cila përshkruan kuptimin e fjalës SHIPNI ose SHIPRI. Po ashtu SHIPNI na përshkruan IPNI, IP NU, gjësendi IP dhe nohet IP në kuptimin NU në IP, NU në HIP, NU në SHIP/SIP ose SIPNI/SHIPNI, përshkruan Numjen /Venosjen/Venoshjen Vendorsjen në piken e naltë, në IP.*

Simboli i Shqiponjës ndërlidhet ngusht me religjionin e njeriut qysh nga epoka e gurit. Mendoj se ajo nuk guxon të kufizohen vetëm për një popull. Megjithatë Shqiponja dy krenësh është e lidhur shumë ngusht me popujt shqipfolës dhe në të vërtetë i përfaqëson vetë ata. Kudo gjendet simboli dy-krenësh sot, trashëgimi nga popujt dhe qytetërimi i zhdukur shqiptar. Kur themi Shqipfolës ose Shqiptare nërkupton popujt të cilët përbënin familjen e gjuhës shqipe, prej të cilës në jemi trashëgimtarë të sotëm. Një pamje e Shqiponjës sot paraqet Ylli Gjashtërrremash, i cili në hapësirë na jep 12 rrema të ylli, kurse në rrafsh janë gjashtë, të cilat mund të lidhen

ngusht me gjashtë popujt shqipfolës si bijtë e Ilionit ose ILIRIT, mund të jetë rrjedhjen nga emri LI+ILIR=LUL IR ose LUL RI, me kuptimin RRITJEN E LULES. Kështu Ylli gjashtë rremashë është shumë më i vonshëm dal nga Lulja e pret gjoksin e shqiponjës/Shyponjës /Shqiponjës dy krenash, sepse edhe lulja gjashtë –fletash/flatash/flitesh/, na tregon simetrinë e dy aneve të njëmendësisë/nimensis-realityt.

Prej nga, 6 në simetri kemi 12 u krijuan dy anë, e përbërë nga shenjat e zodiakut. në përputhshmëri me këtë u ndan muajt e vitit.



Shihet se Shqiponja qëndron permi/përmbi shkrimin e emrit t'Zotit Arab, respektivisht përmbi HANÉN dhe Tokën, që në të vërtet e përshkruan Qellen/AQU ELLA, e cila në jep simbolikisht emrin me alfabet Arab, I quajtur ALLA-h. nga monedha /MAN DHA/ Nasreddin Mahmud's mint dirham, 619 AH (1213/4 CE), në krahët shihet dredha, shtjella, ku paraqet tingullin S e cila përshkruhet me këtë fjalë *S* ose *SH*, që e gjejmë tek Hyjnesha në FRON permí 6000 vjet e vjetër në Ulpianë/LPIJAN/LIPJAN/ULIPJAN dhe na jep krijimin në formën e shtjellës, si edhe përsëritjen e njëpasnjëshme por me përmasa të ndryshme, sasisë së kohës, hapësirës-gjësëndit, sipas matematikes ,vargjet e *Fibonacios*, përsëritje simetrike në zvogëlim e zmadhim, e cila nuk përfundon kurrë. Simetri e shqiponjës dykrenshe përshkruan logjikën e krijimit të çdo gjësëndi në simetri prej dy anësh, dy kahesh,...etj.





**Shqiponja dykrenshe e rrethume me bistekun.**

E gjetur në Kültepe-Kanis, e shekullit 18 para Krishtit (Ne muzeun e Ankaras).



**Shqiponja dy krenshe.**

Nga Bogazköy . e shek. 18th para Krishtit. (Ne Museun e Ankaras).

Lexuesi t'menoj hollësisht dhe krahasojë këto fjalë;

ILION=LILION=LULON=LALON=LU+ULON=LILIRI pra I LI RI .

## LEDONE/PSYKE/PSYHE/EROS

Nga gjuha shqipe ka kuptimin HEDONE ose EDONE, pra shkruar në marrëveshjen e sotme E DON, prej EDON ose HEDON ashtu siç shqiptohet në shumë vende t 'Kosovës.

HEDONE ishte personifikim i Shpirtit të kënaqësisë dhe gëzimit, për këtë kuptimin i vërtetë në emrin HEDONE bartët vetëm nga gjuha Shqipe. Kështu HEDONE/EDONE kënaqësinë dash'nin, seksin, pijet, dëshirat, lojën dhe gjithçka e bënë për tu kënaqur dhe gëzuar.

HEDONE ma vonë u unifikua ose njëjtësua në një person, i cili i do lojërat, dëshirat dhe qejfet/qifet/qefut/qifut,....

HEDONE është veti e shpirtit të njeriut i cili E DON KNAQESIN=NA QIMJEN.

Shpesh në mitologjinë Greke, marr dhe shtrydh nga botëkuptimet e Shqiptarëve të lashtë, ishte unisim me DAIMONA, e ka kuptimin DAI MONA, ajo e MONA/MANA/MAN DA, ose DAM ONA, dhe na jep si ANE e DAME, në trajtën DAMAN/DAMAS ashtu si DAMASSTION, duhej të theksohej sot si DAMASHTION, i cili përcjell kuptimin DAMA ASHTI ON në kuptimin ANE, i cili rrinë DAMASH, ose ASHT AN E DAME.

HEDONE/EDONE e cila përshkruan ndjenjën e njeriut. Pra, E DON seksin, dashurinë dhe qejfet e ahengjet, nga krejt kjo veti përmblihet në fjalën HEDONE ose EDONE, është e njëjta fjalë, me kuptim të njëjtë. HEDONE shpreh ngritjen e përnjëhershme të ndjenjës që EDONE gjësendin ose dashni të caktuar.

HEDONE është motër e EROS, ku EROS/HEROS në të vërtete përshkruan RRAFSHNALTEN e NGRITUN nalt ashtu siç ngritët penisi për zgat marrëdhënieve seksuale. Kështu emri EROS ka kuptimin në shqip të ngritët deri aty ku mund ta mbërrij dora e njeriut në RO, ROS/ROSH, E ROS. Me këtë vete fjala EROS ka kuptim E ROS, e për këtë RO-s dhe është i ngritu(r)n N'ALT, ashtu siç ngritët Penisi, pra sikur rrafshnaltë.

EROS përmbledh në vete kuptimin edhe RUN në kuptimin E ROS i për këtë ROJES dhe e run energjinë, fuqinë/uqin për seks e qefe/qife. EROS në shqipe do të thotë gjësend i cili bymehet rritet ngritët ashtu siç kemi fjalën RO, ROS, E ROS, ROJES, ngRO, ngRE, ngRI, ngRO, ngROh, ...,etj. Me pak fjal EROS= E ROS, nga MA RO =MARO, pikërisht me kuptimin MA RO, me MAjt RO, në ngritjen e ROS, .

Natyrisht EDON-s/HEDON/EDONIS/ADON,...., i cili mund të jetë emër i adhurimit, e i Zotit, por edhe fjalë për dashurin, dhe aktin seksualë. Kështu EDON ose HEDON, pra E DONE si veti e shpirtit dhe menjës/mendjes. Kemi EROS, n'rlakohet me E ROS/ *siç thuhet në*

**Dardani; I ROS, A I ROS dhe punëtor i mar/** . Po ashtu ng**ROh** e cila përshkruan Nu G-GJA RO

Po ashtu kemi PSYKE, prej Syni në trajtën PSYKE në kuptimin Pej SY-ni IK ose del nga SYNI, fillon nga syni, ku kjo nisje përcaktohet me fjalën P/PEJ,..., kështu PSYKE do të thotë del nga Syni, ose me drejt e sheh Syni, në kuptimin, E Sheh SYNI, lind dëshira seksuale EROS. Pa hy/hi n'hollësi, Organi seksual asht i cili ruan farën njerëzore, shprehës i ndjenjës për marrëdhënien seksuale dhe vazhdimin e racës njerëzore. Prej nga kemi vetinë jo vetëm të ngritjes, rritjes, qumjes/qimjes në formën RO, por edhe I ROS, fjalë e cila përdoret hala n'Kosovë, si pjesë e gjuhës të Dardanëve/Dorjan-eve të lashtë. Kështu I ROS e përshkruan njeriun i cili hyp në lartësinë RO, e nga kjo është i sigurt dhe i m'rojtun.

Marrim shembull;

*Qika ish E ROS dhe nuk hargjon poshtë e nalt.*

*Djali asht I ROS , maroj shpi me pak pun.*

Kështu organet gjenitale janë të ROS jo vetëm në kuptimin e ngritjes por edhe të ROS që në Kosovë/Dardani përdoret për me RujT..

Besëtytnitë e popullit, shprehen edhe sot me fjalët PEJ SYNI E KE, ose PI SYNI E KE në formën PSYKE, është plotësisht e besueshme (**besueme besuam, Besam, pra BES AM**) dhe kuptueshme.

Në fillim të dhënat vij në SY, dhe masanej (mas/mes/ anej) kemi EROS, nga EROS dhe PSYKE (Pej SYKE, PEJ SY KA) ose SYKE, ku PSYKE dhe SYKE në të vërtetë kanë të njëjtin kuptim. Nga Syni dhe organet gjenitale, veprimi i tyre (tyne) EROS kemi lindjen e HEDONE. Thjesht ndjenja HEDONE/EDONE shkaktohet nga SYKE/PI SYKE dhe Ngrohje e gjenitaleve EROS, prej nga len dëshira E DONE, pra E DON kënaqësinë dhe drejtpërdrejt aktin SEKSUAL.

## **AP/SHAP/EP/SHEP**

AP PA

IP PI

UP PU

OP PO

YP PY

EP PE

SHAP shPA

shIP shPI

shUP shPU

shOP shPO

shYP shPY

shEP shPE

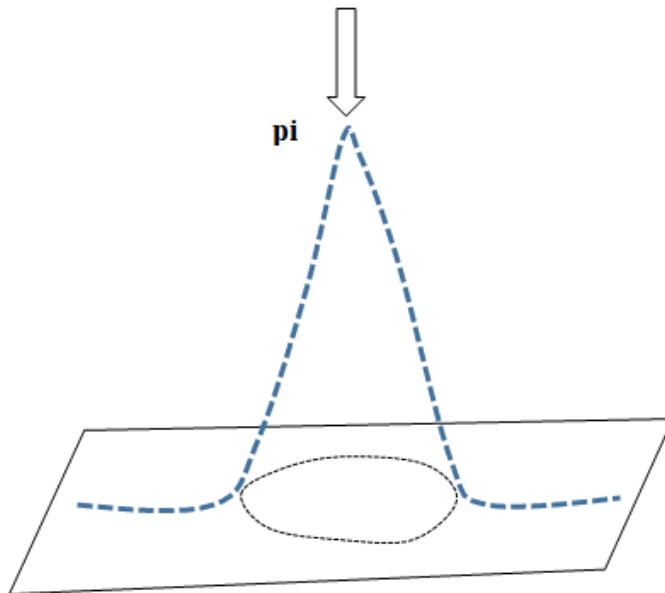

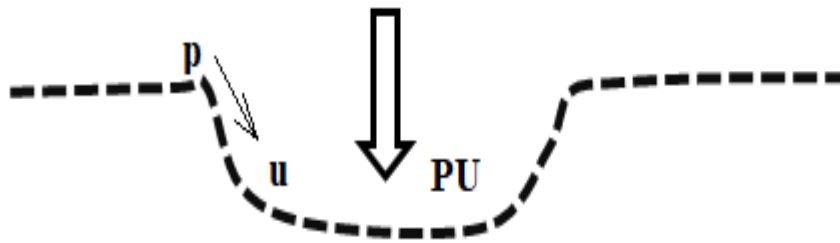

$$Shpi+im=Shpim$$

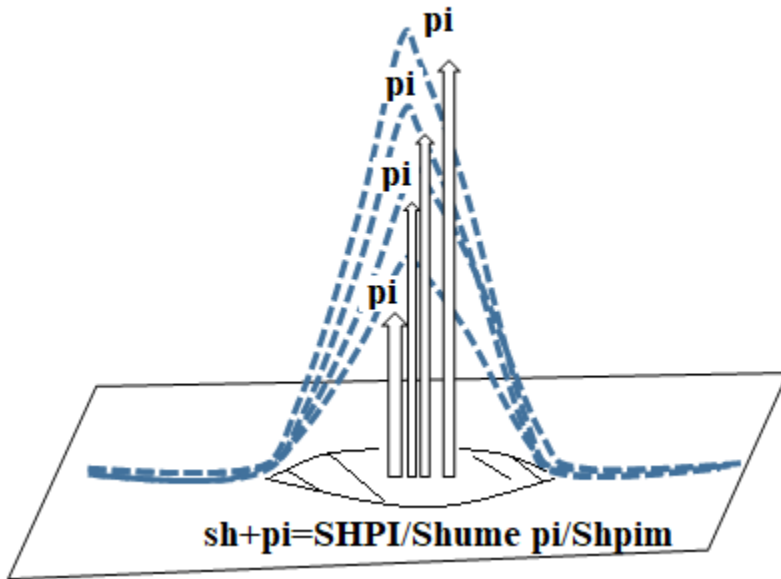

## **SHPU/PUSH/PUS**

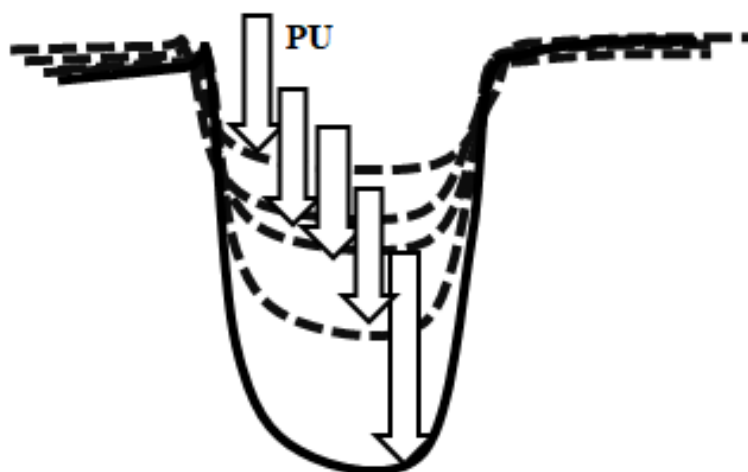

**Shpat-pat-p'at, por edhe qpat**

**Shpet- pet-p'et por edhe qpet**

**Shput- put-p'ut por edhe qput**

**Shpit- pit-p'it por edhe qpit**

**SHpot- pot-p'ot por edhe qpot**

**Shpyt- pyt-p'yt por edhe qpyt**

Shpall	Shpat	Shpan	Shpam	Shpag
Shpell	Shpet	Shpen	Shpem	Shpeg
Shpull	Shput	Shpun	Shpum	Shpug
Shpill	Shpit	Shpin	Shpim	Shpig
Shpoll	Shpot	Shpon	Shpom	Shpog
Shpyll	Shpyt	Shpyn	Shpym	Shpyg

Spall	Spat	Span	Spam	Spag
Spell	Spet	Spen	Spem	Spog
Spull	Sput	Spun	Spum	Spug
Spill	Spit	Spin	Spim	Spig
Spoll	Spot	Spon	Spom	Spog
Spyll	Spyt	Spyn	Spym	Spyg

## TOPONIME T'Lashta

Emri (EMNI) **ABRI**, emër i lashtë, shtrihej ndërmjet lumit **Buna dhe Ulqinit**, me kuptimin e BRINIT, kthehet si Bri, ose gjendet gjësend i shtrirë Brijaz. Emri mund të ndërlidhet me kuptimin e dy lumenjve të shtrimë Brinjaz ose si Bri njeri ngat tjetrit, dhe toka që shtrihej ndërmjet quhej ABRI. Emri *Abri* edhe sot në Kosovë/Dardani ka trajtën ABRI/OBRI, dhe shpesh ndërlidhet me emrin OBRA, pra O BRI, ose A BRI. Emrin GALABRI, me domethënie GAL+ ABRI, e cila na jep reliefin e ngritur lartë ose e lanë nalt si AL, ku GA pra GJA në AL, në trajtën GAL dhe ABRI/OBRI (A BRI). Nga forma e gjësendit ose forma e bjeshkëve, të cilat janë nalt, e LANE në formën e nalt AL, pra, e Lane nalt AL si formën e gungës GA, rrethuar nga fushat, por të shtrime Brijaz, ku këtë na jep fjala ABRI. Nga GALABRI, si GJA e LANE NALT si AL Brijaz. Emri në Malin e ZI, METEON përafuar MET ON, ose AN e MET, ose MET ANA, në trajtën METAN, si trajtë emrit MAT, MATJAN, METJAN, ose METEON.

Kështu Emri OLOKENION përafuar ULUK NION ose ULUK NON i cili ka kuptimin vendbanim/ven banum, num ba, ba nume/banim/pra, NON dhe ULUK e ka kuptimin ULUK në formën e Ulet, i cili është u ULUT ose ka formën ULUK, pra UL UK ku UK=KU/KA në trajtën KA UL ose ULKA ose UL KU ose KU UL në formën ULUK, megjithatë mund të këta pas lidhje emri ULUK me emrin UL UK pra me emrin e Ukut, ku dihet se emri ULK. ULKONJA, ose ULUK është emri UK. Kështu emri UK është trajta me e lasht dhe me e vjetër e emrave ULK, ULUK, UJK. ENCHELEA na jep pamjen e ANKELEA, do të thotë AN KEL ose AN KALE e cila përshkruan anën/anon/anin/anun e ngritur ose AN që kalohet. ENCHELEA përafrohet me të gjitha këtë

AN KE LEA me kuptimin AN KA LE, pse AN KALO në formën ANKELEA ose AN KA LE , pra AN e cila është e re, e ndërtuar pa pritur, por edhe Ane e ngritur në trajtën KELEA ose siç thuhet sot KÁle. AN E KALE A, pra gjësend ndertës/maru, muru/ ose tokë, breg i ngrit-un ose njerëz të cilët ndërtojnë KALA. Kemi edhe ANQELA, prapë përshkruan bregun e ngritur, e të zhveshur.

PART, fjala PART për shkruajnë gjësendin e ngritur PEJ LART=PART, na jep Pjesën e reliefit ku fillon ngritje në trajtën AR, ART, ashtu siç e kemi shpjeguar përgjatë krejt librit. Nga PART, KART, LART, MART, GART, SHART, TART, VART, NART,..., etj., Përshkruajnë në të vërtetë gjësendin i cili ngritet vazhdueshëm në lartësi.

DASSARETI, mund të jetë DASHARETI, dhe na jep DA SHARET, ku SHA ARET/SHO AR ET, SHumARE ET, përshkruan pamjen ndërlidhet me fjalën SARET/SHARET ose SHART, fjalë e cila përshkruan format kodrat ose Malet e ngritura njëra pas tjetrës në lartësi të ndryshme, ashtu DA SHA ART. Kështu këtë emër e kemi në Malet e Rugovës, por këtë emër e kemi gjithashtu në rrethinat e Liqenit të Prespës.

Po ashtu KODRION na jep përshkrimin KODRES pse KODERON, pre ANE E KODRES, ose përshkruan rrjedhjen e lumit ose prezencën e Liqenit, pra ujit, prej nga kemi KA DRI AN / KO DRI ON, ashtu me të njëjtën logjike të krijimit të fjalës A DRI AN, E DRI AN, EDRINE. A LEK SAN DRI, SHKO DRION ,....,etj.

## GRADUALE

GRA, përbehet nga RA dhe forma e veçantë e RA-mjes se GA , pra, GRA, prej nga kemi fjalën GRAH, pra *Me ju GRAH gjave, kerrit, punëve*. Nga kjo kemi GRA dhe pjesën DUAL, e cila ka kuptimin DUAL, pra DAL /DOL/DIL/DUL, ajo qe DEL/DIL. Më të vërtetë fjala GRA përafrohet mirë; GA RA, pra GJA RA sikur GJRA, i bije GJA në RA-mje, nga përmasat G/GJ të gjësendit i cili është me veti të RAMjes për nga forma, ku fitohet GRA. Derisa në krahasim GA me RA, pjesa RA është shumë me lëvizshme, kure GA në krahasim me RA është e palëvizshme ose shumë e ngadalshëm, prej nga kemi GRA i jep shpejtësinë e lëvizjes e cila del nga RA, prej nga fitohet fjala GRA, GRAH, GJA RA-me, dhe GRAH qe lëviz ngadalë ose forma e G ndryshon ngadalë duk i dhanë pamje të veçantë nëpër të cilën mund të këtë lëvizje të llojit GRAH. Prej nga kemi GREJ+ZA, qe na jep nje zhvendosje me Z, por edhe nje lloje GRÉ të lloji GRÉH. Megjithatë gjithmonë, GR paraqet gjësend të fortë, i cili bëhet tubë, grumbullohet. Kemi përshkrimin e lëvizjes GRAH+DAL=DUAL, e cila na



jep kuptimin e fjalës GRADUAL. Fjala GRADUAL e përdorur në gjuhën LATINE, na jep veç pamjen ku në fillet e saj.

Gjuha LATINE ishte përzierje ndërmjet popujve Shqipfolës/Pellazge dhe popujve të cilët e kishin vërsuar Gadishullin Apenin tetëqind vite para Krishtit. **Hymja** e gjuhëve tjera në këtë Gadishulli ishte jo vetëm nga Jugu, përkatësisht Azia e Vogël dhe Lindja e Mesme, por edhe me vërsim të madh nga Perëndimi, me ardhjen e popujve Kelt dhe para Kelt, dyndje të cilat do të jetë shkaktuar nga ndryshimet klimatike ose nga luhatjet demografike për shkaqe të caktuara, duke filluar nga epidemitë. Si duket bazat e gjuhës LATINE filluan njëmijë vite para Krishtit, si shkak i përzierjes të disa gjuhëve të cilat e banë të domosdoshme lindjen e gjuhës LATINE, e cila kurrë nuk ishte unike dhe bazë e kësaj gjuhë ishte në fillim Gjuha Shqipe. Fjala bazë e krijimit të kësaj shprehje është nga guha PIE –para indoevropiane e cila ruhet në Gegnishte t ‘Kosovës e Verilindje t’ Shqipërisë.

Nga kjo GRADUAL, do t’ kemi përafrimin DUL GRAHJA. Pamja ma e vjetër e kësaj fjalë është përdorim sot në Kosovë, e cila përdoret vazhdimisht si GRAH, GREHINA, N’GREHINA/me të cilën përkruhen gjesenendi në grahje-ikhe-largim e sipër ose Gërmadhat=GUR MA-DHAT. Kemi;

***Graham Kerrin,***  
***Grahu kam‘ve e mos u nal***

Po ashtu kemi; GRE, GREH, GREHJE, por pjesa më e vjetër ishte; GRÁH/GRÉH, si edhe fjala N’GRÉHINA, pra, gjësend i cili ka lëvizur nga vendi, me zhvendosje, me GRAHJE.

## **LIBRI 3**

*Si dy degë me copa akulli  
ranë nga trangu  
në dyshemenë e mbuluar me gjethe  
durt e këputura në mes.  
Një dhembje që s'pushon  
përdridhet si spirale  
nëpër asht*

***Nga libri ‘Gjendje neutrale’***

***Ramadan Musliu***

## NUMRAT

Kuptimi i emrave të numrave, në bazë të asaj çka kemi shpjeguar , nga rregullat e krijimit të gjuhës tonë nga fjalëzat, rrjedh se kuptimi i vërtetë i numrave është i formuar mbi bazën e para gjuhës shqipe shumë të lasht.

Kështu numri **7**, quhet Shtat, me kuptimin e rritjes se gjatësisë AT, duke nisur nga T'at duke e SHT/Shtu, përafrohet me fjalinë; SHUM+TU, në formën SHT+AT duke na dhënë SHT'AT pra më SHTU largësinë T'AT e cila ndërlidhet (*pra lidhet përfuni nën/nër ashtu; n'rlidhet nerlik=nerlak=nerlok*) duke ep ngritjen ose rritjen në SHTAT. Çështja se sa duhej të ishte kjo pjesë e gjatësisë AT nerlidhet më numrin SHTAT, ashtu SHTA është e kuptimit SHTO, por tash SHTA/SHTI/SHTU/SHTE/SHTO, prej nga kemi; SH-um+ta/ti/to/te/ty/tu,..., kurse pjesa T'at/T'it/T'ut/T'ot/T'et/T'yt na jep gjatësinë, distancën fizike, dhe kohën ndërmjet dy kufijve, pra ndërmjet dy T-have. Si rrjedhim kemi, këtë fjalë ndërtuese të fjalëve tjera, si; matet/metët/mbetet, Shetet/SHTET/Shtat/shitet/shutet/, vërtet,...,

### Shënim:

*Lexusi të mendoj për ndërtimin e fjalëve;*

*Hapun (HAP UN/AN/IN/ON/YN=hapun, hapon, hapin, hapen,...).*

*Edhe NDERTIMI, mbaresa TIM, ka kuptimin T'IM/T'AM/T'UM/T'OM,...,*

Nga kjo, numri TET-ë na jepe gjatësinë horizontale, nëpërmes tingulli tEt, kurse përbëhet nga fjalë TE+ET=T'ET, pra të gjatësisë ET. Nga kjo është formuar edhe fjala DET=DA+ET, pra DA nga largësia, largësie të cilës nuk i përkasim ne/na, ose-folësi/këqyresi ose pika krahasuese. Kemi fjalën DA+AT pra Da nga lartësia/gat'sia/nalt'si ose distanca kohore AT. Pra, kemi, distancë në kohë dhe hapësirë fizike më shtrirje deri në piken/kufinin T, prej nga kemi T'Et=TET=8. Por edhe T'At=TAT=Sh'TAT.

Argument kemi fjalën VERTET si VAR në gjatësinë e cila kryesisht shtrihet në largësi ET, prej nga kemi VAR+T'ET, që mund të jetë krijuar si VAR pikërisht në masën 8=Tete.

Ndërsa numri Gjashtë = Na jepe përbërjen e vet Gja+SHT kur na bije si **GJA** e **Shtume**.

Në numërin 5, Pes/ e Pesta, përdoret forma **ST**, si trajtë **SHT**, e *ila përshkruan përhapjen e sasisë së gjësëndit S/SH me shtrirje dej në T, si SHT=ST, kemi; PE+EST*, ose Pej + Est, pra duke filluar nga PE, si pikë krahasuese prej nga matet sasi SHT/ST, e cila në shumësin të S është SH,

na dele si fjala PESHT/PEST, më kuptim të cilën e përafrojmë më fjalët Pej SHTIMI në formën e sasisë më të vogël si  $P'Est=Pesht=pes$ . Kështu në formën e saj PES ndërlidhet më S, ku në sasi të mëdha e Sh, e cila na jep PESH. Nga kemi; Pesh/Pesho/Peshoj,...=Pesa/Peso/Pesoj (***Pësoj/pasoj/Psoj=P'shoj pra në kuptimin M'shoj, por jo tash në formën P'soj/P'shoj por edhe PESH/PES, pra PE+ESH, P+ESH ashtu duka na dhënë PES, pra lidhet më kuptimin SHOJ/SOJ, ku gjësendi materia ka lëvizje zhvendosje shtjellore***) në të vërtetë krejt kjo mund të jetë më kuptimin e PESHES/Peses, që i bije në formën PESHTOJ ku i bije lëvizje në gjatësinë përpara TOJ që në gjatësi të ndryshme kemi SHTOJ, duke lidh më fjalën ose piken e caktuar të atij mjedis ose ndryshimin e shpejt dhe të papritur të S ose Sh në formën SA/SHA, SO/SHO/Soj/Shoj,..., etj., na ep Pes ose në formën e Shypes së Kosovës Pás ku á është tingull ndërmjet P dhe S, ku në këtë shqiptimin/shyptim ndërmjet A dhe E, tuj *anu* ma shumë nga é. Duhet mos harru ta përmendim se PES kemi lëvizje të materies gjësendit P'ES, ES=ESH në kahun të sistemit krahasues pra në drejtim të folësit/këqyrësit. Kurse SE/SHE kemi largimin e gjësendit/materies/hapësirës më lëvizje/zhvendosje në kahun e kundërt, pra më largim nga Shikuesi/këqyrësit (pse mos të jetë këqyrësit kur kemi këqyrëshit që shpreh shumësin SH të S)/folësi/pika e sistemit koordinatave krahasues ndaj Se materies/gjësendit e cila largohet ose shtrihet larg kësaj pike.

Duke skicu fjalën PES na jep të njëjtën kuptim me PESH, e cila në Skice duket pikërisht sasi ES/ESH e varur në kanar, ose e varur në piken PE, prej nga pjesa ESH ka lidhje dhe është pjesa e PESH, duke na dhënë PES/PESH ose në sasi shumë të vogël PEC.

Organi gjenital i mashkullit kur ai është fëmijë, në disa vende të Kosovës quhet PEC, por PEC shpreh po ashtu sasinë e vogël, varfërinë, pafuqinë ose mundësit e pakta fizike.

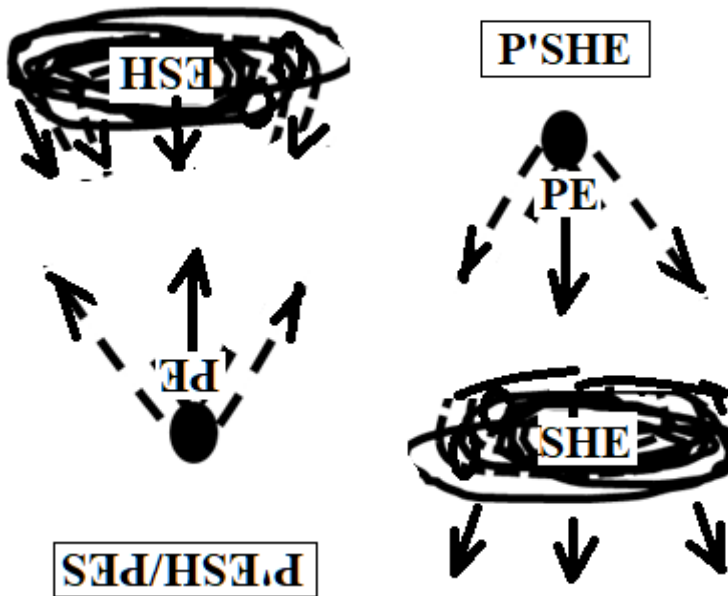

PAC	PEC	PIC	PUC	POC	PYC
PA+AC	PE+EC	PI+IC	PU+UC	PO+OC	PY+YC
PAS	PES	PIS	PUS	POS	PYS
PA+AS	PE+ES	PI+IS	PU+US	PO+OS	PY+YS
PASH	PESH	PISH	PUSH	POSH	PYSH
PA+ASH	PE+ESH	PI+ISH	PU+USH	PO+OSH	PY+YSH

**Shënim:**

Duhet të ditur se PA ka kuptimin e njëjtë me AP, ashtu sikur PU/UP, PI/IP, PO/OP, PY/YP, PE/EP, ndryshimi qëndron, në atë se PA ose *P-zanore*- na jep ngjarjen e cila nuk ka ndodh, e cila gjendet para nesh, të cilën në ende nuk e kemi shkelur me këmbë ose përshkruar, por kemi qellim të m'rrim atje, kurse AP është hapësira, gjësendi, koha e cila është përshkruar, ka ndodhur, ose në të cilën ka shkelur këmbë e jonë, si edhe gjësendi i cili ka m'rrë kohën, pikën e caktuar duke u ngritur aty.

*Të njëjtën përkufizim e kanë*

*UP dhe PU,*

*Ep dhe PE*

*IP dhe PI*

*YP dhe PY*

***OP dhe PO***

*OP quhet fusha ose rrafshi i përshtuar ose hapësira, gjësendi i cili shkelet me këmbën e njeriut, i cili është në ngjarje, kurse pjesa përpara në të cilën ai nuk ka arrit, por veç e sheh, ose e merr me mend se është, emnohet/amnohet=am nohet/  
 $PO=P'O=Pej, Pi, Pe, Pi, P+O..$*

***Po** është rrafsh. Masi O quhet shumicën e kohës toka, mjedisi, hapësira ku ndërtohet shtëpia, vendbanimi dhe ku njerëzit mund të jetojnë, prej nga  $Pej/Pi/Pe, \dots, +O=PO$ , pra  $Pej O-se=PO..$  Krejt e Natyrshme se PA është me e gjere dhe me vëllimore, me përmasa shumë me t 'mëdha sesa PO, dhe PA përfshinë hapësirën në tri dimensione , kurse Po me shumë i përket rrafshit, në të cilën nuk shikohet vëllimi ose ana tri përmasash e natyrës.*

*PE është shumë me e largët sesa PO, ajo shtrihet në të ardhmen dhe shpesh nuk është duke ndodhur për momentin. në të vërtetë*

*PA, është pikë ose hapësirë e caktuar prej nga e krahasojmë ose fillojmë ta njehsojmë ose shohim hapësirën A*

*PI, është pikë, hapësirë e caktuar prej nga e krahasojmë ose fillojmë ta njehsojmë ose shohim hapësirën/gjësendin tjetër I.*

*PU, është pikë ose hapësirë e caktuar prej nga e krahasojmë ose fillojmë ta njehsojmë ose shohim hapësirën U, të cilën ende/hala/ala nuk e kemi arrit, nuk kemi shkel me këmbë/kam, nuk e kemi shiju, por e cila fshtir arrihet/mrrihet sepse është e brendshme, nën/nër (**Shënim; më shumë shqiptohet; N'R ose E me shqiptim të tillë ndërmjet E dhe ë**) nivelin mjedisin rrethues.*

*PE, është pikë ose hapësirë/hap'sin/ap'sin, e caktuar prej nga e krahasojmë dhe e njehsojmë ose shohim hapësirën E, e cila shpesh është e largët ose nuk i takon këqyresi, pra ku gjendet pika kryesore krahasuese, ku vërehet dukuria dhe formohet fjala për përshkrimin e saj.*

*Kjo vlen edhe për; PO, PY,..., etj. Kemi pak fjalëformime me Y sepse ngjarjet e zhvilluara në hapësirën Y, janë më shumë parafytyrime për mjediset prej nga dukuria zhduket, ose nuk kthehet ma. Prej nga, fjalët e krijuara janë më të rralla pasi dukurit dhe format janë të tilla- të rralla.*

*Duhet të përmendim mohimi me JO, na del nga fjala IO, e cila me lëvizjen/livritjen e I kemi IJO, por me shkëputje nga I+JO, prej na I-IJO fitojmë JO, e cila na ep ni largim nga I, pra ni shkëputje nga I, i cili mund të jetë Nje gjësend, i cili largohet nëpërmes JO-së. JO është edhe largim nga O ose shkrimje në O ashtu njëjtë edhe me fjalën JA, JU, JI, JE.*

*Kemi n 'Kosovë O, e cila do të thotë Osht/Asht dhe lëvizjen e saj JO, pra largim ose shkrimje në O, ku I është n' shkrimje Në O, prej nga kemi N'O=NO, të cilët pjesë të ndryshme të popujve mund ta kenë marr si mohimi NO/NE/NU/NI/NIE,...,etj.*

*Kemi A, me këtë JA donë me than shkrimje në hapësirën e gjanë A, prej nga JA=JO=JI=JU por nuk kemi JY, pasi vet Y është mjedis i veçantë shpesh shumë i largët i pa mbërrishëm/ i pa m'rrishem/ma + rrishem,....*

### **Shënim:**

*Të mendoj lexuesi, lidhur me krijimin e fjalës Breshka, Bjeshka, Pjeshka, dhe ai do të shoh se çdo tingull i kësaj fjalë praqet në vete fjalë me kuptim. Kështu Bre+SHKa, përbëhet nga dy pjesë kryesore BRE, pra Ba+RA=BRE, dhe pjesa SHK, duke na dhënë ra-mje, shkumje, të gjësendit materies, ose ka formën nëpër të cilën mund të rrjedh ose të përshpejtohet lëvizje, dhe ka rrudhje në formën e caktuar e cila ndihmon shkuarjen, largimin nga folësi/krijuesi i fjalës me të cilën përshkruhet dukuria/gjësendi.*

**Breshka/reshka/eshka/shka/shku/shki/shko/shky/sh+ky**

*Shënim: Të shikojmë si u formuan fjalët dhe formimin e tyre*

**Ky = ka + y** , pra, KA në Y, pra Y, e shpreh, largësinë shumë të largët, gjendjen, pozitën, e tillë të gjësendit, prej të cilës nuk mund të kthehemi, në bazë të cilës është formuar fjala MYT, po ashtu TY, prej nga TE+Y-së, marrim TY=T'Y, e cila na flet se çdo person nuk mund të dahet /n'dahet, në Kosovë/Dardani dhe verilindje thuhet DAHET, e jo në DAHET=N'DAHET, këqyrë si marohet fjala, duke marr fjalën DAHET dhe duke thënë N'DAHET// nga vetja, i përket vetes, e paraqet natyrën dhe mëvetësinë/integritetin e tij si pjesë e veçantë, në të cilën ajo çka është brenda nuk mund të dal jashtë dhe tjetërsohet, por edhe çdo gjë që vije në TY behet pjesë e saj dhe shkrihet në të, duke marr gjendjen e cila nuk mund të rikthehet, në atë e cila ishte me parë.. Kështu asgjë nuk mund të shndërrohet në TY. Kështu YT/TY kanë të njëjtën kuptim , ndryshojmë vetëm kahja, dhe pikat të kundërta prej të cilës shikohet hapësira/mjedisi Y.

Nga kemi KY do të thotë KA në Y, prej nga formohet fjala KY. Kështu përgjithësohet për të gjitha fjalët; KI/KU/KO/KY/KA/KE/KEA,....,etj.

**Ki=Ka+i=Ki**

**Ku=Ka+u=KU**

**Ko=Ka+O=Ko**

**Ka=Ka+a=Ka**

**Ke=Ka+e=Ke**

## **PSE/PSHE DHE PES/PESH**

PSE dhe PES, dallon nga ndryshimi ndërmjet SE dhe ES. Ku sasia SE, na jep zhvendosjen e sasisë se gjësendit/materies me kahun duke u larguar nga këqyrësi/folësi/krijuesi i fjalëve i cili e përshkruan dukurin, dhe në të paramendohet pika ku gjendet sistemi krahasueses ES e përshkruan zhvendosjen e sasisë së materies/gjësendit me kahe në drejtim të këqyrësi të dukurisë, pra ku gjendet pika krahasuese prej nga **nohet ro** dukuria.

PES paraqet piken ose hapësirën e ngusht ku fillon grumbullimi/zhvendosjes i sasisë së gjësendit materies sipas fjalës ES, e kundërta e të cilës është SE. Vijnë në përfundim; PES/PESH/PEC paraqet përfundimin e dukurisë se grumbullimit të sasisë se materies/gjësendit në piken/hapësirën e ngushtuar, kurse PSE/PSHE/PCE paraqet dukurin e cila vazhdon të ndodh deri në përfundim, pra deri kur kthehet PSE në PES, PSHE në PESH, dhe PCE në PEC.



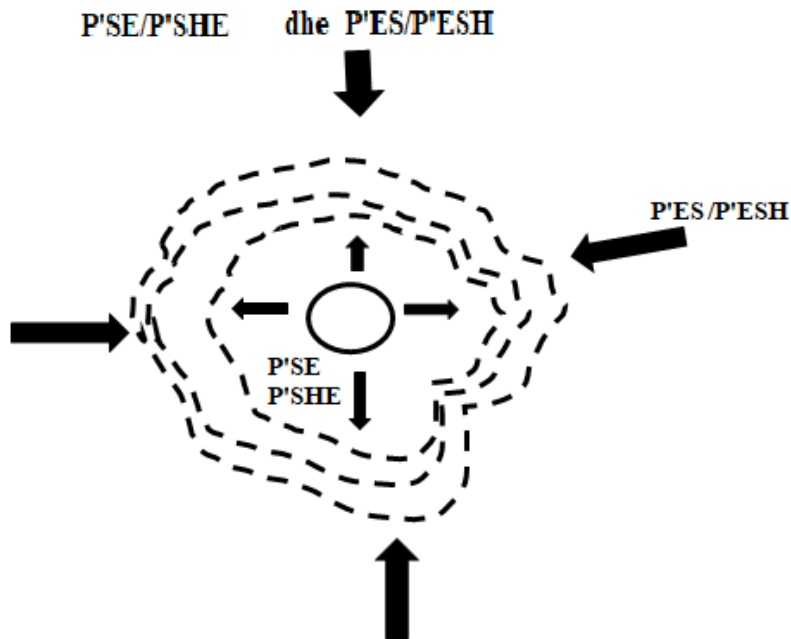

Më këtë kemi SE/ES formojmë fjalët Pej/Pe/PI/P,...+SE duke marrë PSE, si dhe nga ES kemi P'ES ku Pej/Pi/P/Po,...+ ES fitojmë përshkrimin e gjësendit me zhvendosje të materies ES në trajtën PSE. No Ro lexues, PES dhe Pse përshkruan fillimin e zhvendosje se sasisë në mënyrë shtjellore të gjësendit, ndaj=n'daj pikës kryesore krahasuese. Nga/N'ga=Nu gja/ kjo përgjithëso, kemi; PES dhe PSE, PAS dhe PSA, VAS dhe VSA, RAS/RSA, MAS/MSA, ..., POS/PSO, VOS/VSO/VeSO, ...PIS/VIS/MIS/ përshkruajnë në forma të nryshme sasinë SE/ES, AS/SA, US/SU, SI/IS, OS/SO, YS/SY. Nga kjo kemi PSE/PSHE, VESO=VESHO, VES=VESH, LES=LESH=LEC, PSE=PSHE, PES=PESH=PEC, PUS=PUSH=PUC, MAS=MASH=MAC, MUC=MUS=MUSH, MOC=MOS=MOSH,...,etj., pra përshkruan sasinë gjësendit në sasi të ndryshme; sasi të vogël C , sasi më të madhe në trajtën shtjellore S, dhe në sasi shumë më të madhe SH)

Nga emri KATER/4 ka formën Ka TR ku pjesa TR na jep nga T'ra/tri/t'ru/t'ro/t'ry,t're ,...etj

Nga kjo kemi përfarimin KaT e cila përshkruan gjatësinë në nalt'si (NA AL +T+SA=SI) në formën Ka+AT, prej nga i bije formim i njëjtë më SHT+AT, veç ndryshimi është se nuk kemi zhvendosje të gjësendit/trupit, por kemi varje në formën e turinit të një trupi i cili është TR dhe Ka duke treguar pranin e lidhur për tan'sin tjetër; KA+TR/Turi/Ter/Tir,...etj.

Kështu ndarja e materies /gjësendit nga tan'sia si; KATR-qe ruan disa pika ose sipërfaqe të kufizuara më tan'sin dhe VATER-kemi pushim-prekje të një pjesë më sipërfaqes ta caktuare nga tanesia është nda, pjesa më madhësi TR (përafrojmë më fjalën Turi/TRU, lloji damjes nga tanesi) /ShATER=Shtymje-zhvendosje e pjesës TR/Mater-dhe MAT pra pjesa e njohur e gjësendit në formë MAT/MAS i cili ka met m'rapa (p'RAPA=PEJ/P/PU/PI RA+AP, pra RAP=AP/EP/JAP RA mje) dhe që është njohur për në si turi –tru në formën TR, ku formohet si MAT' TR pra Man TR. Nga kjo i bije se MATER/MATERJA na jep pamjen e gjësendit, materialit dhe gjësendit në përgjithësi i cili është i njohur, është MET, e MAHET/MAT/MATET,..., dal si TURI/TER, kriju nga MAT' TERIA , ose shihet më sy dhe varet ose del si turi/tru nga pjesa tjetër e padukshme. Nga gjuha shqip mund të kuptohet se Materie quhet ose emnohet (AM NOHET=NO+HET/HOT/HIT/HAT,...si edhe EMNOHET, ku pjesa MN ka kuptimin MAN/MUN/MON, ..., do të thotë Mban siç shkruhet në standardin e sotëm) çdo gjë e cila ka Shihet ose matet dhe varet në format; TR , TR(zanore T(zanore)R(zanore)),...e cila del, e varet nga tanësia/tan'sia /tërësia e cila nuk dihet, është pamatshme, në botën e shkencës moderne quhet Materia e zezë, e në religjionit quhet e Padukshmja. Në këtë emnim (AMNAM/AMNUM,...AMANAM=A MAN AM=MA) përmbahen njohuri të fella. Mos të harrojmë se TR e përafrojmë më fjalën TURI, kjo përfarohet më fjalën E TERE, TARA+ABA pra BA si TAR, ashtu sikur do të mund të ishte TURIBA pra TURI BA, ose pse jo BA TURI... etj.

Emrat e numrave në gjuhën tonë mund të jen krijuar në lashtësinë shumë të largët, pra matanë parahistorisë, e shkaktari i krijimit të tyre mund të jenë dukuri shumë të pabesueshme, njëra nga këto është emërimi i numrit 4-Kater e cila do të përfarohej më fjalët KA TURI/TRU/TRA/TAR/TRE/TER/TRO/TOR/TRY/TYR.

Vërtetimin e këtyre fjalëve ta shohim në tabelën e mëposhtme.

TURI/TRU/TRA/TAR/TRE/TER/TRO/TOR/TRY/TYR

TUR	TE+UR	T'UR	UR	U+R
TRU	TE+RU	T'RU	RU	R+U
TAR	TE+AR	T'AR	AR	A+R
TRA	TE+RA	T'RA	RA	R+A
TIR	TE+IR	T'IR	IR	I+R
TRI	TE+RI	T'RI	RI	R+I

TER	TE+ER	T'ER	ER	E+R
TRE	TE+RE	T'RE	RE	R+E
TOR	TE+OR	T'OR	OR	O+R
TRO	TE+RO	T'RO	RO	R+O
TYR	TE+YR	T'YR	YR	Y+R
TRY	TE+RY	T'RY	RY	R+Y
TEAR	TE+EAR	T'EAR	EAR (VE+ER=VER)	E+AR
TREA	TE+REA	T'REA	REA	RE+A

.....etj., perthurjet (per+thu=thy+jet, pjesa UR përdoret në Veri e Jug, por në Veri përdoret në mas të caktuar, ku UR vije nga brendësia e gjësendit si Ru/UR përbërë nga fjalët U+R) tjera më zanore në çfarëdo mënyrë,....

Këto janë më kuptim shqip, të gjitha fjalët tregojnë për shtrirjen dej në kufi T dhe më zgatje/zgjatje në formën UR/AR/ER,...., pra, i përshkruajnë format e ndryshme/nryshme  
Nga kjo kemi;

DUR	DA+UR	D'UR	UR	U+R
DRU	DA+RU	D'RU	RU	R+U
DAR	DA+AR	D'AR	AR	A+R
DRA	DA+RA	D'RA	RA	R+A
DIR	DA+IR	D'IR	IR	I+R
DRI	DA+RI	D'RI	RI	R+I
DER	DA+ER	D'ER	ER	E+R
DRE	DA+RE	D'RE	RE	R+E
DOR	DA+OR	D'OR	OR	O+R
DRO	DA+RO	D'RO	RO	R+O
DYR	DA+YR	D'YR	YR	Y+R
DRY	DA+RY	D'RY	RY	R+Y
DEAR	DA+EAR	D'EAR	EAR (VE+ER=VER)	E+AR
DREA	DA+REA	D'REA	REA	RE+A

.....etj., për thurjet (per+thu=thy+jet, pjesa UR përdoret në veri e Jug por në Veri përdoret në mas të caktuar, ku UR vije nga brendësia e gjësëndit si Ru/UR përbërë nga fjalët U+R) tjera më zanore në çfarëdo mënyrë,....

KUR	KA+UR	K'UR	UR	U+R
KRU	KA+RU	K'RU	RU	R+U
KAR	KA+AR	K'AR	AR	A+R
KRA	KA+RA	K'RA	RA	R+A
KIR	KA+IR	K'IR	IR	I+R
KRI	KA+RI	K'RI	RI	R+I
KER	KA+ER	K'ER	ER	E+R
KRE	KA+RE	K'RE	RE	R+E
KOR	KA+OR	K'OR	OR	O+R
KRO	KA+RO	K'RO	RO	R+O
KYR	KA+YR	K'YR	YR	Y+R
KRY	KA+RY	K'RY	RY	R+Y
KEAR	KA+EAR	K'EAR	EAR (VE+ER=VER)	E+AR
KREA	KA+REA	K'REA	REA	RE+A

....,etj., përthuret (per+thu=thy+jet, pjesa UR përdoret në veri e Jug por në Veri përdoret në mas të caktuar, ku UR vije nga brendësia e gjësëndit si Ru/UR përbërë nga fjalët U+R) tjera më zanore në çfarëdo mënyrë,....

VUR	VA+UR	V'UR	UR	U+R
VRU	VA+RU	V'RU	RU	R+U
VAR	VA+AR	V'AR	AR	A+R
VRA	VA+RA	V'RA	RA	R+A
VIR	VA+IR	V'IR	IR	I+R
VRI	VA+RI	V'RI	RI	R+I
VER	VA+ER	V'ER	ER	E+R
VRE	VA+RE	V'RE	RE	R+E
VOR	VA+OR	V'OR	OR	O+R
VRO	VA+RO	V'RO	RO	R+O
VYR	VA+YR	V'YR	YR	Y+R
VR Y	VA+RY	V'RY	RY	R+Y
VEAR	VA+EAR	V'EAR	EAR (VE+ER=VER)	E+AR
VREA	VA+REA	V'REA	REA	RE+A

.....etj., perthurjet (per+thu=thy+jet, pjesa UR përdoret në veri e Jug por në Veri përdoret në mas të caktuar, ku UR vije nga brendësia e gjësëndit si Ru/UR përbërë nga fjalët U+R) tjera më zanore në çfarëdo mënyrë,....

LUR	LA+UR	L'UR	UR	U+R
LRU	LA+RU	L'RU	RU	R+U
LAR	LA+AR	L'AR	AR	A+R
LRA	LA+RA	L'RA	RA	R+A
LIR	LA+IR	L'IR	IR	I+R
LRI	LA+RI	L'RI	RI	R+I
LER	LA+ER	L'ER	ER	E+R
LRE	LA+RE	L'RE	RE	R+E
LOR	LA+OR	L'OR	OR	O+R
LRO	LA+RO	L'RO	RO	R+O
LYR	LA+YR	L'YR	YR	Y+R
LYR	LA+RY	L'RY	RY	R+Y
LEAR	LA+EAR	L'EAR	EAR (LE+ER=LER)	E+AR
LREA	LA+REA	L'REA	REA	RE+A

....,etj., përthuret (per+thu=thy+jet, pjesa UR përdoret në veri e Jug por në Veri përdoret në mas të caktuar, ku UR vije nga brendësia e gjësendit si Ru/UR përbërë nga fjalët U+R) tjera më zanore në çfarëdo mënyrë,....

GUR	GA+UR	G'UR	UR	U+R
GRU	GA+RU	G'RU	RU	R+U
GAR	GA+AR	G'AR	AR	A+R
GRA	GA+RA	G'RA	RA	R+A
GIR	GA+IR	G'IR	IR	I+R
GRI	GA+RI	G'RI	RI	R+I
GER	GA+ER	G'ER	ER	E+R
GRE	GA+RE	G'RE	RE	R+E
GOR	GA+OR	G'OR	OR	O+R
GRO	GA+RO	G'RO	RO	R+O
GYR	GA+YR	G'YR	YR	Y+R
GRY	GA+RY	G'RY	RY	R+Y
GEAR	GA+EAR	G'EAR	EAR (GE+ER=GER)	E+AR
GREA	GA+REA	G'REA	REA	RE+A

.....etj., perthurjet (per+thu=thy+jet, pjesa UR përdoret në veri e Jug por në Veri përdoret në mas të caktuar, ku UR vije nga brendësia e gjësendit si Ru/UR, përbërë nga fjalët U+R) tjera më zanore në çfarëdo mënyrë,....



FUR	FA+UR	F'UR	UR	U+R
FRU	FA+RU	F'RU	RU	R+U
FAR	FA+AR	F'AR	AR	A+R
FRA	FA+RA	F'RA	RA	R+A
FIR	FA+IR	F'IR	IR	I+R
FRI	FA+RI	F'RI	RI	R+I
FER	FA+ER	F'ER	ER	E+R
FRE	FA+RE	F'RE	RE	R+E
FOR	FA+OR	F'OR	OR	O+R
FRO	FA+RO	F'RO	RO	R+O
FYR	FA+YR	F'YR	YR	Y+R
FRY	FA+RY	F'RY	RY	R+Y
FEAR	FA+EAR	F'EAR	EAR (FE+ER=FER)	E+AR
FREA	FA+REA	F'REA	REA	RE+A

.....etj., perthurjet (per+thu=thy+jet, pjesa UR përdoret në veri e Jug por në Veri përdoret në mas të caktuar, ku UR vije nga brendësia e gjësendit si Ru/UR përbërë nga fjalët U+R) tjera më zanore në çfarëdo mënyrë,....

QUR	QA+UR	Q'UR	UR	U+R
QRU	QA+RU	Q'RU	RU	R+U
QAR	QA+AR	Q'AR	AR	A+R
QRA	QA+RA	Q'RA	RA	R+A
QIR	QA+IR	Q'IR	IR	I+R
QRI	QA+RI	Q'RI	RI	R+I
QER	QA+ER	Q'ER	ER	E+R
QRE	QA+RE	Q'RE	RE	R+E
QOR	QA+OR	Q'OR	OR	O+R
QRO	QA+RO	Q'RO	RO	R+O
QYR	QA+YR	Q'YR	YR	Y+R
QRY	QA+RY	Q'RY	RY	R+Y
QEAR	QA+EAR	Q'EAR	EAR (QE+ER=QER)	E+AR
QREA	QA+REA	Q'REA	QEAR	RE+A

.....etj., perthurjet (per+thu=thy+jet, pjesa UR përdoret në veri e Jug por në Veri përdoret në mas të caktuar, ku UR vije nga brendësia e gjësëndit si Ru/UR përbërë nga fjalët U+R) tjera më zanore në çfarëdo mënyrë,....

MUR	MA+UR	M'UR	UR	U+R
MRU	MA+RU	M'RU	RU	R+U
MAR	MA+AR	M'AR	AR	A+R
MRA	MA+RA	M'RA	RA	R+A
MIR	MA+IR	M'IR	IR	I+R
MRI	MA+RI	M'RI	RI	R+I
MER	MA+ER	M'ER	ER	E+R
MRE	MA+RE	M'RE	RE	R+E
MOR	MA+OR	M'OR	OR	O+R
MRO	MA+RO	M'RO	RO	R+O
MYR	MA+YR	M'YR	YR	Y+R
MRY	MA+RY	M'RY	RY	R+Y
MEAR	MA+EAR	M'EAR	EAR (ME+ER=MER)	E+AR
MREA	MA+REA	M'REA	MEAR	RE+A

.....etj., perthurjet (per+thu=thy+jet, pjesa UR përdoret në veri e Jug por në Veri përdoret në mas të caktuar, ku UR vije nga brendësia e gjësëndit si Ru/UR përbërë nga fjalët U+R) tjera më zanore në çfarëdo mënyrë,....

NUR	NA+UR	N'UR	UR	U+R
NRU	NA+RU	N'RU	RU	R+U
NAR	NA+AR	N'AR	AR	A+R
NRA	NA+RA	N'RA	RA	R+A
NIR	NA+IR	N'IR	IR	I+R
NRI	NA+RI	N'RI	RI	R+I
NER	NA+ER	N'ER	ER	E+R
NRE	NA+RE	N'RE	RE	R+E
NOR	NA+OR	N'OR	OR	O+R
NRO	NA+RO	N'RO	RO	R+O
NYR	NA+YR	N'YR	YR	Y+R
NRY	NA+RY	N'RY	RY	R+Y
NEAR	NA+EAR	N'EAR	EAR (NE+ER=NER)	E+AR
NREA	NA+REA	N'REA	NEAR	RE+A

....,etj., përthuret (per+thu=thy+jet, pjesa UR përdoret në veri e Jug por në Veri përdoret në mas të caktuar, ku UR vije nga brendësia e gjësendit si Ru/UR përbërë nga fjalët U+R) tjera më zanore në çfarëdo mënyrë,....

### **Ve'tat/vetat/vu't'at**

N nërlidhet më kuptimin U'N pra si NU, por që tash shpreh F+UN-IN e gjesenit

Kemi N'UN, N'ON, N'AN, N'IN, N'YN, si edhe në format më dy zanore NEAN, N'EUN, ...etj. UN tregon formën e U e cila asht e mushun (mbushur) më gjesen (GASIN=GJA SEN).

TI na jep T'I, që do të thotë pik-fillimi ku matet gatësia/gjatësia e gjeseni i cili ka formën e I dhe shpreh të njëjtën (n'i'at, *jajt=at=et=...*largësi, distancë e gjësendit nga këqyrësi)/njëjtën kohë numrin **1**.

AI= A I që na jep A =ASHT dhe **I** do të thotë **1** por edhe do të thotë **MA**shkull, që përshkruan organin seksual të tij por, e formën e tij, pasi njeriu ka gatësinë (GA AT' SIN)/gjatësinë ma të madhe sesa trashësinë.

NA= Na jep formë NU, që shpreh kohën tashme dhe hapësinen ku gjénen=gja non =gja nun=non gja-n n 'kuptimin NU në A, pra NA

JU na jep levizjen I por J mund të merret si zhvendosje e shumëhershme pra sikur J të jet ni=**n'i** shumës i I-së. Kemi JU do të thotë I e zhvendosje shumë here në U.

ATA = do të thote A =asht, e cila përshkruan Hapësinen (HAP SA NON, ku SA kemi SI) ku nodhin/ndodhin (n'da DHAN/DHIN, megjithatë trajta ND nuk mund të përgjithësohet ashtu sikur nuk mund të përgjithësohet MB) dukurit në tashmen, por edhe përfshin hapësinen ku folësi gjenet dhe I përket asaj bashkë më gjesenet të cilat e ndërtojnë/marojnë atë.

Nga AT A, dhe A TA që na jep hap'sinen e shtrimjes se gjësendeve (GJA SA NOVE/NEVE/NOVA) nga fillimi dej ku gjenet folësi T dhe prej folësi T dej në anën tjetër, pra dej në fun ku gjenet e shtrihet e pafun'mja ose shikimi i folësit. Shiko skicën më poshtë n'lidhje më fjalën ATA=A TA =AT A.

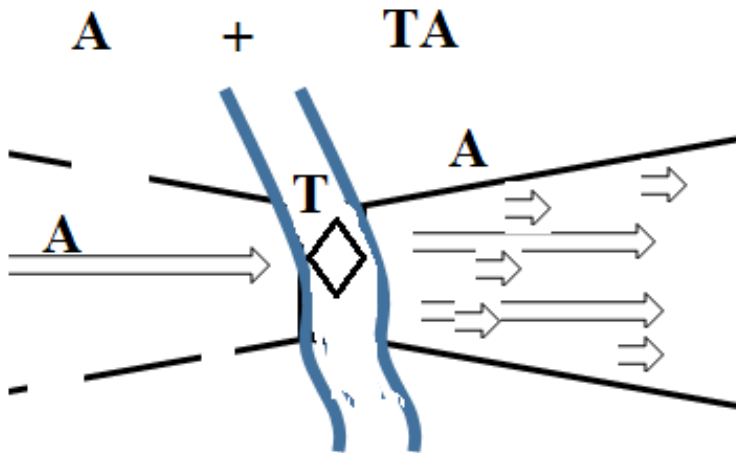

Ta shpalojmë më anën e skicës fjalën TI=T'I-se = të +Ise, kuptohet lexuesi do të kuptojë fjalën IS=ISH=ISTORI=IS+TURI=NISTORI=NIS/NISH=ISHTE,...etj. Shiko skicën n'lidhje më fjalën TI.

$$T'I=T + I-s$$

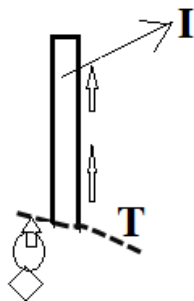

Kur thom/themi YTI ka kuptimin YT I de Y TI që na epet më fjalën Y që nënkupton diçka që të përket ty dhe nuk mund të merret nga ti, në kuptimin asht mrena/brenda teje dhe nuk mundet të jetë prone e askujt tjetër, thjesht n' koftë se t' merret (tmerret është e krijuar nga të + merre=Ma ERR, në kuptimi, e man n'ERR, e cila futet mrena n'ERR ose n'ARR) ty ajo pjesë ti ma zhdukesh. Kështu kemi YT=TY.

AT=TA

ET=TE

UT=TU

OT=TO

YT=TY

JAT=TAJ

JET=TEJ

JUT=TUJ/TUI

JOT=TOJ

JYT=TYJ

.....etj.

**A/AN/HAN/FAN/LAN/TAN/RAN/MAN/KAN/GAN/VAN/S  
HAN/SAN,...**

Kur e thojme/thajmë/themi/thomi tingullin A, e cila është fjalë ; paramendoni qiell/qellen (qi/qe ell) pa kurrjë, pa yje, pa dill (da ill) dhe pa tokën, gjithashtu. Një hapësirë e gjere e pafund, në të cilën truni I jonë e nin veten aty, e sheh nëpërmes syve këtë hapësirë, të pafund të shprazet/zbrazët dhe të paanë.

Ne momentin kur themi AN, ose A-se ja shtojmë një N, duke than AN, atëherë paramendoni këtë hapësirën të pafund e cila fillon pjesa e saj, ose gjysma që gjendet para trunit dhe syv/menoni nëpërmes të cilës sheh, duke

marr formë duke U NU A-ja përbrenda vetes, duke marre formë dhe duke u bërë i dallueshëm, me mëvetësi.

Dhe kështu formohet AN, një ven ku hapësira merr pamjen që dalon nga pjesa tjetër e hapsines, dhe formohet në atë mënyrë, me këtë truni dhe sytë tonë si pikë referente, e shohin hapësirën An si diçka që nuk i përkasin asaj.

Nga formimi fjalës AN e cila do të thotë NA në kuptimin NU, pra ANA gjithmonë n'zan hapësirën e caktuar dhe është e ndamë nga pjesa tjetër e hapësirës përballë. Prej AN cila është në të njëjtën nalt'si, më shikuesin ose pikën referente të folësit, në të vërtetë është **truni** ((t'runi, n'kofte se thojme truri atëherë (**AT shprehë gjatësinë e caktuar që shtrihet dej në pikën AT dhe Here**,..)) kemi t'ruri që nuk përputhet sepse kuptimi RURI nuk ndërlidhet/nërlidhet shumë më fjalën RUNI ose RUANI)) i shkruesi/venerujtesit/ven rojtësit/no ro.

Në kohën kur bashkohen H më AN atëherë pjesa e quajtur AN e cila e ka nda hapësirën A në dy pjesë, në pjesën ku gjendet A e Nume në formën AN dhe A ku gjendet hala A dhe gjendet Shikuesit ose truni dhe syt e folësit. Prej nga kemi AN ngritët në nivelin shumë të lart, pra ngritët në drejtimin e HAVA-s dhe shndërrohet HAVA/HA VIJ= HA VAJTI në drejtimin vertikal në krahasim më anën e shikuesit, ku gjendet truni (procesori i informatës) dhe në këtë moment kur AN ngritët në altesit/n'alt/al formohet ane e veçantë e cila ka karakteristikat, duke ndërtuar një veti të veçantë që ja jep H dhe bashkimi i saj më HA dhe An kur kemi HAN.

Me këtë A paraqet hapësirën, atëherë HA e ngritës e zmadhon kupën e **qellës** (**QE ELLA, në guhen e lasht shqipe ELLA është i njëjti emër me fjalën e sotme QELLA, me të vërtetë QELLA nuk thuhet ngjitur kështu por QE ELLA, në kuptimin e njëjtë me fjalën QESHTU, ose QATJE=QE ATJ. Kështu emri ALLA në kuptimin QALLA, është fjalë për QE ELLEN. Kështu kur themi ALLA është i madh nënkuptojmë QE ELLA/QE ALLA është i madh ose me drejt e nalt', pasi gjithçka është e shkruar atje në librin e rujtun mire pra në Qell. Kështu emri ELLA, ELA, ELI, ka kuptimin e QELLES, dhe është fjalë shqipe, e pakontestueshem**) edhe ma nalt. Kur themi HA dhe VA, sikur fitojmë VA formë e fjalëve VU/VI/VO/VE/VY, por duhet të ditur se VA është VU pra, derisa VU është në sipërfaqen e gjësëndit atëherë VA është VU por tash mbi sipërfaqen e gjësëndit trupit, zakonisht mi sipërfaqet e tokës, e cila merret sistemi krahasuesi.

Prej nga kemi;

A

AN/NA/ANA

AI/IA/  
JA/AJ  
VA/AV

Te krahasojmë;

Kur themi HAVA na jep kuptimin e një Vumje të veçantë asht sikur kut themi LEVIZ ose LEVAZ.

Nga bashkimi R më AN na jep një An që bije nga Nalt'sia në formën RAN, pra kemi më përshkrimin e vetisë se AN-es.

Kur bashkohet G më AN kemi një veti tjetër të ANES, që na jep GAN e cila mund të përcjell pamjen e AN-es në formën GJAN/GAN ose një AN shumë e madhe e ngritur në formën G, e cila ka veti të veçantë. LAN na jep apat/për'sëri/p'rap pamjen më veçori të AN- es, e ja ep fjala LA, na tregon për veprimin e krijimit ose LA-njen e ANES në formë LA, ashtu duke krijuar pamjen LAN. LAN mund të jetë jo vetëm hapësirë e veçantë sikur të jetë e ndame nga hapësira tjetër më veti të veçanta që është më e madhe, por të njëjtën kohë mund të jetë gjësend tjetër e cila ka mëvetësinë (*ma ve+et sa+an*) e vet, veçorit e vetes dhe e ndërton një AN të veten, natyrisht duke qen një DAMje ose DAN, e bën ANEN e veçantë ashtu siç e përcjell fjala LAN. Përgjithësojmë për të gjitha fjalët tjera; LAN, KANN, MAN, SHAN, THAN, RAN, VAN,...etj.

Të gjitha këto fjalët ose TANA këto fjalë na japin veti dhe karakteristika të ANES.

Krejt e natyrshme se fjala DAN nuk është e njëjtë më HAN, sepse dallojnë për nga kuptimi DA dhe HA ashtu si dallojnë nga kuptimi DALLON/MALLON/FELLON, GURGULLON, ...ku na japin ndryshimin (*n'ryshimin, kështu kemi ry+shimin/shaman/shumen/shomen, në të vërtet e përshkruajnë sasinë (Sa sana, su sen, sen...etj) në Y, U, O, I, A, etj. Dhe e cila Ma-het; am/um/im/om/em/ym/ me të njëjtin kuptim MA/ME/MI/MU/MY/MO/MOE/MUA/MUJ,...etj*) e pjesës AN por tash EN /ON e cila merre trajtën si GURGU-ON, DAL/LL-on, FILL-ON ,...etj. Pra, më këtë edhe veprimet marrin AN, sepse zhvillohen para shikuesit/folësit pikë referent e të cilit është truni dhe i cili e përshkruan dukurin si jo pjesës e saj, që është në AN të veten dhe ky pra personi më trunin e tij nuk merr pjes në te. Kështu kemi fjalët; KANN/KIN/KON/KEN/KUN,...etj.

Kjo përgjithësohet pothuajse për të gjitha fjalët e gjuhës shqipe, e cila mund të jetë forma më lasht e shqipes, ashtu siç janë forma më AP/IP/OP/EP/UP/YP,...dhe PI, PO, EP, UP YP, ...etj. Zakonisht (Za kan/kon nisht=nusht=nosht=nasht) forma AP shumicën e herave gjenden fund ose midis fjalë sepse përshkruajnë dukurin e cila është DHAN ose



është përshkruar, kurse forma PA, PE, PO, PI, PY, PU, POE, ... etj gjenden shumicën e herave në fillim të fjalës, sepse përshkruajnë dukurit e ndodhura/nodhuna, të cilat nuk i kemi përshkruar më këmbët e njohurit tona, pra gjenden veç para syve tonë, shtrihet në kohën e ardhme ose ndër kohë po ngjajn.

Koha dhe hapësira, janë t'lidhuna shumë mirë njana - tjetrën në gjuhën shqipe, kështu e kaluara shpesh përshkruhet më tingujt të cilat përshkruajnë nodhin/ndodhin ngjarjet në sipërfaqen ose veprimin e kryer në kohën e kaluar.

Shumicën e kohës hapësirë/nodhija/ndodhia/gjësendi i njohur (NJOHUN, prej nga NJI/NJO/NJA/NJU/NJE, + HUN=UN=FUN) i përshkruar më sy, prekur me dorën, e punuar, e përjetuar me përvojën tone, interpretohet si veprim, ka nodh në të kalumen/kalumen (KALU MAN, Man KAlu, pra e man atë, i quajtur Ka la, masi Kalimi përbëhet nga IM=AM KA LA, pra e MAN në trajtën MIN, pjesën e cila ndodh KA+LA, prej nga rrjedh fjala KA LA MA AN, duke na dhan KALIMIN,..) në kohë. Duhet të dimë se fjala KALLAM, do të thotë një fryt që KALON Kalim/KALLIM/KALLAM/KALLA,....,etj., por Kalimi/KLIM/KLOM/KELIM/KALEM,...

bëhet në pozitën ALLA/ILLI/ULLU/OLLO,....etj.

Përgjithësuar më tutje kemi; ALL/ILL/ULL/OLL/YLL/ELL, EALL,...., ku janë veti të cilat përcaktojnë pozitën e gjësendiT/dukuriS, e cila e vnon/non/vendos veten në PAH ( *dukuri e njëjtë më HAP por në simetri është PAH*) *nëpërmes pozitës e nodhjes në krahasimi më sipërfaqen e tokës, të njëjtën kohë përshkruan veprimin e nodhjes (Nodha = DHA NO, pra më tu dhanë NO që është formë ON=AN)*, kështu kur themi LA, përshkruajmë *Pikën* në krahasim më pozitën e tokës, edhe veprimin i cili ndodh në kohë; e tashme, e kaluar, e ardhme, pra mund të jetë duke nodh, duke vepruar dhe gjithmonë jepen se janë në levizjen, pra lëvizja e nodhja, ngjarja, nuk kanë përfunduar, siç shihet tek; LA, LO,LILU LLY,....L-zanore,...., etj. Pra nuk ka përfunduar formimi i formës, veprimin, kohës, etj.

Ta bëjmë krahasimin Latinisht-shqipe

*Latinisht: Movere*, anglisht *Move* (ne shqip kemi trajtat MO VAR, MA VAR, MAJE VAR, MUVE, MUJ VIJ, Maj Vije, MA Vijën, Mo' v ija, NO'vije, si dhe VijeNo, VIJM-ma/VIN-no, VIM në ship, MUJ vi n'SHPI, më VUJte, ....), sipas shpjegimeve tona kemi than Mo(ve)RE nga anglisht MOVE=MU/Ma vijen mos lako.

VINA pije e cila tregon për VIJEN ose për ardhjen, ose shenjat të cila i len IJA-VE+IJA=VIJA.

VON tregon kohën dhe ardhjen shumë të VON që na jep VO e formës VI në AN në formën ON, prej nga kemi VO+ON. Shumë mirë e dimë se Uji VIJE nëpër VIJ

Kemi Muj VI, MA VIJen=MAVIJE=MAVIJ, prej na jep kuptimin e vendosje=no/num/non/nun/Nan/NIN të vijës, pa VIJ. Tregimi se VI/VIJ në shqip kemi se eca në IJ na jep VIJ, por krejt shëjat që i kemi lan mrapa do thotë ajo gjatësi më trashësi të pa përfillmë është FIJE/VIJE/LIJE/GIJE/RIJE/RIJE/IJE/,..., etj.

Latinisht kemi VERE do të thotë vërtetë, në shqip VERTET, do të thotë një lloje VARJ në gjatësinë të kufizuar më shtrirje/shtrimje T'ET=TE ET=ET.

Mirëpo VERE në të vërtetë shqip do të thotë VE RE/VURE/VERO në kuptimin VE RO, VE RE, Vi i RI, VIT, FIT, LIT, MIT, SHIT, DIT, RIT, GIT/GJIT, ..., etj., në shqipe i gjen gjithmonë format elementare ose fjalëzat e shprehje të marume më strukturë (Struk Turinin, TUR-TER-TIR,...) nga këto fjalëza.

## SHTY/YSHT

Fjalët dëshmuese të simetri e gjuhës shqipe, nga kemi TY dhe nga TY(1)+TY(2)+TY(3)+...+TY(n) = SH(TY).

Natyrisht fjala SHTY ka në bazë të njëjtën kuptim më fjalën SHTA/SHTI/SHTO/SHTE/SHTU,..., si dhe SHTEA/SHTIJ/SHTOE,...,etj.

- Kemi fole gjerësisht dej (*ka kuptimi DAJ por tash e formën DEJ që na jep levizjen e DA në largësi, ose në kohë, në të ardhmen ose të kalumen/kalim/kalom/kalym;(por edhe klim/klam/klum/klom/klum, kllum/kllom/kllam/kllim, ...Klin/kllin, kllon/kllon, kllun/klun,...lan/lash/lish/losh/lus/lis/las/lys/,..., por edhe Klas, Klos,Klis, Klus, Klas,...kalas, kalos, kalus, kilus,klosh, kllosh, ..., etj.*). Nga kemi DAJ/DIJ/DUJ/DEJ/DOJ/DYJ/DOEJ....), në hollësi për fjalën SHTY, dhe TY,

Pasi kemi simetrinë YT dhe TY, që na jep levizjen deri në hapësirën e mrenshem (ME REN=ME RAN,...) që n'koftë se shkojmë dej aty nuk mund të kthehem (ATY= A TY/AT Y, dhe SHTY/YSHT).

Përgjithësojmë sipas renitjes së bashkëtingëlloreve, si edhe në shoqërim më të gjitha zanoret; **TSH/ SHT**; nga kemi YSHT=SHTY, pra Y(SHT) e cila eshë një lloje Shtymje (Shtymja shkakton shikuar nga pika e kundërt Shytjem, nga SHYT/SHTY, SHAT/SHTA, SHIT/SHTI, SHOT/SHTO, SHUT/SHTU,...) por tash ndërrohen/n'rrohen =N(zeht)/N(grohet)/N(grit),....etj.

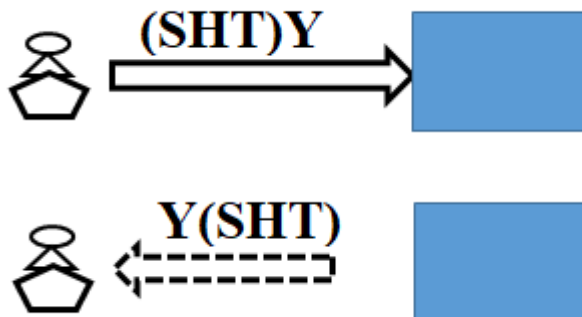

Te krahasojmë;  
 YSHT=SHTY  
 USHT=SHTU  
 OSHT=SHTO  
 ISHT=SHTI  
 ASHT=SHTA  
 ESHT=SHTE

Lexuesi do të jetë i habitur më përfundimin se kemi në fjalën OSHT më fjalën SHTO lidhje kuptimore, megjithatë dukurit e shtimin në formën SHTO kanë në bazë interpretimit të dukurive fizike, dhe madhësive të saj, siç janë koha, hapësira, masa, gjatësia, rëndesa/ranesia, nalt'sia, shpejtësia e tij Nga kemi shpesh interpretimin e trunit tonë ku gjatësi/largësia interpretohet si kohë. Krejt e natyrshme (n'atyre, na+tur, ku pjesa UR paraqet sipërfaqen e gjerë të tokës e cila nërlidhet më thellësinë U, pra U+R, e cila kur arrin maksimumin e ngritjes formohet një sipërfaqe se gjësend më shtrirje të atillë RU, pra RUAn të gjitha gjerat)

Fjala OSHT nërlidhet më fjalën SHTO, ka kuptimin e përshkrimit të pjesës se kundërt SHTO ku kemi OSHT, e përshkruan largësinë - hapësirën e SHTU ose duhej të SHTOHEJ, pra, largësi e cila tash interpretohet si kohë.

Nga ISHTE kemi SHTI/SHTIE, prej kësaj përgjithësojmë për të gjitha rastet, edhe për rastin ku USHTIMA ose fjala USHT përshkruhet nga pika e kundërt e këndvështrimit të fjalë SHTU.

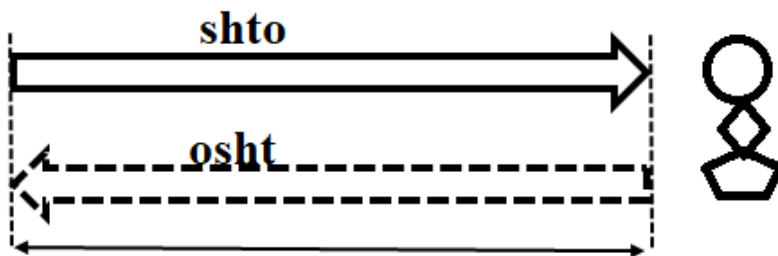

Si edhe;

YSHTJE=SHTYJE

USHTIM=SHTUMi,e

OSHTIM=SHTOMi,e

ISHTIM=SHTIMi,e

ASHTIM=SHTAMi,e

...etj.

Kështu kemi;

Lexuesi mund ti përgjithësoj të gjitha këto për shumicën e fjalëve në gjuhën shqipe.

## **GA/GASH/GASHEM/GASHMENI/NGASHEM/NGJASH EM**

### **GA/GAS/GASEM/GASMEN/N'GASEM/**

Në ngjashmëri/n'gajsh'm/

Ngashmeni thuhet në Kosovë/Dardani edhe pse lufta fjalëve dhe shprehjeve më të lashta dhe më strukturë më të drejt.

Në Kosovë/Dardani në përdorim shumë t'gjan ishte fjala Gashmeni, na jep kuptimin e një GA të zhvendosur në pamje dhe përmasa të ndryshme por të bashkuar na një tanesi n 'formën  $GA(1)+GA(2)+GA(3)+\dots+GA(N)=GASH$ .

ZHDUK-ZDUK, më u DUK, ZDUK Mollat,tuj lanë n'san për dimen

AL/LA;IL/LI;OL/LO;UL/LU;EL/LE; YL/LY; AEL/LEA; OEL/LOE,...

KAL/KLA;KIL/KLI;KOL/KLO;KUL/KLU;KEL/KLE; KYL/KLY;  
KAEL/KLEA; KOEL/KLOE,...

GAL/GLA;GIL/GLI;GOL/GLO;GUL/GLU;GEL/GLE; GYL/GLY;  
GAEL/GLEA; GOEL/GLOE,...  
SHAL/SHLA;SHIL/SHLI;SHOL/SHLO;SHUL/SHLU;SHEL/SHLE;  
SHYL/SHLY; SHAEL/SHLEA; SHOEL/SHLOE,...

DAL/DLA;DIL/DLI;DOL/DLO;DUL/DLU;DEL/DLE; DYL/DLY;  
DAEL/DLEA; DOEL/DLOE,...

## MUHABET

Kjo fjalë plotësisht duket e huaj, mirëpo në këqyrjen me t'fell kemi me pa elemente me rraj shqipe. Ndonëse /nga NU DA SE, NU DAN SA, SA NU DAN=N'DAN SE=SA/ MUJ mund të jetë në formën MUH, që përcjell kuptimin MU/MUJ, dhe pjesa A BET në kuptimin A BOT, E BAT, E BATUN, E BOTUN, E BAME, E BOME, ...E BONE, E BANUN, E BONUN, E BONEN, ose A E BET, kemi shprehjen të formë BT në pjesë të Kosovës BET, shembull; *Kjo qike á BET*, përdoret shumë në rrafshin e Dukagjinit

BET do të thotë e BAT, në kuptimin BAT, BOT, BYT, dhe BET, kështu BET do të thotë më BE në kuptimin BA, deri në kohështrirjen ose hapësirën më gjatësi ose përmasa AT/ET/YT/IT/OT.

Shprehja BYTYN/BATAN është në përputhje më fjalën shqip për BOTON/BATEN/BUTEN/BITEN/BETEN si edhe BYTYN që do të ishte BY TYN, si formë e fjalës BAT TAN/BYT TYN

Kështu MUHA BET ka kuptimin MUJ BAT në kuptimin më MUJ BA, MUJ BAT, A MUJ BOT NAJ SEN, MUJ(H)A BET= MUJ (H)BOT= MUJ BOT=MUJ BET=MUJ Bét, MUH (A) BET,..., me në kuptimin më MUJT më BA/BATUN/BETUN gjësen/gjesend ose diçka atë veçantë. Nuk e mohoj se fjalët; BYTYN dhe MUHABET mund të jen të huaja (HAJA/HEJA/HOJA/HIJA/HYJA...HAJI/HEJI/HOJI/HYJ/HUJI,....,etj., në të vërtetë këto fjalë janë të dhëna vetëm (*Vetun/VETON/VETIN/VATAN/VUTEN,.., të gjitha këto fjalë në bazë përshkruajnë të njëjtën dukuri, dhe e kanë të njajtin/njejten/njëjtën,.. kuptim bazë dhe përshkruajnë formën gjeometrike e rregullt ose e parregullt) më zanore, dhe na paraqesin të AJU+un, ashtu sikur dora e AJÉT, por në hapësirat, A, O, U, Y, I...etj.,)huaja, por nuk mund ta gjuaj poshtë faktin se ato ishin fjalë shqip para turke dhe par arabe të mbeten/metne atje mija vite ma pare. Nodh që Gjuha shqip i ri pranon (Pri+nin/pranon/ pra+nun,...) fjalët e vet dhe pranohen sit e tilla, sepse I përshtaten gjuhës tonë dhe janë më kuptime shqipe. Megjithatë shpesh nuk përjashtohet mundësi e përshtatjes se rastësishme më fjalët e gjuhëve tjera,*

pasi gjuha shqip e ka këtë veti, për shkak se kanë pjesë në grupin para gjuhëve të lashta, të cilat ruajnë bazamentin e gjuhëve të sotme. më disa shoke të mi u fjalëtum shumë lidhur më origjinën e fjalëve; Muhabet dhe Vizitoje, Akraba, megjithatë ua pruna atyre një përfundim, familja e gjuhës shqip është e zhdukur se paku 1700 vite më pare, dhe ka mbet mbijetua (*met mijetu pra mat ma jetu*) nëpër mes gjuhëve tjera, fjalë të marra dhe ua kanë përshtatë gjuhës se vet, ata që i morren (jo morën) ato fjalë ishin njerëz të cilët ishin pjesë e familjes të këtyre gjuhëve të zhdukura. Megjithatë kohë të gjatë këta popuj kanë pas ndikim dhe kanë tjetërsuar popuj dhe gjuhë tjera, për shkak të ndikimit të madhe kulturore dhe ushtarak si fuqi në kohën e Neolitit, e cila duhet të këtë në marrjen e kësaj natyre dhe strukturë të cilët e kanë gjuhët Gjermane, Samite dhe sidomos Sllave.

Shumë fjalë të cilat popujt shqipfolëse i ka marr dhe i ka majt ato i përshtateshin natyre, ndërtimit dhe anës kuptimore të gjuhës shqipe, shembull i kemi edhe këto fjalë; VIZIT që ka kuptim shumë të forte shqipe, siç është VIZITTOJ/VIZATTOJ/LEVIZ/LOZET,...që na jep kuptimin e fjalës VIJ dhe pjesa ZIT që na jep kuptimin e lëvizjes gjatësore ose zgatore, siç i kemi fjalët ZIT/ZOT/ZUT/ZET/ZAT, ..si dhe fjalët ZANUN/ZENON/ZINEN/ZINEA (që mund të jetë/jote/ote/yte/ite/ate/ute,....., përshkrimi i fjalës LAVIRE=LAVAR, ose KURVE që ka kuptimin KORAVE), kështu ZOT na jep levizjen gjatësore ose për s'zgatit të materies në gjetësin përmbi tokë OT, prej nga kemi ZOT. Natyrisht kur ZOT lëvizje në mënyrë rrotulluese ashtu si lëviz toka rreth dielli dhe Kashta e KUMAR (ku KASHTA nuk e ka kuptimin veç të Kashtës e cila ka met mas korrjes por na kallëzon sasinë e gjësenit i cili livrit në mënyrë shtjellor si shllung/shllang/shallu nu ga/, pra KA A SHTU(SHTA=SHTU=STA=SHTJELL, e na jep formën shtjellore shllungore të galatikes tone, dhe KUMAR = ka kuptimin KA MARE, pra ka ngritje dhe ka Harmoni/ARMON=AR MON, pra përsosje ka, AR=Naletsi rritje përsosmëri MAN, kështu kemi ARMON=HARMON ashtu sikur ANA=HANA dhe kemi AR tash në lartësi të madhe jashtë përmasave të tokës. Kështu KUMAR do të mund ta themi KUMHARE=KAM HARE..etj. Krahaso dhe nxirre përfundime logjike; HARE+MAN=HARMAN=HARMONI, pra fjala HARMONI do të thotë HARE MAN ku fjalën MAN e kemi në trajtën MON, ashtu sikur MANA quhet edhe MONA, dhe HARPA=ARPA= AR AP=HARHAP=HAREPE në kuptimin EP/AP=PA/PE HARE.

Nga krejt këto nxjerrim përgjithësimin; renditja e bashkëtingëlloreve MN ka kuptimin MAN/MON/MUN,...., prej nga kemi gjësendin i cili MA dhe NA ose MU dhe NU, MO dhe NO, pra NU MUjtjen. Edhe njëherë MN ka

kuptimin MUN/MAN/MON/MIN/MEN/MYN, lexuesi duhet të kuptoj se MEN (mendja na jepet si ME=MA dhe EN=AN sepse kemi gjësendin qe MA, krejt normale se MENJA MAN Mendimet tona, por duhet të ditur se AN në formën EN është AN në lëvizje e cila gjendet në largësi ose të cilën nuk mund ta m'rrij/a'rrij/m'rreh/a'rreh folësi ose këqyrësi qe e përshkruan dukurin/dukunin (da ka non, sikur na thote DA KA N'ON, PRA KA DA VE(NIN/NON/NUN) ) e të menumit/menduarit)

Gjuha shqip nuk ka lind në Lindjen, as në Iran, e as në Afrike, ajo ka lind edhe është zhvilluar në Evropë, përgjatë detit Mesdhe, dhe qendra e saj ishte Lumi Danub. Gjuha shqip e versionit të sotëm, i cili ende flitet në Kosovë/Dardani dhe Veri, ka zhdyr në drejtim të Ballkanit të Jugut, dhe është ba qendër duke marr qysh në vitin 2000 para Krishtit gjuhë e rëndësishme edhe e Lindjes, Egjyptit, dhe dej në thellësitë e tokave të Iranit. Arsyeja e dyndjeve në drejtim të Lindjes se Mesme mund të ketë qenë Klima, depërtimi i popujve tjera nga Veriu dhe pjesa e tokave Ruse, ose mund të jetë edhe ribashkimi më popujt që flisnin të njëjtën gjuhë më ta, në lidhje të thella parahistorike. Një gjë është e sigurt, gjuha shqipe, nuk është veç para gjuhëve Indoevropiane, por është para gjuhëve Samite dhe ka lidhje më gjuhët e lashta të cilat kanë ndryshuar për shkaqe të perzimjes/përzjerjes më popuj e gjuhët tjerë. Popujt shqip folës, kanë pas një përhapje të gjere në parahistorinë e lasht ose shumë të lashtë dhe mandej mas zgjanimit të madh, janë shkuar nëpër mijëvjeçare duke u tkurrur vazhdimisht deri në ditët e sotme, por pjesa e mbijetuar sto, nuk ka pas lëvizje të mëdha, dhe më ketë ka ruajtur pastërtinë/Paqëtin (Pa aq t'an/in) e gjuhës para indoevropiane ose gjuhës më të lasht në botë. Sa ma shumë kanë lëviz popujt duke u larguar nga vendi i para gjuhëve të lashta aq ma shumë kanë pas kontakte më popujt tjerë, dhe kështu kanë krijuar fjalë të reja. Shpesh një fjalë nuk mund të merret/kopjohet ashtu më theks dhe më veti të plota, por merr forma dhe tingujt tjerë shtesë (***SHTO= SH+TO+ES=ESH=EC=SASI e gjësendit/materies e cila ekziston në formën shtjellore të lëvizjes , pra lëvizje afërsisht rreth një boshti ose pikave/sipërfaqe të caktuara në hapësirën fizike (FIZIK= IZIK=IZ na je levizjen gjatësore të materies, kurse Ik na jep zhvendosje e saj, largimin e saj, dhe lëvizshmërinë e saj***)) duke e shformuar, por të njëjtën kohë duke krijuar fjalën tjetër e më ketë duke ndryshuar fjalën e gjuhës së parë.

***Shënim:*** E dimë se fjala COPY përdoret sot në gjuhën Angleze, nuk mund të themi se është fjalë shqipe. Megjithatë fjala COPY e ka rrainj Shqipe, e cila do të thotë KAPI, pra e KAPI një gja dhe Venosi në venin tjetër. Kuptimi i njëjtës fjalë tek popujt e ndryshëm shpesh interpretohet për fenomene dhe gjëra të ndryshme në dukje/pamje, por në kuptimin bazë

janë të njëjta duke u ndërlidhe e nërlaku me brumin e gjuhës së lasht. **Dihet udhëtimi i kësaj fjalë nëpërmes Latinishtes tek gjuhët e Perëndimit, të cilat kishin lindur gjuhë të reja nga ardhja e popujve prej Veriut dhe Lindjes. Nuk duhet të përjashtohet mundësia se shumë fjalë të cilat mendohen se kaluan në Perëndim nga Latinishtja, në të vërtetë janë fjalë të cilat janë marr shumë me përpara sesa të kishte Latin në këtë botë dhe Perandori Romake.**

## HIPNOZA/HIPNOTIK/HYPNOZA

### SHKOFT

*T'shkoft dita mar*, ta qërojmë pak ma shumë çdo fjalë t'kësaj fjalie. SHKOFT, kemi SH na jep përshkrimin e sasisë t 'pjesës KOFT, ku SH mun/mund përafrohet më fjalë **Shumë**, paraqet shumësin e pjesëve KOFT , pra kemi  $KOFT(1)+KOFT(2)+KOFT(3)+KOFT(4)+...+KOFT(n)=SH(KOFT)$ , secila KOFT është jo barabartë me tjetrën, duke formuar formën, e cila ka zhvendosje të llojit; SK, SHK, SHKO, SHKU, SHKI,...,etj., nga pika themelore ku gjendet njeriu/krijuesi i fjalës i cili e përshkruan formën e këqyrun. Nga KOFT kemi KO e cila përfarohet me KA, dhe OFT, e cila ka kuptimin e njëjtë me fjalën FT. Ku FT na jep distancën/largësinë me përshkrimin e shpejt sipas vetive të fjalës F, dej në T qe kemi FT, për të cilën kemi dhënë sqarime të shumta. Kështu KOFT na jep pasjen FT nëpërmes KO, ashtu sikur të themi KA FUT/FAT/FIT,... ndrydhet fjala përshkrimin e veçorisë tjetër KOFT.

$KAM(1)+KAM(2)+KAM(3)+KAM(4)+...+KAM(n)=SH(KAM)$   
**KON/KAN/KIN/KUN/KYN(1)+KON/KAN/KIN/KYN/KUN(2)+KON/KAN/KIN/KYN/KUN(3)+...+KON/KAN/KIN/KYN/KUN(n)=SHKON/SHKAN/SHKIN/SHKUN/SHKYN**

*Krahaso:*

**Shkoft**

**Ankoft**

**Koft**

Kurse fjala KOFT përfarohet më KOT, megjithatë, tingull KOT përshkruan gjatësinë/hapësin në tri përmasa, shumë të shkurt, e cila shtrihet



ngat ose për rreth folesit/veneruesit/këqyresit të dukurisë, nga kjo, më shtimin e tingullit nermjet (ner met/mat/mot/mut,...).

E dim se KOT është e përafërt më fjalën KAT, pra KA At, ka hapësirën përpara më gjetësin AT, por tash jo gjatësi e madhe por e shkurt, në formën KO/KA/KO,...+OT prej nga kemi KOT

Megjithatë **numja** e tingullit nermjet O+F+T do të kemi OFT si O+FT, dhe për pjesën FT kemi përshkruar levizjen e shpejt të gjatësisë e cila mund të jetë shumë e shkurt FT pasi nuk kemi zanore të parashkuare (...)T. Kështu fjala FT paraqet një gjatësi të shkurt të përshkruar shpejt, kjo gjatës/ hapësirë e gjësëndit mund të jetë në drejtim horizontal dhe vertikal.

Kështu KOFT përshkruan të jesh në rrethinën e shikuesit/këqyrësit ose pikës krahasuese ku truni e nin/ndjen veten, dhe merr të dhanat nëpërmes shqisave më anën e të cilave edhe orientohet-drejtohet në kohë dhe hapësirë.

Kështu nga përmasat KOT kemi KOFT

Natyrisht nga kjo mund të bëjmë disa përgjithësime

KAT=KAFT=SHKAFT

Kot=KOFT=SHKOFT

KIT=KIFT=SHKIFT

KYT=KYFT =SHKYFT

KUT=KUFT=SHKUFT

KET=KEFT=SHKEFT

Kështu kemi copëtimin e fjalisë KA, KAF, KAFT, KAT, KAS, KASH, KAL, KALL, KAM, KAN, KAR, KARR, ...

KA	KAF	KAT	KAFT	SHKAFT	ÇKAFT
KO	KOF	KOT	KOFT	SHKOFT	ÇKOFT
KE	KEF	KET	KEFT	SHKEFT	ÇKEFT
KI	KIF	KIT	KIFT	SHKIFT	ÇKIFT
KU	KUF	KUT	KUFT	SHKUFT	ÇKUFT
KY	KYF	KYT	KYFT	SHKYFT	ÇKYFT
KA+RA	KRA	KRAT	KRAHT	SHKRAT	SHKRAFT
KI+RI	KRI	KRIT	KRIHT	SHKRIT	SHKRIFT
KO+RO	KRO	KROT	KROHT	SHKROT	SHKROFT

KU+RU	KRU	KRUT	KRUHT	SHKRUT	SHKRUF
KY+RY	KRY	KRYT	KRYHT	SHKRYT	SHKRYFT

KA RA	KAR	KART	KARAT	SHKART	SHKARAT
KI RI	KIR	KIRT	KIRIT	SHKIRT	SHKIRIT
KU RU	KUR	KURT	KURUT	SHKURT	SHKURUT
KE RE	KER	KERT	KERET	SHKERT	SHKERET
KO RO	KOR	KORT	KOROT	SHKORT	SHKOROT
KY RY	KYR	KYRT	KYRYT	KYRT	SHKYRYT

KA AR	KRA	KRAT	KARAT	SHKRAT	SHKARAT
KI RI	KRI	KRIT	KIRIT	SHKRIT	SHKIRIT
KU RU	KUR	KRUT	KURUT	SHKRUT	SHKURUT
KE RE	KER	KRET	KERET	SHKRET	SHKERET
KO RO	KOR	KROT	KOROT	SHKROT	SHKOROT
KY RY	KYR	KRYT	KYRYT	SHKRYT	SHKYRYT

KA+AM	KAM	KAMT	KAMAT	SHKAM	SHKRAM
KO+OM	KOM	KOMT	KOMOT	SHKOM	SHKROM
KI+IM	KIM	KIMT	KIMIT	SHKIM	SHKRIM
KU+UM	KUM	KUMT	KUMUT	SHKUM	SHKRUM
KY+YM	KYM	KYMT	KYMYT	SHKYM	SHKRYM
KO+EM	KOEM	KYMT	KYMET	SHKEM	SHKRÉHÉM

Pra, kemi renditje të dy zanoreve dhe përthurje më shumë zanore.

Nga fjala KAMAT do të thotë KA MATje, KA MET, KA MOT, KA MYT, ose KYMYT, ose KYMET që përshkuan gjësendit; që KA

MATJE që ka vleftë, kështu edhe fjala e menume KYMET ose KIMET në të vërtetë është fjalë e gjuhëve shqipe, më emrin KA MAT/MET pra gjesen/gjësend që është MAT dhe që dihet sasia e saj. Kjo fjalë duhet të trajtuar si fjalë Shqipe, pra, kjo na jep pamjen edhe për fjalën KYSMET që na jep KUSH MET ose KA SHMET që përafrohet më gjësendin që ka MET. Kështu gjuhët e familjes shqip kishin përhapje të thelle në tokat që sot janë Samite. në të vërtetë tokat e Lindjes se Mesme që sot janë Samite, dikur ishin nër ndikimin (nikimin/nukam/nekem/nokom/nykym). Kemi më qindra/qinra/qinro qin=qun=qon ra/ro qo n'ro, kështu QENRO ka kuptimin QO N'RO pra qo në RO në majën ose sipërfaqen n'altesi RO. Rrjedhimisht fjala QENRO ka kuptimin QO n;RO, pra rri në RO, ashtu sikur kemi trajtuar fjalët VENRO=VE n'RO që munet t'jet VE=VU=VENNRO e shtrydhun (kemi shtry=shtu ry, ku ry paraqet sipërfaqen RY, dhe dhunë ka kuptimin e njëjta më fjalën DHAN por tash në hapësirën-sipërfaqen Y, pra jo të përdoret DHUR sepse nuk merr kuptim gjithmonë fjala DHAR edhe pse fjala DHAR mund të kuptohet si DHA në AR.) në VENNRO=VENRO. Megjithatë edhe në të folmen e Jugut merr kuptim, QENDRO NGA QO N'DRO , PRA të KESH DRO, por jo gjithmonë. në përgjithësi, mendoj religjionet e përhapura në lindjen e Mesme në të vërtetë kanë rrënjë nga Evropa në përgjithësi dhe nga Ballkani në veçanti. Çështja e gjetjeve arkeologjike, ndërlidhet më materialin të cilët njerëzit kanë punu (PUNU= PUN =PU+UN të nojsh diçka poshtë nër sipërfaqe ashtu siç kemi fjalët FUN/TUN/LUN/RUN/GUN,..., që nerlidhen më pjesën e mrensheme të gjësendit, pra gjerat që bijën ose nodhin nër sipërfaqe).

Nga kjo FT afrohet më FUT/FAT/FIT/FOT/FYT

Kurs MT man kuptimin e gjësendit

Në përgjithësi fjalët e shumta rreth ndikuan në krijimin(KRIJ MAN=MIN, KRY MAN, MAN KRIT, ose MAN KRY ) e shumë gjuhëve atje, në format që kanë sot, qysh 5000 -8000 vjet para Krishtit (ET, IET, JET, VE+JET=VJET, IT, VE+IT=VI+IT=VIT pra fjala rrajën kryesore e ke ET/IT/UT/OT/AT/YT,...) duhet të kërkuar në gjuhët Iraniane dhe Arkadiane, Arabe, Hebraishte, që në të vërtetë mund të jetë që para tyre në ato toka ishin popujt e lashte shqipfolës, dhe gjuha shqip ndikojë/nikojë=ni ka=ko je, fuqishëm=u qishem.

DEFINIT=DA FUNIT

KUFINIT=KAFUNIT

Me krahasimin e këtyre/këtyne **Kufiri/Kufini** kuptojmë fjala **Kufi si formë** e shkurt e **Kufini**. **Nga kjo kuptojmë** se Kufini është formë e drejt me kuptim. Nga fjalëzat shohim; strukturën e fjalëve, shtresimet, format më të drejta të fjalëve të cilat i përdorim, fjalë të cilat marrin pjesë në

ndërtimin e fjalëve të çdo dialekti dhe shumë fjalë të gjuhëve t 'Evropës dhe Azisë.

## SKOROBISHT

Toponim afër Korishes (kemi **Kodrishes**, **Kadresh**, **SHKODER**) në Kosove,

Duke u nis prej **SKO** e cila mund të përafrohet më **SHKO**, **SKA/SHKA**, por edhe më fjalën **SHKO/SHKI**, gjësend pamje e reliefit që **SHKOn** në kuptimin ka pjerrtësi prej nga forma përkruhet më fjalën **SHK**, që paraqet rrudhjen e menjëhershme nga nalt'sia më ramje n 'rrafsh, për këtë kemi **SKO**.

**SKO** përkruan pjerrtësinë ramjen nga niveli i nalt drejt e teposhtë, përkruan thjesht reliefin, formën. Kemi **SHKOM**, **SHKAMI**, **SHKIM**, **SHKUM**, **SHKEM**, ..., prej nga **SHKAMi** në të vërtetë na jep pamjen e shumë kamëve/këmbëve por të cilat nuk janë të barabarta në gjatësi ose trashësi dhe të cilat kanë ramje fundet e tyre duke dhënë formën e ramjes. Kështu nga **BJE=BIJE** në Kosovë/Dardani **Bjen/Bje**, dhe pjesa **SHK**, kemi **BJE+SHK** prej nga marrim **BJESHK**, duke na dhënë pamjen në ramje të **SHK**. Prej nga kemi,

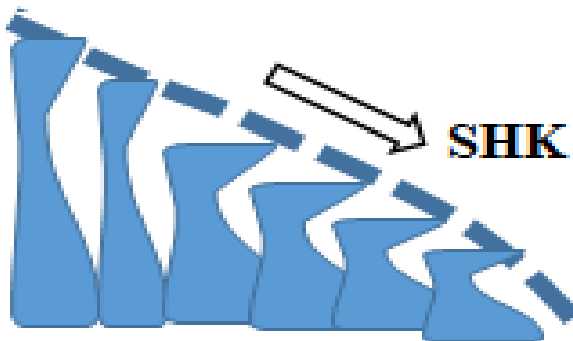

Për fjalën **RO** kemi shpjeguar hollësisht, prej **RO** e përkruajmë llojin e rrafshnaltës të ngritur më mure anësore nga fusha ose rrafshi për një kënd të gjerë. Kështu muret që e ndërtojnë 'rrafshnalten' ku përmbi mund të ndërtohet së paku një vendbanim, formojnë shumicën e kohës një kënd të gjanë,

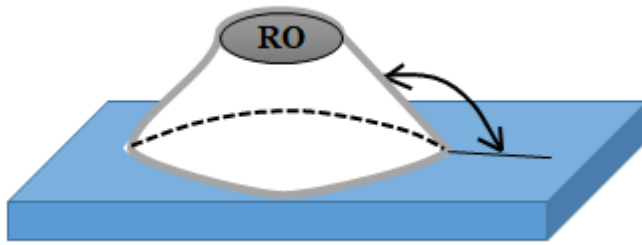

SKO-RO-BISHT

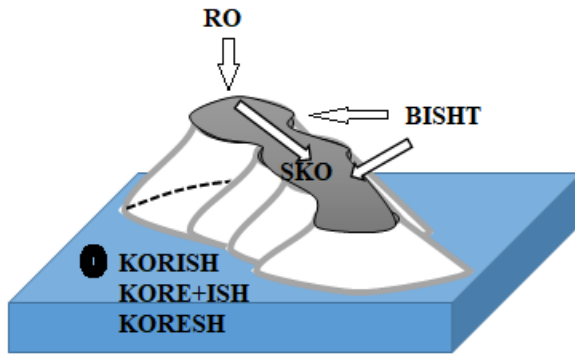



SKO-RO-BISHT

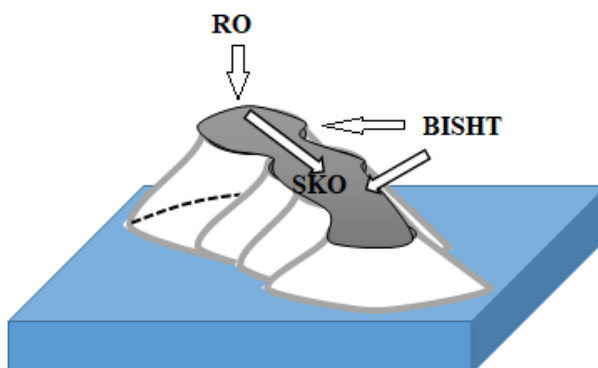

SKOROBISHT/SKARABISHT/SKIRIBISHT,...

Nga ky emër kuptojmë se kemi të bëjmë më reliefin S(KORE)BISHT, pra ni *SHkore* (pra kemi përafrim më llojin e *KORES* e cila është *SHKORE*, të cilën po e shprehim si shumë *KORE* të ngjitura njëra më tjetrën, të cilat kanë përmasa të ndryshme dhe që na jepin *SHKORE*/vazhdimi i bërjes se *Kores* si *SHKORE*, e cila nuk përfundon kemi *SHKRO*, *SHKRI*/*SHKIR*,..., etj., veçori tjetër e *KORES*, të cilat veti i shton fjala *SH*, pra, *Korja* fillon si *Shtjelle* të shfaqet në trajtën e quajtur *SHKORE*/*SKOR*/*SKORE* *BISHT*), si shumë *kore* e thyme n'ramje, e cila ka formën e bishtit, ose Bisht i *Kores*, që ka trajtën jo krejt *KORE*, por si *SKORE*. Në këtë mënyrë kemi të formuar fjalët *SKORE*, *SKURR* (barku i shkon *Skurr* ashtu kallëzon formën *SHKURR*, pra =*SHKU* e futur mrena në *URR.*, që del në formën *SHKURR*, pra, njëjtë si *ARR*, ku formohet *SHKARR* prej nga kem *SHKA* që futet ose paraqitet si *ARR*, ose forma e

Arrës s zhvendosur në atë mënyrë qe na jep SHKARR/SKARR/SHKURR/SKORR,....,etj.

Kemi ROSHKODEL në Bjeshkën e Deçanit RO-SHKO-DEL si trajtë e fjalës RO-SKO-DEL, që e paraqet RO si pamjen kryesore dhe rrëshqitjen e saj në formën SKO/SHKO, dhe pjesa DEL është e formës DAL, pra, gjësend i dal si krahasim më mjedisin/hapësirën rrethuese.

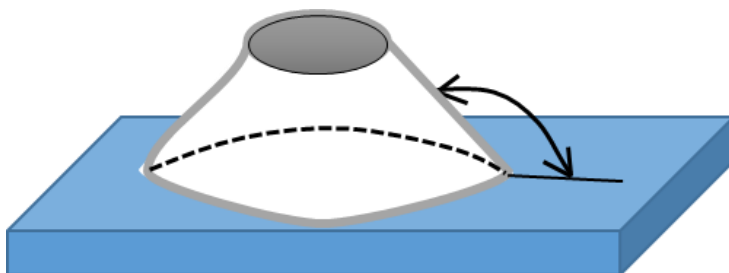

Pamje e reliefit RO, me strukturë të tillë ndërmjet RO/RI pa ta kishte pamjen më të ngusht dhe në rrafshnalt do të quhej RI, kurse po ta kishte muret/n'gritjet anësore më të pjerrta dhe me e gjerë mund të quhej RO. Sikur të ishte e ngjitur/ngit njëren anë me Male ose masive tjetër bjeshke, atëherë do të quhej KRO/KRE/KRI ose BRO/BRI/BRE. Pamja në foto është në Shri Lanka, kurse grehinat/rrënojat përmbi janë ndërtime të shek. 5 i erës t're.

## SKRAPAR

Skrapar, ka kuptimin SHKRAPAR nga SHKRA=SHKRE=SHKRI dhe AP duke ndërtuar SHKRAP= AP SHKRA pre AP=EP SHUM KRAH, prej nga kemi SHKRAP. Prej nga kemi KRAH +AP, ap KRAH më shumë KRAH, me shume te dala të llojit AP KRAH, si; KRAP/KREP, ku KRAP do të thotë KRA AP. Pra, AP/JAP/HAP+KRAH/Kre/kry/kro,..., prej nga KRAP/KRIP/KREP/KRYP,..., me këtë KRAH i qitun/qitur jashtë. Kështu SKRA, na jep SK me fjalën SHK e cila do të thotë SHKO, pre SHKRA kemi ashtu si SHKRI, por tash SHKRA merr përmasa të mëdha prej nga Ra-mje e cila rrëshqet/RR- fjalë e cila përshkruan sipërfaqen me rrgalla, kurse SHQET ka kuptimin SHKET-SHKYT-SHKAT- duke përdorur Q, si SHQET, SHQYT-SHQOT/SQOT,...,prej nga kemi,... SHKRAPA, SHKRAPAR si emër SKRAPAR, përshkruan reliefin malore i përhapur në mënyrën të cilën e përshkruan vetëm fjala SKRAPAR/SHKRAPAR, si SHKRAPA të përndara. Kemi fjalën e afërt SKROP/SHKROP, SHKRUP, SHKRIP, SHKREP...etj. Kështu SHKREP përmban kuptimin RE+EP, pra RJEP dhe SHK na jep kuptimin SHKO/SHKU/SHKY/SHKI/SHKA, si përfrimi me fjalinë *shumë i veprimeve* KO/KY/KEE/KI/KA,..., pra SH+/KO, KI, KU, KA,.../= duke fitu SHKA/SHKO/SHKI,... si SHKA\*RA, SHKO\*RO=SHKRO,....

## RAN/RAND/RËNDË.

Si vërtetim *m'rrim/marrim/merrim/morrem/murrem* fjalën RENKIM e cila në bazë ka kuptimin RAN KAM pra, E KAM RAN, që kuptohet kur marrim një peshë të madhe dhe është e RAN, por tash kemi REN+KIM, e do të thotë RAN KAM. Prej nga shohim se nuk e përdorim



fjalën RENKIM si RENDEKIM, por RENKIM, më këtë e ruan formën e lasht t ‘veriu; RAN KAM. Kështu RENKIM përdoret si fjalë që del nga RANIMI ose barra e ran, prej nga RAN KAM për të përshkruar, *heqamat = heq amat/hek amat/e qamat/qamet=qa a met ( fjalë përpiqet të përshkruaj Qamjet, diçka e cila Qahet, dhe METet e Qame, fjalë e përdorur në jug e marum nga fjalët e gegnishtes, pra materiali i nënshtresës se krijimit të fjalëve në Jug qind për qind metët i gegnishtes),* vikamat, hukamat, piskamat/*pi+is+ka+ma+at/* , dhe munimin/mundimin kur qojmë RAN, kur bajm RAN. RAN përdoret në hapësirën e Dardanisë.

*Shënimi:* të krahasojmë fjalën QAMAT/QEMAT, e cila vihet/vije/vie/vihe në lëvizje, duke u larguar nga pika kryesore e krahasimit, aty ku gjendet krijuesi i fjalëve, pra njeriu ose më saktë sytë dhe truni i tij, kështu e largimit kur kemi zanore përpara ( **zanore**) qamat. Njëjtë kur themi IK qe na jep pamjen e largimit, dhe Ki na jep pamjen e afrimit më piken kryesore krahasuese, por gjithmonë duhet të mos harrojmë në të dy rastet gjësendi qe largohet ose afrohet në këtë rast ruan një pikë ose bashkësi pikash (*sipërfaqe e caktuar jo më e madhe se pjesa e ndare nga tanesia*) më gjësendin tjetër dan/ndam/dar/ndar n’largim ose bashkuar n’afrim. Përgjithësojmë edhe rastet kur kemi EQ dhe QE, sepse K në të vërtetë është i afër më shumësin e fjalës K. Nga kjo vlen edhe për (**he**)ktar, por edhe (**he**)qam, (**he**)qem, (**he**)qim,..., etj. *Nojani ro*, lexues, duhet të përgjithësoj çdo përfundim dhe për rastet tjera.

### **Të krahasojmë dhe sqarojmë fjalët**

KEM	MEK
KIM	MIK
KAM	MAK
KOM	MOK
KUM	MUK
KYM	MYK
KEAM	MAEK

## MAK/MEK ,...

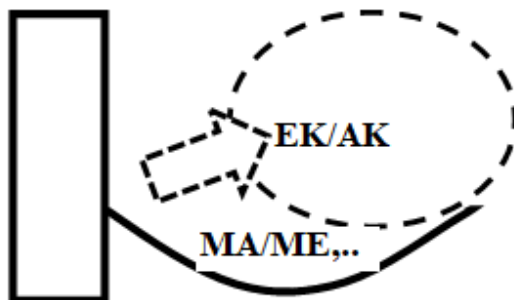

Nga vizatimi jemi përpjekur të shpjegojmë pamjen e gjësedit në MA-het por Majtja e gjësedit i cili ka lëvizje, shpesh duke u larguar nga pika ku gjendej ma parë, ose na jep lëvizjen nga pika në pikë, nga periudha e caktuar kohë në periudhën tjetër, pra lëvizjen nëpër pika kohë, e cila nuk është vetëm MA, por është MAK. Nga kjo; MAK/MEK/MIK/MUK/MYK/MOK,.. nuk i takojnë një vendi ose mjedisi në kohë e hapësirë, por ato zhvendosen edhe në kohë hapësirë duke lënë gjurme të zhvendosjes permas/prapa. Derisa KAM/KEM/KIM/KUM/KOM/KYM ,..., përshkruan pamjen e takimit të hapësirës që e merr n ‘pronësi gjësendi të asaj i cili quhet AM/MA.

Prej nga; KAM/KEM/KIM/KUM/KOM/KYM ,..., na jep jo lëvizje në hapësirë e kohë të gjësedit, por e përshkruan vetëm pamjen e asaj i përket pjesa AM/EM/UM/IM/OM/YM, ...ose MA/ME/MU/MI/MO/MY,... Ky shpjegim vlen edhe për NAK/NEK/NIK/NUK/NYK/NOK,..., të cila na japin NU-mjen e gjësedit, e cila numje ka lëvizje-zhvendosje në kohë e hapësirë

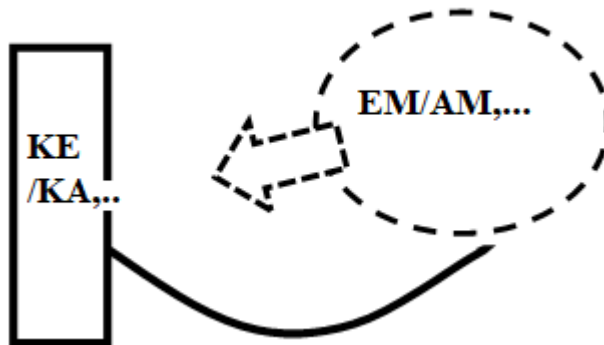

HEM MEH  
 HIM MIH  
 HAM MAH  
 HOM MOH  
 HUM MUH  
 HYM MYH  
 HEAM MAEH

REM MER  
 RIM MIR  
 RAM MAR  
 ROM MOR  
 RUM MUR  
 RYM MYR  
 REAM MAER

LEM MEL  
LIM MIL  
LAM MAL  
LOM MOL  
LUM MUL  
LYM MYL  
LEAM MAEL

LLEM MELL  
LLIM MILL  
LLAM MALL  
LLOM MOLL  
LLUM MULL  
LLYM MYLL  
LLEAM MAELL

NEM MEN  
NIM MIN  
NAM MAN  
NOM MON  
NUM MUN  
NYM MYN  
NEAM MAEN

GEM MEG

GIM    MIG  
GAM    MAG  
GOM    MOG  
GUM    MUG  
GYM    MYG  
GEAM   MAEG

GJEM    MEGJ  
GJIM    MIGJ  
GJAM    MAGJ  
GJOM    MOGJ  
GJUM    MUGJ  
GJYM    MYGJ  
GJEAM   MAEGJ

Mos të harrojmë disa fjalë përshkruajnë levizjen/dinamikën më shumë se tjerat, megjithatë krejt fjalët e Shqipes, përshkruajnë gjësende të cilat janë në lëvizje të vazhdueshme. Pra shpjegim në përputhje të plot më fiziken moderne. Vete emri i Zotit, pra ZO, ose emri i ZOS ose ZOES na jep pamjen e lëvizjes së gjësendit per -zgati, zhvendosje gjatësore e materies në sipërfaqen e tokës. Emri ZO sikur na thotë Z O, në kuptimin Z OSHT, ashtu duke na dhënë ZO, dhe shpreh levizjen në tokë, pra Z në kuptimin zhvendosjes Gjatësore O. Megjithatë përfrimi ZO më Z OSHT është vetëm përfrim dhe kurrsesi nuk tregon se fjala ZO është barabartë më fjalët; Z O dhe Z OSHT. O e cila na jep kohën e tashme, në praninë e këqyrësit,

## Ekzekutim

Ekzekutim, në gjuhën shqipe ka kuptimin EK, dhe do të thotë *Ikje* ose largim nga personi/këqyrësi i dukurisë, dhe pjesë ZE e cila na jep zhvendosjen gjatësore të gjësëndit /materies. Kurse *Kutim* ose EKUTIM ka kuptimin më fjalët; EKATIM/KETIM/KUTIM/KOTIM, të cilat përshkruajnë gjatësitë; KAT, KET, KOT, KIT, KYT, prej nga KUT përshkruan gjetësin UT, e cila gjendet në brendësin e gjësëndit/mren'sin. Nga kjo, në gjuhën shqipe *EKZEKUTIM/IK ZE KA TIM/* na jep pamjen e gjatësisë, ku gjësendi-materia lëviz në zhvendosje gjatësore në brendësin e gjësëndit e shprehur/shprehun më fjalën UT, KA+UT=KUT dhe IM na jep kuptimin AM por tash në hapësirën gjatësia është shumë më dukshme sesa gjanësia/trashësia, për të cilën kemi folur hollësisht përgjatë librit.

## Ylberi

*Në Kosovë për emrin e Ylberit është përdorur SHOKA E SHIUT, ose SHALLI i SHIUT, megjithatë Ylberi është përdorur më shumë në disa rajone tjera. Ylberi përdoret edhe në gjuhët tjera. Megjithatë në shqipe merr kuptim si YLBERI, e do të thotë YL+BARI. Nga BERI/BARI kuptojmë gjësëndin, i cili ngritët në ER/AR, në përputhje më tëgjitha shpjegimet e bëra. Kurse pjesa YL/UL/EL/AL/IL ka kuptimin e nivelit/naltësis se caktuar të gjësëndit, përkatësisht në këtë rast tëYLBERIT, Megjithatë YL na flet për pozitën në të cilën njeriu kur arrin nuk mund të kthehet, ose mund të jetë pozitë, mjedis, lartësi ose gjësend e paarritshme për njeriun, si edhe jashtë kontrollit të tij.*

*Nga kjo mund të jetë se kjo fjalë është prej gjuhës tonë, dhe fjala Ylber ka udhëtuar nga Evropa për në lindjen e mesme dhe Azinë e vogël më tepër se 6000 vjet më par. më këtë të krahasojmë fjalët, BERI, YL më fjalët tjera të shqipes, prej nga gjejmë se këto janë të shtresuar shumë mirë në numër boll shumë të madh të fjalëve. Kështu kemi; BER/BAR/BUR/BOR/BIR/BEAR/BYR ,...si edhe BARI, BRERIM, BERAT=BE ER AT, qe na jep përshkrimin e reliefit të tij, dhe emri BERAT duhet të jetë shumë më i lasht sesa emri **Belgrad**. Ndonëse edhe emri Beograd (BEL=BA+EL/BAL=BA+AL/BIL/BUL GRA+DA) dhe kjo fjalë, u krijua nga popujt shqip folës para se të vinin Sllavët. Nga kjo fjala GRAD/GRADISH, GRADISHT, GRAB, GRABUJA=GRA BAJ. GRRABA/GRABA,...etj., nuk kanë asgjë të përbashkët më gjuhët sllave.*

### ***Shënim:***

*Serbet gjenetikisht mbi 40- 50 % janë me strukturë të njëjtë gjenetike si Shqiptaret e Kosovës, dhe po ashtu në nivel më t'nalt Bullgarët e Maqedonas. Një pjesë e Grekëve të cilët janë shumë të afërt dhe posaçërisht të Peloponezit, të cilët janë shqiptarë të shkombëtarizuar. Malazezët po ashtu në përqindje të nalt gjenetikisht janë vëllezër me shqiptarët. Sllavizimi i Malazezeve dhe Shqiptareve në Serbi, ndodhi shumicën e kohës mas pushtimit Otoman, kur fillojë populli shqiptarë të (n)dahen në baza fetare. Rastin konkret kemi më të ashtuquajturit SHKIT E RAJES, të tjetërsun në Sllavë, për shkaqe të afërsisë së fes Krishtere Ortodokse më popujt sllavë.*

# **LIBRI 4**



## **KAR/KIR/KOR/KUR/KYR/KER/KEAR/KOIR/KIOR/,...**

Në pjesën e parë të këtij libri ‘Msheftësit e Gojes – pjesa e parë’ kemi folur gjerësisht për fjalën Kar, pra KR/K-zanore-R dhe KR-zanore-, pra thurjet më zanore tjera. Megjithatë mund të shtojmë, se fjala Korita, pra; U korita pse nuk erdha më t’pa, ka kuptimin e korisë, pra, gjendjen e cila shndërrohet në Kore. Kore është pjesa më e fortë e bukës më e nalta, si shtresë mshtjellëse/pshtjellese, ashtu si L’kur, lëkurë, LE+KORE/Kure e bukës se pjekur, megjithatë merrej si pjesa ma pak e ushqyeshme, natyrisht se më e ushqyes dukej tuli=T’uli=te ult, nga ul, pra, nën Kore/siperfaqen e trupit, gjesendit.

### **KORISTI**

***Shënim:** Kemi folur boll shumë për kuptimin KORE, e cila ndërton shumë fjalë në shqipe, si edhe në gjuhët e sllave të Jugut, siç kemi fjalën KORISTI, fjalë me rrënjë shqipe e përdorur në kuptimin me marr KORE. Pra KOR - ISTI ose KORE SHTI, ashtu me shfrytëzua çdo mundësi, për të përdorur për qëllimet e tij,...etj. Kjo fjalë është pa kurrfarë dyshim me rrënjë shqipe, dhe flet se pjesa e madhe e popujve Sllavë sot në gadishullin Ballkanik janë të tjetërsuar në sllavë.*

*Meno per fjal’ t n’ shqipe;*

*KORE, LAKORE, LEKUR, KORAB, KURUB, KORINTH, KORITA e tamlit, KORITEM, SHKORE, KORB, KORAL, KORAC-KORAS-KORASH, KORISH me relief si Kore, KORDH, KORIJE, KORDELE me kuptim KORE DAL, pra gjesend në formën e përbërjen e KORES ....etj.*

#### **Kemi Shembujt;**

*U Korita më dikan, kuptohet se ke ba punën /pu non ose Non PU/ dhe veprimin e kthimit të gjësëndit në Kore, pra në gjendjen jo të mirë.*

**Korb/Korab emër i cili tregon kthimin e gjësëndit n’Kore, kështu Korb, Korub, përshkruajnë bamjen e Kores, në trajtën KORE+UB=KORE U BA=KORUBA.**

*Gjësëndi kur djegiet shumë në Zjem /Zem=Ze em=Zeu AM=ZE MA/, dhe kthehet në Kore, ose bahet sikur KORE, ku KO+OR ashtu si KA AR, për të cilën kemi folur në pjesën e parë të librit. Nga KORE, kryesisht shtrihet në pjesën e jashtme, në pështjellje/mshtjellje/mbështjellje të gjësëndit, në sipërfaqe, pra n’ pjesën me t’ nalt në prerjen tërthore të trupit. i cili gjatë djegies kthehet në Kore, ndahet si pjesa më nalt/or=ngjitje në*

*nalt'sin deri në RO/ ose më e fort /F+ORT=K+ORT=K+ART,.... Prej nga kemi KORT-OLL, emërohet GURI, KORT na jep pamjen e fjalës FORT, ku kemi ORT si pjesë e lartë e gjësendit, pra, gjendet në OR, deri në shtrirjen ORT, prej nga përshkrimi i kësaj gjatësie shpejt FORT, ose qëndrimi i saj i tillë, si ndamje nga tuli i bukës KORT/KART/KURT/KERT/..., etj., e trupit. Prej nga kemi LE, pra, do të thotë ba, krijua, formula, ose e lan e tillë, më vetit fizike e krijuar në pikën - nalt'sin përkatëse të hapësirës, shprehur më fjalën LE +KORE prej nga LKORE=L'KUR.=LEKUR . Kemi fjalën për KORE, KURUB, e cila përdoret në Veri, për gjësendin e djegur; i nxim, i bam zi si korub, zakonisht pjesa epërme e trupit, sipërfaqja e jashtme, e cila ballafaqohet më djegie ose nxehtësi, duke u krijuar rreshke e fortë nga djegia, prej nga kemi KURUB si formë e fjalës KORE. Këtë fjalë e gjejmë edhe si toponim KORAB/KURUB/KORB,...*

*Je kthy e je ba kore,*

*Ish lig e ba sikur kore,*

*tu ka kthy lëkura n'korub.*

**KORIT**, emër për numjen/qitjen e tamlit në té/tá, kështu quhej Korita, sahani i madh i ndertum/ndërtuar nga druni në formën e Kores, prej nga leu emni i tyne Korit.

Megjithatë Fjala KUR si të shpjegohet si KOR. Natyrisht kjo behet shumë lehtë kur e marrim se gjithmonë në po flasim për hapësirën e brendshme të një gjësendi /trupit dhe ngritjen nga brendësia deri në pjesën e dalje nga ajo brendësi përshkruhet me fjalën UR, kështu edhe fjala URT e shpejton njeriun të keqen dhe lazdrimin e man brenda tij.

Kemi fjalën **KURUB**, si shembull, koka ka ba **Kurub**, e cila flet krejtësisht për pjesën e brendshme të trupit e cila vije, del si Kore/KUR, siç është KU, është e njëjtë për nga kuptimin KA, ndryshime është se Ka flet për pjesën e veçantë të hapësirës A, e cila është gjithëpërfshirëse, dhe U flet kryesisht për hapësirën e brendshme/**brendshme/mrenshme/me+ren=mren/** të trupit/gjësendit. Nga kjo kemi KUR, e i bije **Kore e shtrirë permrena/përbrenda** sipërfaqes ku shtrihet Korja, kështu kemi KUR, dhe pjesa UB me kuptimin e njëjte më fjalën BU, dhe nga kjo kemi UB=BU me të vërtetë është Ba, e barabarte më AB. Zakonisht KU shpreh pjesët , dhe pronën e cila shtrihet mrena sipërfaqes se gjësendit, kurse KO shtrihet për pjesën/pronën e veçantë e gjendur zakonisht në prani dhe në sipërfaqen e tokës, pra, më drejt të thuhet, e prek sipërfaqen e tokës i përket asaj të cilën e man njeriun dhe ndërtimet e veprimet e tij.

Kështu le të krahasojmë pse quhet  
KUR=KORE=KIR=KAR=KYR=KEAR,.... nga kemi;

LE+KUR=LEKUR=L'KUR, në të vërtetë e ka kuptimin LA KORE, për arsye se KUR paraqet shtresën e mrenshme duke e këqyrë ell'sia/*thellsia/fellesia/thellësia* e trupit, kështu kemi KUR përshkruan KOREn, por tash, fjala është përqendruar në ate cka vije nga brendia e trupit, është shpesh më erret, më e fuqishme, dhe më e theksuar, shtrihet në U, duke ardh si veti e brendshme, prej pjesës nën sipërfaqen e gjësendit e cila është UR, për të cilën kemi folur gjerësisht në pjesët tjera të librit. Sipërfaqja e trupit, ashtu sikur KORJA pjesa më e nalt e bukës, ashtu sikur LëKURA/L'KURA është pështjellës trupit të njeriut. Po ashtu Korja e pështjell bukën Tek njeriu Lá KORE si L'KUR na jep përsëri kuptimin e KORES, nga L'KORE/L'KUR, ku KUR përshkruan ardhjen nga pjesa e brendshme, e cila shpreh dallim e vogël me KOR/KAR/KIR/KYR, ..., etj. KUR, përcjell kuptimin e njëjtë me KORE ashtu L'KORE/L'KUR, por ka veçorit e veta dalluese nga fjala KORE, edhe pse në themel kanë të njëjtin kuptim, i përafëruar me emrin KORE/KARI.n n Kështu kemi;

L'KORE=LAKORE=LUKORE

L'KUR=LEKURE=LAKUROJ=LAKUR

Natyrisht renditja LK si edhe L(zanore)K, L(zanore)K(zanore), LK(zanore), në thelb përshkruajnë format e lakoreve ose thjesht LAK-un, rrjedhimisht shoqërimi më R, pra më renditjen KR, KR(zanore), K(zanore)R(zanore), ose veç K(zanore)R, përshkruajnë ngritjen ose sipërfaqen më të lartë të trupit, natyrisht gjithmonë duke e krahasuar më sistemin ku gjendet këqyresi/folësi, i cili më këtë fjalë e përshkruan formën/dukurin. Nga lidhja vargore e dy formave LK+KR na jep sipërfaqen, e cila është R, dhe LAK-u sepse kemi LK/L*zanore*K por ajo sipërfaqe gjendet në pjesën më të lartë të gjësendit, prej nga kemi KR. Kështu duke i përfaruar më kuptimin bazë LAK dhe KORE kemi LK=LAK, dhe KR=KORE, prej nga marrim kuptimin LAK/KORE dhe na jep KORE e cila gjendet në pjesën më të lartë të trupit, prej nga ajo Kore gjendet në formën e LAKUT, prej nga fitojmë LAKORE, kështu LAKORE, kemi LAKUAR, LKUR=LEKUR sepse lëkura si pshtjellës i trupit =gjendet edhe si KORE por edhe si LAK.

Nga këto sqarime nuk na dalin pa kuptim fjalët/emrat; KIR/KOR/KUR/KER, do të thotë këta emra kanë kuptim në gjuhën shqipe, duke përfshi përhapjen nga Persia e deri në qoshet më të largëta të Evropës. në Kosovë/Dardani është përhapur emri KER, e përshkruan sipërfaqen ose shtresën më të lartë të trupit/gjësendit/ por edhe të grupit ose shoqërie.

Duke shpjeguar emrin LKUR, nuk na del larg shqipes as fjala KURVA, ku renditja e RV/R(zanore)V(zanore)/R(zanore)V, në të vërtetë na jep R dhe Vi, mund të përafrohet më kuptimin bazë RA +VA=VIJ. Nga

kjo RAVA/RAVIJ/RUVA/RIVA/ROVA/REVA,..., etj., paraqet sipërfaqen, e cila vije nga lartësia dhe bien në nivel të ultë. Kurdo kemi emrat RAVA, ose RAVNA, nuk ka të bej më rrafshin në gjuhën e sllaveve të Jugut, por ka të beje më sipërfaqen e rrafshet në ramje, ose më drejt të themi kemi të bëjmë me Shpatin më rënie në këndin të gjerë, pra jo më ramje të rreptë. Është interesant të cekim LAKORE në gjuhët gjermane është KURVE, anglisht CURVE, kurse nga Latinishtja CURVUS, në shqipe KURVA/KARAVA/KORAVE/KORAVJE, shembull kemi, KORUB, na jep kuptimin BA=BU=UB KORE, KORE U BA=KORUB. Krejt e kuptueshme se fjala KORE/KORUB/KORAV na jep jo vetëm sipërfaqen më të lartë të trupit, ose sipërfaqen e jashtme të tij, por na jep pamjen e gjësëndit të LAKUAR, në formën LAKORE, LKURE,...,etj. Buka asht KORAVE, ku KORAV ka kuptimin KORE, dhe AV ka kuptim si VA, formë e fjalës VI, pra KORE VIJ, VIJ si formë e KORES, e përcjellë më fjalën KORAVE. Kështu kuptimi i KORE dhe interpretimi i saj si gjësënd i LAKUAR sikur na jep të drejtën, ashtu fjalët CURVUS/CURVE/KURVE mandej edhe fjalën renuese/ranuese, nënçmuese LAVIRE=LA +VAR=KURVA, mund të këtë rrënjë shqipe. Si për bazë mund të merrej emri KURVA si formë e fjalës KORAVA si ***U KORAVA TANDITEN n'DILLI***, si dhe KURAVA, KA RAVA/KURVA-KARVA, ose KUR/KAR, afria e të cilave qëndron, Megjithatë pretendimi se fjala KURV rrjedh nga Shqipja nuk është i qëndrueshëm.

### ***AVA, AVIJA, EVJE,...***

Emrat/Emnat e lasht AVA, AVIJA, EVJE ishin emena/emra të lasht dhe më kuptim, u emnuan më mija vite, prej nga edhe emrat HAVA/A VA, HAVIJA=A VIJA, HEVIJE, ...,etj., duket se kanë të bëjnë rrënjësisht më gjuhën tone, dhe në përputhje të plot më natyrën e Shqipes.

Ndërtimi i emrave të lasht më një bashkëtingëllore në shoqëri më shumë zanore, ishte zakon, prej nga kemi;

AGIA

AGIJA- ka kuptimin A GJIJA, është e formës GJI, ose ka gji, asht e gjinit /AGAU- A GAU, është i Gjave, ose i GJan për nga pamja, i madhe, madhështore, i *Gash'me* më të tjerët i bukur.

### ***EGEU/IGIU=/AGEA, ...***

Na jep pamjen i vendin ku ka Gjë. A Gjëa, hapësirë e GJan, ni GEA/GJEA, e madhe më shtrirje shumë të largët përpara, si thuhet sa të shohin sytë, tokë në largësi, ku nuk i shihet fundi, por edhe e egër, me të

papritura, me gjé të egra. GJEA në thelb do të thotë GJa e cila përfshin; tokë, kafshë, krijesa, gjësende mbi tokë, të cilat kanë përmasa të caktuara, dhe shpesh nuk janë të njohura krejtësisht për njeriun.

Natyrisht shpesh nuk janë të njohura krejtësisht për njeriun, përveç formën e jashtme, e cila njihet mirë.

***GAJA/GAIA/GEU/GEA, ..., GJAJA/GJAIA/GJEU/GJEA, ..., REA/RUE/ROE/RUI/ROE,***

Na jep pamjen e Reve, pse je RAVA sepse REt bijn poshtë shpesh dhe janë ato nga të cilat ka Ra-mje të shiut Rés,... ,etj. Pra, vije nga Ret, vije nga Zoti, i larte, e Re, e cila rrjedh nga mosha rinore e bukur, e hishme/hi'sh'me dhe e fuqishme

***ELEU/ILIJA/ ELEA, ALEU, ALIA, ILIA, OLEU, ILLI, ALLA, ELLE, ...***

Këta emra kanë kuptimin e gjësendit e cila është Le , e cila është e vendosur/e nume nalt , e ngritur në nalt'si të cilën e shohin të gjithë, më pamje e ardhun nga lartësia/nalt'sia.

Natyrisht me pamje madhështore, ketë e marrim në bazë të zanoreve, të përdorura gjerësisht, në përputhje më ndjenjën, e cila arrihet të bartet, kjo pamje me anën e zanoreve; intensitetin e kohëzgjatjen akustike/t'zanit.

***EVEJA/AVEA, EVEU, ...***

Besoj nga shpjegimet për gjatë librit, këta emra dalin të kuptueshme edhe sot për neve. Duhet të ditur deri vonë në Kosovë/Dardani këta emra njerëzish, ishin shumë të përhapur.

***REA/EREU, IRIA, EREA, REU, ...***

Me këta emra përcjellët natyra/forma e trupave, e dukurive të cilët e përshkruajnë G, V, R, L,...etj., duke i dhënë kuptime të ndryshme, më anën e zanoreve. Zanoret ju dhanë jo veç përmasa fizike trupave - gjësendeve, por edhe lëvizje formave të veçanta më të cilat shprehen në përmes bashkëtingëlloreve .

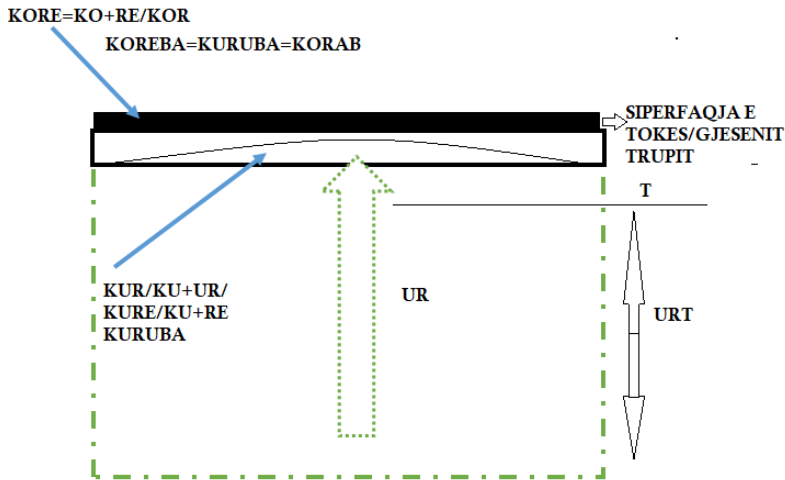

TRANONA/TREME/TRIM/TRAM  
TE RA NONA= të nohet të ramja=Tramjes  
KRA=KA+RA  
KAR=KA +AR  
plugut=Plu=pej lu dhe gut=gjut  
DAR=DA+AR  
DRA=DA+RA

## HARROJM

*Harrojmë/arrojm/arr+om/arr ma/ e cila tregon se harresa është mbledhje e gjësendit, në këtë rast kujtesës, mendimeve dhe futja e tyre në ARR, prej nga aty ngjeshën, mshelen=ma shelen/ma shallin/shëllin, dhe nuk mund të dalin nga aty, aty ngjeshën dhe nuk përhapen por rrit të mbyllura. Krejt normal se veprimi HARRES është i njëjtë më veprimin HARRNIM ose HARREN, të cilën e përjashtuan nga fjalori i Shqipes, një fjalë të plot shqipe.*

## MISHIQ

*Emnim tjetër për MUSKUJT/MUSHKUJT=MA SHKUJtjen. Fjala MISH+IQ na jep MISH i ngritur ose i qitur në trajtën IQ, e cila ka kuptimin QI/QITJE/qatje, kështu MISHIQ do të thotë MISHQITJE, pra muskujt janë MISH i QITUN, besoj këtë të vërtet dhe përshkrim të saktë anatomike nuk e kundërshton askush. Fjala MISHIQ, është e ndërtuar në të njëjtën mënyrë*

si fjalët *RRSHIQ, LIQ, N'RLIQ, KRRIQ, DREQ, KUQ, KIQ, VERIQ, ...*, dhe kjo prapashtesë nuk ka të beje asgjë më gjuhën sllave.

## **DRI/DRITH/TR/GR/KR/,....**

Kuptohet fjala DRI=Da+RI, Da nga Pjesa RI është e formuar nga ndarja e veçantë, e cila ndarje është shpesh e pakëputur është thjesht degëzim, e cila mbanë lidhje më tanësin ose më pjesën prej nga ka ndodh ndamja. Kështu fjalën **RI** e kemi shpjeguar shumë here, dhe paraqet rritjen e hapësirës e cila ka formën shpesh cilindrike ku sipërfaqja e prerjes tërthore është gati e papërfillshme më gjatësinë e saj. Nga kemi Ri përshkruan; ngritje, rritje, në kahun në drejtim kah qielli, përpjetë krahasuar më sipërfaqen e tokës. Por kuptohet në shumicën e kohës jo Brenda sipërfaqes se tokës, pra në brendësi ku **Ri** kthehet dhe behet **U** ose **RU**. Ri do të thotë jo vetëm ngritje, përforsim i një personi, pra 1, i numrit një, por edhe si m'vetësim/veçim nga mjedisi rrethues, si identitet në vetvete. Ri është ngritje zmadhime në tri përmasa i I-se. Nga kemi si përdorim emërimin e çdo rritjes/ngritjes dhe shtimit ten je trupi/gjësendi.

Nga fjalë **RI** kemi gjësendin i cili e ka bazën në tokë kurse shumicën e kohë i zmadhon (ZMA=Majta fillon e bën lëvizje translative/gjatësore ashtu ku MA kalon në vijëzime zikzake në lëvizje ZA nga zhvendosje/zvendosja gjatësore duke i rrit ose zhvendos përmasat/pozitën e gjësendit, dukurisë, veprimin i cili MA diçka të caktuar ose të pacaktuar ashtu si ZAM/MAZA,...., etj. Pjesa zmaDHON /kështu **Zma na jep të njëjtën kuptim si Zga, Zla, Zdra e lëviz dhe e zgat dukurin, formën e përshkruan fjala e cila ngjitet mas-pas Z.../**, kemi DHON, do të thotë më DHON/DHAN. Kështu ZMADHON, largojmë dukurin Z, fitojmë MADHON me qëllim MA DHON/DHONJE. Çdo gjë i MADH e kuptojmë si MA DHANJE, pra të jesh i Madh nga formuesit e gjuhës shype si me MAJT DHANIEN nga ZMAJT DHANIEN, ose më DHAN **VAazhdimësi/zdim/zdam/damje** një VIZ DAMJE-VIZHDAMJE-VAZHDAMJE/DIMJE).

Dra	Da/De/D,..+RA	Drava=Da Rava/Ra+va/via; Dragoj=DA+RAgoj/Ra gjoj=Ragoj=rigoj,...
Dri	Da/De/D,..+RI	DRi/Drini=Da Rini/Ri ni=nu=no
Dru	Da/De/D,..+RU	Druni=Dru+Nu/No,..
Dro	Da/De/D,..+RO	Droja=Da +ro/DA Roja/oja

Dre	Da/De/D,..+RE	DREam/Dre+am/Ma
Dry	Da/De/D,..+RY	Dryni=Da+Ryni=RY+Ni/Ny/NO
Drae	Da/De/D,..+RAE	DA+RAe=Da+RAe/Ra/RE
Drue	Da/De/D,..+RUE	Da+Rue=Da+Ruj=Druj/Da ruj=Druej
Dr	Da/De/D,..+R=....Dr	(Lun)Dr/Lundra= Lun+Da +ra, rrjedh në formën Dra, DA-het nga tanësia ashtu si RA, duke na dhënë llojin e ndamjes Dra. Krejt e kuptueshme fjala LUN'DRA, e cila do të thotë DA më RA-mje nga veprimi LUN-tjes. Lun/Luan nga DAmja prej Ra-se. Prej nga kemi LUn +dra, pra Lun dhe pjesa Lun rrjedhe si pjesa e veçantë e kësaj Lun/LLun në formën e rrjedhjes Dra e cila formohet si DA-mje nga tan'sia në trajtën Da+ nga RAmja, në formën Dra,.. Me tw njëjtën menyre janë formuar fjalët: KA+RA=KRA; MA+RA=MRA, VU+RA=VRA, TE+RA=TRA, GA+RA=GRA,..., etj., në të njëjtën mënyrë; kemi K(zanore)+R(zanore)=KR(zanore), G(zanore)+R(zanore)=GR(zanore), F(zanore)+R(zanore)=FR(zanore), M(zanore)+R(zanore)=MR(zanore),
E kështu më radhe duke vazhduar më përthurjen më zanoret tjera		

Ngjashëm kemi ndarjen tjetër në formën KR, kështu në vend të D e zëvendësojmë/zhvendesojmë/zhvendosim=zh+ven+dosim=dasim pra, dasim=DA nga shuma në formën Sim=Sam=Sum/Shum. Besoj nga këta shembuj nuk kemi nevojë të japim sqarim të hollësishme dhe të ngadalshme, si në pjesën e parë të po këtij libri 'Msheftësit e Gojës (1)' .

Kra	Ka/Ke/K,..+RA	Krava=Ka Rava/Ra+va/via; Kragoj=KA+RAgoj/Ra gjoj=Ragoj=rigoj,...
Kri	Ka/Ke/K,..+RI	KRi/Krini=Ka Rini/Ri ni=nu=no



Kru	Ka/Ke/K,..+RU	Kruni=Kru+Nu/No,..
Kro	Ka/Ke/K,..+RO	Kroja=Ka +ro/KA Roja/oja
Kre	Ka/Ke/K,..+RE	KREam/Kre+am/Ma
Kry	Ka/Ke/K,..+RY	Kryni=Ka+Ryni=RY+Ni/Ny/NO
Krae	Ka/Ke/K,..+RAE	KA+RAe=Ka+RAe/Ra/RE
Krue	Ka/Ke/K,..+RUE	Ka+Rue=Ka+Ruj=Kruj/Ka ruj=Kruej
Kr	Ka/Ke/K,..+R=....Kr	(Lun)Kr/LunKra= Lun+Ka +ra, rrjedh në formën Kra, Kahet nga tan'sia në formën Kra pjesa <b>Kahet</b> nga pjesa, ra-rane-bjen, kështu Lun nga Kamje prej Ra-se, nga kemi LUn +Kra, pra Lun dhe pjesa Lun rrjedhe si pjesa e veçantë e kësaj Lun/LLun në formën e rrjedhjes Kra e cila formohet si Kamje nga tan'sia në trajtën Ka+ nga RAMja, në formën Kra,..
E kështu më radhe duke vazhduar në më përthurjen më zanoret tjera		

Kështu ngjashëm kemi ndarjen tjetër në formën TR, kështu në vend të K e D e zëventësojmë/zhventesojmë/zhvendosim=zh+ven+Tosim=Tasim pra, dasim =TA nga shuma në formën **Sim=Sam=Sum/Shum**. Prej nga formojmë llojin e ndarjes tjetër ashtu si njeriu i parë shqipfolës e ka përshkuare kufijtë e shtrirjes se caktuar të pjesë RI në formën TRI=T'ri, të RI.

Njëjtë fillimi i veprimit RA shënohet me tingullin T, prej nga kemi të RA, prej nga TRA=T'ra, e kjo vlen edhe për; T'RO =TE RO=TRO, T'RU=TE RU=TRU, T'RY=TE RY=TRY, e kështu me radhë, siç kemi shënuar në tabelën e mëposhtme.

Tra	Ta/Te/T,..+RA	Trava=Ta Rava/Ra+va/via; Tragoj/Tregoj=TA+RAgoj/Ra gjoj=Ragoj=rigoj/Regoj,...
Tri	Ta/Te/T,..+RI	TRi/Trini=Ta Rini/Ri ni=nu=no
Tru	Ta/Te/T,..+RU	Truni=Tru+Nu/No,..
Tro	Ta/Te/T,..+RO	Troja=Ta +ro/TA Roja/oja
Tre	Ta/Te/T,..+RE	TREam/Tre+am/Ma
Try	Ta/Te/T,..+RY	Tryni=Ta+Ryni=RY+Ni/Ny/NO

Trae	Ta/Te/T,..+RAE	TA+RAe=Ta+RAe/Ra/RE
True	Ta/Te/T,..+RUE	Ta+Rue=Ta+Ruj=Truj/Ta ruj=Truej
Tr	Ta/Te/T,..+R=....Tr	(Lun)Tr/LunTra= Lun+Ta +ra, rrjeTh në formën Tra, Dahet nga tan'sia në formën Tra pjesa e cila Dahet nga ra- rane-bjen, kështu Lun nga damje prej Ra-se, nga kemi LUn +Tra, pra Lun dhe pjesa Lun rrjedhe si pjesa e veçantë e kësaj Lun/LLun në formën e rrjedhjes Tra e cila formohet si damje nga tan'sia në trajtën Ta+ nga RAMja, në formën Tra,..
E kështu më radhe duke vazhduar më përthyerjen më zanoret tjera		

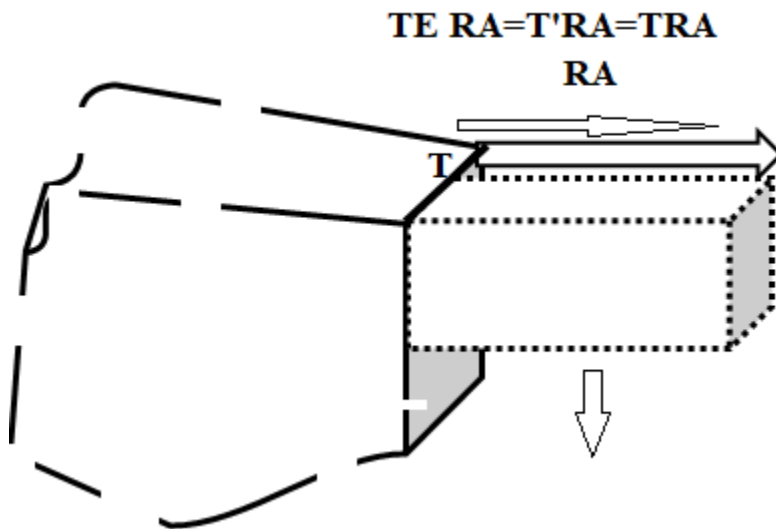

GR ndarje ose dallimi (da+allimi) nga tanësia ose pjesa tjetër ma e madhe, kjo damje ma nuk *është* në formën TR, KR, DR,VR, MR, por me vetit e veta si GR, përfarohet GA RA=GRA=GJRA =GJA E RA-me. Nga kjo secila dalje (da+Alje) nga tan'sia prej gjësendit tjetër gjetun/gjendur në natyre, është i veçantë ndarja e dallimi (da+allimi, A+Vu+Ullimi) GR një prej më të veçantave, e përhapura në gjuhën e Evropës në veçanti. Si rrjedhim në të gjitha tabelat në kemi ndërruar veç nga një tingull, të cilat në shqipe paraqesin në të vërtetë fjalë, pra një tingull=është një fjalë. Ky është fakt/akt=ak+at=a kat pra kat është gjatësi, prej nga shihet se fjala FA=A dhe **ak** përfarohet më fjalën Ik, prej nga pjesa T i bjen Fa më përshkrua në formën e ikjes të Ak deri në kufinin e përcaktuar më fjalën

T/D dhe kështu KAT=KET=KUT=KOT= ose K(zanore + zanore)T ose KT pa zanore ndërmjet, paraqesin një shtrirje të rreptë dhe të shkurt, ose hapësirës të përshkruar me shpejtësi. të marrim tabelat e mësipërme, e cilindo prej tyre ta zëvendësojmë tingujt, T, D, K, më G dhe fitojmë;

Gra	Ga/Ge/G,..+RA	Grava=Ga Rava/Ra+va/via; Gragoj=GA+RAgoj/Ra gjoj=Ragoj=rigoj,...
Gri	Ga/Ge/G,..+RI	GRi/Grini=Ga Rini/Ri ni=nu=no
Gru	Ga/Ge/G,..+RU	Gruni=Gru+Nu/No,..
Gro	Ga/Ge/G,..+RO	Groja=Ga +ro/GA Roja/oja
Gre	Ga/Ge/G,..+RE	GREam/Gre+am/Ma
Gry	Ga/Ge/G,..+RY	Gryni=Ga+Ryni=RY+Ni/Ny/NO
Grae	Ga/Ge/G,..+RAE	GA+RAe=Ga+RAe/Ra/RE
Grue	Ga/Ge/G,..+RUE	Ga+Rue=Ga+Ruj=Gruj/Ga ruj=Gruej
Gr	Ga/Ge/G,..+R=....Gr	(Lun)Gr/LunGra= Lun+Ga +ra, LUN rrjedh në formën Gra, Grahët nga tan'sia në formën Gra pjesa e cila Grahët nga pjesa; ra, me ramje, ra-rane-bien, kështu Lun nga Gamje prej Ra-se, nga kemi LUN +Gra, pra Lun dhe pjesa Lun rrjedhe si pjesa e veçantë e kësaj Lun/LLun në formën e rrjedhjes Gra e cila formohet si Gamje nga tan'sia në trajtën Ga+ nga RAMja, në formën Gra,..
E kështu më radhe duke vazhduar më përthurjen më zanoret tjera		

Fra	Fa/Fe/F,..+RA	Frava=Fa Rava/Ra+va/via; Fragoj=FA+RAgoj/Ra gjoj=Ragoj=rigoj,...
Fri	Fa/Fe/F,..+RI	FRi/Frini=Fa Rini/Ri ni=nu=no

Fru	Fa/Fe/F,..+RU	Fruni=Fru+Nu/No,..
Fro	Fa/Fe/F,..+RO	Froja=Fa +ro/FA Roja/oja
Fre	Fa/Fe/F,..+RE	FReam/Fre+am/Ma
Fry	Fa/Fe/F,..+RY	Fryni=Fa+Ryni=RY+Ni/Ny/NO
Frae	Fa/Fe/F,..+RAE	FA+RAe=Fa+RAe/Ra/RE
Frue	Fa/Fe/F,..+RUE	Fa+Rue=Fa+Ruj=Fruf/Fa ruf=Fruej
Fr	Fa/Fe/F,..+R=....Fr	(Lun)Fr/LunFra= Lun+Fa +ra, rrjedh në formën Fra, Frahet nga tan'sia në formën Fra pjesa Frahet nga pjesa; Ra, me remje, ra- rane-bjen, kështu Lun nga Famje prej Ra-se, nga kemi LUn +Fra, pra Lun dhe pjesa Lun rrjedhe si pjesa e veçantë e kësaj Lun/LLun në formën e rrjedhjes Fra e cila formohet si Famje nga tan'sia në trajtën Fa+ nga RAMja, në formën Fra,..
E kështu më radhe duke vazhduare më përthyerjen më zanoret tjera		

## Kall

Kall, kemi Ka all me vërtetimin e thjesht se fjala ALL është shumësi i fjalës Al, me domethënien I N'alt, pra diçka e ngjitur në AL, ku All e jep nje shumë ngjitje të vazhdueshme, kështu skuqjen e shpjegojmë se ishte ba All, dhe pothuajse fjala Kuq= dal nga fjala Ka UQ=Qu pra një formë e fjalës KA QU, do të thotë ka qu, asht qu në kuptimin e gjakut, ashtu ku ngritët organi seksual, dhe skuqet (sa kuqet, ku s shpreh sasinë e kuqes (KA=KU +UQ/QU,KUQ=KAQ=KIQ=KEQ=KOQE =gjësend i cili ka Qu në formën UQ/IQ/AQ/OQ/YQ/EQ,...etj.), ashtu si sqarim=Sa qërim/qarim/qëroj/qartësoj (soj=shoj) dhe do të thotë më u qërua lëkura e mollës, si shembull). Kështu **Alla** është ngritje në **Al** ngritje e vazhdueshme.

## Paguaj/Paguj

Paguj, ku g=gj, ku paguj, kthehet në paguj, kurse Pa ka kuptimin AP, jep kuptimin **ap** gjuajtje, trajtën Pa na jep një APje përpara folësit ose pikës ku përshkruhet dukuria.

*P'aguaj=P' agjuaj, Paguj=P'aguj, pe/Pej/p+aguj.*

## Përgjigja

Përgjoja, kemi kuptimin e lashte *Pergega*, e banë kuptimin e njëjta më fjalën Përgjegja, me domethënie Për gega. Ku Gega asht madhësi matëse nga bjeshka në bjeshkë, kështu pergega, pregega, pergjegja do të thotë ta bajsh zanin nga Bjeshka ose nga Ga në Ga nga Gje në gja, prej nga lindi fjala *Per+ge+eg=ge*, ku kemi.

Për Gega/gjegja. Mund ta zgjerojmë fjalën PER GJEgJA në GJE I GJA, pra GJEN GJAN, GJAJE GJANE ose më e Gjet Gjen/GJan, kështu kemi GJE-GJA, e kuptohet PER më GJE GJA/I GJA.

## Deshprume

Desh'prim, Desh'prum, Desh'prom, Desh'prem, ..., vërtetë kemi; Desh'prim, Desh'shprum, Desh'shprom, Desh'shpremi, *i perdozem ashtu si theksohen në Kosove, përkatësisht në Veri , duke treguar se fjalët PREM/PRIM/PROM,...*, si edhe SHPREM/SHPRIM/SHPRUM ngjiten me fjalën DA, prej nga kemi DA+SHPREM ose DA+SHPRIM, prej nga SHPRIM do të afrohet me kuptimin SHUM PRI, në kuptimin SHUM+PRIM=SHPRIM, prej nga kemi DA+SHPRIM=Deshprim. *Përfundojmë; se futja e Ë –së tek Dëshp/ë/rim, kogja shumë është e pabazë, thjesht është bërë për të mbajtur rregullin; Një Zanore +Një bashkëtingëllore. Kështu kemi shtjellim e fjalës; desh (dash – da+ash, dush-du+ush, dish=di+ish, dosh-do/da+osh, dysh=dy/da+ysh,..) + prume, pra e prumje një Da ESH, me kuptimin DeSH të barabartë më fjalën N'desh, pjesa N, ose më mire të themi fjala N, e përshkruan veç përkatësin e dukurisë - gjësendit, siç është në desh, pra, në dhomë, në ruge, e tregon se personi/ dukuria/ gjësendi në fjalë gjendet në brendësin ose I përket , rugës, dhomës, ose gjësendit të caktuar. Megjithatë Shprume, për afrohet më shumë + prumje, të cilat nuk janë të nivelit, intensitetit, shpejtësisë, kështu ndërtojnë projekte në lartësi sipërfaqe të Shprishure/Shprishtë, ose të çrregullt. Prej nga dëshpërimi=Da Shprimi=Da/De/Du/Di,..Shpri+IM/UM/AM/EM/OM/YM, vlerat fundore të primjes , e të gjitha primjeve, përmblihen në nje sipërfaqe të Prisht, Shprishtë, Da+Shprishtë=DeshPrim, prej nga marrim fjalën Deshprim/Dëshpërim. Befasia është se kemi fjalën në gjuhën angleze Desperate, e cila ka bazën në fjalën Shqipe Dëshpërim, duke marre, DESPERATE=ku S e kthejmë në Sh, prej nga kemi DESHPERAT=DESH, duke larguar ose duke barazuar PER më PRE (shiko qartësimet në pjesën e parë të librit) kemi DESHPRAT, ku A=I, kemi Deshpër. Kjo fjalë angleze rrjedh nga Latinishtja prej nga kemi desperate, e cila përkthehet si Hupje e*

shprese, kështu kemi tjetër rrugë të shpjegimit, DES+PERAT, e në shqipe merr formën DES, pra në kuptimin e DES E PARAT, E PARA DES, PERAT DES, merr formën se e PARA nohet DES, në këtë kuptim, merr formën e hatashme në kuptimin e saj temeltarë, e cila jepet se e PARA është DES, e PARAT nohet DES/qe në shqipen e lashte DES, ka kuptimin DESH, prej nga i bije DA+ESH, ku SH /S/C është përshkruar ekzistenca e të gjithë trupave në kozmos, pra çdo formë e ekzistencës i ka tri nivele, përmasa të ekzistencës, të dhëna në sasi shumë të vogla si C, ose në sasi të mëdha S, kurse sasi shumë të mëdha SH.

Kështu ESH kemi pjesën e gjësëndit/materies/sasisë më formën e cila gjithëherë gjendet në lëvizje, jo larguese/gjatësore si Z, por shtjellore më lëvizje në vendi/ven si Shtjelle, pra në formën si shllun/shtjelle/shjell/Sjellje rrethore, Boshtore, ose si Bash=Bash. Kështu kemi DES jepet në kuptimin DA në formën DE, e largohet nga ES/ESH, prej nga kemi se fjala DES, e cila është trajtë e fjalës DEKA= dhe ka kuptimin Da+Ka, ose KA da, në kuptimin Ka da, ose DA KA nga jeta. Dëshmi e fjalës ESH, kemi T'esh, V'esh, L'esh, K'esh, R'esh, Th'esh, G'esh, Vje+le+esh, ...etj. Kjo mund të përgjithësohet për të gjitha përdhuret më zanoret tjera, siç janë; ASH/USH/ISH/OSH/YSH, por edhe më EUSH/OUSH/IASH,... mandej kuptimin e njëjtë bartin edhe zanoret e mas shkume, siç janë; ESH=SHE, USH=SHU, ISH=SHI, ASH=SHA, YSH=SHY,...etj. Nga krejt kjo, pjesa **DESPERAT**, Perat, është e përafërt më fjalën PERAT-PRIT, në formën **Perit, Perat, Peryt,....**, prej nga kemi kuptimin e vërtetë të fjalës DES PRIT, pra i ka Dek Pritja, nuk Pret, por edhe nuk ka SH+PRITje/ne formën SHPRES= e cila përafrohet më fjalën shumë pres=Shpresë. Kështu DES+PRES= Pra DES PRITJA kemi DESPRES=DESHPRESH ose DESpritja, nuk mund të pres, pra nuk ka PRITJE. Por kuptimi më i drejt i tanë kësaj DESPRES, kemi pjesën SPRE=SHpres, e cila do të thotë DASHPRES, pra th ose **Da** nga **shpresë**. DESPERATE = Da Shperate/Shprate.

Fjala Latine **Sprat** është trajtë e fjalës Shpresë, ku pjesa PRAT është drejtpërdrejt formë e fjalës PRIT në shqipe të sotme, Kështu **Prut/Prit/Prat/Prot/Pryt/Pret** kështu **Sprat/Sprit/Sprut/Sprot** ka kuptimin e Shpreses ose shumë pritje=pratje. Krejt këto shpjegime tregojnë se kjo fjalë nuk ishte latine por para latine, pra, Shqipe.

Pra, Nasht-N'nasht, N'ish, N'isht,... Ndash=N'desh=ne dash,...,etj., tregojnë rastin i cili përgjithësohet për të gjitha rastet tjera, kudo gjendet N në fillim të fjalisë. N asnjëherë nuk duhet të harruar se është fjalë pra jo thjesht tingull, kuptimi bazë i tij, është NU pra, përfarohet me letraren vendos.

Prej, nga VENDOS= kuptohet nga gegnishtja VEN DA AS, megjithatë në shqipe ND, ishte shumë e lokalizuar, dhe tepër e vonshme, e cila kryesisht përdoret në jug. *Shqipja përbëhet prej fjalëve, pra tingujve, ku çdo tingull është fjalë.*

# **LIBRI 4**



## K dhe Q

Tingujt **K** dhe **Q**, të cilët janë të afërt. Megjithatë **K** dhe **Q** kanë dallime, na mënyra si shqiptohen, nga mënyra guha sesi e merr formën dhe pikat ku prekun mrena gojes. **K** është gjate shqiptimin guha kthehet në formën e K duke e prekur qiellzën, në nje vend/pikë, ashtu prekje në formën e ngurtë, ku guha është e ngurt'sume (*kemi; ngurtësim/ngurtësomë/,..., ngurtesume=sum e ngurt*) mjaftë shumë. Prej nga vet guha shpërfaqë kuptimin e tingullit K i cili është fjalë në vete. Kur e themi K, na jep përshkrimin e shkëputjes së një sasi nga tan'sia, duke e ruajtur sipërfaqen e kufizuar, ngushtuar për shkak të ndamjes ose bashkësinë pikave ose një pike të përbashkët më tan'sin. Kështu, nga tan'sia ndahet sasia e caktuar duke ruajtur pika të përbashkëta, ashtu si lloj dege, ose rruge prej nga kemi rrjedhje/ndarje/damje.

Kështu kemi;

K	K	Q	Q
KA	AK	QA	AQ
KE	EK	QE	EQ
KO	OK	QO	OQ
KU	UK	QU	UQ
KY	YK	QY	YQ
KI	IK	QI	IQ
KEA	AEK	QEA	AEQ
KUA	AUK	QUA	AUQ

K	K	Q	Q
KAH	HAK	QAH	HAQ
KEH	HEK	QEH	HEQ
KOH	HOK	QOH	HOQ
KUH	HUK	QUH	HUQ
KYH	HYK	QYH	HYQ
KIH	HIK	QIH	HIQ
KEAH	HAEK	QEAH	HAEQ
KUAH	HAUK	QUAH	HAUQ

Për fjalën **K**, kemi folur hollësisht përgjatë krejt librit dhe kështu nuk do të përsërisim në domethënien e K.

## Tingull Q

### RAQ/RUQ/RIQ/ROQ/REQ/RYQ

AQ	IQ	OQ	YQ	`UQ	EQ
QA	QI	QO	QY	QU	QE
HAQ	<b>HIQ</b>	<b>HOQ</b>	<b>HYQ</b>	<b>HUQ</b>	<b>HEQ</b>
QAH	<b>QIH</b>	<b>QOH</b>	<b>QYH</b>	<b>QUH</b>	<b>QEH</b>
RAQ	<b>REQ</b>	<b>ROQ</b>	<b>RYQ</b>	<b>RUQ</b>	<b>REQ</b>
QAR	<b>QER</b>	<b>QOR</b>	<b>QYR</b>	<b>QUR</b>	<b>QER</b>
KAQ	KIQ	KOQ	KYQ	KUQ	KEQ
QAK	QIK	QOK	QYK	QUK	QEK
DRAQ	DRIQ	DROQ	DRYQ	DRUQ	DREQ
KRAQ	KRIQ	KROQ	KRYQ	KRUQ	KREQ
GRAQ	GRIQ	GROQ	GRYQ	GRUQ	GREQ
QARG	QIRG	QORG	QYRG	QURG	QERG
QARK	QIRK	QORK	QYRK	QURK	QERK
MUQ	MIQ	MOQ	MYQ	MUQ	MEQ
QAM	QIM	QOM	QYM	QUM	QEM
,....ETJ.					

Emri Dreq I përfaquar më fjalën Dredh Keq në të vërtetë është emër, na shpjegon më fjalën e vetme DREQ/DROQ/DRUQ/DRIQ/DRAQ, ku fjalët DROQ kemi shembull DROQKA, kurse DREQ na jep pamjen e gjësëndit të ngriture më pamjen e gungzume, të materialit të fort, të shumta, të dendura.

### RAQ/RUQ/RIQ/ROQ/REQ/RYQ

Nga RA, qe na përshkruan Ra ramjen si edhe sipërfaqen e Sheshte në ramje, kurse RAQ na jep pamjen e sipërfaqes e cila ka dalje të por të çrregullta të ngurta të shpërndamë aty këtu , qitje në trajtën AQ ose Q atë cilat e bëjnë sipërfaqen më RA-mje të ngurte, më plasaritje më plot g'rritha,...., etj.

KUQ do të thotë KA QU, e cila mund të jetë formuar sipas KA/KI/KO/KE/KY = KA+UQ, ..., pra QU/UQ, e gjësëndit. Kështu fjalës UQ qe ka kuptim të afërt më fjalën AQ, ashtu si KA+AQ =KAQ e cila na jep zhvendosjen e gjësëndit nga krahasimi me njeriun i cili flet dhe paraqet piken kryesore të krahasimit prej nga përshkruhet dukuria dhe formohet fjala. Prandaj KAQ nuk është më vetëm KA por na jep KA plus zhvendosjen e gjësëndit për largësinë AQ. Për të kuptuar fjalën AQ, është shumë lehtë, pasi të gjithë e kuptojmë fjalën QA, kështu AQ dhe QA ashtu

si IQ dhe QI, UQ dhe QU, OQ dhe QO, EQ dhe QE, përshkruajnë të njëjtën dukuri/forme të trupit, por e këqyrun në pikat e kundërta.

Nga kjo përgjithësojmë RUQ na jep nje sipërfaqe në trajtën RU dal nga sipërfaqja e brendshme më pamje të çrregullt, më qitje aty-këtu më Qumje të përhapur çrregullt, të cilat përbejnë pamje të vrazhdë (**shënim**; Vrazhd, ku,  $Vra+zda=zhda$ , pra  $Vra-zda/BRA+zda$ , ku shumësi i Z është ZH, kemi  $BRA = ba RA$ , dhe  $VRA$ ;  $Vu +RA= VRA$ , prej nga kuptojmë se **VRAZHD** do të thotë gjësend i  $VRA$ -m dhe ajo hapësirë e  $VRA$ -me ngrëhet **ZHAG/ZAG** në formën **Z/ZH**. Prej nga kemi  $ZDA=Z+DA$ ; pra na jep një  $DA$ -mje e cila është e zgatun sipas Z, zigzage/zikzake. Rrjedhimisht  $ZDA/zhda$  përshkruan veprimin, formën  $DA$ -me por tash me dallimin se i bashkëngjiten vetit e fjalës **Z/ZH**, ashtu si e kemi  $ZGAT=zhgat=zhagat=ZHAGIT=ZHAG=ZAG=ZHUG,...$ , besoj këto janë argumente të bollshme se/që fjalët ; **ZHUG/ZHAG/ZHIG/ZHEG** nuk janë fjalë Sllave).

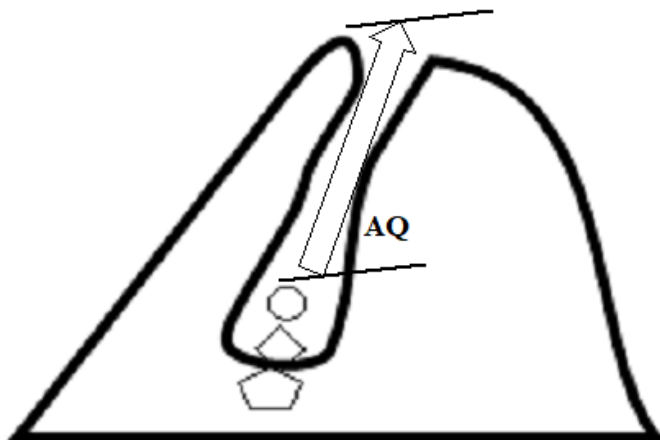

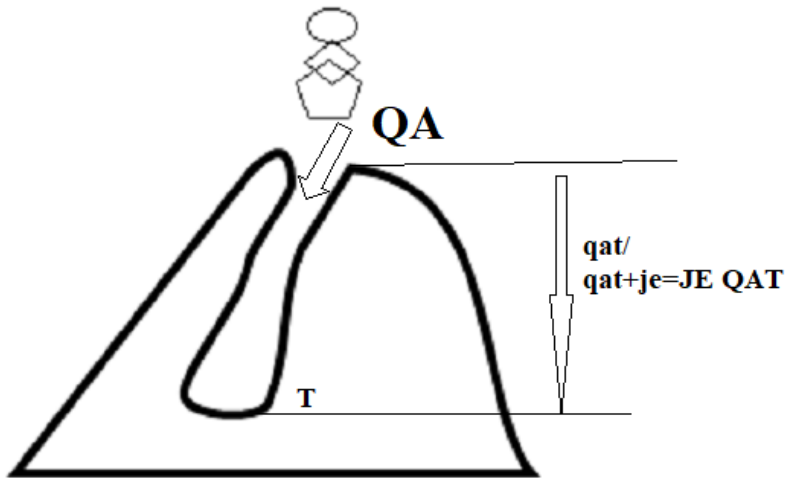

Kemi Gërmuq.

## **ARR/ERR/IRR/URR/ORR/YRR**

### *Lexuesi të mendoj për fjalët*

HAKERROHEM/Haqerrohem=përfarohet. Hik ARRoheM=IK  
 ARROHEM, behem ARR dhe Iku brenda saj  
 HIKËRR/Hiqerr =, përafrohet, IK ARR, pra Ik në ARR  
 HIKRROHET/HIQRROHET përfarohet IK RREHET pra ike në përhapje  
 në zgjanim

HIKRRAQ përfarohet me IK RRA në kuptimin RRE por tash si diçka e dal  
 nga tan'si e qumë/qamë/qime/,..., në formën AQ/IQ/UQ\*/OQ ,...ashtu si  
 KAAQ=KA AQ, KUAQ=KU UQ, dhe KA IQ=KI IQ =KIQ, KYQ=KY  
 YQ=KYQ, por edhe KE EQ=KEQ sikur na thotë KE HEQ. Nga kemi  
 simetrinë QYK, QIK, QOK, QUK, QEK, QAK, kështu fjala QAAk nuk është  
 fjalë sllave por shqipe, e cila del nga fjala KAAQ, shikuar nga pika e kundërt.

## **HINGËLLIM**

HIN=HYN por edhe HIN=IN=AN, dhe GELLIM më kuptim  
 GJELLIM/GJALLIM, qe i bije AN E  
 GJALLIMIT=ANGJALLI/HINGELLIM.

Lexuesi të shikoj shpjegimet e përafërta në pjesën e parë të librit. Ku fjalët, bartin të njëjtin kuptim;

GAL	GEL	GUL	GOL	GYL	GIL
GALL	GELL	GULL	GOLL	GYLL	GILL
GJAL	GJEL	GJUL	GJOL	GJYL	GJIL
GJALL	GJELL	GJULL	GJOLL	GJYLL	GJILL
+ AM/EM/IM/OM/UM/YM/EAM,...					
GALLA M	GELLEM M	GULLU M	GOLLO M	GYLLY M	GILLI M
GJALLA M	GJELLE M	GJULLU M	GJOLLO M	GJYLLY M	GJILLI M
GALIM	GELIM	GULIM	GOLIM	GYLIM	GILIM
GJALLI M	GJELLIM	GJULLI M	GJOLLI M	GJYLLI M	GJILLI M
E kështu më radhë, duke i përthyer më zanoret tjera.....,etj.					

## HINKË

HIN=HYN=HAN=HUN=HON=,...

HIN+ka=HYN+ka=HAN+ka=HON+ka=HUN+ka=+,...,+=

HINK=HYNK=HANK=HUNK+,...

Kështu fjala HINK nuk e vërteton se ka HUN por e kallëzon se e ka HINK/HUNK,...

## HINORE.

Kjo fjalë, e vërteton po ashtu se Hiri, quhej HINI/HI gjuhën e lashtë prej nga kemi HI, HINi-Hinore, në gegnisht. HINI është jo vetëm emër, por folje e cila tregon t'k'urrjen/t'k'arrjen e trupit pas djegies i cili HIN/HYN në veten e tij, duke i tkurrur përmasat e tij.

***Shembull:** Unë ja Hina atij, nënkupton në momentin e veprimit të forcës per zgat goditjes, dora ose trupi me të cilën goditet Hin/Hyn në brendësi e trupit/gjësendit të goditur nga shtypja e cila zbatohet përmbi sipërfaqen e trupit.*

*Nga FGJSSH; Urnë për ta ruajtur hirin e të vdekurve. Hinore bronzi (guri). E ruanin hirin në hinore.*

## KRISMA/KRIZMA

N'damja e KRIZMES/KRISMA quhet në Dardani, prej nga kemi KRI, pra gjësend i dam/ndam si KRI/KRY/KRA,..., e cila e ruan vazhdimisht lidhjen me burimin, pasi përdoret vazhdimisht, tingull K/KA/KU,..., dhe pjesa ma me trajtën ZMA, pra pjesa KRI = KA RI, ndahet dhe lëviz në mënyrë gjatësore/gatesore, dhe nga kjo kemi fjalën MA, prej nga ZMA, e përshkruan mënyrën e veçantë të Z dhe MA, prej nga kemi ZMA e cila gjendet ZUMA/ZIMA/ZOM/ZAMA/ ZA MA, ose MA ZA, MA ZI, MA ZO,..., etj. Kështu largimi pej burimit, në trajtën KRI si ZMA, gjësend i cili MAhet si KRI dhe largohet si MA-jtja, por tash kjo MA, merr formën e zgatun në trajtën ZMA. Megjithatë edhe KRISMA, ku pjesa SMA na jep përhapjen e veçantë të sasisë së materies – gjësendit e cila Ma-het në hapësirë në format; SMA/SUMA/SOMA,..., SHMA/SHUMA/SHOMA,...etj.

***Shënim:** Fjala KRI tregon ndamjen nga tan'sia të gjësendit në formë KRI, pra Ndamja K ruan një pike të përbashkët ose sipërfaqe të caktuar të ngushtë më tan'sin pjesa e cila është nda, dhe S/IS na jep sasinë e gjësendit qe lëviz në mënyrë shtjellore, ose IZ në formë translatore/gjatësore/për zgati, si MA, e cila përshkruan Majtjen e dukurisë se parashkruar të (...MA) qe në këtë rast është pjesa KRIS. Mos të harrojmë fjalën KRISMA/KRIZMA në të dy rastet është e drejt sepse kemi ndarje të formës KRI në formë shtjellore të sasisë se materies/gjësendit S, dhe të zhvendosjes se materies në formën Translatore Z, ashtu siç është e drejt të shënohet VIS dhe VIZ, ku në rastin e parë kemi ndërtimin trupit në formën shtjellore të përhapjes se gjësendit/materies, kurse në rastin e dytë VIZ kemi VUmjen (fjala; VEMJE ka kuptimin VUMJE) në formë IZ të materies/gjësendit.*

*Gjithmonë kur e kemi para (...)K, krejt kuptimi i pjesës qe gjendet para tingullit-fjalës K, na jep formën e IKJES ose largimit, ose shkumjes, ecjes përpara ose largimin nga folësi-këqyrësi /sistemi krahasues prej nga venerohet/vendrohet/vërehet dukunia/dukuria.*

## IK/HIK/AK/HAK/UK/HUK/OK/HOK,...

Kështu, lexuesi mjafton më i këqyre këto fjalës dhe t'menoj rreth kuptimit të tyne;

(SH)KO  
 (MI)KU  
 MEJ +HEKU=(MJE)KU  
 (LA)KU  
 (LO)KE  
 (SHO)KU  
 (MO)KNA  
 (DO)KA  
 (DE)KA  
 (DU)KA  
 (VA)KIA/(VA)KA/(VO)KA/(VE)KA/(VI)K+AT/(HU)KAT,...  
 P'JEKU=PE +HE(KU)=(PJE)KU,...etj.

Renditja e tille e ngjashme më IK/AK/EK/OK/UK,...., pra në vend të I e shkruajmë ose E zëvendësojmë, ME=I, prej nga do të kemi MEKU=ME HEK duke na dhënë MA në trajtën ME të cilat përshkruajnë largimin ose levizjen në shkuarje ose kthim EKje, IKje, AKje=P'AKje,..., kështu fjala MEK, MEKUN, I MEKUN, MEKSH, ...,etj., e kallëzon njeriun pa vetëdije të plot, ose nuk e ka menen/meNON/mendjen aty ku duhet, pra asht i MEKUN në kuptimin është trullan (TRU+LAN, ku shumësi i L është LL , prej nga kemi TRULLAN, pra i bije se e LEN trunin vazhdimisht, pra TRU LAN, TRU +(L<sub>1</sub>AN<sub>1</sub>+L<sub>2</sub>AN<sub>2</sub>+L<sub>3</sub>AN<sub>3</sub>+....+...=LLAN, prej nga është lanie/lënie e veçantë më veçori dalluese, siç dallojnë fjalët LUN/LLUN, LEN/LLEN, LIN/LLIN. LON/LLON, LYN/LLYN, po ashtu me M, ku kemi; LAM/LLAM, LUM/LLUM, LEM/LLEM, LIM/LLIM. LOM/LLOM, LYM/LLYM,LEAM/LLEAM,... ).

## Emnat e bimëve

### Bishtaja

Bishtaja, rrjedh nga fjala BISHT=BA+ISHT=BI+ISHT, nga ISH+T=ISHT. Pra, *Bishtaja* e ka formën e Bishtit, formë e afërt më cilindër, ku gjatësia në pamje është shumë më e rëndësishme sesa trashësi. Kurse emri BISHT e kemi shtjelluar në pjesë tjera të librit, ku përbehet nga BISH qe është më të njëjtën kuptim të fjalës BASH, BOSH, BUSH, BESH, BYSH,BOESH, dhe përthurjet tjera më dy e ma shumë zanore, ...,qe përbehet nga BA+ASH, BI/BA+ISH, BO/BA+USH/BY/BA+OSH, për të cilën kemi folur gjerësisht. Ku fjala BASH e përshkruan formën e cila paraqet mbledhjen e materies ashtu si Shllunga/shtëllunga e Leshit. Shënim A e mbush gojën plot, kurse O na jep ndjenjën e zbrazëtirës.



BISHT/  
BISHT(aja)



*Kështu në bazë përshkruajnë të njëjtën dukuri këto forma qe ndërlidhet më të njëjtën fjalë;*



ASH	ESH	ISH	USH	OSH	YSH
ASHT	ESHT	ISHT	USHT	OSHT	YSHT
BA ASH	BE ESH	BI ISH	BU USH	BO OSH	BY YSH
BASH+K	BESH+K	BISH+K	BUSH+K	BOSH+K	BYSH+K
BASH+T	BESH+T	BISH+T	BUSH+T	BOSH+T	BYSH+T

*Sqarim: pjesa IT/AT/YT/IT/UT/EAT,.. tregojnë gjatësinë ose largësinë e shtrirjes së pjesës BASH= si format BASHAT, kështu fjala BISHTI, e shpreh gjatësinë ose shtrirjen e pjesës BISH në IT, tash kemi vetëm T. Pra nga kjo BISHT nga vetë forma të cilën e përshkruan ISH e cila lidhet ngushtë më formën I.*

## Bush/BISH

BUSH është emën (*eman, Aman, Amon, Amin,.., sepse Zoti në të vërtetë asht ai që E MAN çdo gja/ga*) bime që e përshkruan formën **USH**, prej nga kemi **BU** që është në bazë më kuptimin **BA=BU** prej nga kemi BA+USH=BUSH, e cila përshkruan formën e njëjtë më BASH, ose BASHK ashtu si BASHKA e LESHIT, e cila e përshkruan formën e njëjtë, pra bima e cila ka formën njëjtë më BASHKEN E LESHIT. Kemi dhënë sqarime neper krejt librin mbi formimin e fjalës BUSH/BASH/BISH/BOSH/BYSH,...etj.

LLOBUSHTRA (forme tjetër LA/LO BUSHTRA) po ashtu kjo është e formuar LLO=LLA, BUSH SHTRA që përshkruan formën LLA=LLO=LA=LO, BUSH/BASH/BISH,...dhe SHTR që përshkruan formën e rrudhun të pjesës BUSH dhe pjesës Ra. T'RA, që përshkruan RA-mjen. Nga kjo mund të kuptojmë edhe emrin BUSHTRA, ku kemi BUSHT'RA.

## BUNGU

BU=BA, dhe NGU ose UNGU na jep formën NGA, me kuptimin NU GJA në formën GJU i NU-me, kështu kemi; **NGU=NU GU, NGU. Krejt e kuptueshme UNGU ANGU AN GU, por dhe GU AN, kështu si GJA NU, por edhe NUGJA, ose UN GU/UN GJU/U'NGJU, nga kemi BUNGU/BANGJA/BINGA/DENGU/LANGU=L'AN GU. Kështu BA+UN/AN +GU/GJU/GJA s BA pej ANE e cila ka GJU/GJA/GU. Pra, BA në UN/AN pej GJU/GU/ si Guni ba diçka bashk si GJU/GU. Kështu kemi;**

*T'rungu= të RUN NU GJU, ru n ugu pra TRUN GU, sikur të themi, ashtu si në Kosove, RUN GU-nin, dihet TRUNGU do të thote të RUN GJU pra Run GJAN përbrenda vetit,....,etj.*

*Trang/trung/trungulli/trangulli.*

*Ngarkesë, mangar, magar, bungu/banga/bingi,...*

## **BORONICA**

BO=BA RON ICA ku pjesa BA RON= BO n'RO ON/AN pra AN në RO ku BO-het kjo bimë. Pjesa RON përshkruan rritjen në nalt'si të kësaj bime, dhe është veçori e nalt'sive /Sive=Shiva=shuva=shava,...., është *fjalë jo mares-mbares/*, dhe trajta RON është formë e fjalës RUN. Për RO/RON kemi dhënë shpjegime të mjaftueshme përgjatë librit. Kurse fjala **ICA** është e formës së njëjtë me fjalën **IS/ISH**, në të vërtetë përshkruan sasinë ose frutin/frytin/fry/fru/fro e vogël të saj. Shiko dhe krahaso; BORON/BORA/BIRA/VIRAN/VORON/VERON/VARON/VARJON,...

## **Borziloku**

Na jep përshkrimin e BARIT, si BOR=BAR, i cili ka vijëzime, përshkruar më fjalën ZI dhe LOKU=LAKU na jep pamjen e lakut, ashtu sikur rrumullaku (*RUM/RRUMU në gjermanisht HERum, qe në shqipe RU+UM na jep UM=AM=MA RU*), *Burdullaku* (BAR DA LAKU, BAR i DAM si LAK në shumësi LLAKU). Si rrjedhim kemi BOR=BAR ZI, i cili mund të jetë nga BARI I ZI, ose forma e fletëve më vija, përshkruan formën e lëvizjes Zikzak/zigzage, më trajtën e përshkruar si ZI. ZI po ashtu përshkruan edhe ngjyrën e zezë . Nga BAR ZI ashtu si KRYE ZI, pra BAR I ZI, më gjethe në formën e Lakut, si trajtë e shkurt e fjalës Rrumullaku=RRU MULL AKU/IKU, BAR ZI RRUMULLAK=BARZILOKU.

## **BURDULLAKU**

BAR DA LLAKU/LAKU, Bar dal llaku, Bar dal si laku,....etj.

## GLOB/BAGLO

Ta këqyrim fjalën GLOB, e cila në shqipe ka kuptimin GLO OB ku OB është AB dhe OB do të thotë BO=BA. Nga GL i cili përafrohet më GJA E LAN=GJILAN=GILAN=GLAN=GLA=GLACA=GLO, GLO=GILO=NGILE=GILICAT (CAT=SAT=SHAT). GLACA=GLACAT=GILICAT,... BA GLO=*Ba GJA e LOn*= BAGLO ku në pamjen e dukurisë vuhet kryesisht veprimi I Bamjes se pjesës GLO. Kurse në GLOB kemi GLO nohet në pikën qendrore të pamjes se GLOBIT, kurse pjesa OB=BO pra, BA është si pamje dytësore. Krejt normal se Baglën e lopës mundet më e pa se qysh bahet gjithkush, por Bamjen e Tokës n' fillim nuk munet/mundet më pa kurrkush. Për atë kemi n' fillim si pjesa më rëndësishme e formës G , pra G/GJ ose GA/GJA, prej nga kemi GLOB e cila do të përafrohej më gjuhën e sotme letrare **GJA LO BO=OB**, pra **Gjë** e Lë e Bë siç do të shkruhej në gjuhën letrare. Për këtë BAGLA në rend të parë vije veprimi/folja i Bo-mjes si BO=BA, prej nga BOGLO=BAGLA. Fjala GLOB duhet të jetë shumë e vjetër, para antike.

## **LIBRI 5**

*Doja të dilja nga realiteti paralel  
nga ajo membranë e hollë  
e gjërave pa formë  
doja të dilja nga lëkura  
me një të mbyllur të syve  
**Nga libri "Gjendja neutrale"**  
**Ramadan Musliu***

Të gjithë e kuptojmë fjalën RA, RAN, RAVA, në të vërtetë fjala RAVA për shkak të simetrisë e kemi VAR. Kështu Kur themi RAVA, ana e kundërt e saj është VAR, përshkruan të njëjtën mjedis, të njëjtën dukuri/formë të gjësendit, por e këqyrun /asht shumë e mahnitshme sesi fjala Këqyr vije nga Veriu dhe nuk shkruhet **këqyrur** por **kqyrun=ka qy-qu run/ran**, mendoj se kemi të bëjmë me ndërhyrje t'panevojshëm /nga pika të kundërta, pra pozita e shikuesit është në anë të kundërta të dukurisë RAVA-VAR

Më poshtë i kemi dhënë skicat për të sqaruar fjalët; VRA, VAR. RAVA.

Për dy persona të cilët e shikojnë të njëjtën formë dhe dukurin/levizjen e cila zhvillohet nëpër atë formë, krijojnë emërime/emnime të ndryshme, për shkak të pozitave të ndryshme prej nga e këqyrin dukurin në fjalë. në të vërtetë çdo formë është dukuri në natyre.

**No Ro:**

*Vijmë n 'përfundim, se vlen Teoria e relativitetit edhe në gjuhë, ku për të njëjtën formë këqyr nga /ne + ga/ pikat e ndryshme vijmë në krijimin e fjalëve të ndryshme për të njëjtën dukuri/formë. Siç duket kjo e vërtetë është vërejtur edhe nga njeriu shumë i lashtë, i cili ka filluar të krijojë fjalë me simetri për të njëjtën formë, por të cilat tregojnë pikat e ndryshme të këqyrjes, siç janë fjalët;*

*MAR-RAM*

*MIR-RIM*

*MOR-ROM*

*REN-NER*

*RAN-NAR*

*RAVA-VAR*

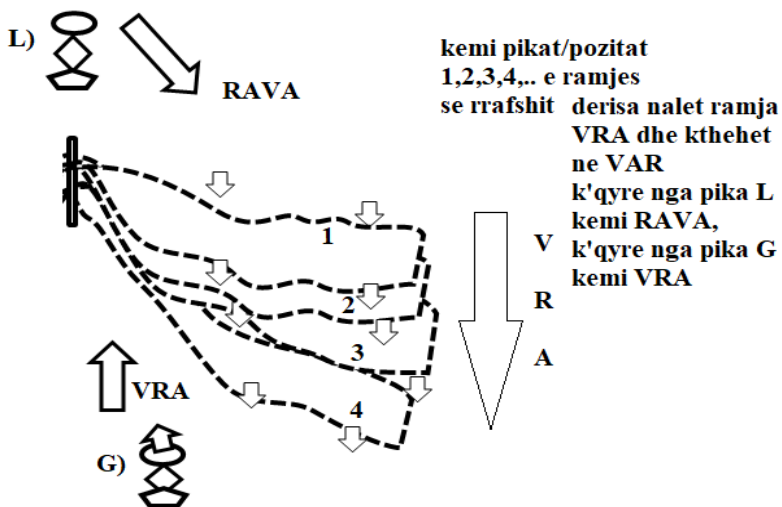
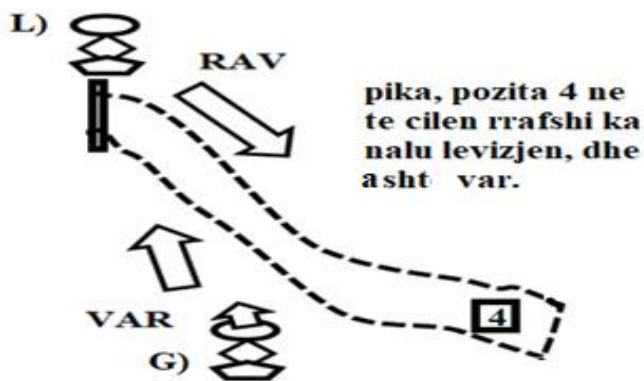

Megjithatë të gjitha fjalët; VRA, PRA, GRA, TRA, MRA, DRA, KRA, FRA,...përshkruajnë dukurin e RA. Me këtë VRA përshkruan dukurin RA, por me veçori tjetër e bart me vete V, PRA e përshkruan dukurin RA por me vetit i bart me vete P. MRA përshkruan dukurin Ra por me veçorin tjetër qe ja jep MRA. Kjo vlen po ashtu për fjalët KRA, FRA qe na japin RA-mjen por me veçori të K dhe F.

## PRAG/VRAG/DRAG/ZRAG/KRAG

PRAG përbëhet nga e njehta logjik e ndërtimit të fjalëve në shqipe, ashtu si fjala VRAG ose TRAG/MRAG, ..., prej nga kemi PRA\*AG, ku PRA ka të njëjtin kuptim me fjalën VRA, megjithatë ndryshojnë për fjalët P e cila përshkruan dukurin duke e krahasuar me piken ku fillon pjesa RA, por të njëjtën kohë ky krahasim na ep edhe shpejtësinë e ndodhjes të dukurisë RA. Kurse fjala V e ep mënyrën e shtrimitjes e nodhjes/ndodhjes të dukurisë RA. Krejt e kuptueshme se fjalët KRA dhe GRA e kanë afërsisht kuptimin me VRA dhe PRA, por dallojnë nga mënyra e qasjes, avitje, e afrimit me dukurin RA, sepse GRA na jep formën e GJA-senit GA e cila pëson (**P'SON me kuptime të njëjta PEJ/PO/PU/PE/PI/P,...+SON, ku SON ka kuptim të njëjte me SHON, ashtu si PSON/MSON(MSHON/VESON,...., etj.)**). RA-mje të tille prej nga na ep formën GRA, forme neper të cilen mund të ndodhin dukurit, e rrjedhjes se lëngut, gjësendit, dhe veprimit GRA, në kuptimin GJA e RA-me.

RA përfshin nalt'sin ma t'madhe qe ka arrit veprimi AR, dhe e cila si pike maksimale (**natyrisht merr kuptimin në para gjuhën shqipe me të cilën shqipja përkatësisht folmja e veriut respektivisht e Kosovës; MA KA SI MA AL**), për të cilat kemi fol gjerësisht me sipër. Natyrisht KRA na ep damjen e nje pjese të materies/gjësendit duke nga tan'sia, natyrisht duke ruajtur disa pika të përbashkëta ashtu si e ruan KRA(hu) , pra aty ku ngjitet/ngitet dora (si pjese e dame) me trupin (si tanesi). Krejt e kuptueshme dhe e mjaftueshme të kuptohet fjala DRA, FRA, MRA,... ku përshkruhet format e çuditshme të krijuar në natyre siç është rrjedhja e langut (lan gjut), gjësendit ose laka**D**redhja e tille sikur e jep DAMjen nga rrjedhja e mëparshme ose siç është lakesa e tillë tek mjeti i punës DRApni (DRApunu, DRApenu,..., etj.).

Nga kjo RA GJA, pra RA GA, ose RA AG, kemi PRAG, në formimin Pej/PI/PO/PI/PE/P,...+RA+AG (AGJ; GJA; GA) duke na ep PRAG, ashtu njëjtë si; VRAG, VRAGA, VRAGIQ. Ku VRAG do të thote VA=VU=VI,...+RA\*GA ose RA GJA ashtu si RIG në kuptimin RI=RA dhe IG=IGJ=GJI=GI,... Emnat (emrat) e shumtë në Evrop si KRAG, KRAGUJEVC, DRAG, DRAGUTIN,...marrin kuptim në shqipe.

## V dhe F

Kështu VRA janë të ngjashme me FRA sepse tingujt V dhe F janë shumë të afërt njeri me tjetrën. Derisa tingulli/bashkëtingulli –Fjalëza V

përshkruan levizjen në pjesën e caktuar të AR/RA, dhe ajo levizjen nëpër gjësendin mund të përfundoj ose të mos përfundoj asnjëherë, pra nuk caktohet se kur dhe kur përfundon veprimi i RA-mjes. F përshkruan vrullin /shiko; kemi VRU, VRULL, VRUG, VRUGT, ..., e cila përfarohet me VRA/VRALL/VRAG/VRAGT/VRANG/VRANGJ/VRANQ, ..., RE, VRE/VRELL/VREG/VREGT/VRENG/VRENGJ/VRENQ, ..., VRO/VROLL/VROG/VROGT/VRONG/VRONGJ/VRONQ /VRONI, ..., rrjedhjen e gjësendit dhe për veprimin me kohëzgjatje të shkurt.

Megjithatë F e cila përdoret për të përshkruar gjendjen e formës së përkohshme të trupave, si dhe gjendjen jo të ngurtë, jo të qëndrueshme, siç kemi FLAK/FLOK, e cila nisët kryekëput nga forma dhe vrulli i ndryshimit të formës së gjësendit. Kur themi FLAK/FLOK/FLUK, ..., jemi duke fol për zhvendosjen e LAK-eve, dhe ecjen nëpër LAK-a me shpejtësinë të cilën e tregon fjala F nëpër gjatësinë e LAK-ut ose tan atë gjatësi e quajtur LAK. Si shembull kemi LAK ndërsa lëvizjen/zhvendosjen me furi e LAKA-ve, na jepet me fjalën FLAK, e cila paraqet ndryshimin e fuqishëm të LAKAVE, kurse VLAK. F po ashtu e përshkruan veçorin e reliefit me formën e LAKUT. Kemi fjalën VLLAQ, e cila përbehet nga LLAQ si shumë i fjalës LAK, ku shumë i LAK kemi LLAQ, prej nga del VLLAQ, qe na jep levizjen dhe bërjen e Lakave/llaqeve nëpër dhé/tokën/gjësendin.

Kështu FLLAQ do të përshkruante gjësendin i cili ndryshon me shpejtësinë me të madhe, pra ndryshon LLAQ, me kohëzgjatje të shkurt. FLLAQ na jep kohëzgjatjen e shkurt të gjendjes së gjësendit, duke përshkruar edhe ndërtimin e tij të brendshëm i cili është jo i ngurtë. Fjalët FLLAQ/FLLIQ/FLLOQ/FLLUQ/FLLEQ, ..., zakonisht e përshkruajnë tokën dhe përbërjen e saj, por edhe gjësendit, materies. Vetit e fjalës FLLOQ/FLLIQ, ..., na japin; F e cila e përshkruan ndryshimin e shpejt të gjësendit për shkak të ndërtimit ose ndryshimit të gjendjes agregate ose strukturës së brendshme, kurse Q na jep shumësin e K-ave, të cilat kanë shumë pika të përbashkët, ashtu sikur gjatë shqiptimit të Q, qe gjuha/guha zatetet për qiellzën duke dhënë ndjenjën e masës qullore, prej nga na jep shumësin e Qu-mjeve jo të qëndrueshme të gjësendit. Natyrisht FLLIQ, na jep pamjen e LAN në format LLI/LLA/LLO/LLU, ... si shumë i LI/LA/LO/LE, ..., dhe vetit të F dhe Q., kur të bashkohen na jep vetin e vërtet e fjalës FLLIQ/FLLAQ/FLLOQ, ...

Me këtë DRA, e përshkruan RA por në mënyrën e tillë, me vetit e tilla qe ja jep fjala D.

Mund të përgjithësohet për të gjitha rastet tjera, pra RA e cila ka veti të përafërta me RO/RI/RU/RE/RU, të cilat janë rrafshe me karakteristikat/format, të cilat tregohen me anën zanoren përkatëse, e cila



shoqërohet me tingullin R. Me poshtë kemi dhënë sqarime nëpërmjet vizatimeve të thjeshtuara. Mos të harrojmë krejt vizatimet e dhëna në këtë libër, duhet menduar në tri përmasa/dimensione.

**da+ra=dra**

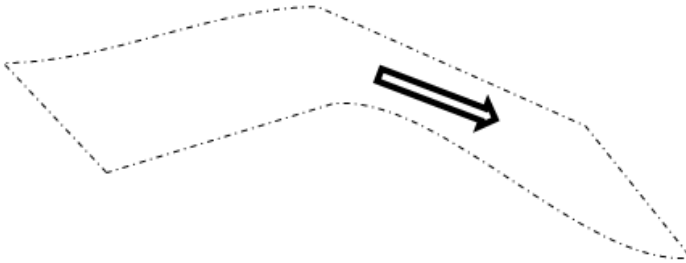

**siperfaqja e tokes/sist.krahasues, ku gjendet njeriu**

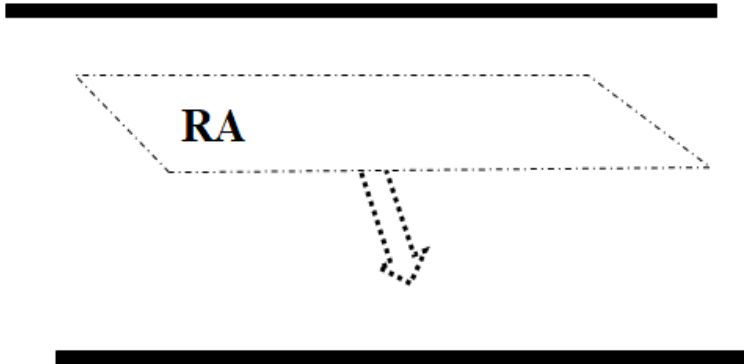

**RA VI (RA VA)  
 pej VI RA, VA RA nga  
 VAR/VRA/VIR/VRI**

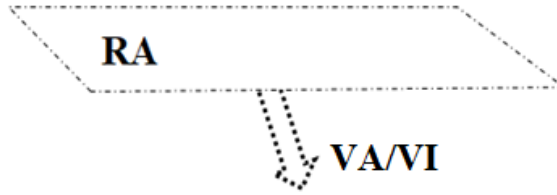

**siperfaqja e gjesendit/tokes,...**

siperfaqja e tokes/sist.krahasues, ku gjendet njeriu

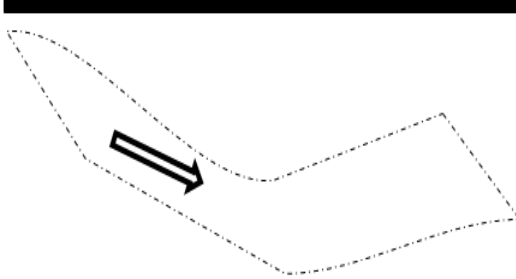

**pjesa m'rena trupit  
 gjesendit n'r  
 siperfaqe**

**da/du+ra/ru=dru**

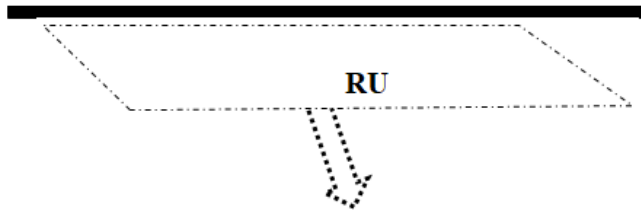

**UR**

**Nga figurat e mësipërme, me të njëjtën kuptim janë maru (ndërto) fjalët ROVI me kuptimin VI RU, ose VU RU-mjen. Kështu ROV është nga shqipja e kurrsesi sllave.**

Derisa ekziston në gjuhën shqipe fjalët; PRA, PRI, PRU,...., dëshmohet se PRAM, PROM, PREM, PRIM, PRUM janë po ashtu shqipe, dhe derisa PRIM, e përdorur edhe si emër PRIJAM, kuptohet se VE+PRIM është po ashtu Shqipe, e kështu me radhë. Natyrisht fjalët PRA, PRI, PRU, PRE,... na japin pamjen e shpejtësisë, e fillimit të ndodhjes së; RA, RI, RU, RE,...Si edhe kuptimi i RY, RYM na jep edhe kuptimet e; RYM, KRYM, PRYM, BRYM..., prej nga kemi ;

RYM= RY+YM  
NRYM=NU+RYM  
BRYM= BA+RYM  
KRYM= KA + RYM  
PRYM= Pej/Pi/Po,..+RYM  
GRYM=GA/GJA+RYM,...  
FRYM=FA/FE+RYMes.  
RUM= RU+UM  
NRUM=NU+RUM  
BRUM= BA+RUM  
KRUM= KA + RUM  
PRUM= Pej/Pi/Po,..+RUM  
GRUM=GA/GJA+RUM,...  
FRUM=FA/FE+RUMes.  
RIM= RI+IM  
NRIM=NU+RIM  
BRIM= BA+RIM  
KRIM= KA + RIM  
PRIM= Pej/Pi/Po,.. + RIM  
GRIM=GA/GJA+RIM,...  
FRIM=FA/FE+ RIMes.  
...., e kështu me radh.

Fort mirë e dimë se PRIM, dhe VEPRIM, dalin nga fjalët; PRI, dhe PRIN, PRIM, krejt e kuptueshme edhe fjala BRIM/PRIM/FRIM, BRYM/PRYM/FRYM, BRUM/PRUM, BROM/PROM, na japin të drejtën; PRYM, FRUM, PRO, PROM etj., janë po ashtu Shqipe, të marr nga gjuhët e mëvonshme Latine e Greke.  
Si përgjithësim kemi

FRIM	VRIM	PRIM	GRIM	TRIM	MRIM
FRAM	VRAM	PRAM	GRAM	TRAM	MRAM
FREM	VREM	PREM	GREM	TREM	MREM
FROM	VROM	PROM	GROM	TROM	MROM
FRAM	VRAM	PRAM	GRAM	TRAM	MRAM
FRUM	VRUM	PRUM	GRUM	TRUM	MRUM
FRYM	VRYM	PRYM	GRYM	TRYM	MRYM

VRI  
 PRI  
 GRI  
 TRI  
 LIRI  
 MRI  
 DRI  
 KRI  
 FRI

**riga=ra gja/rig=ra gji**

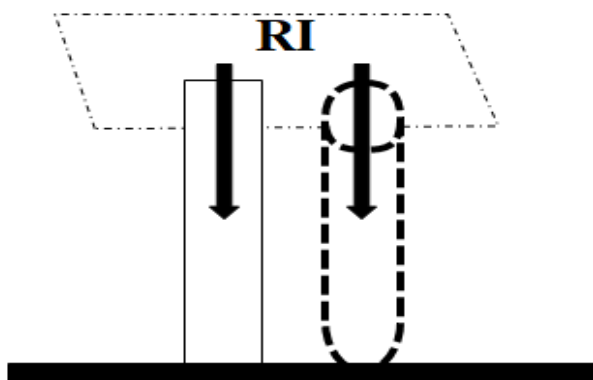

## RU

Natyrisht RU, ka të njëjtin kuptim me RA, megjithatë ndryshimi është se RU ndodh mrena në U, pra në brendësin e gjësendit, ajo bije nga sipërfaqja me e lart RA, por brenda U-se, brenda sipërfaqes së trupit, kështu kjo do të thotë kemi RA në U, brenda trupit dhe nga kjo shndërrohet RA në RU. Çdo gjë e cila bije mrena/brenda gjësendit, i cili ka formën U, ajo RUHET brenda tij. RUHET është me kuptim të njëjtë me fjalën RAHET, por ndryshimi ndodh në hapësirën fizike përbrenda trupit/gjësendit, derisa RAHET ndodh jashtë sipërfaqes së tokës/trupit, RUHET ndodh brenda tokës/trupit.

VRU, kjo fjalë ashtu me të njëjtin kuptim se fjalët VRI/VRE/VRO/VRJ dhe VRA, përshkruan veprimin e fjalës RU plus vetitë që i përcjell fjala V. Me këtë VRU shpjegohet/*shpije gjohet=gjuhet, pra gjuhët=hedhet/* lëvizja e gjësendit drejt formimit të VARjes=VURjes, por për të cilën nuk dimë se kur ndalet ose kur formohet VUR. Kështu VRU/VRA/VRE,..., na jep veprimin e formimit të VUR/VAR/VER,... Kështu VRU na jep përshkrimin përbrenda/permrena U-se, hapësirës U nën sipërfaqe të gjësendit, duke na dhënë pamjen e zhvendosjes së materies, e futur n'r/ nën koren/sipërfaqen e trupit, duk ra atje, duke u tkurrur duke marr formën e VART, me kah nga brendësia jashtë ose anasjelltas. Por të gjitha këto janë veprime ndërlidhen me mrenësin/brendësin e trupit/gjësendit.

Kur themi PRU, përshkruajmë formën RU, por e cila me bashkimin e tingullit PRU, na jep fillimin e asaj që quhet RU, ose fundin e asaj që quhet RU, pra duke filluar nga pika e atyshme ku fillon pjesa e quajtur RU ose ku mbaron, varësisht ku gjendet vrojtuesi, pikën e paramenduar krahasohet me piken/kufinin/sipërfaqen filluese ose mbarese/maruese e veprimit/formës RU.

Kur themi MRU, apert përshkruhet i njëjti kuptim MRA/MRE/MRO/MRI/MRY,...MRAK/MREK/MRUK/MRIK/MROK,..., por tash i jepen vetitë e RA-së/RE/RU/RO/RI/RU,..., në mrenësin RU, e cila kthehet në MRU, kështu kemi fjalën MRUM/**MRAM, MREM, MRUM, MRUM, MRIM,...**, e cila ndryshon nga BRUM/**BRAM, BREM, BRIM,...**, në të vërtetë rranja e fjalës BRUM/MRUM/ është RUM, dhe nga kjo kemi rranjen përcaktohet kuptimi i fjalës BRUM i cili është RU, pra, me RUJt. Nga kjo ndryshimi ndërmjet MRUM,...dhe BRUM/KRUM/VRUM/GRUM,.. është ndryshim i lem nga dallimi ndërmjet M nga B, K, V, G,...,etj. Natyrisht rranja e përbashkët e krejt këtyre fjalëve metët RU.

Kështu MRU,MRUM na jepen dukurit e RUjtjes në UM, pamjen e Majtjes në trajtën M, kështu MRU, n jep përshkrimin e RU e MA –het dhe bashkë ndërtojnë diçka të veçantë e MAN dhe RUN prej nga kemi MRUM . Vërtetim fjala BRUM do të BA RUM, MA+RUM prej nga M'RUM, siç kemi bukë e M'rume, ose ME RUM= Mrum.

Lexuesi duhet të përgjithësoj përfundimet e mësipërme edhe për raste tjera, dhe ta ketë parasysh shoqërimin me zanore tjera, të cilat krijojnë fjalët, me renditje të njëjtë të bashkëtingëlloreve.

PRU

GRU

TRU

LURU

MRU

DRU

KRU

FRU

///

VRE

PRE

GRE

TRE

LERE

MRE

DRE

KRE

FRE

VRO

PRO

GRO

TRO

LORO

MRO

DRO

KRO

FRO

E kështu me radhë.

## Krijimi i fjalëve nga R

Nga të gjitha rrafshet RA/RE/RI/RO/R/RU/R/RY, pra shtatë shtresat me trashësitë e tyre RAT/RET/RIT/ROT/RT/RUT/R/YT, dhe me rrjedhjen e tyre, në format RAM/REM/RIM/ROM/R/RUM/R/YM, dhe me anët e tyre nëpër të cilat ndodh edhe lëvizjen, sepse të gjitha fjalët e gjuhës shqipe shtrihen në tri përmasa, pra zhvillohen në hapësirë e kohë qashtu siç i përjeton njeriu, si dhe janë në lëvizjen; RAN/REN/RON/RIN/RN/RUN/RIN, nëpër hapësirat krahasuar me sipërfaqen e tokës/gjësëndit/trupit, të cilat janë; A, E,I, O, ‘, U, Y. Megjithatë kemi format e këtyre rrafshëve që përfundojnë në hapësirat të ngushta duke u tkurr nga hapësira shumë të gjera, si; RAP, REP, RIP, ROP, RP, RUP, RYP, ose në trajtat e lëvizjes dhe ndarjes nga tanësia tjetër e gjësëndit/materies; RAK, REK, RIK, ROK, RK, RUK, RYK. në vizatim ilustrues kemi paraqitur trajta RAM/Rem/RIM/ROM/RM/RUM/R/YM, prej nga formohen fjalët; BRAM/BREM/BRIM/BARM/BRUM/BRYM, ..., e kështu me radhë, të cilat mund të gjenden edhe si ABRAM, ABREM, ABRIM, ABRUM, ABRYM,...

RA	RI	RE	RU	RY	RO	REA,...
BRA	BRI	BRE	BRU	BRY	BRO	BREA, BROE
RAM	RIM	REM	RUM	RYM	ROM	REA, ROE,...
BRA	BRI	BRE	BRU	BRY	BRO	BREA, BROE
M	M	M	M	M	M	
BRAT	BRIT	BRET	BRUT	BRYT	BROT	BREAT/BROE T

BRAN	BRIN	BREN		BRYN	BRON	BREAN/BROE N
			BRUN			

RA	RI	RE	RU	RY	RO	REA,...
----	----	----	----	----	----	---------

VRA	VRI	VRE	VRU	VRY	VRO	VREA, VROE
-----	-----	-----	-----	-----	-----	------------

RAM	RIM	REM	RUM	RYM	ROM	REA, ROE,...
-----	-----	-----	-----	-----	-----	--------------

VRA	VRI	VRE	VRU	VRY	VRO	VREA, VROE
M	M	M	M	M	M	

VRAT	VRIT	VRET	VRUT	VRYT	VROT	VREAT/VROE T
------	------	------	------	------	------	-----------------

VRAN	VRIN	VREN		VRYN	VRON	VREAN/VROE N
			VRUN			

RA	RI	RE	RU	RY	RO	REA,...
----	----	----	----	----	----	---------

GRA	GRI	GRE	GRU	GRY	GRO	GREA, GROE
-----	-----	-----	-----	-----	-----	------------

RAM	RIM	REM	RUM	RYM	ROM	REA, ROE,...
-----	-----	-----	-----	-----	-----	--------------

GRA	GRI	GRE	GRU	GRY	GRO	GREA, GROE
M	M	M	M	M	M	

GRAT	GRIT	GRET	GRUT	GRYT	GROT	GREAT/GROE T
------	------	------	------	------	------	-----------------

GRAN	GRIN	GREN		GRYN	GRON	GREAN/GROE N
			GRUN			

RA	RI	RE	RU	RY	RO	REA,...
----	----	----	----	----	----	---------

KRA	KRI	KRE	KRU	KRY	KRO	KREA, KROE
-----	-----	-----	-----	-----	-----	------------

RAM	RIM	REM	RUM	RYM	ROM	REA, ROE,...
-----	-----	-----	-----	-----	-----	--------------

KRA	KRI	KRE	KRU	KRY	KRO	KREA, KROE
M	M	M	M	M	M	



KRAT	KRIT	KRET	KRUT	KRYT	KROT	KREAT/KROE T
KRAN	KRIN	KREN	KRUN	KRYN	KRON	KREAN/KROE N
RA	RI	RE	RU	RY	RO	REA,...
TRA	TRI	TRE	TRU	TRY	TRO	TREA, TROE
RAM	RIM	REM	RUM	RYM	ROM	REA, ROE,...
TRA	TRI	TRE	TRU	TRY	TRO	TREA, TROE
M	M	M	M	M	M	
TRAT	TRIT	TRET	TRUT	TRYT	TROT	TREAT/TROET
TRAN	TRIN	TREN	TRUN	TRYN	TRON	TREAN/TROE N
RA	RI	RE	RU	RY	RO	REA,...
PRA	PRI	PRE	PRU	PRY	PRO	PREA, PROE
RAM	RIM	REM	RUM	RYM	ROM	REA, ROE,...
PRAM	PRIM	PREM	PRUM	PRYM	PROM	PREA, PROE
PRAT	PRIT	PRET	PRUT	PRYT	PROT	PREAT/PROET
PRAN	PRIN	PREN	PRUN	PRYN	PRON	PREAN/PROEN

Nga BRUM kuptojmë BA RUM, ku RUM ndërtohet për të treguar RUJT-en, në trajtën BA+RUJT=BRUJT=BRUT. Kështu emri I lashta nga historia e perandorisë ROMAKE BRUTI ka kuptimin BA RUT, pra RUT do të thotë të RUJT, kemi në Kosovën këtë formën hala në përdorim , si;  
*A e rut buken per nestra a jo.*  
*E rutet/ruten tan naten e gate,...,etj.*

**Shembull:**

NA kemi PRU e cila do të thote Pej/pe/pi/p+, ..., +ru fitojme PRU e cila është trajtë e RU, kështu secila fjalëz, e cila, nënkupton secila bashkëtingëllore e zanore, i jep veçorit rrënjës së fjalës **R** / nga **RU**, kemi; PRU, VRU, GRU, TRU, FRU, MRU, DRU, KRU, ... na jep kuptimin e Rujtjes, prej nga edhe fjala BRUM, na jep kuptimin e thjesht, dhe qellimin pse na hajm buke me fjalën BA RUM qe dot thotë BRUM.

Prej nga GRUM, BRUM, VRUM. DRUM. KRUM, MRUM, TRUM, FRUM PRUM, ..., etj.

Kështu përgjithësojmë për bashkimin me zanore tjera, ku të gjitha fjalët kuptim, si; BRIM, BRAM, BRUM, BREM, BROM, BRYM, BRIM, ..., GRIM, GRAM, GRUM, GROM, ... VRAM, VRIM, VRUM, ... KRAM, KRIM, KROM, KREM, ..., PRIM, PRAM, PRUM, PROM, ..., etj.

Lexuesi duhet të kuptoj dhe përgjithësoj për raste tjera, formimin e fjalë KA RAMJE=KRAMJE, ose KA RA=KRA, ose GA=GJA RA, pra GJA RAMJE prej nga kemi GRAM, e cila përshkruan reliefin ose formën e gjësëndit,

Te gjithë e kuptojmë se fjala BRI do të thotë BA RI, pra në kuptimin BI RI, ose gjësëndin qe asht ba i ngritun si RI, prej nga formon fjalën BRI. Pasi BRI do të thotë RI por ndryshon në atë për vetit qe i bart/ban tingull B. Nga RI është ngritje dhe rritje e vazhdueshme të gjësëndit mbi/mi sipërfaqen tokës, por BA RI dhe ngjitje e saj BRI na jep qe pjesa RI varet edhe nga pjesa BA, pra pjesa RI varet edhe nga diçka tjetër duke treguar se është i ndar/ndam në mënyrë të veçantë nga tanësia , pra është ndamje e veçantë me veçorit qe i ka fjala BRA, BRI, BRU, BRE, BRO

Me këtë, emrat BRUM merr kuptim sepse asht BA Rum , dhe nga Bamja, sepse në të punohet qe të bahet RUM, prej nga kemi BRUM = BA+RUM,...

Nga kemi; PRUM, KRUM, VRUM, GRUM, AGRUM, DRUM

Ngjashëm kemi;

P/PI/PE/	RI	IM	RI	PRI	PRI	VEPR	B'RI	V'RI	M'RI
			M	M	M	IM	M	M	M
PO/PEJ/									
	R	E	RE	PRE	PRE	V'PR	B'RE	V'RE	M'RE
PY/P+...	E	M	M	M	M	EM	M	M	M
V/VE/VI								Vere	
								m	

*/VA/VU* =var  
*/VY,...* em  
*B/BI/* Vire  
m  
*BA/BE* =var  
*BU/BY+..* em  
.

<i>MA/ME/MI</i>	R A	A M	RA M	PRA M	PRA M	V'PR AM	B'RA M	V'RA M	M'RA M
<i>/MY/MO/MU,...</i>	R U	U M	RU M	PRU M	PRU M	V'PR UM	B'RU M	V'RU M	M'RU M
	R O	O M	RO M	PRO M	PRO M	V'PR OM	B'RO M	V'RO M	M'RO M
	RY	Y M	RY M	PRY M	PRY M	V'RY M	B'RY M	V'RY M	M'RY M
	R E A	EA M	RE AM	PRE AM	PRE AM	VREA M	B'RE AM	V'RE AM	M'RE AM

<i>KA/KE/KI</i>	<i>K'PRIM</i>	<i>T'RIM</i>	<i>G'RIM</i>	<i>SH'RIM</i>
<i>/KU/KO</i>	<i>K'PREM</i>	<i>T'REM</i>	<i>G'REM</i>	<i>SH'REM</i>
<i>/KY/K,...</i>		<i>Terem</i>	<i>Gerem</i>	<i>SHerem</i>
		=Tarem	=Garem	=SHarem
		<i>Tirem</i>	<i>Girem</i>	<i>SHirem</i>
		=Tarem	=Garem	=SHarem
	<i>K'PRAM</i>	<i>T'RAM</i>	<i>G'RAM</i>	<i>SH'RAM</i>
	<i>K'PRUM</i>	<i>T'RUM</i>	<i>G'RUM</i>	<i>SH'RUM</i>
	<i>K'PROM</i>	<i>T'ROM</i>	<i>G'ROM</i>	<i>SH'ROM</i>
	<i>K'PRYM</i>	<i>T'RYM</i>	<i>G'RYM</i>	<i>SH'RYM</i>

*Nga kjo kuptojmë se fjalët GRIM na jep pamjen e gjësëndit të GRIM, i cili është GRI dhe është pjesë e vogël, natyrisht kjo mund të ketë lidhje edhe me njësinë e matjes GRAM.*

*Po ashtu emrin GRAMSH na jep nje shumësi të pamjeve të GRUMullume Malore të GRAMSHIT të Shipnis, pra përshkrim i Reliefit, qe na jep pamjen e Grumullit në trajtën GRA, GJA E RA qe fillon nga G dhe bije në trajtën GRA, ashtu njëjtë siç është e formuar fjala GLA,...etj.*

*RUM përmbledh përshkrimin e gjësëndit i cili RU\*-het dhe futet në UM qe është fjalë me kuptimin MU, asht e ngjashme MA, ose AM shikuar nga pika të kundërta të njëjtës formë ose veprimin e kallëzimit se prej ku fillon krejt ajo e cila përshkruhet me RUM. Kështu RU në UM, asht si RA në AM, RI në IM, RE në EM, RO në OM, RY në YM, kemi RU-jtjen e gjësëndit në brendësi në hapësirën U, e cila mahet atje brenda n'r/nër sipërfaqen e gjësëndit (hapësirë, kohë, trup,...etj) kështu Ru në UM ndryshon nga Ru në EM, sepse RU në brendësin UM është në brendësin kurse RU në EM është jashtë gjësëndit trupit, prej nga kemi REM.*

*Prandaj BRUM do të thotë gjësënd qe ruhet në brendësi/mrenësi. Shpesh Rumelia merret si fjalë e huj, në të vërtetë në gjuhën shqipe ka kuptimin e fushës gropë të gjere e pasur me ujë, në formën e harkut, tokë e bukës. Kështu RUM përshkruan formën e cila mund të jetë rrafshin e madhe për prodhimin e bukës, e ujitur mire, megjithatë kjo rrafshin duhet të jetë në formën e harkut ose se paku në një rënë ane të këtë nivelin me të larte, prej kësaj del emri RUMELIA, ose LA RUM=RUMLA qe në jep fjalën RUMJE pra të ru - ajsh. Natyrisht në shqip RUMJE do të thotë veprimi i **ru**-jtjes. Kështu reliefi I ku shtrihet emri RUMJE/RUMUN/RAMUN, ka kuptimin e reliefit të lakuar, i cili i afrohet formës U, ashtu qe të ruj, ujin, dhe ta maj tokën e but. RUM bart të njëjtën kuptim me fjalën BRUN ose BA RUN dhe RUM/RUN/RUJT/RUJ/RUT në të vërtet përshkruan Rujtjen në pjesën e brendshme nen sipërfaqen e gjësëndit, e cila grumbullohet aty në formën GRU, dhe grumbullimi mund të filloj nga ardhjet në formën PRU, si PRUM/PRUN.*

*Lexuesi duhet të përkujtoj fjalët;*

*PRUMJE=PEJ/PI/PE/P, ...+RUMJE*

*BRUMJE=BA/BE/BU, ...+RUMJE*

*VRUMJE=VE/VU/VO, ...+RUMJE*

*LIVRUMJE=LIV/LEV/LAV, ...+RUMJE*

*MRUMJE=MA/MI/MO/M,... +RUMJE*

*KRUMJE=KA/KE/KO,... +RUMJE*

*VRUT, pra VU/VE,... +RUT*

*BRUT, pra BA/BE,... +RUT*

*TRUT, pra, TE/TA/T,... +RUT*

*RUT*

*SHKRUT*

*KRUT*

*FRUT*

*GRUT*

*...etj.*

*Nga kjo kemi*

*PRUSHJE=PEJ/PI/PE/P,... +RUSHJE*

*BRUSHJE=BA/BE/BU,... +RUSHJE*

*VRUSHJE=VE/VU/VO,... +RUSHJE*

*LIVRUSHJE=LIV/LEV/LAV,... +RUSHJE*

*SHRUSHJE=SHA/SHI/SHO/SH,... +RUSHJE*

*KRUSHJE=KA/KE/KO,... +RUSHJE*

*VRUSH, pra VU/VE,... +RUSH*

*BRUSH, pra BA/BE,... +RUSH*

*SHRUSH, pra, SHE/SHA/SH,... +RUSH*

*RUSH*

*SHKRUSH*

*KRUSH*

*GRUSH*

*Nga kemi;*

*PRUKJE=PEJ/PI/PE/P,... +RUKJE*

*BRUKJE=BA/BE/BU,... +RUKJE*

*VRUKJE=VE/VU/VO,... +RUKJE*

*LIVRUKJE=LIV/LEV/LAV,... +RUKJE*

*KRUKJE=MA/MI/MO/M,... +RUMJE*

*mRUKJE=KA/KE/KO,... +RUKJE*

*VRUK, pra VU/VE,... +RUKJE*

*BRUK, pra BA/BE,... +RUKJE*

*TRUKJE, pra, TE/TA/T,... +RUKJE*

*RUKJE/RYKE/ROKE,...etj.*

*SHKRUKJE*

*KRUKJE*

*FRUT*

## GRUT

*Besoj të gjitha këto shpjegime lexuesi do ti përgjithësoj dhe janë shumë të kuptueshme, kur lexohet tanësisht spejgimet perzgate librit.*

**PRAN**

**P/PEJ/PI,..**

**RAN**

**RA**

**AN**

**PRANU**

**P/PEJ/PI,..**

**RANU**

**RAN**

**AN**

**NU**

Këto rrafshë të cilat e rrethojnë dhe e veshin hapësirën duke e mshel/*sqarim: Ma+shel, por edhe me SHELL/SHALL/* atë, kalojnë në nga R në RR, duke e rrudhur ose gungëzuara, ashtu si sipërfaqja e detit kur fillon tufani. Kështu AR kthehet në ARR ose Zanore-RR, atëherë e rrudh hapësirën permrena, dhe duk e shtrydh gjësendin qe rrethohet ose përfshihet nga ky rrafsh.

Sipërfaqja e rrafshet me trashësi të caktuar e lëmuar është R, por rrudhohet ‘valëzohet’ kur kthehet në RR. Kur RA kthehet në RRA atëherë hapësira rrudhet duke e shtyre gjësendin përbrenda dhe duke e hapur, shtrire dhe zgjanu në hapësirën tri përmasash.

Kështu kemi R sipërfaqe të lëmuara të shtrime. Kur shoqenohet /*shoqe+nohet, pra kemi fjalën nohet dhe shoq/* me zanoren, kthehet në

sipërfaqen rrethuese sado e madhe dhe çfarëdo formë, prapë është e mshelun, mrena kësaj sipërfaqe rrethuese ose mluese /*m'lue, fjalë qe tregon veprimin e Lu, nga ME+LU=M'LU*/ shtrihet materia e pa shtrydhur, por kur kthehet në -

RR e përshkruan sipërfaqen përbrenda e tkurr dhe e ngjesh gjësendin, duke e futur dhe rras në gjësendin mrena hapësirës e cila ngushtohet gjithherë e ma shumë, pra mënyrën duke e rritur dendësinë e gjësendit përbrenda. në të vërtetë edhe vetë e tan hapësira e tkurret po ashtu. Kemi ngritje të gjësendit n 'siperfaqen RE dhe shtrirje e zgjanim RRE, po ashtu, kjo vlen tana rastet tjera;

RA dhe RRA

RI dhe RRI

RU dhe RRU

Ro dhe RRO

RY dhe RRY

Kemi ngritje rritje zmadhim por në krahasim me sistemin krahasuese pra me sytë e *trunin /t'runin= t'ru'nin, në gjuhën themi RUNI/RUANI e jo RURI, prej nga formohet fjala TRURI e cila nuk është e drejt/* e njeriut kemi largim AR, nga kjo kemi mbledhje e largim dhe tkurrje nga sytë e truni i folësit kur R kalon në RR, pra ARR kthehet në gjësendin qe t'kurret, dhe ngjeshët në vëllimin e ngusht, dej në zhdukje. Kjo përgjithësohet për tana rastet tjera.

Pra ER do të thotë ngritje e sipërfaqe drejt RE, por nga njeriu qe gjendet në sipërfaqen e tokës përjetohet si largim nga ai, prej nga ERR do të thotë largim hupje mledhe e materies /gjësendit kështu kemi SHT+ERR /shto në err/, M+ERR /ma e cila shkon në ERR/, K+err /Ka gjësend të mshelun ose i mlum në tana anet qe quhet KERR, kjo fjalë duhet të jetë qysh prej gjuhës para indoevropiane, kështu përfundimisht fjala KERR nuk është krijuar nga shkurtesa KA RROT=KARROT=KERROT=KERR, edhe pse logjikisht është e munshme/, Sh+err, T+ERR, V+ERR/quhet *verrr sepse e përshkruan kunoren /kunoren=kan+oren, pjesa OREN ka kuptimin AR+EN, ku EN është NU në trajtën EN=NE. Pra, KUNOREN do të thotë KAN OREN, e cila fizikisht interpretuar do të thotë kanë, ngritët në naltësin OR permi/përmbi objektet tjera / e bimës, e cila është si ARR, dhe ka hije të fort si ERR, pra natyrën e ngjeshure të kurorës/kunorës së bimës me emnin verr. Sikur na jep emri VERR= VE ERR, nje V'ERR, e cila e përshkruan dendësinë dhe ngjeshjen e degëve të tij, duke na dhënë masën e degëve të ngjeshur bashkë me fletët në*

*hapësirën/vëllimin e vogël të **kunorës** së Verrit asht duke krijua HIJE=HI, pra, HIN/HYN, për këtë na flet emni VERR.*

IR dhe IRR shembull kemi VIR/VIRAN, HIRR/MIRR/

UR dhe URR shembull emni-*amnu-omnu-* MUR/MUROJA, por edhe MURR/MURRAN, ku gjësendi që MU-net është fuqi e madhe e futne /**futnu,fatna,fotno,..**/ brenda hapësirës të vogël të trupit të tij, prej nga kemi MURR, GURR, pra GU ose GJU i rrasun/rrasin/rrasen në URR duke krijuar GURR/GJURR mrena atij vëllimi krijon vëllim të tej ngjeshur ashtu si GU i cili ka sipërfaqe rrethuese shtrënguese duke e ngjeshure përbrenda gjësendin GU/GJU dhe duke u rrethuar me sipërfaqe valore e cili u krijua nga ngjeshja në drejtim të zvogëlimit të trupit/gjësendit.

OR dhe ORR, VOR të cilar përshkruan reliefin, formën e gjësendit ose veprimin; VARUN, VORFNI, por edhe VORR, KORR=KA ORR ose KO ORR, si edhe MORR/MURR/MIRR=MARR, ...etj.

YR dhe YRR,

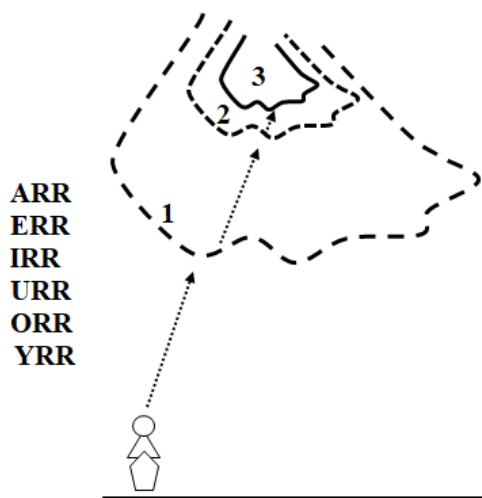



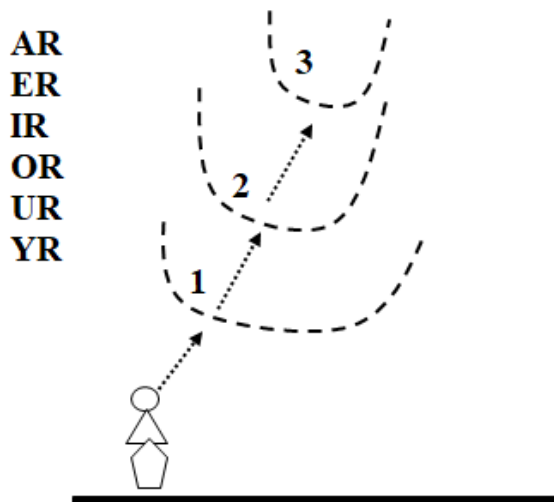

HORMOQ e cila përafrohet me ORMOQ/ArMOQ, ka kuptimin e gjësëndit të ngritur në lartësi si BARMOQ, LARTMOQ,... kështu fjala MOQ nuk është shkurtes e fjalës ME+BOQ= MOQ, por është fjalë në vete MOQ, qe do të thotë MA=MO +OQ, ku **OQ** ka kuptimin **QO**, pra majte qumjen , e sipërfaqes, bashkësisë se pikave të ngjitura për trup qe janë të qum ashtu si QO /OQ. E dimë qe OQ është me kuptim të njëjtë me fjalën OQ, por shikuar nga pika tjetër.

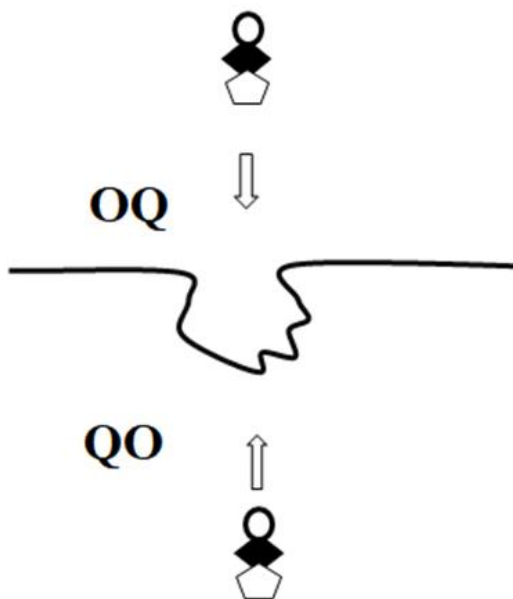

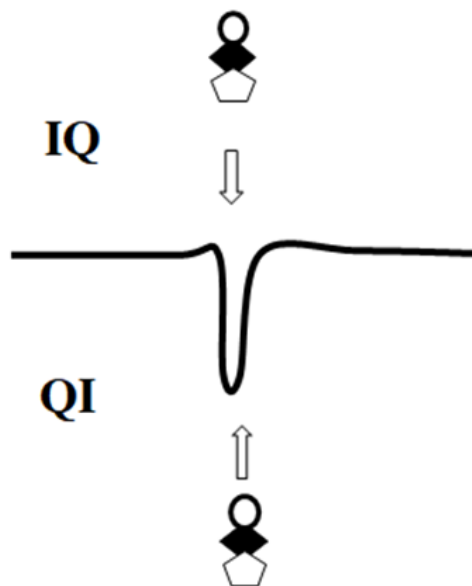

Secila nga fjalët SHOQ, MOQ, LLOQ, KOQE, TROQ, IRIQ, MISHIQ= qe ka kuptimin MISH i qum në trajtën IQ, FLLIQ, ...,etj. Emni HORMOQ dëshmon se fjala Kollomoq është fjalë shqipe, kështu boq dhe moq nuk janë të njëjtat fjalë.

Pra Kollomboq nuk është me kuptim të njëjtë me Kallamoq, sepse Kollo me BOQ na jep pamjen e gjësendeve të ngritura nalt në OLLO, kurse ME BOQ, na jep kuptimin BO qe do të thotë BA dhe OQ, qe do të thotë QO, në të vërtetë na jep lloje të QU-mjes në trajtën QO-m, nga kjo në jep gjësendin e vequm/veçuar, qe ndoshta me e drejt do të ishte VEqum ashtu si thuhet në Kosove, qe do të thotë VE QUMjen, pra gjësend qe është i QuM në trajtën QO nga gjësendet tjera, ose rrethina. Kështu kur themi VEÇUM do të thotë me NU gjësendin në formën e ÇUM/QUME, pra gjësend i ÇUM në krahasim me objektin/gjësendin e caktuar, ose me hapësirën/mjedisin rrethues. Nga kjo kur themi QOSH na jep një QO të pjesës OSH, duke na dhënë kuptimin e QOSHIT, pra diçka qe është vequme nga t'anësia OSH ose OS, Keshtu në koftë se themi SHOQ, për shkak të simetrisë, apert na jep vëmendjen kryesore në SHO, ashtu si thuhet M'SHO, ose BOSH pra BO OSH, po tash SHO është e qume në formën OQ=QO, nga tanesia SHO, kështu SHOQ shikohet si SHO-gjësend ose Krijes e sasisë se materies qe tërësia e materies se trupit të tij silllet si SH/shtjell. Prandaj kur themi SHOQ do të thotë po flasim për QOSH por qe vështrimin kryesore të dukurisë SHOQ është diçka/gjësend i *aqikum/aqukam/aqokam/aqakam=qa kam/*. të gjitha këto me epin pamjen e veçimit

nga forma SHO, e cila është e qume në formën ose veprimin QO si OQ, por e ka kahun e kundërt të Qumjes/QO-mjes në krahasim me QO/OQ. Shembull marrim fjalën LOQKA , duke na dhënë pjesën e QU=QO nga pjesa LA=LO, kështu kur themi LA, e ndërrojmë formën e asaj që përshkruan LA për pjesën LAQ/LOQ, pra gjësendi i LA por me shtesën AQ ose OQ/UQ/IQ/EQ/YQ, ose OQEAN, e cila na jep pamjen e formës O QU AN, pra AN E QUM, por në trajtën OQE, thjesht fjala OQEAN e BAN të dallume /*sqarim; DALLUME=DAL+UM, AM DAL/* AN-en me QUMje të formës OQ dhe E ANE, sikur na thotë fjala OQEAN kemi pjesë të QO=OQ të ANES, ose OQ E ANE, pra Ane e Qume në formën OQ që në thelb është QO, por shikua nga pika tjetër e vështrimit/vrojtimimit. Natyrisht emri LAQ lidhet ngusht me emrin LLOQ që e jep pamjen e LLOQines në atë vend.

Kur themi MOQAVA na jep kuptimin MO=MA dhe QAVa që është me kuptim të njëjtë QOVA. Unë nuk e di pse këtë fjalë *aq/qaq/* e lidhin shumë me prejardhje sllave, çka nuk *qëndron/qinron=qin ron=qon ron, pra QON RON, me pak fjalë që rrin në RO-n+ON=AN/*.

Krejt e natyrshme që fjalën QAA e lidhim me fjalën QIQ, e cila shtjellon pamjen e QITJES, se urinës, kur njeriu Ungjet. Rrjedhimisht lexuesi duhet të beje përgjithësime tjera për fjalët në gjuhën shqipe. Si shembull sqaruesi, kemi; KUQ /KOQE/KIQ/KEQ, të cilat na jepin/*epin-apin/* përshkrimin e daljes QUMJES në formën KA UQ=QU, KOQ=KA/KO OQ=QO, dhe KEQ = KA EQ= KA HEQ, të cilat janë lloji veçimi/veqim=ve qimjen e gjësendit nga tanesia/trupi i caktuar, veçim/veqim në trajtën OQ/IQ/AQ/UQ/YQ,....,etj.

Lexuesi duhet ti lexoj të gjitha shkrimet permrena librit për tingull Q dhe besoj kuptimi i kësaj fjalë do të jetë i plot. Kështu vijmë në përfundim, se shumica e fjalëve me prapashtesën IQ, të cilat cilësohen sllavisht, është cilësim i gabuar, dhe jo i drejt. Mendim i padrejtë të mendohet se gjuha shqipe ka ardhur nga territori i Shqipërisë me kufijtë e sotëm politike. Në të vërtetë ky version( *VERSION=VAR SION=Varshon/vërshon/varshin* ) ka ardhur nga pjesa e Rumanisë, Serbisë dhe Bullgarisë së sotme. Mas paku 4500 -5000 vite më parë gjuha shqipe është fol në Serbi, Kosovë dhe Maqedoninë e sotme.

**Shënim:** Kemi emën Veni VERIQ, përshkruan reliefin e VARIQ, pra fushën/malin/kodrat në formën e VARUN por e cila nuk është VAR/RUN por është VAR/RIQ, duke përshkruajné gjësende të QI-tuna në sipërfaqe ose tokën e ndërtuar/marume në atë mënyrë, e cila na jep QI-tje në format IQ/QI, e cila krijon emrin/emnin VERIQ, pra sipërfaqe e ngritur ndaj rrethinës e cila varet, dhe hapësira rrethuese e dallon këtë VARje si gjësend

të dallueshëm, prej nga merr IQ. Por, IQ dhe fjalës që i bashkëngjitet, mund të përshkruaj fushën e ashpër me g'rritha, e krijuar si RIQ, ngase në përbërje ka gur, zall ose është përbërje e fort e dheut. Po ashtu VERI na jep varjen me pak të padiktueshme se fjala VERIQ, pra kemi VARJE që është e dallueshme dhe e QITNE ose e QUME, pra hapësirë e VAR-un por ajo Varje është e QITUN si IQ=QI, prej nga VERIQ/VARIQ,VAROQ/VARUQ, ORUQ, KARUQ/KARIQ, RRSHIQ, MIQ, LIQ, KIQ, ....etj.

Duhet të marrim OGIQ, i cili emër na jep kuptimin O do të thotë A ose OSH/ASHT, kurse G është Gjësënd, ose Gja, si trajtë e lasht GA/GU/GI,...prej nga IQ, si Qitje ose largim, dalje veçim nga tanësia/tan'sia në mënyrë të veçantë, e cila banë të dallueshme nga tufa/tanësia, se ka pas qitje ose dalje dhe dallim me disa veçori. Kështu OGIQ do të thotë O GJI ose O GJA IQ, ku IQ, shpreh jo vetëm largimin, lazdrimin e kafshës, vrapimet, por e shpreh se ai është i dalun dhe i dallum nga tanësia-tufa, asht pjesë e dallueshme e tan'sis/tërësis se gjësëndit, e në këtë rast i tufës se dhën've.

Shënim:

Tansia, Tërësia, shpesh në vend Tansia, pra TAN\*SIA ose TE AN SA, e shkruajmë si Tanësi/Tan'si

### **Krahaso;**

SHOQ=QOSH  
 HUQ=QUH  
 HIQ=QIH  
 RIQ=QIR  
 MIQ=QIM  
 LIQ=QIL  
 LLUQ=QULL  
 LLOQ=QOLL/QOL  
 KOQ=QOK  
 KIQ=QIK  
 RROQ=QORR  
 SHIQ=QISH  
 MUQ=QUM  
 KAQ=QAK  
 KUQ=QUK  
 VIQ=QIV  
 VUQ=QUVE  
 SHALQI QILASH

## Dallimet ndërmjet fjalëve-tingujve

Fjalet U dhe Y, janë shumë të afërta, megjithatë Y është shumë e largët nga njeriu/krijuesi i fjalëve, venrojtësi , krijuesi i fjalëve/. Pra, Y shtrihen shumë me larg nga njeriu/sipërfaqja e tokës, me këtë përshkruan, pjesën përtej U-se, dhe nga UN, kthehet YN. Përemri YN përcakton mjedisin i cili është shumë më i largët sesa UN. Në Dardanin e sotme në ven të YN (*Në Kosovë përdorët JON, dhe NEVE, si trajtë e fjalës NOVA, NUVA përdoret JON,*) JON, si I JON i cili na ep përshkrimin e AN-es e afërt me njerëzit, mund ta m'rrijne atë dhe mund të jenë pjesë e saj, po ashtu ON-es, IN-es, EN-es, Un-es,...etj. Krahasojmë JENI/JAN/JON/JINI/JONI/JENA/ANA/ENA/UNE/,...natyrisht duhet ta kemi edhe YN, megjithatë shpreh funin e gjësendit me shtrimje/shto+rimje, pra shto në ri+mje, ku pjesa RIM është fjalë e cila përshkruan shtrirjen e RI-se në sipërfaqen ku MAHET/MBAHET, dhe këtë e thotë me fjalën IM, qe është me kuptim të njëjtë me; AM/EM/UM/OM/EM/ME/MA/MU/MI/MO,....etj.

Rrjedhimisht nga kjo e vërtetë përgjithësojmë për fjalët, të cilat shpesh gjenden në fund të fjalëve/të cilat janë fjalë të përbëra/perbame/;

RIM

RAM

RUM

ROM

REM

RYM

Prej nga marrim

Ma+RIM=MARIM

MA+RUM=MARUM

MA+RAM=MRAM, këtu pjesa MA/ME,....etj, merr formën e M dhe R, pra MA ose ME me të njëjtin kuptim kalon në formën e MAjtjes MR,e cila i bije lloji i majtjese (mbajtjes) e veçantë, me veti; të MAjtjes e të Rritjes sipas R/RI/RU/RO,....etj.

Nga kjo kemi fjalën BR, (zanore)BR(zanore), B(zanore)R(zanore), siç janë:

BRIM= BA RIM, nga BA+RI=BRI, do të thotë me hyp/hip në naltsin RI, nga kjo në kuptojmë BRIMA, ma kuptimin e BA RIMA e cila na jep pamjen e rrjedhjes se gjësendit nga nalt'sia RI duke zan/zënë/n''zan/n'xan vendin në hapësirën fizike, IM. IM do të thotë në AM/UM/IM/OM/EM/YM,...

## Pro'me'theus

E dimë se ATHINA është mrentesha e dijes, qe e gjuhën shqipe do të thotë ATHENE pra A THAN, ose asht fol, pra Asht Than çka asht than. Një qytet shqipfolës qe me vonë u banua me ardhje nga Azia, nga popujt tjerë. Athena natyrisht qe është emër para - grek, dhe greket nuk e kanë nxjerr kuptimin e emrit nga gjuha e tyre.

Po ashtu

**PROMETHEUS Prometheus** (/prə'mi:θi:əs/; e theksuar në greqishten e vjetër si:[promɛ:théus], në gjuhën shqipe shpesh i përkthyer si promethe (Prom do të thotë gjësend qe vije me Ramje, kurse Promethe në gjuhën shqipe ka kuptim, Prijmethe, Prij me thanje në trajtën Primethu= Pri me thu, PRIM me thu=tha, por edhe pri me THEU ka kuptimin Pri me thy me shkatërrua ose me thy gjësende, Prim ethe ka kuptimin Primje me ethe, në kuptimin ETHE qe do të thotë dridhje e trupit nga smuja, por gjithashtu ETHE vije nga fjala ETHY=E THE gjësendit , Kur ngjitet PROM ashtu si anglishte Promis, qe të dy fjalët kanë bazë shqipe, ku kemi PRO=PEJ/P'RO, dhe PRU=Pej/P'RU,...., e kështu me ren. Natyrisht ngjitja e fjalës PROM/PRIM/PRUM/PRM,...pra ngjitja e PR me M, na jep rrjedhjen nga lartësitë në ultësi ose deri/dej në sipërfaqen e tokës, ku permshelet me fjalën M. Mos të harrojmë MSHEL/MYLL/MELL,...., etj., na jep përshkrimin e gjësendeve qe vijën nga lartësitë caktuara, të cilat përcaktohen nga zanoret dej tek M, aty ku është gjësendi qe MA-het.

Kështu YLL/ELL/ILL,...kemi MYLL, MELL, MILL, SHYLL/SHELL/SHILL qe na jep përshkrimin e mbrojtjes qe përcillet në gjuhën tjera sic janë në anglisht dhe gjermanisht, por në kemi po ashtu MA+SHEL=MSHEL, kështu SHEL=SHELL kemi fjalën SHULL dhe SHALL, edhe shalli është formë e fjalës SHELL e cila shërben me mshel kryet, pra me e ledh kryet.) në të vërtetë në gjuhën shqipe, emër I të cilit mund të jetë PRO qe ka kuptimin e njëjtë me PRIJ, pra sikur të themi PRIMETHE ose PRO=PRIJ me tha, PRIME=PROM qe ka kuptim PRUM, e njëjtë, në format RU, RE, RI, RO, RY,...qashtu njëjtë sikur fjala PREJ/PRIJ/PROJ,...etj., do të thotë me PRIJ ose me PRUM THANJE, e do të mund të kuptohej PROMETHE PRIJ ME THANJE, qe do ti binte sikur para folje/parathanje ose parashikim . {or në gjuhën shqipe THOT ka kuptim THYt, atëherë emri PROMETHE do të thotë edhe PRUM THYMJE. Babai Prometheut quhej Deucalion/deukalion/dau Kalion = me kuptimin DE/DAU KALON, i cili tregon edhe emri i tij për përmbytjen e madhe.

Vëllai i Prometheut, ishte EPIMETHUES, EPI ME THAN, babai I tyre ishte IAPETUS ose në Ebraisht JAPETIT, qe në gjuhën shqipe ka

kuptimin I JEPET ose I APETE, pra në kuptimin I asht dhanë në formën I EPET,

HERCULES/HERACLE

AR KALES,

HERACLE ka kuptimin HERA LE, në kuptimin HERA KA LE , ose nga HERA asht dal, megjithatë fjala HERA ka kuptimin e hap'sines ndërmjet Reve dhe tokës, në formën HERA=ERA, ku ER janë dukuria ma e shpeshtë në të cilën shtrihet AJRI i cili natyrisht ngritët përpjjetë ose e n'xan shtresën nga ret, ose dej aty ku shtrihet ajri, e ban kuptimin e njëjtën me fjalën AR, për të cilën kemi fol gjerësisht.

KSA/KSO/KSI/KSE/KSU/KSY,...., pjesë të veçanta të fjalëve; SA/SO/SI/SE/SY/SU....,

MSA/MSO/MSI/MSE/MSU/MSY,...

KLA/KLE/KLI/KLU/KLO/KLY,...

FLA/FLE/FLI/FLU/FLO/FLY,...

VLA/VLE/VLI/VLU/VLO/VLY,...

GLA/GLE/GLI/GLU/GLO/GLY,..

MLA/MLE/MLI/MLU/MLO/MLY,...

SHLA/SHLE/SHLU/SHLO/SHLY,..

Paraqesin fjalë nëpërmes (kështu nëpër MES, nuk thuhet MBES por në formën e drejt dhe të lasht MES/MAS/MUS/MIS/MOS,...etj., çka tregon se forma MB në shumicën e rasteve duhet të largohet)

Kështu të dy emrat , i ashtuquajhuri versioni Romak dhe Grekeve të lasht, në të vërtetet përcjell kuptimin se ai ka LE nga HERA, ose KA dal në formë KLE. Kemi emrat me kuptime në shqipe, pikërisht në Dialektin e Verilindjes si Dialekti me i lashte dhe para indoevropiane, MENOETIUES ndërlidhen me fjalën MENO, në kuptimin Menon (MAN NON).

AGAMEMNON përmban kuptimin A GJA MEM (MAM) NON, kështu do të thotë se A GJA i cila M'am. Me drejt AGA fjalë e cila përdorej për të gjithë njerëzit/gjint me të moshuar në Kosove, prej nga lindi fjala AGA=AGJA, kështu fjala Shqipe AGA e cila përdorej nga popuj shqipfolës në Azi ashtu si në Ballkan. Kështu AGA ME/MA dhe MNON ku pjesa MNON në gegnishte do të thotë *ai i CILI MAN*. Vendbanimin (VEN BANIM) qytetin dhe vendin në përgjithësi. Prej MNON ka kuptimin ndërtues, forme e cila përdoret në Kosovë nga brezat e vjetër. MANON; MUNON, MNON, VNON, KNON,LNON,...etj.

HERAKLE mund të përkthehet në gjuhën Shqipe; HER KA LE ose ERA E KA LE. Kështu AR KA LE, si dhe HERA, HERAK, HERAK=ARAK +LE,...., etj. Por edhe HERKALE=ERKAL/ARKALE/AR KAL/ORKAL/URKAL,...

## Plato

Fjala e lasht Greqishtes t 'vjetër, cila duhej të jetë nga shqipja, kjo vërtetohet nga; LAT= LA AT ose thjesht L'AT, pra; ta Lash (A hun), LAT, LATO, LATIC, LATUSH, LATIM por edhe LAT, si A E LAT A JO?. Na përshkruan gjësendin e LAN, LAM, LASH, LAU, LAT; LAG, LAS, PLAS; LATO, dhe PLATO.

Kemi krahasimin;

LA

LAT

FLAT

FLATRA/FLUTRA/FLUTURA, sepse FLUTRA dallon me LU me krah ashtu me jo vec LU por FLU duke e përdorur F, dhe nga kjo kemi FLUT, FLUT, dhe FLUT' T'RA, pra të RA FLUT, ku FLUT, është LUT ose LU me shtrirje deri në kufirin e përkufizuar me T, prej nga FLUT, dhe pjesa TE RA=T'RA.

Mandej kemi;

LATO, LUTU; LETI, LETO, LUTO, LYTO..—

FLATO, FLUTU; FLETO., FLUTO,...

PLATO. PLUTU, PLETO, PLUTO,...

Si dhe nga

LA	LE	LU	LO	LI	LY
LAT	LET	LUT	LOT	LIT	LYT
PLAT	PLET	PLUT	PLOT	PLIT	PLYT
BLAT-o	BLET-a	BLUT-o	BLOT-e	BLIT-i	BLYT
FLAT	FLET	FLUT	FLOT	FLIT	FLYT

Kështu edhe FLAT, FLOT, FLUT,... marrin kuptim në shqipe.

Kështu emri PLATO në Greqisht do të thotë I Gjan, gjere, Megjithatë edhe në shqipe përmban të njëjtën kuptim, veç tregohet fillimi i veprimit LAT, LATO, i cili është PLATO. Kështu kemi PLAT, PLATE, gjësend i cili është LAT edhe është e shtrire në formën e tillë të cilën e përshkruan fjala LAT. Edhe kur LATO-jmë në kemi bere nje gjerësi, një rrafshime në/mbi trupit m përkatës. Në gjermanisht, e kemi të zhvilluar këtë fjalë, e cila është me bazë në shqip;

*Plate, Plateu, Plateauschuhe (anglisht; platform shoes; )*



LIT  
LET  
LUT  
LYT

LA	LE	LU	LO	LI	LY
<b>FLA</b>	<b>FLE</b>	<b>FLU</b>	<b>FLO</b>	<b>FLI</b>	<b>FLY</b>
TLA	TLE	TLU	TLO	TLI	TLY
VLA	VLE	VLU	VLO	VLI	VLY
KLA	KLE	KLU	KLO	KLI	KLY
GLA	GLE	GLU	GLO	GLI	GLY
<b>PLA</b>	<b>PLE</b>	<b>PLU</b>	<b>PLO</b>	<b>PLI</b>	<b>PLY</b>
‘LAT	LET	LUT	LOT	LIT	LYT
<b>PLAT</b>	<b>PLET</b>	<b>PLUT</b>	<b>PLOT</b>	<b>PLIT</b>	<b>PLYT</b>
LAN	LEN	LUN	LON	LIN	LYN
<b>PLAN</b>	<b>PLEN</b>	<b>PLUN</b>	<b>PLON</b>	<b>PLIN</b>	<b>PLYN</b>
LAS	LES	LUS	LOS	LIS	LYS
<b>PLAS</b>	<b>PLES</b>	<b>PLUS</b>	<b>PLOS</b>	<b>PLIS</b>	<b>PLYS</b>
LASH	LESH	LUSH	LOSH	LISH	LYSH
<b>PLASH</b>	<b>PLESH</b>	<b>PLUSH</b>	<b>PLOSH</b>	<b>PLISH</b>	<b>PLYSH</b>
LAK	LEK	LUK	LOK	LIK	LYK
<b>PLAK</b>	<b>PLEK</b>	<b>PLUK</b>	<b>PLOK</b>	<b>PLIK</b>	<b>PLYK</b>
LAQ	LEQ	LUQ	LOQ	LIQ	LYQ
<b>PLAQ</b>	<b>PLEQ</b>	<b>PLUQ</b>	<b>PLOQ</b>	<b>PLIQ</b>	<b>PLYQ</b>
LAG	LEG	LUG	LOG	LIG	LYG
<b>PLAG</b>	<b>PLEG</b>	<b>PLUG</b>	<b>PLOG</b>	<b>PLIG</b>	<b>PLYG</b>
,...., etj.					

Shembull kemi;

**Plogшти**= pra me SHTI gjësendin PEJ/PE/PE,...+ LOG=P’LOG, me u shtrë si LOG, ashtu Pej fillimit të LOG-ut si LOGSHT, prej nga kemi PLOGSHT:

Ku LOGSH merr pamjen e zhvendosje të LOGUT si LOGesh duke na dhënë LOGSH, LAGSH,...etj.

Ashtu si LAGSHT/LOGSHT, prej nga kemi PLAG, PLOG, PLUG, por mund të kishim edhe PLEG, PLYG

PLUG/PLLUG;

Kemi fjalën PLOT, ..., etj. Kështu PLAT është me Lan gjësendit si LAT; LATIC; ashtu e shtrire nen këmbët duke dhënë pamjen e shtrirjes (kemi SHTRE, SHTRU, SHTRA, SHTRE, SHTRI, SHTRY, të gjitha ende në përdorim) si LAT, pej fillimi të asaj e cila quhet LAT, kemi PLAT.

Prej nga kemi LATO (sikur na thotë LA AT TO), prej nga do të thotë bane/bone/bini/buni/bene/bën byn të rrafshet të shtrire e tille qe mund të pushoj këmba, ose gjësendi tjetër varësisht nga ajo qe quhet LAT, prej nga kemi PLAT. Mandej LAN=P'LAN, LAK=P'LAK,....etj.

Greket mund ta kenë përdorur këtë fjalë, por kurrësi nuk ka shtirje dhe strukturë bindes si shqipja si dëshmia se kjo fjalë ishte e saj.

Nga kjo kemi natyrën e fjalëve, strukturën e ndërtimit e njëjtë me fjalën PLATO, ashtu si në tabelën e poshtme;

<b>LA</b>	<b>LE</b>	<b>LU</b>	<b>LO</b>	<b>LI</b>	<b>LY</b>
<b>PLA</b>	<b>PLE</b>	<b>PLU</b>	<b>PLO</b>	<b>PLI</b>	<b>PLY</b>
<b>PLAT</b>	<b>PLET</b>	<b>PLUT</b>	<b>PLOT</b>	<b>PLIT</b>	<b>PLYT</b>
<b>PLAN</b>	<b>PLEN</b>	<b>PLUN</b>	<b>PLON</b>	<b>PLIN</b>	<b>PLYN</b>
<b>PLAS</b>	<b>PLES</b>	<b>PLUS</b>	<b>PLOS</b>	<b>PLIS</b>	<b>PLYS</b>
<b>PLASH</b>	<b>PLESH</b>	<b>PLUSH</b>	<b>PLOSH</b>	<b>PLISH</b>	<b>PLYSH</b>
<b>PLAK</b>	<b>PLEK</b>	<b>PLUK</b>	<b>PLOK</b>	<b>PLIK</b>	<b>PLYK</b>
<b>PLAQ</b>	<b>PLEQ</b>	<b>PLUQ</b>	<b>PLOQ</b>	<b>PLIQ</b>	<b>PLYQ</b>
,...., etj.					

Emër PLATO mund të lidhet me kuptimin PLOT ose i PLOT (ashtu nga LOT), por po ashtu; PLATO, na jep *Pe LATO / P'lato*, e cila tregon veprimin e *Latimit* të shpejt, si PLATO/PLAtim, P'LATO, ose si emër profesioni zdrukthëtar i cili mund të quhej PLATO/LATO/ZLATO,...

Të njëjtin ndërtim (**STRUK TURI=Strukturë=SHTRUKA TUR**) të fjalës me LAT, PLAT, PLATO, e cila mund të kishte marr kuptimin **'të zgjerojmë diçka duke e rrafshua, ose duke e LAN, ashtu LA ANASH=LANASH'** në kohën e formimit (tu e ba PEJ veprimin LAT ashtu PLAT), është LAN, PLAN, PLANC, kështu; PLAN, ZA lan si FLLANZA, ..., etj.

PLANC gjësend i LAN por tash PLAN duke e përfunduar si ANC, prej nga nuk kemi AN të natyrshme por ANC, pra nuk kemi ANS, ANES, ANSH, as ANESH, e as ANZ/ANZA por kemi ANC duke e përshkruar Anën ku e zënë hapësirën e natyrës të përbrendshmeve të kafshës, si PLA e cila e përshkruan fjalën LA, me fillimin e shfaqjes se dukurisë LA, duke na dhënë PLA, prej nga kemi PLA\*ANC, ose LAN, me pamje krejt tjetër LANC, jo LANJE, LANET, LANS, LANESH,...etj.

Pra, PLAN përshkruan e veprimin se diçka është LAN në trajtën PLAN (PEj/PI/PO/PE,....+ LA+AN)

Po është me të njëjtën natyrë të PLAT-o kemi; LAM, LEM, LUM,... PLAM, PLUM, PLEME, ...etj.

## PLINI

Kuptimin i fjalës LIN, e cila përshkruan LAN, ose Pej Linje, në formën LINJA e formuar PEJ LINI, PEJ LAN, si PLAN/PLIN/PLON, ose PLIM/PLOM, ...nga kemi ; PEJ/P'LINIT. Nga del emri PLINI

## CYPRUS

Një mundësi e kuptimit të emrit CYPRUS, cili mund të jetë fjalë e shtrembëruar nga të huajt, do të thotë KA PRUS e trajtës KYPRUS, qe do të thotë KA+PRUSH. Pra, fjala CYPRUS domethënia e saj është KAPRUSH.

## KANNAN

Me kuptimin KAN NAN, ashtu si; KAN NON ose NON KAN. Pra, KAN qytete vendbanim NON, ose KAN NU, NAN ka kuptimin se janë të ANES, ose KAN NON=NUN=NAN, e me kuptim të fort në shqipe; KANA + AN, KA + NAAN.

*Me të njëjtën strukturë, e kemi; PANON; PANONIA, e cila mund të bartë kuptim të ndryshme, dal nga shqipja, si;*

*PA banim, vend i cili nuk ka shtëpi, qytet ose banime të medha, kështu PA NON, por ashtu me domethënien 'pa kufi'si; PA AN ANU*

*Emri Panonia mund të jetë emërtim (emnim) përmbi 9000 vjeçare i lashtë.*

## INAT

Inat del nga fjala ANAT, pra INAT do të thotë në gjatësinë N'at, por përbrenda ka NA pra NU, dhe AT gjatësi prej ku shtrihet pjesa INA, e në të vërtet IN do të thotë ANAT, nga kjo INAT përafrohet me ANAT, pra, e cila e man ANE-en vetës, ose, e man AN-en në formën INA, prej nga kemi ANAT me kuptim të njëjtë me fjalën INAT. Por dallimi qëndron në atë se, krejt ANA me shtrimje të gjanë, futet ose tkurret dhe kthehen në IN, pra ku gjatësia është shumë e madhe në krahasim me gjanësin. Pra, A kthehet në I dhe AN kthehet IN, prej nga kemi ANA+AT, dhe INA+AT. Natyrisht ky shpjegim është bere I qëllimshëm si zgjerim i kuptimit INAT

në pjesën e parë, si përafrim I NAT, ose INAT-es. në të vërtetë NAT, A NAT, I NAT ose INAT/ANAT ndryshojmë dhe kuptimi ju ipet (*apet/ipet/upet/opet/epet/hapet/hipet/hapet/hupet/hopet/hypet*) veç në gjatësinë e zanoreve. Megjithatë në bazë këto kuptime përputhen dallojnë vetëm në formën e AN-es, në gjatësinë AT dhe në formën e an-s si IN në gjatësinë AT.



# **LIBRI 6**

# TINGULLI A

## APET

Fjala APET, formohet nga pjesa ma e lasht e gjuhës shqipe dhe para gjuhës se saj si edhe pjesë ndërtues kryesore e familjes se zhdukur të gjuhës shqipe që flisnin shumë popujve me shtrimje kryesore në kontinentin Evropian. Kemi shumë shprehet APAT= A E PAT që apët ndërlidhet shumë mire më A E PAT, ku pjesë PA është formuar e më kuptim të njëjtë më fjalën AP, ashtu sikur EP më PE, që simbolikisht e kemi shënuar përgjatë tanë librit më shéjen ‘=’ në matematike. Nga pjesa PAT/PET/PUT/POT/PYT/PIT/POET, prej nga formohen fjalët SHPAT/SHPET/SHPUT/SHPYT/SHPOT/SHPIT,... përshkruan në të vërtetë largësinë e dhënies AP/EP/UP/IP/OP/AEP/OEP/,...ne formën PA/PE/PU/PI/PO/PY/POE,...qe përshkruan shtrirjen në hapësirat/largësitë/dhe kohën në A/U/I/O/E/Y/OE,... të cilat shtrihet në largësinë e kufizuar më T, në AT/UT/OT/IT/ET/OET,...etj. Kështu pjesa AP shtrihet në gjetësin ET duke formuar një shtrirje në kohë APET, pjesa PET=Pej/Pe’ET. Ndajfolja Përsëri nuk është e vetmja që duhet të përdoret në gjuhën tone, duhet gjithsesi të përdoret fjala APet dhe pse jo OPET, ashtu si përdorin sllavet e Jugut, dhe për një arsye sepse është fjalë Shqipe, që përdorin sidomos Veriu.

Nga kjo dëshmohet edhe njëherë se një pjesë e madhe e serbeve gjenetikisht janë Shqiptare, dhe të njëjtën kohë ishin ortodoks të tjetërsime në sllave më vonë duke e formuar kombin Serb. Duhet të ditur se më tjetërsimin e , ata morren shumë fjalë shqipe duke ja përshtature gjuhës/guhas sllave të cilën e bën vetën.

Nga e tanë kjo nalemi në strukturën e fjalët; OPET/APET/IPET/UPET/EPET ose në format tjera.

AP	EP	OP	IP	UP	YP
HAP	HEP	HOP	HIP	HUP	HYP
HAPET	HEPET	HOPET	HIPET	HUPET	HYPET
SAP	SEP	SOP	SIP	SUP	SYP
SHAP	SHEP	SHOP	SHIP	SHUP	SHYP
SAPAT/ ET	SEPET/ AT	SOPOT/P AT	SIPIT/P AT	SUPET/U T,...	SYPYT/P AT

SHAPA T/ET	SHEPET /AT	SHOPOT/ PAT	SHIPIT/ PAT	SHUPET/ UT,...	SHYPYT/ PAT
SHPAT/ ET	SHPET/ AT	SHPOT/P AT	SHPIT/P AT	SHPTT/A T,...	SHPYT/P AT
SHAPT	SHEPT	SHOPT	SHIPT	SHUPT	SHYPT

...dhe përthurje tjera më zanore duke ndërtuar fjalëve tjera, të ndryshme

SHAP	SHEP	SHOP	SHIP	SHUP	SHYP
QAP	QEP	QOP	QIP	QUP	QYP
KAP	KEP	KOP	KIP	KUP	KYP
LAP	LEP	LOP	LIP	LUP	LYP
LLAP	LLEP	LLOP	LLIP	LLUP	LLYP
GAP	GEP	GOP	GIP	GUP	GYP
GJAP	GJEP	GJOP	GJIP	GJUP	GJYP

Kemi me qindra fjalë që ndërtohet fjalë nga forma AP/Hap/Hapet ku pjesa **ET** tregon jo vetëm largësinë fizike, por edhe kohën e cila shtrihet në të ardhmen, e të kaluarën.

Fjalët Opet/Apet tregojnë Hapjen në formën APJE, pra që JAPET/JEPET duke ndërtuar fjalën APET/OPET që në të vërtete ka të njëjtën kuptim bazë;; *ipet/apët/upet/ypet/epet/opet/vapë/hape/hip/hop* ,... Është e çuditshme përjashtimi i kësaj fjalë OPET/APET, duke me arsyetimin se është fjalë e sllaveve të jugut, çka nuk është e vërtetë.

Aq më tepër APET/OPET është shumë më shqipe sesa fjala sëri/përsëri

## QEP

QEP, krijohet në mënyrë të njëjtë si; QIP, QUP, QOP, QYP..., etj., me kuptimin; QEP= QE EP/QEPI, ka formën e QIT-jes se gjësendit/materies me formën e cila përfundon në sipërfaqen me maje, ashtu dhe atillë, duke na dhene pershkrimin e përafërt me Zgjatje si GYPi,



është shumë e stërzgatur tek rasti QYP. Kemi edhe fjalët GYP, GEP, GAP, ...KEP, KAP, KUP, ..., etj.

QYP=QE YP(HUP) nga QUP= QE UP, ... shpjegimet me tutje i kemi dhënë me hollësi përgjatë librit. Pra, kur i themi ; ''QYP qenit'', do të thotë i themi; ''të hy në ngushticën e cila shkon duke u ngushtuar si kulmi i parabolës(paraboloidit në 3 përmasa), por është e thellë dej në largësinë, prej nga s'mund të kthehet ma''.

## **AL/VAL/VALL/VAULLNET/VALLNUT/- UL/VUL/VULL/VULLNET/VULLNUT**

Valle/Vull janë dy fjalë krejt të kundërta në shikim të pare, por Valle/Vull përshkruajnë të njëjtin kuptim të fjalës, por njëra ndodh në të tashmen dhe është shumicën e kohës mbi sipërfaqen e tokës, e cila përhapet dhe gjendet para syve tonë ose pjesë e saj jemi edhe NA.

Kështu Vallenet ka kuptimin Valle e NUT, por NET është shtrirje në të kaluarën ose para syve tonë në largësi, kurset VALLNAT është hapësirë, më largësinë të cilën mund ta m'rrim (a'rrime) ose pjesë e të cilës jemi edhe na. Pra, kur themi NA dhe në ka ndryshim sepse NA përfshin fjalën në dhe është më prezentë, më e afërt e gjithëpërfshirëse, kurse fjala NE, shtrihet në një largësi më të largët nga mundësi e folësit/këqyrësit/ ose sistemit referent prej të cilës krahasohet ose venerohet dukuria.

Kështu nga shpjegimet që i kemi dhënë në pjesën e parë VAL kurse shumësi VALLE, përbërë nga VU/VE, ...AL dhe ALLe ashtu si GAL/GALLE/GALIA, ...qe do të thotë GJAL/GJALLE/GJALLIA, ..., etj., kemi të njëjtën kuptim dhe të njëjtë përshkrime të dukurisë, por tash nuk ngjet në AL por në UL në pjesën e brendshme të gjësendit, ose del nga pjesa e brendshme> Kështu VULLneti ka kuptimin e Valles, e ngjalljes por tash nga pjesë e brendshme.

Përkthyer më drejt për ata që dëshirojnë ta kuptojnë këtë fjalë është se Valle dhe Vulle ka të njëjtin kuptim, dhe përshkruajnë Vullnetin, pra Vullnet=Vallnet/net=n'et, pra sikur Valle por që të dyjat kanë kuptim më nu diçka/gjësendit/gjakun nga Ullnet ose Allnet më e qite në pah nëpërmjet fjalës ULL-dalje nga brendësia pra nga U, dhe ALL dalje nga sipërfaqja në nivel të caktum/caktim/saktim/saktësia/ek=ke saktë/sa akt=akat= a ka+at/, ... në nivelin/nuvale në naltësin shumë më të madhe dhe më vazhdimësi në intensitete dhe vlefta të ndryshme, duke nderuar nga UL=ULL dhe nga Al në ALL, ..., etj., në Nalt'si të vazhdueshme që A-All ose nga pjesa e brendshme që është U, UL/ULL... etj.

## ARISTOTEL

ARI STOT EL, prej nga kemi STOT, që do të thotë SHTOT/SHTET/SHTAT, që do të thotë I SHTUT, pra I SHTUM, në formën SHTUT/SHTOT dhe EL, na jep Shfaqjen, lemjen e ARIT të SHTUME. Afrimi më i saktë nga struktura e krijimit në lashtësi të fjalëve shqipe; ARISTOTEL, ku EL=LE; kemi LE ARI SHTAT, ose ARI SHTAT LE, ashtu si LE ME SHTAT ARI; në kuptim ARI si metal i çmueshëm por edhe si ngritje në lartësi, morale, materiale, por atje ku qëndron dielli në AR=RA, lart ( LA AR AT=TA).

Kështu ARISTOTEL, mund të ndërlidhet më HARISHTOT-LE, I LEM SI SHTAT I ARIT.

Kemi pjesën ARIS/ARISH/ARUSH/AROSH/AROSHT (mos të harrojmë se kemi edhe A RUSH/ A RISH/ A AROSH, kështu kuptimin ndryshon shumë më theksimin e tingullit A në fillim , asht sikur kur themi A R, pra asht R, dhe kur themi AR, pra A e shkurt, në gjithmonë po nisemi në paramendim se emir ARISTOTEL , pra A është e shkurt në theksim, njëjtë vlen edhe për AL dhe A L, ose ALA dhe A LA, sikur kemi HALA ose A LA që është fjalë e lashte dhe e ruajtur mire në strukturën e gjuhës tone) si edhe TOTEL që na jep pjesën e gjatësisë T'OT, SI trajtë e fjalës të AT=T'AT, pra na jep gjatësin e shtrimjes duke e marr gjatësinë GAT në famën T'AT/ portash kjo gjatësi është në OT, praj nga janë krijuar fjalët DOT/Kot/GOT, ku DA nga OT, marrim DOT, KA nga OT, marrim KOT,..., etj. Megjithatë ARI SHTAT/SHTUT EL, ka kuptimin më të përshtatshëm të emir të filozofit të madhe ARISTOTEL. Sipas parimit që kuptimet dhe rëndësia e tyre të renditura në emrin Aristotel ndërlidhen sipas rendit, prej natës se djathtë kah e shmajta, që I bije ARI dhe pjesa SHTO, që bëjnë në sy dy fjalët kyqe, të formuara ARISHTO, që kanë kuptimin Arin SHTO, dhe ARI SHTOT në kuptimin SHTUT sic thuhet në Kosove por edhe si SHTAT=SHTET=SHTUT dhe SHTOT, SHTYT,...etj. Mos të harrojmë EL=LE në fillim dhe në fund të fjalës ka kuptim krijim, ndërtim shfaqej , ose ta kuptojmë shkurt LE, me LE,...etj. Kështu LE (me) SHTAT=SHTOT ARI. Nga kemi; HARISTO= HARESHTO, ARESHTO=ARISTO,..., etj.

Krejt e natyrshme se PLATON, do të thotë P'LAT ON, pra AN në kuptimin ON I dhënë në formën e LAT, sikur kur themi LAT e jone, por tash e dhënë Pej LATE në ON.

Sikur na jep emri Platon afërsi më fjalën PLOT=PLOTON=PLOT AN, ose AN E PLOT, megjithatë gjuha shqipe këtë shumësi kuptimesh I ndërton mbi të vërtetën se është përberë dhe ruan fjalëzat të cilat I kemi quajtur

Kristale asht duk menduar pastërtinë/paqtin/paq+sin kuptimore të tyne, të ruajtura në nga para gjuha e gjuhës tone.

## Tingulli B

Tingulli B në shqipe ka kuptimin BA, kuptim bazik i këtij tingulli, dhe sheja B na jep pjesëmarrjen e dy aneve, aktive lëvizëse në veprim, të cilat marrin pjesë të barabarta në kryerjen e punës gjësëndit, ose dhe krijimit në përgjithësi. Ky kuptim na jepet nga lëvizje e gojës që është Msheftesi e Shéjes (*Shujes, Shijes, shajes, Shojes, Shyjes...etj që në bazë kanë kuptimin e njëjtë më përshkruar shjtjellën dhe sasinë e gjësëndit që merr formën e caktuar*) B që na jepet përgjatë shqiptimit, ku marrin pjesë të dy Buzët, të cilat në mënyrë të barabarta lëvizin gjate shqiptimit, dhe krijimit të tingullit B, që në shqipe është fjalë më kuptim të Bamjes/Veprimin në ndryshimin e hapësirës e cila shtrihet në të tanishmen, e cila është A, prej nga kemi gjësëndet që ekzistojnë në hapësirë duke na dhanë ASH, dhe shtrirjen deri në gjetësin ASHT/ASHAT/ASHET,...etj, dhe prej nga BA na jep BASH/BASHT që do të thotë BA ASH ose BA BASHT mandej BASH/BASH KA=BASHKA.etj.

Kështu BA ndodh në shqiptim, vetëm të B kemi lëvizje dhe shtypje të barabartë të dy buzëve të gojës që marrin pjesën kryesore të krijimit të kësaj fjalë dhe tingullit. Po ashtu është e mahnitshme që në prerjen tërthortë të buzëve formojnë formën e tingullit B, e cila simboli Shéja e saj shfaqet se kemi dy pjesëmarrëse. Kemi shumë fjalë të krijuar në gjuhën tonë më tingullin B në fillim të fjalës, por edhe më shumë përbrenda fjalëve, si krijues shumë veprues dhe pjesëmarrëse në shumë fjalë, Kështu Kemi emra BABA, ABA, BA. Bar/Bur=Ba+AR/Ba+UR,..

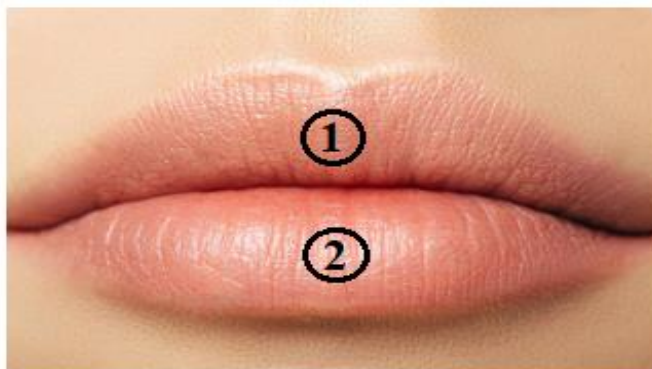

**BUZA=BA ZA, kështu BU=BA sepse B nodh ne mrenesi te trupit, qe vije nga mrenesia. Pra, Buza Ba z , leshon ni levizje gjetesore qe buron/ba ron/bar+on ba ar nga On=AN**



## **BLERTA**

Blerta= Përbëhet nga *Ba* + *lerta/larta/lorta/lirta/lorat*,..., ku **Lerta** ndahet në LE/La+erta e cila *erta*, ndërlidhet më ERTA=ARTA=URTA/IRTA , ..etj. Duhet të shikohet në pjesën e parë të librit, përkufizimet dhe shpjegimet për fjalët AR/ER/IR/UR/OR/YR si dhe ART/ERT/IRT/URT/ORT, si dhe në kahun e kundërt, siç janë; RA/RE/RI/RY/RO/RU/ROI/ROU/RIA,...TRA/TRI/TRU/TRE/TRY/TRO E/TREA,.... POR edhe TAR/TIR/TUR/TOR/TYR/TER,...TEAR/TOER/TIER ,...etj. Nga kemi;

Larta	Lerta	Lirta	Lurt	Lorta	Lyrta
La	Le	Li	Lu	Lo	Ly
Arta	Erta	Irta	Urta	Orta	Yrta
Earta	Aerta	Eirta	Urta	Oarta	Oyrta
Arat	Erat	Irat	Urat	Orat	Yrat
Larat	Lerat	LIRAT	Lurat	Lorat	Lyrat

Kemi format; L(zanore)R(zanore)T, L(zanore)RT, (zanore)RT, (2xzanore)RT, (zanore)RT(zanore), (zanore)R(zanore),...

## Blerim

Kjo fjalë zbërthehet/shpërthehet në BA/BE/BU/BI,...+ LERIM/LARIM/LORIM/LYRIM,...nga LERIM kemi LE+ ERIM ose Le=La/Lu/Li/Lo/Ly+ERIM=E RIMit, A RIM, U RIM, Y Rim ku pjesa RI tregon ngritjen rritjen e formës Ri kurse pjesa IM=AM pra formë e MA, e cila në këtë rast MA, në formën AM/UM/EM/OM/YM,...,etj.

Na jep RA+AM, RI+IM, Ro+OM ,...,etj., e cila na jep formën RM e kundërta e të cilës është MR, ashtu e vlefshme edhe R (zanore) M (zanore), ose (zanore)R (zanore)M,..

E dimë nga pjesa e parë që kemi RM, e cila na jep lëvizjen-rrjedhën më hapësirë/gjatësi dhe formë që e përcakton zanorja, ku, nga pjesa e lartë rrjedhe deri në piken ku mbahet tanë ndërtimi, lartësia e cila qëndron R(zanore) ose vetëm R.

Kurse MR, M(zanore)R, përcaktojnë emrin/emnin=Amnun nga më të rëndësishmit në historinë njerëzore, që është MARI/MURI/MERI/MORI,..., etj. që përshkruan pjesën që Ma/Am që bazament mund të jetë toka/gjësendi prej nga del edhe i mban rrënjët R(zanore)/(zanore)R,...

## Behar

Emri Behar, të cilën në Jug dhe në disa pjesë emërtohet Pranvera, është në gjuhën shqipe, dhe ka domethënie BA+Hare, kurse pjesa BA(H)AR, në jep fjalën AR që nënkupton çdo gjë që rritet vazhdimisht, nga toka drejt qiellit, më një ngritje AR, format e ngjashme më të njëjtën kuptim kemi ER/UR/IR/OR/YR ose AUR/EAR/OER/YUR,...,etj.

S'do menduar shumë që emri BAR=BA(H)AR, ka në thelb kuptimin e njëjtë. Natyrisht BE\*H+AR na jep formën BE që ka ngjashmëri më Ba, mirëpo BE na jep një A e cila është në lëvizje e cila shtrihet në të ardhmen, në largësi, dhe nuk i takon vetëm të tanishmes.

BAHAR/BEHAR/BAHUR/BIHER,...janë fjalë që në bazë kanë të njëjtin kuptim por shprehin natyrën e ndryshme të niveleve, krahasuar më sipërfaqen e tokës, por që përshkruan të njëjtën dukuri, dukurinë e bërjes/Bamjes AR/ER,...etj., në përputhje më të gjitha ato të cilat i kemi shpjeguar (Shpjegun=shpije gjun) në pjesën e parë të librit 'Msheftësit e Gojës-1'.

## Bulurim

Fjala **Bulurim** = BU/BA/BE/BO/BI+...+Lurim=U Lurim në të vërtetë përshkruajnë Lu=La Urim, në kuptimin U RIM rrjedh U në formën Rim në brendësi, në (n'r) sipërfaqen e gjësëndit trupit, ashtu sikur Lerim/LA RIM, s'jep Lëvizje të E-se në formën Rim por tash në hapësirën mbi sipërfaqen e tokës deri tek mbërrin/arrin/m'rrin shikimi në qiell, në largësinë horizontale dhe vertikale. Por në koftë se gjerat kanë shkuar përtej/matanë shikimit tone, edhe më larg kthehet në Y pra në Lyrim, në formën LA=Ly+YRIm/Y+Rim.

## Blurim

Nga Blurim/ba lurim=Blerim/ba,...+lerim=Blarim/ ba larim (la+arim)=Blorim/ba+lorim ose Lurim/la, lu,...+urim=Lorim/lo,la,...+orim=Larim/la, li, lo,...+arim,...etj =,...ose në formën e kundër për shkak të simetrisë Mirul=Miral=Miol=Mirel=Miryl, ku pjesa LYR/LIR/LER/LAR,...kthehet në RAL/RIL/ROL/REL,... që kanë kuptimin RA+AL/La dhe Ri+il/li ,... që nënkupton shfaqjen e Ri/Ro/Re/Ru,...ne formën AL/LA, Li/iL, Le/El...etj. Dihet pasi kuptojmë fjalën Rile/Rel/Rul/Rol/Ryl/Ral,..., gjuha e jonë formon fjalën nga shtimi i fjalës K, që na jep pike-ndamjen në formën KRILE, KREL, KROL, KRAL, KRYL, ose Kriel, Kreal, Kroel,,etj. Mandej më të njëjtën logjikë M që do të thote Ma, pra majtjen në formën MA/MU/ME/MO/MY/MI, që na jep Mrile, Merile, Mral, Maral, Moral, Mrol, Mryl, ose në format Mrril, Marrile, Mrrol, Mrral, Mrryl ,...etj.

## Bonjak

Është fjalë e krijuar nga e folmja gegnishte si gjithnjë, BON=BAN dhe pjesa NJAK, pra **NJA=NJI=1** dhe Ka NJAK që I jep kuptim fjalës KA NJA-NJAK, prej nga kemi BON NJA KA ku pjesa Ban=BON=BIN=BUN=BEN...etj, na jep BO=BA që gjendet ose shtrihet në pjesën ON/AN prej nga kemi BO në ON=BO+ON=BON NJO/NJA/NJI. Ne të njëjtën mënyre kemi fjalën të përberë; Ran/Ron,...etj që do të thotë RA në AN=RO+ON=RON/RAN

## Bukura/Bukra

Në shtjellim të shkurta, kur e themi këtë fjalë BUKRA, ashtu duke munguar zanorja ndërmjet K dhe R, përafrohet me fjalën BU, me kuptim të njëjtë BA, pra BU=BA, kështu kemi BA KRA, e cila në formën BU, na jep BA gjësendi në U, në formën BU, e cila I je përmasa të manifestimit të U në formën BU, dhe dalja e saj në sipërfaqe në formën KRA, një ndarje , ashtu si KRA, nga tanësia që gjendet në mrenesi, që gjenet mrena në U, në formën BU, e cila kthehet në vullkane nga del në sipërfaqe dhe shkapet nga tanësia e brendshme/mrenshme, prej BU në formën KRA. Si rrjedhim kemi BU+KRA, pra da nga U në si dalje e fuqishme BU në formën e damjes të tillë në formën KRA. Kur e themi në trajtën BUKURA, e fuqizon edhe më shumë pamjen e daljes nga U sikur BU, e cila është në kuptim të njëjte më fjalën BA=BU, veç se BA-mja nodh mrena U-se në formën BU, sikur diçka permrena /përbrenda rritet fillon BA-mja e U më manifestim në formën BU, e rritur që U-ja BAN diçka si BUN. Pra, BUNA=BANA, se U-ja BAN në formën BUN, duke i vu në dukje/dokje/dakja lëvizshmërinë , rrjedhjen e mrenshme dhe të gjitha cilësitë e veçorit e fjalës U. Kështu Lumi BUNA ka kuptimin BA në UN, më të njëjtin kuptim kur themi foljen BANA, por tash BANA, bën diçka të veçanta U, që është trajtë e shkurt e fjalës UJI, në rastin e veçanta, por në rastin e përgjithshëm, rrjedhe e brendshme në U. Prej nga, BU=BA, dhe KU që do të thotë KA, pra Ka por tash në hapësirën U, në formën KU, që do të thotë BU KA, pra në kuptim dhe shpërfaqje të tillë, që na jep BA KA e afërte më fjalën BU KA ose BU KU, kështu BU KU, ka kuptimin KA BU, pra KA BA U që na jep KA BU ose KU BU, në renditjen BU KU, pra BU KA pse BA U KA në U, në trajtën BU KU , ose BA KA RA, sikur të themi BAKARA = BU KU RA, ose BUKURE, BUKURI, që na jep krejt fjalët e parashkuara (BA KA) RE ose RI, RU, RO, RE, etje që na jep trajtën e rritjes daljes në sipërfaqe bamjes se dukshme të BA U KA në U, duke u ngritur në format gjeometrike RI, RA, RO, RE, RU, ..., etj. Për format RA/RI/RO/RE/REA/RU,...etj., kemi folur gjerësisht/gjanesisht në pjesët tjera të librit, që për lexuesin do të jetë shumë mire dhe thjesht e kuptueshme.

Po ashtu të njëjtën kuptim na jep edhe shpjegimi BU KUR, që do të thotë BA KAR, pra ngrit përpjetë rrit, nje rritje e cila ka ndodh dhe është kryer. Ndërsa BUKRA, na kuptimin BA KRA , ku pjesa KRA na jep formën KRA=KA RA, që më përngjitje (shiko: Përngjitje=Pengitje), pra na jep Kuptimin Se BU del ose çkapët/shkapet nga U, si BU në formën gjeometrike KRA(H)=KRY=KRU=KRO,...etj.

Po ashtu edhe BUKUR na jep BA=BU që del mi/mbi sipërfaqe shkapet në formën KAR/KUR, sepse është pjesë e U, ka ndodh në brendësi të gjësëndit, në U, neper të cilën ka vlim rrjedhje,...,etj.

Kështu fjalët nga perthurjet më zanore kemi;

<b>Bukra</b>	Bakra	Bekra	Bekri	Bikre	bokry
Bukura	Bukir	Bukar	Buker	Bukor	Bukyr
Bakar	Bikir	Bokor	Beker	Bekor	Bekit

..., etj., duke vazhduar në përthurje më zanore tjera, gjithherë fitojmë emra më kuptim

Fjala Bekri, si; Ko ke ba djalë BEKRI, që na jep BA KRI, në Kuptimin BA KA RI, pra ka Ngrit Rinin asht rritje , rrinë më shtet të ngremë/ngreh/ngrit përjetë, i pathyeshëm i ri, kështu krejt fjalët e parashkruara (BEK=BAK=BA KA)RI, tregojnë rritjen e posaçme të pjesës Ri, pra *ba* i Ri në formën BAK ose BAKA , ashtu siç kemi formimin e fjalëve tjera më të njëjtën logjik; LEKA, LAKA, LUKA,..., MAKa, SHAJKA, RAKA, DA KA, ...etj. Nga ky shtjellim kuptojmë dhe fjalën BUKA/BUK, që na jep trajtën BAK ose BAKA=BUKA, në kuptimin BAN diçka në formën BUN/BU pra KA BU, sepse BA diçka në brendësi në U, e rrit U rrjedhshmërinë e duke i dhënë fuqi/U Qi/U QITJE=FUQITJE, në formën BU kështu Emri BUKA do të thotë KA BU, KA BA nga U, nga brendësi, duke e shpjeguar më këtë tanë veprimin fiziologjike të Bukës, tuj na dhanë fuqi e jetë. më këtë i dhamë fun edhe shpjegimit të fjalës BUK/BUKA, të cilën aq shumë është përfolur rreth saje, dhe nuk është zgedh kuptimin i saj për shkak të metodës që nuk i përshtatet krijimit dhe natyrës se gjuhës tone. Kështu kemi BU=BA nga UK qe ka kuptimin e diçka qe ik, largohet në brendësin/mrenësin qe është trupi i jonë dhe jashtëqitja, pra UK =BA në formën BU dhe UK=IK.

Ashtu si fjala BEK qe ka kuptimin e gjësëndi qe është Ba nga Ikja ose hekja ose largimi i materialit, ose gjësënd qe duhet të lehet/lahet/lihet aty ose gjëkund. Lexues përgjithësoje, për rastet; BUK, BOK, BEK, BIK (ku quhet MUZATi, shpesh si BIK në kuptimin Ba për Ikje ose nga IKJa), BYK qe përshkruan hedhen e trurin, dromcat e drunit, ashklat e shpërndamë, të cila janë për djegie ose nuk kanë vleftë të madhe prej nga kemi BYK = Ba në formën BY dhe Ik si YK. Kështu krahasoni BEK=BUK=BYK,...



## Burim

BA Rim por tash në formën BU=Ba prej nga URIM= na jepet UR+Im, pra AM=Im nnga hapësira UR.

## Berim

Berim, prej nga BA RIM, nga kemi Prim ku fjala pra, Pej Rim na jep Ve+prim. Kështu Primje, Prim në shqipe do të thotë veprim. në Kosovë përdorej P'Rim, Primje, pra ecje përpara të tjerëve. Nga kemi Premje qe ka kuptimin REMJE, Bremje që do të thotë Rem. Nga Rem i thuhet rrjedhje nga RE deri EM=AM, e afërt me fjalën RAMJE, P'ramje.

<b>Veprim</b>		<i>Prim/primje</i>	<i>Rim/rimje</i>	<i>Ri</i>
<b>Mramje/Pramje/RAM</b>		<i>Pram/pram</i>	<i>Ram/ramje</i>	
<b>Brum</b>		<i>Prum/prumje</i>	<i>Rum/rumje</i>	
<b>/ba rum</b>				
		<i>Prom/Promje</i>	<i>Rom/Romje</i>	<i>Ro+OM</i>
<b>Ve pe (RUMELI)</b>	<b>Rum</b>	<i>Prum/Prumje</i>	<i>Rum/RUmje</i>	<i>Ru+UM</i>
<b>Brym</b>		<i>Prym/Prymje</i>	<i>Rym/Rymje</i>	<i>Ry+YM</i>
<b>Ba rym</b>				
<b>Veprem</b>		<i>Prem/Premje</i>	<i>Rem/Remje</i>	<i>Re+Emje</i>
<b>Leprem</b>				
<b>Leper</b>				
<b>Banoret e REMIT, BREMEN</b>				

RIM

BA/BE RIM=BERIM

VEP=VE\*EP ose VU EP-jen si VEP, prej nga VE PE/PI,...+RIM=VEPRIM

LE\*P'RIM=LEPRIM

PRIAM me kuptimin AM=AMA =MA, e PRI-s,...etj.

BA ULU\*RIM=BULURIM

BA\* LA\*ARIM= BE \*LE\*RIM=BLERIM.

Shumica e këtyre fjaleve u krijuan nga folja ARIM=ERIM=URIM=IRIM,...dhe RIM, ku prej RI\*IM kemi Veprim, LEprim, BRE\*RIM, etj.

## **Brerim**

BRE =BA RE, ERIM qe na jep E RIMit, kur RI+Im na jep IMRI, AMRA si formë e kundër t e fjalës RIM/RAM ose IRIM/ARAM/EREM,..., etj. RIM që do të thotë rrjedhje RI+IM, prej nga vjen fjala BRIM, VE RIM, ku VERIM do të thotë me rrjedh me u ba RI. SI dhe BRE+RIM=BRERIM.

## **Brezov(ice)**

Emri Brezovice/Brezove nga gjuha shqipe përshkruan fjalën BRE, pra tokë e ngritur lart në formën BRE dhe ZO na jep Vargëzimet e BRE- G ashtu si BRE-Z, të cilat janë paralele n'trajtën BRE+Z, e cila na jep BA REZ në kuptimin BREZ të ngritur si BRE në format paralele si zhvendosje paralele të BRE-ve, na jep BREZ/BREG/BREV/BREL/BRET/BRUT,..., prej nga del fjala dhe kuptimin i saj BREZA, BRAZA, ...etj. Kështu BREZOVA përshkruan zhvendosjet paralele në formën Z të pjesëve BRE, ashtu si BREG, të cilat janë zhvendosur paralelisht duke na dhënë BREG+ZO=BREGZO=BREZO=BREZOVI dhe pjesa ICA duket sllavë, e cila në shqip na jep kuptimin e sasisë së vogël ose të pakt. Kemi; BREZOVIC, BREZOVIS, BREZOVISH, ..., etj.

## **Zukama**

**Zukam**= Kam Zu formë e fjalës ZI/ZA/ZE/Zo,..por tash Z tregon përhapjen dhe gjendet në U, në brendësin e trupit/gjësendit. Si rrjedhim zberthejmë, KA MA, MA KA ZU, ku Zu është formë e fjalës Z e cila ndodh në hapësirën U, të mrenshme. *Zu/Ze/Zo/Zi/Zy/Za/Zae/Zue/Zie/*

...Uz/Iz/Ez/Oz/Yz/Az/ AEZ,...Ku AZ/ZA,...kane kuptim të njëjtë, vetëm lëvizja ndodh në kahun e kundërt, ku Z përshkruan lëvizjen zhvendosjen/zvendosjen gjatësore të materies/gjësendit/energjisë. ZUKAMA do të thotë ZU=ZA KAM, pra ZAKAM /ZUKAM ku ZU në këtë rast paraqet Za qe vije nga mrenësia (mren'sia) e tokës, ose e gjësendit duke dal në sipërfaqe. ZA KAM=ZU KAM.

## **Prirun**

Përbëhet nga fjala PRI+RUN, pra nga Pej/PI/P,...+RI që na jep ngritjen e shpejt në formën PRI. Derisa RUN ka kuptimin RU+UN, ku UN=është e ngjashme me format AN/IN/ON/EN/EAN/OAN,...etj., prej nga RU është forma e tille që çka bije në të Ruan, duke ndërtuar GRUAN=G-GJE RUAN, dhe FRUAN duke përshkruar dukurin e FRYN/FRON por tash në formën FRUN,...FRUAN etj. Krejt ngjashëm fjala RAN=RA AN pra RA në ANEN ose kah ANA, ku nxan vend aty në An, ose çdo gjësend trup më formë ka vendin , hapësirën që e nxan që quhet An ose UN, In,...etj. Kështu RU+UN pra ruajtje/ruajtje/rrojtje,.. në pjesën UN=NU, dhe RAN që i bije më RA në AN ose RA ka vendin e vete=AN.

Krejt fjala PRIRUN merr pamjen E lëvizjes se shpejt të pjesës RUN, e rritjes se shpejt të pjesës RUN, e cila paraqet dukurin, rrjedhjen e dukurisë se RU, në formën RUN , e cila është e veçantë por edhe në bazë e njëjtë me format;

RON/RAN/RIN/REN/RYN,...RUAN/REAN/ROANA,..., etj.

## **MEJTI**

Fjala Mejtj duhet të quhet kështu, në vend se të quhet Kufoma, Mejtj është vetëm trajtë e fjalës Méjt, e dal nga fjala MET. Si rrjedhim nga MET leu fjala MEJT që është lëvizje drejt MET. Për njeriun që shun, ose nuk flet mas ni fjalimi t 'gatë, ose kur thmija piskat, dhe qan vazhdimisht dhe mandej qetësohet, kjo Shujtje/heshtje/qetësim quhet MEJT, që në bazë ka kuptimin e njëjtë më fjalën MET, pra më MET (versioni letrare MBET). Tash më e dim, MET, e gjejmë në format tjera si MAT/MUT/MIT/MOT/MYT.

<b>Ma</b>	<b>Me</b>	<b>Mi</b>	<b>Mo</b>	<b>Mu</b>	<b>My</b>
<b>Mat</b>	<b>Met</b>	<b>Mit</b>	<b>Mot</b>	<b>Mut</b>	<b>Myt</b>
<b>Sa mat</b>	<b>Sa met</b>	<b>Sa mit</b>	<b>Sa mot</b>	<b>Sa mut</b>	<b>Sa myt</b>
<b>Smat</b>	<b>Smet</b>	<b>Smit</b>	<b>Smot</b>	<b>Smut</b>	<b>Smyt</b>

*Kështu sasia Sa, e cila shpreh sasinë e fjalës MAT/MET/MUT,..., e ndërton mohomin, e kësaj vlerë kur metët vetëm, S, pra duke e largu zanoren, duke na dhënë/dhan fjalën SMUT/SMET/SMOT,...*

*Kemi fjalët Smutan/Smut/Smunje,...Kjo fjalë shplon, rolin, veprimin dhe qëllimin e përdorimit të zanoreve në gjuhë. Mungesa e zanores në të vërtetën na jep mungesën e gjësendit, ose një hapësirë të ndërprerë/ndërprenë. Kemi fjalën SRAMOTA, në sllavisht mund të jetë nga SA RA MUT/MOT/RAMOT,...që mund të jetë (fjala është për levizjen e I-së nëpër gjatësinë ET, kjo gjatësi interpretohet edhe si kohë, siç është VET, MET, GET, FET, ETERi, ETERi, etj.) marr nga gjuha shqipe, para ardhjes së sllavëve në Ballkan, diku në hapësirën e sotme të Ukrainës. Natyrisht SRAMOTA përbëhet nga RA, dhe nga MOT si formë e METJES ose MYTJES/MUTJES, ...etj.*

## **GOJA/GJOJA**

Nga GO qe ka kuptimin e njëjtë me fjalën GJO

### **Shënim:**

*Goja: Ngoje, Nigoje, qe do të thotë NU GOJEN, NIJE GOJEN - N'goje, NIGOJE, VESHGOJE=VESH në GOJE...*

*Gjoja; Nigjoje, Dëgjoje, do të thotë DA GJOJEN, NIGJOJE=NIJE GJOJEN, pra në Shqipësi, sidomos në JUG kalon G në GJ në shumicën e rasteve, dhe shpesh pa arsye. Kështu kemi zgjidhjen/Zgjidhjen ose duhet të themi GJUHA dhe GJOJA, ose të themi GUHA dhe GOJA. Forma ma e lashte është e ruajtur në Kosove, pra në hapësirën e Dardanisë, prej nga erdhi guha shype, një pjesë e shtrirjes së shtratit të vjetër, që ishin RUMANIA, BULLGARI, SERBIA, MAQEDONIA dhe pjesë e gjerë e Hungarisë së sotme.*

## Horizont=Hori+Zont

Ku pjesa Hori është tingulli përforcues H, praj nga kemi ORI, praj nga kemi ORI=ARI, pra kemi Hori=Hari, si pjesë e rritjes se përnjëhershme nga AR kemi HAR, ashtu siç është fjala HARK, formohet KA HAR, që i bije rritje, ngritje e ngutshme nëpër pjesën AR. Lidhur më këtë kemi dhënë shpjegim të gjithanshëm në pjesën pare. Kështu ndërlidhja ndërmjet Horizont më fjalën Hark shihet haptas dhe përshkruan të njëjtën formë , ku pjesa HAR/HOR kanë të njëjtin kuptim., kurse pjesa HARK dhe Horizont, *kështu HORIZONT=HARK, HOR=HAR, dhe ZONT zëvendësohet më K që përfaqëhet më fjalën Ka.*

Nga Hori/Hark, pra HORka dhe HARKa prej nga Horka=Horka, prej nga Hork=Hark. Pjesa **Zont** do të thotë një fjalë që përdorë *zant =zont=n'zont=n'zant=n'xant*. Kështu kemi Jam i *zont*, nuk muj më ardh (bardh. Gardh, mardh,erdh, mërdhi, ...).

Qielli, pjesa që quhet Horizont=ka kuptimin nalt'sis e Zont, ose Har = naltsi në formën që është mbi tokë OR si HOR, nga kemi pjesë e ngritur mi tokë që është OR në formën e çkapur përnjëherë siç është pamja e qiellit ose kufijtë e tij nga toka, që përmbledhet më emrin OR=HOR.

Si rrjedhim Horizont do të thotë OR=HAR (Naltsi e e ngritur mi tokë e gjësendit në këtë rast pamjes se qiellit) është Zont, pra Naltsi (qiellore) e Zont/Zon në naltsin HOR, permi tokë, prej nga kemi HORI=ORI=Gjësend që është mbi sipërfaqen e tokës, ashtu si emri OR, nga del emri HOR/Har/Hyr/Hiri/Her,...etj.

Kështu emri Horizont është përkthyer tan'sisht nga gjuha e lasht dhe janë fjalë që përdoren edhe sot, duhet të cekim se Horizontal quhet çdo gjë që është paralele më sipërfaqen që shihet e qiellit (horizontin) dhe sipërfaqen e tokës. në Kosovë (*si pjesë e Dardanisë së lashtë*) përdorët ende *Hori/Hyri/Hare*, por edhe OR/Hor si figura mitologjike që e ruajn njeriun pra janë RO/ORje të njerëzve. më pak fjalë ORE, janë engjëjt ose krijesa që e shoqnojnë njeriun çdo here çdo kund, dhe secili njeri e ka *Oren* e vet, ashtu edhe fiset, Malet , Kodrat, lumenjtë dhe çdo krijesë ose krijimi e ka Orën Shoqnues, prej nga mund të jetë edhe emërtimit i Ores për kohën që përdoret tek Greket, por që në guhen tonë shqipe, ka bazë shumë më të gjerë, dhe më të madhe logjike e ndërlidhjes të besohet se OR është nga gjuha e jone. Kështu RO=OR=ORO etj., që janë pjesë e pandashme e fjalëformimit të shumë fjalëve të gjuhës tone, por edhe veç pjesa **Ro**, përdoret edhe sot gjanësisht në gjuhën e Kosove, një fjalë që nuk u pranu në fjalorin e ashtuquajtur të sotëm të gjuhë tone. Fjal **Ro**, bëhet lufte e madhe të mos përdoret nga shkrimtarët, dhe shkruesit e shqipes.

### **Shënim:**

*Fjala sllave OROK, mund të jetë nga gjuha shqipe, prej nga kemi OROKA= O RO KA, pra KA NU RO, ose KA RO, O RO KA në formën OROK.*

*Format e lashta kemi URUK, OROK, IRIK, ARAK, që të gjitha fjalët na përshkruajnë RUJTJEN në naltësi RA, RO, RI, ose RE, siç kemi fjalën EREK ose ERIK me kuptimin; njeri i cili rrinë në pozitën/formën RI, prej nga RIKA, ashtu prej RI/KA..etj.*

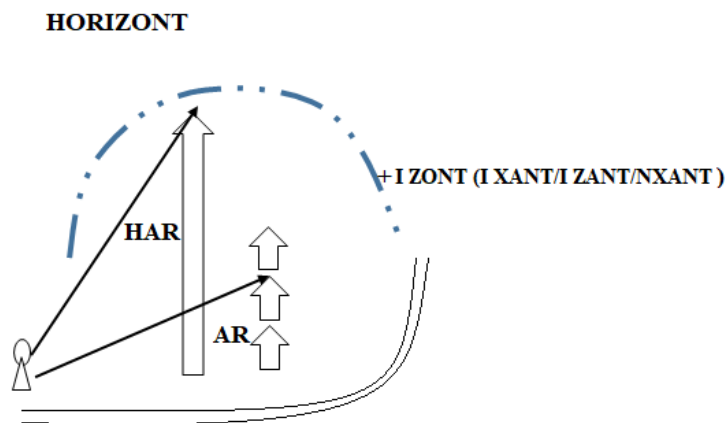

### **AH/HA, AF/FA, AV/VA**

Ndonëse kemi thënë se H është në të vërtet zanore, apo më drejt e kemi përshkruar (*krahaso: pershkrume, pershkrun, shkrin, pershkrin*) se ka veti të dyanshme, edhe pse gjendet më vetit në zonën (ZON rrjedh nga ZAN pra ANA e ZANUN/ZONUN, ZENON-emni i filozofit Grek, në të vërtet janë nga gjuha Shqipe, që përshkruajnë më n'Zan ANEN, siç është fjala ZA ANEN=ZANEN, po ashtu edhe ZA /Zen a jep formën e e Zanun/zanin/zanon pra na NON ZA, ZA NUN/ ZA NIN/ZA NYN, etj.). Megjithatë si gjithmonë në shkencat e fizikes, kur krahasohet një trup i skuqun (*Kështu fjala KUQ ka kuptimin KA QU, kurse SKUQUN kuptohet si SKU=SHKU QUN, pra një QUMJE që SHKON, në Jug kemi SKUQUR që kuptohet si SHKU QUR/QIR*) më temperature T1 dhe e afrojmë nje/ni/I trup që ka temperature T2 mija here më temperature ma të nALt. Kështu në krahasim para syve tone, na del se kemi trupin e zi, pa

temperature ngat, trupit që shkëlqen nga temperature shumë e nalt, në të vërtetë të dy trupat janë më temperatura që mujn më e djeg ose më shkri njeriun. Pasi gjuha është prodhim i trunit (*krahaso; RUNI jo RURI, pra T'runi jo T'ruri*) tone, dhe perceptim i syve tonë, dhe shqisave tjera që njeriu drejtohet, orientohet, dhe merr masa të caktuara, po ashtu kur gjenen krahas A dhe H, atëherë H na kthehet në njëfarë (NIFAR) bashkëtingëllore, e cila nuk është bashkëtingëllore, Kjo ngjan jo vetëm më H por edhe kur krahas **I** theksojmë në bashkëngjitje AI/IA, sepse muskujt e gojës dhe fytyrës shtangohet ma shumë kur theksojmë **I** sesa A, dhe truri e merr si pike – fillim ose pike marrim tingullin I, dhe duket sikur ky shtangim interpretohet në trurin tonë si një prekje, e që prekje për mrena (*mren=m'rena=ma/me rena, bren= ba ren/ran/ra an, brend. Gjermanisht rein=mren=me ren, shell, mshel=me shell*) gojës në thelb është Bashkëtingull (**BASHK TA NGUL(LL)**). Në të vërtetë H është shumë ma zanore sesa I dhe F, sepse kur ta theksojmë F ajri i vjen më furri/frushkull e ju bjen (krahaso; VJEN, BJEN, ) buzëve, dhamvë/dhëmbëve dhe kjo shtypje e ajrit shpjegohet nga truni i jonë si prekje pra si bashkëtingëllor (*gjuha ka prekje të plot*). Me pak fjalë përgjatë shqiptimit sa ma shumë e fort që gjuha/guha e prek pjesën e brendshme të gojës aq ma shumë tingulli i shqiptuar është bashkëtingëllore, dhe anasjelltas,

**Shënim: Kemi Tanësisht/Tan'sisht, ku SISHT=SA ASHT. Për habi pranohet fjala ANA/Anësisht por nuk pranohet fjala t 'anësisht=tanësisht)**

Pra, çdo prekje permrena interpretohet si trup fizik më formë, kurse F dhe V dhe H nuk na dhajn kurrfarë formash, por na dhajnë në të vërtetë lëvizje shumë dinamike dhe jetë shkurtë kur është rasti F, dhe më të ngadalshme më shtrimje të kufizume (shënim: *kufizun=zun kufi, dhe kufizum pra kufi zam, por jo kufizuar, sepse nuk kemi zuar/zer kufi*) kur është fjala për V, dhe të pacaktuar të gjithmonshme dhe të pakufizuar është përcakton tingulli H.

Veti e përbashkët e këtyre tre tingujve që gjenden ndërmjet (ndërmjet do të thotë NER MAT) zanoreve dhe bashkëtingëlloreve, dhe se H dhe F në të vërtetë janë shumë zanore, kurse V është zanore më pak, dhe gjendet ma shumë në zonën e bashkëtingëlloreve. Kështu V është më shumë statik ose fjalës-trupit/dukurisë që i bashkëngjitet na jep një e atë dukur duke/tu e vu në lëvizje por shumë të kadalshme dhe në zone shumë të kufizuar, ashtu siç është fjala VEN që na jep VE- llojin e lëvizjes e cila është kufizuar-nxan vend si; AN, EN, IN, UN, YN, ON, ...siç kemi VAN, VEN, VUN, VIN, VON, VYN,...

Kështu V shkrihet në bashkëtingëllore duke e vu një trup- anë (*ose hapësirë ku shtrihet lëvizje e gjësendit në hapësirën e caktuar në formën V*) të

palëvizshme siç është AN në lëvizjen në tan shtrimjen e saj që përcakton fjala AN/EN/IN/ON/EN/YN,...etj.

Kurse kur asht rasti më tingullin H kemi jo vetëm lëvizje, por ajo përshkruan format e ngritura në mënyrë të fuqishme ose të papritun/befasishme kur gjendet në fillim të fjalës, siç janë fjalët HANA që e përshkruan ngritjen e AN-es në mënyrë drastike (DA nga RA SHTI+IKE), ose tek HANGER/ HAN BUKE që na jep mënyrën e futjes në AN (fute në mrenesin e trupit, në nje shpelle siç është goja, kapërcalli, dhe gjatësia e fytit, prej nga përshkruhen HAN kurse kur futet në gjatësinë e fytit ku trashësi/gjanesia është e vogël ose e ngushtë, atëherë kemi fjalën HIN, që ka kuptimin po ashtu në bazë HAN. Kurse përshkruajnë lakimet nër këndin/kandin e ngushtë që ndryshojë padiktueshëm siç është rasti tek fjala MREHT, TEH, THEH ,...etj.

Prej nga kemi HIN, HAN, HEN, HYN, HUN, HON, ...etj., natyrisht në shqipe vlen dhe ka kuptim simetria NIH, NAH, NEH, NYH, NUH, NOH, ..etj., që shpreh ndjeshmërinë, kadalsinë ku zhvillohet dukuria nër këndin e ngushtë e të padiktueshëm por që ndodh më shpejtësitë të ngadalshëm siç kemi rastin që përshkruhet Dëgjimi(da + gjojm) NIJ në formën NIH, ose vendosje NOH që është trajtë e posaçme e fjalës NO, por tash NOH, NUH, NIH etj.

	AN	EN	IN	ON	UN	YN
H	HAN	HEN	HIN	HON	HUN	HYN
F	FAN	FEN	FIN	FON	FUN	FYN
V	VAN	VEN	VIN	VON	VUN	VYN
	NA	NE	NI	NO	NU	NY
H	NAH	NEH	NIH	NOH	NUH	NYH
F	NAF	NEF	NIF	NOF	NUF	NYF
V	NAV	NEV	NIV	NOV	NUV	NYV
	AN	EN	IN	ON	UN	YN
R	RAN	REN	RIN	RON	RUN	RYN
G	GAN	GEN	GIN	GON	GUN	GYN



GJ	GJAN	GJEN	GJIN	GJON	GJUN	GJYN
	NA	NE	NI	NO	NU	NY
R	NAR	NER	NIR	NOR	NUR	NYR
G	NAG	NEG	NIG	NOG	NUG	NYG
GJ	NAGJ	NEGJ	NIGJ	NOGJ	NUGJ	NYGJ
	AN	EN	IN	ON	UN	YN
L	LAN	LEN	LIN	LON	LUN	LYN
SH	SHAN	SHEN	SHIN	SHON	SHUN	SHYN
S	SAN	SEN	SIN	SON	SUN	SYN
	NA	NE	NI	NO	NU	NY
L	NAL	NEL	NIL	NOL	NUL	NYL
SH	NASH	NESH	NISH	NOSH	NUSH	NYSH
S	NAS	NES	NIS	NOS	NUS	NYS

## **LIBRI 7**

## AR/ART/ARTH

Pasi/Masi kemi folur gjerësisht për kuptimin dhe domethënien e fjalëve; **A** dhe **R**, si edhe **AR**, do të flasim për dallimin e fjalëve **AR** dhe **ART**, dhe kështu e formojmë pamjen me të drejt çka përshkruan tingull T në gjuhën tone.

AR përshkruan gjësendin I cili ngritët rritet në hapësirën **A**, që përfshin edhe folësin që është sistemi krahasues themelore prej nga ai formon fjalët me të cilat e përshkruan formën e gjësendit dhe dukurin që zhvillohet në atë formë. Si rrjedhim kemi AR, që ngritët rritet në mënyrë të vazhdueshme nga sipërfaqja e tokës si sistem themelore krahasuese prej nga është edhe pika ku gjendet shikuesi/Veneruesi/këqyresi. Kështu me fjalën **AR** si bazë janë krijuar fjalët;

AR, **LART**=LA+ART, **BAR**=BA+AR, **NAR**=N'AR=N'AR/**NART**,  
**MAR**=ME AR=M'AR=MAR/**MART**, **GAR**=GA-GJA+AR/**GAR**, por  
 edhe G+ART=**GART**,  
**SHAR**=SHume+**AR**=**SHAR**/**SHART**/**SHORT**/**SHARTOJ**=**SHORTOJ**,...  
 etj.

Ta bëjmë përshkrimin me anën e skicimit të fjalëve **AR/ART**, prej nga kuptojmë;

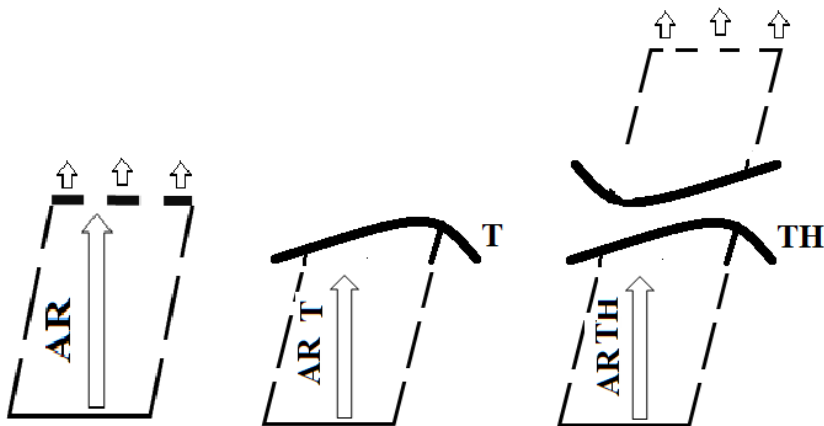

Si rrjedhim në sqarimin (s+qarimin=qorimin/nga qëroj) e fjave AR dhe ART kuptojmë se tingull T, përshkruan kufinin e shtrirjes së ngritjes në të AR, Kështu AR vazhdon të jetë derisa T e ndërpret, e cila e tregon dej /deri ku ngritët pjesa AR pra dej sa asht ajo, prej nga kemi ART.

Ngjashëm/Gashem me këtë përgjithësojmë edhe fjalët URT/UR, OR/ORT, ER/ERT, IR/IRT, YR/YRT,...etj.

Natyrisht me tingulli TH gjithmonë në shqipe nerkuptohe THE/THY/THI/THO/THU/THE, që do të thotë kemi thymje të pjesës AR dhe tregohet ngritja në formën AR deri në piken ku kemi thymje, pra thymje fizike, e cila dallon dukshëm nga kufiri/kufini të cilën ndodh që e kemi vendos në vet.

**Shënim:** Lexuesi duhet ti përgjithësoj këto rastet për të gjitha fjalët në gjuhën tone, Natyrisht krejt e qartë (qe-Qi+ AR+T pra që del në AR që rritet përpjetë dhe behet e dukshme mbi sipërfaqen e tokës, ashtu AR/ART/ARION/ARTON/ARTAN,...etj.). Mënyra se si behet e dukshme nje dukuri ku parashkruhet kemi edhe ALL/ILL/OLL/ULL/ELL/YLL ose në njëjësin e LL që është L, në format AL/IL/OL/EL/YL,...etj. Si shembull, kemi; Molla, Kolla, Volla, Ylli, ILLI, ALLAT/ALLT,...etj. Prej nga (NU GA=NU i GJA=NGa), kemi UR/URT/MURT/GURT/LURT, ER/ERT/MERT/GERT,... OR/ORT/MORT/GORT,...etj.

## MERDHI/MERTHY

MERDHI përshkruan drejtpërdrejt fjalën ME ERDHI, në disa vende shqiptohet si MARDHI = ME ARDHI, në kuptimin me ARDH, por tash duke e theksuar si DHI, në kuptimin ARDHI, ERDHI; IRDHI,...etj. Të përpiqem ti japim (apim=AP AM; AP MA; AP IM) nje shpjegim tjetër dhe me siguri nuk do të jetë bindes, por do të na qartësohen gjerat, e të duken të paqta (PAQ=PA AQ; ashtu paqta= PA AQTA=PAQTA).

Po ashtu dallimi ndërmjet T dhe TH dhe DH kemi të fjalët MERDHI, e cila në shikim të parë duket se ka kuptimin MERR DHI, pra Dhanje në formën DHI, e MERR, prej nga kemi MERDHI/MERRDHI, që do të thotë me marr diçka për bire/vrime ose ngushtice në formën e përcaktuar me I. Prej nga, DHI ka kuptimin DHA , por e cila zhvillohet ne I, duke na dhënë DHI. Se a ka kuptim MERRDHI apo MERDHI varet nga mënyra si theksohet si MARRDHI/MERRDHI apo MERDHI/MARDHI.

Kurse MERDHI dallon nga MERTHY që do të thotë me MARR nje thymje ose SHPERTHI/SHPERTHY me SHPERDHI (Shum\*PE\*ERDHI), që e para do të thotë me marr shumë + për thymje, dhe e dyta SHPERDHI-DHanje për vrime/bire ose ngushtice që formon I, ashtu duke na dhanë dhënie në ngushticën DHI, prej nga, për=pre me shumë dhënie në formën DHI, si SHPERDHI.

Kemi shembull të mirë për shtjellim sepse mund të kemi dukuri shumë të rrallë ku; shenja ‘~’ paraqitet vetëm si krahasim i dy fjalëve;

ARDH~ARRDH, M'ARDH~M'ARRDHI, kemi gARDHI, bARDHI, DA\*ARDHA,

IRDH~IRRDH, M'IRDH~M'IRRDHI, kemi Pirdhi, IRDH~IRRDH, M'IRDH~M'IRRDHI.

ORDH~ORRDH, M'ORDH~M'ORRDHI.

ERDHI~ERRDHI, MERDHI, MERRDHI, po ashtu SHP'ERDHI, D'ERDHI,

....., etj.

Krejt këto fjalë afrohen me; MA ARDH DHA, por dukurin janë të zhvilluara në forma pak me të ndryshme si ME'ERDHI DHI.

Po ashtu shumë të rrallë e kemi dukurin EARTH ashtu me logjikën e njëjtë të ndërtimit të fjalës me DH si ERDH, kështu kemi;

ARTH, EARTH, IARTH, URITH, UARTH, YARTH,..... e zhvilluar si RA THY/THE; si RA\*THE;... etj. Me mënyrat e njëjta si janë ndërtuar;

ARDH, ERDH, URDH, IRDH, ....., e zhvilluar si AR=RA\* DHA, ...etj.,

## PERVERT = PERVART

Nga e VART, nga VA+ART ose VE/VU+AR+T, ku gjatësi T është shumë e shkurt nga hapësira AR, pasi nuk kemi zanore ndërmjet/nermjet AR(X)T, pra nuk kemi AT. ET. UT, OT, IT, YT në format RAT, RET, ROT, RIT, RYT, RUT, por kemi ngjitje të R dhe T, pra kemi një hapësirë shumë t 'vogël ndërmjet R dhe T që tregon mungesa e zanoreve. Si rrjedhim distancën, ose shtrirjen e largësisë, ose hapësirën ndërmjet R dhe T, e përcakton zanorja dhe gjatësia e saj ndërmjet tyne, ashtu si largësia A e zanores kufizohet me T pra tregon kufirin e shtrirjes së A, sipas shpjegimeve që kemi ba në pjesën e parë. Prej nga kemi gjë gjatësi T, na jep vetëm kufirin/kufin (*Kofen, Ka fun*). Nga kjo nuk dimë, se a kemi shtrirje të hapësirës para ose prapa sistemi krahasues, pra pikës ku qëndron folësi, sepse T mund të jetë kufini i dy dukurive ose hapësirave krejt të ndryshme., sikur kur themi shembull, aTu, ose aTe, që ka dallim nga ATA, duke na dhënë kufinin ndërmjet hapësirës e përcaktuar me zanoren A, pra A ndahet në dy pjesë. Gjatësia T është e papërcaktuar dhe përkufizohet si mungesë e saj, dhe kuptohet se T është veç kufizimi ndërmjet dy gjësendeve ose shtrirjes së një gjësendi, dhe nga kjo T është me rrethina, me e vogël se At, ose Ta, dhe kështu me radhe, pra; T<<ET<AT<UT,...etj. Pra, I PERVARUN, kështu kur themi djaloshi ishte *pervert* pra në anglishte *the boy si pervert*, do të thotë *the boy*, është *pervert*, pra që varet që nuk

ka pavarësi. Me pak fjalë është e kundërta e pavarësisë, pra **pervert**, në kuptimin nuk punon, nuk krijon, është i **pervart/pervert**.

## TH

*Tingull TH kudo që gjendet në fjalë, në fillim, në funt ose mrena saj, gjithmonë ka kuptimin The/Thy si edhe në të gjitha përdoret me zanore, kanë kuptimin e thyrjes por ajo thyerje behet në forma të ndryshme, dhe në hapësira të ndryshme, veçori që i bart tingulli me të cilat shoqnohet bashkëtingëllorja TH.*

*Kuptohet THu dhe THA dhe THY nuk mund ta kenë tanësisht kuptimin e njëjtë, sepse të njëjtë sikur ta ken kuptimin do të thotë do ta kenë edhe zanoret e njëjtë pra, THY=THY, THE=THE, THO=THO,...etj., por megjithatë në bazë THA/THI/THY/THU/THE/THO/THEA/ATHE/ATHENA,..., na jep kuptimin e thyrjes, koftë të reliefit, koftë të një trupi me pamje të caktume që thehet, lehte ose që ka thymje të formave të ndryshme, të cilat përshkruhet me zanore. Kështu fjalët THA e ka të njëjtë kuptim me THY, ose THE, por THY na jep pamjen e gjësëndit që është **da** në dy pjesë edhe me nuk rikthehet, në gjendjen e mëparshme kur ishte një tanësi. Megjithatë po ashtu fjala THA ka kuptimin THy po tash kjo i banë do veçori tjera, siç është trupi është i atille që thehet lehtë, ose është në gjendjen e thymjes, ose përgatituni për tu thyer, etj.*

*Mos të harrojmë në të folmen me të lasht pra në hapësirën e Kosovës dhe për rreth saje, kemi*

*THE, THEHET, a thehet, thahet, thyhet, thohet = thot, thit,thyt, that, thet*

A	E	I	O	U	Y
THA	THE	THI	THO	THU	THY
ATH	ETH	ITH	OTH	UTH	YTH
THAT	THET	THIT	THOT	THUT	THYT
A THAT	A THET	A THIR	THOT	THUT	THYT
THA+AN	THE+EN	THI+IN	THO+ON	THU+UN	THY+YN
THAN	THEN	THIN	THON	THUN	THYN

THA+AS H	THE+ES H	THI+IS H	THO+OS H	THU+US H	THY+YS H
THASH	THESH	THISH	THOSH	THUSH	THYSH
THA+AK	THE+EK	THI+IK	THO+OK	THU+UK	THY+YK
THAK	THEK	THIK	THOK	THUK	THYK
A THAN	A THEN	A THIN	A THON	A THUN	A THYN
ATHAN	ATHEN	ATHIN	ATHON	ATHUN	ATHYN
ATHANA	ATHENA	ATHINA	ATHONA	ATHYNA	ATHYNA

*Për shkak se Th do të thotë në bazë The/thy, fjalët ATHINA/ATHEN, gjithmonë duke e parafytyrua se greket e lasht e kanë shënu (shë nu) drejt këtë fjalë, ashtu besnik siç është shqiptuar, bart disa kuptim*

*ATHINA/ATHEN*

*1-Ky emër mund të bart përshkrimin e reliefit, me sipërfaqe ku janë të dame/ndamë/ndara dy male të ngritura përballë njëra tjetrës, ku shtrihet qyteti dhe hapësira që u emërua ATHINA ose ATHENA.*

*2-Po ashtu ky emër mund të përshkruaj në shqipe ATHENA=ATHINA=ATHUNA=ATHONA=ATHANA që ka kuptimin THENA=THINA=THUNA=THONA=THANA, pra ajo çka është THAN, THEN ose THIN që dote thotë pjesë e të thënave pra, çka Thuhet, ose çka folët, sipas foljes A thEN ose ATHIN ose ATHAN, pra A FOL, A THAN, A kallëzua diçka, e veçantë.*

*3-Athina permance kuptimin po ashtu të Thanës pra ATHANA pasi kemi edhe figura mitologjike si THANA, ATHANA, sipas bimës se THANES, por edhe me shumë ndërlidhet me emrin të fjalës ThAn, në kuptimin fol, tha. A THAN-asht than Mos të harrojmë gjithherë se fjala THA, ThOt përshkruan dukurin e thymjes se guhes përbrenda gojes, e cila përshkruan veprimin e të folurit.*

*Gjuha shqipe gjithmonë ka pas dialekte, që dallohet në shqiptimin e zanoreve, kurse shumicën e kohës bashkëtingëlloret mesin të renditura (**renituna, renit-un/an**) njëjta në të gjitha dialektet, si shembull THN, që ka kuptimin NU THY në trajtën THYN.*

*Si rrjedhim pasi tashmë me e dimë se fjalët THA/THI/THY/THU/THE/THO/ kanë të njëjtën kuptim me fjalët*

*ATH/ITH/YTH/UTH/ETH/OTH/, pra në bazë do të thotë THY/THE. Atëherë kemi edhe pasqyrën se si u krijuan fjalët*

*B+ ATH/ITH/YTH/UTH/ETH/OTH/, = BATH/BITH/BYTH/BUTH/BETH/BOTH/..., ku tingulli B si edhe (zanore)B(zanore) ose (zanore)B, B(zanore) ka kuptimin bazë BA/BO/BI/BU/BE, që në bazë do të thotë BA*

*M+ ATH/ITH/YTH/UTH/ETH/OTH/, = MATH/MITH/MYTH/MUTH/METH/MOTH*

*ku tingulli M si edhe (zanore)M(zanore) ose (zanore)M, M(zanore) ka kuptimin bazë MA/MO/MI/MU/ME, që në bazë do të thotë MA*

*V+ ATH/ITH/YTH/UTH/ETH/OTH/, = VATH/VOTH/VITH/VYTH/VUTH/VOTH*

*Ku tingulli V si edhe (zanore)V(zanore) ose (zanore)V dhe V(zanore) ka kuptimin bazë VA/VO/VI/VU/VE, që në bazë do të thotë VA/VU/VO/VE/VVI, ..., etj.*

**Shënim:** Duhet të cekim se kalimi nga N në R, në Jug ka nodh vetëm mas ardhjes se refugjateve nga Azia e vogël dhe më von nga Italia dhe Vllshve, duke u vendos në vendet malore të Jugut, dhe kështu me perzimjen me vendasit (venasit, venali/LAven, Anasit, Vanasit) u krijuar kalimi nga N në R.

## **THELB/KELB**

KELB krijohet nga fjala KA që ka kuptimin e përafërt me fjalën KE, dhe pjesa ELB ose LB që do të thotë BA nga LANja, kështu KA LA BA, ose KE LE BA, ose LE EB, LA AB, LABOT/LABOD që do të thotë Ba si gjësendi I LEN, I papërdorur kemi LB, KALB/KELB, Qelb. Kështu KALB, KA LA BA, BA nga KA Lanje. Njëjtë si fjala THELB ba I LENE SI THEL, KU THELE do të thotë Len të THYHET pre THEHET , si LE=LA me u THY si THE e BAme, të jetë diçka e Lan për që të THEhet.

**Thelb:** THE- që do të thotë Thej/Thyej/The, pra gjësend që thehet. Nga LB, që ka kuptimin L pra me LAN/Le/Lo, ...ose eL/AL/IL që do të thotë Lanje e caktume në i/ni=n'i/një nivel. Kurse B do të thotë BA, pra në format BE/BU/BI/BO, ...EB/IB/OB, ...qe kanë të njëjtën kuptim të besh, (lexuesi gjithherë duhet të ketë lexuar pjesën parë të librit)

Kështu THELB, përbehet nga fjala THEL që do të thotë një Thymje/Thyrje e Lan, ose veprimi thymjes është ba i dukshëm sepse është lan në ni pike,



lartësi të hapësirës që përmblihet me fjalën EL=, pranë kuptim të barabartë me LE. Prej nga kemi THUL/THYL/THOL etj.

Dhe B që do të thotë një THEL e Bame, pra THEL BA, është bere Thymje e lanë në ni vend , është bere e dukshme Thymje, ose është për tu thyer, si THE LE BA, pra Bahet për ty thyer. Kjo shpreh apo bart edhe kuptimin e fjalës Thelb nga ana Biologjike, ku Thelbi gjithmonë është fara e cila Thehet për ti bi, the për tu rriture, prej nga përmbushet kuptimin THE LE BA, ose thele BI, pra THELE që ka (për të ) BI, në formën BI që do të thotë BA, pra në bazë kanë kuptimin e njëjtë. **Shënim;** Tingulli TH përshkruan dhe ka kuptimin e fjalës THE, si edhe të gjitha përhuret me zanoret tjera, pra (zanore)TH ose TH(zanore) ose (zanore)TH(zanore). Ky rast vazhdimisht kemi theksuar e përgjithësohet për të gjitha bashkëtingëlloret në përhurje me zanoret tjera.

## **THEK/THEKET/THEKT**

### **SKAMANDER/ALEKSANDER**

Lumi që kalonte nëpër Fushën e cila shtrihej para fushës se vjetër të Trojës, ku u majt beteja vendimtare quhej Skamander, pra diçka është e qartë se lumi quhej SKAMANDROS, që në gjuhën shqipe, disa po e përkthejnë si SKA MA NDER, megjithatë fjala NDER është e përhapur vetëm në pjesën e Jugut sot, e cila kurrsesi nuk mund të shtrihej në pjesën ku sundonin Dardanet, e aq ma tepër në lashtësinë para 3000 vjeçare e ma tepër. Kështu derisa SKA MA përbëhet nga e folmja Gegnishte, në NDER gjendet nga e folmja e Jugut. Megjithatë natyra e gjuhës I jep kuptime të ndryshme , me mundësi interpretimi të ndryshme, kështu kemi; SKAMANDER do të thotë SKA MAN DER, pra SKA MAN DEREN, në kuptimin asht thy DERA, ose Porta e Hymjes.

Në koftë se përshkruajmë fjalën ALEKSANDER me parimin e njëjtë si e kemi kuptuar fjalën SKAMANDER , fjala merr kuptimin SKAM ANDER, në kuptimin skam ANERR/Ëndërr. Kështu përkthimi i fjalës ALEKSANDER nuk duhet të jetë A LE SI ANDERR, por ALE KSA=SA NDER, nga emri Aleksander do ta merrte kuptimin se A LE SA në ANDER/ANDERR.

Megjithatë unë nuk e besoj asnjërën nga shpjegimet, sepse formë NDER, nuk është e lasht, dhe ma shumë është Çformim i gjuhës shqipe, sepse forma e lasht është N'ER.

ALEKSANDER do të kishte kuptimin A LEKSAN DER, kështu LEKSAN do të përshkruhej si LE SAN, ose LEKSHAN/LEKCAN që do ta jepte kuptimin Asht rrjedhje e fuqishme e LEKSAN.

Kështu përkthimi dhe kuptimi me i drejt i emrit në bazë të asaj që e kemi shpërthyer përgjatë krejt librit , kemi SKAMNDER, që në gjuhën shqipe, mund ta këtë kuptimin lumi SKA=SHKA=SHKO, dhe SKAM=SHKAM=SHKAMAN=SHKAMAN=SHKOMAN që ka kuptimin SHKON MAN, pra *Majtja* Shkon që e thur fjalën me kuptimin SHKUMON/SHKAMAN dhe pjesa DER ka kuptimin DER=DER=DRI, SKAMANDRI=SHKAMANDRI ose SHKUMAN/SHKUMON DRI, pra DRI që SHKUMON që në kohët me të lashta do të shqiptohej pse edhe SKOMAN ose SKUMON ose SKAMAN ose drejtpërdrejt SHKUMONDRI, pra DRI që SHKUMON (Shënim: *por edhe SHku mon, na ep kuptimin Man Shku-mjen, pra i cili ka rrjedh të rr'myeshme(shiko rrem, rr'my, rr'myeshem, rrëmbyeshëm, por edhe rre, rrem, rremy,...)*) Kështu SHKUMONDRI përputhet e renditjen e fjalive në kohët e lashta, që ishte veti kryesore e gjuhës tone, ashtu Folja vinte para Emrit SHKUMON DRI.

Edhe vet emri ALEKSANDRI ose ALEKSANDER ka kuptimin e ALE SA=KSA AN DER ose DRI, pra A LE SA DRI që do të përshkruante shtrihet breg DRI-nit ose ka vetit e rrjedhjes DRI në formën DER, DER, DRI, etj.

Mos të harrojmë se; KSA barazohet me SA, ashtu si KSI me Si, por KSA/KSU/KSI/KSO,.. tregojnë pjesë të veçanta të SA/SU/SI/SO,...., nwe të njëjtën mënyrë si THY me KHTY, THES/KTHES,...., etj.

Pjesa KSANDRI përcjell KA SANDRI ku SANDRI na jep Pamjen SHAN DRI /SHIN DRI pra duke e barte kuptimin e rrjedhjes VERSHUESE/VARSHUES/SHU/SHUN/SHIN/SHAN për të cilat kemi fol në pjesën parë të këtij libri.

Simas/sipas Homerit Skamandros/Skamandro/skamander quhej nga Zotnat me emrin Ξάνθος ose Xantos, me siguri për shkak të përkthimit në greqisht, në shqipe duhet të ketë emrin, Zant, sipas foljes i Zant, ose i Xant ose i ZANT. Por në qofte se është quajt me të vërtet ashtu si shkruhet në Iliada, kemi XANTHOS që në gjuhën Shqipe, ka kuptimin ANTHY ose ANTHYS/ANTHOS, ose XAN THOS, që ka bart kuptimin me AN të lakadredhën në formën ZAN si edhe pjesa THOS që sot ka kuptim THYS, pra ANTHYS me përafrimin XANTHYS ose XANTHOS. Megjithatë në qofte se marrim për bazë bartja besnike në gjuhën e huaj të emrave të emëruar në gjuhën tjetër është e pamundshme.

Kështu Anthos mun/mund të këtë përfrimin me të mire ANTHYS ose ZANTOSHT në kuptimin XANTOSH, pra asht i Xant ashtu si thuhet në krahina të ndryshme shqiptare sot.

Nga ky shtjellim fitojmë bindjen ose me mire të thënie Zgjatojmë se emri SHKODER, mund të jetë nga fjala SHKODRI, e cila tregon vendin ku SHKODRINI, por gjithsesi SHKODRI mund të jetë i quajtur vendi ku janë prodhuare Barkat me emrin SHKODRI, prej nga mund ta këtë marr emrin edhe SHKODRA. Megjithatë për shkak të strukturës së gjuhës shqipe, të gjitha opsionet mund të jene të hapura, pra ajo mund të këtë marre emrin SH+KODRA, por edhe Vendi ku derdhet DRINI ose ku SHkon DRINI me formën SHKODRI, kurse pjesa SHKODRI NON do të thotë vendbanim=NON SHKODRI.

## **Qeveri - qe VARI**

Fjala Qeveri përdoret për të treguar udhëheqësin e një shteti, megjithatë fjala Qeveri është e krijuar nga që VARI, ku pjesa VERI, ka kuptimin e VAR, pra ndryshon vetëm hapësira e shtrirje nga A në E.

Kështu shpesh tek furrtaret përdoret shprehja, gjate gatimit të bukës, para se të futet në furre, -Qeverise bukën, që do të thotë ti nxjerrët forma, sidomos anësore, e bukës, e cila i ka si n'varja, por edhe forma rrethore e saje. Kështu Qeveris bukën, e ka kuptimin që Vari, pra gjësendi prej nga Kemi Varje, ose që VARET. Duhet të ndalem në shtjellimin e fjalës, në anën tjetër, kemi VAR, VAROSH, VARESH, që na jep pamjen e reliefit të Varur, I cili ka pamje, fytyre ose katuni gjendet në pjesën e Varune. Megjithatë për shkak të simetrisë në gjuhën tone, kemi fjalën VAR dhe në anën tjetër RAV. të dy fjalët kanë kuptimi që e përshkruajnë formën e njëjte, por kjo formë është e përshkruar nga pikat të ndryshme. Megjithatë fjala VER dhe VAR në bazë janë të njëjta ato prape kanë ndryshime njëra pejtjetrës, ku Ver dhe Vér, pra varësisht në theksimin E, jepet edhe një/ni/i hollësi i Varjes se formës së caktuar të trupit. Kështu VARI/VERI/VURI/VORI natyrisht që flasin për formën e Varur/Varun por ato Varja shtrihen në hapësira fizike e cila përkufizon e përcakton tingujt. Prej duhet të dimë se zanoret nuk janë vetëm këto çka i kemi në alfabet, zanoret në shqipe janë të shumte dhe në Veri mund të shkoj numri i tyre dej në 30 e ma shumë, të cilat mund ti quajmë nËrzanore (nën-zanore, e përdorim € për veçuar theksimin ndërmjet E dhe ë), ashtu ku E theksohet në mënyra të ndryshme (n'ry+shm) me intensitete të ndryshme që barte kuptime të shumë llojë të ashtu.

**Shembull:** EGÉR, GJéa, Gjérpé- ku të dy E-jat në fjalën Gjérpén ndryshojnë njëra nga tjetra. Dikur mund të jetë në kohënat (kohe nat, që nat na jep gjatësinë e pjesës KoH, n'at. Pra në shtrimjen , largësi ose gjatësinë apo edhe vete kohën që e përshkon gjatësinë AT) e lashta të jetë folur me zanore të n'ryshme (ndryshme), duke ndërtuar kuptim shumë të ndryshme të fjalëve. Shembull kemi; NAL dhe NÁL, i NALT dhe i NÁLT, ku ndryshimi i theksin në zanore na jep kuptimin e lartësisë së fjalës LA, në formën AL, ku I NALT /i ndalun-ndalur/ dallon nga fjala NÁLT /i Larte/.

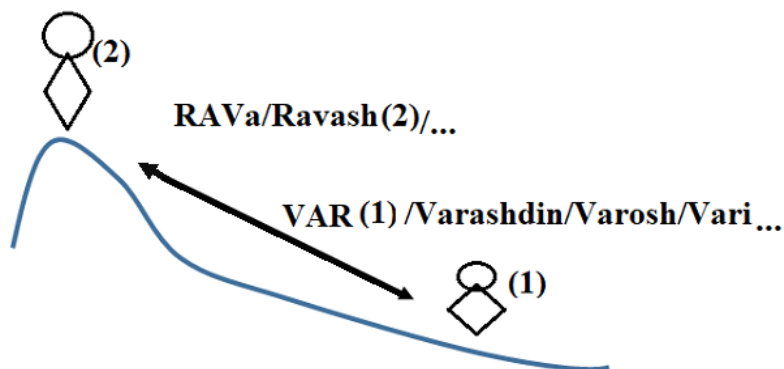

Prej nga kjo fjala VAR në RAV që përshkruajnë nga dy sisteme-pika të kundërta të njëjtën formë , prej nga kemi **RAV** dhe **VAR**, u krijuan fjalët që **VAR=QEVAR-QEVAR**esh dhe fjala tjetër **QARAVESH**. Shembull kemi shprehjet;

*Ftyra e di ishte e Qaraveshun (Çaraveshuni)*

*Ai Qaraveshje dhe zgërdhihej vazhdimisht*

Natyrisht është krejt normal që e njëjta dukuri të shikohet nga dy pika të kundërta dhe të emërohet në atë mënyrë që të kemi fjalë e cila është krijuar nga renditja e kundërt e tingujve siç është VAR dhe RAV, VARA dhe RAVA, por edhe kemi e njëjta dukuri ose e formë shikuar nga pika të kundërta të na bije emërimin krejtësisht të ndryshme.

## BASHKESHORT

Kjo fjalë ndërtohet nga BASHKE dhe pjesa SHORT, kur kemi BASHK= BA SHK, ku pjesa SHK ndërtohet nga SH(zanore)K(zanore), por në momentin kur kemi SHK na jep përshkrimin e ngjashme me SHKO/SHKU/SHKI/SHKY, që e përshkruan rënien e trupit përmbledhjen e trupit duke u përkulur drejt qendrës së rëndesës ose drejt qendrës së masës së trupit. Nga BJE+SHKA, BRE+SHK, Pje+SHK, ku pjesa SHK na jep një rënie tkurrje levizjen të tehut ose sipërfaqes kufizuese në orientim ose kah drejt qendrës, duke e bërë trupin të duket i rrudhur, ose grumbullimit të shtrirjes së trupit përreth një sipërfaqe qendrore. Rrjedhimisht kemi BASHK=BA+ASHK në formën BA+SHK na jep Formën, prej nga kemi

## BASHK

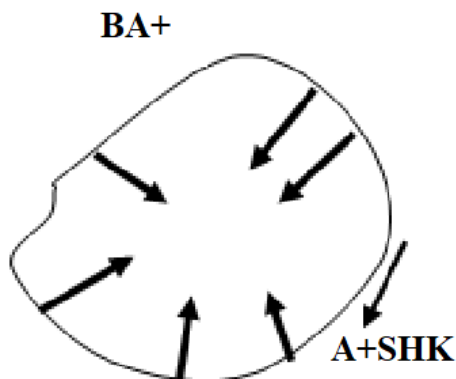

Vizatimi na jep përpjekjen e shpjegimit të fjalës BASHK që ka kuptimin e njëjte, në bazë me fjalën BJESHK sepse edhe Bjeshka është gjësend si BASHK, pra, gjithmonë guhet e lashta nisen nga format, pasi njeriut i interesonte forma dhe përshkrimi i tyre/tyne. Pjesa SHK na jep SHKOJ/SHKY (por edhe SKA/SKO/SKI/SKU,...etj.) që und të jetë në formën SK=SHK, kështu BASK ose BASKIA është formë e lashtë e shqipes BASHK, që rrinë Bashk-ë ose rrinë **BAshk** në, BJESHK. Pjesa SHK në fund të fjalish e përshkruan largimin ose ramjen në formën të lakores me ramje në krahasim me rrafshin që e ka kuptimin BA pra ajo që është BA, ka ramjen në formën SHKO, pra BA SHKON duke na dhënë kuptimin BASHK. Kështu Fjala e kundërt e BASHK kemi SHKABA/SHKAB, që e

vendos ose non në përparësi pjesën SHK që duhet të jetë një formë e tillë në ramje ashtu si e Bjeshkëve(Bije Shkove) ose Breshk që na jep si Shkumje ose largim e formës ose gjësendit që asht BA, Nga do të mund të krijohej fjala GASHK. LASHK, VASHK, ESHK, PJESHK që përshkruan ramjen ose rrudhjen e trupit në formën që mund të shkohet ose rrjedh nëpër te.

**Krahaso dhe mëno:** BASHK, prej A=JE=IE na jepet BIE=BIJE që është BA e I-se e cila ka lëvizje në largësi ose shihet nga largësia ose në kohën e ardhme dhe të kalume, ku kemi JE, prej nga kemi BIJE SHK, që na jep nje BIJE e cila BIJE shkon duke e përshkruar fjalën tjetër/formën e Bjeshkës që ka ramje.

## **BASH/BAS/BASK/BASHK/BOS/BOSH/BISH/BIS/BISAK/ BISHAK**

Fjalët; SHA/SHI/SHU/SHO/SHY/SHE/SHEH/SHOH,...përshkruajnë largimin nga pika ku gjendet folësi ose përshkruesi i dukuris/gjësendit qe po ndodh. Pra, kemi largim divergjim, nga pika referente. Kurse ASH/ISH/USH/YSH/ESH/HESH/HOSH/HESHT,... kemi lëvizje në drejtim të pikës ku gjendet folësi/veneruesi qe e përshkruan dukurin, kështu këto dukuri për qartësim janë paraqit me skicat, për të dy rastet, dhe besoj qe lexuesi do të kuptojë se pse BASH në të vërtet ka kuptimin e afërt/ngat me fjalën BASHK, bile BASHK paraqet përshkrimin e pjesshëm të asaj që quhet BASH.

Kështu mbiemrat në shqipe dhe toponimet(*emna vendesh, emna=AM NA pra NA MAjtjen*) qe kanë BASH/BISH/BOSH/BUSH/BESH,...etj., përshkruajnë të njëjtën dukurisë të bashkimit të gjësendit/hapësirës/kohës ose veprimi të caktuara, të cilat përshkruajnë veprimin simas (sipas) kuptimit BASHK.

BA+ASH (BOS, BAS, BAST, BASHT, BASK, BASHK,...)

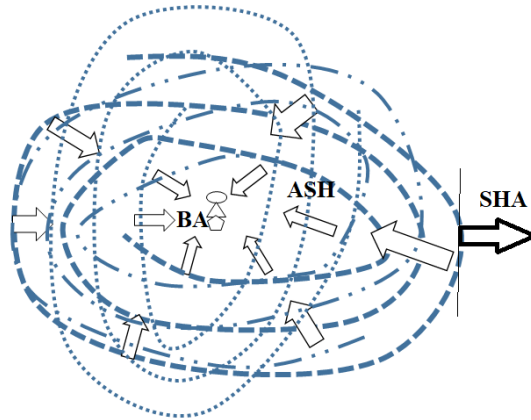

SHA /SHO/SHI/SHU/SHY,...

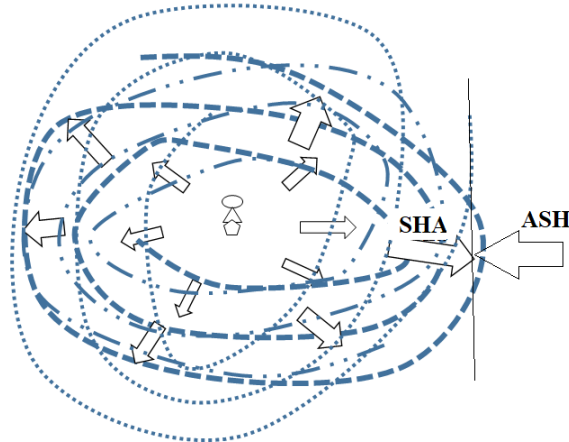

Megjithatë jo gjithmonë bashkëtingëlloret me renditje të tille kanë kahe të lëvizjes për dukurin/gjësëndin/veprimit (*Ve primi, ku Primi asht me kuptim të njëjtë të fjalë VEPRIM, dhe nga historia emri PRIJAM se PRIMA ose PRIM në të vërtetë bajn dhe majn kuptimin e njëjtë me fjalën Veprim, duke e cilësuar veçorit e caktuar të fjalës PRIM kemi ndërtimin e fjalëve ; KEPRIM/LEPRIM, SHEPRIM, HEPRIM/HEPROM,....etj.*). Si rrjedhim kemi AK ka lëvizje të kundërt të me dukurin ASH, derisa ASH kemi afrim nga pika ku gjendet përshkruesi i dukurisë/gjësëndit, me fjalën AK/IK/OK/UK/EK/YK/HYK/HEK/HAK/HIK/VEK/VUK/VIK/,..... Lexuesi pa hamendje/hamenje(ha+men+enje=hamenje), mund të pranoj se fjalët VUK, VUKSAN, HAK/HUKA/HUKI/BYK/BAK/BEK mandej

edhe vete fjala MEKA dhe BEKA përshkruajnë largimin e gjësendit/materies nga vendi i caktuar.

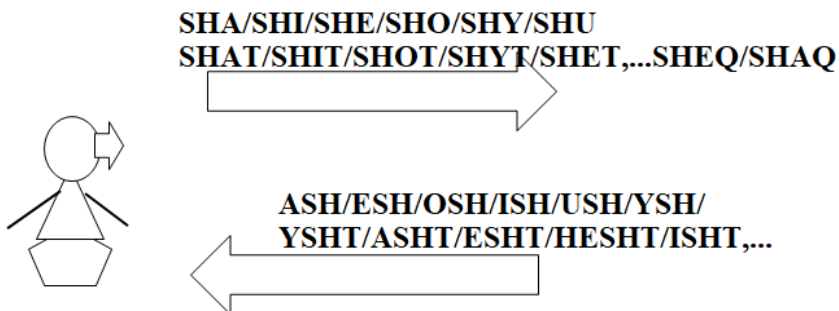

Kështu (*zanore*)**K** dhe **K**(*zanore*) kanë natyrën e lëvizje në kahe krejt tjetër me (*zanore*)**SH** dhe **Sh**(*zanore*). Veni RE: Bashkëtingëlloret lëvizin ose rriten, zgjanohen, në kohë dhe hapësirë/hapsin në përmasa kur përthuren me zanore, por jo gjithmonë në të njëjtën mënyrë, secila i ka disa veçori të veta.

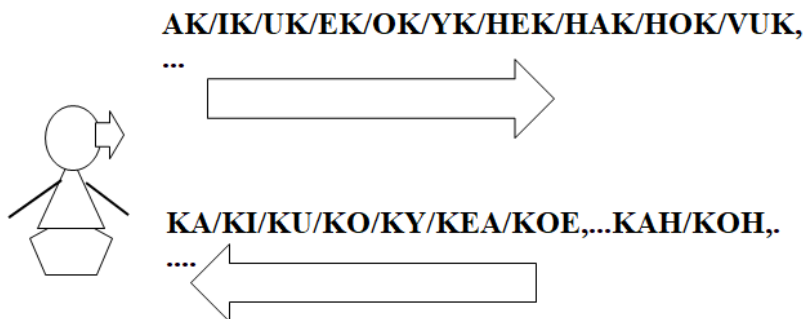

## SHORT

Kjo fjalë bart kuptimin e njëjtë në sasi me të madhe sesa fjala SORT, SORT, SHORT, prej nga kemi SHUMë+ORT, ku pjesa ORT përfarohet me ART që përshkruan AR dhe shtrirjen e saj deri në Piken ku merr fund, e ky kufi, fund, shënohet me T. Pra, T Kallëzon kufirin e shtrirjes se pjesës se dukurisë, formës, të cilën e përshkruan ngritjen, me fjalët; AR/OR/UR/IR/ER/YR,...etj., prej nga



ART/ORT/URT/IRT/ERT/YRT, pej nga kemi SHART/SHARTET, si dhe SART, por edhe SHORTET/SHORT/SORT, nga kjo i bije përfitimi i pjesëve  $ORT1+ORT2+ORT3+\dots=SHORT$ .

Ku  $ART=ORT=URT=ERT=IRT,\dots$  ashtu si  $ARTIM=ORTIM=ERTIM=IRTIM=URTIM,\dots$  si dhe  $M'ARTIM=M'URTIM=M'ERTIM=M'ORTIM=M'IRTIM,\dots$  Natyrisht nëpërmes zanoreve A, U; I;E;O;... sigurohen përshkrimi i përhapjes, intensitete, e përmasat e shtrirje të ndryshme.

Prej nga kemi SHORTIM, e cila përshkruan veprimin e KI-mjes me anën e pipit ose fletës ashtu me futjen në trupin e bimës tjetër që në përzierje të formohet fryti me vlera dhe cilësi me të mira, pra kemi SHARTIM që do të thotë SH+ARTIM, pra lloje ARTIMI, pra bamje me AR, përfitimi me i mire, po ashtu e njëjtën kuptim e bart fjala  $ORTIM=SH+ORTIM=SHORTIM$ . që bije shumë herë ARTIM ose ORTIM, në kuptimin SHortim Shartim Sortim ose Sartim etj.

Prej nga bashkimi i fjalëve BASHKSHORT do të thotë BASHKSORT në Kuptimin BASHKORTIM BASHKSHARTIM, ose BASHKSORTIM që shpreh me fjalën tjera veprimin seksuale dhe sigurimit i pasardhësve që është një lloji i Shortimit/Shartimin/Sortimit,...etj.

## RREPT

Fjala RREPT është si rrjedhim nga fjalët RP, pra; RJEP, REP, RUP, ROP, ..., prej nga formohen fjalët VRAP=VE RAP, TRAP=T'RAP=AP RAMjen, kurse të tregon pjesa ku fillon veprimi sipas formës gjeometrike RAP ose RUP/RIP/ROP/REP,...., etj.

Po ashtu jemi G+ROP, G+RIP, G+REP, G+RUP, G+RYP, G+RAP,...

Po ashtu  $D+RYP=Da$   $RYP/D+ROP=DA$   
 $ROP/DREP=DA+REP/DRIP=DA+RIP/DRAP=DA +RAP,\dots$

Por edhe fjala EVROP= E VE ROP

Kështu RREPT si rrjedhim i fjalës RREh EP, pra EP RREHJ por edhe si ecjen nëpër formën REP/REJPE ROP,

## Ndeze/Dheze

Nder argumentet me të forta se emri Zeu/Zot/Zo/Zeus e ka lidhjen me shumë me Zjem sesa me Za/ze, janë dhënë nëpërmes sqarimit të këtyre fjalëve Nez/DHez/Ndez. Nga kjo kemi DHEZ që do të thotë DHE, pra me kuptimin bazë DHA, Dhe ndërlidhet edhe me fjalën DHE-DHEU, pasi do

të thotë DHENE ose DHA/DHE/DHE/DHO/DHU/DHY,...etj. Nga kjo vijnë në kuptim se fjala Z në formën EZ ose Ze, na jep levizjen translative ose gjatësore/gatësore të gjësendit/materies, për këtë kemi në gjuhën tone DHEZ që ka kuptimin DHA EZ ose DHA ZE në formën DHE ZE, DHEZE. Pra forma me e shkurt e emrit ZJARR është ZE dhe natyrisht forma me e drejt e fjalës ZJARR është ZJEM ashtu si përdoret në Kosove.

Nder trajtat me të vjetra për emrin e Zotit nuk është emri ZEUS që u shënua nga Greket në jug të Ballkanit, por ajo gjendej në Perëndim dhe Veri të Evropës nga popujt Shqipfolës, dhe ishte në formën ZE dhe ZO, kështu e para paraqet përhapjen gjatësore të zjemit-t'Nxetit/N'zetit ndërsa/nërsa/n'rsa (nër+sa) fjala e dytë po ashtu paraqet përhapjen, levizjen translative përmbi sipërfaqen e tokës, pra në formën O/ZO, kurse Ze përfshin përmasa me të mëdha si E/ZE, por kurrsesi nuk duhet ta lidhim tingullin E, me zjarrin ose nxehtësinë.

Kështu në thelb emri Zeus/ZEU/ZOT/ZET/MEZAT/BOZE/BOZHE/BOZEU , na jep levizjen translative (gjatësore/gatesore, zgati/zgatore) të gjësendit materies. Kështu pika e parë e përkufizimi të emrit të Zotit nga të paret tone është levizjen dhe ajo gjatësore, pra zhvendosje/Zvendosja/Zvenosje/zhvenosje/ZH+VE+NO+SJE/SIE..

Shkurt ndeZE= NDA=NU DAMjen e n'zehtit, ose të lëvizjes gjatësore, zhvendosjes gjatësore të gjësendit/,materies. Kështu kemi NDEZE/NDAZA/NDIZO, pra jo veç për të n'xehtit por edhe për za, por edhe për Zanjen/zënie.

DHEZE do të thotë DHA ZE, pra ME DHAN EZ që përshkruan levizjen e gjësendit /materies në këtë rast të temperaturës në drejtimin ku gjendet folësi ose përshkruesi i dukurisë. në çdo pikëpamje fjala DHEZE që përshkruan dukurin e DHEZJES, është shumë ma kuptimplotë sesa fjala NDEZE, dhe natyrisht është shumë më e thjeshtë. (*Krahaso: NATYRISHT/NATYRESH/NATYRASH,...NA TYR RASH= NA FTYRE RASH=NA FTYRE RE ESHT, NA VAR+TYR\*/TUR RE ESHT*)



## **LIBRI 8**

## **RRE/ERR;ARR/RRA; IRR/RRI;URR/RRU;ORR/RRO; YRR/RRY**

Nga shpjegimi mund të nxjerrin përgjithësime, dhe të kuptoni pse dielli/dilli përkatësisht nxehtësia e tij quhet edhe sot ZE/ZEU prej nga doli emri ZEU, ose ZEUS duke (tuj) na dhanë ekzistencën e ZEU formën perzgati të përhapjes në hapësirën e pafund.

Nga kjo pjesë lexuesi (LE ZU+ESI/ESHI/ECI) do të kuptojë edhe pse dhe si u formua emri RREZE/RREZET.

Dej sa ARR është mledhja e hapësirës/gjësëndit/materies që përcakton me shtrimjen e saj nëpërmjet tingulli A, ashtu tuj u mledh n'hapsinen e ngushtë në RR, në formën ARR. Ashtu sikur thalbi (*Shiko tek shpjegimi THELBI/ELBASAN/ELB*) i cili ishte jashtë dhe nëpërmes rrajve, u mldoh si gjësënd mrena ARR-es. Njëjte kur mlidhet Drita, rrezet (RREH ZET, pra , I ZETI RRE-h, ku RRE është e kun(dë)

RRE ( e kundërta e ERR) paraqet daljen nga hapësin(r)a e ngushtë në ni shtrimje të gjerë/gjan (Gjere shumë mire merr kuptimi kur GJA/GJ zgjerohet në hapësirën ER, kurse GJAN i bije GJA që ka AN), dhe përhapje. Ashtu sikur RRA-jt e Lisit dhe bimëve në tokë, që dalin nga Trungu dhe përhapen prej nga formohet emri RRA-j, ashtu edhe drita del nga mrensia/brendësia e Dillit në formën RRE, sikur ti kthenim në drejtim të kun'rt (kundërt) pra duke i shti rrezet e dillit prej nga janë dal ERR- dukunia (nga DU=DA dhe KUN=KAN,...dukuria) e përshkruar me fjalën ERR, pra mledhja e Dritës në hapësirë të ngushtë. Masi/pasi RRE+ZJA e drite përbëhet nga ZJA/ZE/ZET që kjo pjesë na jep levizjen gjatësore të materies(në këtë rast RRe energjisë se Dritës nëpërmes tingullit Z, e cila është në formën ZA/Zi/ZET që fjala ZET është e kuptueshme ashtu si edhe ZE, që ka të beje në këtë rast me të N'ZEU, N'xehtit, pra në thelb Z nuk përshkruan vetëm nxehtësinë ose temperaturën por përshkruan levizjen gjatësore nëpër hapësirë të materies/gjesenit (*GJE/GJA SENIT/SANIt/SAN/SUN/SIN etj, që na jep kuptimin fjalës SAN që do të thotë SAN=SA +AN pra SA në AN ku An do të thotë Vendosje/vend/Ven/ por tash aty ka n'xan ven në formën SA, që është formë e ekzistencës se materies/gjësëndit/energjisë. Besoj për lexuesin është e kuptueshme se emri SAN, SANA, pra grumulli i barit të thate, paraqet SA-SHA-Ca që përshkruan sasinë të përhapun (përhapin, përhapen, ) në formën shtjellore bile pash në formën që është e marume SANA. Dhe An paraqet venin ose me mire me than NA=NO=NU pra SA asht NU në formën AN=NA, me domethënie SA AN, ku An përshkruhet vendbanimi i SA-s.) Kthimi i rrezes se dritës nga veni ku ka dal, dhe zhdukja e saj, pra futja e saj në hapësirën*

e ngushtë, të rrethuar ERR ashtu sikur të futej në ARR (parameno hymjen e rrezes se dritës në mren'si të ARR-es, e cila është e largët dhe quhej ERR).

Përhapja ose dalja e rrezes se dritës nga ARR-A (ERR) kemi të bajm me veprimin e kundërt e cila quhet ARR dhe fitohet veprimi ose dukunia (DA KAN, ashtu si DEKA=DA KA, si dhe Ka Da nga pamja e caktume, n 'koftë se e zbërthejmë fjalën DUKURIA na jap pamjen/pe amje, DA KARI ose DA KURm,) e pershkrume (përshkruar, shihet se kemi RUME por jo RUAR, ashtu si **VRam** dhe jo **Vrar**) me emnin RRA (RRE/RRI/RRU/RRO/RRY,..., RR(zanore)), ashtu sikur rrajat e lisit që dalin nga trugu që quhen RRAJ.

Kështu kemi shpjegimin e të gjitha fjalëve

Ashtu dalin levizjet ZE/Zi/ZA/ZU/Zo/ZY, si lëvizje gjatësore nga ARR-a/Err-e/Urr-u/orro, ..., duke u përhap në formën RRA/ RREIRRI - pra dalin ZE, sikur RRE( e afërt me fjalën RRA/RAAH/RRE/RREHE,.., ashtu kur RRAHET diçka, prej nga kemi përhapjen) dhe fitohet RRE+ZE, RRE+ZET,...etj. Besoj këtë rast lexuesi do ta përgjithësojë për të gjitha fjalët tjera jo vetëm në gjuhën shqipe. Kështu Emri FERR është formë e fjalës ERR, FURR është në thelb URR. THERR= THE në ERR, ... e kështu me radhë duke na dhanë kuptimin e formimit të fjalëve. Prej FERR=ERR na jep kuptimin se Ferri është formë e fuqishme e shfaqjes se ERR-it, ose T'errit. FUR=URR na jep kuptimin e një lloje Arre në mrenesi të trupit/gjësëndit që është U+RR=URR, pra një U e fuqishme që shfaqet në thellësinë e hapësirës se ngushtë, ku asht nguju (N'GUJU=N;GJUJU pra ku asht gjuajt ose asht ba GU=GJU gjësëndi, ku GU do të thotë GA në U) U në RR duke na dhanë URR, e cila asht lloji T'URRit. Kështu krahaso TERR/TURR. në shqipe të lashte do të kemi me siguri të gjitha format, që mund të gjenden tek gjuhët e tjera, të cila u shkri në to, popujt shqipfolës para indoevropian të Evropës dhe Azis.

Kemi TIRR/TJERR=T'JERR që na jep futjen e leshi të shpërndamë duke u ngjesh edhe duke u kthye në hapsinen (hap=ap si/sa nen=non=nu=ven nu) e ngushtë, cilindrike siç është Peni/Peri ose siç është lamshi (LAM=LA+am/ma+SHI, që Shi na jep sasinë e gjësëndit/materies që eksitonte nga forma dhe lëvizja shtjellore e materies/kohës dhe hapësirës, sasi e tillë që sigurohet në këtë formë në hapësirë e kohë). Lexuesit i mbetet të paramendoje levizjen e rrezeve në kahun e kundërt, pasi ato janë RRE+ZE, pra nga RRE, dhe kthimin e tyre në hapësirën me vëllim të ngushtë ERR, duke u futur brenda/mrena në diell, ku hapësira mbetet pa rreze pra ERRET. Kështu ERRET e kundërta kemi TERR që na jep veç dy pikë vështrimit të kufizimi të asaj që është ERR, pra TERR fillon nga shikuesi/folësi ose pika prej nga shikohet dukuria, e ERR, dhe ERRET

na jep Piken ose kufirin/kufinin ku perfunon dukuria ose shtrirja e asaj që quhet ERR.

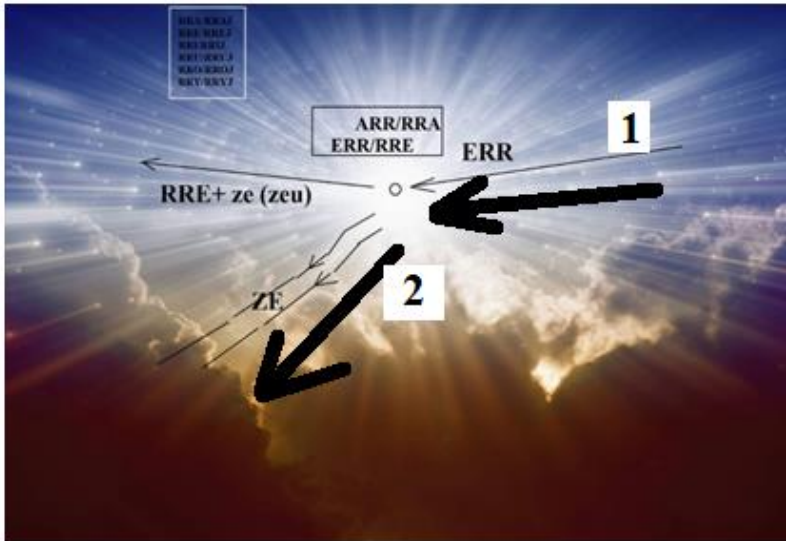

Ku me (1) tregohet mbledhja e rrezeve të dritës në një pika, pra largimi; ERRI. Kurse me (2) shënohet RRE(h)ZJA e dritës, dalja e saj nga një vëllim i ngjeshun (DILLIN) e cila paraqet edhe vendburimin e saj, nga kemi RREH=RRA==RRE dhe lëvizja e formës Z, duke (tuj) marr RREZJA. Kështu RRE është veprimi i kundërt i ERR.

**Shënim: Krahaso, dhe meno**

- ZJARR=ZE/ZIJA/ZIJE fut në ARR, që na jep shfaqjen e formës ARR të ZEtit. Shiko ZJARR=ZARR=ZORR, por edhe ZERR ku JA barazohet me E, kemi ZERR, leximi i kundërt për shkak të simetrisë na jep fjalën RREZE, ZJARR=e kundërta RRAJZ, prej nga përshkruan të njëjtën dukuri pir në kahe të kundërt të lëvizjes
- ZJEM= ZIJE AM, pra AM Ze, ZJEM+AR=ZEMRA, kuptime që lexuesit i lehet t’i kuptojë pas leximit të plot të librit

TA zgjerojmë kuptimin e fjalës RRE/RRA/RRI/RRU/RRO/RRY „duke marre shtjellimin dhe sqarimin e kuptimit të fjalëve tjera;

RRUG=RRU GA  
 RREK=RRE EKA  
 RRIK=RRI+IK  
 RROLE=RRO +OL

KRROL përafrohet me fjalën KA RROL ku fjala RROL përbëhet nga Rro që na jep përhapjen ashtu të afërt me kuptimin RRA/RRE/RRI/RRU/RRY, e cila përshkruan përhapjen e materies/ gjësëdit prej vendin ku ishte e grumbulluar. Ndërsa fjala OL= LO përshkruan Lanjen në nivelin ose nalt'sin e caktuar/caktum (saktum, shaktum), që tash LO përputhet (PUTHET= PU THYT) me Lanjen afër folësit ose pikës prej të cilës vërehet dhe përshkruhet dukuria. Kështu kemi fjalët Ish *Ba RROLE nga lodhja*

KRRYL përafrohet me fjalën KA RRYL ku fjala RRYL përbëhet nga RrY që na jep përhapjen ashtu të afërt me kuptimin RRA/RRE/RRI/RRU/RRY, e cila përshkruan përhapjen e materies/ gjësëdit prej vendin ku ishte e grumbulluar. Ndërsa fjala YL= LY përshkruan Lanjen në nivelin ose naltsin e caktuar (caktume), që tash LY përputhet me Lanjen afër folësit ose pikës prej të cilës vërehet dhe përshkruhet dukuria. Kështu kemi fjalët Ish *Ba RRYLE nga lodhja*

KRROQ përafrohet me fjalën KA RROQ ku fjala RROQ përbëhet nga Rro, e cila na jep përhapjen ashtu të afërt me kuptimin RRA/RRE/RRI/RRU/RRY, e cila përshkruan përhapjen e materies/ gjësëdit prej vendin ku ishte e grumbulluar. Ndërsa fjala OQ= QO përshkruan QITJEN në nivelin ose naltësin e caktuar, e cila tash QO përputhet me QI/QITJEN ose QON/QIN nodh kjo dukuni afër folësit ose pikës prej të cilës vërehet dhe përshkruhet dukuria. Kështu kemi fjalët Ish *KRROQE (Ka rroq) nga lodhja*

*Krahaso dhe përgjithëso, për fjalët e mëposhtme dhe tjera me ndërtim të ngjashëm/gashem:*

BRRYL

MRROQ

MRRYL

MRRUT

MRRYT

,....

## **TANUSH (TAN USH/T'ANUSH)**

Emri Tanush është krijuar mbi bazën e fjalës T'anush=T'anus=T'anuc, prej nga kemi ANUSH që do të thotë A NUSH, e cila në jep përshkrimin e NU-mjes të shumëfishtë, e krijimit të vendbanimit të caktum/caktuar ose shumë vendbanimeve, të përhapura në mënyrë të padukshme, të shumëhershëm, të cilat janë të mira e të bukura për t'i pa me sy. Nga kjo kemi edhe kuptimin tjetër që formohet nga fjala



ANU, që na jemi AN=ANU e cila përgjithësohet nga fjala TAN në kuptimin e krejt Aneve, T'ANES në formën TANUSH.

Si rrjedhim kemi;

1-TANUSH=T'ANU që na jep kuptimin e ANimit në kahun e një ane, sepse e donë Anën e vet, i përket asaj për këtë kemi llojin e fjalës të veçantë të animit të shumë hershem në formën ANU=ANUSH. Nga kjo kemi edhe emrin për Perëndinë të shënuar në Lindjen e Mesme tek Shumeret/Akadianet, ku ANU përshkruhet Qielli masi ai me të vërtetë është i Anum përmbi tokë, në formën e tij, të lakuar dhe të ngritur në anën e tokës/planetit tokë. Por, kemi edhe emrin e Perëndisë jo pse ai kuptohet si i ngritur në Qiell ose që i përket qiellit, por sepse ai kishte krijuar dhe kishte ba-Venumjen në kuptimin ANU, pra A NU në tokë krijimi i tij, si edhe vete fjala ANU ka kuptimin bazë është VENDBANIN, në trajtat A NON, A NU, ANE, ANI, ANON/ANUN, ANEAN, KANANA/KANANNAN ...etj. Edhe vete fjala ANUS nga Latinishtja e ka bazën e Shqipës në kuptimin A NU asht i Num, ku përshkruhet bira ANALE, ashtu sikur ANALE që do të thotë ANA E LE, ku LE=LAN e Dame, e dhanë e krijuar dhe dale në formën e vete para syve tone që përmblihet me fjalën LE.

**2-Tanush**=T'anush=Tanes, ose në format TEANA/TUEANA,...

T'anush, ku ANUSH ka kuptimin e Anës që i përket Anës, që është për anën e vete, e donë anën prej nga asht dal, dhe është përfaqësuese e Anës, në kuptimin si I sojit, I lloji të mire, të zgjedhur dhe kështu quhet ANUSH në kuptimin e dale nga ana, por e shprehur si AN1+AN2+AN3+...=ANASH, që na jep zhvendosje të Anës shumë here, duke na dhanë formën e bute të brendshme, në formën ANUSH, pra e dal nga brendia e Anës, ose që del nga Ana, ose është pjesë e Anës, dhe e brendësisë në formën e zhvendosje se anës në formën USH.

Dhe këto mund të kuptohen edhe në formën tjetër si TA'NUSH dhe TA-NISH, TA-NASH, etj.

Nga fjalët; NUSH/NISH/NOSH/NESH/NESH/NYSH,...etj., të cilat shprehin sasinë me të madhe të NUS/NIS/NOS/NES/NYS ose NUC/NIC/NOC/NEC/NYC,...etj.

Si rrjedhim kemi lëvizje ose zhvendosje duke e len enje vije m'rapa, si NU+NU+NU+...+=NUSH, ose kemi lëvizjen e gjësndit USH/Ish/OSH/YSH/ESH/ASH dhe kemi pamjen N'ISH, N'OSH, N'ASH, N'YSH, N'ESH, pra kemi tërheqjen/terhjekjen (**krahaso: HJEK/PJEK, TERHJEK TER PJEK, turihekun/hek turinin**) e pamjes në OSH/ISH/ESH/YSH/USH, kështu duke na dhënë pamjen e zhvendosjes

shtjellore të tanë asaj që ka lënë kjo pamje në relief/ose në përshkrimin e formave të ngjashëm me këtë.

S’do menu shumë pjesa në sasi me e vogël e trajtave është OSH/ISH/ESH/YSH/USH/ASH dhe kemi OS/IS/ES/YS/US/AS.

Kështu kemi NU1+NU2+NU3+...=NUSH,

Kur flasim për fjalën NIK, NIKA/NUKA/NOKA,... e tjerë është veç emetim i fjalës NJEKA/NIKA/NUKA ...etj., ose fjalës NISH që përshkruan një përhapje të relievit në atë mënyrë që na jep pjesën ISH/NIS ose NIS që përputhet me kuptimin fjalës NIS/Nisje, ose thjesht kur thuhet për fjalën Nigoje në formën NISHA, e cila e përshkruan zhvendosje, ardhjen e zërit në veshin tonë me zhvendosjen të tillë shtjellore ISH, ashtu NU ISH, prej nga N’Isha.

Fjala Shpetu/Shpëtoj është shumë ma pak kuptimplote sesa fjalë Pshtu ose Pshtoj, habia e madhe asht se në Jug as sot këtë fjalë nuk e njohin. Qysh asht mundshme fjala pshtoj mos me u dit të jugoret, e fjala *pshtyj* me u dit, pse nuk i thonë shpetyje/shpëtoj=peshtoj.

## TAMEL

Ta marrim fjalën TAMEL, tameli u hjek nga fjalori i gjuhës shqiptare, me pafytyrësinë me të madhe, me sakicën anmike. Kështu TAMELI është krijuar nga fjala Te+Amel=T’Amel=Tamel, megjithatë kjo fjalë përbehet nga tri bashkëtingëllorë prej nga kemi TML, duke e larguar bashkë tingullin T, fitojmë ML, kështu fjala ML, në përthurje me fjalët tjera na jep;

ML	MAL	MEL	MUL	MIL	MOL	MYL
	AMAL	AMEL	AMUL	AMIL	AMOL	AMYL
	EMAL	EMEL	EMUL	EMIL	EMOL	EMYL
	OMAL	OMEL	OMUL	OMIL	OMOL	OMYL
	UMAL	UMEL	UMUL	UMIL	UMOL	UMYL
	IMAL	IMEL	IMUL	IMIL	IMOL	IMYL
Në koftë se marrim shumësin e L, i cili është LL, fitojmë si me poshtë;						
ML	MALL	MELL	MULL	MILL	MOLL	MYLL
	AMALL	AMELL	AMULL	AMILL	AMOLL	AMYLL

	EMALL	EMELL	EMULL	EMILL	EMOLL	EMYLL
	OMALL	OMELL	OMULL	OMILL	OMOLL	OMYLL
	UMALL	UMELL	UMULL	UMILL	UMOLL	UMYLL
	IMALL	IMELL	IMULL	IMILL	IMOLL	IMYLL

Nga TAMEL, marrim AMEL/AMAL/AMOL/AML, prej nga fitojmë se AM do të thotë Marrje, por edhe Ma-tje nga forma AM=MA, kështu kemi Majtje të dhënies nga nalt/AI i formës EL, kështu MEL do të thotë Majtje e asaj që është Lane duke ardh nga lanja në EL, pra në lartësinë ose përmasën EL (ku EL=LE). S’do menduar shumë që fjala MEL është krijuar nga fjala Me/ma/MU+...+El, ashtu di Vjel=Vje+el, ose Gel/Gal=gja e lanë në pozitën AL. Kështu fjala SHEL kemi pjesën El që vije nga nalte/nelt/nolt,.. duke e ardhur me shembjen/shemjen e gjësendit në formën She+EL=Shel, kështu She leshte mbyllje-mshelje që gjendet në pozitën e jashtme, ashtu si në gjermanisht që quhet SHEL pjesa, e gëzhoja e cila e mbërthen at ecka përmbahet brenda saj. Dihet që SHELL është asgjë tjetër veç shumësi i L i përdorure LL, e cila ndërtohet sipas të njëjtit parim të fjalëve; Vjel/Vjell, Mjel/Mjell/ pra diçka gjësendi që hedhet nga lartësia EL. Nuk dyshohet se nga fjala Mshel krijohet fjala nga rrënja SHEL, që në gjermanisht i thonë Lëvores, e cila qërohet. Rrjedhimisht AMEL ka kuptimin AM+MEL e cila e merr Majtjen në formën Am, pra në formën e lëvizjes se majtjes,

Mel/Mjel/Mal/Mjal/Mjalt/Mjelt/Mtul/...



Vjell/Mjell/Bjell/Vell/Fjell /Fell /Shell / Mell ....

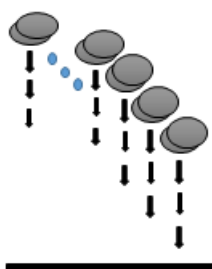

vjel/vel/val/vjal/vjul....

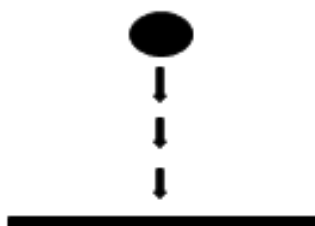

## MSHEL/SHEL/QELL/QEL

**EL** dhe **ELL** gjithmonë shtrihen ose gjendet mbi piken krahasuese ku gjendet vrojtuesi ose përshkruesi i dukurisë. Prej nga, pothuajse çdo fjalë e formuar në trajtën (...)EL, e hedh dukurin sipër pikës vrojtuese ose ndodh permi/përmbi vrojtuesin, kështu janë fjalët SHKEL, MJEL, DEL, VJELL, VJEL, KELMEN, ...etj.

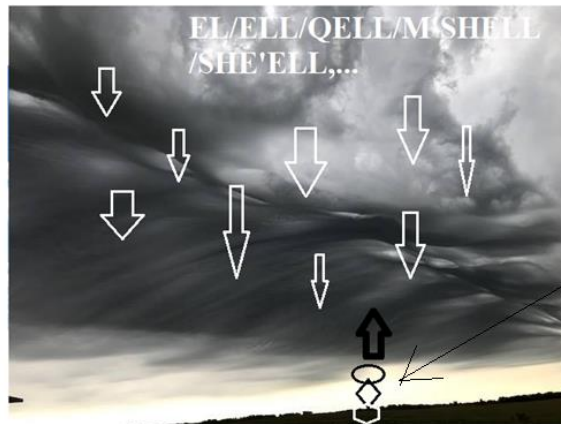

**pika  
yrojtuese  
sist.  
krahasues**

**EL/ELL gjithmone gjenet permi  
shikuesin/keqyresin sist. krahasues  
keshtu SHELL, Mshel, Shel, qEL ,...EL  
gjithmone do eshte permí njerzve**

**Kumulla,** KU=KA, MuLLA=MOLLA=MELL=MILL=MIL, MILKA etj. Kështu Kumulla për afrohet me fjalën KAMOLLA=KUMULLA=KUMLLA,..etj. Kamolla/Kamulla/Kumlla/Kamilla/Kmilla/ por edhe në fund Milla/Molle/Mell/Mjel/Mjell,...+KA=Millka/Mollka/Mullka/Mellka/Mykka a,....etj.

Krejt lehtë mund ta kuptojmë se emri Diell/Dil leshtë i krijuar po ashtu mbi këtë kuptim, në të cilën kemi DA+ELL, pra, Da nga ajo që vije në formën Ell/El ose edhe iLL, si Di+Ell ose DI+Ell. Duhet të ditur që gjithmonë Da+ALL/DI+ILL/DE+ELL etj kur bashkohen të dy pjesët, e përbejnë kuptimin më të plot, por edhe më të ndryshëm në krahasim kur ato janë t'ndara/t'ndame. Kështu krejt e natyrshme se Dilli na jep një pamje të gjësendit që është i bere i dukshëm nga mjedisi rrethues në lartësinë ILL. Si rrjedhim edhe fjala DELL që përshkruan daljen e dejzave (dejzive=Dej=nga daj, që lëvizin shpërndahen në mënyrë gjatësore në formën zave/zive,....etj.) ose edhe damarëve nga hidhërimi përshkruhen në të njëjtën mënyrë si diçka/gjësend që del në dukje në mënyrën e atillë, për nga forma siç del edhe Dilli/Dielli. Nuk është i habitshëm (HA BAN/BAT/HA+BI, ku BI = BA, pra BA HA ose HA BAT/BIT,..etj.).

Nga krejt këto shtjellim pjesa ML ka kuptimin e diçka që mahet Nalt=Ne'alt, por kjo Naltesi varet nga sistemi krahasues pra nga hapësira=qe e përcaktojnë zanoret dhe theksimi i tyre; formën, gjatësitë e

shtrirjen, ndërmjet M dhe L. Kështu kur kemi MEL/MELL kuptojmë rënie teposhtë nga lartësia EL duke e përshkruar krejt dukuri me Majtjen e saj, nga kemi MEL/MELL e cila na jep rënien e gjësëndit në nivel më të ultë/ungjet/hungjet/hyngjat/hingjut pra diçka si hyn ose ngritët në format; gjet/gjat/gjut/gjit/gjot,..., e cila përbëhet nga shtrirja e caktuar e gjësëndit gja/gji/gjy... në shtrirjen/largësinë at/et/it...=Hyn gjat/gjet/gjt...gja në shtrirjen at/et/it...

Kohënave=KAHE Nuve/Nova/Nava/Niva/Nyva

Kohënave= Ka =Ko=Ku=,..., dallon nga *Ka* sepse është në formën, e cila, kërkon të behet nga Ko në Ka, pra dëshiron të gjej gjësëndin dhe të kthej në *pron/prani/pruni*,... të vet. Kështu Ko është lloji i kërkimit, për ta marr gjësëndin, siç e kemi pyetjen në formën Ko e ki djalë. Ko e zatet ti, ..etj.

Kështu KOHA (kó ha/kó han/hen/hin/hyn,..) është kërkim për tu kthyer në Kahe=KA, ashtu që pjesa OHA është përbërë nga zanoret OHA që ndryshon.

2.

Të marrim fjalën *Opfern* nga gjuha gjermane, e cila do të thotë ofroje, ashtu në zbërthimin e saj, kjo fjalë përbëhet nga OP FERN=OP/AP/EP,...+FERN= ku me futjen ose ndryshimin e vendeve të zanoreve do të kemi AP=EP+ Afern = OP AFRIN=ApFERIN= në gjuhën letrare JAP Afrinë, në gjuhën e Veriut AP AFERN/AFRIN/AFERN, që jepen ( Kosovë epen =jepen, apen, ap apo= ap+o=ap asht).

Kështu fjala gjermane OpFERN është e përbërë nga këto bashkëtingëllore PFRN nga atë cilat mund të marrim Pej/pi/po...+afron/afren/afrin... pjesa më e lashtë e gjuhës gjendet në bashkë tingullin P dhe shoqërimin e tij me zanoret, si; POE/APOE/EPOA/EPUE, ....etj. Megjithatë OP FER/OPFERN na jep fjalën me t'lashtë të Shqipësisë dhe të gjitha gjuhëve në Evropë, që është OP=AP=EP,..dhe FERN që ka kuptimin AFRON, në kuptimin AP AFRIN në formën OP AFRIN/AFRON/AFRUN, prej nga kemi OP AFRN që dote thotë me EP AFRIN ose me U afriu, jep diçka që të OFRON tek Zoti.etj.

Kurse në Anglisht PROFFER/OFFER që ka kuptimin të pajtohesh, të japësh pajtimin, ose EP PAJTIMIN, AP PAjtu, e cila në bazë bane kuptimin bazë të fjala Afri, të Afrohesh ose në formën OFRO/AFRO/IFRI/UFRU etj, shpjegohet si pajtim ose Ofrim në ide e menime.

**opfern**, folje nga Middle High German *opfern*, Old High German *opfarôn*, 'te sakrifikoj;

Nga gjuha e vjetër saksone *offrón*, Dutch *offeren*, Anglo-Saxon *offrian*, ‘to sakrifikoj,’ nga anglishtja *to offer*, nër ndikimin e Frëngjishtes *offrir*. Nga Latinishtja *offerre* (*shqipe ofroj/afri/afroj=a froj= a fro= a (f si zanore që kallëzon përkohshmërinë, nkoftë se e largojmë fitojmë A ro=Afro= aro, që baza e kuptimin A roj që ka kuptimin me kanë në lartësinë RO prej nga mund të ruhem, kështu fjala AFROJ në të vërtetë ka kuptimin e Afërt, por kuptimin bazë është të qëndrosh I Rojtur, I sigurt në rrafshnaltën RO, ARO, ARON, AFRON,...AVRON=a vu ron=a var në ron=avran=avron/AVRAN,...etj.*). Nga emri *Faraon/araon/arion/arian*,..., etj., kuptojmë rrënjën e kuptimit të kësaj fjale nëpërmes largimit të njëpasnjëshëm zanoreve, siç është bashkëtingëllorja me veti krejtësisht të zanores F, kur na jep përkohshmërinë e dukurisë, kështu nga FARAON=ARAON=ARON/ARAN=(D)AR(D)AN, po pse jo edhe DIRDEN/DARDON/DORDON ose me largimin e DAR(D)AN=DARAN=DORIAN,...etj.

S’do menduar shumë që baza e emrit Faran/Faraon=ARAON=ARIAN në bazë përshkruajnë kuptimin e njëjtë AR dhe AN, pra AR+AN, ku AR është rritja-ngritja e vazhdueshme deri në sipërfaqen e nalt RA dhe pjesa AN ose ON, si edhe format tjera IN/UN/EN/YN/EUN/IAN,..., etj. Përshkruan në të vërtetë vendqëndrimin AN/On ose pjesën e hapësirës ku nxane vend dukuria, e hapësira AR. Ketë veti të tingullit F e shohim edhe tek fjala Ofroj/Afroj/afro që në të vërtetë ka rrënjën tek bashkëtingëllorja R e cila përshkruan rrafshnaltën RO, prej nga kemi ARO/ARON/AFRON/FRO/FRON ku ka të beje me përshkrimin e RO/RON ashtu që kjo RON kur i shtohet FRON nënkupton një qëndrim i përkohshëm por i fuqishëm/uqishem në RO në RON=RO+ON=AN, pra vendqëndrimi/hapësira fizike ku ndodhet/nodhet/nudhet pjesa RO.

3.

**Sakrifikoj**= Sa/SHa/Ca na jep kuptimin e sasisë dhe shumës që e përbën/krijon pjesën kry=kri, dhe fikoje=fik=ikoj=ike, që në të vërtetë do të thotë SA+KRI+FIKI/fikoj, kështu Sakrifikojë do të thotë ta Japësh (Japësh=JA+AP+ESH =AP ESH=A PESH prej nga kemi fjalën Pesh e Japësh është me dhanë sasinë e gjësendit ESH) Sasinë e Kres/kri dhe ta fikesh ate. Baza e fjalës FIK është IK, ashtu kemi shprehjen Ruju (Riju/Ruju/REju/RAJU/RYJU... fjalë me bazë të përbashkët që përshkruajnë formën e sipërfaqes se ngritur në lartësinë/largësinë që përcakton zanorja që e shoqëron R) se të iki/fiki e keqja, të Iku Kryt, ..etj.

Kështu fjalët *Hik/fik/vik/nik/tik*,..., në të vërtetë krijojnë fjalë me bazën e njëjtë IK dhe duke i shtuar vetitë e fjalës që i parashkruhet sic janë

tingujt me veti të zanoreve; F dhe H që nuk ndryshojnë shumë vetin/kuptimin e fjalës IK, dhe tingujt që janë bashkëtingëllore, të cilat e ndryshojnë tanësisht vetin e shprehjes Ik që janë, bashkëtingëlloret; N, G, R, T si NIK, GIK, RIK, TIK,...prej nga munde të përgjithësohet për të gjitha zanoret ; si NOK/NAK/NEK/NUK/NYK/NAOK,....etj, GAK, GEK/GOK/GUK,....etj., REK/ROK/RUK/RYK,....etj., TAK/TOK/TUK/TEK/TIK,....etj.

## KOHA/KAHE/KAHUN

Kështu KAHUN përbehet nga pjesa KA HUN që përfarohet me fjalën UN, që na jep nj epjes ku ka NUMje dhe zakonisht në brendësi shkakton shprazëti/zbrazëti, megjithatë kur themi fjalën HON E DON JEMI KANE (HON E DON që është fjalë nga ANE E DAN, pra, AN e DANE, ku HON E DON ka kuptimin gjithmonë, ose Tanaheret, që përcillet me anën e ANES se DANE, pra Koha hapësira në të ardhem matet me ANEN e DANE), do të thotë HON ose Han përcillet si formë e shkurt e fjalës KOHEN nje trajtë KAHUN ku pjesa HUN përcillet në fjalë Si HAN ose HON, kështu HON e don jemi kanë nënkupton HON si përshkrim i hapësirës ku shtrihet pjesa AN/ON ashtu si në shpjegimin e fjalën HUNa ose Hana, që na jep përshkrimin e ANES me të gjithë përmasën e saje, siç është fjala ANES/HANES, ose AN/ON =HAN/HON, që në të vërtetë në fjalën; KAHUN ose KOHEN na jep pjesën HEN që është e barabarta me kuptimin EN që është nje trajtë e veçantë e fjalës AN si EN,dhe HEN e përshkruan në fjalën KOHEN ose KAHUN jo në kuptim të Hapësirës se AN/ON-es por të Kohës që harxhohet në përshkrimin e hapësirës që përfshin ose shtrihen pjesa e quajture HAN/HON /HUN ose ON/AN/UN.

## Dështova

Do të thotë DE=DA SHTIMI, pra me tu da shtimi, mos me u shut ma Definit= Da Funit, me u da në funt/fin/fun/fan/fen/fon,...etj.

## RAIN

Ta marrim fjalën *Rain* nga gjuha angleze dhe ta krahasojmë RAN me fjalët e gjuhës Shqipe.

Nga anglishtja e vjetër Regnian, zakonisht e tkurrure në Rinan (REGNIAN = RA AG NIAN me kuptimin RA GJA=GA në AN në formën Nan=NON, ashtu si RIGON –RA =RI GJO në ON=AN), krahasuar me Norvegjishten e vjetër Rigna, Suedisht Regna, Danish Regne, Gjermanisht e vjetër



Reganon, Gjermanishtja e re Rignjan, ndërlidhet me Rained, raining, e cila përdoret për të përshkruar Ramjen/ranjen e lotëve, pikave të shiut.

Nga fjala STRAIN kuptojmë se kemi sipas Shqipe ST=SHTO/SHTU/SHTI/SHTY RAIN, ku fjala Rain përafrohet me fjalën RAN, që RAN në shqipe ka kuptimin me RA në ANen ose Vendin ku Nohet, si RANON/ RAN në kuptimin I RAN që duhet të baj levizjen nga RA në AN.

Kështu emni I SHIUT si edhe folje RAN teposhte, na jep bazën e rrajës se përbashkët duke përshkru RANJEN, dhe ndërlidhet me Gëgnishten.

Ti krahasojmë fjalët;

<b>Regnian</b>	
Rigna	
Regna	
Regne	
Reganon	
Rignjan	
Raining	
Regnen	

Te gjitha keto fjalë nga disa gjuhë të shënuara në tabelë, na japin vetëm nje pamje, që rrënja e këtyre fjalëve që përshkruan ranjen/Ramjen e shiut është folja/emri RA, natyrisht edhe RE që janë në bazë me të njëjtën kuptim por dale nga Niveli I paramenduar I Ramjes se Shiut, dhe tregon burimin e lidhjes me para gjuhën evropiane që ishte gjuhë e krejt Kontinentin Evropiane para se të vinin Indoevropianet që mbetje e saj është vetëm Guha e sotme Shqipe e dialektit gege, e cila ruan fjalët pa deformimeve/-Da formën/Fro-for+men/fyr- Frymën ose çformimeve (**Ça** formën). **Çka=Ça nga pjesa KA.**

REG=RA GJA në formën RE EG/GE, ashtu si DEG=DA EG/GE, po ashtu RIG=RI nga RA ku RI është kahja e kundërt vertikale e fjalës IR, prej nga kemi AR/RA, prej nga marri RAG/RIG/ROG/RUG ku kemi RA+AG/GA. RI+IG/GI, RU+UG/GU, RE+EG/GE,..

## **ROG/RIG/RAG/RUG/REG (GOR/GUR/GIR/GER)**

RiGA, RIGA/RAGA=RA GJA ku GA afrohet sot me GA=GJA, nga Rigja përshkruan të besh ta rinosh ni/I gja, kështu RI+IGJA kemi Rigja, pra ta kthejmë I GJA përsëri në skenë, ta rinojmë (NOJM RI) I GJA e Rame. Shpesh gjësendi i Ri interpretohet si Ram në vendngjarje, siç e kemi RASTi, REJA e cila ka kuptimin RAJA; pra e RAME. Kjo është formë e fjalës RIGA, e cila na jep dukurin RA perzgat I, ku kemi RI, pra RI ka kuptimin me RA, e cila na jep RAMjen nga nalt'sija në formën RIMje, e cila bije nga nalt'sia RA= Ri. Pra GJA në trajtën e vjetër GA. Kështu kemi RIGO/RIGA, ERIGON, ARIGON,..., na jep rënien nga nalt'sia sepse kemi RI=RA ose rrjedhjen e saj në format Ron/RIN/REN/Run/,...ashtu Da+Rin=DRIN =DRAN=DRUN=DREN = DA RAN; ku RAN=RIN=RUN,..., e cila na jep rrjedhën e ndarje më veçori të tjera dinamike.

Në Dardani, thuhet;

RIGO SHI, pra kuptojmë RA GJO, i GJO BIJE, rrjedh teposhte nga nalt'sia RI.

ERIGON, RIGON, ARIGO, RIGO, ..., përshkruan edhe rrjedhën e lumenjve të cilët i kanë burimet në lartësi. Pra vendburimi i REKës fillon me ujëvare, ( REKA emen i vërtet shqip për lumenjtë, nga RA KA, RIKA, ERIKU, EREKU, ARAKU,...ose *emni ERENIKU*=A RAN IKJE = ARA N'IKJE)

Nga anglishtja RAIN=SHIU na ep kuptimin e shqipes RA, RAN, RESH/RASH,...etj.,

Fjala RIG në shqipe RIGO, REGO, RIGON RAGON, ARAGON, kanë kuptimin

RI GJO, ose RA GO (ku GO sot me shumë përdoret si GJO), pra në kuptimin bije gjësendi (GJA, GJO, GO, GA ) nga naltsia, Pra RA GJO pej QE ELLE, do të ishte në shqipen e e Kosovës.

Kështu Regja me hitha, ka kuptimin REGJA pra ME I RA ME I GJA-

RIGON është emër i rrjedhje si RI GJON, DRI GJON ashtu duke e shpreh rrjedhjen e ujit, dhe RAGON, RAMEJNE në formën RI. Ose nëpër naltësin RI.

Fjala ROG përshkruan po ashtu RO=RA, por tash RO është në përmasa me të vogla shtrime (SHTI +RAME) në të tok, dhe përshkruan RA\_mjen e lisave dhe barit në formën duke krijuar hapësira të zhveshura në krahasim me sipërfaqen rrethuese prej nga themi se; ASHT BA ROGA, ATJE ISH NI ROG, N'ROGA i LSHUM LOPT ME KULLOT,...etj.

Besoj me këtë shpjegim të shkurt e bëmë të kuptueshme fjalën RIGO=RAGO=RA GJO, dhe RUGO=RU GJO.

Kështu ARAGON, ka kuptimin ARA E GJON, por edhe A RA GJON, ose A RA I GJO si A RA GO ON, në kuptimin nga naltsia A RA GA/GJA AN.

## **ELBASAN/THELB/THALBI/ELBI**

*Shiko, krahaso, përgjithëso; ThELBI përbëhet prej THEL qashtu si LE THE ose LA THY, LE THE si dhe THE LE/EL; gjësend THEhet, në kuptimin është Lan për tu THY, ashtu si THEL; duke u vendos EL=LE=LA; në fund të fjalës THEL= THE LE, pra LE për tu THY, e dhënë në trajtën THEL gjësend i cili thehet LET ashtu THEL, si gjësend i vogël për ty THY, e sikur të ishte i madh atëherë do të ishte me siguri MATHY ose THYMA/THEMA/THIMA. Natyrisht kuptimi i fjalës LA/LE vije në rend të parë duke treguar pjesëmarrjen vendimtare tek; LATH=LITH=LAJTH=LOTH=LETH=LYTH=,...., etj., Pej LAN nga THYmja. Kurse BI ka kuptimin BA,...., natyrisht veprimi BI është i njëjtë me kuptimin e fjalës BO; BU;BY; BA, BE ,.... Kështu ELBI, qashtu si ALBI/OLBI/LABI,... si LA BA, A LA BI=A LBI (e krijuar qashtu si; LPI, A LPI, pra A LPI TAN ditën me fol me mue) me këtë kuptojmë ELB ku na ep E LA BA, LE=EL + BI. Pra, LE nga BI-mja, ose BI ashtu në formën e veçanta e cila dallon nga Bimja e zakonshme e cila përkufizohet me fjalën EL=LE BI duke na dhënë përshkrimin ELB.*

*Kështu ELB edhe ALB, (kur A është theksimi i gjatë) ka kuptimin LA BI dhe LA BA ose EL=AL BI=BA. Kemi LA BOT, I LA BAT, lloji i bimës LABOD/LABOT. Tash merr kuptim ELBI me domethënie E LA BI, ose E LE BI e cila mund të jete me drejt, pasi përsëritja dy hershme e zanore E, ka shkaktua thjeshtimin e njëres, prej nga kemi E LE BI = E LEME BIM, ashtu duke marr E LE BI, ose E KRIJUME BIM, e veçanta. E krijuar(LE) ose thjesht ashtu e LEN(ELE) E BI, pra ELEN BIN, pa përkujdesje të madhe,...., etj. Në të vërtetë janë përafrime të arsyeshme. Edhe emni i qytetit ELBASAN ka kuptimin në shqip; ELBA SAN pra SAN ELBI, por edhe ELA BA SAN, në kuptimin gjësend i sasisë se madhe San në formën SAN=SA +ANA. Kështu U LA I BAM. ELBASAN=ALBASAN=ULABSAN=OLBASAN. Nga AL/LA BA SAN ose ALBAS'AN= EL BAS'SAN.*

<b>ALBASAN</b>	<b>ELBASA</b> N	<b>ULBASA</b> N	<b>OLBASA</b> N	<b>ILBASA</b> N	<b>Etj</b> .
<b>LABASAN</b>	<b>LABASA</b> N	<b>luBASAN</b>	<b>loBASAN</b>	<b>liBASAN</b>	<b>Etj</b> .

<b>LA+BA*SA</b> <b>N</b>					
<b>A LA BA SA</b> <b>AN</b>					

*Nga EL=LE, dhe AL=LA, kemi LA BAS=BASH+AN. Kështu BASAN=BASHAN=BOSAN=BISAN,... nga kemi kuptimin fort të besueshëm ELBASAN= LE BA SA ANA. Pra gjësendi i LE= I krijuar në formën e tillë BA SA ANA. LE BA SA ANA. Format e fjalëve të krijuara në këtë mënyrë kemi shumë, si LE+KURA=LE+ KORE, LA+KNA, LA+KRA,...Këto shpjegime nuk janë përafrimi, por janë shumë kuptime dal nga gjuha shqipe dhe natyra e formimit të saj)*

## **DAKIA**

Në bazë të gjithë asaj të shpjeguar deri me tash, në pjesën e parë të librit, kuptojmë se DAKIA do të thotë ata që janë të DAME, që rrinë (RRON/RRREN/RRAN,..) DAMAS, ky emër në forma të ndryshme si KA DA, MAN DAMjen në formën DAMAS/DAMASK/DAMASTION, DOKLEA, DUKLA, DION, etj., i shpërndamë shumë në botën antike. Nga kemi; DEMASTION, DALMATION/Delmatation,...

### **Shënim:**

*Vet emri DAMASK kryeqytet i Siris të sotme është nga Shqipja DAMAS, i cili tregon se themeluesit e tij ishin popuj shqipfolës, pra ajo gjuhë e atij populli ishte të njëjtën familje me gjuhën shqipe. Vet emri DAMASK kryeqytet i Sirisë të sotme është nga Shqipja e lashtë DAMAS, i cili tregon se themeluesit e tij ishin popuj shqipfolës, pra ajo gjuhë e atij populli ishte të njëjtën familje me gjuhën shqipe. Kjo tregon se Siria ishte tokë jo Samite dhe pjesa e madhe e Lindjes se Mesme. Samitet ikën në Gadishullin Arabik edhe Lindje të Mesme si pasoj e Dyndjeve të fuqishme të popujve Indoevropian. Kështu Izraeli, Fenikia, dhe një pjesë e Sirisë ishin me vonë perzimje Semite dhe Evropiane Popujt Samit dulen nga Malet e Kaukazit ose nga Kuvajti i sotem në dyndje drejt Irakut, Emirateve Arabe drejt Omanit dhe Jemenit. Deri në vitin 1400 pKr, kemi gjysma e Sirisë ishte e popujve të cilët flisnin gjuhët e afërta me Shqipen si dhe një pjesë e Azisë së Vogël po ashtu. Ardhjen e Izraelitëve në Izrael e dëshmon edhe Besëlidhja e vjetër. Shembull; emrat e familjes së Jakobit dhe Esaut ishin me kuptime të afërta me gjuhën Shqipe, kurse në gjeneratën e ardhme pra të nipave të Jakobit, emnat ndryshohen dhe janë semitik. Thjeshtë në*

*tokën e Kananit dhe popujve për rreth jetonin popujve e fise të cilët ishin Hititë ose të njëjtës origjinë me ta, me të cilët Jakobi e kishte të përzier familjen. Si duket gjysma e me tepër e Lindjes të Mesme një kohë më të lasht ishte më shumë pronë e popujve Evropianë, e cila ju murr atyre me dhunë.*

Ishulli Grek KIMOLOS përfarohet nga shqipja, si; KAMOLLA ose KI MOLLA ose KI MOLLASH, ose KI MO LOS ku pjesa LOS përkthehet KI ME LAN. Krejt e kuptueshme se grekët e lashtë çdo emen vendi e shënonin duke e përshtat në gjuhën tyre, sidomos me prapashtesat.

Ta marrim ishullin Grek me emrin KYTHIRA, në shqipe mund të marr disa kuptime, si; ku thirra, KA therra, KA THYRJE, vërtetë është emen përshkruan reliefin e ishullit dhe çka rritet në atë ishull.

Shembull në Greqi (Greqi - shpesh përshkruan tok gurore) kemi emrin GEORGIOS në shqipe ka kuptimin e fjalëpërfjalshëm GJE OR GJI OS, që GJE ORE GJI OSHT pra, GJE ORE në formën e GJINIT OSHT, si edhe GJER GJI OSH ose GEORGIO, në kuptimin GE- i ruajtur OR i futun ndërmjet maleve si GJI. Krejt e kuptueshme se GER/GAR/GIR,... përfarohet me GUR, por me përmasa tjera.

Te njëjtën kuptim GJERGJI në formën e vjetër ishte GERGI, që mund të përafrohet me formën GURGI, pra Gur në formën GI, e veçantë si formë e GJInit (Nit/Nut/Not/Nat,...), ose që mahej në GI/GJI.

MILOS në shqipe ka kuptimin MI LO, dhe rrjedh nga ky emer, e gjejmë në format MILOT/MILAT, mandej kemi emna po ashtu LO/LAT/LUT e cila bazohet në format e reliefit. Kështu emri MILOS ose MILOT si edhe MILAN pra, MILANO përshkruan tokën, hapësirë e veçantë e lane permi gjithë terrenin. Nga kemi Ishullin MILOS në greqi që nderlidhet me formën e tije të MI-lanun, MILOS permi LOS/LASH/LUSH/LESH/LISHAN, ose sikur të themi MI LISHAN permi KATUNIN LESHA është përdorur forma e shkurter MILESH/MILOSH/MILOZ/MILOT/MILAN etj. Por kemi edhe në format VOLOS/VELESH/VULUSH/VALASH,... të shpërhapun, në Greqi ku, në greqishte kemi Agios/ Άγιος që do të thotë i Shejti porn nga pamja kemi ketë ose një prej habive me të mëdha Άγιος e kemi gjithandej është emër i përhapur vetëm tek vendet bregdetare ku gjenden forma e GJInit, kështu në Kosovë/Dardani themi AGJI në kuptimin e UNGJIT, pra A I GJINIT, ka nda të njëjtin GJI me Baban, ose asht UNGJIT që munde të përkthehet si AN GJI-init, pra lidhet me babanë nga ana e GJINIT, sepse nana e tyre e ka da një/ni/i gji me ta. Megjithatë A GJI është një fjalë shumë e kuptueshme në Kosovë/Dardani që nënkuptohet si A GJI, KA GJI, O GJI, në kuptimin se e ka formën e GJINIT, dhe zakonisht për format e detit ku rraset në tokë, dhe krijon formën e GJINI, pra Mbushet(Mushet) me UJI.

Ka formën e GJINIT, dhe në të gjitha rastet ose në shumicën e rasteve këta emna në Greqi janë të perhapun ku A GJI DETI, mandej edhe në ato vende ku nuk ka Kisha, që ndërlidhen/nerlidhen me kuptimin i SHEJTI. Rrjedhimisht kemi në ishujt Milos. Megjithatë emri AGIOS në Qipro dallon nga përhapja e këtij emri/emni në pjesët tjera Greke, të cilat kanë përhapje edhe aty ku nuk ka GJI. Vet emri/emni QIPRO ka kuptimin QITJE PERPARA në PRO=PEj RO=P'RO që i bije një lloje RO e shpejt. Kemi KRO, DRO, FRO, por edhe PRO pra një (Njeh, NJAH, nisen nga fjala NJE, N'I'E na jep përshkrimin me e njoft personin **I = I**. Kështu në gjuhën tone I duhet ta këtë pasur numrin **1**) lloje RO që është gati në formën Pi që është me e ngushtë sesa RO, dhe me rrëpirat, por edhe shumë ma e sigurt sesa RO, në kuptimi QITJE PRO/PRI/PRA/PRU të cilat janë pjesë e pandashme e gjuhës tonë.

## Shënim:

*Kimolos dhe Psathi emra nga gjuha greke. Në ishullin Kimolos gjendet qyteza e quajtur PSATHI përafrohet Pej SA THY, pra P'SATHI, e përshkruhet fjalën SYTHI, pra SY i THY-me ose SA i THY-me, duke na dhanë bregdetin e përthyer, dhe formën e saj të Thyme.*



*Psathi Ψάθη (Sa thy, SA ATH= SA THY=SYTH) në greqishte ka kuptimin i **Hupun**, kurse KIMOLOS Κίμωλος, ka kuptim greqisht po ashtu, por në shqipe ruhet kuptimi bazë, ku përshkruhet Diçka/gjësendi i lanë për*

*Mi gjësendin tjetër, pra tash Ishulli i Lan i ngritur në formën KI=KA+MILOS permí ujit e Detit.*

*Në Qipro kemi qytetin **Lefka** ( Greqisht Λεύκα; Turqisht Lefke), e cila bart kuptimin e fjalës LEKA emërtimi i cili rrjedh si formë e veçantë relieve e dal nga emni LAK, në formën e LAKut të shtrirje fushore shpesh e kthyer nga Lindja ose ku e rrezon dielli më shumë, në formën LEKA/LIKA/LUKA/LOKA/LYKA që ndërtohet kanë LE KA, LI KA LY KA ..etj. Këto janë emërtime shqipe të cilat ruhen se paku 12 000 vite. Emri lefka (le/leh/lef KA, KA lef=le)në greqishte do të thotë Plep, megjithatë nuk i ikë gjuhës shqipe në përshkrimin e Lakut,*

*Qëllimi i shpjegimit është për të treguar se nënshtrësia e gjuhës greke është e bollshme prej shqipes.*

## **Qipro/ Kýpros/ Κύπρος**

QIPRO, në Greqisht Kýpros/ Κύπρος, n 'koftë se është trajta me e lasht e këtij emri, kemi përafrimin me shqipen si; KA PRU në formën KA PRO+OS, do të thotë KA PRIJ përpara por, pasi kemi pjesën OS/Osh mun (man/mon/men,...) të përfarohet me fjalën KA PRUSH ose KA PROSH, ku fjalët PROSH dhe PRUSH ndërtohen si P'rush ose P'rosh, Ku pjesa PRUSH ndërtohet Pej RUSH e cila do të thotë RUSH nga të RUSH ose në letraren të RUAJSH.

Nga PRUSH në shqipe do të thotë Pe RUSH pra ndërtohet veprimin i formës të RUSH gacat, ku rraja e kësaj fjala është RA/RO/RU/RI/RE/RY,..., të cilat u krijuan me lindjen e gjuhës shqipe në atë kohë ku kjo gjuhë kishte përhapje në tri kontinente e me gjer. Kështu emri i Bakrit nxjerrët nga fjala KUPRO (KA në thellësi të formës KU dhe Pej Roje, Pra KUPRO sikur na thotë KAP **RO**jtjen).

Kështu KYPROS në koftë se ndërlidhet me emrin e Miniera, do të thotë Ka PRUSH ose KU PRUSH/PROSH ku ka Rujtje, ku ruhet PRUSH pej RUSH. Mandej kemi KAP PROSH, ku pjesa KYP=KAP, në kuptimin KAP +PROSH. Por me sakt mund të jetë përshkrimi i formës KAP i ROs, sepse e ka formën e ngritur si RO, e cila përafrohet me KEP I ROS=KEPROS; ose RO e KAPT në hapësirën e caktuar. Vet emri QIPRO do të thotë QIP/QAP/QUP/QOP/QEP,.. pra na jep QITJE si QEP të reliefit RO:

Nga lashtësia toponimi AKROTIRI (A KRO TIRI= A KRAH TIRI=A KRI TIRI) e gjejm bazën më të mire për shpjegime, e cila do të thotë TURI, ashtu si TYR në formën FTYR, ashtu sic është emri AKROTIR që do të thotë A KRAH TIRI-TURI, pra A KRA TURINI ose në formën TIRI sepse është në formën me të zgatur në formën jo të TURI ose TORI ose TYRI por në formën TIRI, prej nga ndërtohet fjala T'IRI,

ose T'IR, pjes e ngritur e I-se në formën IR, ku maksimumin e ngritje e arrin me pjesën me të larte RI. Ashtu sikur AR që maksimumin e arrin në RA, ora AR dhe IR shkon aq larg sa në fund arrin RA dhe RI, nuk mbetet tjetër rrugë sepse është kufini i paramenduar. Si rrjedhim kemi AKROTIRI = A KRO TURI:

*Shënim: Fjalën= JA LEN= A LEN= ALAN= FJALAN që do të thotë Fjalën = JA LEN por në formën e shpejt që nxjerrët e përshkohet me një fryme/rym në formën (o RAMEN/RAMUN, e ramne në formën që e përshkruan tingulli F).*

Kështu fjala do e thotë A LA, OLA=FOLA, prej nga vijmë në përfundim se fjala/falli/fala/falja do të thotë në bazë përshkruan diçka të LAN në formën LO/LA/LI/LO/LU/LY,...etj.  
Lexuesi duhet ti përgjithësojmë edhe për fjalët tjera që zbërthehen në të njëjtin parim (param/parem/parom,...)

## **Odysses (O DYSHES/ODYSHUES/O DY SHES,...etj)**

Shpesh kam menduar për këtë emër dhe gjithherë me del në forma të ndryshme, sa ma shumë që lexoj aq me larg dhe Dyshues dalin para meje kuptimet për këtë emër/

Kështu emni I tij ma i drejt është ashtu si shkruhet, duke e marr si ODYSES që do të thotë ODYSHUES, pra njeri O DY SHUES/ ose ODYSUES, pra kuptimin I drejt se ai luan dyshe, ose siç thuhet në Kosovë; **ODyshues**, O DYSUE që paraqet dredhin e tij. O DU ShE që përputhet shumë mire në gjuhën e sotme në Kosove, kur thuhet Asht Dyshe në kuptimin asht Dyshues ose Dyshuese, ose I DYSHES. Emni ODYSSES lidhet ngusht me fjalën ODYSHES e cila na pershkruan njeriun me dy mendje, me dy ane, ..etj.

## **OLUMPIAN**

O LUM PI ANE/ O LANE/LAME Ppi ane. Mund të përshkruhet fjalë për fjalë O LUM/LAM/Lan Pi ane/O LUM PI ANES, në kuptimin PIAN=Pej Ane. Kështu kemi me fjalën PAN, e formuar nga PA+AN, pra PA ANen=PANEN, si fjalëformim prej nga u formua emri PANONI (PA NON po ashtu mund të jet në kuptimin e PA BANUME) me të cilën fjalë përshkruhet Rrafshina PA AN ose Pa fun.



## ZELL

Pra, shpjegohet nga Ze=XE=NXeh dhe ELL=EL =LE=LLE,..., e cila fjalë e bën të dukshme dukurin/gjësëndit të përshkruar në fjalën e parashkruar (...)ELL. Këto prapashtesa e kanë të njëjtën kuptim në të gjitha fjalët, siç janë; (...)ALL/ (...)AL; (...)ELL/ (...)EL; (...)ULL/ (...)UL; (...)OLL/ (...)OL; (...)ILL/ (...)IL; (...)YLL/ (...)YL,...,etj.

## MLIDHE/MERTHEJE (MARTHEJ)

Ta marrim fjalën M/M'LEDH, LEDH (ME LIDH/M'LIDH) MBLEDH, ose Mblidhe/mbloodha,... , që përdoret në gjuhën letrare, shikuar nga afër kemi ME BA LIDHJ, por në të vërtetë në Veri përdoren forma me e shkurt dhe me logjike, MLEDHE/MLIDHE/MLUDH/MLODHA/,...Natyrisht kjo vërteton teorinë tonë se në gjuhën shqipe, luhet me zanore, dhe bashkëtingëlloret shumicën e kohës *mesin/masin/musin/mysin (mbesin)* të pa lëvizshme.

Si shembull tjetër marrim fjalën MBERTHE, gegnishte MERTHE, qysh në shikim të parë kemi fjalën MERDHI/MERTHE, përafuar MAR THE. Por mund të përafrohet sqarimi me i thjesht, nga fjala MERR THE pra MERR THYMJE, ose MERR THE, është raste i rrallë, ku RR kalon në R.

Në Kosovë në pjesën e saj të gjerë thuhet pikërisht MERRTHE, pse po e MERRTHEN Vetën, por gjithashtu në disa rajone **RR** qenron (*Qe ene RO ON=AN, pra qi=qe N'ro, ku Ro ka AN=ON*) ndërmjet **RR** dhe **R**, duke treguar prej nga ka ardhur kjo fjalë.

Nga kjo MBERTHE i largohet shumë fjalëve logjik të cilat e krijojnë këtë fjalë; MERRTHE ME ERR THE-THEJE-THYJE, etj.

## MT

Renditja e tingujve MT, na jep përshkrimin MA dhe AT, pra MA, që është MA pra MAJTJE ose MAJT, kjo fjalë na jep Kuptimin e fjalës MAT që do të thotë diçka që është përshkruar një gjatësi AT që është përshkruar, është njohur, është ner këqyrje/venroje dhe e njohur, si edhe i dihen kufit/kufijtë e saj, pra kjo është veprim i kryer i foljes MAS/MATA/kam Matun.

S'do mëndu/menu=me nu (*menu, fjala mëndu, munet me u shpërthye si men da, pra me da me enje, por nuk është rast i përgjithshëm, kështu mund të merret si çformim/ ça formën, noja menen jo shformim që përfarohet me fjalën shumë forma*) që fjala MAT na jep se fjalën MAS,

që është kurrjë tjetër përveç fjalë Shqipe. Kështu fjalët; MAT/MAS/MASE janë asgjë tjetër përveç zgjanim i fjalës MA, për me MAJT.



$$M + A = MA$$

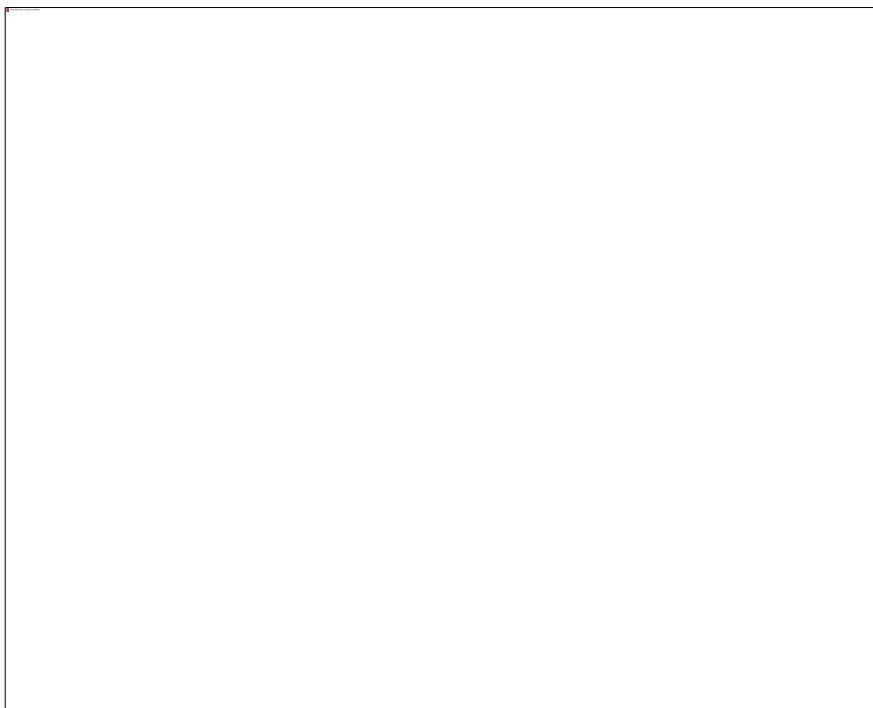

## ***Shënim:***

Është e mahnitshme se si nuk e ndërruan fjalët; MAS dhe MAT në MBAS dhe MBAT, megjithatë ‘gjuhëtarët’ u bane burra dhe e kanë fjalën= ashtu si ishin, megjithatë fjalët MET/MYT i ndërruan dhunshëm në MBET dhe MBYT, kurse miemnat MET dhe MYT i shpallen si shkurtesa nga emrat mysliman MUHAMET=MET dhe MAMUT=MUT, MYFTARE =MYT, por fjala MUT nuk e di se si doli nga arabishtja, kështu e bën guhen tone, gjuhëtarët e sigurimeve politike antishqiptare, e kthyen në një mjerim dhe ngatërrim.

NGATERRIM leu nga fjala Ni/NU/NO+ GA(= GJA) +TERRIM, ku pjesë T ‘err i bije me u fut në një brendësi/hapësirë/sipërfaqe e mshelne dhe e kufizuar. Ashtu si fjala BU+URR që i bije Ba me U që është futur përbrenda U-se, ku U paraqet fuqi hapësirë e brendshme në të cilën ka rrjedhje kështu Burri bije (baj, buj, bej, boj,byj,...) me BA URR pra Ba+U=BU e grumullume në URR, si formë e fjalës ARR, që i bije si një fuqi e madhe BUUU manifestohet shfaqet si URR, njëjtë si fjala GURR= që do të thotë GU=GJU e futne (fut+nu) në URR dhe e dalne në sipërfaqe, e bame e dukshme në formë URR që është e afërt ose e njëjtë me ARR.

## **KAPT**

E KAPT anglisht KEPT/KEEP, që tregon rrënjën shqipe, nga EP KE, Ose EPT KE, ose KAPT=APT KA,..., etj.

Nga kjo kemi kufjellu se emri i bimës KEPA, na jep varg kuptimesh që ndërlidhen njëra me tjetrën.

Kështu kemi KAPUQ, ose shkurt KAP, e cila nerlidhet me shqipe, KAP, sepse KAPJA bahet e kokës me anën e Kap-uqit, kur pjesa UQ ka kuptimin KAPJE e QU, QU KAP, Kapje qe Qu-me nalt pra Kapje në Kry/Kri.

Kështu kemi KAPURDHA, siç thuhet në Kosovë, me kuptimin KAP (shiko shtjellimin e fjalëve PAK/KAP, KIP/PIK), ka Kapel, kurse URDHA ka kuptimin ARDH pra e Ardhun nga mrenesia U (shënim: MRENISA=M’RANSIA), në trajtën URDHA =ARDHA, prej nga kemi ARDH si KAP, pra si gjësend i KAP-un, qe duket si KEP.

**KEP/KEPA**, do të thotë KA EP, ose EP KA, prej nga u nderua fjalë KEP, megjithatë pjesa EP/JEP/AP,...bije në funt të fjalës, çka na ben me dije se pjesa e Epjes, ka rëndësi të dorës se dyte, kurse pjesa KE=KA,...ka rëndësi të dorës se parë në formën/gjësendin/dukurin e përshkuare. Kështu

KEP do të thotë KA EP, por të dyja fjalët e lidhne (m'lidhne/m'lodhne bashkë na japin kuptimin tjetër që është KEP që do të thotë me kuptimin KAP), kështu kur themi KEP pra si bime në të vërtetë përshkruan fjalën KAP si diçka të veçantë që ndodh në formën KEP. Kështu edhe fjalët; KUP/KOP/KEP/KIP/KYP/KOEP,...paraqesin forma të kapjes. Nga kjo përgjithësojmë, se KUPTOJ ka kuptimin e Kapjes, kapje e cila nodh në U, e shoqërohet me tri ndërlidhje domethënës, që e ndërtojnë këtë fjalë; KU+PT+TOJ, praj nga KU që do thotë përafrohet me fjalën KA por në hapësirën/mjedisin/midisin,...qe gjendet në brendësin e gjësendit, në U, praj nga kemi KU, dhe pjesa PT, që na jep format që përshkruajnë gjatësi e hapësirë se caktuar nga Pika, ku fillon lëvizje/ramja e përnjëhershme siç janë P/PU/PO/PE/PI/PY/POE,...duk përshkruat gjatësinë në U/A/E/O/Y/I/OE,.... deri/dej në kufirin e shënuar me T, asi tingulli T përshkruan Kufirin/Kufinin

### **Shënim:**

*(fjala KUFINI ka shumë ma kuptim se fjala Kufiri sepse nuk themi KA FURI, po themi KAFUNI=KUFINI, që do të thotë se këto fjalë në gegnisht janë ma logjike dhe shumë ma kuptimplote, sepse mund ta përgjithësojmë për shumë fjalë të tjera. Lexuesit e studiuesit i metët të përgjithësojë rastet që i dhajme në raste tjera.)*

*Fjala KUPTOJ, KEP (qep, e cila nuk ka kuptim sepse kapja duhej të ndodhte në nje mjedis të qullte ose gati amorf, ashtu si qeshte fjala KOQE, QULL,....,etj.), KAP, KOP,...etj., në përgjithësi flasin për kapje.*

*Nga SHKAPJE me shumë do të kishte kuptim n'koft se shkruajnë Çkapje, sepse SHKAPJE në shqipe sikur thehet (thahet, thuhet, thyhet, thohet,...) ligji i përgjithshëm në gjuhën shqipe, që do të thotë Shumë Kapje, pra Kapje të vazhdueshme me intensitet dhe përmasa të ndryshme, që nuk janë të njëjta por janë të të njëjtës natyre. Rrjedhimisht, Çkapje është me drejt që i bije CA Kapjen=Çka+pjen, ku Ç është rast i veçanta i fjalës Q.*

### **Ngathtë**

**K**jo fjalë është formuar me bashkimin e dy kuptimeve. NU GJA=N'Ga/N'Gja prej nga fjala N'GA do të thotë të vrapoj/rapoj=Ap Ra, pra AP Ra-mjen në renditje RA AP=RAP/RAPoj, ku pjesa O/OJ na jep levizjen nëpër tokë fushore, ku zanoret ja japin vazhdueshmërinë e veprimit/formës RAP në formën OJ, pra e bën formën

RAP/REP/RUP/ROP/RJEP/REAP (anglisht)/RIP (GrIp),....etj., në tokë.  
Prej nga THT na jep formën; THYT/THET/THAT/THUT/THOT,...pra  
gjësendi që thehet/thyhet në këtë rast kemi NGATHYT, pra NGA=nje gja  
e ThyT, ose pse ju Nga=vrapim i thyt=thyer. Ky është kuptimi i vërtetë i  
kësaj fjale

## LIBRI 9

*Të gjitha këto fjalë, të cilat janë në përdorim në masë të gjerë të popullit shqiptarë sot, dhe sidomos në Veri në përgjithësi dhe veçanti Kosovë. Kështu përjashtimi i disa/do fjalëve nga fjalori i shqipes, na mbush mendjen se ka lëvizje të grupeve të caktuara ta largojnë gjuhën tonë nga zhvillimi dhe shtrati i vet i natyrshëm.*

## Rëndësia e Zanoreve dhe kuptimi fizik i tyre

Ta sqarojmë edhe njëherë rolin e zanores ndërmjet dy bashkëtingëlloreve, ose ndërmjet bashkëtingëlloresh dhe bashkëtingëlloreve kalimtare që ka veti të zanoreve, siç janë; H, F, V.

**Shembull:** kemi LUFTO, ku pjesa LU paraqet Lanjen ose shtrirjen në U, nene sipërfaqen e tokës-gjësndit në m'rensi, kurse pjesa LU është jo vetëm LEnje por bashkë me U merr formën e LUajtjes, prej nga ndodhje/n një LEvizje në formën e LUvizjes që është Lujtje e cila nuk është krejtësisht VI+zje (Vi do të thotë Ve/Vu i-në në formën  $Z/ZI=ZJE$  na jep një lëvizje gjatësore të gjësndit/materies/hapësirës,...etj.)

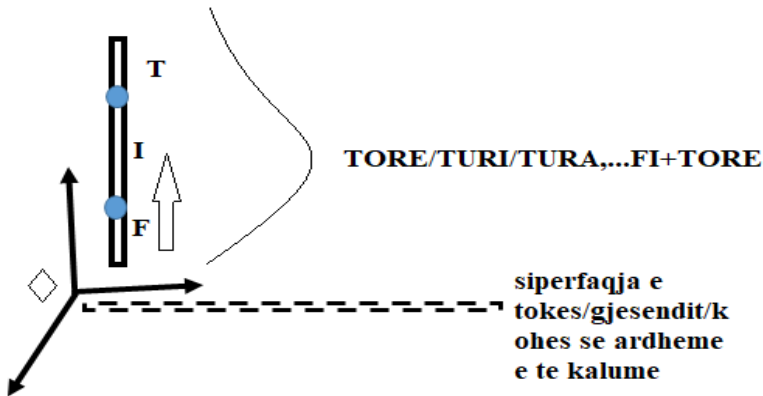
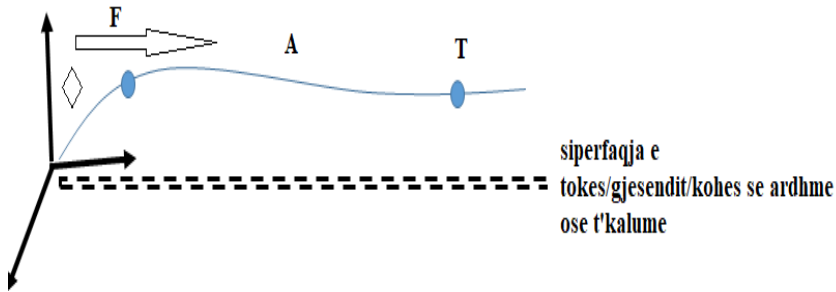

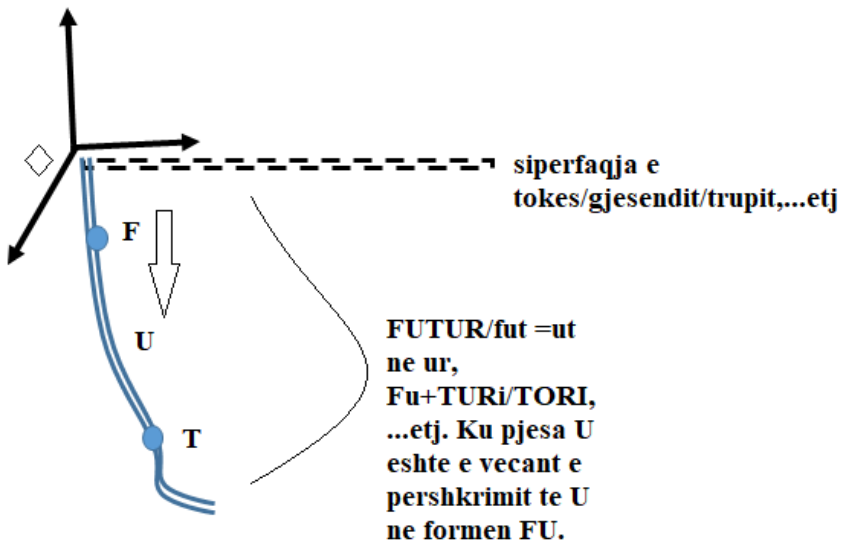

Pra, FT ne jep nje levizje pa ngjarje, si fu+un i pjeses FUT/FAT/AFAT,...,etj.,qe keputje,...Lujtje e keputne e nalene ne pergjyst

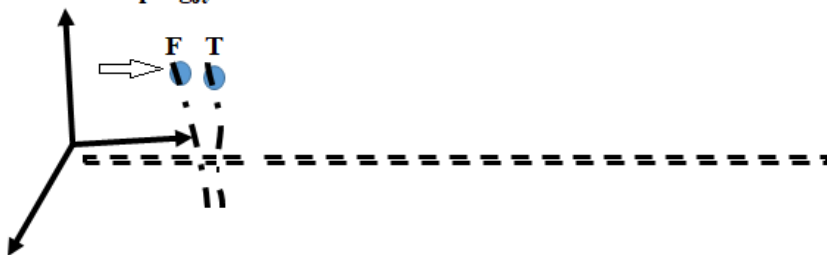

. Ne te nuk ka zanore ndermjet F dhe T, keshtu nuk ka hapsine as kohe, asht gjenje e papercaktume, nuk na jep t'dhana ku zhvillohet ngjarja, ne cilin mjedis,...etj.

Kështu edhe emri FETUS na jep ETUS, që pjesa ET jep largësinë por edhe US që jep formën e trupit që është në trajtën USH ose US ose UC, që në thelb është sasia e gjësendit ë e krijuar në të tanishmen në U, si edhe ekzistencën e pjesës se parashkruare, siç janë fjalët; TUC formë e fjalës Tutezan (qe e zan/xan/n'xan tuta=t'ut që i bije gjësendit që vije nga brendësia ose shtrihet në brendësin UT, në U deri tek T), ose TUL i mishit, ose ET eksiton në sasinë US/USH prej nga krijohen fjalë GUSH=GA në formën GU=Gju që është në U në sasinë SH pra krijon formën e sasisë në



USH=SHU. Kështu FET nuk është krejt si FAT ose FUT ose FIT por FET, sa ma shumë behet i pazëshëm tingull E ndërmjet F dhe T aq me shumë hup largësia ndërmjet dy pikave që i kemi skicuar në vizatimin tone qartësues. Kështu kemi momentin kur E behet FET pra me E pa za, që përdorim në shprehjet; E kalova rrugën shpejt FET, ose me kaloj para syve FET, ose punova FET FET për të treguar shpejtësinë e gjësëndit të kryer.

Kështu emri LUFT do të thotë lloji i veçantë i LUT/LUJT që është LUF por që ka pjesën FT që na jep një LUJTJE e veçantë pa hapësirë e kohë nëpër te, që përshkohet shkurt që nuk ka futje as fat as Fit-ore ose diçka të këtij lloji =, si një lujtje/luajtje lëvizje pa kuptim që na jepet LUFT, LUJFT, nje Lujtje e shpejt, një përbirim i pakuptimit në FT. Rasti i hupjes se zanoreve (*Z pra lëvizjes gjatësore të gjësëndit, +anoreve, prej nga kemi ZA+AN=kështu çdo ZA ka Anën/Anin/Anon/Anun, pra hapësirën e vete ku gjendet ajo ku An është përafërt me kuptim të njëjtë me fjalë NU/NUN/NON...*) ndërmjet/ndërmjet dy bashkëtingëlloreve përgjithësohet përgjatë krejt gjuhës shqipe, është veti e përgjithshme, kjo vlen edhe në rastin e shkokëlimit/çkok'limit të fjalës KUMSHT/QUMESHT, ku pjesa MUSHT kthehet MSHT/MESHT,, po ashtu kur kemi të bëjmë me fjalët; FTOFTE që thuhet në Verilindje të zonës se forte të gegnishtes Dardane, dhe përsëritja mrena (*ma rena, Brena=Ba rena/Renda*) fjalës FT(1)O FTE(2), përsëritet dy here, sikur na shplon se kemi nje futje të të ftoftit/ftohtit në formën e padukshëm dhe kapak –kapak në trupin tone. Prej nga kemi FT+FT=FT O FT=FTOFTE/FUTOFUT/FITOFIT/FATOFAT/FYTÓFYT,...etj.

Fjala FAST në gjuhën Angleze dhe gjermane shpalon kuptimin e fjalës FAST=FASHT, kur pjesa FA përafrohet me A, dhe kemi A=Á=ASHT, prej nga kemi FA+SHT, ku pjesa SHT=përfarohet dhe kuptohet gjithmonë si SHTO/SHTI/SHTA/SHTU/SHTY,...etj. Forma SHT është e njëjtë për nga kuptimin i fjalës ST=SHT, kështu në sasi me të vogël kemi CT. Prej nga rrjedh përgjithësimi SH(zanore)T, SH(zanore)T(zanore) por edhe (zanore)SH(zanore)T(zanore), gjithashtu kjo vlen edhe për fjalët; S(zanore)T, S(zanore)T(zanore) por edhe (zanore)S(zanore)T(zanore), por edhe C(zanore)T, C(zanore)T(zanore) por edhe (zanore)C(zanore)T(zanore), e cila, në bazë, e kanë kuptimin e shtimit, kështu fjala STOM=do të thotë SHTOM=SHTIM=SHTYM që bazën fizike të dukurisë e ka të njëjtë. Kështu përgjithësimi është i vlefshëm, që çdo ST është i barabarte në kuptim por jo në sasi me SHT dhe CT, si edhe S(zanore)T(zanore), e barabarte me fjalët SH(zanore)T(zanore), si edhe C(zanore)T(zanore),....

Kemi momentin në fjali hup edhe E pa zë/za dhe kthehet FT atëherë kemi një hapësirë të pacaktuar nga E pa zë që kthehet në një pike pra s'kemi

gjatësi fare e as kohë sepse gjatësit e shkurt (*URT përbehet nga fjalët SH/afrohet me shumë dhe KURT=KA URT=KA UR dhe pjesën T që tregon përfundimin e shtrimjes se UR në T që mund të jetës kufini i sipërfaqes se gjësëndit /trupit që shënohet me T. Duhet të lexohet në hollësi që UR paraqet pjesën që vije e ngritët nga brendësia e gjësëndit që është U në formën U, ashtu duke ardhur URT ku pjesa RT na jep një lidhje të shkurt ose të afërt me sipërfaqen ku shtrihet UR, nga pjesa e brendshme e një gjësëndi trupit, shiko me sipër ku kemi shtjelluar pjesën e fjalës FAT/FUT/FIT dhe FT,.... Megjithatë URT është formë që na jep fjalën URAT që na jep ardhjen nga brendësia UR në gjatësinë AT që na jep URAT, ra UR e formës se ngjashme me AR/OR/IR/ ose ARAT/URAT/ORAT..ose ART/URT/ORT..., etj., (hupja e tingullit-zanore ndërmjet RT është i ngjashëm në shtjellim e sqarimin me tingujt FT/FAT,.. të bame ma sipër )apo HARAT/HORAT/HURAT,....., etj.,) përshkruhen në kohë të shkurt ose ku nuk ka gjatësi e hapësirë s’kemi as kohë, të ndodhjes ose ndodhja ndodh aty për aty. Kështu kemi FT.*

Në pjesën FT nuk mund të ndodhin ngjarjet dukurit sepse s’ka hapësirë e kështu nuk ka as kohë, ose mund të ndodh shumë shpejt pa diktueshëm e pakthyeshëm siç janë fjalët; Lufta, Ftofte, ftohet si edhe në gjuhën gjermanët Kraft=Krah i Fut/fit/fet ,... i formës Ft, ose mandej edhe në gjermanisht emri LUFT që është nga Shqipja për shkak të fjalës LUJ dhe ngritja ose shtrirja në gjatësinë FT, pra Ajri luan/lu FT jo në fomren e dukshme si FUTje/FITim ose diçka tjetër, por e veçantë e përshkuar me fjalën FT.

Pra, s’kemi me FAT/FUT/FET/FOT,...por vetëm FT, nje hapësirë e shkurt që ndodh aty për aty dhe pothuajse nodhja është e pahetueshme. Kështu kemi fjalën LUFT, ku pjesa LUJ që na jep foljen e Lujtjes pra edhe emri LULE përshkruan LU-n sepse gjithësia fillon nga LUTJA një lloje lëvizje e veçantë nga U (nga brendësia/mrenesia e gjësëndit -para materies), që doli në shumësi duke formuar fjalën LUL që është fillimi i krijimit dhe gjendet në mjedis ose qendër, pra krejt gjithësia është lloji LULE që fillon nga LU, si fillim i çdo gjeje, që shoqnohet (SHO+OQ+NO+HET) me LUZ, LUS, që i bije lëvizje gjatësore e Lujtjes pasi kemi Z, dhe lëvizje shtjellore tek fjala LUS pasi përfundon me S, ose LUSh me sasinë e madhe SH.

Por tash nuk kemi luajtje në format LUZ/LUS ose LIZ/LIS ose LAZ/LAS, ose në format e shumësave në mënyrën tjetër si LLUZ/LLUS/LLUSH ose LLIZ/LLIS/LLISH ose LLAZ/LLASH por kemi ndodhje të lëvizjeve të zhvillimit/zhvillimi/zvallimit/zhvallimit të ngjarjeve në mënyrën tjetër , shikoni në tabelë.

LUS	LAS	LIS	LYS	LES	LOS
PLUS	PLAS	PLIS	PLYS	PLES	PLOS
PLUSH	PLASH	PLISH	PLYSH	PLESH	PLOSH
Por edhe në format,..P(zanore)L(zanore)S/SH					
VLUS	VLAS	VLIS	VLYS	VLES	VLOS
VLUSH	VLASH	VLISH	VLYSH	VLESH	VLOSH
Por edhe në format,..V(zanore)L(zanore)S/SH					
KLUS	KLAS	KLIS	KLYS	KLES	KLOS
KLUSH	KLASH	KLISH	KLYSH	KLESH	KLOSH
Por edhe në format,..K(zanore)L(zanore)S/SH					
BLUS	BLAS	BLIS	BLYS	BLES	BLOS
BLUSH	BLASH	BLISH	BLYSH	BLESH	BLOSH
Por edhe në format,..B(zanore)L(zanore)S/SH					
GLUS	GLAS	GLIS	GLYS	GLES	GLOS
GLUSH	GLASH	GLISH	GLYSH	GLESH	GLOSH
Por edhe në format,..G(zanore)L(zanore)S/SH					
GJLUS	GJLAS	GJLIS	GJLYS	GJLES	GJLOS
GJLUSH	GJLASH	GJLISH	GJLYSH	GJLESH	GJLOSH
Por edhe në format ..GJ(zanore)L(zanore)S/SH					
.....ETJ.					

Por edhe me Z

LUZ	LAZ	LIZ	LYZ	LEZ	LOZ
PLUZ	PLAZ	PLIZ	PLYZ	PLEZ	PLOZ

PLUZH	PLAZH	PLIZH	PLYZH	PLEZH	PLOZH
Por edhe në format,..P(zanore)L(zanore)Z/ZH					
VLUZ	VLAZ	VLIZ	VLYZ	VLEZ	VLOZ
VLUZH	VLAZH	VLIZH	VLYZH	VLEZH	VLOZH
Por edhe në format,..V(zanore)L(zanore)Z/ZH					
KLUZ	KLAZ	KLIZ	KLYZ	KLEZ	KLOZ
KLUZH	KLAZH	KLIZH	KLYZH	KLEZH	KLOZH
Por edhe në format,..K(zanore)L(zanore)Z/ZH					
BLUZ	BLAZ	BLIZ	BLYZ	BLEZ	BLOZ
BLUZH	BLAZH	BLIZH	BLYZH	BLEZH	BLOZH
Por edhe në format,..B(zanore)L(zanore)Z/ZH					
GLUZ	GLAZ	GLIZ	GLYZ	GLEZ	GLOZ
GLUZH	GLAZH	GLIZH	GLYZH	GLEZH	GLOZH
Por edhe në format,..G(zanore)L(zanore)Z/ZH					
GJLUZ	GJLAZ	GJLIZ	GJLYZ	GJLEZ	GJLOZ
GJLUZH	GJLAZH	GJLIZH	GJLYZH	GJLEZH	GJLOZH
Por edhe në format,..GJ(zanore)L(zanore)Z/ZH					
.....ETJ.					

## **HT (HzanoreT, zanoreHT, HzanoreTzanore)**

Rastin e kemi të mire për shtjellimin e kësaj ngjarje.

(FSHE)HTE(SIT)

(FSHIJ)(SYT)

FSHETSIT

FSHESYT

FSHETSI=FSHETSY

Prej nga kemi SHET/SHYT/SHUT/SHAT/SHOT/SH (zanore)T, që të gjitha këto janë e kundërta e fjalëve SHTO/SHTI/SHTU/SHTO/SHTE/SHTY.

Kur themi Shot është e kundërta e fjalës SHOT, në të vërtetë është veprimi i lëvizjes në anet e kundërta të gjatësisë. OT dhe TO. Pra, ndryshimi përcillet nëpërmes OT-TO, IT-TI, UT-TU, YT-TY, AT-TA, Kështu ta këqyrim dallimin ndërmjet fjalëve TY dhe YT

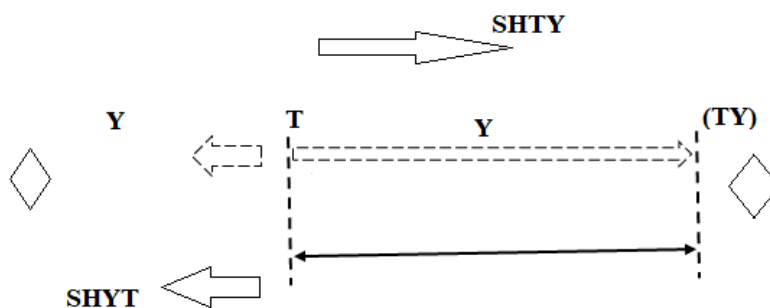

Prej nga kuptojmë se fjala SHYT nuk përshkruan rrugën e kundërt me levizjen/dukurin që shkakton shtymjen. Por nga pika ku fillon dukuria TY , kemi levizjen përgjatë gjatësisë TY, në po këtë pike fillon levizjen/shemja shtypja e cila është e kundërt me TY që na jep YT. Kështu shumë TY=SHTY dhe shumë YT na jep SHYT. Krejt e natyrshme në shumë pika me intensitete, e gjatësi të ndryshme nevojitet për të ndërtuar sipërfaqen që përmbledhet/permlidhet

*(Pra kemi MLIDHET= ME LIDH, dhe del e jo logjike fjala BLIDHET/MBLIDHET e cila duhet të largohet nga përdorimi, kështu fjala për mlidhet në gegnishte shumë logjikisht merret si për ME LIDH, kurse në Jug e hup kuptimin kur thuhet për MBLIDHET që mund të merret si për ME BA LIDHET që e hup kuptimin logjik duke u shtuar panevojshëm edhe një BA, kështu shumicën e kohës ngjytja e dy bashkëtingëlloreve MB është e paarsyeshëm në shqipe dhe mund të merret si Çformime/shformime) e tanë hapësira që e formohet me anën fjalës SHYT ).*

Me një skice të thjesht mund të krijojmë parafytyrimin e formës që e ka shkaktua lindjen e këtyre dy fjalëve SHTY dhe SHYT.

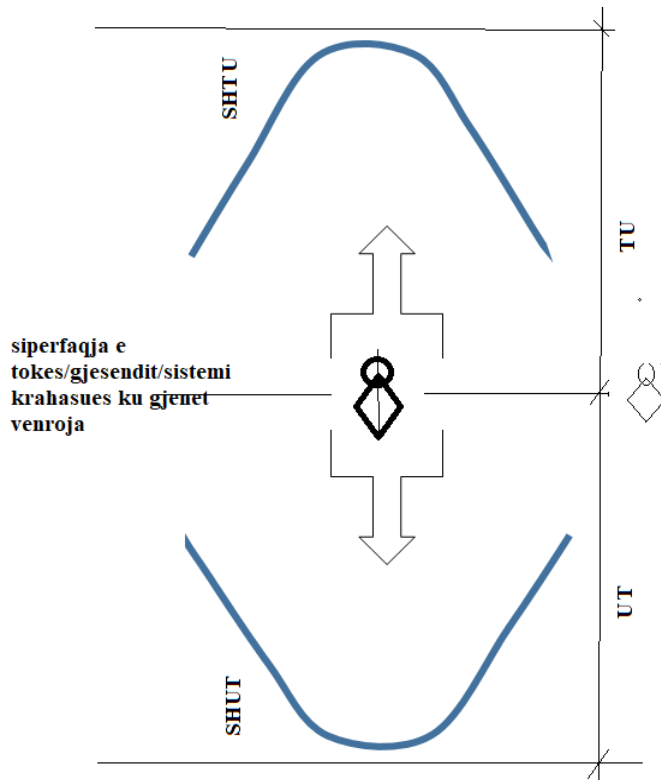
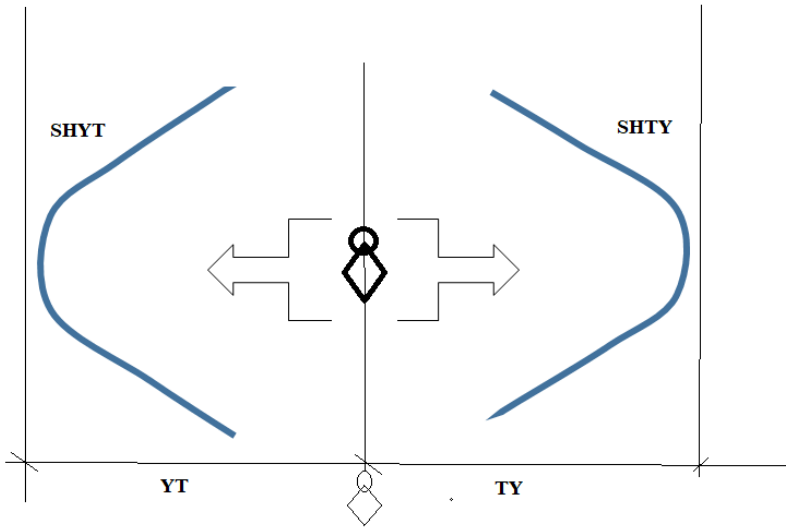

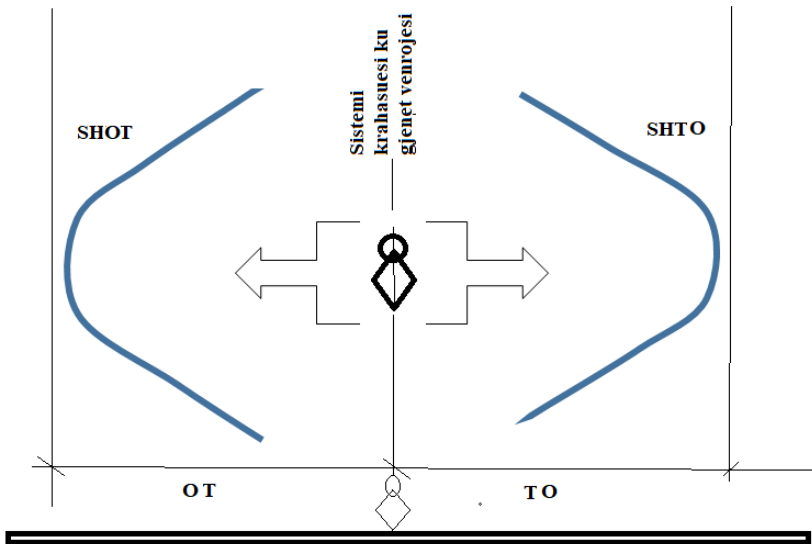

dukuria ngjan shumicen e kohes permi siperfaqe e tokes

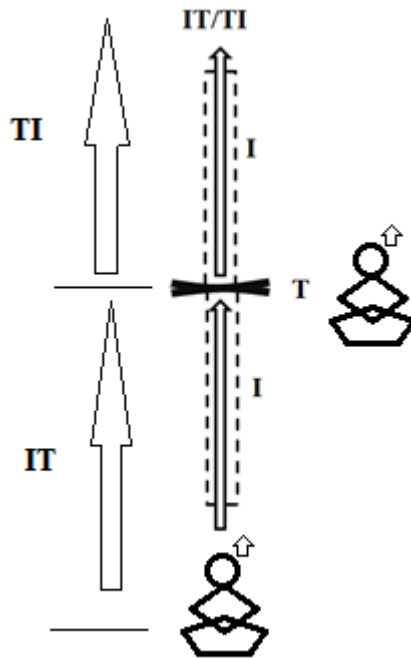

Megjithëse në e kemi përshkruat IT sikur të ishte vertikale, megjithatë kjo nuk mund të përgjithësohet. SI zakonisht e përshkruan formën cilindrike, të gjësndit, hapësirën e cila trashësinë/gjanësin e ka të

papërfillshme në krahasim me gatesin/gjatësinë. Figura qe shënon njeriun, paraqet shikuesin ose piken krahasuese, ai i cili e përshkruan gatesin dej (an +dej = andej, e cila tregon shtrirjen e Ane të dame në shtrimje të caktuar)

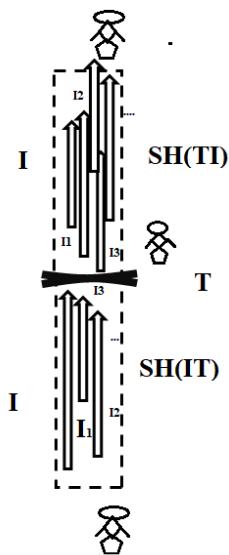

Vizatimi i fjalëve SHIT dhe SHTI, qe përshkruan sasinë e materies/gjësëndit qe depërton/hin në hapësirën afërsisht cilindrike, të ngushtë në krahasim me gjatësinë. Rrjedhimisht sasi e gjësëndit e cila depërton en formë shtjellore/shllungore, nëpër këtë hapësirë ose ka formën me përmasa shumë të ngushta në krahasim me gjatësinë, veti të cilat ja jep vete fjala/tingulli **I**.

Në anglisht, fjala SHIT (Shit do të thotë jashtëqitje, e cila përshkruan daljen e gjësëndit, jashtëqitje për birën anale, bothen= ba e thyne=ba yth=by yth=byth=bo oth =both) merr kuptim edhe në shqipe, masi në bazë të gjitha guhet takohen njëra me tjetrën, pra konvergjon pothuajse në një pike



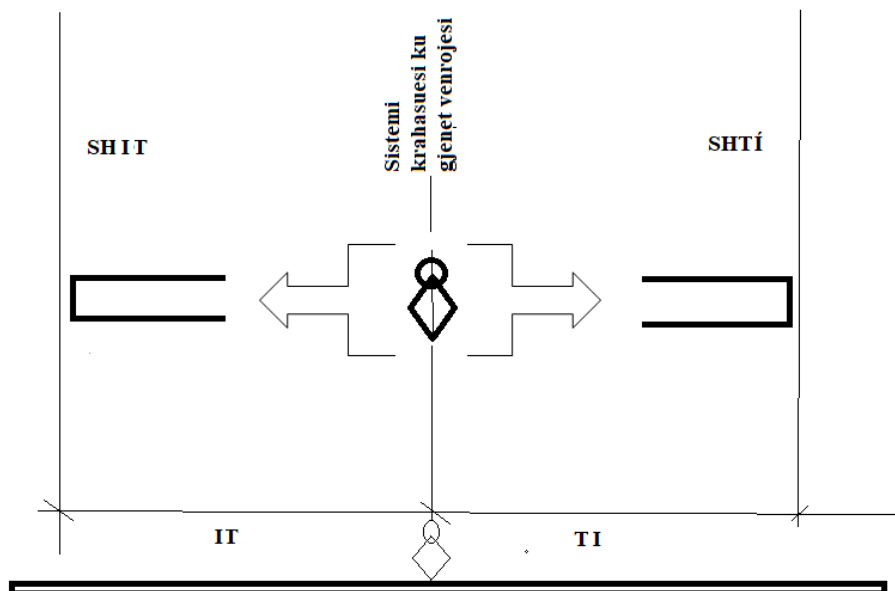

## ZG/GZ

Renditja ZG na jep përshkrimin e fjalës ZG-atje të gjësendit në formën G. Na ep Levizjen, Zgatjen e materies në formën G (GJA, GA, GO; GU; GI) sipas veprimit të dukurisë të cilën e përshkruan fjala Z. Prej nga kemi ZGATJE, ZGALEM, ZGUTJE/ZGJUT/ZGURAJ=pra, gjësend i në trajtën GU, prej nga kemi ZGU\*RAJ pra forme e krijuar nga RA-mja, nga veprimi Z në GU, prej nga ZGU RAJ.

Kemi Z/zanore/G, ZG/zanore/, si edhe simetrik GZ/zanore/ dhe G/zanore/Z.

*Si shembull:*

ZAG/ZHAG	ZGA/ZGJA				
ZIG/ZHIG	ZGI/ZGJI				
ZUG/ZHUG	ZGU/ZGJU				
ZOG/ZHOG	ZGO/ZGJO				
ZEG/ZHEG	ZGE/ZGJE				

ZYG/ZHYG	ZGY/ZGJY				

....., etj.

Prej nga ZIG kemi dhe ZIGJ, si shumësi i G i cili është GJ. Prej na dalin disa fjalët sipas shoqërimit;

`ZAG/	ZHAG	ZAGJ/,...	ZHAGJ	
ZOG/	ZHOG	/ZOGJ/	ZHOGJ,	
ZIG	/ZHIG/	ZIGJ	/ZHIGJ,	
ZUG	/ZHUG	/ZUGJ/	ZHUGJ,	
ZEG	/ZHEG	/ZEGJ/	ZHEGJ,	

kështu me radh (*shënim: radh= ra adh , pej nga ra+ adh=dha, me domethënie ra dha-nja, ose dha ra-mja*)

## Ledin/LONDON/ LON DAN/ LONJA e DANe

Kjo fjalë ka kuptimin e LE DAN/LE DON/LE DUN/ LE DIN, pra pjesa DIN përbëhet nga DI=DA IN që përfarohet me fjalën AN, por IN përshin një pjese, laticë(LA+T'IC/T'IS/T;ISH) fushë e cila ka përmasat e gjerësisë shumë me të vogla se gjatësia e sajë. Prej nga kjo fjalë na jep pamjen e një damje të veçantë , të LE/LAN në mënyrën e veçantë që quhet LEDIN. Prej nga kemi LE DA ANEN pra LE DA-mjen e AN-es, LE DA AN, në formën LE DU UN=LEDUN, ose LO DO ON=LODON, ose LE DA IN ose LE DI IN LEDIN, si edhe në formën LEN=LON DINEN=LENDINEN. Nga LENDINE kemi fjalën LONDON, që në thelb do të thotë fushë e veçantë me emrin LENDEN ose LONDON, që rrjedh drejtpërdrejt nga Guha e vjetër Shqipe. Nga LEDIN kemi duke e lexuar mrapsht (*p'rapt, m'rapt, ku rap është e kundërta par,... etj.*) ose në kahun tjetër NI që do të thotë NU, dhe DEL që ka kuptimin DA nga EL në formën DE+EL prej nga kemi LEDIN= NU DEL pra NU=NI DAL/DEL jen, që do të thotë gjësendi në këtë rast është një fushe e DEL/DAL-un në formën e veçantë që është e NU-me në formën NI. LAND vije nga fjala LAN DA, pra një tokë e LAN =LA AN dhe DA, prej nga LANDAN/LONDON ka nërlakime me fjalët e mëvonshme dhe është emen i vonshëm.

## LLAFE/LLAFO/FALL/FAL/FOL,...

Pasi e dimë që LLA është shumësi i LA, pra shumësi i ndërtuare në periudhën e caktuar të zhvillimit të gjuhës tone. Kështu LLAFE kemi LAFE, ose LLAFO-LAFO, prej fjalës LAF, kur e lexojmë në anën e kundërt kemi FAL, që është për të Fal dhe është trajtë e caktume (caktuar) me kuptim në bazë të njëjtë me fjalën=Falen, FOL, kështu FOL, kemi LOF, Fole kemi LOFE, dhe LLOFE, LLAFE. Kjo na jep ligjin e simetrisë së fjalëve të formuara. Kemi shpjeguar vetin përforcuese të tingullit F që ka me shumë veti të zanores në gjuhën tone, dhe tregon një zhvillim të shpejt të dukurisë, kohëshkurtër, dhe shpesh të njëshëm ose nga material jo i qënrueshem (qëndrueshëm), ose si dukuri me kohëzgjatje të fuqishme por të shkurt në kohë dhe hapësirë.

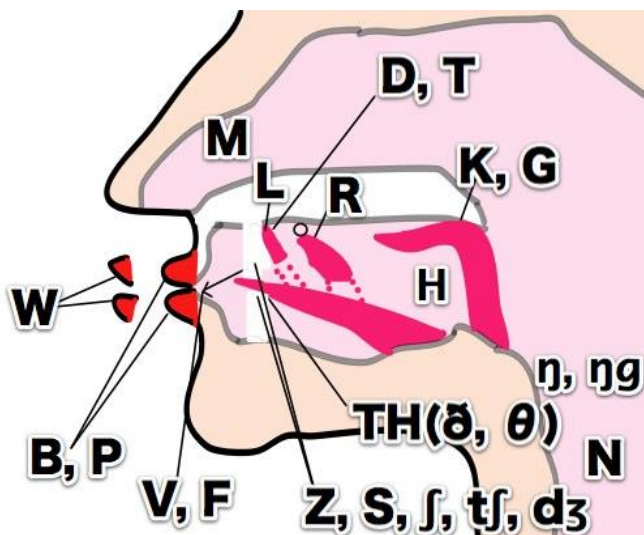

## **LIBRI 10**

*Fjala është ajo që shëron plagët  
dhe ma di gramatikën e dhembjes*  
**" Gramatika e dhembjes"**  
**Sadik Bicaj**

## PUL/PEL/PAL dhe VUL/VEL/VAL

Në foto, me anën e vizatimit, kemi paraqitur se çka përshkruan fjalët e sqaruara. Me shenjën e njeriut është kallëzuar se ku gjendet sistemi krahasues i pikës prej nga këqyret dhe përshkruhet dukuria. E kemi paraqitur këtë për të treguar se sa ka rëndësi në formimin e fjalës përkatëse pika prej nga shikohet dukuria /forma/ gjësendit. Nga kjo kemi, për të njëjtin njeri, reliefi i caktuar mund të jetë LUG ose teposhtëze (TE POSHT ZA/ZE) e madhe, pasi ai gjendet në një pikë të caktuar të hapësirës. Kurse për të njëjtin njeri dhe vend, këqyrë nga pika e kundërt dhe mund të duket përpjetëze e madhe, shpat, kodër ose bjeshkë e naltë.

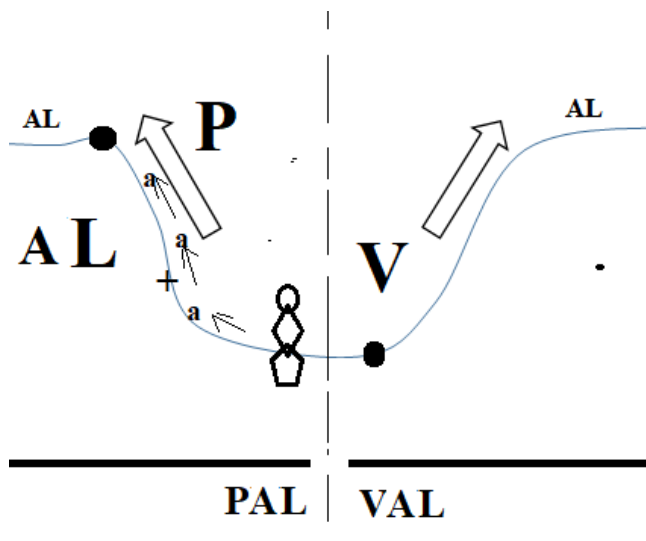

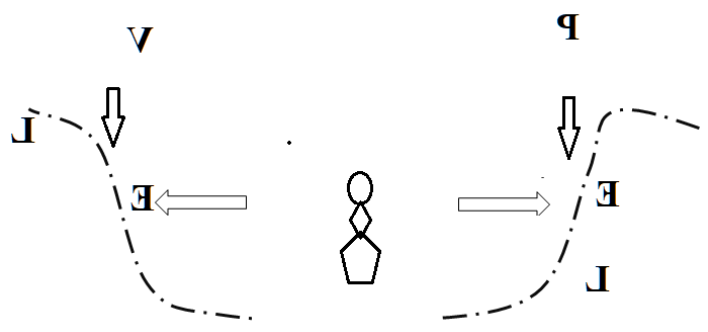
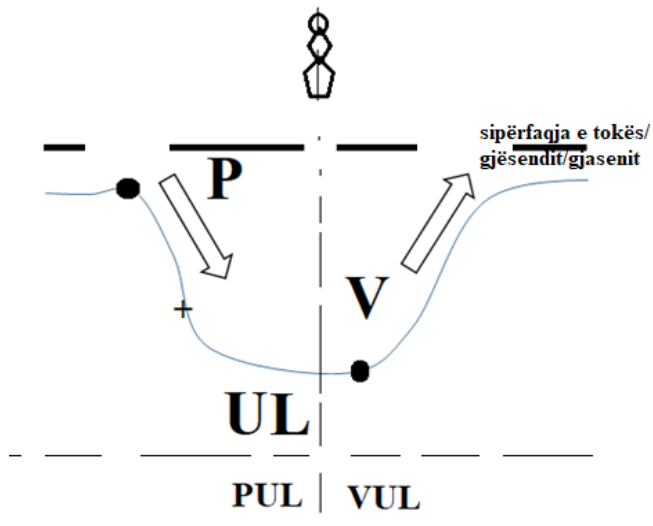

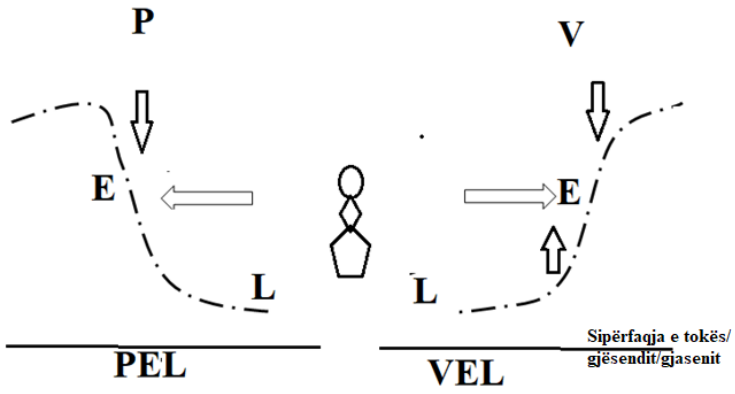

### KAR/KRA dhe AR/RA

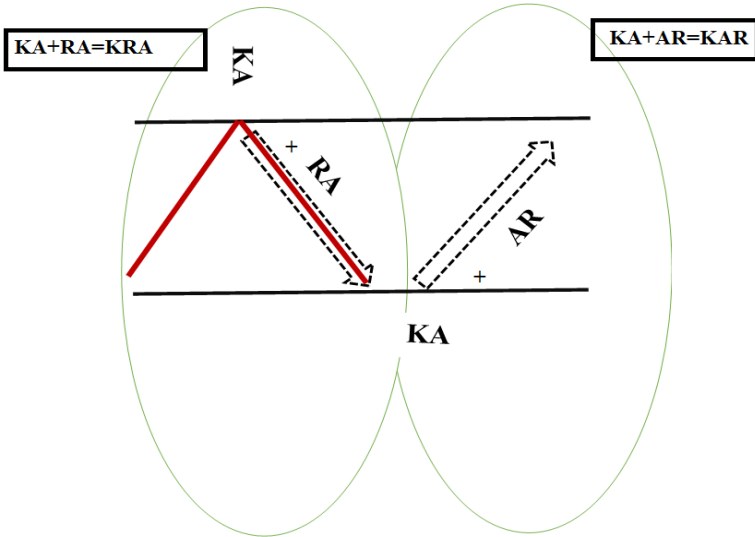

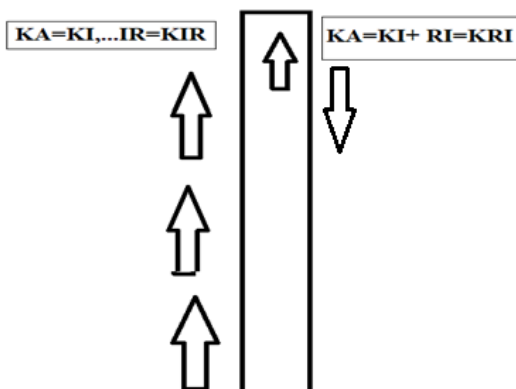

## Tuba

*Tuba e druve u ba e madhe, por nuk i shkurtuem.  
Tuba e trupave të prerë/premë ish ba e madhe.*

Kështu, emni TUBA përdoret në Verilindje dhe në Kosove, fjalë që përshkruan (*Shkrun=Shume krun, ku pjesa KRUN është fjalë e formuar nga përshkrimi i ndarjes se materies, gjësendit nga tanësia në formën KR, prej nga formohen fjalët: KRA, KRI, KRY, KRE, KRO, KRU, KREA, KROJ, KRISMA (Shënim: shiko shpjegimin e fjalës Krisma/Krizme, ku në Dardani më shumë thuhet dhe shqiptohet Krizme, prej nga u ndërtua fjala Kerzisma, Kerstina, ...etj., grumbullimin e materialit, grumbullimi i tij në ni ven. Kjo zakonisht përshkruan grumbullimin e gjësendeve/gjëseneve (ku fjala Gjë sen, fjala SEN á trajtë e lashtë: SAN, SIN, SON, SUN, SEN, SYN, SEAN, SION,...etj., për të cilën kemi folur gjerësisht në pjesën e parë të librit), të cilat nuk janë në lëvizje, por shpesh përdoren për të dy rastet, kur mbledhen grumbull dhe janë në lëvizje (ose në mos lëvizje).Pra kështu vlen për mbledhjen bashkë të gjësendeve të gjalla dhe jo të gjalla. Kjo fjalë formohet nga dy fjalë shqipe TU U BA, që na jep T'UBA, prej nga kemi TUBA.*

Me fjalë TUBA na jep përshkrimin e BAMJES, e cila e përshkruan lëvizjen dhe ndodhjen e saj, e cila vazhdon të jetë nga e kaluara në të tanishmen në formën TU U BA prej nga del fjala TUBA, e cila shpesh e zëvendëson (ZA VEN SON, ku SON=SHON e ngjashme më fjalët; SHIN, SHUN, SHE(HEN)...) fjalën TUFA. Natyrisht, TUF mund ta kuptojmë nga leximi i saj në anën e kundërt, e cila na jep, TUF-FUT, prej nga TUFEN e shpjegojmë, e kuptojmë si shumë e gjësendeve të futuna (nga



FUTUNA=UTUNA=TUNA=UN) në një hapësirë të ngushtë, duke na dhënë formën e TUBEN si veprim U BA, TU U BA=TUBA, e krijuar nga grumbullimi i gjësendit/materies, të një llojit ose llojeve të nryshme /ndryshme. Me të njëjtën mënyrë e kemi të krijuar fjalën TUG, e cila përshkruan të vjellunit, e krijuar nga TU U G= TU UG në kuptimin TU UGJ, ku UG=UGJ është me kuptimin e njëjtë me UNGJ=UNG=UG. Ku UGJ , ose U NU UG =UNG ose UNGJ kanë kuptimin e njëjtë.

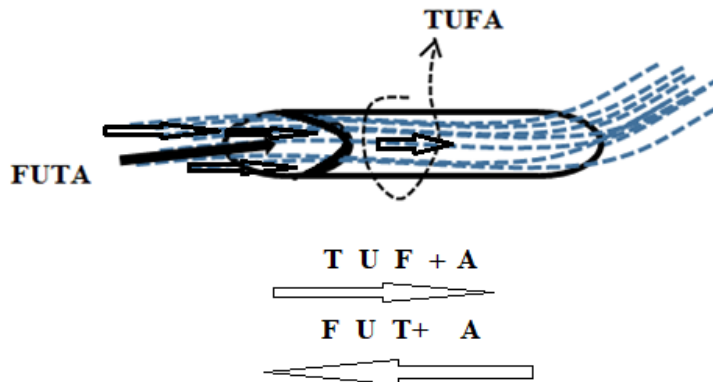

TUBA është fjalë e gjuhës shqipe, që u hekë në mënyrë të pa shpjegueshme (shpjegime, shpjegon, shpjeguara) (SHUME PEJ GUME; SHPEJ/SHPIJE e GJUME-GJUTNE ose SHPEJ GJAJTNE), dhe u largua nga përdorimi për shkaqe të urrejtjes ndërkrahinore, që populli jonë e trashëgoi dhe e kultivoi deri me sot.

Fjala TUBA përbehet nga TU U BA. Shpesh thuhet TU U BA dhe TU U BA, shkurtohet dhe *nrydhet* (ndrydhet) në një fjalë me emrin TUBA.

Në gjuhën tonë nuk guxojnë të përjashtohen fjalët shqipe, se kjo fjalë ashtë krahinore, pra asht e pavlefshme dhe të gjitha fjalët shqipe kanë vleftë të barabartë dhe nuk guxojnë të largohen nga përdorimi asnjëherë. Në të vërtet TUBA tregon veprimin e BAMJES, pra diçka që është *tu u ba*. Megjithatë edhe fjala Tubes që përdoret në latinisht, anglisht, frëngjisht, mund të këtë rrënjë nga fjala Tuba, sepse përshkruar grumbullimin e gjësendit, materien që grumbullohet rreth një boshti. Fjalët: Bosh/Bish/Bush/Besh/Bash/Bysh,...përshkruajnë, po ashtu, tubimin e materies/gjësendit rreth një boshtit.

Prej nga mund të vijmë në përfundim se largimi i fjalës TUBA nga Fjalori i Gjuhës së Sotme Shqipe, është një/ni krim i qëllimshëm dhe armiqësor. Pra, Tuba shpalon veprimin gradual, hap pas hapi të BAMJES, TU u BA=TUBA. Ku T+U=T'U na jep fillimin e Bamjes nga fellesia/thellësia/ e gjësendit, pra nga U, dhe BA na jep veprimin e BAMJES.

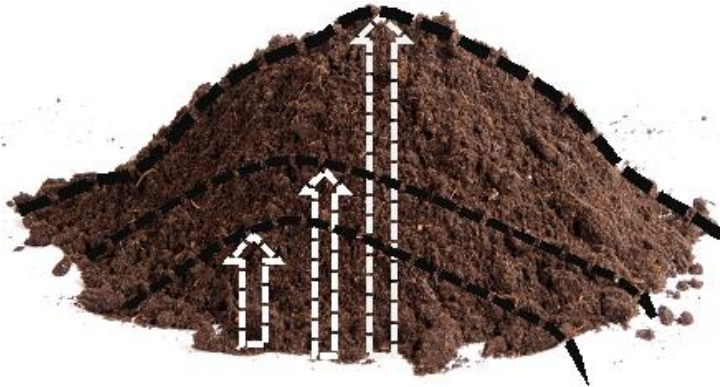

**TU +UBA=TUBA**

## **SHYBE**

Me logjiken e njëjtë marimi i fjalës TUBA, është fjala SHYBE. E përjashtuar nga fjalori i Shqipësisë, ka kuptimin SHYBE në kuptimin SY BA, pra kthye e ba SY. Nga kjo po ashtu kemi SYT/SHYT, prej nga SHYT BA, kemi ndrydhjen (N'rydhjen) SHYT+BA=SHYBA prej nga marrim SHYBE. Përdorimi i kësaj fjale është detyrim për brezat e reja, sepse është nevojshme; e pasuron gjuhën tone edhe ashtu të varfnume nga vendimet e njëanshme politike dhe vërshimet e fjalëve të huaja.

## **HABI**

Fjala HABI u maru/krijua nga HA BI, si HA BA, ashtu si A BA, në kuptimin që A BA diçka, pras ka nodh veprimi ose diçka, por e shprehur me vetitë e fjalës/tingullit H, e cila e përshpejton befasinë, e veprimit A si HA, ashtu duke e treguar se BI=BA,... ka shkaktuar HA. Pasi HA ka kuptimin A pra asht, por tash në përmasa tjera ashtu si HA. Me këtë HABI(a) u krijua me të njëjtën logjikë, si TUBA, KUBA, BABI, ROBI (RO BA, ose BA ROJE, sepse ROBI i shpis asht Roje, pra BA RO=RO BA).

Kështu RROBAT/ROBA sikur na bije (ep, jep) kuptimin ROJE ose RRO/RRNOJ/RROJ BA, megjithatë kjo përputhje mund të jete e rastësishme.

## MAS

Masi (**shënim:**) kemi shtjelluar gjerësisht që **A, U, I, E, O, Y**, pra zanoret në shqipe tregojnë hapësirat fizike që shtrihen; në kohë dhe në largësi, hapësirës fizike, (në raport më sipërfaqen e tokës/gjësëndit, folësit ose veneruesit të dukurisë - gjësëndit) krahasuar me pikën referente-krahasuese kryesore, që është sipërfaqja e tokës ose e gjësëndit. Atëherë T në format TA, TU, TI, TE, TO, TY ose me pikën e sistemit krahasuese të **num** (vendosur, **venum, vnon**) në anën tjetër të shprehur me AT, UT, IT, ET, OT, YT

**Shënim:** E përdora MASI në vend PASI për të treguar se pikërisht fjala MASA është e gjuhës shqipe, e cila na tregon sipërfaqen e gjësëndit, reliefit, hapësirës së caktuar, kohës, ose përvojës. Ajo është përshkruar dhe njohur/njoftun, pra është MA+AS, që kallëzon se atë pjesë të kohës, hapësirës, gjësëndit, trupit e kemi të njohur në dorë dhe përbehet nga AS, si sasi e materies/gjësëndit që njihet nga ne, dhe që në aspektin kohore dhe fizike ka met/mbet (mat, myt, mut, mot, met mrapa (ma+rap ose prap =P`rap=Pi/po/pu/py/pea/pa/,...+rap. Për RAP kemi folur gjerësisht përgjatë librit, duke treguar se përbehet nga RA+AP, pra AP RAMJEN ose JAP RAMJEN, duke përshkruar një tokë të lakuar ose (ner, nen nivelin) nivelin, ku gjendet pika krahasuese ose sistemi krahasues që në shumicën e kohës gjendet folësi-përshkruesi i dukurisë.

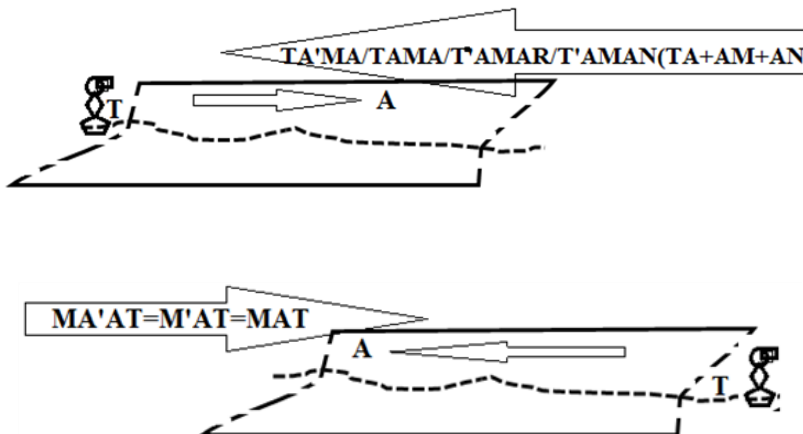

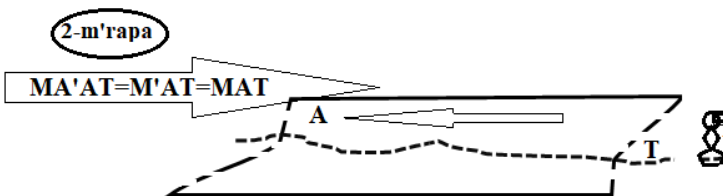
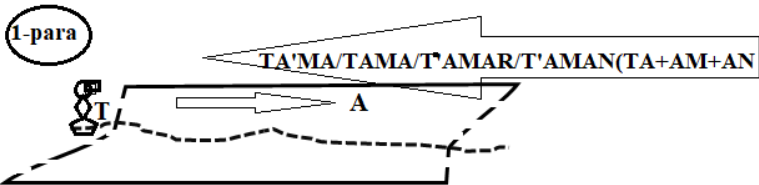
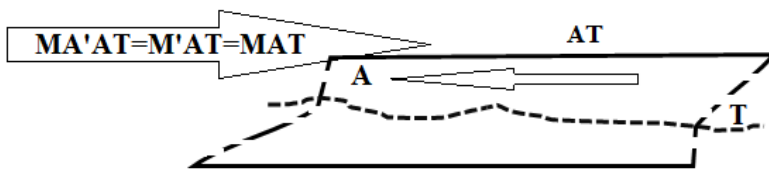

MA'AT=MAT; ngjashem/ngashem=n'ga+she+em, kem(=ke+em)  
 M'AS/M'AC/M'ASH/M'AN/M'AG/M'AGJE  
 (MA+GJA)/M'AL/M'ALL/MA'VA, T'MAVA/M'AM/,....

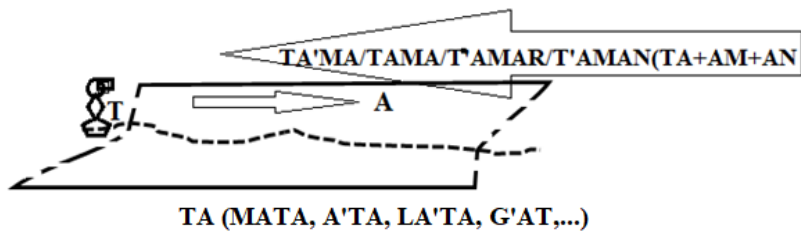
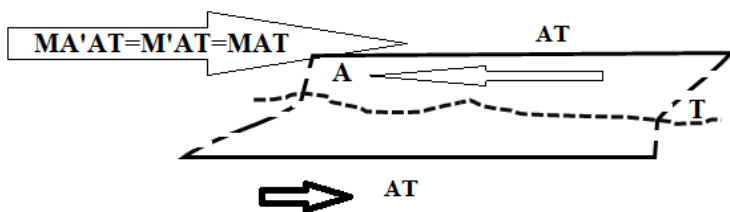

MA'AT=MAT; ngjashem/ngashem=n'ga+she+em, kem(=ke+em)  
M'AS/M'AC/M'ASH/M'AN/M'AG/M'AGJE  
(MA+GJA)/M'AL/M'ALL/MA'VA, T'MAVA/M'AM/,...

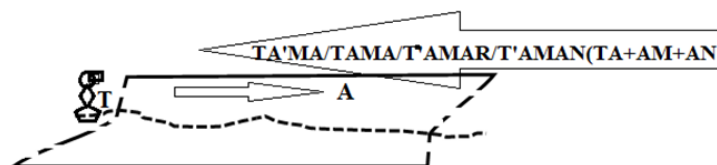
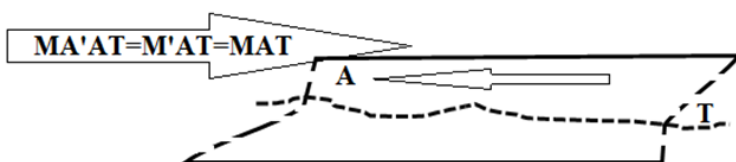
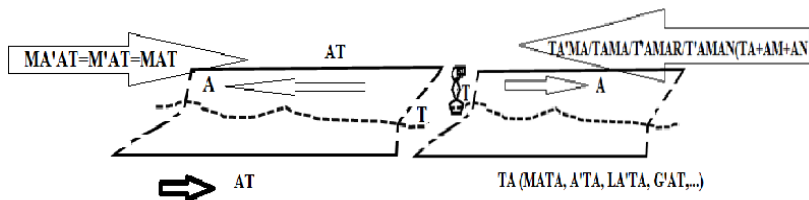

### Shënim:

Me fjalën **MAS** kuptojmë hapësirën **A** dhe sasinë e gjësendit/materies që eksiton në atë hapësirë, e cila **MA**-het në atë, kurse pjesa **AS** na jep shtrirjen/shtrimjen/ e pjesës **MA**, e gjësendit, e cila fillon në largësi të caktuar dhe vije dej ku gjendet gjini/njeri, që krahasohet dukuria me të. Me këtë fjala **MA** na jep shpjegimin se materia/gjësendi qen**ron** dhe metët/matet aty, pra Mahet/Mbahet aty. Kjo përshkruhet me fjalën **MA**. Si rrjedhim kemi MA+AS. Me MAS kuptojmë gjithçka që është përshkruar nga personi, i cili paraqet pikën prej nga shikohet dukuria. MAS paraqet, po ashtu, edhe sasinë e cila është përshkruar, *matun*, e *majtun*, në dorë, ose e kontrolluar, sasia e njohur dhe sasia në formën **AS**, e cila MA-het duke ndërtuar/maru strukture të veçantë më emrin MAS. Rrjedhimisht, ashtu si kuptimi i fjalës MASA si MAS, në thelb përshkruajnë të njëjtën dukuri. Prej nga **AS** paraqet pjesën që është në zonën folësi, pikës prej nga

shikohet gjësendi dukuria, dhe **SA** është pjesa e panjohur, që shtrihet para Shikuesit ose ikës prej nga shikohet dukuria.

Kjo përgjithësohet edhe për gjatësitë **AT** dhe **TA**, ku **At** shtrihet prapa/mrapa shikuesit/pikës krahasuese ku gjendet veneruesi, folësi, kurse gjatësia/largësia/ ku shtrihet hapësira deri të gjësendi tjetër i caktuar është **TA**.

Kur themi **MAT**, do të thotë hapësira, e cila është përshkruar nga folësi/pika prej nga përshkruhet dukuria e përkufizuar me ermin **MAT**. Kur themi **MSA NODH KJO** na jep pamjen **SA** që shtrihet para nesh. Megjithatë, në të gjitha rastet kemi të bëjmë me sasinë **AS/SA** të **MA/AM**.

E përgjithësojmë të njëjtën mënyrë për të gjitha format **SE/ES**, **OS/SO**, **IS/SI**, **US/SU**, **AS/SA**, **YS/SU** dhe **SHE/ESH**, **OSH/SHO**, **ISH/SHI**, **USH/SHU**, **ASH/SHA**, **YSH/SHU**, po ashtu përsosin shumë të vogël që është **C**, prej nga kemi; **CE/EC**, **OC/CO**, **IC/CI**, **UC/CU**, **AC/CA**, **YC/CU**. Kështu, kur themi: **MAS**, **MASA**, **MES**, **MUS**, **MOS**, **MYS**,...ose **MAC**, **MIC**, **MUC**, **MOC**, **MYC**, **MEC**,...**MASH**, **MISH**, **MOSH**, **MESH**, **MYSH**, **MUSH**,... jemi duke e shprehur sasinë e gjësendit **S/SH/C** në hapësirën **A**, **U**, **O**, **Y**, **I**, **E**.

**PA** ka kuptimin **AP/JEP/JAP**. **PE** ka kuptimin **EP/JEP**. **PI** ka kuptimin e njëjtë më fjalën **IP/JIP/HIP**,.... **PU** ka kuptimin **UP** ose **HUP/JUP**, **OP** ka kuptimin **PO** dhe **YP** ka kuptimin **PY**, po ashtu edhe përthurjen me dy zanore ose edhe me bashkëtingëllore të m'rapa/prapa shkrome/shkrime, shkrom,...+um,+am+om,....,etj/ (...)P ose të para shkrome/shkruara P (...) si **HUP=PUH**, **POE=OEP**,..**SHEP=PESH**, **SEP=PES**, **POS=SOP**,...

Por, tash dukuria që është **JAP/AP** në formën **AP/EP/IP/UP/OP/YP**, tregon se dukuria ka ndodhë, ose hapësira/gjësendi është përshkrua, e ka prekur e njohur shikuesi/folësi, ku gjendet pika krahasuese prej nga shikohet dukuria, kurs **PA/PE/PI/PO/PEO/PY** tregon me kuptimin e njëjtë të **EP/AP**,...por që tash hala nuk është përshkruar nga folësi ose individi, që e përshkruan dukurinë dhe pika krahasuese, ku gjendet ai, gjendet në fillim të hapësirës ose firmës që e përshkruan **P(...)**

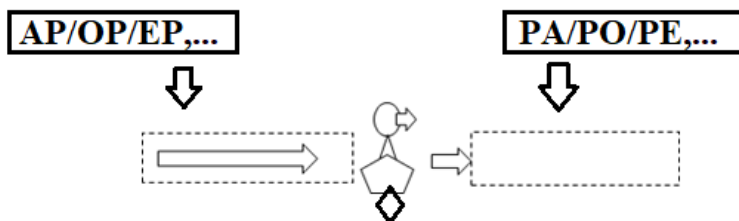

## LAKMI/LAKIM

Fjalët: LAKIM dhe LAKMI fillojnë nga e njëjta bazë kuptimore, pra nga fjala LAK dhe KAM. Kështu, LAK+KAM=LAKAM,.. shiko në tabelën e mëposhtme.

LEK+KEM=LEKEM

LEK+KUM=LEKUM

LOK+KOM=LOKOM

LAOKON= LA O KANN

LAK+KA M=	LAKAM	LAK+KA N=	LAKAN	LKAN/LAKN I  LAKNA/LEK NI..
LEK+KE M=	LEKEM	LEK+KE N=	LEKEN	LKEN/LEKN I...
LEK+KU M=	LEKUM	LEK+KU N=	LEKUN	LKUN/LUKN I...
LOK+KO M=	LOKOM	LOK+KO N=	LOKON	LKON/LOKN A...
LYK+KY M=	LYKYM	LYK+KY N=	LYKYN	LKYN/LYKN ,..
LIK+KIM =	LIKIM	LIK+KIN =	LIKIN	LKIN/LIKNI,. .
LEUK+K AM	LEUKAM/LEU KUM	LEUK+K AN	LEUKA N	LKEUN/LKA N
LAOK+K ON	LAOKON (LA O KON/LAN O KANN/LA O	LAOK+K ON	LAOKO N (LA O KON/L AN O KANN/	LAOKONTI (NTI=N'TA= ne kuptimin

KONT= LA O  
KAN+N('T)

LA O LAN o KON  
KONT= N'TA)  
LA O  
KAN+N  
'T)

,...prej nga, me radhë duke i përthurë me zanoret e tjera bashkëtingëlloret. Kështu, renditja e bashkëtingëlloreve bartë kuptimin e njëjtë të çdo fjalë në bazë.

Nga LAK +MI=LAKMI kemi fjalën LAK dhe pjesën MI që ka të njëjtën bazë kuptimore MA ,pra MAJ, si rrjedhim MA tregon kahun e majtjes (mbajtjes) që është i kundër (kundër= ka nër) më fjalën AM, ku AM=IM dhe MA=MI, kurse M=M. Prej nga marrim që LAKMA= do të thotë MA LAK, pra në thelb përshkruan formën e LAK- ut, që personi në fjalë e MA, për të rrethuar ose lidh gjanat/ gjërat. Natyrisht pjesa LAKIM na jep IM=AM, na jep LAK AM, pra AM ose AMA na jep fjalën MA JEP, që përshkruan AMA LAKUN , pra jo MA LAKUN si në rastin të fjala LAKMI (LAKMA=LAK MA, MA LAK), por LAKIM në kuptimin LAKIM=LAKAM , pra në kuptimin LAK AM, ose AM LAK. Këtu qëndron (qenron=qe en=an RO ON=NO, pra QE=QI=KI=KA AN RO NO, KA AN RUN) dallimi i fjalëve LAKIM dhe LAKMI, që të dyja në bazë fillojnë nga MA =AM dhe nga forma e LAK, pra, të dyja përshkruajnë trajtën MA dhe AM, të **Maj**tjes së LAK-ut . Shpresoj, lexuesi do t'i kuptojë, pse këto dy fjalë të ndryshme, LAKMI dhe LAKIM, në të vërtetë, në bazë janë të njëjta dhe nuk do të jetë i çuditur me këtë përfundim.

Vizatimi i mëposhtëm ep/jep (nga I EP=JEP) dy mundësi të qartësimit të fjalëve QENRO si QE=QI=QU,... dhe EN=ENET=ENDET por edhe EN=UN=NU në RO ose QE N'ROJE.

**QE EN RO /qenro**

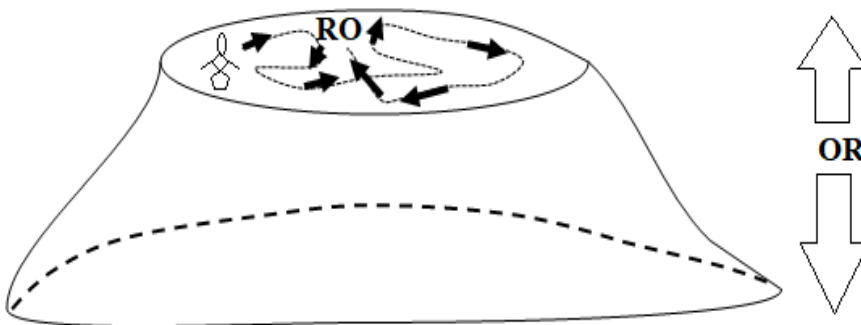



## **LEVORE=LEVAR/ LIVRIT/ LEVRIMI/VAR/VRA**

Dej sa VAR është veprim, i cili është i kryer, pra veprimi i Varjes ka ndodhur dhe kjo tregohet nga pozita e zanores **A** ndërmjet **V(A)R**, pra përfundimi i fjalës me bashkëtingëllore, na kallëzon se s'ka vazhdim të ngjarjes, të cilën e përshkruan fjala. Dallimi ndërmjet VAR dhe VRA është se VAR, veprimi i Varjes ka marrë fund. Kurse të VRA, veprimi i varjes është duke ndodhur dhe është duke ndodhur Varja, sepse VRA/VRE/VRU/VRI/VRO/VRJ,... fjala përfundon me zanore duke mos treguar se kur dhe ku përfundon shtrirja e saj, shtrirja e pjesës VR,... Pra, Varja përbëhet nga veprimi i VRAMJES.

Kështu, VAR nodhë/ ndodhë/ nga përshkrimi pikë për pikë i nodhjes/ ndodhjes/ së saj nga veprimi VRAMJES . Kështu, VAR është veprimi i kryerjes i VRAMJES , dhe VRA është përshkrimi pikë për pikë i ndodhjes/ ndodhjes / së VARAMJES, dhe në Kohën kur themi VRA, do të thotë kemi përshkruar veprimin e nodhjes / ndodhjes/ së VARJES.

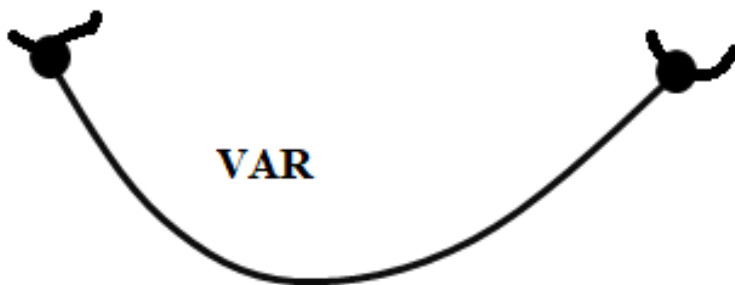

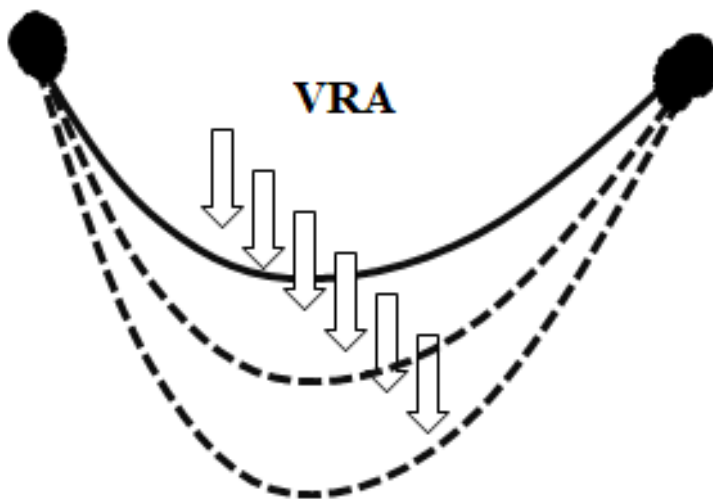

Nga kjo kemi: ME LAN VARJE/ LA VAR/LE VAR, pra është krijuar dhe ka dalë nga tërësia në trajtën LE, që kuptojmë LE/LA ose KA LE që ka kuptimin LE I VARUN= LE VAR, LE VORE, LE VUR, LA VUR, LA VIRE/VJERR/VIRRE,..., etj.

LEVORE=LEVAR=Lavire

LIVRIT/LIVRI/ LEVRIMI, LAVROJ / LIVORJA=LI/LA/LE  
VORJA=VARJA

Prej nga fjala LEVORE ose LIVORE ka kuptimin LA=LE=LI, pra me lanë / lenë/ VAR, diçka është lanë vare në trupin e bimës.... Lexuesi duhet të gjejë fjalë, që ndërlidhen me renditjen e bashkëtingëllore:

VAR/VRA

VIR=VRI

VUR=VRU

VOR=VRO

VYR=VRY

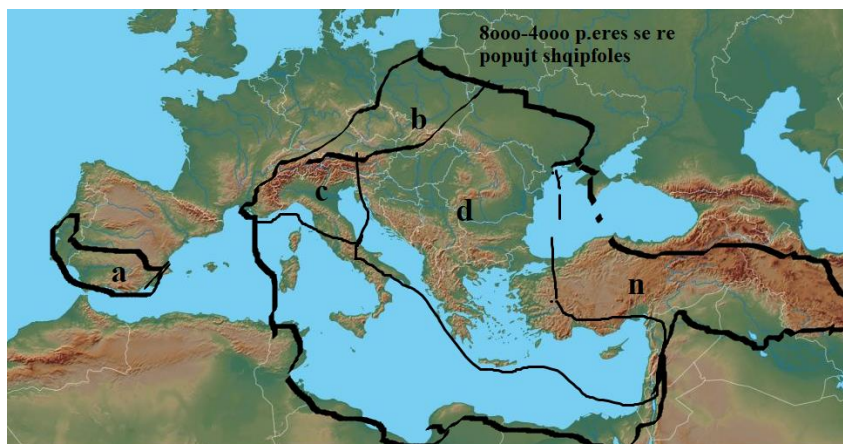

Harta e mësipërme tregon mundësin e përhapjes së popujve me gjuhë të njëjtës familje, prej nga doli shqipja. Pra, kur themi; gjuha shqipe në këtë libër, kam emërtuar gjuhët para (proto)shqipe, të cilat u zhduken kurse mbijetoje vetëm shqipja.

## **Kle/Kel, Klement/Kelemen-QELE/KELE, SHELE/M'shele**

Häuschen—shtëpizë

Kle/Kel, Klement/Kelemen-QELE/KELE, SHELE/M'shele

Gle/Gla/Glaca/Glava/Gllava

Klli/Kli/Klina/Kllin

FLE/FLETA/Laut/Leu/Lia/Lesh/Lish/Lush/Lula/LILA ,...ETJ.

Vierklee nga anglishtja si Katër Flet/four clover. Ku pjesa KLEE=na përkujton FLEE, FLEET, ku bazën e ka LE, në kuptimin KA LE, ose KLE, ashtu duke përshkruar kuptimin LA=LE. Kemi FLET nga LET, ku LE na epet kuptimin i gjësendit që është LAN anash pa AN të caktuar, si LE.



## PIKA/ PAKA/ PUKA/ PEKA/ POKA/ PYKA

Në vend se të shpjegojmë të gjitha fjalët, në do të përqendrohemi të shtjellojmë edhe KFJELLIM (prej nga kuptohet fjala KAFTJALL/ KA FTJELL/KFJELL/KA FJELL, prej nga kemi ELL në format JELL/ELL/FELL, ku këto fjalë shpjegojnë *ramjen nga naltesia* ( *rënien nga lartësia*) ELL në formën e shpejt FELL, pra kallëzojmë kahun nga QE ELL/QELLA në drejtim të tokës. Nga kjo kemi fjalët: V+JELL, FJELL/ KFJELL/ FELL/ VJEL/ PJELL,... nuk duhet të mendojmë shumë dhe të kuptojmë se fjala P'JELL dhe V'JELL, si edhe F'ELL janë me kuptim të njëjtë por, veç përshkruajnë mënyrën e ramjes/ rënies/ nga ELL. Me hollësi të tjera fjalën PIKA, që formohet nga Pej/po/pu/pe/py/P+Ika=P'ika=PIKA, kështu, krejt fjala PIKA na jep përshkrimin e veçantë të gjësendit që IK, kështu kemi P'IK, F'IK, H'IK, V'IK e përshkruajnë natyrën e veçantë të IK, pra gjësendi/materie largohet ose Ikën në mënyrën FIK që e përshkruan Ikjen-largimin ose afrimin, por që largohet nga tansia/ tërësia/ tjetër, më e furishme, të llojit të veçantë të ikjes që ndërtohet me fjalën FIKJE.

Rrjedhimisht dukuria IK pasurohet me natyrën e saj të veçantë kur bashkohet me fjalën-tingullin F, natyrën e të cilit na jep vetë mënyra e shqiptimit, lëvizje e vrushkullit të ajrit nëpër gypin e fytit, buzët dhe pozicioni i muskujve, që na tregon se tingull F, përshkruan dukuri të përkohshme, pra të një gjendje kalimtare, si edhe shumicën kohës është i furishëm, pra e përshkruan një gjatësi ose një objekt kthehet në lëvizje ose gjendje që kalon me shpejtësi atë gjendje, ashtu sikur Fryma, Tufani, sikur era që farfurit (aru, rit). Kështu, gjendje të IKJES, por secila më natyrën dhe formën e vet të gjësendit nëpër hapësirë kemi; GIK, LIK, LUK, LAK FIK, FUK, FAK, RAK, RUK, RIK, REK, MIK, MJEK, MAK, MUK TOK, TIK, ...etj., e kështu me radhë. Pra, në e marrim një pamje në ikje ose largim të dukurive G. L. R, ME/MO/MA/

Kemi fjalën PAKA të përjashtuar me dhunë nga Fjalori i Gjuhës Shqipe. PAKA, në kuptimin meta/ mbeta/ pa frymë, pa fuqi, sic kemi :

*U paka nga dhimja* (dhamja, dhemja, dhumja, dhomja; dhi ka kuptimin e dha, por duke dhanë për një bire /vrime e madhe sa kamt me leshun).

*Thmija u pak.* ( Pra, në të vërtetë, DHIMBJA në formën DHOM/ DHAM, në të vërtetë, në bazë përmban përshkrimin e gjësendit që të asht DHAN, në formën DHAM)

*U paka nga uja!* ( Trajtë e shkurt e fjalës UJA, përshkruan UNJEN që në të vërtetë UNJE ka kuptimin U-NO ose NO U si NOU. Fjala U që

është vetëm një tingull, flet për formën si të U, dhe flet për gjësendet që janë në brendi, që shtresohen ose dalin nga **mrenia/ brena**.

**Vërtetim:** UJA përshkruan të njëjtin dukuri si UJI, por UJA dhe UJI nuk ndryshojnë në kuptimin bazë, i cili e përshkruan U, dukurinë e ardhjes, daljes e lëvizjes ose e ramjen/ rënien/ në funt të U., Pra, Kur UJI/ UJA përshkruan dukurinë që vije nga mrena /brenda, atëherë me shoqërimin ei U me JI ose JA ose JU kemi të bëjmë me përshkrimin e lëvizjes së tingullit, zanores se parashkruar. Kështu, kur i kemi tri zanore bashkë, pra fjalët me tri zanore, si: AJI, OJI, UJI, UJA, AIA ose AJA, etj., na japin përshkrimin e lëvizjes se vëllimit, dhe ky vëllim shkon në zgjerim në tri përmasa, kështu edhe ndjenja UJA përshkruan UNIN=U NON, Urinë si dalje nga pikat e brenshme /mrenshme/ brendshme, të cilat rriten, zgjerohen dhe janë në lëvizje, pra zgjanimin/ zgjerimin / nga një pikë duke përfshirë hapësirën përrreth. UR,URI, emër i shtazës, i quajtur edhe URITHI, kjo fjalë sikur na thotë: , U, pra mrenesia/ brendësia / dhe RI, në kuptimin URI UNGRI, që del nga hapësira UR, nga thellësia UR deri në sipërfaqen e tokës....etj. ).

Kështu, PAKA është e njëjtit kuptim PAK, pra me u PAKU, **më met/ mbet / PAK**. Fjala PAK është formuar nga P'AK, pra PEJ AK, **kështu/ kstu/ kshtu**,... kjo fjalë përshkruan edhe mos kapjen, **masi/ pasi** asht/ është/ PAK, do të thotë asht në lëvizje dhe dukuri e kundërta e KAP, që është PAK.

Këto raste mund t'i përgjithësojmë për të gjitha fjalët;

PAK=KAP

MAK=KAM

RAK=KAR, që na jep RAMJEN , e cila është pjesa e sipërfaqes RA IK në formën AK dhe KAR na jep ngritjen KA AR, ashtu siç e kemi shpjeguar gjatë krejt librit. Ky shpjegim lidhet ngushtë me simetrinë në gjuhën tonë.

KIR=RIK

KUR=RUK

KOR=ROK, ....., etj.

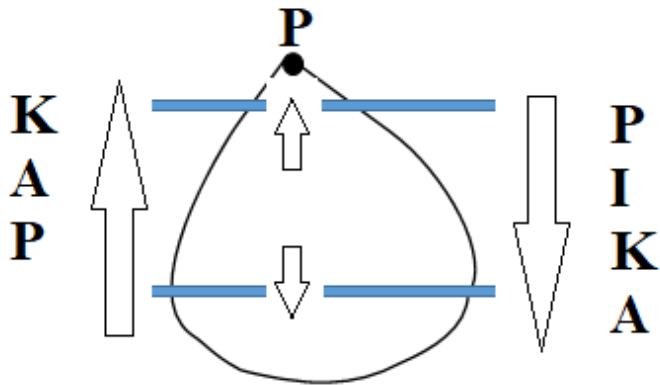

Në figurë kemi përshkruar simetrinë e fjalëve KAP dhe PAK, krijuar nga KA AP, pra KA HAP si dhe KA JAP si dhe veprimin e kundërt PE/PI/PEJ/P,...+AK, ku AK ka kuptimin e njëjtë me IK, UK, OK, EK, ...etj.

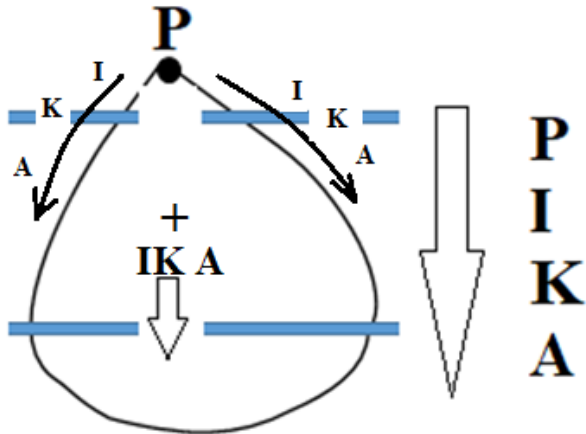

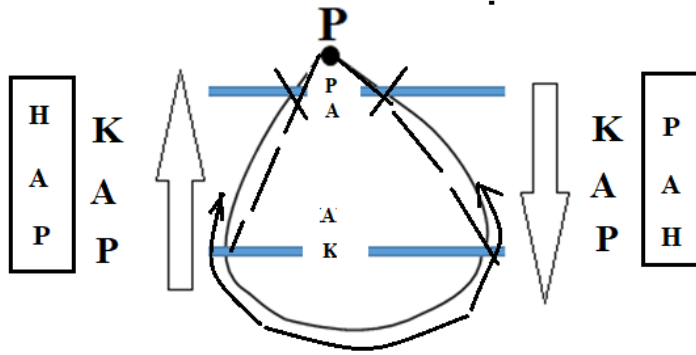

PAK kah KA AP

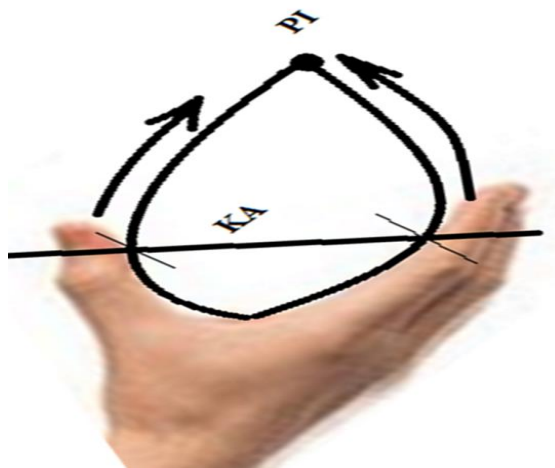
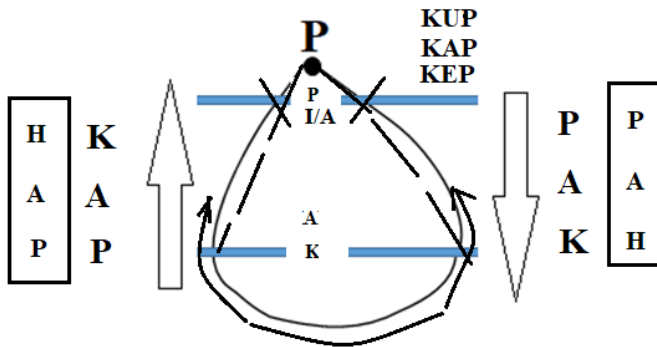

Nga forma e dorës, kemi KAPI, pra KAPI MOLLEN kurse Kapi=KA +PI, prej nga kemi PIKA, duke e lexuar sipas simetrisë.

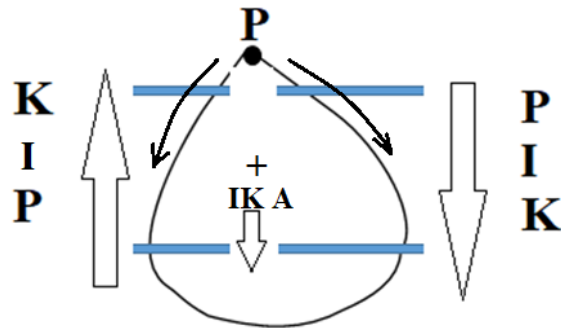

Në Fig. është pamje e vërtetë e pikës, ku fjala PIK dhe ana e kundërt pra simetria KIP si trajte me kuptim KAP/KOP/KEP/KUP, e përshkruajnë saktësisht levizjen dhe dukurin fizike. Krahas kemi shpjegimin me skicën sqarueses.

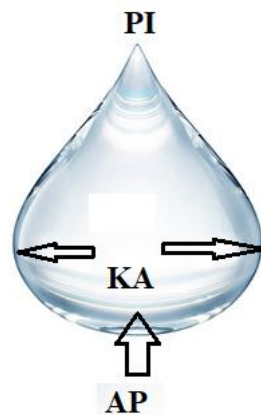

AP mund të jet edhe në kuptimin HAP, por me shumë ka kuptim bazë JAP/EP/EP,... dhe Ka e cila përfshin rrethimin e hapësirës së trupit.



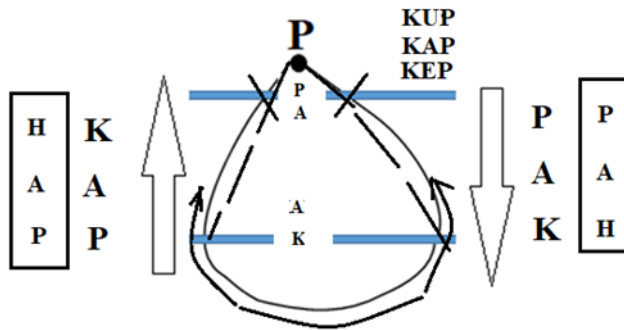

Në Fig. e mëposhtme është dhënë kuptimin i fjalës AP dhe PA. Shenja e shigjetës tregon kahun ka ende shikuesi, krijuesi i fjalës ka për të ecë, veprua por hala/ende nuk e ka kryer këtë veprim.



Fjala PIKA = Pej /prej/ IKE=PIKE, kurse KAP formohet prej KA AP/EP, ashtu si HAP që formohet nga fjala HA= A dhe AP, ose KIP= ashtu siç thonë anglezet *to Keep*/KIP që do të thotë KI=KA +IP, është e kundërta e fjalës KAPI, kështu emrat PEKA është kundërta e fjalës KEPA që është një formë e fjalës KAPA. Si edhe një formë e fjalës PAK. Kështu fjala PIKA do të Pej Ike=Pe IK ose P'ikjes=PIK që është formë e veçantë e Ikje , e cila nuk është FIKJE ose VIKJE në formën VIKAT ose BIK në formën BA IK, ose BUK në formën BA UK në kuptimin BA më shkua në U, pra më një IK që është UK, prej nga kemi BUK.

Pra, kur themi PAK do të thotë KAP, por fjala KAP kur është diçka në ikje në largim, pra në formën AK ose IK, që është edhe vërtetim se fjalët: AK/UK/OK/EK/YK/EAK/OAK,...etj., janë asgjë tjetër veç kuptime në hapësira e përmasa të ndryshme, por me kuptimin e njëjtë me atë të fjalës IK. S'do mendua PIKA është diçka që ka KAP, por tash është në ikje, në largim dhe nuk është KAPJE, por është PAK ose PIK, ose POK ose PUK, ose PEK,...etj.

Kështu, drejt për drejt fjala PIK, në anën e kundërt, është KIP, pra kemi KA IP, IP KA, ku bashkohen na jep Kapje të lakores, që përmbledh përbrenda vetes duke përfundua në PI në trajtën IP, një vërtetim tjetër se IP ka kuptimin e njëjtë më fjalën PI, por tash shikuar nga pi'ak e kundërt e dukurisë se njëjtë KEPA do të thotë KAP, dhe rrënja e kuptimi të saj është KAP, por në formën KEP, ashtu si KUP ka kuptimin KAP, por në formën

KUP, pra KA UP, ku trajta UP është me të njëjtë kuptim të fjalës PU, por shikuar nga ana tjetër ose e kundërt e asaj që e shikuar/këqyr në rastin e fjalës UP.

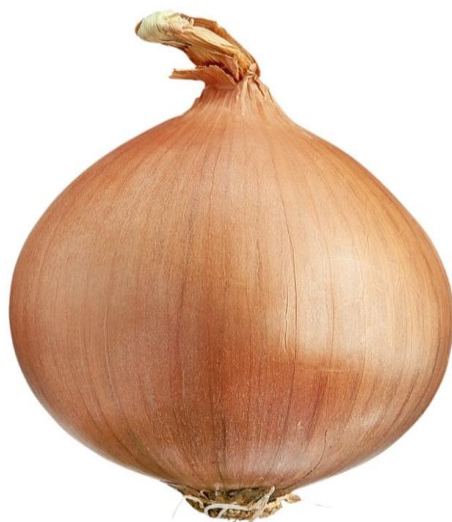

**KA shnerrohet ne  
KU pasi po flasim  
per mren'sin**

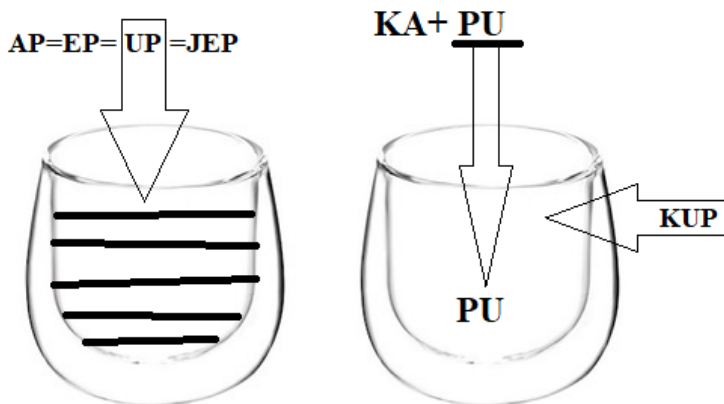

KE=KA plus EP=AP=IP, prej nga kemi KAP/KEP si dhe nga shqipja në anglisht (KEEP =KEP ose KIP). Veprimi i KEP-jes në Fig. e mëposhtme.



Nga KAP, pej KA HAP= KA AP= KAP



## Zanoret dhe shpejtësitë që përcaktojnë ato

**A** – Znorja që përcakton Shpejtësinë më të vogël, thjesht përcakton lëvizjen e ngadaltë, të rëndë/ranë dhe kryesisht përcakton shpejtësinë e kadaltë/ngadaltë/, por që përshkon largësinë, sipërfaqe shumë të mëdha dhe shpesh përfshin hapësirën 3 D, shumë të madhe, dhe objekte/gjësende shumë t' rana/ të rënda. **A**, përshkruan të tanishmen dhe fillon në të tashmen, duke përfshirë të kaluarën dhe të ardhmen, por gjeja ma e ran'sishme / rëndësishme (*sikur na thotë kjo fjalë ran'si'sh'me=ran sa shumë...*) që është **A**, do të thotë e përfshin edhe folësin, përshkruetin e dukurisë. **A** pika e fillimit, dhe pika prej nga filloje krijimi. Ajo përbëhet

me hapjen e gojës, dej në hapjen më të madhe, dhe kështu, në momentin e kur A shqiptohet/ Shyptohet/ Shiptohet në mënyrë të plotë, kur intensiteti arrin vlefta (*sikur na thotë kjo fjalë Vle'fta=VE LE fita/fitore/fyt/fat , por edhe VLEFT kemi VLEIT që na jep KJO GJA KA më VLEIT, duke na dhënë kuptimin VLE, pra formën VAL dhe IT, që na jep gjatësinë IT, pra I zgjatet deri në kufijtë që shënohet me tingullit T*) më t 'mëdha, goja do të jetë e hapun/hapur, ashtu që në premjen/ prerjen/ tërthore, të gojës se folësit, ka më pas një formë të A-së.

A përshkruan fillimin e krijimit, pra fillimin e çdo gjeje dhe funon/ përfundon / në pikat më të largëta e më të fella/ të thella/ të ekzistencës.

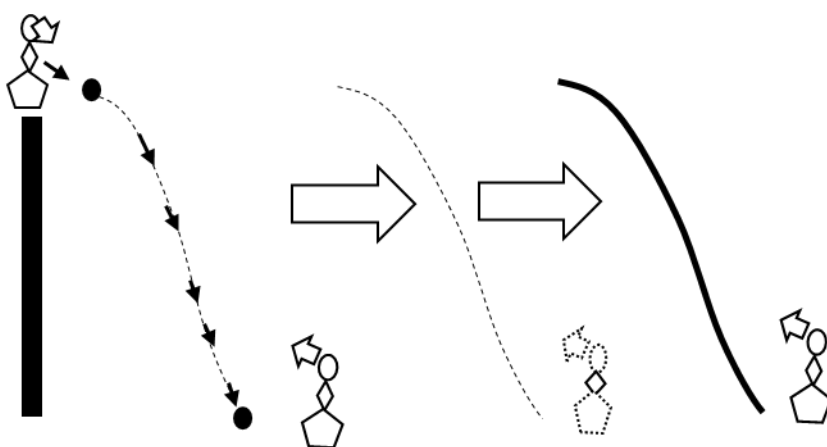

**PU/ PUS/ PUSH/ PUT/ PUK/ PUL/ PUSHTET/  
PUSHTU,..**

Premja terthur e reliefit te tokes, qe shpjegon fjalet;  
 PU.../PUT/PUSHTU/PUSHTET/PUS/PUSH,...PUL/PULA/PULASH/BULASH/BUL/.....

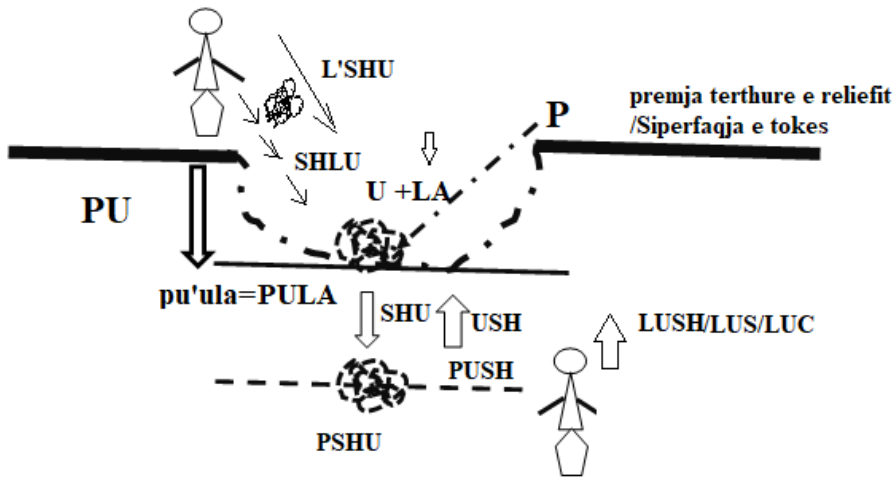
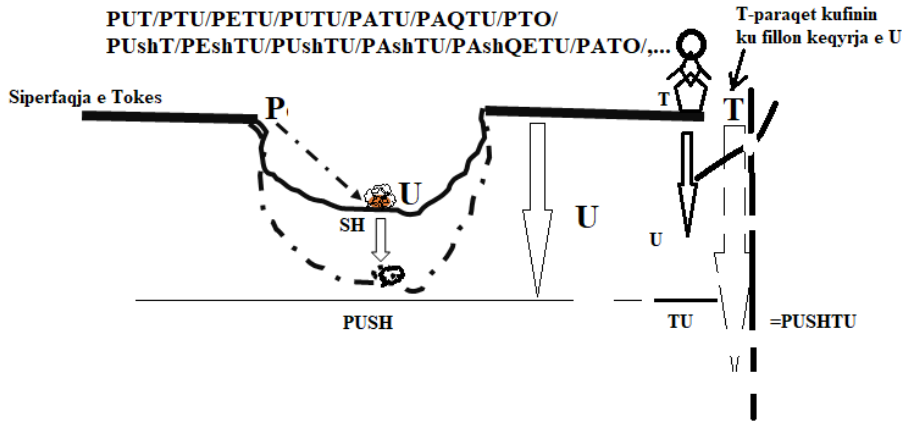

## Pshtoj/ Shpëtoj

PSHTOJ do të thotë PEJ/ PI +SHTOJ, ku PI shpreh vogëlsi ose përmasat e pikës, prej nga marrim PSHTOJ, pra PSHTOJ do të thotë SHTIM ose TË SHTOSH , por me shpejtësi në formën P' STOJ , që e rrit shpejtësinë e ndodhjes se dukurisë së PSHTIMIT.

Kështu, PSHTIMI ( shpëtimi, shpetimi) ndërlidhet me SHTIMIN E PAPRITUR , që këtë shpejtësi të papritur kjo fjalë e arrin ta përmbush

nëpërmjet P, në formën P' SHTOJ, dhe kjo ndodh shpejt, sepse ndërmjet P dhe SHTO nuk kemi zanore, prej nga marrim P' SHTOJ.

Në jug më shumë përdoret SHPETOJ / SHPEJTOJ/ , prej nga natyrisht, PSHTOJ ( SHPETO) ndërlihet nëpërmjet kuptimit të fjalëve SHPEJTO, kurse fjala SHPEJTO ndërtohet nga SHUM+PETO, ku pjesa PET ndërtohet nga vogëlsia e trashësisë së gjësëndit që përbëhet nga shumë PET, pra, PET ashtu si fjala P(SHTO)=SHUME SHTO, na jepet P'ET=pra PEJ ET prej distancës ET, që ndërtohet nga pika krahasuese ku gjendet folësi/këqyresi, ose folësi e merr me mend një sistem krahasues për ta matur/paramenu/ paramenduar/ ndamjen/ ndarjen/ e largësisë ET nga pika e imagjinuar P, në formën PE/PI/Po/..P+ET, prej nga kemi PET (e cila dallohet nga DET, për kuptimin e fjalës D). Natyrisht, sipërfaqja e është paramenduar me trashësi PET, pra si PET, por me një shtrirje të largët, nga pika e vështruesit/këqyrësit/ veneruesit, i cili e këqyrë dhe e përshkruan dukurin e shkaktuar në formën e PETE-s. Logjikisht DET ka kuptimin e ndarjes së hapësirës ET në DA+ET, sepse është e dame nga sipërfaqja e ngurtë dhe ajo e mlume/ mbuluar/ me uji. Vetë tingull P kur ngjitet më fjalën tjetër paraqet shpejtësinë e ndodhjes së asaj dukurie, sidomos kur nuk shoqërohet me zanore, ose në gjuhën letrare shpesh vendoset/nohet/ E pa za/ zë/ , e cila paraqet mungesën e zanores, ose pushim tepër të shkurt, dukuri për të cilën kemi folur më përpara. Kështu, PET paraqet gjatësinë e shkurt, por edhe shpejtësinë e ndodhjes ose përshkrimit të gjatësisë ET.

Shpesh kemi fjalitë;

- a) *Dhe ra PéT (dhe ra sa qel e mshel sytë; aty për aty para syve tonë ), e nuk mujtem më e prit.*
- b) *Kceu sa atje PAT, dhe askush nuk e pa.*
- c) *Rr'shiti n'bir PUT neper durt tona.*

Kështu, PET përshkruhet rrugën e shkurt/largësinë/gjanësinë/ gjerësinë/ e shkurt të trupit/gjësëndit, e cila dallohet për nga gjanesia/gjerësia e shkurt/e vogël/e ngushtë e saj, dhe është veti e dukshme, e cila terhek/tërheq (tërheq dhe terhek, ashtu si heq dhe hek, nuk janë fjalë me kuptim krejtësisht të njëjta, në vëmendjen e shikuesit, të dukurisë.

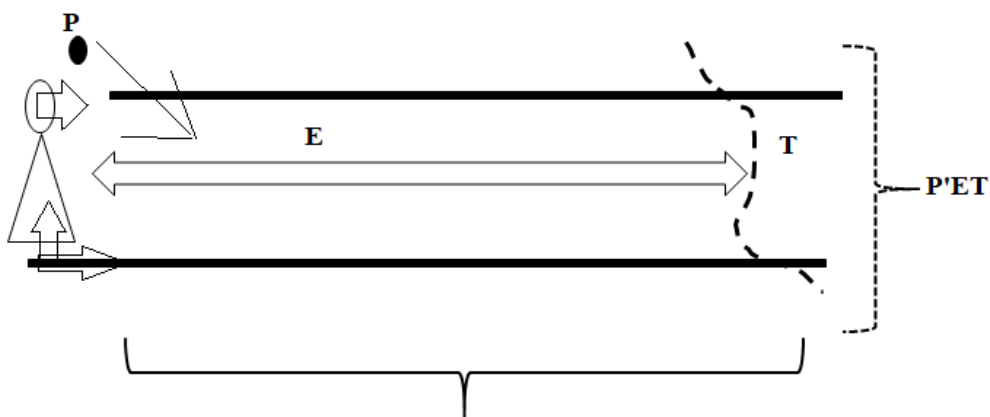

**ET**

PET, na jep PEj+ET, prej nga krijohet fjala SH(PET), SH(PET)IM, SH(POT)AN, SH(PUT), SH(PIT),..., SH(PAT), kështu fjalët shqipe PAT, PET, PITE, PUT, POT, PYT, ..., na jep kuptimin e gjatësive/gatsive të cilat fillojnë nga pika me e nalt P, dhe përfundojnë në formën e pjerrtë, ashtu siç e kemi SHPAT, nga PATI, siç themi në Kosovë MERRJA PATIN, PUT; Ra Put në tokë, në kuptimin se ran në nivelin e duhur (duhun=DAH AN ose DA HAN), PEt e cila paraqet gjësendin e hollë por gjithmonë të shtrime në naltsi i cili sam e larg largohet nga pika prej nga fillon largësi e matun (matur) si ET, prej nga kemi Pej+ET=PET.

PEj/Pi/Po/Pu/P,...,+ET=PET

PEj/Pi/Po/Pu/P,...,+AT=PAT

PEj/Pi/Po/Pu/P,...,+UT=PUT

PEj/Pi/Po/Pu/P,...,+OT=POT

PEj/Pi/Po/Pu/P,...,+IT=PIT

PEj/Pi/Po/Pu/P,...,+YT=PYT

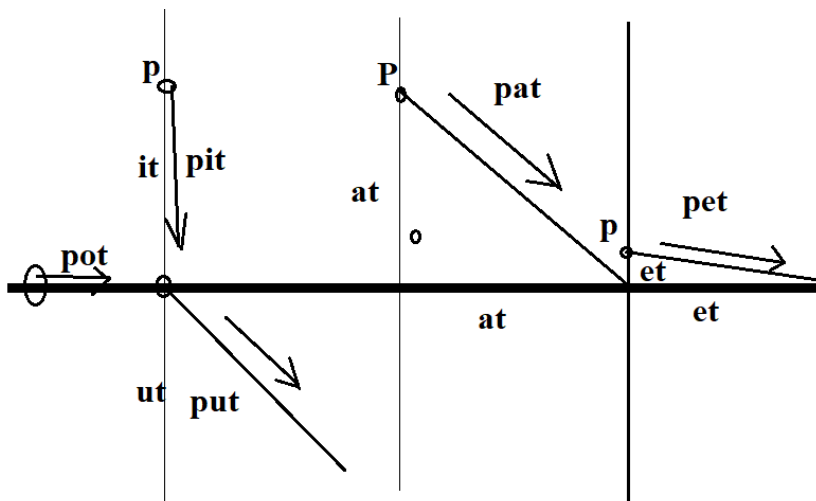

PET/DET/ FET/LET/ LEHT/FLET/ MET/RET/ SHET/VET/  
VETON/GET/ GJET/ KETE/

DET-na jep DAMJEN e gjatësisë/sipërfaqes/hapësirën ET. LET na jep LANJEN në formë LE, e cila ka kuptimin LA, por tash në territorin ku nuk gjendet shikuesi, dhe kjo është LE e ET-it, përndryshe paraqet hapësirën e shtrime të LE-s nëpër E DEJ/ DEI/ në T. (Lexuesi duhet kuptoj që DEI do të thotë DA I, pra DA personin/gjësëndit ose numrin 1, pra da 1 gjësënd/gja/Ga).

Kështu, në këtë rast ndërtohet gjësëndi LET që përshkruan shtrirjen e saj/tij, e cila përshkruan peshën e vogël të trupit, dhe e cila dallon nga LAT që në bazë, sikur LET ashtu LAT, LOT shprehin shtrirje të caktuara të gjësëndit, ku LAT është gjësëndi i LA-n në A deri T dhe mund të përfshijë largësinë, e cila nuk i përket këqyres/ veneruesi/ i dukurisë, kurse LET dallon nga LAT për atë se gjendet i LAN gjësëndi në largësi të këqyresit ose sistemit krahasues me sistemin koordinatave/pikën ku ndodh LET.

Kështu, LAT/LOT në bazë janë me të njëjtën kuptim, por ndryshimi qëndron në largësinë nga shikuesi, si edhe parëndësia e asaj që ka dukuria LET në krahasim me LOT dhe LAT.

RET, ROT, RIT, RUT, RYT, RAT në bazë kanë të njëjtin kuptim dhe përshkruajnë nivelin dhe lartësinë e ngritjes së të njëjtës sipërfaqe, e cila ka forma të caktuara, që i përshkruajnë zanoret, siç janë: RA, RE, RI, RO, RU, RY, REA, ...etj. Dallimi është në atë se RAT gjendet në pikën ku gjendet sistemi, krahasuesit dhe shikuesit me pikën ku zhvillohet dukuria RAT, kurse RET gjendet larg dhe mund të mos përkas shikuesi. Gjithashtu, kjo vlen edhe për ROT, por ROT është me përmasa shumë më



të vogla sesa RAT. Por, që të dyja shtrihen dhe janë prezentë, aty ku është folësi/veneruesi/ i dukurisë, pra është edhe në kohën e tashme.

## Aj, Ej, Uj, Ij, Oj

Çdo zanore paraqet një hapësirë, në kuptimin fizik , me shtrirje e formë të caktuar.

Kështu, A, E, U, I, O, Y janë zanoret (z+ Anore), të cilat secila nga këto ka kuptim dhe është fjalë në vete. Kështu, gjatë shqiptimit të tingullit I futi ngurtësohet , tërhiqet në maksimum, duke formuar një korridor sikur të futet në cilindër, e cila merr kuptim sa më shumë dhe më gjate theksohet I-ja. *(I është numër 1, shembull; I farë e keqe, I gru, i njeri, ...fjale. I përdoret pothuajse vetëm në Kosovë dhe rrethinat e saj, në të cilën paraqitet vend burimi i gjuhës shqipe, dhe të njëjtën kohë paraqet trupin që e ka formën cilindrike, të ngritur mbi dhe, e cila në prerjen tërthore (trashësinë e ka të shumë më të vogël sesa përmasat e gjatësisë).*

Nga kjo përdoret I edhe në përshkrimin e çdo formë që është ngritur afërsisht cilindrike, të gjësëndit, që gjatësinë e ka më në prerje tërthore shumë më të madhe sesa trashësinë e saj, ose që trashësia është gati e papërfillshme sesa gjatësia e tij. Natyrisht se fjalët: Dhimja/ Dhimta, është më theks në I, ashtu që kemi Dhanje në formën DHI, ashtu që theksi i I-së i ngjason një cilindri, shigjete/thike e cila ngulet në trupin, kështu duke përshkruar ndjenjën e nguljes, dhimtës,..etj.

Kështu, kanë lindur fjalët: Vi- e cila ndërtohet nga fjala V/Ve/VU...+I, pra bashkimi i vënies=Vnu=VNI=..e cila është formë që tregon se në I (n'i pra mrena në I, në strukturën e saj, që thjeshte flet për formën e I-se) është Vene gjësëndi lëvizjes, e cila lëvizje ose Nu ndodh jo në një pikë, por në hapësirë mjaft të gjere, dhe është numje dinamike.

NI përshkruan Nguljen ose Nu-mjen në I ose gjësëndit në formën e I-së, kështu I mund të quhet edhe pjesa e shtizës, e cila ndihmon nguljen e fellë/thellë.

SI rrjedhim, nxjerrim në përfundim se I mund të jetë edhe formë e shtrirë, ashtu siç është vi-ja e ujit.

Nga N'i= ní nxjerrim në përfundim se kemi veprim e tillë, të ndërtimit të fjalëve duke filluar me bashkëtingëlloren N (ku N është fjalë, ka kuptimin e nxanjes / nxënies vend/ ven/ ose futje në trupin tjetër, i cili ka kryesisht përmasa më të mëdha, ashtu si nohet/ vihen/ temelet/ themelet/ e shpis'/ shtëpisë/, ose qytetit/ndërtohet qyteti për çdo zanore , siç është N'A=na=Naj, N'U=nu=nuj, N'e=e përafërt me Në E=N'e=Ne=Nej=Neje, Në O=N'o=No=Noje..., Në Y=N'y=Nyje..etj.

## Shpjegu /Shpjegu

*Shpije + Gju=me gjuajt në shpi ose shumë pej gjujt.*

Se emri MANAR në shqipe do të thotë MA ANA AR, pra MAN AR ose edhe MAN NAR prej nga kemi MANAR, që përbëhet ANAR, që do të thotë AN AR, pra AN e lartë, anë e ngritur ose që ngritët ose që ngritët vazhdimisht pa e kuptuar shikuesi/këqyresi, ndonëse ai është i vetëdijshëm se po ngritët. MAN ANAR do të thotë MAN ANEN e NALTE, AN AR që do të thotë ANE e ngritur për habinë time. Kështu, fjala arabe MANAR në të vërtetë vije nga Evropa dhe është trajtë e emrit FANAR. Duke i ditur veçorit e tingullit F në gjuhën shqipe, kemi FA=A, prej nga ANA AR do thotë ANA që Ngritët (NGRITET/NGRATET) ose që është Ngritur ose që është në ngritje. Kështu, GAR do të thotë GA AR, prej nga GA ka kuptimin e sotëm që përdoret në Jug ose Veri GJA. Zakonisht me GAR kuptojmë një gjësend të ngurtë me përmasa të mëdha, ashtu sikur një GUR që do ta rrisnim në përmasat e bjeshkës (*Përshkruan rënien në BJE+SHKO i nerrum/ ndërruar/ në SHK, të formës teposhtë që përshkruhet më fjalën SHK-së, pra një SHKO, që bëhet nëpër formën gjeometrike në ramje/ rënie/ të lakores*), dhe kështu të formohen shpatet dhe forma e lakuar nëpër të cilën mund të vraponim, ose të ngisnin , pa i dhanë force të madhe këmbeve dhe pa harxhuar fuqi,

## Pleuratët

Pleuratët që i bije një shpejtësi e madhe e dal në dritë me fjalën PLEU, qe na jep shpejtësinë dhe fillimin e LEU, e cila fjalë është shumë e kuptueshme për në edhe sot. Kështu,fjalën PLE mund ta përafrojmë me fjalën Leuratët, që bije Pej/Pi+...Leurat=Le Urat, Lurat, që në të vërtetë përshkruan formën e Lurat=Urat/Ura./ur. Mund të përgjithësojmë se ky emër ky emër na jep shtrirjen Pej LEURAT, ku LEURAT na jep shtrirjen e tyre qe përshkruhet me emrin RAT, ose LEU RAT, të ndërlidhur me ndodhin e caktuar në historinë e tyre. Gjithashtu mund të përshkruaj edhe shtrirjen e tyre të veçantë tw lënë anash.

## Person/Presion/Preson/prij shon/ pershon

Ndonëse (NDAN'SE, ku pjesa NESE në të vërtetë është SE, por NDA=N'DA ku kallëzohet se diçka po ndodh brenda ose në veprimin/dukurinë e DA-së, po ashtu NESE ka kuptimin N'SE, që tregon se brenda veprimit dukurisë SE, që shpreh sasinë e materies gjësendit të

përhapurit në formën shtjellore, po ndodh diçka brenda saj. N'SA dhe N'DA, N'DODH/ N'ODH, N'XEHT,...etj.) në shikim të parë nuk duken fjalët e gjuhës shqipe, megjithatë këto fjalë janë pjesë e njëjtë e fjalëve të gjuhës sa familjes prej nga shqipja vije, ose më drejt të themi, ishte pjesë e saj. Në pjesën e parë kemi fol gjerësisht për SON/SION/SEN/SAN/SUN,...si edhe në sasi më të mëdha SHON/SHION/SHEN/SHAN/SHUN,...ose në sasi shumë më të vogla si CON/CIION/CEN/CAN/CUN. Këto janë të ndërtuara nga S'ON=SO+ON, SI+IN=S'IN=SHIN. Po ashtu, kemi sqaruar në hollësi fjalët; *PRE/PRI/PRO/PRU/PRA/PREA/PRY/PRUE*...,si dhe *PER/PAR/PIR/POR/PUR/PYR/PEAR/PIER*,...etj., fjalët e ndërtuara nga fjalët PE RE=P'RE, PE+ RI=P'RI.

Nga krejt kjo, Person në të vërtetë do të thotë P'ER, pra PEJ ER gjësend që ekziston në sasi të caktuar/ caktueme/ , pasi edhe njeriu është nga materia në formën e Shtjellës /shllungs/ në sasi SON/SAN, kështu PER+SON na jep kuptimin PER sasinë SHON, ashtu sikur kur themi M'SHON , PSON=P'SHON që na jep pamjen e fjalës SHO në formën SHO+ON, pra një rrjedhje, lëvizje e matësi në trajtën SHO, e cila ecë deri në AN =ON. Kështu, SHON na përkujton MA SHON/MOSHON/MSHON duke na dhanë MUJTJEN /MAJTJEN/ e sasisë SHON/SON. Fjala **PERSON** vjen nga paragjuha indoevropjane, e cila ka lidhje të fortë me gjuhën shqipe, thjesht i përket asaj.

## **RUM/RIM/RAM/REM/ROM/RYM/REAM/ROIM,...**

Mas shqyrtimit të hollësishëm për kuptimet e fjalëve RU /RI /RA /RE /RO /RY /REA /ROE, të cilat u krijuan në fillet e krijimit të gjuhës sonë, në të vërtetë kishim të bëjmë me përshkrimin e formave dhe krijimin e fjalëve me bashkimin e këtyre fjalëzave të ruajtura gjerësisht në format elementare në hapësirën e Kosovës - Dardanes, si qendër më e lashtë e kësaj gjuhë. Në vazhdim gjerësisht kemi dhënë, shpjegimet e hollësishme për fjalët UM/IM/AM/EM/OM/YM/ EAM/ OIM... dhe MU/MI/Ma/ME/MO/MY/MAE/MOI...

Kështu, fjala RUM, përbëhet nga dy fjalë, RU dhe UM, prej nga RU, ka kuptimin e Rujtjes/ Ruajtjes, ashtu si përdoret edhe sot, do të thotë nuk kemi mundësi tjetër, përveç ta pranojmë, se fjala RU do të thotë më RUJT, në Kosovë/Dardani ruhet e përdoret gjerësisht fjala RO, prej nga kemi fjalitë: *No RO se mas po t'xajn prit. Ja kam nu RO, që shiu i fortë po vjen, masi po fryn jugu.*

Si rrjedhim NO RO, NU RO përdoret në DARDANI/ DARI/DORI/ DORIK/ DORO /DORIS,... ka kuptimin VE RO, VNO RO, VEN RO, ose VEN ku gjendet RO, prej nga kemi VENRO, VENROJE, e shndërruar në JUG VEREJ, pra VE RE, ose Hip në RE dhe shiko poshtë në kuptimin edhe ma nalt/ ma lartë/ sesa në RO, e cila është RE. Me të njëjtën logjike të ndërtimit të fjalës VE RE, VE RO, NO RO, në RO, NU RO, kemi edhe fjalën NER në kuptimin në RO, pra NO ose NU ose VENO/VENOSE/VENDOSE në nalt'sin / lartësinë/ RO, dhe rri aty në RO, Noja RO,...,etj.

Pafytyrësia shumë e madhe e studiuesve, të cilët donë me çdo kusht ta mrojnë/mbrojnë/ parregullsitë në gjuhën letrare, si edhe largimin e shumë fjalëve pa kurrfarë dije nga Fjalori i Gjuhës Shqipe është se fjalën NDERO e përkthejnë në DER, pra në DER është NDERI, që është rren e paq/pastër. Me këtë, në RO/NERO ose në RU, në RI, NERA flet për vendosjen në lartësi të caktuar RA, RO , RI, RU, RE,..., etj, si shembull në RU ma kuptimin NERU ose NU RUTJEN , me RU me vendos/ NU RUJ , prej nga fort mirë e kemi sqaruar NU RU, në RU, pjesa NE/NA/NI/NO,..., ka kuptimin NU. Përrjashtimi i fjalës NU RO, se NO RO, prej nga ka dalë fjala VE NO RO, ku VENERO, ose VERE, VERO, etj, është vërtetim i mjaftueshëm se të njëanshëm janë ata, të cilët me çdo kusht i luftojnë fjalët shqipe, të ruajtura me mijëra vite.

Por, vazhdojmë ndërtimin e fjalëve me të njëjtën logjikë, fjalë të krijuara me logjikë të njëjtë:

BLERI/RIM

BLERO

VLER/VLERO/VLERA

VERO,

VIRA

VORA

KRI/KRA/KRO/KRY/KRU

MRI/MRO/MRU/MRY/MRA

TRI/TRA/TRO/TRE/TRU/TRY

GRI

BLERA/ BLE+RA	BLERO/ BLE+RO	BLERU/ BLE+RU	BLERE/ BLE+RE	BLERI/ BLE RI	BLERY/ BLE RY
VLERA/ VLE+RA	VLERO/ VLE+RO	VLERU/ VLE+RU	VLERE/ VLE+RE	VLERI/ VLE RI	VLERY/ VLE RY
KLERA/ KLE+RA	KLERO/ KLE+RO	KLERU/ KLE+RU	KLERE/ KLE+RE	KLERI/ KLE RI	KLERY/ KLE RY
GLERA/ GLE+RA	GLERO/ GLE+RO	GLERU/ GLE+RU	GLERE/ GLE+RE	GLERI/ GLE RI	GLERY/ GLE RY
NERA/ NE+RA	NERO/ NE+RO	NERU/ NE+RU	NERE/ NE+RE	NERI/ NE RI	NERY/ në RY
PLERA/ PLE+RA	PLERO/ PLE+RO	PLERU/ PLE+RU	PLERE/ PLE+RE	PLERI/ PLE RI	PLERY/ PLE RY

Etj.

Kështu, BLE, GLE, VLE, KLE, ... përshkruajnë veprimin LE, ndërsa *simas*, mendoj se kjo fjalë, nuk u pranua, sepse saktësisht i jep vërtetim se fjala MAS/MASA janë nga gjuha shqipe/duke i bajt veçoritë e fjalëve – tingujve B, G, V, K, F, P, etj.

*Natyrisht, tabela e mësipërme na jep shpjegimin dhe kuptimin e emrave NERO, por edhe NEURON, si edhe gjermanisht NIER/NIR, në shqipe AFRO/AFRI, por edhe PLEURAT.*

Nga kjo përgjithësojmë:

BLETA/	BLETO/	BLETU/	BLETE/	BLETI/	BLETY/
BLE+TA	BLE+TO	BLE+TU	BLE+TE	BLE TI	BLE TY
VLETA/	VLETO/	VLETU/	VLETE/	VLETI/	VLETY/
VLE+TA	VLE+TO	VLE+TU	VLE+TE	VLE TI	VLE TY
KLETA/	KLETO/	KLETU/	KLETE/	KLETI/	KLETY/
KLE+TA	KLE+TO	KLE+TU	KLE+TE	KLE TI	KLE TY
GLETA/	GLETO/	GLETU/	GLETE/	GLETI/	GLETY/
GLE+TA	GLE+TO	GLE+TU	GLE+TE	GLE TI	GLE TY
NETA/	NETO/	NETU/	NETE/	NETI/	NETY/
NE+TA	NE+TO	NE+TU	NE+TE	NE TI	në TY
PLETA/	PLETO/	PLETU/	PLETE/	PLETI/	PLETY/
PLE+TA	PLE+TO	PLE+TU	PLE+TE	PLE TI	PLE TY
FLETA/	FLETO/	FLETU/	FLETE/	FLETI/	FLETY/
FLE+TA	FLE+TO	FLE+TU	FLE+TE	FLE TI	FLE TY

Etj.

Me të njëjtën logjikë kemi edhe krijimin e fjalëve:

BRET/	BROT/	BRUT/	BRITI/	BRAT/	BRYT/
BRE+T	BRO+T	BRU+T	BRI+TI	BRA T	BRY T
VRET/	VROT/	VRUT/	VRITI/	VRAT/	VRYT/
VRE+T	VRO+T	VRU+T	VRI+TI	VRA T	VRY T
KRET/	KROT/	KRUT/	KRITI/	KRAT/	KRYT/
KRE+T	KRO+T	KRU+T	KRI+TI	KRA T	KRY T
GRET/	GROT/	GRUT/	GRITI/	GRAT/	GRYT/
GRE+T	GRO+T	GRU+T	GRI+TI	GRA T	GRY T
NET/	NOT/	NUT/	NITI/	NAT/	NYT/
NE+T	NO+T	NU+T	NI+TI	NA T	NY T
PRET/	PROT/	PRUT/	PRITI/	PRAT/	PRYT/
PRE+T	PRO+T	PRU+T	PRI+TI	PRA T	PRY T

FRET/ FRE+T	FROT/ FRO+T	FRUT/ FRU+T	FRITI/ FRI+TI	FRAT/ FRA T	FRYT/ FRY T
----------------	----------------	----------------	------------------	----------------	----------------

Etj.

Nga fjalët në këto tabela, shohim se rrënja kyçe e kuptimit të fjalëve është LE/LA/LU/LI/LO/LY/L...dhe RE/RA/RY/RO/RI/RU...

Në këtë pjesë do t'i shpjegojmë vetëm dy fjalë, të cilat i përdorim shumë:

**LITAR:** na jep kuptimin LI= i LAN në trajtën LI dhe IT me gjatësi ose shtrirje IT/TI. Me këtë LITAR përshkruan LIT, e trajtës LAT e është Lan në I, kurse pjesa LIT+TAR, na jep gjatësinë në formën e TURINIT pra, TAR. Dhe emrin REA që në Dardani aty ku ruhet burimi ma i vjetër i gjuhës sonë, e cila REA kuptohet si RAE, dhe përshkruan *RAMJEN*, pra ajo që bije nga sipërfaqja e ngritur R në formën ER, e cila përfundon në sipërfaqen RE ku shtrihen RET, prej nga kemi REA, sepse vjen nga RE-JA dhe nuk është kurrëgjë tjetër përveç RE A. Nga RE A do të thotë me RA nga sipërfaqja RE, kurse RAE që përdoret, RAE YLBERI, RAE MJEGULLA,...., etj.

### **Shënim:**

*MJEGULLA ka kuptimin MJE, do të thotë ME JE=MJE, MA JE=MAJE/MJA, MU JE=MUJE/MJU, MO JE=MOJ/MJO,.. Në vazhdim, GULL, ka formën e gjësëndin GU, e cila del nga mren'sia ULL në formën ULL/LLU dhe është shumësi i fjalës UL/LU.*

*MJEGULL/MJEGJULL/MJEGJALL*

*MJEGULL/MJEGEL/MJEGJEL*

*MJEGULL/MJEGAL/MJEGJALL..., .që e përshkruan daljen e gjësëndit në formën GU, ashtu si GUN- i, por i cili del nga pozita ULL, pra ngritët nga ULL.*

*Kështu, GULL/GJULL*

*GELL/GJELL*

*GEL/GJEL,...etj.*

*Nga kjo kemi ME JE GULL ose M'JE ose e MAN JE, ku JE është lëvizje e IE në largësi, e cila shndërrohet IE në JE; prej nga kemi dy mundësi;*

*IE, IA, IU, IO, IY, I, të cilat shprehin ose shpërfaqin prezencën e I-së në hapësirat A, E, U, Y, O, I prej nga lëvizja e I na j+ ep, I kthehet në J dhe kemi JI, po ashtu si me:*

*JE, JA, JU, JO, JY.*

*Kur themi JE na jep përshkrimin e lëvizjes I, pra në largësi, ku marrim JE ose JI dhe përshkruan prezencën me kanë në E ose në lëvizje përgjatë/perzgat nalt'sis kemi JI.*

*Po ashtu, kur themi JO, ka kuptimin e lëvizjes në O, pra në TOK. Kemi shpjeguar tokë ka kuptimin i T'O-së prej nga kemi T'O' K, pra T O-së OK në kuptimin KO=KA. Të gjitha shpjegimet që i kemi ba/ bërë / për zanoren K, na jep në këtë emër, kuptimin e tokës dhe vetive të saj*

## **Knaq/ Knaqun=KA NU QITJEN=KA NU/NA AQ/QA, KNA=NA QUN**

KNAQUN do të thotë KNA=NA=NU QUN, pra me NA, me dhan, pra NA si trajtë në kuptimin **NU QUN, KNAQUN do të** thotë me KNA QUN=NA QUN=NU QUN. Kur themi Knaqun, përbëhet nga fjalë KA+NA+AQ+UN, prej nga KA+NA=KNA, nga KNA është formë e fjalës NA, pra Ana prej nga JEPET ose DHAN, në trajtën KNA, dhe QUN, në kuptimin KNA që është NA, por e plotësuar me veçorit e tingulli KNA, e cila na jep përshkrimin e damjes/ ndarjes/ se veprimit NA, e cila e ruan një pikë të përbashkët të tan'sis/ tërësisë/ si KNA. Nuk do mendue/ menduar/ shumë se KNAQUN përfarohet me fjalën KNA=NA QUN, pra Knaqsia/ kënaqësia/ përkufizohet sikur fjalja NA QUN, pra NA A DHAN QUMJE, si NA QUN/ NA QIN, ku kemi KNAQUN që do të thotë KNA QIN, pra NA QIN. Asht normale me kuptue / të kuptosh, se KNAQ ka kuptim NA AQ, pra gjithçka përshkruan QUMJEN në format; QA/QI/QO/QU/QU/QY/QE/Q,...si edhe qumjet/ çuarjet/ e sipërfaqeve AR/OR/ER/IR/UR/YR,..., në format QAR/QIR/QOR/QUR/QYR/QER/QR, ose

Tkurrjen dhe rrasjen e këtyre QUMJEVE permrena/ përbrenda/ këtyre të SIPERFAQEVE, të cilat janë ARR/ERR/IRR/ORR/URR/YRR/RR prej nga marrim QU, e cila futet e ngjeshet përbrenda/permrena/ sipërfaqes/, që mshel hapësirën e ngushtë, e në ngushtim e sipër qe është QU+URR pra QU që futet me T'K'URRJE në URR prej nga QURR, dhe ngjashëm: QI në IRR; QIRR, dhe kështu me radhë.

QE+ERR=QERR



QI+IRR=QIRR

QU+URR=QURR

QO+ORR=QORR

QA+ARR=QARR

QY+YRR=QYRR,...., etj.

Natyrisht për të kuptuar drejt fjalën KNAQUN radhitim/radhisim/ fjalët:

QAN	QIN	QUN	QON	QEN	QYN
KNAQA	KNAQI	KNAQU	KNAQO	KNAQE	KNAQY
N	N	N	N	N	N
NA QAN	NA QIN	KA QUN	NA QON	NA QEN	NA QYN

Bashkimi i NA dhe AN na jep ANA, prej nga kemi QAN+NA= QAN

QANA	QINA	QUNA	QONA	QENA	QYNA
------	------	------	------	------	------

Krijimi i emrit KAQAN i LAKNES prej nga kemi përshkrimin KA QAN në kuptimin KA QAMJE por edhe KA QUMJE, në trajtën QAN, pra që QAHET

KAQAN	KAQIN	KAQUN	KAQON	KAQEN	KAQYN
A	A	A	A	A	A

Nga kjo kemi *qumjen/ quarjen/* e sipërfaqeve AR/IR/ER/UR/OR/YR, si edhe tkurrjen e hapësirës që mbështjellin dhe e tkurrin ose i ngjeshin këto sipërfaqe dhe ajo çka gjendet përbrenda tyre: ARR/ERR/IRR/URR/ORR/YRR,...etj.

QAR	QIR	QUR	QOR	QER	QYR
KRAQ	KRAQI	KRAQ	KRAQ	KRAQER	KRAQY
AR	R	UR	OR		R
RA	RA QIR	KA	RA	RA QER	RA QYR
QAR		QUR	QOR		

Bashkimi i RA dhe AR na jep ARA, prej nga kemi QAR+RA= QAR

QARA QIRA QURA QORA QERA QYRA

Krijimi i emrit KAQAR i LAKRES prej nga kemi përshkrimin KA QAR në kuptimin KA QAMJE por edhe KA QUMJE, në trajtën QAN, pra që QAHET

KAQA	KAQIR	KAQU	KAQO	KAQERA/KQE	KAQYR
RA	A/	RA	RA	RA	A/
KQAR	KQIRA	/KQUR	/KQOR		KQYRA
		A	A		

Dhe

QARR	QIRR	QURR	QORR	QERR	QYRR
KRAQ	KRAQI	KRAQ	KRAQ	KRAQERR	KRAQY
ARR	RR	URR	ORR		RR
RA	RA	KA	RRA	RA QERR	RA
QARR	QIRR	QUR	QOR		QYRR

Bashkimi i RRA dhe ARR na jep ARRA, prej nga kemi QARR+RRA= QARR

QARRA QIRRA QURRA QORRA QERRA QYRRA

Krijimi i emrit KAQARR i LAKRRES prej nga kemi përshkrimin KA QARR në kuptimin KA QAMJE por edhe KA QUMJE, në trajtën QARR, pra që QAHET në futje brenda ARR-ES.

KAQA	KAQIR	KAQU	KAQO	KAQERRA/KQ	KAQYR
RRA	RA/	RRA	RRA	ERRA	RA/
KQARR	KQIRR	/KQUR	/KQOR		KQYRR
	A	RA	RA		A

Diku kjo fjalë ka kuptimin bazë DA KAN, në kuptimin jo ka nda, por nga pjesa KAN që shpreh pronësinë ose pasjen KA, KAN, KAM, KASH, pra DA pjesën KA, ku DI është në kuptimin DA, dhe KA, KAN ka kuptimin në formën KU, KUN prej nga kemi DA KAN=DI KUN, kështu

s' do menu/ menduar/ shumë se fjala DIKU dhe DAKA kanë kuptimin në baza të njëjta, kurse KU është trajtë e fjalës KA, ashtu si KUN me fjalën KAN.

## **AR/RA, IR/RI, UR/RU, OR/RO, YR/RY, ER/RE**

### **1.**

Nga AR/RA, IR/RI, UR/RU, OR/RO, YR/RY, ER/RE, kemi: P+AR/RA, IR/RI, UR/RU, OR/RO, YR/RY, ER/RE, EAR/RAE,...= **PAR/PRA, PIR/PRI, PUR/PRU, POR/PRO, PYR/PRY, PER/PRE, PEAR/PRAE,...**,etj. Nga kjo kemi, duke i shtuar AM që ka kuptimin e njëjtë me fjalët MA, por edhe MA/ME/MI/MU/MO/MY/MEA/MOE,...., si edhe AM/IM/OM/EM/UM/AEM/EOM,....,etj., marrim (**PAR/PRA, PIR/PRI, PUR/PRU, POR/PRO, PYR/PRY, PER/PRE, PEAR/PRAE,...**)+(AM/MA/M,...)= **PARMA/PRAM; PIRAM/PRIAM,..PURAM/PRUAM,...**etj., natyrisht lexuesi menjëherë duhet t' i kuptojnë, si edhe emrat historik, siç janë **PARMA**, që duhej të jetë përshkrim i pjesës së ngritur në formën AR, në trajtën PEJ+ARMA, ose **PARAM=P+ARAM**, ku ARAM është një emër i njohur nga toponimet shumë të lashta.

Kemi fol gjerësisht për fjalën AR dhe kuptimin e kësaj fjalë shumë me rëndësi në krijimin e fjalëve të shumta dhe përshkrimin e dukurive, si edhe në formimin e gjuhës shqipe. Kemi thënë, kjo fjalë e përshkruan dukurinë fizike të ngritjes ose rritjes së trupit, natyrisht kemi thënë se AR dhe pika më e lart e saj është RA, ashtu ngjashëm ngjitja pak permi (përmbi) të kemi OR dhe pikën më të lartë të saj RO, si edhe ngritjen më të lartë sesa RO, ose ngritje e tillë që naltësia / lartësia / ose gjatësia është shumë më e madhe sesa trashësia ose gjerësia është e papërfillshme ose jo e dallueshme.

Kështu, hapësira e cila përfshin nga TOKA deri të RET quhet ER, dhe çdo gjë me lëvizje në këto hapësira quhet ER, dhe pikërisht ERA është e padukshme të cilës i shihet veç ndikimi i saj, i bije sikur të lëviz hapësira e tejudkshme, e cila me një emër u quajt ER, po ashtu çdo gjë që kuturbon / kundërmon/ , pra që i vije cofëtinë ose erë e kandshme / këndshme/ quhej ER.

## **Shembull:**

*Fjala AROMA do të thotë AR OMA ose AR AMA, trajtë e cila shpreh të njëjtën formë të fjalës AMORA, të cilat lidhen më ruajtje RO, me lartësi dhe matjen e saj MA/AM, dhe me të gjitha format që i kemi shpjeguar për gatë librit. Rrjedhimisht emri MARI (EMRI=E MARI, na jep rriten nga TKA dhe TKA është ajo MAJTËSE ) AMORA/AMARE,...interpretohet si dashuri, e cila është A (MAR) TESA, do të thotë A MAR TESHJA, TESHJE E MAR, MARESLA të MA të RUN (MARUN/MAREN/MOREN,...) dhe të RRIT (RI, AR, RE, RU,...). Kështu, AROMA do të thotë A ROMJE e venosun/ vendosur/ në vendin e sigurt në ROM, pra në rrafshnaltë RO dhe ajo që e man atë OM=ROM, ose RAM/RIM/REM/RUM në format RAMELIJA, RUMELIJA, ROMALIJA, LEROMA, ROMAL,...,etj.Lexuesi muj (munet, mundet) më i zgjanu/ zgjeruar/ shpjegimet e veta në renditjen e fjalëve RM dhe MR në format R(zanore)M dhe M(zanore)R(anore),...etj.*

**Shembull: ERA KALBESIN (nga KALBE= KA LA BA , KALBET= KA LA BET= E BOTUN që e KA LA).**

**Kështu, ngjashëm kemi folur për:**

**IR dhe RI**

**UR dhe RU**

**OR dhe RO**

**YR dhe RY**

**EAR dhe REA,...,etj.**

Kështu, kemi folur gjerësisht në krimin e fjalëve BA+AR=BAR, LA+AR=LARA (në kuptimin LARA-LARA jo në kuptimin LAN ose La, sepse gjuha e Jugut përjashton rregullat, pra ka shformime), KA+AR=KAR, MA+AR=MAR, FA+AR=AR=FAR. GA+AR=GAR.

Megjithatë, të ndalemi edhe njëherë në shtjellim e fjalës PAR, prej nga janë krijuar fjalët: PA+AR ose nga P'AR, ku AR është ngritje, diçka e vendosur përmbi folësin ose sistemin krahasuese prej nga shikohet/këqyret/ dukuria e ndodhjes së AR. Ana e kundër e fjalës AR, është RA, e cila ka krijuar fjalën KAR dhe KRA, pra nga KA AR dhe KA RA, ose fjalët GRA dhe GAR, që do të thotë G+RA në formën GJA RA =GRA ose GRE=GJA +RE ose GRI = GJA +RI ose GRU=GA+RU=GJA+RU, ose GRO=GA+RO=GJA +RO.

Njëjtë si fjalët KRO/KRI/KRY/KRA/KRE,..., në format KA RO=KRO, KA RI=KRI, KA RE=KRE, KA RU=KRU, KA RY=KRY, ose KREA=KA REA, KROI= KA ROI,...etj.

Kështu, ROI, RUI REI majnë/ mbajnë/ kuptimin, i RUJTUN.

2.

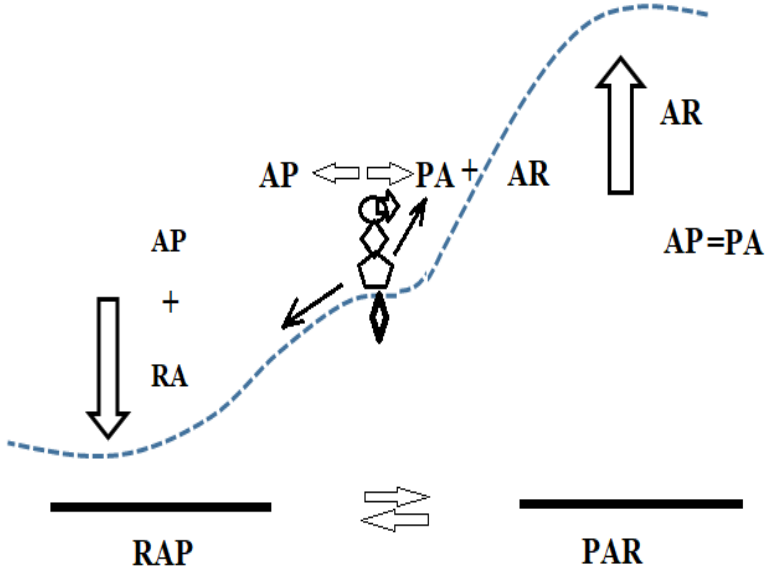

3.

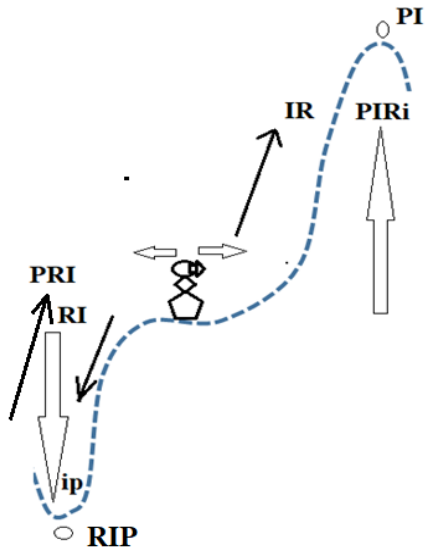

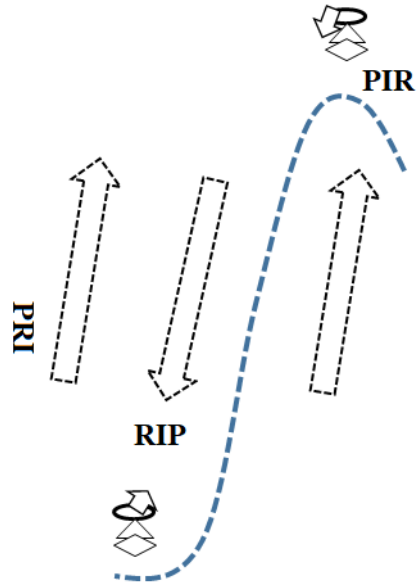

4.

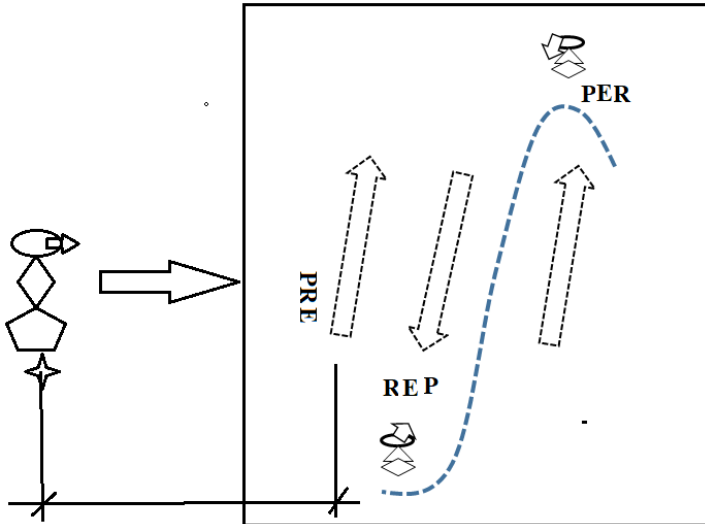

5.

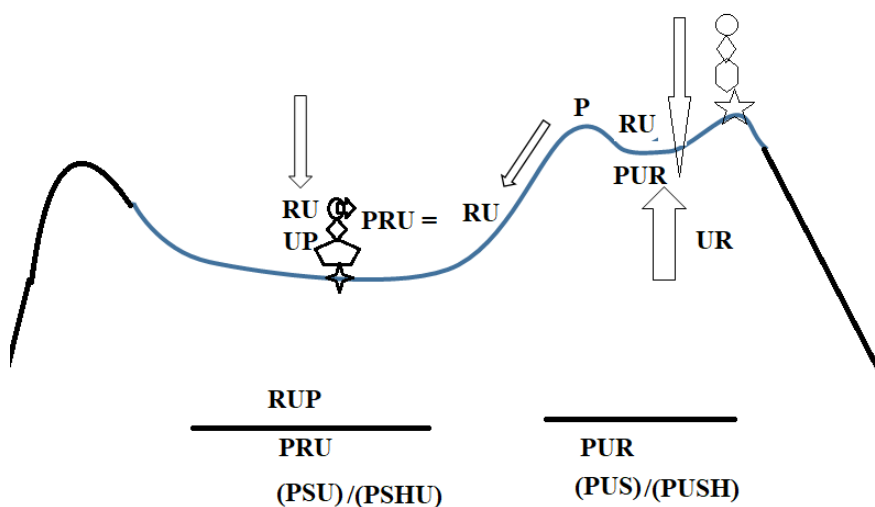

## SHTYP/PSHTYJ

Në pjesën e parë të librit, kemi dhënë sqarime lidhur me formimin e fjalës SHTYP.

Të trajtojmë më mirë duke shtjellua me hollësi. Nga pjesa *SHT* (shikoje vizatimin e ma poshtëm), nënkuptojmë që kjo është fjalë, e cila përbehet nga dy fjalëza: *SH dhe T*. Për shkak, se nuk kanë asnjë zanore tash ndërmjet SH dhe T, tregon ekzistencën ose veprimin shumë të shkurtë të fjalës SH, e cila shtrihet ose vepron në gjatësi që nuk dihet të parapërcaktojmë por, por që dihet se shumë ose tepër e shkurt. Gjatësia e vogël ose koha e shkurtë e shtrirjes/ekzistencës së SH-së, përcaktojnë me tingullin T, i cili na tregon vetëm kufirin e shtrirjes së SH-së, pra ajo përfundon ku merr fund madhësia e SH -së ( kur ai është trup fizik ose ekzistenca e dukurisë, kur ai është , lëvizje, zhvendosje,....,etj.). Në vizatimin numër 1, interpretohet fjala SHT..



Në vizatimin numër 2, kemi fjalën SHTY.

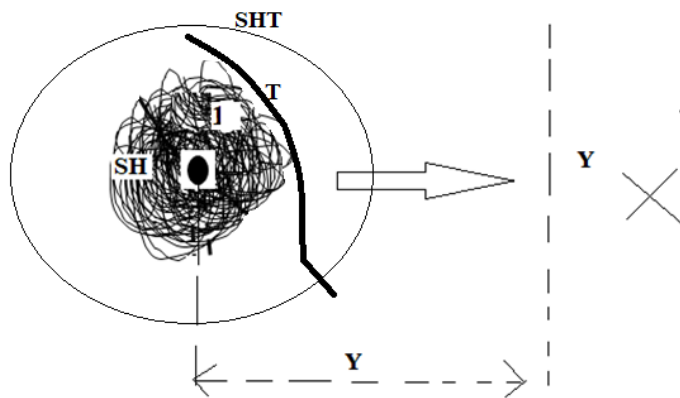

Në vizatimin numër 3, kemi fjalën SHET.



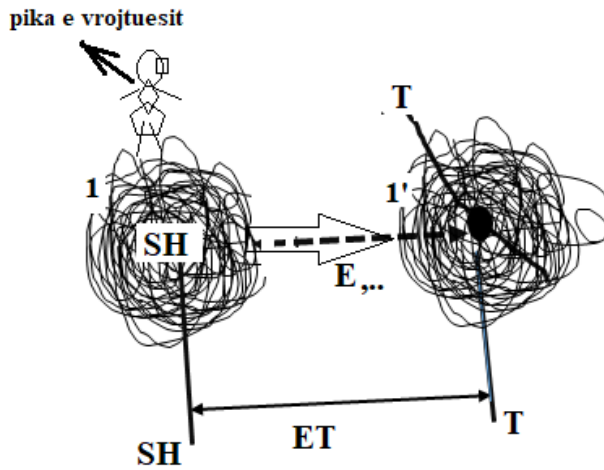

## Ndërrimi i vendit në fillim e fund të fjalës P

Kemi SHTYP, që përbehet nga SHTY+ YP, pra YP SHTYMJE , kurse në qoftë se e marrim YP në formën PY trajtën dhe SHTY kemi PSHTY, që na jep një gjatësi të shkurtë ose shkurtësi të SHTYMJES, ndërsa në të dy rastet kemi përshkrimin e SHTYMJES, por këtu përshkruhet një veçori tjetër.

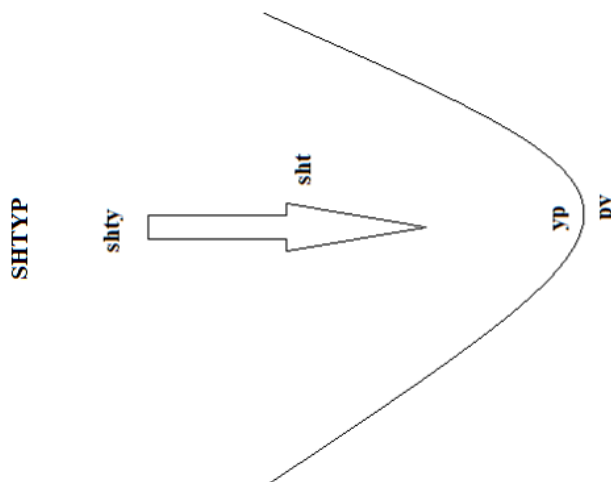

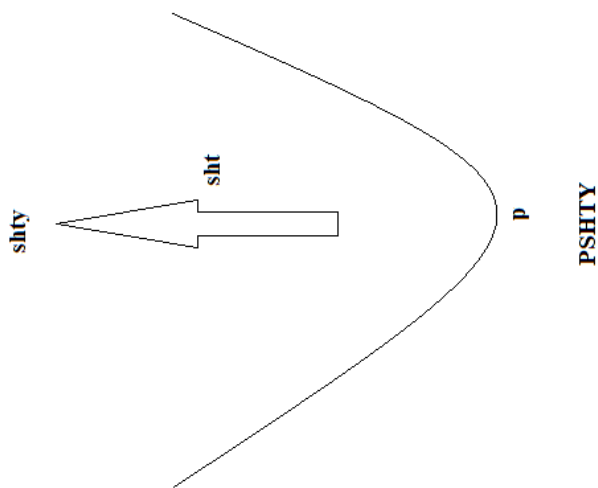

$$P + \text{SHTY} = \text{PSHTY}$$

$$\text{SHTY} + P = \text{SHTYP}$$

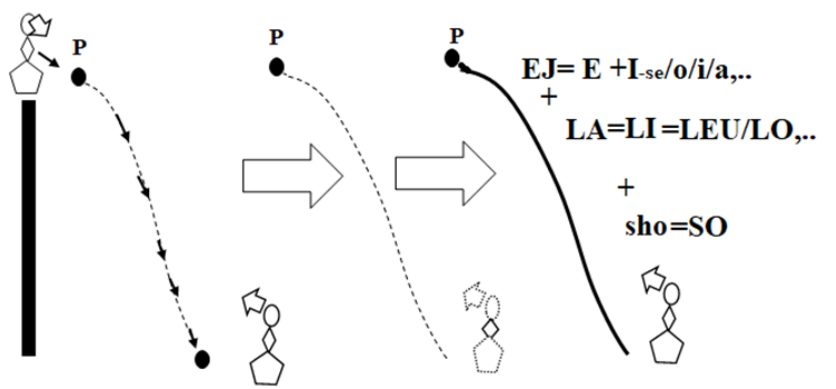

PE+LESHO=P'LESHO=PLES/PLAS/PLOS/PLUS/PLIS/  
 PALASH/PALAS/PLAS/PSHAL/PSHOL, nga  
 SHLO=LSHO ,....etj.

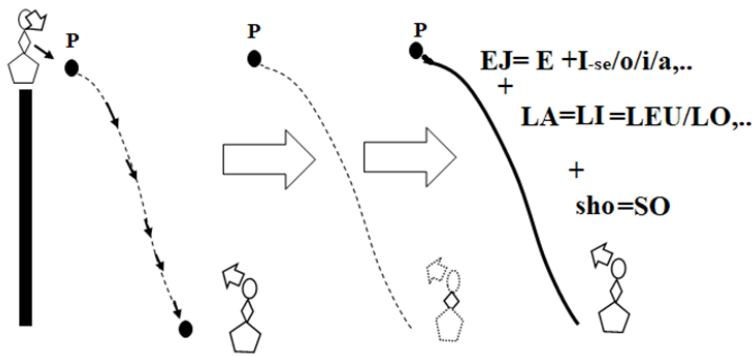

---

**PE+LESHO=P'LESHO=PLES/PLAS/PLOS/PLUS/PLIS/  
 PALASH/PALAS/PLAS/PSHAL/PSHOL, nga  
 SHLO=LSHO ,....etj.**

# LIBRI 11

*Larg detit rri pas mijëra vjetësh  
dhe nisem me ekspeditën e parë  
me sisteme të reja të gjej enigmën.*

**" Përsëri për harresën" Sadik Bicaj**

## ASTRONOMI/ASHTRONOM/A SHTROJ E NUME

**ASTRONOMIA (A STRO/SHTRO NO MI/ NU MA/NO ME/NI ME...)** – Vjen nga gjuha shqipe. Përbëhet nga fjala A STRO dhe NOM, e cila përafrohet me fjalën A SHTROJ E NUME. Versioni i fjalës ASTRONOME/ASTRONOME duhet të këtë mbijetuar deri në shek. XIX, ashtu sikur fjala SPJEGIM, NIGOJ, MENGES, që u ndryshuan shumë më parë në Shqipëri me fjalët SHPJEGIM/NIGJOJ, MENGJES, në të vërtet nga këto dy fjalë është përshkruar pamja e qiellit, që ndërlidhet me fjalën STRO=SHTRO, e cila ka kuptimin e gjësendit të shtruar, ndërsa shtrimi i gjësendit/materies përfshin sipërfaqen e gjerë, po megjithatë që ka trashësi.

Pra, sipërfaqja është shumë e madhe dhe gati e bën të papërfillshme trashësinë, megjithatë ajo ekziston, prej nga qielli përshkruhet si sipërfaqe

e  
SHTRUME/STRUME/SHTREME/SHTROME/SHTRIME/SHTRYME/S  
HTRAME/SHTROM/SHTROJ, rrjedhimisht qielli me pak fjalë është I  
SHTROM në formën E SHTROJE, I SHTRIM në tanë pamjen e saj. Asnjë  
grim nuk na lakon kjo fjalë nga kuptimin I SHTROM/SHTUMJES,  
SHTROJ e NUME, në kuptimin diçka që është e  
NUME/NOME/NAME/NIME. Sot në Kosovë folët/ flitet/ e folmja më e  
lashtë e gjuhës së saj, nga e tregon burimin më të lashtë, me shtrimjen/  
shtrirjen / në Dardani se paku këto 3000 vitet e fundit. Kështu, kemi  
NUN/NUM, NOM/NON, NEM/NEN, NIM/NIN, NAN/NAM,  
NYN/NYM,..etj, që në të vërtetë përshkruan gjësendin e vendosur, të  
marum/ ndërtum/ nertum ku pjesa TAM/TIM/TUM/TOM/TEM/TYM janë  
fjalë të nërlakume , me të njëjtën logjikë që u thur e evuloi  
(VULOJ/VALOJ/VILOJ, E VLOJ) nga gjuha jonë që nga fillimi:  
T'AM/T'IM/T'UM/T'OM/T'EM/T'YM/T'EAM,...,po ashtu kemi  
TAN/TIN/TON/TEN/TYN/TUN/TEAN ..., etj.

Dhe nga kjo ndërtohen fjalët:

ATAN=ATAN/ATANA

ETAN=ETANA

OTAN=OTANA=O'TAN'A

UTAN=U'TAN'A

Megjithatë, nga kjo kemi shprehje të hapësirës se ANES, ose të ANEVE, në formën ATANA, duke e shprehur më këtë fjalë madhësinë, shtrirjen dhe madhësinë e krahinës, e *emnimt/ emërimt/* të personit. S'do menduar shumë që shtrirja në formën ATANA, ose ETANA ose OTANA të shprehet si mungesë e ANES në formën ANA, e cila kalon NA, prej nga kemi TAN=t' NA, dhe E T'NA duke na dhënë fjalën ETNA. Natyrisht, ETIA na duket që ka kuptimin E T'I A, e cila tregon për

largësinë e formës E TI, që shpreh shpesh largësinë ose përgjatë trupit më formën që ka trashësinë e papërfillshme më gjatësinë e tij. Nga kjo E TI A përshkruan formën me shtrirjen nga personi /pika ku gjendet përshkruesi i dukurisë deri në pafundësi ose me shtrirje të pacaktuar, që nuk i dihet kufiri/ kufini/ , siç është shembull TA, TAO, TIA, që tregojnë për shtrirjen e hapësirës të përcaktuar më zanore nga Shikuesi dej në hapësirën e pacaktuar.

Megjithatë, ETA/ETIA, ETJA e përshkruan Etjen/EQTE, të personit që ka mungesën e ujit në organizëm, Kështu, Ú/UJA/Ú(j)TJA /UNJA/UJTNA dhe ETJE/EJTJA/EQT-UNT/ETNJA/ETNA, por edhe UNJA/ETNJA, me anën e këtyre krahasimeve kemi përshkruar në të vërtetë, në fillim hapësirën, largësinë, ndërsa ETJA na jep dy fusha në të cilat kufizohet me shikuesin /ose këqyresin/përshkruesin e dukurisë, si edhe kjo na jep pamjen krejt tjetër, sikur të jesh i ETUN, sikur gjendesh ndërmjet dy fushave, të cilat kufizohen të *veneruesi/norajtësit/*. Prej ETJE na jep përshkrimin e këtyre dy hapësirave të mbështjella/ pshtjella (*p+ shtyj, pshtuj/ pshtoj, pshte, pej+ shtjellës*), për rreth pika kufitare ku ato kufizohen. Megjithatë, fjala ETJE sikur na jep E TI JE për përshkrimin e diçkajes (diçka s=sh=asht=është) /**gjasenit/gjësendit/** tepër personale që ka të bëjë me individin dhe brendësinë e tij, sikur kur themi E TIJ/ETJE. Por, kuptimi i kësaj fjalë kuptohet dhe interpretohet me fjalën tjetër për të njëjtën dukuri EQTJA, që kuptimi i saj përafrohet me fjalën e EQET, që për shkak se nuk është EQET, pra ndërmjet EQ=QE=QI, dhe ET që shpreh largësinë , hapësirën që shtrihet në largësi. Kjo sikur na jep mungesën e kësaj Qitje/Eqitje/EQTJE/EQT, e cila na jep gjësendin që nuk ka qitje të plot, por mbetet përbrenda ( permrena), duke na përshkruar se Qitja *jet* (me jet, mbet, metet), aty ku është shikuesi/përshkruesi i dukurisë.

Kështu, EQ metët/ mbetet/ në hapësirën ku gjendet shikuesi i dukurisë, një qitje për mrena/ brenda/ vetes. Për ndryshe fjala ETJA na jep pamjen e fushës të largët. Fjala ETJE sikur na thotë ET IE, që shpreh distancën/largësinë e personit nga hapësira tjetër JE.

T'i krahasojmë dy fjali, që përdoren në Kosovë:

*EQET apo s'EQET kjo metët ndërmjet neve dyve.*

*EQET EQET kur punon shumë.*

*EQITI hana kryt e vet mi maje t'ROSALIS.*

*Nga fjala EQET shën' rrohet në fjalën EQT, ku zanorja ndërmjet Q dhe T, tuj kallxu se aty nuk ka hapsin nuk vazhdon më tej pjesa E QITJES, por metët E QTJES.*

Kështu kemi: AT JE, ET JE, UT JE, OT JE,...., etj. Në gjuhën e lashtë të Sicilisë, e cila doemos duhet të ndërlidhet më gjuhën para Latine, dhe doemos ka afërsi me gjuhën shqipe ETNA që sot përdoret të në si

ETNJ na jep pamjen e largësisë dhe mungesës së ujit, pra sikur përshkruan kur uji gjendet larg personit, i cili e përjeton ETJEN. ETNA nga gjuha siciliane përshkruhet si **Zjem** (zemër rrjedh nga *ze mar=n'ze mar=n'xemar/nzehmar=nze mar*), kështu MARI mshefet/ fshihet/ permrena/ brenda/ N'zehjes që shkakton RI, pra rritje, kurse MA i përket tokës masi ajo man/ mban/ dhe ajo rritet për shkak të ZE US-it që është edhe ZO, sepse ZO do të thotë lëvizje gjatësore e materies dhe krejt krijimit. Kështu, ZOS/ZES/ZEUS nuk janë kurrgjë tjetër veç emra jo të diellit, por të nxehtësisë. Kurse AT është largësia ku në fundin e saj gjendet Dilli/ Dielli/ , ET largësia ku në fundin e saj mund të jen RET, UT largësia ku në fundin e saj shtrihet U, dhe në të vendosen gjërat/gjanat/ në formën UN, ashtu sikur vendosën në: AN, EN, IN, ON,...etj.) që na jep emnin/emrin/ e vullkanit ETNA, por që mund të interpretohet edhe si mungesë e UJIT, çka e afron me kuptimin e gjuhës së shqipe.

Nga ETANA që shprehet për TAN hapësirën, kemi ETN/E'TN që na jep mungesën e asaj hapësirë që përkufizohet me fjalën AN, pra, kemi mungesën e ANES, kemi një T, ku fillon NU-mja, e cila ndodh aty për aty, pa shtrirje të mëtejme, dhe gjendet në largësi. Largësia edhe më e mëtutjeshme/mataneshme, është ETN/ATN/ATAN/UTAN/OTAN,...ku nga ETN na kthehet në YTN, prej nga kemi MA+YTN=MYT'N, e cila përshkruan një hapësirë/hapsinë/haps (HAP SO ose Nuk a HAPJE, por diçka e kundërt e saj që do të formohet më fjalën HAPSAN/HAPS, ashtu si fjala KAP që është KA AP, pra AP KA, por në të vërtetët kemi diçka KAPJE që nuk është KAPJE e mirë ose nuk asht / është/ as fare KAPJE, sepse KAP deken (VDEKEN/VDEKJE, shënimi i dhënë më poshtë) e vet, prej nga kemi KAPS, që i bije SO KAPJE ose është KAPJE në formën KAPS) prej nga gjerat behën/bahen/bihen/buhen/bohen/byhen,...., të paarritshme ose të pakthyeshme në botën e nimen/njëmend.

SONTE përafrohet me fjalën SA O NAT ose SO NAT, pra S'osht/sosht ma NAT, kurse SON(x)T, na jep ramjen/ rëniën/ e zanores, duke e shkurtua krejt gjatësinë/kohështrirjen (shtrimje/shtrome/shtroji) e NAT në NT, pra në diçka që ka kalu/ ka kaluar/ kaloi dhe nuk mbeti kurrgjë prej saj. Por, SANTE na jep përsëri sasi në pjesën ANT/ANAT/ që në bazë përshkruan shtrirjen e ANES dhe kjo nënkupton shtrimjen/ shtrirjen/ (ASHTROMJEN/A SHTRO MJEN/A STRO NON/A, Shtronon=a stro onon/anin/anon/onon) e ANES SE TERRIT ose kohëzgjatjes se Errit/T'errit.

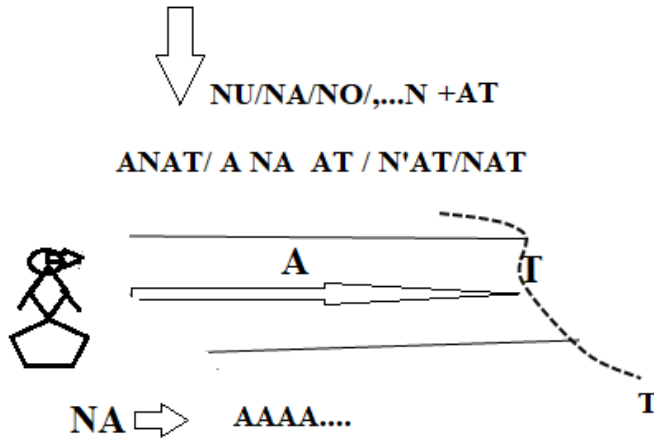

NAT na jep në të vërtet përshkrimin e gjatësisë së hapësirës /gjësendit, AT, kurse pjesa NA na jep AN-en, dhe largimin nga ajo AN për gjatësinë AT, prej nga kemi (jo AN, por largim nga AN në formën NA) NAT. E kundërta simas/sipas/ simetrisë, kemi NAT, prej nga TAN, kështu fjala TAN=TA AN=T'AN në jep pamjen e Anës dhe përfshirjen e saj me kufirin e përcaktuar me T, që na jep të kundërtën e fjalës NAT.

Si rrjedhim kemi NAT, që na jep largimin ose distancën nga AN deri të AT, por kjo distancë-largësi e hapësirës (gjithmonë kur themi largësi ose distancë duhet menduar/menu / në hapësirën prej tri përmasash, sepse njeriu që në fillim të rrugës se tij, botën e ka përjetuar në tri përmasa, ashtu siç është në sytë e tij), është përtej ANES. Kështu, fjala NAT na jep gjatësinë përtej ANES, e cila asht NA, që na jep përshkrimin e NATES, si shtrirje përtej ANES.



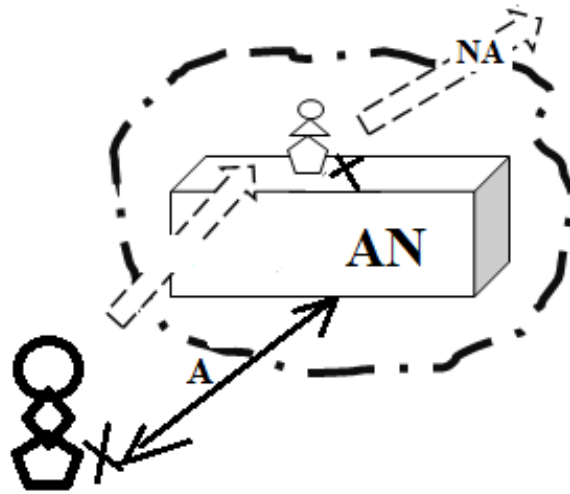

**E QITJE**

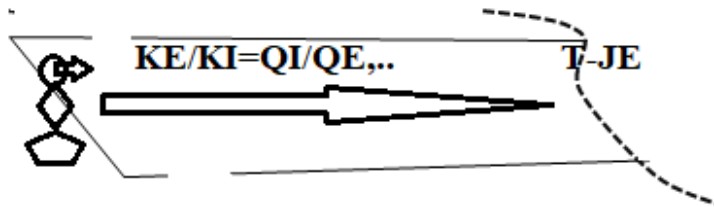

**EQT/HEQT**

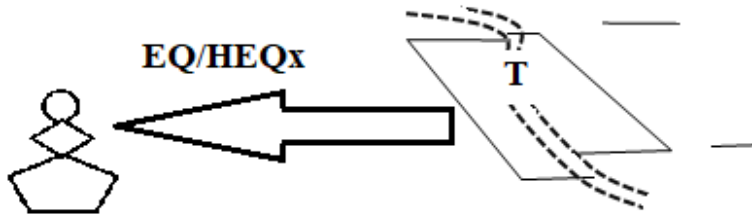

*ATJE/ETJE/QATJE/EQATJE/EQITJE/EQTJE/*

*ATJE/ETJE/OTJE/U(j)TJE/YTJE/...*

*ATAN/ETAN/ETNA/ETNE/METNE/...*

*ATAN/ATON/ATIN/ATEN/OTON/OTIN/OTAN,....*

**BATAN/BOTAN/BITEN,.....**

**MATAN/MOTEN/MUTEN/METAN/,...**

**LATAN/LATIN/LETON/LITAN,...**

**=SHATAN/SHUTAN/SHOTAN/SHITEN,...**

**RATAN/R’#/ETAN/RETIN,...**

**KATAN/KATUN/KETON,...**

Ramja ( rënia ) e zanoreve ndërmjet T dhe N, në të vërtet paraqet tkurrjen ose humbjen e hapësirës ndërmjet kufinit (kufirit) T dhe shtrirjes se përtejme ose andej kufinit/ kufirit.

Nga kjo vijmë në përfundim shumë të dobishëm, tingujt prapa T (...) janë gjithmonë hapësira/gjësende që vazhdojnë të veprojnë edhe përtej kufirit të paramenduar, nga folësi, i cili e mendon fundin, pra përtej atij fundi. Nga kjo me T përcaktohet kufiri deri ku veprimi i një fjalë i intereson folësit (vrojtuesit/venrojtësit /përshkruesit të dukurisë, ku merret si pike krahasuese), e cila shtrihet edhe përtej asaj që i intereson folësit. Kur themi ATA, na jep një hapsinë/hapësirë/ me shtrirje deri të kufiri i paramenduar T dhe përtej atij kufiri/kufini.

**ATN=BATN=MATN=LATN=SHATN=RATN=KATN,..**

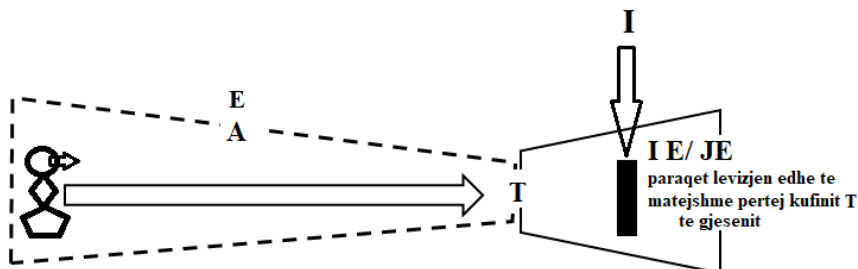

BAFT= BA FUT, BA FYT, BA FET, BA FOT,...., ku kemi hupje të zanoreve dhe krejt hapësira e gjatësia e saj quhet FYT/ FAT/FUT/FET,....,shndërrohet /Shé'en'rro;het/, ashtu sikur të shkrihet ose ndrydhet FYTI, duke u kthye në FYT shumë të shkurtër në atë mënyrë, që fjala do ta përshkruaj këtë si mungesë fyti/futi/fati, pra mungesë e gjatësive AT/ET/YT/IT/UT,... ku ma nuk asht/është/ F+YT, por përshkrim-ecjen e shpejt nëpër gjatësinë, e cila është e shkurt /ose behet e shkurt, ngase folësit nuk i intereson të shoh shpejtësinë e ndodhjes në kohë dhe hapësira, por

*përqendrohet vetëm rezultati/, sepse nuk ka zanore ndërmjet F dhe T, prej nga kemi FT, pra kapërcehet FT.*

***Shënim:** Mungesa e zanoreve, kemi thënë shpeshherë se në trurin tonë interpretohet si mungesë informacioni, ose hapësirë, ndodhi, gjësend shumë i shkurtër në kuptimin fizik, ose kohë shumë e shkurtër, sepse nuk ka ndodh diçka e posaçme që vlen të përfshihet mrena/brenda/ fjalës.*

*Kemi:*

*Kapercei rrugën shpejt.*

*I baftë mirë buka! Pra, BA+FT, ku përshkruhet veprimi BA, si i posaçëm dhe i shpejtë, nuk kemi BAFIT, BAFUT, **BAFYT**,..., por kemi BAFT, sikur përshkruan kuptimin me fjalinë: AI E BANI PUNËN FTSHPEJT.*

**ARR/RRA; ERR/RRE; URR/RRU; IRR/RRI;  
ORR/RRO;YRR/RRY;AERR/RREA,...**



**ARR, kur gjeseni hin mrena ne  
hapesiren e rrethume, tu u mledh truq**

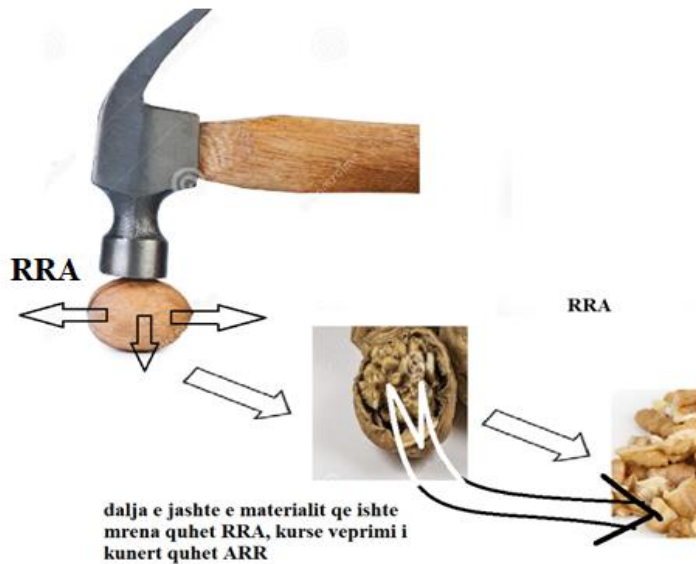

## ANËRR/AN'RR

Kuptohet si NERRO AN e N'RRUME, megjithatë si vërtetim kemi ANERR që përbehet nga fjalët AN ERR, në kuptimin AN që mlihet/mblidhet dhe hin/hyn/ në ERR, atje bahet truq në ERR. Nga interpretim i fizik është shumë kuptimplotë ku e përshkruan ANËN , pra të vërtetën/realitetin, i cili përfundon ose shkon në ERR dhe hynë/hin mrena/ brenda/ tij atje duke u zhdukur. Kemi fjalën SHTERR/SHTORR/SHTIRR/SHTARR/SHTURR, që do të thotë SHTO përbrenda ORR-it, duke u bërë shtimi brenda në ORR që i bije duke u ngjeshur në hapësirën e ngushtë të rrethuar që është ORR, ashtu sikur fjala VORR=pra VE ORR, ose SHTERR që i bije me SHTIJE në ERR.

Lexuesi duhet ta përgjithësojë për të gjitha fjalët jo vetëm në Fjalorin e Gjuhës Shqipe, por edhe ato fjalë që përdoren në gjuhët tjera dhe janë marrë nga gjuha jonë. Kështu , ( zanore) RR do të thuhet mshelje/ mbyllje/ përbrenda vëllimit të kufizuar ku koha dhe hapësina/ hapësira/ e çdo gjë ngjeshët dhe largohet nga hllje/, apsina/ hapësira/ e shtirë që A SHTROJ E NUME= ASHTRONOM=ASTRONOM. Kurse sipas simetrisë matematikore të gjuhës sonë RR (Zanore), por edhe RR (fjala e ngjitur) e përshkruan dukurinë e përhapjes duke dalë nga hapsina/hapësira/ e ngjeshur dhe materia.

## Shen'rrohet:

SHEN na jep pamjen e largimit të gjësendit/materies duke e lënë hapsinë/hapësirën/ e zbrazët (vetë fjala SH na jep ekzistencën e materies, ku trupat e krijuar që gjenen/gjenden n' hapsinë sigurojnë / shigurojn veten ose janë si pasojë e lëvizjes se materies/materialit nërtues/ndërtues në një lëvizje shtjellore/she-llon/stellen (ger) ste-illin, ste allan,sto-shto,...etj.). Kurse fjala RROHET/RRUHET/RIIHET/RAHET/RRYHET/RREHET përbëhet nga dy fjalë: RRA/RRO/RRE që ka kuptimin e shtrimjes/shtrirjes/ ose dalje se materies nga një hapsinë e mshelun e ngushtë që ishte e ngjeshur aty, ashtu si ARR-a hapsina, të cilën e rrethon ajo, pra ajo, e cila quhet ARR. Kështu, duke dalë jashtë asaj hapsine të mshelun e të ngjeshur **ARRA(lexuesi le t' krahason: ngjeshun/ngeshun/ngesun/ngecun/,... N'Gecun=N'GEC+UN/NU)** dhe duke u përhap në formën RRA, që është e kundërta e ARR.

Natyrisht mbledhja e materies në një hapsinë/ hapësire/ të ngushtë përshkruhet me fjalët ARR/ERR/IRR/URR/ORR/YRR/EARR/OERR/ORR,...., duke e fut-rras permrena gjësendit në hapësirën e ngushtë dhe t'ngjeshun. Kurse përhapja e saj, shperndamja, duke dalë nga brendësia ARR, përshkruhet me fjalën RRA, kështu në gjeometri A është hapësira për të cilën e kemi përshkruar në të gjithë librin, e cila mledh /mlidhet dhe futet përbrenda/permrena/ në hapësirën e ngushtë, duke e zvogëluar (Z na jep lëvizjen gjatësore të pjesë VO+GLO, pra gjësendit që është VU në trajtën VO dhe që e ka formën GLO, sepse GLO na jep pamjen e G të LON, por me bashkimin GLO kemi formë krejt tjetër që e dallon nga G, tash në formën GL.) hapësirën e shtrimjes/ shtrirjes/ (kur RI ndërrohet në IR, kemi nga SHTRI në SHTIR, nga TRI në TIR) se materies A, dhe duke u fut në brendësin e hapësirës se ngushtë që është fjala ARR.Nga kemi ZJARR, ku Z paraqet n'zeht'sin, dhe Z, po ashtu, në bazë ka kuptimin e lëvizjes zigzage/zikzake/ gjatësore të materies, e cila futet përbrenda hapësirë se ngushtë, të kufizuar dhe që nxan/ zënë/ pak ven/vend.

Kemi shumë fjalë që e tregojnë këtë:

SHTERR

SHTO ERR , përshkruan shtimin përbrenda ERR, pra pjesa SHTO/SHTE futet në hapësirën e ngushtë dhe t' kurret. Kjo fjalë na thotë, krejt ajo çka ishte shtu/ shtuar/, futet dhe zhduket në hapësirën ERR, e cila asht e ngushtë dhe e kundërta RRE, pra krejt pjesa

SHTI/SHTO/SHTA,...mledhet/ mblidhet/ në ERR, dhe kufizohet duke e zvoglu/ zvogëluar/ shtrirjen e vet dhe duke u zhduk. Me pak fjalë: SHTERR/SHTORR/SHTARR/SHTIRR,... na jep pamjen e SHTIMIT të ERR-it, pra shtimi i ndrydhjes se materies, ngjeshjes se materies mrena/ brenda/ (MA RÉNA, BA+REN=BREN, BRENA/BRENDA) hapsines/ hapësirës/ tepër të ngushtë.

Çirrje/Qirrje

Na jep përshkrimin e asaj që është e QITUN në formën Çi/Ça/Ço/Çu/Çe,...tkurret dhe ngjeshet në hapësirën e ngushtë të kufizuar IRR.

CURR

Na jep sasinë e materies gjësendit CU/SU/SHU,të futur përbrenda në thellësi/fell'/ si të pjesës URR, e cila e kthen krejt këtë sasi CU në URR, ashtu sikur CU të ishte CA dhe të futej përbrenda ARR-es.

KURR

Fjalë që tregon KU, e cila do të thotë KA, gjësendin ner/ ndër/ sipërfaqen e gjësendit /trupit ose sipërfaqes se tokës, dhe pjesa URR, tregojnë hapësirën e kufizuar, e cila gjendet në U, dhe krejt pjesa çka KA në U, që është KU futet dhe tkurret në URR, ashtu sikur të ishte ARR-a mrena/brenda/ një gjësendi, e cila mandej do të quhej URR.

KERR

Na jep kuptimin e fjalës për automobilat - KERR, që quhet në Kosovë në të vërtetë fjala KERR na jep mundësin e shpjegimit të vërtetë të kësaj fjalë, që mund të jetë e lashtë me mija vite para Krishtit, që nënkupton, KA, në formën KE, që na jep futjen të tanë asaj që KA për mrena/ brenda/ ERR, pra, ARR është në të vërtetë lloje hapsine/hapsane e mshelun/myllun/mbyllun, ashtu sikur fryti/fruti ARR. Kështu, KERR i bije sikur të futemi përbrenda ARR-es, në një hapësirë të

mshelun/ mbyllur/ e quajtur ERR, Kështu, KERR na jep pamjen e tanë ( tërë) asaj që asht/ është/ në formën KA, ku përmblihet në ARR, kemi KARR/ që na jep formën KERR. Kështu, KERR që KA RROTA, si shkurtesë, KERR, KARROCA, KERROSA etj., në të vërtet na jep pamjen e një fjalë shumë më të lashtë, ku pjesa RRETH, na jep një ETH-YTH-ATH-OTH,.. që përshkruan përhapjen e gjësëndit në formën RRE përbrenda një sipërfaqe që ka vazhdimisht THYMJE në formën ETH=THE, e cila na jep fjalën RRE-përhapje e gjësëndit që përhapet ashtu sikur materialit përhapur kur RREHET, dhe kjo përhapje bahet përbrenda sipërfaqes që Thyhet/THE+Het vazhdimisht nër/ nder/ kandin (KA + ANA + DAN, Kandi e vogël PI, pra numrin 3.14,...

#### MURR

Tregon veprimin e MARRJES, në formën MURR. **Ai murr tri karrica (karroca, kërrica,...etj.) sanë. Murr dallon nga marr dhe merr, murr, pe rate që marrja bahet/ bëhet/ e atillë nga U, pra nga nër/ ndër/ sipërfaqe dhe jo nga A, E, Y ...etj., për të cilat kemi folur gjanësisht/ gjerësisht/ në pjesë të tjera të librit.**

#### GURR

GU do të thotë GJU në gjuhën letrare, kështu GU +URR na jep GJUJTJE në URR, ose një formë të GU e cila futet në URR, si dhe GURR na jep përshkrimin sikur një GJA asht ngjesh e fut mrena/ brenda/ në URR, dhe kështu është kthyer në formën GURR, pra gjësëndit të ngjeshur/ngjeshun në formën e lamshit, i trusun/ (trushun/troshan/trashon/trohsun , trung=t'ru nu gu) mrena/ brenda/ hapësirës së ngushtë , ashtu siç formohet ARRA, por me GU brenda, nga kemi GURRA. Ngjashëm kemi fjalët: GURR, GURRON, GURREZ, GURRAQ, GURRESH, por kemi edhe format GIRR/GARR/GORR/GYRR/GERR, të rujtun/ruajtura/ prmrrena/ përbrenda/ fjalëve

ose në toponime dhe mbiemra. Kështu, kemi GARRAJ, GARRESH, GIRRAJ, ...etj

GARR

GA/GJA e futne (nga nerrimi/ndërrimi në N ku marrim FUTNE/FUTEN, e cila shpjegon lëvizjen në raport me pik vështrimin AN/NA, EN/NE, UN/NU, ON/NO,...etj.) N'ARR, duke ndërtuar një formë të përbashkët GARR

GERR

SHURR

FORR

FURR

FERR

TURR

TERR

SHERR

MERR

MARR

MURR

MIRR

MORR/MORRI

VJERR

THERR

Është shumë fshtir (**dallon nga fjala vështirë/vshtir, që përbehet SHTI, pra me SHTI ashtu si përdoret në Kosovë dhe pjesa IR, që ka kuptimin me SHTI gjësendin nëpër hapsinen/ hapësirën/ , e cila ka gjatësi ma të madhe shumë se trashësia, dhe që ngjitet përpjetë. Pra, sikur të themi-gjësend/gjesen/ që shtyhet, por masi/pasi/hyn nëpër pjesën e ngushtë që shprehet me I dhe kjo është SHTI, përpjetë sikur ta shtynim në drejtime të qellit/qiellit**) për t'u



besua/ besuar. Megjithatë, është e vërtetë se fjala RRETH dhe THERR përshkruan formën e njëjtë. Pse themi kështu, ku RRETHI ndryshon shumë prej THERR. Ta shtjellojmë hollësisht këtë fakt.

HIRR

VERR

HERR

HE+ERR, pjesa HE në të vërtetë veç e fuqizon tingullin E dhe pjesën ERR, ashtu duke përshkruar ndodhjen/ndodhjen e menjëhershëm, shfaqjen e shpejtë të dukurisë, e cila e shkakton dukurin ERR. Kështu, HERR përshkruan mbledhjen (ma e drejt mledhjen=me + lidhjen) dhe futjen të shpejtë të barit/gjësëndit në hapësirën e ngushtë dhe të ngjeshun ( ngjeshur) ngjeshin, kështu HERR paraqet veprimin e menjëhershëm të fjalës ERR. ERR quhet edhe ikja ose mbledhja e dritës nga ardhja e natës, si pasojë e perëndimit të Diellit/Dillit. Nga HERR kemi HORR me të njëjtën kuptim bazë, po ashtu edhe fjalën HIRR, dhe HARREN, por edhe HARRES, që përshkruan hupjen/ hurbjen/ e menimeve/mendimeve dhe shkumjen/shkruarjen (prej kësaj folje del fjala **Shkum/shkumon , pra gjësënd që shkon nuk qenron për kohë t' gat.) e tyne/ tyre/** në vend të ngjeshun/ ngjeshur/ të ngushtë ose zhdukjen e tyne/ tyre. Emri Hurrikan (HU+U, që hyn permrena URR=HURR dhe KAn na jep HURRi KAN), asht po ashtu nga gjuha shqipe,, Prej nga, kuptohet që i kemi të gjitha trajtat

HARR/HORR/HERR/HIRR/HURR/HYRR, në gjuhën shqipe, sidomos në Kosovë aty ku ruhet burimi i lashtësisë dhe kuptimi i çdo fjalëze shqipe.

Nuk kemi dyshime, po ashtu në fjalën KORR, që marohet nga KO/KA+ORR, e cila e

shpjegon veprimin e mbledhjes/herrjes (harr, harrje, harraq (H+Arr+AQ/QA ka kuptimin QA=QI si veprim i Qitjes), HARRJE=GANERR e vogël që del në trup e mledhun/ e mbledhur, bos, e fortë, që kallxon/ kallëzon/ se aty ka mbledhje ngjeshe, si veprim i kuner, i kundërt/ i RRA është ARR, derisa RRA kemi hapje të gjësendit materies, e cila ishte trup i mbledhur/mledhun/, kurse ARR është (**á, asht, esht, ish, ash, esh, ush, usht, ysh,...**) është veprim i kundërt i RRA-së, që do të thotë materia /gjeseni i perhapun/ përhapur/, mledhet e futet në vëllim të ngushtë, se bereqetit/bar qet/, duke e futur në Kosh ose ARK. Manej/ mandej/ edhe vetë emri OBORR na jep O BO ORR, pra është RRETHU, asht fut gjësendi në brendësi/mrensi /dhe asht aty.Kështu në gjuhën tonë kemi KARR/KURR/KIRR/KERR/KYRR/KERRQ/ KARRA/

KARR=KARRABISHT, sepse e ka bishtin e tillë sikur lloj ARRE, që është mishtor i futur përbrenda.

KARR=KA ARR, KARRANIT, KARRACE –që mushet/mbushet/ edhe lidhet duke e futur gjësenin/gjësendin/ mrena/brenda.

KARRIC na jep llojin e KERRIT që përmbledh sanën e lidh mrena/ brenda/ dhe metet/mbetet aty e ngjeshun , ngjeshur/ në hapësirën e ngushtë. Karrica në Kosovë ishte lloji i njësisë së matjes.

KARRAPUC përshkruhet një lamsh i ngjeshun /( N’GJESH/ N’GJOSH/N:GJYSH/N’GJISH..) dhe i futur (FUT+UN, UT në UN, pra një gjatësi/gatsi UT mrena në UN) mirë në hapësirën/hapsinen/ e

ngushtë sikur ARR, prej nga edhe kjo fjalë na jep kuptimin e vërtetë të fjalës ARR.

KARRIKA/KARRIGA,  
KARREM/KORREM që na jep një lloj të mbledhjes, por tash jo me KORRJE, por me KARR. Pra, MARR dhe fus në ARR.E kështu me radhë, lexuesi duhet t'i përgjithësojë për të gjitha rastet dhe t'i kuptojnë mirë fjalët: ARR/ERR/ORR/IRR/URR/YRR/EARR,...etj.

LARR/LURR/LIRR/L  
ORR.

## **Shënim: FUTNE/FUTEN**

Në gjuhën shqipe në Veri dhe në Kosovë, fjala FUT përdoret në rastet të posaçme, ku kemi lëvizje në sipërfaqe ose në brendi/mreni/ të trupit, gjësendit, tokës për gjatësinë UT. Nga FUT, nga vete natyra e tingullit F kemi lëvizje të shpejtë dhe të menjëhershme nëpër gjatësinë UT. Kur themi FUT, kemi lëvizje në fells/ thellësi/ të tokës. Shembull FUTJEN e Hunit. Mirëpo, fjala RRAS, nënkupton përshkrimin e gjatësisë në brendësinë e trupit, duke përdorë RRAHJEN, ashtu herë pas here me FUT-je. Pra, me FUT kemi lëvizje dhe përfundon, kurse në RRASJE kemi ecje të vazhdueshme me Turra (URRA ka mbledhjen në hapësirën e veçantë kurse RRAS na jep veprimin e RRAHJES në sasinë AS).

FUTNE dhe FUTEN na jep dallimin në EN, që paraqet lëvizjen nga NA në AN, e kështu me radhë. Kështu, vrojtuesi/folësi/pika krahasuese gjendet më larg nga pika kur themi NA, dhe gjendet me ngat/afër/ kur themi EN ose AN. NA do të thotë *ghanje/dhënie*/ nga Ana, kurse AN na jep ANEN prej nga FUTEN, pra EN/AN kemi rastin e kryer ose që është duke u kryer në kohë, kurse FUTNE është rast ose ndodhi që është kryer. Dëshmi që largësia/vëllimi/hapësira fizike lidhet ngushtë edhe me kohën e përshkrimit të saj (sa ma e madhe hapsina/ hepësira/ , ajo fjalë mund e përshkruhet edhe për përcaktimin e kohës).

## Rrëmbyer/rrembym

Në koftë/ qoftë/ se i krahasojmë fjalët rrëmbyem me fjalët rrëmbim, i rrëmbyem, del e pakuptim fjala rrëmbyer, dhe më e drejtë e formës rrëmbyem, me mbaresën /maresen/mramesen EM, që është formë YEM/AM/IM/OM/UM/EM...etj. P).Pra: Ai ishte i rrëmbyem/rrëmbyer. Ai me rrëmbim eci drejt saj.

Ai foli rrëmbyeshëm, pra jo rrëmyeshem, pej nga del se kjo trajtë dhe përdorimi i saj asht çformim a shtramim nga rregulli i përgjithshëm i gjuhës sonë. Kështu, studiuesve iu *metet / mbetet/* ta studiojnë dhe përgjithësojnë kur asht e nevojshme forma UR, ose (zanore)R dhe kur jo, masi/ pasi/ në Veri, posaçërisht në Kosovë, aty ku është shtrati i lashtë i shqipes, përdorimi (zanore) R përdoret në raste të caktume/ të caktuara/ ( caktime/caktoj/caktoj/saktoj/sakt/ek=ke+sakt/eksakt/ nga shqipja HEK SAKT, ku SAKT ka kuptimin bazë SA KA AT/SE KE ET/SE KU UT, që i bije sa KAT, SA KA AT pra SA KA LARGËSIA në formën AT/ET/UT/OT/IT,...etj.)

Fjala RREMBIM përbëhet nga fjala RREH/RREM, pra material/gjësënd/materie që shtrihet, zgjerohet në formën RRE, që është e kundërta e fjalës ERR. Derisa RRE është përhapje, shtrirje e materialit që ishte i mledhun/ i mbledhur/ në një ven/vend, ERR është mbledhje/mledhje e materialit (gjësëndit, materies) që ishte e shtrime dhe e përhapur. Nga kjo BIM ka kuptimin e njëjtë të fjalës BAM, por BAM do të thotë BA në AM, pra në hapësirën A, kurse BIM do të thotë BA në formën BI, e cila zhvillohet në hapësirën e ngushtë që e ka formën cilindrike, e cila gjatësinë e ka shumë me të madhe sesa trashësinë. Fshehtësia e gojës është në atë se gjatë shqiptimit të tingullit /fjalët/ I-së, fyti dhe goja shtrëngohet duke u shtri, dhe duke e krijuar ndjenjën e Gypit, pra fyti, me kapërcall dhe goje mësyn ta marr formën e Gypit, ndjenje që na jep shtrëngimi, përgjatë/per zgat/ shqiptimit të tingullit I. Muskujt forcohen, ngurtësohen në maksimum përgjatë nxjerrjes se tingullit I. Prej nga BIM që është formë e fjalës BAM, pra BAMJES je, ose BUMJE/BOMJE/BYMJE, BEMJE. Forma më e drejtë na del apët/ prapë/ (kjo fjalë nuk mund të jetë nga sllavishtja, sepse forma AP, APET, HAPET, EPET, JAPET, JEPET, HUP, HIP, HOP, ...etj., është shumë mirë e zhvilluar në gjuhën shqipe, si në asnjë gjuhë tjetër. Format (zanore)P, dhe P(zanore) si edhe ST/SHT ose (zanore)ST/SHT, SHT/ST(zanore), janë tanësisht/ tërësisht/ pjesë e gjuhëve para indoevropiane që ishin një familje gjuhësh që i përkiste gjuha shqipe. Për këtë duhet ta ketë të qartë lexuesi, që sa herë kemi perzgatje (zgjatje) të

këtij libri, kemi përdoren grupet emërore GJUHA SHQIPE/SHYPE/SHKIPE/SHKYPE, ndërsa, në të vërtetë, gjithmonë kemi menu/ menduar/ për familjen e gjuhëve që i përket Shypja/Shqipja.

### **Shënim:**

JAM/MAJ

JAN/I AN=1 AN,

JAN=NAJ, kështu kemi përdorimin e kësaj fjalë në Kosove:

*NAJ ditë don me ardh bereqeti.*

*NAJ here jemi shumë t' lodhet.*

*Unë naj ditë punoj dhe lexoj shumë.*

Si rrjedhim fjala NAJ është në vetvete, përmbajtje e fjalës JAN (JIN, siç është JINI VETJA E JUEJ , JON me neve ata, në jug me shumë përdoret forma JENI, siç e kemi: JENI ju i pari)

Për shkak të parimit të simetrisë në gjuhën tonë, si vërtetim i lashtësisë dhe kompaktësisë së saj kemi:

NAJ=JAN

NOJ=JON

NIJ=JIN

NUJ=JUN

NEJ=JENI

NJE=JEN

NI=IN

Të cilat dalin si lëvizje e fjalëve të ndërtuara nga kuptimi NO ose NU.

Prej nga kemi

NA=AN

NO=ON

NI=IN

NU=UN

NE=EN

NY=YN

Prej nga rrjedh, që me shéjen/ shenjën/ barazim, përcjellim kuptimin afërsisht të njëjtë ose në bazë plotësisht të njëjtë/njajte, prej nga kemi:

AN=IN=ON=UN=EN=YN=EAN=IEN=JEN=JAN=JON=AEAN= por  
edhe INI=ANA=ONO=,...

NA=NI=NO=NU=NE=NY=NAE=NEI=NEJ=NAJ=NOJ=NAEA= por  
edhe INI=ANA=ONO,...

Natyrisht, lexuesi duhet t' i gjejë fjalët në tjetër gjuhë, që në të vërtetë burim i pasun/ i pasur/ i tyne/ i tyre/ ishte gjuha shqipe, në e shohim

fjalën ONO, që në të vërtetë është riprodhim i fjalës ANA, pra nga ANA e objektit se ku gjendet ai, i shprehur në mënyrën ONO.

Kjo vlen edhe për fjalën shqipe INI, pra JU INI që do të thotë është riprodhim i kuptimit të fjalës JU ANA, pra nga ANA E JUVE që mund të nrojm a nerrojm / ndërrojmë/ në INI E JUVE.

Kjo vlen si përgjithësim: UNU=ANA, INI=ANA, ONO=ANA, ENE=ANA, YNY/YNI=ANA, prej nga shohim në Shqipërinë e Mesme përdoret fjala ENE, në vend të fjalës EDHE që është shumë mirë dhe me kuptim, pra ata nisen nga fjala ENE që do të thotë një AN, cila është ma larg tyne / tyre/ duke u END nëpër AN në formën ENE. Po kështu, kur themi ENDE/ është e formës ANDA/ANDAJ/ANDEJ,.. që përdoret në Jug. Megjithatë, në të gjitha fjalët shihet se format elementare në të gjitha trajtat janë shumë mirë të zhvilluara dhe të ruajtura/rujtuna/ në Kosovë, çka e bën qendër të gjuhës shqipe. Në Kosovë, po ashtu, ka ma shumë fjalë sesa në Jug, por edhe sesa në Shqipërinë e Mesme dhe të Veriut.

Kështu, nxjerrim shigjetën në kohë se gjuha shqipe është e versionit DARDAN dhe në të vërtetë DARDANËT qendrën e kishin në Serbinë e sotme dhe Rumani, si dhe një pjesë të gjerë të Bullgarisë, ndërsa kjo na jep pamjen e zhvendosjes në drejtim të Maleve të Bosnjës dhe Shqipërisë se Sotme. Gjuha DARDANE, në të vërtetë, ishte pjesë e familjes se gjuhëve Pellazge, e cila kishte shtrirje shumë të gjerë /gjan. Gjuha shqipe e versionit DARDAN, në **të vërtetë**, ishte gjuhë DORIKE ose DORJAN (trajtë e fjalës DARDAN=DAR(D)AN ose DAR(J)AN, që është trajta e shkurt e emrit DARDAN ose është trajtë më e lashtë se emri DARDAN) dhe ajo e pruni (solli) gegnishten / gegërishten/ në Jug dhe në Lindjen e Mesme, si dhe në tokat e Egjiptit, Izraelit dhe në Turqinë e sotme, qysh në shek. 5000-4000 para Krishtit, koha në të cilën popujt e Veriut kishin filluar ta popullonin Perëndimin e Evropës, dyndje e cila mund të jetë shkaktuar nga ndryshimet klimatike. Si rrjedhim shqipja e versionit të sotëm, është e formuar në këtë mënyrë, se paku para 5000 vjetësh, ndarë /**Ndam=N'DAM=N'DA AMEN=NDAMEN**/ nga para gjuha e ngjashme, që kishte shtrirje në lashtësi.

JAN u krijua nga IAN në kuptimin I ANE-s, por kur I që do të thotë numër 1, lëviz kthehet në J, pra nuk kemi vetëm DA 1 që është DI ose DY, por kemi edhe lëvizje të numrit i cili kthehet në J, kështu numri 1 në të vërtetë kur zhvendoset kthehet në J. mrena / brenda/ gojës, kur theksohet dhe I dhe J, gjate shqiptimit të J në të vërtetë kemi lehtësim të muskujve, largimin e shtangimit nga theksimi i I –së, i cili kalon në J, duke e treguar n'tansi / në tërësi/ krejt muskujt mrena/ brenda/ gojës, që kemi të bëjmë më lëvizje.

Pra nga shtangimi lehtësim dhe zhvendosje të atij shtangimi në pushim dhe shtendosje na jep ndjenjën në tru. Shkurt truni/ truri/ e lexon këtë shtendosje si lëvizje të I-së, pra kalim nga një gjendje në tjetrën qendra /qendra/ qindra,.../ metët/mbetet/matet/mytet/mutet/motet...e njëjtë aty- këtu ndërmjet/nërmjet/nermet/nermat/nemajt/nermojt,...I dhe J.  
UN/JUN/AN/EUN/JUEN/EN/ON/JON/

### Shënim:

Fjala MBASI, që përdoret në Jug dhe në gjuhën letrare, ka nërshtresat/ nënshtresat/ , në të vërtetë FJALKA. Nër duhet të shënohet si mungesë e zanores n'r, që na jep NU nën sipërfaqen e sheshtë R, e cila s'ka zanore që tregon mungesën e trashësisë dhe je pamjen e futen në sipërfaqen e papërcaktuar R, e cila nuk ka trashësi, sepse nuk ka zanore, pra nuk është RA/RI/RO/RU/RE/RY/REA,...e as AR/IR/OR/ER/YR/UR/EAR,...,etj.) e Veriut, pra e gegnishtes, gegërishtes/ që del nga fjalia BA SI , që në Kosovë përdoret BA SI dreqi, MA SI, ose MASI, pra me majt/ mbajt/ si, që na jep sasinë e matjes.

Kështu, MBASI munet me u zgjanu (fjala zgjanu duhet të përdoret, se n' koftë se nuk përdoret zgjanu atëherë si do argumentohet fjala zgjuan, që në të vërtetë, thjesht, flet për zgjatjen e gjesenit e GJA-së =GA në formën Z. Lexuesi duhet t'i krahasojë të gjitha shkrimet dhe vërtetimet që i kemi ba/ bërë/ për fjalën Z në formën ME+BA +SI=MBASI, fjala MASI në gegnisht , në të vërtetë, ka edhe kuptimin e Masës, por edhe gjësendit të matun/ të matur/, për ata fjala **mbas** në gjuhën shqipe nuk duhet të përdoret, sepse nuk është rast i përgjithshëm.

## KAN/QEN

Në Kosovë përdoret KAN. Pra, KA AN, KANA= KA ANA, KEN= KE EN, pra KE ENJE, ku EN vjen nga fjala AN si lëvizje e A-së në E. QEN, që përdoret për kafshën, por edhe si fjalë. ME QEN ka kuptimin e njëjtë ENET, pra EN si trajtë e fjalës KE EN.

**SOKOL**- emri/emni i shpenit (forma e çrregullt është shpend, e cila nuk duhet të përdoret, sepse SHPIN, SHPON, SHPUN, SHPAN (gjermanisht EN+SCHPAN, SHPIN, si dhe forma SHPIT, SHPOT-ija, SHPUT, SHPAT, SHPYT, në gjermanisht SHPITZ, )ka formën dhe trajtën e njëjtë SAKAL, SI KAL, SO që mund të jetë edhe Só pra SI NUK =SÓ, por edhe SA=SO, e kjo e fundit është e drejtë dhe jepet nga shqiptimi i fjalës SOKOL, që bëhet në Kosovë, ku fjala SOSHT, O merr formën Ó gjate shqiptimit, O futet pmmrena/ përbrenda/ gojës, këtë e kallëzon edhe

mënyra e shqiptimi të saj, kurse kur thuhet O e plotë, ashtu si në gjuhë letrare dhe ka kuptimin SA=SO, e dallojnë nga O kur themi SÓ.

Kështu ,SOKOL i afrohet fjalës SA KAL që mund të jetë emen/emër/ shumë i lashtë i lidhur SA KA AL, nër/ nën/ lakohet me kuptimet SA KALON, por edhe SOKOL në kuptime SA KA AL, pra që shkon në AL ose vendoset në formën LA, por tash në saktësinë AL, që kuptohet në shqiptimin OL, dhe OL, KU O ËSHTË SHKRUT DHE E RRETP DUKE TREGUAR SE GJENDET MBI TOKË.

Vërtetim për këtë kemi se edhe sot fjala SOKOL, shqiptohet në shumë vende të Verilindjes dhe Kosovës: SAKAL/SOKOL. Djalë në formën e tillë që A dridhet ndërmjet A së fortë dhe O-së.

## **Të njëjtat fjalëza ndërtojnë/marojnë (majt rojen) shumë fjalë**

Ta marrim fjalën LAZDROJ, e cila përbëhet nga shumë fjalë, të cilat janë: LA, L A, AZ, LAZ, zdroj (Z+Dro (Da RO)), Azdroj, DROJ, ROJ, OJ, O, J. Nga fjala LAZDROJ, me ndërrime të vogla kemi fjalën ZDROL, ku kemi ndërrimin vendeve të fjalëzave, të cilat në i kemi quajtur ashtu, por në të vërtetë, janë fjalë me kuptimin e plotë, dhe këtë kuptim e ruajnë vetëm në të folmen e Veriut, posaçërisht në të folmen e Kosovës, e cila po zhduket, nër/ ndër propagandën e përhapjes se gjuhës letrare.

Ta marrim sqarimin: **LA=** përbehet nga fjala L dhe A, që do të thotë L=LANJE, pra, llojin e veçantë të LAMJES / larjes/ , që është i papërcaktuar, se në cilën mënyrë, e naltsi/ lartësi/ është në krahasim me pikën krahasues, pra me sistemin krahasues gjithmonë duhet të kuptojmë pikën ku gjendet vrojtuesi, këqyrësi, pra ai që e formon fjalën e me këtë e përshkruan dukurinë/gjësendin etj. **L A** ka kuptimin LANJE ASHT, por tash ASHT tkurret dhe mledhet truq në një formë tjetër se tanishmes, ashtu siç i përmbledh/mledh/mlidhje (*ma lidhje/mlodhje, (ma lodhje)*) tingulli A. Kështu, L A bashkimi i tyre na jep LA, e cila mund të përfshijë të kalumen/ të kaluarën/ të ardhmen , por të cilat shihen preken ose mënohen e përjetohen në të tanishmen nga sistemi krahasues/vrojtuesi /këqyrësi/përshkruesi i dukunis/ dukurisë..

RO-Kemi përshkruar e shtjelluar disa dhjetëra herë fjalën RO, do herë kemi folur gjerësisht që kjo fjalë leu si përshkrim i formës dhe lëvizje ngjarje dhe dukurit që mujn/ munden/ më nodh/ ndodh/ nëpër këtë formë, pra forma e mun'son /mundëson dukurinë, ndodhjen/ndodhjen. Prej nga arritja, rritja dhe ngritja/ngjitja dej në RO dhe hapsinen/ hapësirën/ e formën (ORMEN=ARMEN=FARMEN=FORMEN=FIRMEN...) që e përman/ përmban/ ajo quhet dhe përshkruhet më fjalën OR, si formë AR,



IR, ER, EAR, OER, ose Ana ku nodhet / ndodhet/ ajo, quhet ose përshkruhet më fjalën ORION/ARIAN, ndërsa ndërlidhet me fjalën ARIAN, LARTJAN, LEART(j)an, ose A+RI+ AN.

DRO na jep pjesën e ndamë/ e ndarë (ne dame/da me (**ME** është formë e veçantë me kuptim MA))nga RO, ashtu sikur me fjalët e tjera si: DRI= DA RI, pra DA RI, DA si pjesë e veçantë e ngritjes, rritjes ose gjësëndit që shkakton rritjen ose Rininë, që na jep krejt gjësëndet që gjalla që rriten si pasoj e tokës, ose e Ujit, një shkaktar i saktë që na jep një formë të veçantë të Ro si DRO, ku është RI nga e veçanta DRI. Me këtë DRI ose i shqiptuar keq nga popujt e ndryshëm DRO/DER/DRA,...., etj., na jep fjalën për UJI ose për gjësëndin që shkakton që e MARRIN , si formë MARI/MARA/MARU/MARO/MEHRI/...ose format si; *MEJREM* ose *MAJRAM*, që ka kuptimin MAJ RAM ose MEJ REM në kuptimin MAN REM/RUM/RIM/ROM,....,etj.

Dihet që fjalët REM/REN/RET/REK/,...ROM/ROT/ROK/OROK/ROL/ janë fjalë të dala nga fjala shqipe RE/RI/RU/RA/RE,....etj. Në të vërtet, të gjitha fjalët e cekuara janë shqipe, mandej edhe fjala gjermane GROS ka kuptimin në shqipe GJA=GA=G=GJ e ROS, ose GJE në ROS gjë/gja/ga, e cila është e ROS, ose e ngritur në formën e RO. Por, edhe fjalët: GRIN/GROB=GROP BA, ose GRAB=GRA BA=GJA E RAM BA, BA nga GJA që KA RAMJEN në formën RA, ashtu sikur fjalët shqipe që krijohen nga KRA=KA RA, RAP=PRAP, PEJ RAMJE AP që i jep formën picagate/ pacagate në ramje/ rënie/ dhe që përfundon e mblidhet/mlidhet (*Lidhet-përshkruan lidhjen nëpër gjatësinë I , e cila ka trashësi të papërfillshme sesa gjatësia*).

LODH ka kuptimin e lidhjes në formën LDH në hapësirën O, e cila shpreh hapësirën përreth sipërfaqes se afërt/ngat/ ku gjendet folësi ose vrojtuesi i dukurisë/formës/gjësëndit, LUDH përshkruan lidhjen ose lodhjen përgjatë hapësirës nën sipërfaqe të gjësëndit/trupit U, ) në një pikë ose në sipërfaqe të vogël, bashkësi pikash, që i lidhet kryet në pikën ose sipërfaqe të kufizuar në krahasim më sipërfaqen që asht/ është/ lidh në atë pikë ose sipërfaqe të ngushtë, ashtu si krojsa (ka roj, ka rojshe, e rojës=rojesh, prej KA+ ( $RO_1+RO_2+RO_3+....$ ), prej nga marrim K ( $RO_1+RO_2+RO_3+...+ = ROJSHE$ ), etj.) e bletëve.

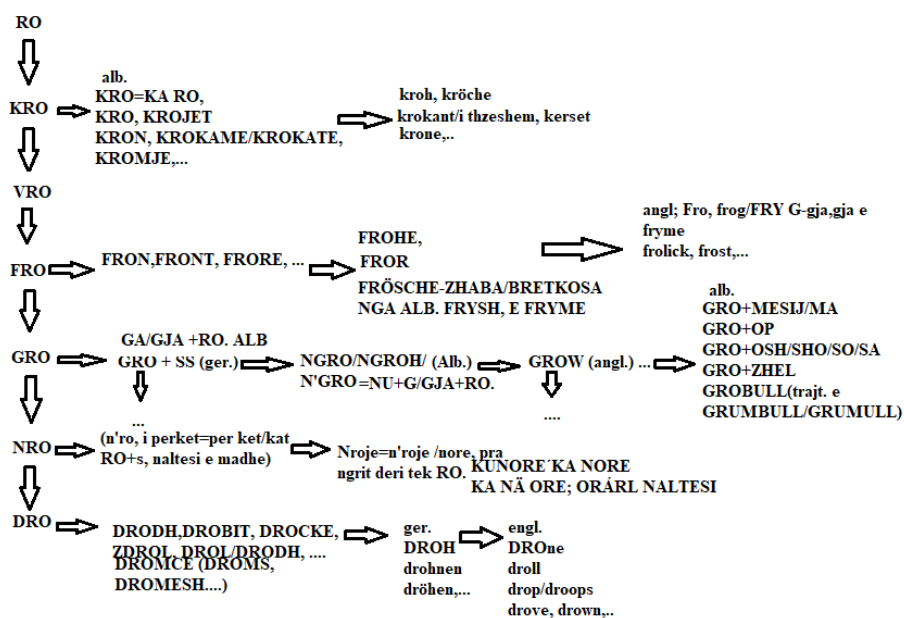

## DIMNI/DIMRI

Në gjuhën shqipe, në dialektin e Veriut, quhet DIMNI dhe është më e drejtë të quhet kështu, sepse DIMNI do të thotë DAM NU, pra vend banim i DAM nga vendosja e vet NU, kështu përgjatë/përzgat/ DIMNIT kemi DAMJE nga MAJTJE në formën MAN ku jepet shkurt si mungesë e MAN në formën MN, në kuptimin DA MUNIN, DA MNI, ku pjesa MNINË jep edhe kuptimin e fjalë MENI/M'NI, siç quhet në Kosove, ku MUNI/mundimi në metët/mbetet si i pa plotësuar duke lujt/ luajtur (nga LU do të thotë Lanje në U dhe asnjë lanje në gjuhën shqipe nuk është statik /e palëvizshme, por gjithçka lëviz ashtu siç ndodh në të vërtet në natyrë, masi (pasi nga PA+AS, ose Pej /Pe/P+AS=Pas, pra me pa gjësendin në formën me sasi As nga pjesa e prapme e saj pra nga AS e jo nga SA, ku SA SHA/SHE/SHI ,...etj., shtrihet përpara të cilët folësi e ka arrit me sy ose mendje, por jo ta shkel me këmbë ose ta njoh ) me zanore, siç është MANI/MONI/MUNI/MENI dhe MN/MNI=M'N.

Në formën e Jugut, DIMRI nuk përputhet me ligjet e përgjithshme të trajtuara në libër dhe është Ç' formim i gjuhës shqipe, Kështu, fjala DIMRI në gjuhën shqipe do të thotë DA MIR ose DA në formën DI MRI, ku mund të ndërlihet më emrin MËRI në formën M'RI, e cila e ka kuptimin e zemërimit, megjithatë ndahet nga ligjet dhe rregullat kryesore

të shtjellume/shtjelluara (shtjellomë, shtjellime, ku del se është e panevojshme të përdorim shtjelluar) në këtë libër.

Për fjalën DRO kemi folur gjansisht/gjerësisht/ në pjesën e parë, megjithatë ajo krijohet nga përafrimi me DA RO, pra me DA RO-n, në Kuptimin me RON, pra me RUJT, por tash në pozitën kur ti je përgjegjës për Ruajtjen, që del në krye të rrafshnaltës, e cila ka pjerrtësi në muret anësore rreth e me rreth. Kështu, kur themi DRO perman ,mrena vetes fjalën DA RO, pra me kanë në zonën/zanun (gegnishte e Kosovës/zanon/zanun/zanin/zanën...zana, non za, nun za, ka zanun...etj., NON vendbanim (NON/NUN/NIN/NAN/NYN, etj.) zanon/zanun/ vendbanime i zanun) ose pjesën e veçantë të RO-së, si edhe më DA RO/DRO dhe DARO dallon pikërisht, sepse A ndërmjet D dhe R përcakton hapësirën e gjësëndit DR/ me kanë me dikën/Dikon aty në RO, që tash e ka kuptimin me kanë me krejt vëmenjen/nomenjen/vëmendjen, dijen, pamjen, e po ashtu me armët e shokët. Kur thu DRO nërkupton se kemi të bëjmë me RO të veçantë, shumë më e kujdesshme, por e cila përfshin parapërgatitjen për RO. DRO përkruan veprimin /primin/noprimitin ose damje e veçantë e RO- së..

*Nga No ro /Vro/Vrojtoj/ VenROJ/ Mroj/ Mbroj/ Proj/Projshem /TRO/TROH/,..., etj., na japin pamjen e veçantë që për bazë e ka RO-n. Me këtë fjala TROH përfshin përkrimin e thërrmijave të bukës, sikur pjesa H tek roH shpreh nje ROjtje jo t'plot, dhe na jep pamjen, të RUHEN/ROHEN, dhe ka për bazë të njëjtin kuptim të fjalës, T'RU/T'RO, pra diçka e cila RUHET, por tash jo në formën RU, por në formën RO.*

Kur themi; NO RO, atëherë je pjesëmarrës edhe ti në RUAJTJE, pra jo vetëm mjedisi rrethues. Kurse në RU ma shumë është përgjegjës vetë mjedisi sesa personi/njeriu /gjësendi.

## **ÇEKIÇ/QEKIQ/QA KAQ/QA KIQ**

Fjala ÇEKIÇ ka le nga forma me veçoritë e veçanta të fjalës Q, e cila është e veçantë Ç, që ka kuptimin e ÇAMJES dhe mos kthimi të saj në gjendje të mëparshme. Kështu, Ç është rast special fjalëzës Q, është dhe përdoret veç për rastet e veçanta, të fjalëzës Q. Prandaj, të ÇEKIÇ kemi ÇE si formë speciale e fjalës, e cila do të thotë QITJE në formën QE/QETJE QETE+SI,..., etj., prej nga Ç=Q kemi QEKIQ, kurse KI përfarohet me fjalën KA/KE, prej nga kemi QEKAQ, ku që KA +AQ, kur pjesa AQ do të thotë QA, por një shikim i kundërt i pjesës AQ, nga pika vështruese e kundërt/kunërt/ me atë, që venerohet QA.

Kemi thënë ÇA do të thotë QA, por i cili është material i fort, që nuk ka lëvizje rikthyese në gjenje/gjendje të mëparshme, prej nga marrim ÇA në vend të fjalës QA.

Kështu, QEKIQ na jep trajtën e fjalës QEKAQ, ose që KA QA, kur pjesa QA mund të përthuret më pjesën AQA në kuptimin AQ A, e cila në të vërtetë bart/ban/ kuptimin e fjalës A QA, pra A QA ka domethënie të njëjtë më fjalën AQ A, sepse përshkruajnë hapësirën e njëjtë që ka pas qitje në formën QI, sikur IQI, IQ I, I QI, ose edhe KIQ, që na jep pamjen KA IQ, e cila është trajtë e njëjtë më fjalën KA QI, kështu KI man/mban kuptimin e njëjtë më fjalën KI, por në vend të zhvillohet ngjarja/ngarja, (Ga që rritet ngritët ose fryhet duke u ngritur dej/deri në AR).Prej nga kemi KIQ, që do të thotë KAQ, dhe KAQ ashtu KIQ, e përshkruan QITJE/QATJE në formën KIQ që përfarohet KAQ. Kështu IQ do të thotë qitje në formën e *I-së*, e zakonisht gjatësinë/gat'sin/ e ka ma të madhe sesa trashësia.

Natyrisht kjo shihet në fjalën PLIS dhe PLAS ose PLUS. Krejt e kuptueshme që fjala KAQ do të thotë kur zhvillohet më përmasat e I-së, kemi KIQ, asht sikur fjala KUQ, në përmasat e hapësirës nen sipërfaqe ose brendinë e trupi kemi KUQ. Kështu, KUQ, KAQ, KIQ, KOQE, KYQ, përshkruajnë të njëjtë ndodhi se KA/KI/KU/KO,...Qitje në formën AQ, IQ, OQ YQ, ...etj. Nga kjo kemi KIQ, kurse që na jep përsëri/apët/opet si formë e QITJES se QETJE ose QE=QI=QA=QY ,...qe do të thotë QITJE, dalje nga tanësia / tërësia/ duke u përhap rreth saj.Prej nga kemi QE=Qitje e veçantë në E, prej nga që (KAQ), që është njëjtë më fjalën QE(KIQ), ashtu si përdoret në Kosovë, QATJ=QA+AT, na jep llojin qitje në formën QA, pra në hapësirën rrethuese shumë të madhe që përmblihet më fjalën QA, që dallon nga përmasat me QI ose QU.

Kështu, QEKIQ do të thotë QA KAQ, por tash rrethanat e ndodhisë janë tepër të veçantë , kemi të bajme/ bëjmë/ më një mjedis të egër/e gur/e gurtë, e cila fortësia e banë shumë statike (SHTATIKE) mjedisin, ku s'ka natyrën e QAMJES që mund të kthehet ose të luan herë pas herë në pozitën e mëparshme, prej nga përshkruhet, me fjalën Ç, ku arrimë ÇA KIQ, që do të thotë nja QEKIQ, pra KIQ, na jep zorshmërinë e ku ndamjet/ ndarjet/ mund të nodhin/ ndodhin/ të vogla, IQ, prej nga ÇEKIQ.

**LEVIZ=(LE VI/VU/VE+IZ/ZI),  
LIVRIT/LAVART/LIVRI/LAVRI/LAVAR (LA VAR)**

## MARGARIT/MARGARITAR

Në gjuhën shqipe ka kuptimin MAR GUR ose GUR I MAR, i cili të jep MARESI ( t'mira, t'mara) dhe asht MUR MROJES. MARGAR, GAR merr formën e gjësëndit GJA=GA të ngritur në formën AR, prej nga bashkimi GAR e jep tanësin/ tërësinë/ e formës së GURIT, por tash me përmasa të mëdha në formën GAR, që mun (d) t' jet sa ni (n'I= në I që I përket I-së, që paraqet I dhe ka kuptimin e numrit NJA/NJI/NI) bjeshkë (BA në formën BJE=BIJE= në formën SHK që na jep kuptimin SHK-OJ, pra ka rrjedhje e ramje/ rënie/ në trajtën SHKOJ, por tash si rast i veçantë SHK, BIJE nëpër SHKA/SHKU/SHKO,...etj.) e madhe.

## HABITUN

HABIT (ha bit/ a bot/ a bat/ e batun,...). HABIT përfarohet me fjalën BAT HA, pra më bamun HA, A BAT a jo,..., etj. A BITUN= A BOTUN= A botën=A botën/ ABOTUN, përdoret edhe sot në Kosovë.

## AKULL

AKULL mund të jetë nga A KULL/ A KULLOJ, në kuptimin gjësënd (*gjesen/ gja san/ gjasin, gjisun/gjason,..etj.*) që kullon si kuptim i fjalës **shkrihet**. Kështu , AKULL I NGRIM na jep kuptimin e fjalës NGRIMJE, që shkrihet shpejt dhe duke KULLU (pra, A KULLU, nga kjo marrim pasqyrën e zhvillimit/zhvallimi/zhavll: E putha, zhvall, i hina/zvillimit/zvallimit/zaval/zivel,...etj. Në gjuhën tonë , A KULLU na jep me A kuptimin e tashëm në kohë, por edhe shpesh të kalumen dhe të ardhmen, pra asht tingull gjithëpërfshirës, ose i tanahershëm. Kurse fjala KULLOJ në bazë na jep kuptimin e fjalës KALOJ, KALLOJ, KALLIM, KALIM, KALLA, KALA, por në hapësirën përbrenda/permrena/ e cila asht nër (n'r) sipërfaqen e trupit/gjësëndit, në formën ULLOJ/KA ULLIM.

Pra, del nga **brendësia/mrenesia** ose kalon nga brendësia në U, jashtë në formë ILLIM/ALLIM/ALLOJ/ILLOJ/YLLOJ/ULLOJ, që janë forma shumësi të daljes në pah të dukjes/dokjes/ permi/ përmbi/ sipërfaqe, ku bahet e dukshme nëpërmes lanjes/ lënies/ në hapësira të caktume (**Cakuar**), sepse kemi trajtat që sigurojnë vazhdimësinë e fjalës **CAKTUME/CAKTIM/CAKTOM/CAKTUAM**. Kështu, fjala në formën

*Caktuar* nuk është e drejtë është *çformim*), siç janë: U, A, O, I, E, Y, EA, OA,...etj.

**LUFT- krahaso: LUJFAT, LUJFIT, LUFYT, LUJ FITORE, LU FYTIN, LUJ FATIN, LU FT,....**

Në thelb do të thotë lujtje/ luajtje/ e mrenshme/ e brendshme/ duke rrjedh me shpejtësi FT, nga është përshkrimi i gjatësisë/gatesis/ F(ut), F(at), F(et), F(ot), F(it), f(yt), F(eut),....etj.

a) Sqarimi (Shqarim/Sh=shumë qerim/QAR=QARJE )

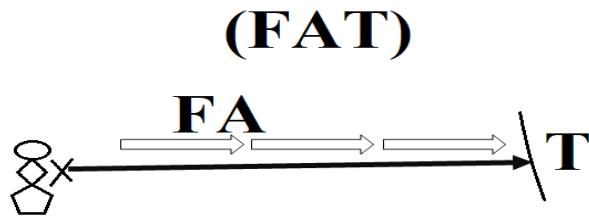
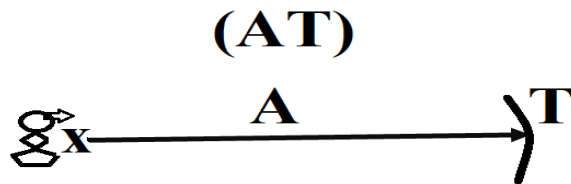

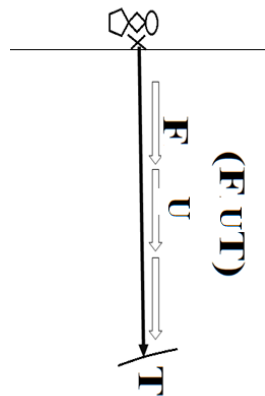

## GJAK

GJAK, e cila fjalë do të thotë GJA +AK, ku AK e afërt me kuptimin e fjalës IK, prej nga vijmë në përfundim se GJAK, kuptojmë GJA, e cila IK ose largohet në trajtën AK. Pra, në kuptime GJA që largohet nga trupi, pra, IK në formën AK. Po ashtu, kuptimin tjetër e man në vetvete asht se GJA AJK pra GJAKU asht AJKA e trupit, ashtu si Maza asht Ajka e T’amlit. Ku MAZ në të vërtetë do të thotë MA ZA ose ZA MA, ose MAJT ZANJEN , me këtë MAZ ka kuptimin e ZAMJES. Pra, vijmë në përfundim se fjala GJAK do të thotë GJA AJK. Por, nuk duhet harruar se edhe fjala AJK ka kuptimin bazë AK që do të thotë largohet, ku AK është në të vërtetë

më kuptim të njëjtë më fjalën KA, por tash shikuar nga pika tjetër e këndvështrimit, nga pika tjetër.

Natyrisht në këtë mënyrë janë maru/ ndërtuar/ edhe fjalët: *Pika=P'ika=Pej/p/po/pe...+ ik*. Pra, P na jep gjithmonë një *pikë* që dallon nga mjedisi rrethues, a pikë referente ose krahasuese, dhe shpesh mungesa e zanores ndërmjet P (...) dhe fjalës që ngitet/ngjitet në vazhdim, na jep shpejtësinë e ndodhjes se asaj dukurie, ashtu si shembull kemi *Pshtyj=P'shtyj*, e cila tregon për shtymjen/ shtyrjen/ por me veçoritë që ja jep tingulli-fjala P.

Mund të marrim fjalët, tjera si shembull:

*Pirt=Pi'ir+t=* Pra, Pi dhe *IR* që do të thotë ngritje përpjetë ose lart në formën **IR**, kurse *PIRT*, na jep shpejtësinë e ngritjes në formën P'IR, *PIR* që do të thotë ngritje, ashtu më formën si majet/majat e maleve, kurse *PIR+T=PIRT*, na jep kulmin e asaj ngritje ose hapësirën dej/ deri/ ku nga rritet.

Pjesa **SHPI** na jep ngritjet e njëpasnjëshme si formë e masës ose sasi e ngritjes në pamje shtjellore deri sa të arrin **PI**, prej nga kemi *SHPI+IRT* ose *SH+PIRT*, e cila na jep pamjen e shumta në zhvendosje deri të ngritje *IRT*. Pse jo, kjo mund të interpretohet edhe si ngritje e njëpasnjëshme e pjesës **SHPI**, duke u ngrit në *IRT*.

Në përgjithësi, me anën e zanoreve, i jepet kuptime të ndryshme të shtrirjes së **SHPRT** janë: *SHPART/SHPORT/SHPIRT/SHPURT/SHPYRT/SHPERT*. Kështu, *SHPIRT/SPIRT*, që na jep pamjen e ngritjes se shumë herë **SHPI=Shume PI**, dhe *IR* që na jep ngritjen deri në sipërfaqen **RI**, prej nga kemi *SPIRT/SHPIRT*, e cila na përshkruan ngritjen dej/ deri/ aty ku ngritën krijesat e gjalla në **RI**. Si rrjedhim *SHPIR, PIRT, PIR* na jep pamjen, e cila është veti e ngritjes të krijesave të gjalla, pra shpirti është veti e frymorëve dhe krejt e natyrshme se:

*SHPART/SHPORT/SHPIRT/SHPURT/SHPYRT/SHPERT*, në të vërtetët, përbëhen nga : *PART/ PORT/ PIRT/ PURT/ PYRT/ PERT*, kurse këto janë të krijuara/krijume / nga

*P'ART/ P'ORT/ P'IRT/ P'URT/ P'YRT/ P'ERT* dhe nga *P'AR'T/ P'OR'T/ P'IR'T/ P'UR'T/ P'YR'T/ P'ER'T*, si rrjedhim kemi përshkrimin e ngritjes në sipërfaqet, të cilat kanë lartësinë/naltësin/*ART/ORT/IRT/URT/YRT/ERT/* dhe nga këto **T**, në fund të fjalëve *AR/OR/IR/UR/YR/ER* përshkruajnë kufirin e shtrirjes.

Si rrjedhim, pjesët **RT** përshkruajnë ngritjen e veçantë dhe të shpejtë *deri/dej/* të kufiri **T**, ngritje e cila shpeshherë është e papërcaktuar në *kcim/kërcim*. Kështu, kemi *RAT/ ROT/ RIT/ RET/ RUT/ RYT*, të cilat na flasin për hapësirat dhe kufijtë dej/ deri/ ku shtrihen: *RA/ RO/ RI/ RE/*



RU/ RY, kurse RT na flet për mjedisin e përshkuar shumë shpejt me kërcim ose thjesht nuk ka të dhëna të sakta për shtrirjen/ngritjen e sipërfaqes R.

Kështu, pra, n'koft/ në qoftë se/ e kemi RAT, RET ose RUT, me fjalën RT na jepet përshkrimi në cilëndo hapsin/ hapësirë/ A, E, U, ..., por e cila në fjalë nuk i kushtohet rendësi/ranesi/, dhe nuk ka të dhëna, veç kuptojmë se ndodh/nodh / kërcimi/ i menjëhershëm ose shumë i shpejtë.

### **SHPYRT**

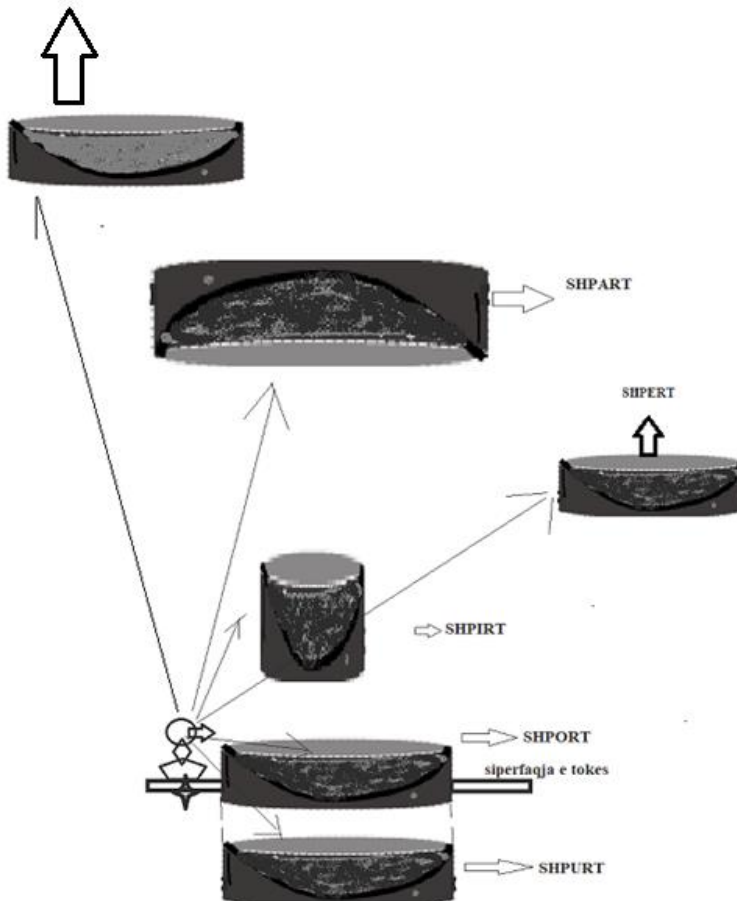

## **LIBRI 12**

## K DHE Q

Në përgjithësi, mund të përfundojmë /përfunojm/ p'r f'un nojm/, *lexuesi ta këqyr mirë sesi kur thom /themi/tham/thym/thim,...*, p'rfuni dhe n'rmjet, në të vërtetë mungon çdo (çdo= ça nga DA=DO) lloj zanore ndërmjet P dhe R, si edhe N dhe R, sepse kemi të bajm/ bëjmë/ jo me ER/AR/IR/UR/OR/YR, por me rastin e veçantë që tregon rasti 'R, pra E pa za/ zë/ , pothuajse nuk asht e tillë qasi soj/shoj/ se në gjuhën shqipe, afërisht në shumicën e rasteve, Q është shumësi i K-së dhe kjo na jep zhvillimin e tingujve të gjuhës sonë. Nga kjo, ashtu sikur GJ është shumësi i G-së dhe LL shumësi i L, SH shumësi i S-së dhe C, ashtu edhe Q, është shumësi i Q-së. Megjithatë, secila nga to kanë veçoritë e veta, dhe natyrën e vet mjaft të nërlikum (n'r lak). Lexuesi duhet të lexoj pjesën e parë të librit, ngase shumë shqyrtime janë vazhdime e plotësime në pjesën e dytë.

## QERA/QURA/QIRA/QORA/QYRA/QEAR,.... KERA/KURA/KIRA/KORA/KYRA/KEAR,....

Shënim 1:

Sqarojmë: Sa qarojm=qerojmë=qe rijm= qe rujm= qe rajm,....,etj. Ku Qer/Qir/Qur/ Qor/Qyr/Qar/ Qare/Qehre/Qura,....,etj., na japin Qitje, të gjësendit, por tash, jo vijore, në dy përmasa, ashtu sikur pamja e lakores në fletën e fletores, ashtu sikur të fjala QIT/QITA/QETA,...., por na jep QITJE të trupit me sipërfaqe, pra vemenja/vu, ve menja/, kemi vemja = ve emja , ku emja do të thotë AM-ja, pra ama, si trajtë e shkurtër e fjalës MAMA-ma ame, pra ajo, e cila e MA AMEN=MAMEN/ e këqyr 'sit përqendrohet në sipërfaqen kryesisht harkore dhe në sipërfaqen e sferës , ashtu sikur të qitej nga gryka e pushkës/armës jo të një plumi (shënim\*), por një trup me sipërfaqe të dukshme, duke u përqendruar në shpjegimin e sipërfaqes, kështu QIRJE do të thotë lloji i QITJES vëllimore, tri përmasash, ku kufijtë e saj janë sipërfaqe kryesisht të lëmuara; QITJE e ndodhur /nodhun=no+ghan/ me zgjerimin-qitjen, e tri përmasa ashtu si zgjerimi i gjithësisë, në tri përmasa, e ka sipërfaqen, zakonisht sferike ose përafërsisht përhapja e hapësirës e ka një bosht si qendër. Nga kjo kemi QITJE+ IR që fitojmë QIRJE. Ngjashëm kemi: QI+IR=QIRE për dallim nga QITJE vijore/linjore, prej nga kemi IT. QE+ER=QERE për dallim nga QETJE vijore/linjore, prej nga kemi ET..., etj.

Ta shtjellojmë me anën e vizatimit si më poshtë.

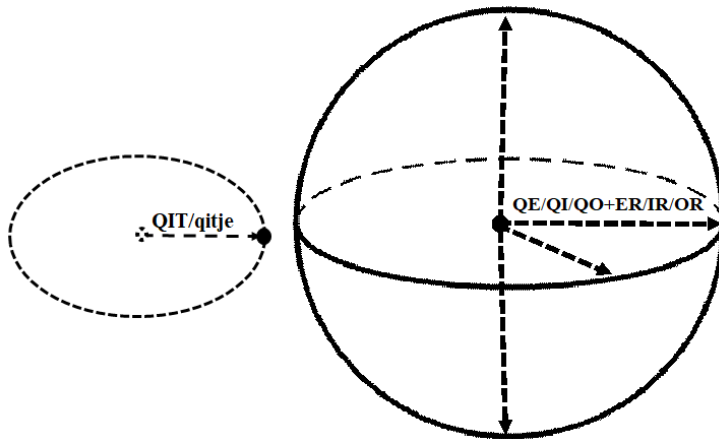

Prej nga kemi:

$QU+UR=QUR$  ose  $QUAR$ , në hapësirën dy përmasash  $UT$  prej nga  $QUT/QUAT$

$QE+ER=QER$  ose  $QEAR$ , në hapësirën dy përmasash  $ET$  prej nga  $QET/QEAT$

$QI+IR=QIR$  ose  $QIAR$ , në hapësirën dy përmasash  $IT$  prej nga  $QIT/QIAT$

$QO+OR=QOR$  ose  $QOAR$ , në hapësirën dy përmasash  $OT$  prej nga  $QOT/QOAT$

$QY+YR=QYR$  ose  $QYAR$ , në hapësirën dy përmasash  $YT$  prej nga  $QYT/QYAT$

$QA+AR=QAR$  ose  $QAAR$ , në hapësirën dy përmasash  $AT$  prej nga  $QAT/QAAT$

Kështu, fjalët shpesh të menduara gabimisht si fjalë të huaja, si:  $QEHRE$ ,  $QARE$ , e cila përshkruan lëkurën e fytyrës, pamjen e saj, gëzimin ose shqetësimin, ku me  $QEHREN$  e mirë, do të thotë me pamjen e mirë të sipërfaqes më të naltë të trupit, e cila është fytyra/fytyra, e lëkura e saj. Kështu, njeri kur sëmuret/smuhet/ themi kishte  $QEHRE$  TË  $KEQE$ , T'PRISHT, sepse shihet e zbehtë, kur lëkura është e mbushur/mushun/gjak, e hijshëm e lëmuar, prej nga, në themi kishte  $Qehre$  t'mirë. Fjalët, të cilat përshkruajnë sipërfaqja e jashtëm, janë fytyra,  $QEHRE$ ,  $QAHRE$  ose  $QARE...$ , etj.

Të zëvendësojmë  $R$  me  $T$ , me këtë barten vetit e  $R$ -së duke e ndërruar tansisht / tërësisht/ kuptimin e fjalës kur e kishte  $T$ . Nga ky zëvendësim kemi përshkrimin e dukurisë prej dy përmasave/dimensioneve në tri dimensione, pra nga rrafshi në hapësirën vëllimore .Fjalët në shqyrtim, përshkruan sipërfaqen dhe ngritjen e saj në tri përmasa  $QARJE$ , kurse në rrafsh është  $QATJE$ , si edhe në  $QITJJE$ ,  $QOTJE$ ,  $QUTJE...$  Kur na intereson vetëm pozita se ku gjendet gjësendi i caktuar, atëherë në vend të

R dhe T, përdorim L, e shumësin e saj LL, që përshkruajnë vetëm pozitën/lartësinë në krahasim me pikën ku gjendet krijuesi/përdoruesi i fjalës. Prej nga kemi:

QU+UL=QUL ose QUAL, në hapësirën dy përmasash UT prej nga QUT/QUAT

QE+EL=QEL ose QEAL, në hapësirën dy përmasash ET prej nga QET/QEAT

QI+IL=QIL ose QIAL, në hapësirën dy përmasash IT prej nga QIT/QIAT

QO+OL=QOL ose QOAL, në hapësirën dy përmasash OT prej nga QOT/QOAT

QY+YL=QYL ose QYAL, në hapësirën dy përmasash YT prej nga QYT/QYAT

QA+AL=QAL ose QAAL, në hapësirën dy përmasash AT prej nga QAT/QAAT

Ose shumësi LL, i L-së, ku:

QU+ULL=QULL ose QUALL, në hapësirën dy përmasash UT prej nga QUT/QUAT

QE+ELL=QELL ose QEALL, në hapësirën dy përmasash ET prej nga QET/QEAT

QI+ILL=QILL ose QIALL, në hapësirën dy përmasash IT prej nga QIT/QIAT

QO+OLL=QOLL ose QOALL, në hapësirën dy përmasash OT prej nga QOT/QOAT

QY+YLL=QYLL ose QYALL, në hapësirën dy përmasash YT prej nga QYT/QYAT

QA+ALL=QALL ose QAALL, në hapësirën dy përmasash AT prej nga QAT/QAAT

R përshkruan sipërfaqen e lëmuar, e cila sipërfaqe ngritët në krahasim me sistemin krahasuese kryesor, kur përdoren zanoret përpara R, dhe merr pikat më të larta/nalta/ prej nga fillon zbritja/drypja/zhdrypja/zdrypja/zbraza/shprazja/ra/ry/ri, kur përdorë zanorja mas/pas/prapa R, nga kemi zbritje R-zanore dhe ngritje zanore-R. Mirëpo, kur R kthehet në RR atëherë kemi të bëjmë me përshkrimin e dukurisë shumë interesant, e cila sipërfaqen e lëmuar R e rruhd dhe e bën të valëzuar, kur kemi RR.

Derisa zanorja-R na jep pamjen e ngritjes /largimit e sipërfaqes sw sheshte nga sistemi krahasues e kryesor, kur kemi zanore-RR na jep zvogëlimin tkurrjen e tanë gjësendit/materies/hapësire/ e cila e mshel permrena / mbyll përbrenda/ sipërfaqen zanore-RR. Derisa R-zanore na përshkruan dukurinë e ramjes/ e rënies/, ardhjes në drejtim të sistemit

krahasues kryesor, i cili mund të gjendet në sipërfaqen e tokës, ose në sytë e folësit- krijuesit të fjalëve, fjala RR-zanore na jep një dalje nga hapsina/hapësira/ ra përbrenda RR, duke u përhapur dhe duke u shtri në kohë dhe hapësirë, pra duke u zgjanu/ uar/ e duke dalë nga hapësira e shtypur, e tkurrur dhe e ngjeshur, prej nga kemi:

QU+URR=QURR ose QUARR, në hapësirën dy përmasash UR prej nga QUR/QUAR

QE+ERR=QERR ose QEARR, në hapësirën dy përmasash ER prej nga QER/GEAR

QI+IRR=QIRR ose QIARR, në hapësirën dy përmasash IT prej nga QIT/QIAT

QO+ORR=QORR ose QOARR, në hapësirën dy përmasash OT prej nga QOT/QOAT

QY+YRR=QYRR ose QYARR, në hapësirën dy përmasash YT prej nga QYT/QYAT

QA+ARR=QARR ose QAARR, në hapësirën dy përmasash AT prej nga QAT/QAAT

Shënim: Fjalët e përdorura:

zbeht/zboj/zbattoj/zbuajt/zbijt/zhbit/zhbat/ZBA/ZABA/ZHABA, zhboj/ janë fjalë prapë nga shtrati më i vjetër i gjuhës shqipe që gjendet në verilindje, përkatësisht në hapësirën e Dardanisë së lashtë, Kosovë, prej nga kemi Z, ndërsa vetitë e përshkruara shumë herë të kësaj fjalë, që e zhvendosin pjesën, veprimin e përshkruar me BAT/BIT/BOT/BUT, në trajtën BA, BO, BU, kështu kemi ZBAJ, ZBOJ, ZBOJ, ZBATOJ prej nga BATOJ na jep rrajën e fjalët; BA, BAT ose BOT, BUT, BET. Kështu; ZBAT-OJ, ZBUT-i, ZBOJ, ZHBAJ/ZHBOJ/ZHBIJ/ZBUJ-ZHBUJ,..., etj. në të vërtetë e përshkruan të njëjtën formë, veprim dhe me këtë fjalë e përshkruajnë të njëjtën dukuri, por ndryshimi qëndron se dukuria ndodh në nivele të ndryshme me njeriun, i cili e krijoi këtë gjuhë që gjendej në shumicën e kohës në sipërfaqen e tokës, si sistem kryesor krahasues. Me një fjalë: QERA/QURA/QIRA/QORA/QYRA/QEAR,..., etj., përshkruajnë qitjen e sipërfaqes, zgjerimin nga të gjitha anët të një sipërfaqes, ashtu sikur fluska/fluska/flushka (Lu ska=ska lu) e sapunit, ose baloni që zgjerohet).

## Shënim 2

### PLUM

P'LUM=Pej/Pi/Pe/P,..+LUM (pra jo PLUMB) /pej lumit/plumit, ky LUM ka kuptimin UM=MA LU, pra MA-MA veprimin LU, e cila është veprimi i LUTJES që mahet-muhet, sipas fjalës MA=MU. Pra, LUM do të thotë UM LU ose shprehur ndryshe AM LA ose AM LU/AM LI/AM LO/AM LY., ose ma drejt dhe me e kuptueshme MA LUJTJEN=MA LAJTJEN=MA LEJTJEN, por tash në përqendrimin/përqen (qin/qen) rimin, e pikave kryesore të dukurisë, është MA të rasti AM LU që na jep dhënien në trajtën AM/MA ndjenjën/nimjen LU pra LUJTJEN në brendësi të shqisave.

Kemi rastin LUM ku vetia kryesore e paraqitjes se dukurisë është LUTJA dhe pjesa UM=AM, na jep hapësirën ku zbulon/shplon fjala LU në fillim dhe UM në fund, çka do të thotë, ajo në fillim ka rolin kryesor në dukurinë e Luajtjes, pasi Lutja realizohet me lëvizjen prej nga kemi Lum/Luan, dhe ajo që e man Luajtjen ka me pak rëndësi ose shihet më pak nga syri. Për qitjen RO HET/RU HET dukuria e Lujtjes, e kuptueshme të rasti i LUMIT, ku veti kryesore e ka LU/LUTJEN, pra rrjedhjen.

Nga kjo përgjithësojmë se fjalët LUKA, LULA/LUL/LUM/LU/LUSH/LUC/LUS në bazë e kanë përshkrimin e LUJTJES se brendshme, e cila rrjedh nga mren'sia/ brendësia/. Kështu, emri/emni LULE, LUKA, LUMA, LULA/LUL përshkruajnë lëvizje e dalje nga brendësia, që ndërlihet me fjalën LU/DALU/DELU/QELU, MJELU, MULE, ...etj., dhe paraqet lëvizjen nga mren'sia/ brendësia/, daljen në pah, krijimin, që buron nga n'r / ndër/ sipërfaqen e gjësenit/gjësendit, trupit.

Krejt e natyrshme LULJA është SHÉJ e popujve shqipfolës, e cila u përhap në tanë/ tërë/ botën. LUM/LULA/LULJA/LUKA/LUSH/LUC/LUS në bazë e ka fjalën LU, e cila në këtë formë përdoret edhe sot në Kosove, si emër, dikur edhe si folje. Sa më shumë ecim në drejtim të Serbisë, të Bullgarisë, e të Rumanisë/RU+MAN/, aq ma shumë i gjejmë elementet ma t'lashta të guhes shype. Si duket gjuha shqipe lëviz nga Veriperëndimi në drejtim të Jugut të Evropës, Azisë se Vogël e Lindjes se Mesme, dymijë vjet para se të depërtonin Grekët në Ballkan.

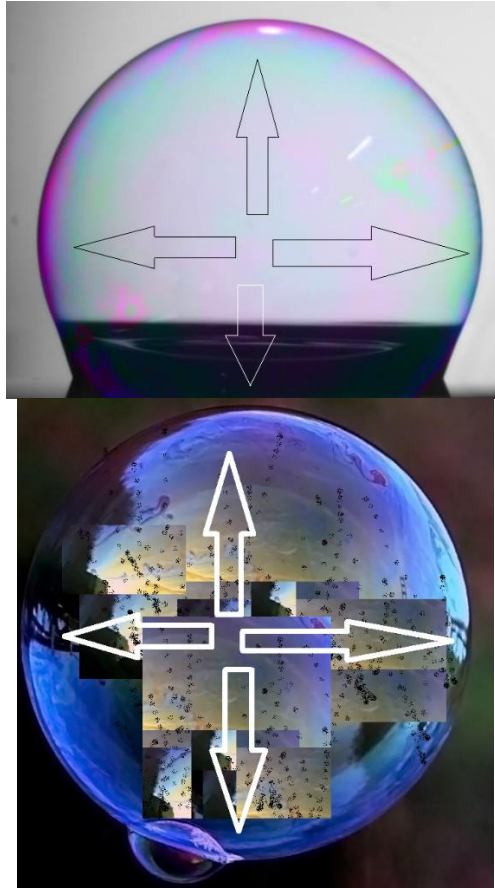

## **FLUSKA/FLUTRA/FLUM/PLUM**

Fluska=lus ka/lus ka/lushka

Flutur=flutur=lutur=lut tur

FLUM=LUM=LU UM

PLUM=P'lum=LUM

## **Llokoqit /Llokoqitje/Zllokoqit/Zllakaqit/Zllakuq/Zllakuqan**

Lak+ ka qit/ laka të qiton, pra ka qitje në formën e lakave, kështu langu i cili tunet ka formën e lakave, të cilët qiten. Kështu, pjesa e mas shkrume/ e pas shkruar/ qit, e shpreh, e qet në pah formën fizike të langut, nga tundet dhe krijohet fjala Llokoqitje. Pra , vënia në pah e dukurisë se



lakave përbëhet nga fjala e funit Qitje. Po kështu, kemi vënien e dukurisë në dukje me shprehjet III/AII/OII/ELL/ULL/YLL dhe Lli/Lla/Llo/LLU/lle/LLY si II/AI/OI/EL/UL/YL dhe Li/La/Lo/LU/Le/LY, siç janë DEL=DE+EL ku De ka kuptimin DA dhe EL ka kuptimin LE që është në bazë me fjalën La- La+an. Kështu, kemi FJALA=FALA=ALA=A LA në kuptimin A LAN, por tash Fj i jep një Lanje të veçantë.

Nga libri i parë e zgjerojmë emrin Zllakuqan si formë të fjalës LLAQUQIT=LLOKOQITJE, ashtu pjesa Z tregon lëvizje në formën LLAQ=LAK, pra shumë LAKA të QUM në formën UQ, e cila na jep Laka=Llaka, të cilët kanë lëvizje me lëvizjen gjatësore e përcaktuar me tingullin Z, në formën Zllakoqitje=Zllakuqitje=Zllakuqe+An, ku tregon që dheu ka LLAQUQ, QU LAK në formën e LLOQIT, LLOKOQ, ZLLOKOQ, ZLLAKUQ. Nga kjo përfundojmë dhe vijmë në përfundim për rolin e zanoreve, ashtu LLOK është LAK me shtrirje më të vogël sesa LLAQ, kështu ZLLAK i bije një LAK i zgjatur, i cili ka lëviz sikur LAK në zhvendosje/zvendosje/zhvenosje/zvenosje gjatësore.

Nga kemi edhe qumje/ çuarje / të Lak-ve në formën UQ që ka kuptimin e njëjtë me QU. Kështu, LLOKOQIT/LLOKOQAN, KALA që qojnë në formën LAK, KA QAN, na përshkruajnë lëvizjen e zhvendosjen e LLOQIT të tokës se Zllakuqanit. LLAQUQAN do të mënohej n ‘koftë se nuk do të kishte zhvendosje gjatësore, pra rrëshqitje, e cila emërohet me tingull Z, ashtu thjesht LLAQ=kemi ZLLAK, dhe GAT= kemi ZGAT, BOJ=ZBOJ, BO=ZBO, BÁT=ZBÁT. *Kështu krejt e kuptueshme që LL është shumësi i L-së, dhe i Zh-së, shumësi i Z-së, dhe i GJ-së shumësi i tingullit G.*

Nga përgjithësojmë se të gjitha renditjet e bashkëtingëlloreve në formën LLK, LK, LQ dhe LLQ, si përthurje e zanoreve me këtë renditjen të bashkëtingëlloreve, na jep përshkrimin në bazë të LAK-ut/LLAQ-ut, si dhe na jep madhësinë, shtrirjen, përmasat, varësisht se cilat zanore përdoren.

## ***Prevalent***

Nga anglishtja, në shqipe PreValen-Pri/pru/Pro Valen/Va+len, si edhe VALENT= VA+ALE+ENT, kur ENT që do të thotë EN/NE me kuptimin bazë NU në gjatësinë shumë me të shkurt se ET/UT/OT/IT/AT duke na dhanë NT. Kjo fjalë përrputhet në çdo tingull në shqip.

## Perime

Pej + rime, ku për pjesën PER kemi treguar që është e njëjtë në kuptimin me PRE=PRI=PRO,...por tash PER do të thotë veprimi i kryer i pjesën PRE. PERIME, po ashtu P'ERIM=PE'ERIM, ku pjesa RIME përbehet nga RI ME, që përfarohet me RI MA, pra MA RI. Prej nga RI do të thotë Rinin, Rritjen, Ngritjen,...etj. Për fjalët; RIM/RUM/ROM/REM/RUM/REAM,..., kemi folur gjerësisht përgjatë librit. Pra, derisa fjala PRE = Pej/pi/po/,.../p+RE, pra kallëzon fillimin e rritjes të sipërfaqes RE, dhe shtjellon se kjo dukuri PRE është dhe mund të jetë duke ndodhur edhe derisa flasim, kurse PER, tregon se dukuria PRE ka nodh/ ndodh/ , është kryer, dhe kemi marr vlerën përfundimtare që është PER. Pra, derisa PRE nuk tregon funin/fundin se dej ku do të ndodh dukuria dhe rritja RE në formën e shpejt ose të aty për atyshme PRE. Prej nga rrjedh se PER është përshkrimi i të njëjtës fjalë PRE, por tash PER na shfaqet si rezultat përfundimtar/perunimtar/perunje/perfunje (thjesht D në fund të fjalës Përfuni/Peruni/Perani/Perin,..., në gjuhën e lashtë ishte i panevojshëm) i pjesës PRE.

### 1.

KRA/KAR (RA/AR, sipërfaqja me naltë asht RA, shkohet nalt AR dhe kulmit, arrihet RA e cila paraqet edhe RA-majën teposhtë, në këtë sipërfaqe asht DILLI, pra DILLI =DA ILL asht edhe RA që paraqet sipërfaqen ku ai udhëton ose me drejt me e quajt sipërfaqen) KRE/KER (RE/ER, sipërfaqja ku shtrihen/shtréhen RE-t dhe kjo sipërfaqe mënohet/emërohet/ RE dhe paraqet nalt'sin/ lartësinë/ ma të madhe, e cila përfshin hapësirën nga toka deri të RET, kjo largësi për ndërmjet tokës dhe Reve quhet ER, e cila paraqet ngritjen nga tok dej tek RE-t, dhe kjo hapsin/hapësirë n'rmjet tokës dhe qelles/ qiellit/ (QU/QO/QI/QA,.. ELL) quhet RE e n'rlidhet/ndërlidhet me fjalën RA, në bazë kanë të njëjtin kuptim.

Për këtë

mujm/majm/mejm/mojm/mundem=mun/man/men/mon+dam-dem me përafrim RA=RE=RU=RI=RO,..., si sipërfaqja R me nalt, e cila kërkon për t'u ngritur ER deri në pjesën më të lartë të saj RE. Në këtë sipërfaqe, paralel me sipërfaqen e tokës, shtrihen RET (nga ER/RE, kështu kemi REN, REM, REV,) menduar si paralele me sipërfaqen RA ku shtrihet DILLI, me sipërfaqen RI, RU, RO, RE, për të cilat kemi folur në pjesën e parë të këtij libri). Në skicën e mëposhtme rikujtohen edhe njëherë lexuesit se çka paraqesin fjalët: ER/RE, IR/RI, AR/RA, OR/RO,...,etj.

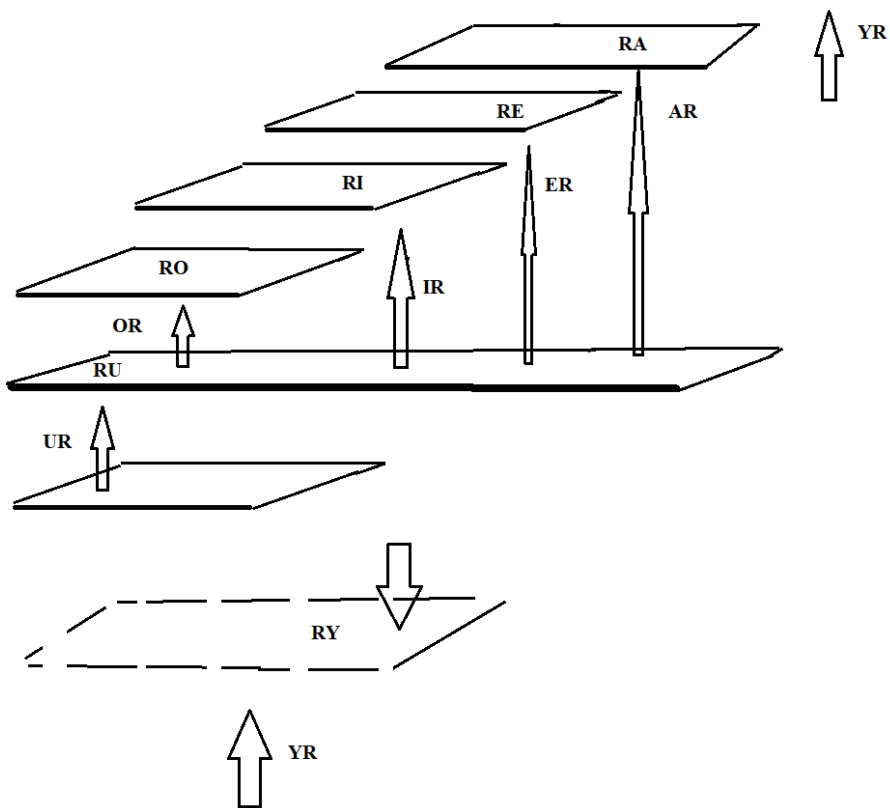

KRU/KUR (nga RU/UR)

KRI/KIR

KRO/KOR

KRY/KYR

KREA/KEAR

KR(zanore)=K(zanore)R

,.....

2.

GRA/GAR

GRE/GER

GRU/GUR

GRI/GIR

GRO/GOR

GRY/GYR

GRE/GEAR

GR(zanore)=G(zanore)R

,.....

3.

MRA/MAR

MRE/MER

MRU/MUR

MRI/MIR

MRO/MOR

MRY/MYR

MREA/MEAR

MR(zanore)=M(zanore)R

.....

4.

NRA/NAR

NRE/NER

NRU/NUR

NRI/NIR

NRO/NOR

NRY/NYR

NREA/NEAR

NR(zanore)=N(zanore)R

.....

5.

PRA/PAR

PRE/PER

PRU/PUR

PRI/PIR

PRO/POR

PRY/PYR

PREA/PEAR

PR(zanore)=P(zanore)R

.....

6.

VRA/VAR

VRE/VER

VRU/VUR

VRI/VIR

VRO/VOR

VRY/VYR

VREA/VEAR

VR(zanore)=V(zanore)R

.....

7.

FRA/FAR  
FRE/FER  
FRU/FUR  
FRI/FIR  
FRO/FOR  
FRY/FYR  
FREA/FEAR  
FR(zanore)=F(zanore)R  
.....

## **R dhe kalimi në RR**

### **Admiroj**

Admiroj del nga Ad që ka kuptimin e barabartë = me DA, kurse MIROJ do të thotë DA t 'mirën =DA MIREN, tash DA MI RO, që na jep ni ndamje pej / një ndarje prej/ MI të ngritjes RO. Kështu, MIROJ ose MIROJ, na del në të kundërtën RIM=RIM, veç që kemi dy sisteme ku gjendet si vështroese VESH SHTROJ, pra nga skica kemi.

### **ADHURIM**

ADH, e cila kuptohet si DHA, dhe fjala URIM= U RIM (për të cilën kemi shpjegua më parë), me kuptimin DHA URIM. Kështu ADHURIM dikur term me ransi n' religjionin me t' lashtë n' botë, e me siguri me t' cillen u themeluan dijet njerëzore, kishte kuptimin DHA URIM, prej nga A DHA URIM duke u tkurru ADH\*URIM.

**Nga kjo, Adhurim është ritual i veçantë i lutjes, si DHA URIM...**  
Ai asht DONA, ADONA, ADINI, DONISI, DIANA, ANDI, ZEU,...

### **Flamur/LA MUR**

Emri FLAMUR mund të shpërthehet si F+ Lamur, kurse pjesa LAMUR shpërthehet si LA+ AMUR, kur A MUR, kemi Asht MUR, prej nga MUR na jep gjësendin e ngritur nga thellësia duke ardhur në sipërfaqen e tokës. Megjithatë, mendoj, se emni mur do të ishte më i drejt të quhej sipas rregullave të përgjithshme të krijuara përbrenda gjuhës shqipe me mija vite. Kështu, pjesa UR duhej të ishte AR, ose ER, ose OR, ose IR, cila do prej këtyre do të merrte kuptimin e duhun/duhur. Prej nga vijnë në përfundim se emri FLAMUR duhet të ishte

FLAMAR/FLAMIR/FLAMOR, që do të jepte pjesën MAR=MA+AR pra MA AR rriten lartësinë, ose MO+OR që tregon ngritjen deri në nivelin jo shumë të lartë mbi sipërfaqen e tokës duke e ditur që OR ka kuptimin e njëjtë me fjalën RO. Kështu, në Kosovë/Dardani shpesh përdoret emri MUROJA ose MOROJA, si edhe fjala MAROJ, në kuptimin MA+AR+ROJ, kështu MA ngritjen AR si edhe RO, e cila është edhe kjo rrafshnaltë e ngritur mbi dhe si kuptim bazë, por edhe të njëjtën kohë, shpreh kuptimin për të rrjedhur nga kuptimi bazë që është ROJ, të jesh Roje të Ruash. Nga F+LA+MAR ose FLAMIR do të jetë fjala më e drejtë e emërimit të fjala FLAMUR. Megjithatë sot MUR përdoret në vend të fjalës MAROJ që ka kuptimin e ngjitjes lart mbi tokë, por me bazë ose teme/ themele/ në tokë. Si rrjedhim në kemi shpjeguar hollësisht për emrat MARI/MARO/MARA/MARE të formuar MA /+RI+RO+RE+RA, pra MA=MA naltësinë/ lartësinë/ RI ose RO RA RE.

Shënim:

Shqipja përkatësisht gegnishtja përmban mundësi shpjegimi, për shkak të natyrës së saj të krijuar nga fjalëzat, të cilat mund të jen bazë e krijimit të shumë gjuhëve. Megjithatë në marrim shembull, pa pretenduar se janë fjalë shqipe, fjalët e gjuhës gjermane, si; sehen/sheh, shehen ashtu si Shihen. Shau=SHOH/SHEH etj. Kështu Aufgabe, Gabe-nga GA BA= GJA BA. Kjo ishte vetëm shembull për të treguar elasticitetin e krijimit të fjalëve në Shqipe, e jo si pohimi i sigurt.

## **Strofullog/STROFULL**

Kasht/Stroh/Strofullog=streh/shtroh/shtroje+ullug=ullug=u+llug=u+lug, me drejt; SHTOF ULL`LLOG (ashtu si ULLUG, T\*ULLUG,) në kuptimin UL LOG, pra LOG I ULT/ULLT, ku OG ka kuptimin GO=GJO. Pra, GO=GJO ashtu si GOJA=GJOJA, prej nga kemi; STRO=SHTROF dhe FULL në kuptimin ULL por tash FULL na jep ULL të shpejt, dhe SHTROF po ashtu na jep përshkrimin e SHTROJES e cila është e përkohshme jo e qëndrueshme e cila nuk do jeton gjatë, dhe natyrisht është e veçantë, e dallon nga SHTROJA=STROJA dhe krejt kjo stro(F) ndërlidhet me SHEF, MSHEF, nuk është SHE, SHEH, por diçka e shpejt dhe e veçantë.

Pra strofullog=shtrof ull llug/ ul+log.

Ashtu si shtrojë, ku stroh (Stro/stroh+fullog, stroh=shtroh) dhe shtroj lidhen njëra me tjetrën në kuptim.

## QERDHE

Ky emër përdoret në të gjitha dialektet. Ka kuptimin QE ERDH.

*Kështu kemi*

*ERDH t'mrumt e bukës.*

*Erdh në vete*

Pra, QERDHE përcjell kuptimin e Ardhjes, pra na jep përshkrimin e Ardhjes në jetë të zojve ( zogjve ). Sidomos në Kosove përdoret QE, ashtu duke ndërtuar fjalën QATJE (QE ATJE), QATY (QE QATY), QITJE (QE ITJE), QULL = QE ULL nga UL=ULL, si QE UL, ku QULL mund të jetë QE UJE LE ku kemi UJ LA=ULA, pra ULA dihet se ka kuptimin e njëjtë me fjalën UL, ose ULU, pasi ujit gjithmonë kur bije shkon në pjesën me të ULTë.). Në sqarimet e t 'hollimet e mëtejme kemi;

QER=QAR , prej nga QERDHA= QAR DHA, në kuptimin U DHA e QARA, sepse Qahen vot e zojve (vezët e zogjve).

Prej kësaj QAR=QER=,... ndërtohen nga QA+AR, QE +ER,..., etj. Për të cilat kemi folur gjerësisht në pjesët tjera të librit. Megjithatë QERDHE, ose QERDHA ka kuptimin QE ERDH. Kështu QE, QI, QO, QY,... përafrohen edhe me QY si QYRJE ose KQYRJE. Nga kjo, kur themi QE do të thotë jemi duka barte kuptimin e fjalës QY e cila do të thotë QYRE ose Këqyrë. Me këtë behët e kuptueshme se QYRJA ose Këqyrja (në Kosovë thuhet KQYR nga KA QYR pra si KA QAR, shikimi përkufizohet se e qan (çan) materien duke e lanë hapësirën e shprazt/zbrazët ,..., etj) interpretohet si QARJE ashtu KQYR=KQAR nga KA QYR=KA QAR.

Pra kur themi Qy kemi thënë në të vërtet kuptimin e njëjtë me fjalën QY, por në largësi dhe këndvështrim tjetër. QERDHE bart kuptimin ERDHE por veçorit e përqendrimit të posaçëm në dukurin ERDHE, prej nga QERDHE.

## Sqarime për; SHT/KASHT

Si dëshmi, që në shqip merr kuptim të fortë, janë fjalët: shtroj, shtrij, shtreh, shtriga, streh, struci, streci, shtruga=shtru I GA/GJA ose shtru i gja, apo gja-në e shtrume. Kështu, në shqipe merr kuptim Shto ruga, pra të shtohet ru gja=ga, të shtohet ruajtja e një gjaje e cila përmbledhet me fjalën GA=GJA. Nga kjo kemi fjalën KASHT që ka kuptimin KA+ASHT, në kuptimin Ka gjësend që ekziston në kuptimin Asht. Megjithatë, në kuptimin më të gjerë kemi ASHT= A SHT, në kuptimin SHT, ku tregon që kemi SHT-im, por tash ky shtim, nuk është i plotë, për arsye se nuk shoq-NO-het me zanore pra kemi SHT-x, ku x paraqet mungesën e zanores.

Kjo do të thotë nuk kemi SHT-O, SH-TU, SHT-E (në gjermanisht STEH-SHTEH që do të thotë të qëndrosh, në shqip merr kuptimin të shtohet gjësendi në drejtimin e caktuar që e përkufizon tingulli E), SH-TI, SH-TY, SH-TEU, SHTEG pra, shto në drejtimin Shte/Shtë i G=GJ. Si rrjedhim KASHT, pa asnjë zanore m'rapa/ p'rapa/ në jep një shtim të papërfillshëm, të papësh me mungesën e z+ anoreve, SHT sikur kur themi dikujt SHT mos folë, pra në kuptimin mos shto asgjë, kështu mungesa e SHT-së na jep llojin e posaçëm i mos shtimi/ose shtimit të pakt që nuk behet dhe nuk vazhdon si fjala vjen SHTU/SHJTUA por vetëm SHT, pasi gjatësia TA është me e madhe se T, në të vërtetë T, paraqet vetëm kufirin e ndamjes/ndarjes/ jo me shumë, s'ka shtrirjes ashtu si thurja e tij me zanore si: TA/TI/TU/TY/TO,...., etj.

Këtë e kemi marr ashtu duke u përpjekur të tregojmë se KASHT ka të shtume (shtume/stume/shtom/stom, por, shtam/stam/stom/Shtom,...etj.), përshkruan formën e shtume/ të shtuar/, të ngritur të gjësendin, i cili ekziston me ndërtim të brendshëm asht/ është/ në formën e shtjellës SH të ngritur ose të shtrirë deri/dej/dei=da i, në kufijtë T, kurse pjesa AM/UM/IM/EM/OM/YM përshkruan mbajtjes/majtjes të trupit në sasi të C/S/SH në hapësirën ku ajo mahet/ mbahet/ ose shtrihet dhe nxan/ zënë/ ven/ vend/ në hapësirën fizike: AM/UM/IM/EM/OM/YM.

METEM/ mbetem/ pa fjalë kur e quajnë fjalën STOM/Shtom/ si fjalë të huaj, ashtu si BOS/bosh) t' vogël në sasi jo të mëdha. KASHT/KISHT/KUSHT/KOSHT/KESHT gjithmonë përqendrohen të tregojnë SHTIM në drejtimin e hapësirave, të cilat i kemi përkufizuar në pjesën e parë të librit, pra në shtrirjet A, U, E,I, U, O, Y,...., etj.

Prej nga kemi:

SH-TO,

SH-TU,

SH-TE

SH-TU

SH-TY

SH-TI

Ku pjesët TA/TI/TO/TE/TY,...., etj. përcaktojnë largësinë e ecjes ose të shtrirjes së pjesës SH ose S ose C, nga kjo, fjalën CEKTIN na jep SEKTIN, SHEKTIN, etj.

## **SHT(zanore)/SH (zanore)T**

SHTO/SHOT,

SHTU/SHUT



SHTE/SHET  
SHTU/SHUT  
SHTY/SHYT  
SHTI/SHIT  
SHTEA/SHEAT

,....

### **KT(zanore)/K (zanore)T**

KTO/KOT,  
KTU/KUT  
KTE/KET  
KTU/KUT  
KTY/KYT  
KTI/KIT  
KTEA/KEAT

,....

### **FT(zanore)/F(zanore)T**

FTO/FOT,  
FTU/FUT  
FTE/FET  
FTU/FUT  
FTY/FYT  
FTI/FIT  
FTEA/FEAT

,....

### **VT(zanore) /V(zanore)T**

VTO/VOT,  
VTU/VUT  
VTE/VET  
VTU/VUT  
VTY/VYT  
VTI/VIT  
VTEA/VEAT

,....

## NT(zanore) /N (zanore)T

NTO/NOT,  
NTU/NUT  
NTE/NET  
NTU/NUT  
NTY/NYT  
NTI/NIT  
NTEA/NEAT

**VORVUZIT-** toponimi VORVUZIT ka kuptimin e përshkrimit të reliefit si shumica emnave / emrave/ në terrenet me përthymë të mëdha, siç është hapësira Shqipërisë. Kështu, nga VORVUZIT, kemi VAR=VOR, dhe VU që ka kuptimin e vumjes/ vënies/ dhe pjesë ZIT, e cila fjalë përshkruan lëvizjen translatore-gjatësore të pjesës VU, si VUZ/FUZ kanë forma të varun/ varurë. Kështu, VARJ a VU në zhvendosje për zgati/për zgjati/ si ZIT.

**KOSHTICA-** toponimi Koshtica vjen nga gjuha shqipe, duke na dhanë pamjen e kodrave të ngritura ose reliefit në formën e shtyllave, siç është KOSHTICA= KA SHTIMJE CA, na jep vogëlsinë e pjesës së KOSHT, ose KASHT, kështu KASHT=KOSHT=KESHTU na jep pamjen e gjësëndit ose formës të shtuar në formën shtjellore në përputhje me atë që kemi shpjeguar në pjesën e mësipërme (pjesën e parë të librit). NICA. Emri Nica rrjedh nga fjala NICA=NISA=NISHA=N'IS=N'ISH=N'IC , prej nga, na jep pjesën ku fillon struktura e veçantë reliefore/fushat, malet, kodrat ose prrojet, ..., etj., dhe të njëjtën kohë na jep përshkrimin e reliefit zakonisht ku fillojnë p'rrrojet

***Shënim:** Pej rrojet/rrajet/rrujet/rrejte, ..., na jep përhapjen dalje nga (hapsina)hapësira e ngjeshur, vëllimi i ngushtë dhe përhapjes në hapësirën e gjerë/gjanë ashtu sikur kur gjësëndi ose materia e lloqtë/lluqët/lliqte/llaqt/flliqte, ..., ose hekuri rrehet/rrahet dhe zgjanohet*  
*grrymjes/ gërryerjes/ (G=GJA*  
*RRYMJE=RRY=RRA=RREh=, ..YMJE=AMJE, ...etj., si dhe pjesa e*  
*PRISHT/TERISHT/RISHT e reliefit e shkaktuar nga vërshimet, ose ka*  
*pamje sikur ka vërshues. Lexo e përgjithëso; Vershye=VAR SHY=SHKY, ...,*  
*ujit, lumi, Buena, prroni, ...etj.*

**RASALI/ ROSALI,**

**RASALI**, ka kuptimin RASHA LI, ku përshkruhen pjesët e rrëpirat/rrepime/ të cilat bijën nga lartësia/naltësia/ e madhe, e ngritur përballë, fushës, fushëgropës, hapësirë të rrafshët. Kështu, pjesa RAS na jep RASH, përshkruan Ramjen/ rënien/ /RAVISHTEN, dhe pjesa LI ose ALI na jep Lënien/lanien nga AL. Nga LE/LI/La pjesa e RAS/RASH, ose e gjësëndit i cili bije, e krijuar në formen LI RASA=ROSALI. (Lexuesi të shikojë përkufizimet për fjalën LI).

**ROSALI** është maje e Bjeshkëve të Nemuna sipas formës RO, si lloje rrafshnalte, me përmasa të mëdha për shkak të SA, prej nga kemi ROSA, me kuptimin ROSA/ROSHA, rrafshnaltë shumë e naltë, në të cilën na jep pamjen pak më të ndryshme nga pjesa RASALI, megjithatë për përshkrim me të thellë shiko në pjesën e parë të librit.

**KORKAJ (Kerkoj/karkaj/kirkaj...)** - gjenet si miemen /mbiemen, mbiemër/ por edhe emen / emër/ veni. Ky emen/ emër/ KORKA/KORLA,/CKORDHA ,...etj., vije nga fjala KORE ku pjesa KORKA përshkruan KA KORE, që na jep gjendjen e varfun (VAR FUNIT), të njeriut, tokës, etj. Për shpjegimin e mëtutjeshëm të fjalës KOR/KORKA/KARKA/KAR,...etj., kemi gjerësisht të shpjeguar në pjesën e parë të librit.

## **DERRE.**

DERRE përshkruan derdhjen e reliefit dhe grumbullimin në formën e veçantë të ngjeshur, shpesh duke krijuar pamjen sikur është derdhur në mënyrë të çrregullt gjësëndit, dheu, bjeshkët, lugjet e trajta tjera gjeografike. S'do mend që emri DERR del nga DA +ERR, na jep përshkrimin e gjësëndit, e mbledh grumbull dheun, formën e reliefit me gunga. Kështu DERR na jep DARR, pra nga DA nga sipërfaqja/forma ARR, e cila përshkruan hapësirën me sipërfaqe ose formë si gëzhoja e arrës. Mirëpo, kur theksohet në mënyrë të veçantë fjala DERRÉ, duk renë theksi në zanoren e funit, fundit/ atëherë kemi të bëjmë me pamjen e sipërfaqe se njëjtë, me dalje të derdhjes të formës me përngjasim (n'gjason) ARRES. DERR, si emen për shtazën është krijuar, pikërisht nga forma të cilën krijon, ose mjedisin, të cilën e krijon, të bamun si ERR, TERR, SHERR, KERR, MERR, DERR, pra DA nga ERR.

## **Libri 13**

## Disa fjalë që mund t'i përgjithësojmë në gjuhën tonë

### **VR, V(zanore) R, VR(zanore), V(zanore)R(zanore)**

Gjithmonë kjo renditja e bashkëtingëllore, mandej edhe në çdo pjesë brenda fjalës na jep pamjen e varun / varur/ të gjësëdit, derisa VR(zanore) na jep ramjen/ rënien/ e rreptë të formës se gjësëdit, kurse në bisedë shpesh përshkruhen gjerat të cilat ende/ene/hala/ala, vazhdojnë të varen, ose nuk dihet ku përfundon varja e tyne/ tyre. Megjithatë, fjala VRA shembull na jep VE RA=Ve Ramne/VENRAMEN/VENRO ..., etj.

### **R, G (zanore)R, GR(zanore), G(zanore)R(zanore)**

Na jep GJESENDIN =G i rujtun/ ruajtur/ në, që nënkupton grumbullimin e tij të vazhdueshëm e cila mund të jetë duke ndodhur në rastin **GR (zanore)**, kurse grumbullimi ose zmadhimi i materialit ka perfundu/ përfunduar/ në rastin **G (zanore)R**, ose është gjendje e papercaktume/ e papërcaktuar/ e cilaa ka përfunduar ose vazhdon rritja në rastin **G(zanore)R(zanore)**.

### **KP, K(zanore)P, KP(zanore), K(zanore)P(zanore)**

Na jep GJESENDIN = e kapun ( r ) , (kapan/kapin/kapon/kapen,..) që nënkupton/nërkupton/ formën e gjësëdit në formën e Kapjes, e cila, e permush/ përmbushë/ kapjen, që përbëhet nga KA AP ku AP do të thotë Jap/JEP dhe KA, që kallëzon të kesh gjësëdin në dorë, kështu kemi AP KA, që e ndërton formën KAP, e cila mund të kap edhe majën e malit ose shkëmbin prej nga leu fjala KEPI, SHKEPI=Shumë KEP=që tregon kapjen në shumë pjesë, sikur të ishte pej / prej/ shumë kepi. Kepi, strukturë malore prej gurëve, të cilat i ngjasojnë/gjasojne/gasojn me pamje grumbujsh/grumbujsh=majsh gru, sikur të ishin kapur me dorë e ba/ bërë/ bashkë, dhe mandej leshu në sipërfaqe, prej shumë herësh. Prej/pej/ KAP gjendet në format KUP/KIP/KEP/KOP/KYP/KOUP, ....etj. KAP, ashtu si edhe përthurje tjera me anore të K dhe P, pra në trajtën K ( ) P, na jep KA pjesën, e cila shkon duke u tkurrur dhe duke formuar format AP/IP/OP/EP/UP/YP/EUP,...etj.

Nga veprimi i Kapjes që është i vazhdueshëm, i cili mund të jetë duke ndodhur në rastin kur në flasim, që e gjejmë e formën **KP(zanore)**, kurse veprimi i Kapjes se materialit ka përkundu ( ar) në rastin **K(zanore)P**, ose është gjendje e papërcaktuar a ka përfundua(r) apo vazhdon rritja në rastin **K(zanore)P(zanore)** Nga kemi KAPSHOJ , ku P përshkruan gjësend të veçantë na jepet KAFSHOJ ose KASHOJ, si vërtetim kemi; PSHOJ, APSHOJ ndërlidhet me formën AP, ashtu ASHOJ=ASH=AP, që në të dy rastet kemi P=SH dhe AP=ASH, ashtu si PA=SHA, kjo përgjithësohet me shoqërimin me të gjitha zanoret.

**PK, P(zanore)K, PK(zanore), P(zanore)K(zanore)**

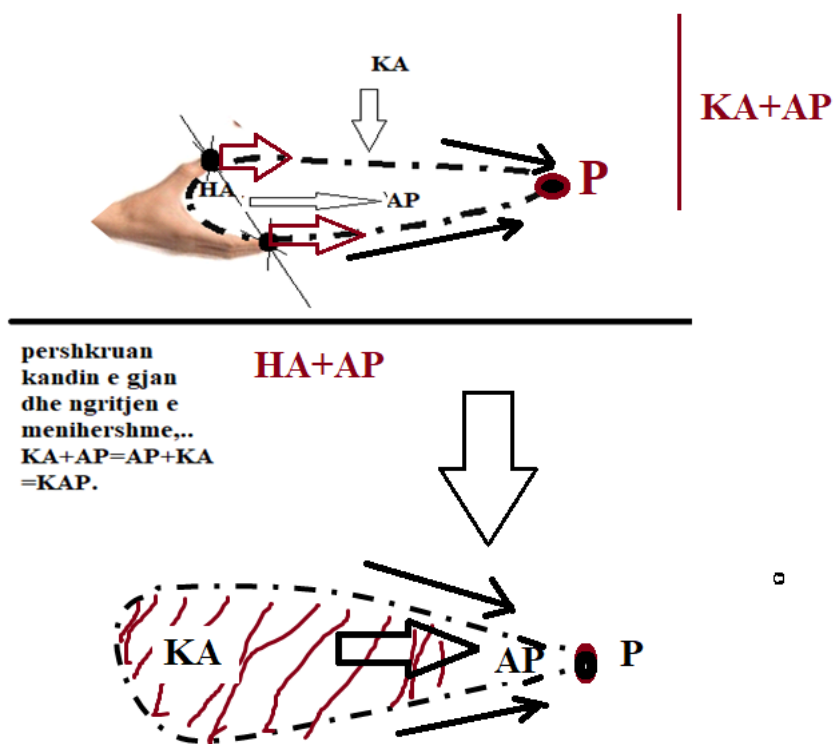

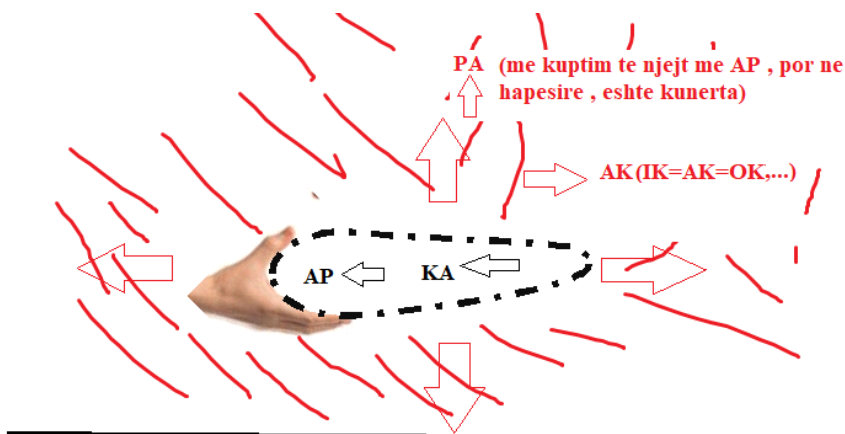

**PA/PAH+AK=IK ; PAK, me te njejt ndertim te fjaleve LAK, MIK, MAK,...**

Prej nga kemi PAH e kundërta e saj është HAP, dhe KAP, e kundërta e saj është PAK, që tregon simetrinë duke e ndërtuar të kundërtën e saj, ashtu si në matematikën logjike, e ndërtimit të fjalëve Shype/ shqipe. Kështu, fjala PAH dhe HAP na jep negacionin e njeri tjetrit, ashtu si në matematikë me Diagramet e Venit, po ashtu edhe fjala PAK dhe KAP, ku në bazë të skicës shohim se gjithmonë me vendosjen e fjalës P, në filli të fjalës kemi fillimin e formës me sipërfaqe me pak pika, kurse me vendosjen në fund të fjalës të fjalëzës P atëherë kemi vendosjen me pak pika ose sipërfaqes se rrudhur në sipërfaqe shumë të ngushte, ashtu siç e kemi shpjeguar (Shpjeguar, por Shpjegime sepse kemi Shpjegim, Shpjegime, Shpjegojmë) tek emri PEJPNI dhe PLEPI. Kështu, kemi PAK dhe KAP, po ashtu edhe PAH dhe HAP, një skicë të thjeshtë për të kuptuar më mirë rolin e tingullit P. Pra, thjesht kemi PAK, PA KA pra s'ka KA, PA KA, dhe KAP =KA AP. Kurse PAH na jep PA AH, ose PA HA, kurse HAP na jep HA AP ose AP HA, ku e dimë se (zanore)P = e ka kuptimin bazë AP/EP/IP/UP/OP/YP/EAP,...kjo tregon se edhe emri JUP ose EJUP na jep formën e kuptimit të emrit AP, por tash jep në U që i bije duke dhanë në hapësirë n'r sipërfaqe, prej nga jepet në botën e panjohur që perthokon me se miri fjala HUP, me kuptimin HAP ose AP pra me ep por me jep në U, **Kështu emri EJUP i njohur në bibël me EJOB në shqipe merr kuptimin EJUP=EUP=E HUP=UP,..**

## Shënim:

*EP merr kuptimin pak më të ndryshëm si; ep/jep/hep/nep/mep/kep/vep/Lep/shep/tep/rep/rjep/....., etj. Mos të harrojmë trajta ma e lashtë e emrit PLEP/PLIP është krijuar në kohën*

*Pellazge LEP-LIP, e cila me vonë murrë trajtën si Pej/PI/PO/P,...,+LEPI=PLEPI. Kështu shpesh toponimet LIP/LEP mund të ndërliken me emrin PLEP, thjesht LIP/LEP është trajtë më e lashtë e të njëjtës bimë. Ngjashëm (gashem) PJEPI mund të jetë krijuar nga emri tjetër më i lashtë EPNI, ashtu si NANA nga emri më i lashtë ANA, por emri NANA=ANA edhe shumë më i lashtë mund të jetë quajtur thjeshtë veç me tingullin A, **atëherë** kur para shqipja nuk i ka pas më shumë se 500 fjalë ).*

## UL/LU/ULNGJU=UNGJU

Vërtetim: Fjala **UL** e formës së Jugut, për t'u **Ulur (UL)**, ishte dhe është në Veri, por në forma tjera, kemi:

VUL=VE UL=VE në UL=VU në UL

SHUL=SHU+UL= SHUL

TUL=T'UL=TE UL=TU UL

MUL=MU'UL=MA/ME UL

GUL=GU+UL=GJU+UL=GUL/GJUL=N'GUL=NGUL, ku në Kosovë ruhet formë e ndrydhjes së N dhe G pothuajse në (NG) të përbashkët, të formës pak N dhe me shumë G, ashtu si thuhet e shqiptohet (ng)UL në Kosovë dhe pjesën e Verilindore të Shqipërisë/ Shqipërisë/.

LUL=L'UL=LA/LU+UL, prej nga kemi fjalën LULE, =LU +ULE, pra, LA në U, që përmbledh/ përmbledh/ fjala LU, që do të thotë LANJE, por në UL. Po ashtu, LA+AL = LAL që ka kuptimin La në AL, në naltësin / lartësinë/ AL. Kuptohet lexuesi e ka lehtë ta përgjithësojë për rastet të tjera, të cilat bartin të njëjtin kuptim, si: LIL/LEL/LOL/LYL,...etj.

CUL= C'UL=CU UL , prej nga kemi sasinë CU, pra i formës CA portash që nodh/ ndodhë/ në A, kurse CU nodh/ ndodhë/ sasi e vogël në U, prej nga kemi CUL, kurse përmasat me të mëdha, i kemi SUL, prej nga u krijua fjala SUL(MO)= që do të thotë MA SULIN , por SUL+MO, na epin pjesën e lëvizjen së fjalës SU, ku bashkohen dhe formojnë SU+LMO, sepse pjesa LM na jep lëvizjen e asaj që është LAN , pra LM=LA+AM, pra AM LA, por duke qen kryesorja e LANJES së dukurisë L dhe majtës së saj në venin (VE+NON/NUN/NIN,..) ku nodh/ ndodhë/ ajo , që përkufizohet si Majtën e saj, nga kemi M.

Kështu, LM/LAM/LIM/LUM/LEM/LYM, të gjithat trajtat, gjenden dhe kanë kuptim në gjuhën tonë, që do të thotë rrjedhje që përbëhet nga Lanja/ lënia/ e gjësendit (**Shenim:**gja-gje=ge+senit, pikërisht á e munshme që gjeseni/ gjësendi/ n 'kohët shumë ma t'lashta asht **qujt/qijt/qojt/qajt** Ge seni, ku seni shpreh sasinë (sa+sin=san=sa+an, pra



sa ana, sasia e anes) e Gja/Ga e cila asht dikun (da=di+kan), kështu, gjësendit/gjeseni në gegnishte kemi GE SENI/GJA SAN që do të thotë GJA SA A ANA, prej nga vije në përfunime/p'rfunime se; SAN/SANA asht fjalë shype, dhe SEN=SAN=SIN=SION=SA ANA..., prej nga GE SENI formën ma t 'lasht) duke e dhënë përshkrimin pikë për pikë të rrjedhjes se saj, si pasoj e Lanjes në pikë për pikë, pra shumë pika, ku permushet/ përmbushet/ nëpërmes fjalës AM, që kemi AM përfarohet me fjalën U DHA LANJA, ose më drejt LANJA e gjësendit U DHA (AM) prej nga kemi LAM=LA+AM  
LIM=LI+IM  
LU+UM  
LY+YM  
LOM=LO+OM  
LE+EM  
LEAM=LE+AM  
LYM=LY+YM

Në gjuhën shqipe, të gjitha këto fjalë kanë kuptim dhe marrin kuptimin e lëvizje, por tash në përmasa, të cilat i përcakton natyra e tingujve siç (SA +IQ që do të thotë disa ka QITJE, por duhet ditur se tingull i ashtuquajtur/ashtuqujtun. Ç/ Ça/ Çu/ Çi/ Ço/ Çu/ Çe/ Çea,... na jep lloje qitje të veçantë, që Çkapet njëherë e përgjithmonë, pra nuk luan kurrfarë lidhje me tansinë/ tërësinë/ prej të cilës asht Çkapë. Kështu, vijmë në perfunim/përfundim se Qkap/ Çkap kanë dallime dhe duhet të përdoren të dyja, por, dallimi asht në atë se Çarje/ Çkapje e gjithmonshme dhe nuk ka ngjitje, kapje, as nuk ruan asnjë pike të përbashkët me atë pjesë ku dhe kur ka nodhë/ ndodhur/ dukuria e Çkapjes. Nga shtjellimet për e Ç, shumicën e kohës asht e gabueshme të përdoret Ç në vend të SH, siç janë; ÇLIRIM /SHLIRIM , ku me e drejtë është të quhet SHLIRIM sepse SHLIRIM shpreh përhapjen të vazhdueshme, pjesës për pjesë, pikë për pikë, lirimin e venit/ose hapsines/ hapësirës/ se veçantë, kurse Çlirim ka kuptimin e kun'rt të fjalës LIRIM ,që i bije sikur themi ÇAMJEN E LIRIMIT. Kurse kur themi veçim asht ma e drejtë të përdoret Ç, sepse na jep VE një Qitje në formën QIMJE/. Çimje që na përshkruan Qitje, e cila nuk ruan e as nuk përsëritet asnjëherë bashkimi, pra ruan veti statike, të ngurta kur nodh/ ndodhë/ Çamja. Kur themi: LLOQI ish Qa n'dy pjesë, por kur thojm se kemi pas çamje të gurit, përshkruajnë dukurinë me disa veçori të nryshme/ ndryshme ) janë A, I, U, O, U, Y, E, ose bashkëngjitja e dy e ma shumë tingujve, si: EA, OU, IO,...etj.

Të gjitha fjalët e përmënuan/ përmendura/ : LAM, LIM, LYM, LOM, LEM, LUM, LEAM, bajnë me vete kuptimin e lëvizjes (fjala lëvizje=Le vizën ku kemi VIZEN= VI+IZEN

*/IZAN/IZUN/UZUN/ZON,...etj,* bartin me shumë përshkrimin e zhvendosje translatore, kurse fjala *Li VRITJE= LI VE RITJE* përshkruan zhvendosje vertikale ose ngjitjen perpjete=pej ER PI ET) dhe livritjes, por në përmasa të gjera A që ndodhin në të tanishmen ose në kohë të nryshme/ ndryshme/ por përfshihet edhe sistemi krahasues ku gjendet folësi – përshkruesi i dukurisë së Lanjen në formën LAM. Kurse LOM përshkruan Lanjen/ lënien/ në sipërfaqe të vogël, me përmasat rrethore, që nuk dallon sipërfaqja ku nodh/ ndodh/ dukuria LOM nga rrethina rrethuese, e pjesës O (LO OM).

Kurse kur nodh/ ndodh/ LIM kemi më shumë lëvizje VIJORE , në hapësirën e ngushta në formën e shejes/ shenjës/ së tingullit I, vetitë e të cilit tregohen edhe gjate shqiptimin ku kapercalli, fyti/futi dhe goja ngurtësohen dhe tentojnë të marrin formën e gypit cilindrik, duke na dhanë/ dhënë/ natyrën e formës të shkronjës/shenjës I. Është e çuditshme (*ÇU DIJA, pra e kallëzon dukurinë, e cila përshkruan Çamjen e dijes në formën Çu, e cila jep se diçka e veçantë ka nodh/ ka ndodhur/ , sa e befasishme, e papritur që na ka dhanë/ dhënë/ ide e vetëdije për rastin në fjalë, pra kemi dije që asht Çu nga rasti i caktuar, dhe kjo ka met Çu si vetëdijesime i posaçëm, megjithatë në këtë rast munet/ mundet/ me kanë i përdorëshim edhe Q, varësisht për nga rrethanat që e shkaktojnë këtë dukuri. Megjithatë, Çudia, duhet përdoret pikërisht në këtë formë duke u përdorë Ç, sepse kemi një DAMJE të ÇUME , e cila nuk nodh/ ndodhë/ shpesh, dhe nuk asht mjedis elastike ose i lloqavte, por ambient shumë i ngurtë, kur nga një gjenje/ gjendje/ kalojmë në gjenjen tjetër, e cila përshkruhet Çu+da=di. Përdorimi i Lloqavte me Ç asht plotësisht i gabueshëm, dhe i pa arsyetueshëm) qysh të gjitha format permushen/ përmbushën, në gjuhën shype, dhe quhet edhe sot ermi LUM ose LIM si me prejardhje nga gjuha greke, është i pabesueshëm ky përfundim /perfunim, dhe jo i vërtetë.*

Natyrisht përgjithësimi mund të bëhet nga lexuesi edhe për rastin LAN/LIN/LUN/LON/LEN/LYN/LEON/LUAN/LIEN,...etj. **MG,** për afrohet me MA GA, ose MA GJA/Man GJan, Man I GJA, ose GJA e MAJT, që mahet / mbahet/ ku ran' sin kryesore në fjalë MAGJE, e ka fjala M, ashtu si të MAL, e cila tregon se La MAJTJEN , por përshkrimi kryesore është në fjalën MA. Mandej kemi fjalën MAN, prej nga, NU/NO/NI/NA/NE/NY/NEA,...etj., të formës UN/ON/IN/AN/EN/EAN,...pra natyrisht dallimi qëndron në dallimet e vetive të kuptimi i fjalëve që e bartin M dhe N, siç janë MA dhe Na, MO dhe NO, NU dhe MU, etj.

Shikuar tash anën e kundërt, pra MAL/MIL,...si LAM, LIM, ose NAI, NIL, ...si LIN, LAN,..., etj. Kuptohet LIN dhe LIM dallojnë nga dallimi i fjalëve IN dhe IM, ose N dhe M, dallime, të cilat përshkruajnë

fjalëzat N dhe M. Dihet N përshkruan lëvizjen e ngjitjes / **ngitjes**, ni/ një/ formë ma të lashtë të kësaj fjalë, por ka nryshim/ ndryshim/ se **ngitje** ka kuptimin e ngjitjes së menjëhershme, pa përsëritje të shumëhershme, sikur të ngjitej me hapin e parë, kurse ngjitjes na jep ma shumë ngjitjen, me shumë përpjekje dhe përsëritje, sikur përbehet prej shumë trupave dhe përpiqet t'na/ të na/ kallëzojë se kemi ni/ një/ lëvizje të përgjithshme të hapësirës dhe materieve që ngjitet në krahasim nëpër trupin në të cilën nodh/ ndodhë/ ngjitja. Nxjerrim këtë përfundim, sepse (...) e hymjes nga një trup në trupin tjetër ose ngjitjen e saj, kurse M përshkruan puthitjen e dy trupave që e majn/ mbajnë/ njani/ njëri/- tjetrin, ose njeri bahet **majtes mrojtes/brotjes** për njeri tjetrin, duke e ndihmua/nimu/ ndihmuar/ rrjedhjen, qetësinë, lëvizjen ose mos lëvizjen saj nëpër të, ose duke e majt / mbajtur/ zhvillimin e dukurisë se caktuar.

Krejt natyrshëm që lexuesi do të mun/mund/ ta përgjithësoj edhe për rastin LAR/LIR/LUR/LOR/LER/LYR ose LLAR/LLULLOR/LLER/LLYR, që ndryshon nga LAM/LAN dhe LIM/LIN, LOM/LON,... etj., për vetitë që i bartin AR/UR/OR/ER/YR/UR. Natyrisht, AR/UR/OR/ER/YR/UR lidhen ngushtë me përshkrimin e shkumjes/ shkuarjes/ përpjesë, ecjes përpjesë dhe janë me vetitë e përshkrimit të sipërfaqeve dhe trashësive të tyre. LAR, LER, LUR, LIR,...përshkruajnë sipërfaqe e gjëra dhe trashësinë e tyre. Kështu, kur themi MREN

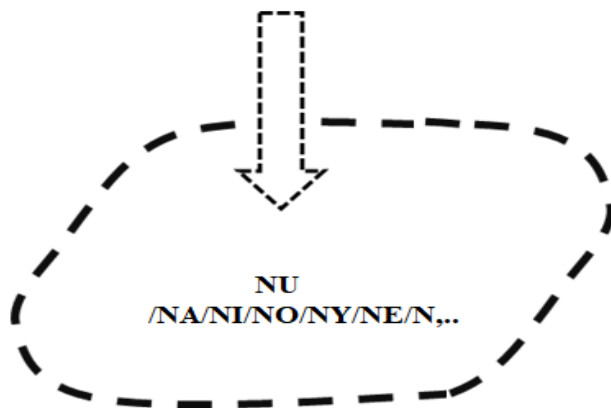

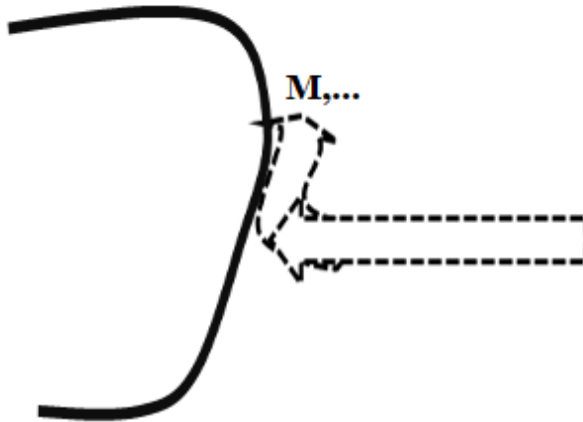

**MG**, përfarohet me MA GA, ose MA GJA/MAN GJAN, MAN I GJA, ose GJA E MAJT, ku MA-het, ran' sin (rëndësinë) kryesore, në këtë renditje, e ka fjala M, e cila tregon MA - jten, tregon se pjesa G MA-het. Pra: GA/GU/GI/GE/GO/GY/GEA,...., ose e formës AG/UG/IG/EG/OG/YG, ku shumësi; GJA/GJU/GJI/GJE/GJO/GJY/GJEA,...ose të formës AGJ/UGJ/IGJ/EGJ/OGJ/YGJ/EAGJ,...etj. Renitja/reni/renditja G (zanore) dhe (zanore)G merret varësisht për të treguar/shfaqur, shfaqun, na epet si: SHFA+ AQ+UN-nga AN/ (**Shënim:** SHFAQUN= Shumë FAQUN/FAQON/FAQIN/FAQEN, ose FAQOR/FAQIR/FAQUR,...) zhvendosjen e formës G në krahasim me shikuesin (sistemin krahasues prej nga e krahason dukurin/formën G, veneruesi, ai që e përshkruan pamjen, me anën e fjalës; G.)

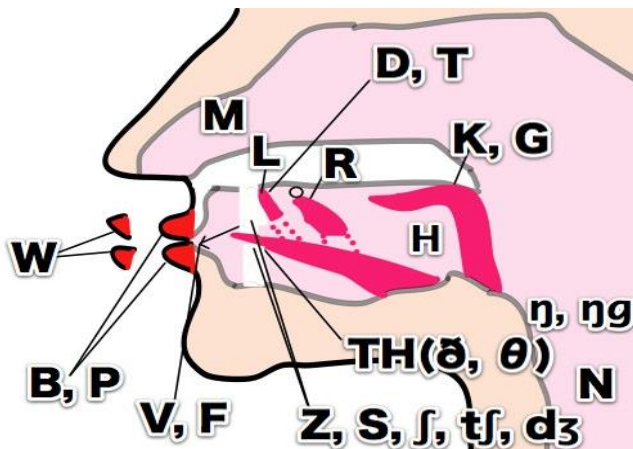

GM përfarohet me kuptimin e fjalës GA MA pra GJA MA, ku në dukuri e përshkruar nga kjo fjalë, rolin kryesor dhe detyrën kryesore e merr

forma GA/GJA, e cila është në qendër të vëmendjes, si dhe dallohet për nga (ran'sia) rëndësia/ e dukurisë se M-MAJTJES. Pa Dyshim se për këtë gjendet në fillim të fjalës.

Nga kjo kemi fjalët të shumta, të krijuara në (guhen shype) gjuhën shqipe.

<b>GM</b>	<b>G (zanore)</b>	<b>M (zanore)</b>	<b>(zanore)M (zanore)</b>	<b>GM (zanore)</b>
	<b>(zanore)</b>	<b>(zanore)</b>	<b>(zanore)</b>	<b>(zanore)</b>
	<b>G (A)M (zanore)</b>	<b>(A) G (zanore)</b>	<b>M (A) GM (zanore)</b>	
	<b>(zanore)</b>	<b>(zanore)</b>	<b>(zanore)</b>	
	<b>G (E) M (zanore)</b>	<b>(E) G (zanore)</b>	<b>(E) GM (zanore)</b>	
	<b>(zanore)</b>	<b>M(zanore)</b>		
	<b>G (I) M (zanore)</b>	<b>(I) G (zanore)</b>	<b>M (I) GM (zanore)</b>	
	<b>(zanore)</b>	<b>(zanore)</b>	<b>(zanore)</b>	
	<b>G (O) M (zanore)</b>	<b>(O) G (zanore)</b>	<b>M (O) GM (zanore)</b>	
	<b>(zanore)</b>	<b>(zanore)</b>	<b>(zanore)</b>	
	<b>G (U)M (zanore)</b>	<b>(U) G (zanore)</b>	<b>M (U) GM (zanore)</b>	
	<b>(zanore)</b>	<b>(zanore)</b>	<b>(zanore)</b>	
	<b>G (Y) M(zanore)</b>	<b>(Y) G(zanore)</b>	<b>(Y) GM (zanore)</b>	
	<b>(zanore)</b>	<b>M(zanore)</b>		
	<b>G (EU) M (zanore)</b>	<b>(EU) G (zanore)</b>	<b>M (EU) GM (zanore)</b>	
	<b>(zanore)</b>	<b>(zanore)</b>	<b>(zanore)</b>	
	<b>G (AE) M (zanore)</b>	<b>(AE) G (zanore)</b>	<b>M (AE) GM (zanore)</b>	
	<b>(zanore)</b>	<b>(zanore)</b>	<b>(zanore)</b>	

,...etj.

<b>GJ</b>	<b>GJ(anore)M(zanore)</b>	<b>(zanore)GJ(zanore)M(zanore)</b>	<b>(zanore)GJM(zanore)</b>
<b>M</b>	<b>(zanore)</b>	<b>(zanore)</b>	<b>(zanore)</b>
	<b>GJ(A)M (zanore)</b>	<b>(A) GJ (zanore)</b>	<b>(A) GJM (zanore)</b>
	<b>(zanore)</b>	<b>(zanore)M(zanore)</b>	<b>(zanore)</b>
	<b>GJ (E) M (zanore)</b>	<b>(E) GJ (zanore)</b>	<b>(E) GJM (zanore)</b>
	<b>(zanore)</b>	<b>(zanore)</b>	<b>(zanore)</b>

**GJ (I) M (I) GJ (zanore) M (I) GJM (zanore)**  
**(zanore) (zanore)**

**GJ (O) M (O) GJ (zanore) M (O) GJM**  
**(zanore) (zanore) (zanore)**

**GJ (U) M (U) GJ (zanore) M (U) )GJM**  
**(zanore) (zanore) (zanore)**

**GJ (Y) M (Y) GJ (zanore) M (Y) GJM**  
**(zanore) (zanore) (zanore)**

**GJ (EU)M (EU) GJ (zanore) M (EU) )GJM**  
**(zanore) (zanore) (zanore)**

**GJ (AE) M (AE) GJ (zanore) )M (AE) GJM**  
**(zanore) (zanore) (zanore)**

....etj.

**GN G (zanore)G(zanore) (zanore) GN**  
**(zanore)N(zanore) N(zanore) (zanore)**

**G(A)N(zanore) (A )G (zanore) N (A )GN (zanore)**  
**(zanore)**

**G(E)N(zanore) (E) G (zanore) N (E) GN (zanore)**  
**(zanore)**

**G (I)N (zanore) (I )G (zanore) N (I) GN**  
**(zanore) (zanore)**

**G(O) N (zanore) (O) G (zanore) N (O) GN (zanore)**  
**(zanore)**

**G (U) N (zanore) (U) G (zanore) N (U) GN (zanore)**  
**(zanore)**

**G (Y) N (zanore) (Y) G (zanore) (Y) GN (zanore)**  
**N(zanore)**

**G (EU) N(zanore) (EU) G (zanore) (EU) GN (zanore)**  
**N(zanore)**

G (AE) N (zanore) (AE) G (zanore) N (AE) GN (zanore)  
(zanore)

,...etj.

<b>GJ</b>	<b>GJ(zanore)N(zanore)</b>	<b>(zanore)GJ(zanore)N(zanore)</b>	<b>(zanore)GJN(zanore)</b>
<b>N</b>	<b>nore)</b>	<b>anore)</b>	<b>nore)</b>
<b>GJ</b>	<b>(A) (A) GJ</b>	<b>(zanore) (A) GJN</b>	<b>(zanore) (A) GJN</b>
<b>N(zanore)</b>	<b>N(zanore)</b>	<b>(zanore)N</b>	<b>(zanore) GJN</b>
<b>GJ</b>	<b>(E) (E) GJ</b>	<b>(zanore)N</b>	<b>(E) GJN</b>
<b>N(zanore)</b>	<b>(zanore)</b>	<b>(zanore)</b>	<b>(zanore) GJN</b>
<b>GJ (I) N</b>	<b>(I) GJ</b>	<b>(zanore) N</b>	<b>(I) GJN (zanore)</b>
	<b>(zanore)</b>		
<b>GJ</b>	<b>(O) (O)</b>	<b>GJ (O)</b>	<b>GJN</b>
<b>N(zanore)</b>	<b>(zanore)N(zanore)</b>	<b>(zanore)</b>	
<b>GJ (U) N</b>	<b>(U) GJ</b>	<b>(zanore) N</b>	<b>(U) GJN</b>
<b>(zanore)</b>	<b>(zanore)</b>	<b>(zanore)</b>	<b>(zanore)</b>
<b>GJ (Y) N</b>	<b>(Y) GJ</b>	<b>(zanore) N</b>	<b>(Y) GJN</b>
<b>(zanore)</b>	<b>(zanore)</b>	<b>(zanore)</b>	<b>(zanore)</b>
<b>GJ (EU)N</b>	<b>(EU )GJ</b>	<b>(zanore) N</b>	<b>(EU) GJN</b>
<b>(zanore)</b>	<b>(zanore)</b>	<b>(zanore)</b>	<b>(zanore)</b>
<b>GJ (AE) N</b>	<b>(AE) GJ</b>	<b>(zanore) N</b>	<b>(AE) GJN</b>
<b>(zanore)</b>	<b>(zanore)</b>	<b>(zanore)</b>	<b>(zanore)</b>

,...etj.

<b>GL</b>	<b>G (zanore) (zanore) (zanore)L</b>	<b>(zanore )G</b>
	<b>L(zanore) (zanore) L(zanore)</b>	
<b>G (A )L</b>	<b>(A) G (zanore) L</b>	<b>(A)GL(zanore)</b>
<b>(zanore)</b>	<b>(zanore)</b>	
<b>G (E) L</b>	<b>(E )G(zanore) L</b>	<b>(E) GL (zanore)</b>
<b>(zanore)</b>	<b>(zanore)</b>	

<b>G (I)L (zanore)</b>	<b>(I )G (zanore)L</b>	<b>(I) GL (zanore)</b>
<b>(zanore)</b>	<b>(zanore)</b>	<b>(zanore)</b>
<b>G (O) L (zanore)</b>	<b>(O) G (zanore) L</b>	<b>(O)GL(zanore)</b>
<b>(zanore)</b>	<b>(zanore)</b>	<b>(zanore)</b>
<b>G (U) L (zanore)</b>	<b>(U) G (zanore) L</b>	<b>(U) GL (zanore)</b>
<b>(zanore)</b>	<b>(zanore)</b>	<b>(zanore)</b>
<b>G (Y) L (zanore)</b>	<b>(Y) G (zanore )L</b>	<b>(Y )GL (zanore)</b>
<b>(zanore)</b>	<b>(zanore)</b>	<b>(zanore)</b>
<b>G (EU) L (zanore)</b>	<b>(EU) G (zanore) L</b>	<b>(EU) GL (zanore)</b>
<b>(zanore)</b>	<b>(zanore)</b>	<b>(zanore)</b>
<b>G(AE)L(zanore)</b>	<b>(AE) G (zanore)L</b>	<b>(AE) GL (zanore)</b>
<b>(zanore)</b>	<b>(zanore)</b>	<b>(zanore)</b>

....etj.

<b>GJ</b>	<b>GJ(zanore)L(zano</b>	<b>GJ(zanore)L(zano</b>	<b>(zanore)GJL(zano</b>
<b>L</b>	<b>re)</b>	<b>re)</b>	<b>re)</b>
<b>GJ (A) (zanore)</b>	<b>(A) GJ (zanore) L</b>	<b>(A )GJL (zanore)</b>	
<b>(zanore)</b>	<b>(zanore)</b>	<b>(zanore)</b>	
<b>GJ (E) L (zanore)</b>	<b>(E ) GJ (zanore) L</b>	<b>(E) GJL (zanore)</b>	
<b>(zanore)</b>	<b>(zanore)</b>	<b>(zanore)</b>	
<b>GJ (I) L (zanore)</b>	<b>(I) GJ (zanore) L</b>	<b>(I) GJL (zanore)</b>	
<b>(zanore)</b>	<b>(zanore)</b>	<b>(zanore)</b>	
<b>GJ (O)L (zanore)</b>	<b>(O) GJ (zanore)</b>	<b>(O) GJL (zanore)</b>	
<b>(zanore)</b>	<b>L(zanore)</b>	<b>L(zanore)</b>	
<b>GJ (U)L (zanore)</b>	<b>(U)GJ (zanore) L</b>	<b>(U) GJL (zanore)</b>	
<b>(zanore)</b>	<b>(zanore)</b>	<b>(zanore)</b>	
<b>GJ (Y)L (zanore)</b>	<b>(Y) GJ (zanore)L</b>	<b>(Y) GJL (zanore)</b>	
<b>(zanore)</b>	<b>(zanore)</b>	<b>(zanore)</b>	
<b>GJ (EU) L (zanore)</b>	<b>(EU) GJ (zanore) L</b>	<b>(EU) GJL (zanore)</b>	
<b>(zanore)</b>	<b>(zanore)</b>	<b>(zanore)</b>	



GJ (AE) L (zanore) (AE) GJ (zanore)L (AE )GJL (zanore)  
(zanore)

,...etj.

GLL G (zanore) (zanore) (zanore)GLL(zanore)  
LL (zanore) (zanore)LL(zanore)

G (A) LL (A) G (zanore) LL (A) GL L (zanore)  
(zanore) (zanore)

G (E) LL (E) G (zanore) LL (E) GLL (zanore)  
(zanore) (zanore)

G (I) LL (I) G (zanore) (I) GLL (zanore)  
(zanore) LL  
(zanore)

G (O) LL (O) G (zanore) LL (O) GLL (zanore)  
(zanore) (zanore)

G (U )LL (U) G (zanore) LL (U )GLL (zanore)  
(zanore) (zanore)

G (Y) LL (Y) G (zanore) LL (Y) GLL (zanore)  
(zanore) (zanore)

G (EU )LL (EU) G (zanore) LL (EU) GLL (zanore)  
(zanore) (zanore)

G (AE) LL (AE) G (zanore) LL (AE) GLL (zanore)  
(zanore) (zanore)

,...etj.

LG L (zanore)G( L(zanore) G (zanore) LG (zanore)  
zanore)

L (A) G (A)L (zanore )G (zanore) (A )LG (zanore)  
(zanore)

**L (E) G (E) L (zanore) G (zanore) (E) LG (zanore)**  
**(zanore)**

**L (I) G (I) L (zanore) G (zanore) (I) LG (zanore)**  
**(zanore)**

**L (O) G (O) L (zanore) G (zanore) (O) LG (zanore)**  
**(zanore)**

**L (U) G (U) L (zanore) G (zanore) (U) LG (zanore)**  
**(zanore)**

**L (Y) G (Y) L (zanore) G (zanore) (Y) LG (zanore)**  
**(zanore)**

**L (EU) G (EU) L (zanore) G (EU) LG (zanore)**  
**(zanore) (zanore)**

**L (AE) G (AE) L (zanore) (AE) LG (zanore)**  
**(zanore) G (zanore)**

....etj.

<b>LLG</b>	<b>LL(zanore)GJ(zanore)</b>	<b>LL(zanore)GJ(zanore)</b>	<b>LLGJ (zanore)</b>
<b>J</b>	<b>nore)</b>	<b>)</b>	
	<b>LL(A)GJ(zanore)</b>	<b>(A)LL(zanore)GJ(zanore)</b>	<b>(A)LLGJ(zanore)</b>
	<b>LL(E)GJ(zanore)</b>	<b>(E)LL(zanore)GJ(zanore)</b>	<b>(E)LLGJ(zanore)</b>
	<b>LL(I)GJ(zanore)</b>	<b>(I)LL(zanore)GJ(zanore)</b>	<b>(I)LLGJ(zanore)</b>
	<b>LL(O)GJ(zanore)</b>	<b>(O)LL(zanore)GJ(zanore)</b>	<b>(O)LLGJ(zanore)</b>
	<b>LL(U)GJ(zanore)</b>	<b>(U)LL(zanore)GJ(zanore)</b>	<b>(U)LLGJ(zanore)</b>
	<b>LL(Y)GJ(zanore)</b>	<b>(Y)LL(zanore)GJ(zanore)</b>	<b>(Y)LLGJ(zanore)</b>

**LL(EU)GJ(zanore) (EU)LL(zanore)GJ(zanore) (EU)LLGJ(zanore)**

**LL(AE)GJ(zanore) (AE)LL(zanore)GJ(zanore) (AE)LLGJ(zanore)**

**M G M(zanore)G(zanore) M(zanore)G(zanore) (zanore)MG(zanore)**

**M (A) G (zanore) (A) M (zanore) G (A) MG (zanore)**  
**(zanore)**

**M (E) G (zanore) (E)M (zanore) G (E) MG(zanore)**  
**(zanore)**

**M (I) G (zanore) (I)M (zanore) G (I) MG (zanore)**  
**(zanore)**

**M (O) G (zanore) (O) M (zanore)G (O)MG (zanore)**  
**(zanore)**

**M (U) G (zanore) (U) M(zanore)G (U)MG (zanore)**  
**(zanore)**

**M (Y)G (zanore) (Y) M (zanore)G (Y)MG (zanore)**  
**(zanore)**

**M (EU) G (zanore) (EU) M (zanore)G (EU) MG (zanore)**  
**(zanore)**

**M(AE)G(zanore) (AE) M (zanore) G (AE) MG (zanore)**  
**(zanore)**

**,...etj.**

**M GJ M(zanore)GJ(zanore) (zanore)M(zanore)GJ(zanore) (zanore)MGJ(zanore)**

**M (A) GJ (A) M (zanore) GJ (A) MGJ**  
**(zanore) (zanore) (zanore)**

**M (E) GJ (E) M (zanore) GJ (E) MGJ**  
**(zanore) (zanore) (zanore)**

M (I) (zanore)	GJ	(I)M (zanore) (zanore)	)GJ (I)MGJ (zanore)
M(O)GJ(zanore)		(O) M (zanore) (zanore)	GJ (O)MGJ (zanore)
M (U) (zanore)	GJ	(U) M (zanore) (zanore)	GJ (U)MGJ(zanore)
M(Y)GJ(zanore)		(Y)M (zanore) (zanore)	GJ (Y) MGJ (zanore)
M (EU) (zanore)	GJ	(EU) M (zanore) (zanore)	GJ (EU)MGJ(zanore)
M (AE) GJ(zanore)		(AE) M (zanore) (zanore)	GJ (AE) MGJ (zanore)

....etj.

<b>G</b>	G(zanore)T(zanore)	(zanore)G(zanore)T(zanore)	(zanore)GT(zanore)
<b>T</b>			
	G(A)T(zanore)	(A) G (zanore) (zanore)	T (A) GT (zanore)
	G (E) T (zanore)	(E) G (zanore)T(zanore)	(E) GT(zanore)
	G (I) T(zanore)	(I)G (zanore)T (zanore)	(I)GT(zanore)
	G (O) T(zanore)	(O)G (zanore)T (zanore)	(O) GT(zanore)
	G (U) T (zanore)	(U)G (zanore) (zanore)	T (U) GT(zanore)
	G (Y) T (zanore)	(Y)G (zanore)T(zanore)	(Y) GT(zanore)
	G (EU)T (zanore)	(EU)G (zanore) (zanore)	T (EU) GT (zanore)
	G (AE) T (zanore)	(AE) G (zanore) (zanore)	T (AE) GT (zanore)

....etj.

<b>GJ T</b>	<b>GJ(zanore)T(zanore)</b>	<b>(zanore)GJ(zanore)T(zanore)</b>	<b>(zanore)GJT(zanore)</b>
	<b>GJ(A)T(zanore)</b>	<b>(A)GJ(zanore)T(zanore)</b>	<b>(A)GJT(zanore)</b>
	<b>GJ (E) T (zanore)</b>	<b>(E) GJ (zanore)T (zanore)</b>	<b>(E) GJT (zanore)</b>
	<b>GJ(I)T(zanore)</b>	<b>(I) GJ (zanore) T (zanore)</b>	<b>(I) GJT (zanore)</b>
	<b>GJ (O )T (zanore)</b>	<b>(O) GJ (zanore) T (zanore)</b>	<b>(O)GJT(zanore)</b>
	<b>GJ (U) T (zanore)</b>	<b>(U)GJ(zanore)T(zanore)</b>	<b>(U)GJT(zanore)</b>
	<b>GJ (Y) T (zanore)</b>	<b>(Y) GJ (zanore) T (zanore)</b>	<b>(Y)GJT(zanore)</b>
	<b>GJ (EU) T (zanore)</b>	<b>(EU) GJ (zanore)T (zanore)</b>	<b>(EU) GJT (zanore)</b>
	<b>GJ (AE)T(zanore)</b>	<b>(AE) GJ (zanore)T(zanore)</b>	<b>(AE) GJT (zanore)</b>

,...etj.

<b>GT H</b>	<b>G (zanore)</b>	<b>TH (zanore)</b>	<b>GTH(zanore)</b>
	<b>G(A)TH(zanore)</b>	<b>(A)G(zanore)TH(zanore)</b>	<b>(A)GTH (zanore)</b>
	<b>G(E)TH(zanore)</b>	<b>(E)G(zanore)TH(zanore)</b>	<b>(E)GTH (zanore)</b>
	<b>G(I)TH(zanore)</b>	<b>(I)G(zanore)TH(zanore)</b>	<b>(I)GTH (zanore)</b>
	<b>G(O)TH(zanore)</b>	<b>(O)G(zanore)TH(zanore)</b>	<b>(O)GTH (zanore)</b>

<b>G(U)TH(zanore )</b>	<b>(U)G(zanore)TH(zanore)</b>	<b>(U)GTH(zanore )</b>
<b>G(Y)TH(zanore )</b>	<b>(Y)G(zanore)TH(zanore)</b>	<b>(Y)GTH(zanore )</b>
<b>G(EU)TH(zanore)</b>	<b>(EU)G(zanore)TH(zanore)</b>	<b>(EU)GTH(zanore)</b>
<b>G(AE)TH(zanore)</b>	<b>(AE)G(zanore)TH(zanore)</b>	<b>(AE)GTH(zanore)</b>

,...etj.

<b>TH GJ</b>	<b>TH(zanore)GJ(zanore)</b>	<b>(zanore)TH(zanore)GJ(zanore)</b>	<b>(zanore)THGJ(zanore)</b>
	<b>TH(A)GJ(zanore)</b>	<b>(A)TH(zanore)GJ(zanore)</b>	<b>(A)THGJ(zanore)</b>
	<b>TH(E)GJ(zanore)</b>	<b>(E)TH(zanore)GJ(zanore)</b>	<b>(E)THGJ(zanore)</b>
	<b>TH(I)GJ(zanore)</b>	<b>(I)TH(zanore)GJ(zanore)</b>	<b>(I)THGJ(zanore)</b>
	<b>TH(O)GJ(zanore)</b>	<b>(O)TH(zanore)GJ(zanore)</b>	<b>(O)THGJ(zanore)</b>
	<b>TH(U)GJ(zanore)</b>	<b>(U)TH(zanore)GJ(zanore)</b>	<b>(U)THGJ(zanore)</b>
	<b>TH(Y)GJ(zanore)</b>	<b>(Y)TH(zanore)GJ(zanore)</b>	<b>(Y)THGJ(zanore)</b>
	<b>TH(EU)GJ(zanore)</b>	<b>(EU)TH(zanore)GJ(zanore)</b>	<b>(EU)THGJ(zanore)</b>
	<b>TH(AE)GJ(zanore)</b>	<b>(AE)TH(zanore)GJ(zanore)</b>	<b>(AE)THGJ(zanore)</b>

,...etj.

<b>GJT H</b>	<b>GJ(zanore)TH(zanore)</b>	<b>(zanore)GJ(zanore)TH(zanore)</b>	<b>(zanore)GJTH(zanore)</b>
	<b>GJ(A)TH(zanore)</b>	<b>(A)GJ(zanore)TH(zanore)</b>	<b>(A)GJTH(zanore)</b>
	<b>GJ(E)TH(zanore)</b>	<b>(E)GJ(zanore)TH(zanore)</b>	<b>(E)GJTH(zanore)</b>
	<b>GJ(I)TH(zanore)</b>	<b>(I)GJ(zanore)TH(zanore)</b>	<b>(I)GJTH(zanore)</b>
	<b>GJ(O)TH(zanore)</b>	<b>(O)GJ(zanore)TH(zanore)</b>	<b>(O)GJTH(zanore)</b>
	<b>GJ(U)TH(zanore)</b>	<b>(U)GJ(zanore)TH(zanore)</b>	<b>(U)GJTH(zanore)</b>
	<b>GJ(Y)TH(zanore)</b>	<b>(Y)GJ(zanore)TH(zanore)</b>	<b>(Y)GJTH(zanore)</b>
	<b>GJ(EU)TH(zanore)</b>	<b>(EU)GJ(zanore)TH(zanore)</b>	<b>(EU)GJTH(zanore)</b>
	<b>GJ(AE)TH(zanore)</b>	<b>(AE)GJ(zanore)TH(zanore)</b>	<b>(AE)GJTH(zanore)</b>

,...etj.

<b>T G</b>	<b>T(zanore)G(zanore)</b>	<b>(zanore)T(zanore)G(zanore)</b>	<b>(zanore)TG(zanore)</b>
	<b>T(A)G(zanore)</b>	<b>(A)T(zanore)G(zanore)</b>	<b>(A)TG(zanore)</b>
	<b>T(E)G(zanore)</b>	<b>(E)T(zanore)G(zanore)</b>	<b>(E)TG(zanore)</b>
	<b>T(I)G(zanore)</b>	<b>(I)T(zanore)G(zanore)</b>	<b>(I)TG(zanore)</b>
	<b>T(O)G(zanore)</b>	<b>(O)T(zanore)G(zanore)</b>	<b>(O)TG(zanore)</b>
	<b>T(U)G(zanore)</b>	<b>(U)T(zanore)G(zanore)</b>	<b>(U)TG(zanore)</b>
	<b>T(Y)G(zanore)</b>	<b>(Y)T(zanore)G(zanore)</b>	<b>(Y)TG(zanore)</b>
	<b>T(EU)G(zanore)</b>	<b>(EU)T(zanore)G(zanore)</b>	<b>(EU)TG(zanore)</b>

**T(AE)G(zanore) (AE)T(zanore)G(zanore) (AE)TG(zanore)**  
**)**

,...etj.

<b>TH G</b>	<b>TH(zanore)G(zanore)</b>	<b>(zanore)TH(zanore)G(zanore)</b>	<b>(zanore)THG(zanore)</b>
	<b>TH(A)G(zanore)</b>	<b>(A)TH(zanore)G(zanore)</b>	<b>(A)THG(zanore)</b>
	<b>TH(E)G(zanore)</b>	<b>(E)TH(zanore)G(zanore)</b>	<b>(E)THG(zanore)</b>
	<b>TH(I)G(zanore)</b>	<b>(I)TH(zanore)G(zanore)</b>	<b>(I)THG(zanore)</b>
	<b>TH(O)G(zanore)</b>	<b>(O)TH(zanore)G(zanore)</b>	<b>(O)THG(zanore)</b>
	<b>TH(U)G(zanore)</b>	<b>(U)TH(zanore)G(zanore)</b>	<b>(U)THG(zanore)</b>
	<b>TH(Y)G(zanore)</b>	<b>(Y)TH(zanore)G(zanore)</b>	<b>(Y)THG(zanore)</b>
	<b>TH(EU)G(zanore)</b>	<b>(EU)TH(zanore)G(zanore)</b>	<b>(EU)THG(zanore)</b>
	<b>TH(AE)G(zanore)</b>	<b>(AE)TH(zanore)G(zanore)</b>	<b>(AE)THG(zanore)</b>

,...etj.

<b>TG J</b>	<b>T(zanore)GJ(zanore)</b>	<b>(zanore)T(zanore)GJ(zanore)</b>	<b>(zanore)TGJ(zanore)</b>
	<b>T(A)GJ(zanore)</b>	<b>(A)T(zanore)GJ(zanore)</b>	<b>(A)TGJ(zanore)</b>
	<b>T(E)GJ(zanore)</b>	<b>(E)T(zanore)GJ(zanore)</b>	<b>(E)TGJ(zanore)</b>



<b>T(I)GJ(zanore)</b>	<b>(I)T(zanore)GJ(zanore)</b>	<b>(I)TGJ(zanore)</b>
<b>T(O)GJ(zanore)</b>	<b>(O)T(zanore)GJ(zanore)</b>	<b>(O)TGJ(zanore)</b>
<b>T(U)GJ(zanore)</b>	<b>(U)T(zanore)GJ(zanore)</b>	<b>(U)TGJ(zanore)</b>
<b>T(Y)GJ(zanore)</b>	<b>(Y)T(zanore)GJ(zanore)</b>	<b>(Y)TGJ(zanore)</b>
<b>T(EU)GJ(zanore)</b>	<b>(EU)T(zanore)GJ(zanore)</b>	<b>(EU)TGJ(zanore)</b>
<b>T(AE)GJ(zanore)</b>	<b>(AE)T(zanore)GJ(zanore)</b>	<b>(AE)TGJ(zanore)</b>

....etj.

<b>SHT G</b>	<b>SHT(zanore)G(zanore)</b>	<b>(zanore)SHT(zanore) G(zanore)</b>	<b>(zanore)SHTG(zanore)</b>
	<b>SHT(A)G(zanore)</b>	<b>(A)SHT(zanore)G(zanore)</b>	<b>(A)SHTG(zanore)</b>
	<b>SHT(E)G(zanore)</b>	<b>(E)SHT(zanore)G(zanore)</b>	<b>(E)SHTG(zanore)</b>
	<b>SHT(I)G(zanore)</b>	<b>(I)SHT(zanore)G(zanore)</b>	<b>(I)SHTG(zanore)</b>
	<b>SHT(O)G(zanore)</b>	<b>(O)SHT(zanore)G(zanore)</b>	<b>(O)SHTG(zanore)</b>
	<b>SHT(U)G(zanore)</b>	<b>(U)SHT(zanore)G(zanore)</b>	<b>(U)SHTG(zanore)</b>
	<b>SHT(Y)G(zanore)</b>	<b>(Y)SHT(zanore)G(zanore)</b>	<b>(Y)SHTG(zanore)</b>
	<b>SHT(EU)G(zanore)</b>	<b>(EU)SHT(zanore)G(zanore)</b>	<b>(EU)SHTG(zanore)</b>

SHT(AE)G(zano re) (AE)SHT(zanore)G(za nore) (AE)SHTG(zano re)

,...e tj.

<b>TGS H</b>	<b>T(zanore)GSH zanore)</b>	<b>(T(zanore)GS H (zanore)</b>	<b>TGSH (zanore)</b>
	<b>T(A)GSH(zanore)</b>	<b>(A)T (zanore) GSH(zanore)</b>	<b>(A)TGSH (zanore)</b>
	<b>T(E)GSH(zanore)</b>	<b>(E) T (zanore) GSH(zanore)</b>	<b>(E)TGSH (zanore)</b>
	<b>T(I)GSH(zanore)</b>	<b>(I) T (zanore) GSH(zanore)</b>	<b>(I)TGSH (zanore)</b>
	<b>T(O)GSH(zanore)</b>	<b>(O )T (zanore) GSH (zanore)</b>	<b>(O)TGSH (zanore)</b>
	<b>T(U)GSH(zanore)</b>	<b>(U) T (zanore) GSH (zanore)</b>	<b>(U)TGSH (zanore)</b>
	<b>T(Y)GSH(zanore)</b>	<b>(Y) T (zanore) GSH (zanore)</b>	<b>(Y)TGSH (zanore)</b>
	<b>T(EU)GSH(zanore )</b>	<b>(EU) T (zanore) (zanore) GSH ) (zanore)</b>	<b>(EU)TGSH(zanore )</b>
	<b>T(AE)GSH(zanore )</b>	<b>(AE)T(zanore) GSH (zanore)</b>	<b>(AE)TGSH(zanore )</b>

,...etj.

**RG/GR**

<b>G</b>	<b>G(zanore)R(zanore)</b>	<b>(zanore)G(zanore)R(zanore)</b>	<b>(zanore)GR(zanore)</b>
<b>R</b>	<b>G(A)R(zanore)</b>	<b>(A)G(zanore)R(zanore)</b>	<b>(A)GR(zanore)</b>
	<b>G(E)R(zanore)</b>	<b>(E)G(zanore)R(zanore)</b>	<b>(E)GR(zanore)</b>
	<b>G(I)R(zanore)</b>	<b>(I)G(zanore)R(zanore)</b>	<b>(I)GR(zanore)</b>
	<b>G(O)R(zanore)</b>	<b>(O)G(zanore)R(zanore)</b>	<b>(O)GR(zanore)</b>
	<b>G(U)R(zanore)</b>	<b>(U)G(zanore)R(zanore)</b>	<b>(U)GR(zanore)</b>
	<b>G(Y)R(zanore)</b>	<b>(Y)G(zanore)R(zanore)</b>	<b>(Y)GR(zanore)</b>
	<b>G(EU)R(zanore)</b>	<b>(EU)G(zanore)R(zanore)</b>	<b>(EU)GR(zanore)</b>
	<b>G(AE)R(zanore)</b>	<b>(AE)G(zanore)R(zanore)</b>	<b>(AE)GR(zanore)</b>

,...etj.

<b>R</b>	<b>R(zanore)G(zanore)</b>	<b>(zanore)R(zanore)G(zanore)</b>	<b>(zanore)RG(zanore)</b>
<b>G</b>	<b>R(A)G(zanore)</b>	<b>(A)R(zanore)G(zanore)</b>	<b>(A)RG(zanore)</b>
	<b>R(E)G(zanore)</b>	<b>(E)R(zanore)G(zanore)</b>	<b>(E)RG(zanore)</b>
	<b>R(I)G(zanore)</b>	<b>(I)R(zanore)G(zanore)</b>	<b>(I)RG(zanore)</b>
	<b>R(O)G(zanore)</b>	<b>(O)R(zanore)G(zanore)</b>	<b>(O)RG(zanore)</b>
	<b>R(U)G(zanore)</b>	<b>(U)R(zanore)G(zanore)</b>	<b>(U)RG(zanore)</b>
	<b>R(Y)G(zanore)</b>	<b>(Y)R(zanore)G(zanore)</b>	<b>(Y)RG(zanore)</b>
	<b>R(EU)G(zanore)</b>	<b>(EU)R(zanore)G(zanore)</b>	<b>(EU)RG(zanore)</b>
	<b>R(AE)G(zanore)</b>	<b>(AE)R(zanore)G(zanore)</b>	<b>(AE)RG(zanore)</b>

,...etj.

## RRG/GRR

RR/RR	<b>RR(zanore)G(zanore)</b>	<b>(zanore)RR(zanore)G(zanore)</b>	<b>(zanore)RRG(zanore)</b>
ARR/RA	<b>RR(A)G(zanore)</b>	<b>(A)RR(zanore)G(zanore)</b>	<b>(A)RRG(zanore)</b>
ERR/RE	<b>RR(E)G(zanore)</b>	<b>(E)RR(zanore)G(zanore)</b>	<b>(E)RRG(zanore)</b>
IRR/RI	<b>RR(I)G(zanore)</b>	<b>(I)RR(zanore)G(zanore)</b>	<b>(I)RRG(zanore)</b>
ORR/RO	<b>RR(O)G(zanore)</b>	<b>(O)RR(zanore)G(zanore)</b>	<b>(O)RRG(zanore)</b>
URR/RU	<b>RR(U)G(zanore)</b>	<b>(U)RR(zanore)G(zanore)</b>	<b>(U)RRG(zanore)</b>
YRR/RY	<b>RR(Y)G(zanore)</b>	<b>(Y)RR(zanore)G(zanore)</b>	<b>(Y)RRG(zanore)</b>
EURR RREU	<b>RR(EU)G(zanore)</b>	<b>(EU)RR(zanore)G(zanore)</b>	<b>(EU)RRG(zanore)</b>
RRAE /AERR	<b>RR(AE)G(zanore)</b>	<b>(AE)RR(zanore)G(zanore)</b>	<b>(AE)RRG(zanore)</b>

,...etj.

<b>GR R</b>	<b>G(zanore)RR(zanore)</b>	<b>(zanore)G(zanore)RR(zanore)</b>	<b>(zanore)GRR(zanore)</b>
	<b>G(A)RR(zanore)</b>	<b>(A)G(zanore)RR(zanore)</b>	<b>(A)GRR(zanore)</b>
	<b>G(E)RR(zanore)</b>	<b>(E)G(zanore)RR(zanore)</b>	<b>(E)GRR(zanore)</b>

<b>G(I)RR(zanore)</b>	<b>(I)G(zanore)RR(zanore)</b>	<b>(I)GRR(zanore)</b>
<b>G(O)RR(zanore)</b>	<b>(O)G(zanore)RR(zanore)</b>	<b>(O)GRR(zanore)</b>
<b>G(U)RR(zanore)</b>	<b>(U)G(zanore)RR(zanore)</b>	<b>(U)GRR(zanore)</b>
<b>G(Y)RR(zanore)</b>	<b>(Y)G(zanore)RR(zanore)</b>	<b>(Y)GRR(zanore)</b>
<b>G(EU)RR(zanore)</b>	<b>(EU)G(zanore)RR(zanore)</b>	<b>(EU)GRR(zanore)</b>
<b>G(AE)RR(zanore)</b>	<b>(AE)G(zanore)RR(zanore)</b>	<b>(AE)GRR(zanore)</b>

,...etj.

## **KR/RK**

<b>KR</b>	<b>K(zanore)R(zanore)</b>	<b>(zanore)K(zanore)R(zanore)</b>	<b>(zanore)KR(zanore)</b>
	<b>K(A)R(zanore)</b>	<b>(A)K(zanore)R(zanore)</b>	<b>(A)KR(zanore)</b>
	<b>K(E)R(zanore)</b>	<b>(E)K(zanore)R(zanore)</b>	<b>(E)KR(zanore)</b>
	<b>K(I)R(zanore)</b>	<b>(I)K(zanore)R(zanore)</b>	<b>(I)KR(zanore)</b>
	<b>K(O)R(zanore)</b>	<b>(O)K(zanore)R(zanore)</b>	<b>(O)KR(zanore)</b>
	<b>K(U)R(zanore)</b>	<b>(U)K(zanore)R(zanore)</b>	<b>(U)KR(zanore)</b>
	<b>K(Y)R(zanore)</b>	<b>(Y)K(zanore)R(zanore)</b>	<b>(Y)KR(zanore)</b>
	<b>K(EU)R(zanore)</b>	<b>(EU)K(zanore)R(zanore)</b>	<b>(EU)KR(zanore)</b>
	<b>K(AE)R(zanore)</b>	<b>(AE)K(zanore)R(zanore)</b>	<b>(AE)KR(zanore)</b>

,...etj.

<b>R K</b>	<b>R(zanore)K(zanore)</b>	<b>(zanore)R(zanore)K(zanore)</b>	<b>(zanore)RK(zanore)</b>
	<b>R(A)K(zanore)</b>	<b>(A)R(zanore)K(zanore)</b>	<b>(A)RK(zanore)</b>
	<b>R(E)K(zanore)</b>	<b>(E)R(zanore)K(zanore)</b>	<b>(E)RK(zanore)</b>
	<b>R(I)K(zanore)</b>	<b>(I)R(zanore)K(zanore)</b>	<b>(I)RK(zanore)</b>
	<b>R(O)K(zanore)</b>	<b>(O)R(zanore)K(zanore)</b>	<b>(O)RK(zanore)</b>
	<b>R(U)K(zanore)</b>	<b>(U)R(zanore)K(zanore)</b>	<b>(U)RK(zanore)</b>
	<b>R(Y)K(zanore)</b>	<b>(Y)R(zanore)K(zanore)</b>	<b>(Y)RK(zanore)</b>
	<b>R(EU)K(zanore)</b>	<b>(EU)R(zanore)K(zanore)</b>	<b>(EU)RK(zanore)</b>
	<b>R(AE)K(zanore)</b>	<b>(AE)R(zanore)K(zanore)</b>	<b>(AE)RK(zanore)</b>

,...etj.

### **RRK/KRR**

<b>KR R</b>	<b>K(zanore)RR(zanore)</b>	<b>(zanore)K(zanore)RR(zanore)</b>	<b>(zanore)KRR(zanore)</b>
	<b>K(A)RR(zanore)</b>	<b>(A)K(zanore)RR(zanore)</b>	<b>(A)KRR(zanore)</b>
	<b>K(E)RR(zanore)</b>	<b>(E)K(zanore)RR(zanore)</b>	<b>(E)KRR(zanore)</b>
	<b>K(I)RR(zanore)</b>	<b>(I)K(zanore)RR(zanore)</b>	<b>(I)KRR(zanore)</b>
	<b>K(O)RR(zanore)</b>	<b>(O)K(zanore)RR(zanore)</b>	<b>(O)KRR(zanore)</b>
	<b>K(U)RR(zanore)</b>	<b>(U)K(zanore)RR(zanore)</b>	<b>(U)KRR(zanore)</b>
	<b>K(Y)RR(zanore)</b>	<b>(Y)K(zanore)RR(zanore)</b>	<b>(Y)KRR(zanore)</b>

**K(EU)RR(zanore) (EU)K(zanore)RR(zanore) (EU)KRR(zanore)**

**K(AE)RR(zanore) (AE)K(zanore)RR(zanore) (AE)KRR(zanore)**

,...etj.

<b>RRK</b>	<b>RR(zanore)K(zanore)</b>	<b>(zanore)RR(zanore)K(zanore)</b>	<b>(zanore)RRK(zanore)</b>
	<b>RR(A)K(zanore)</b>	<b>(A)RR(zanore)K(zanore)</b>	<b>(A)RRK(zanore)</b>
	<b>RR(E)K(zanore)</b>	<b>(E)RR(zanore)K(zanore)</b>	<b>(E)RRK(zanore)</b>
	<b>RR(I)K(zanore)</b>	<b>(I)RR(zanore)K(zanore)</b>	<b>(I)RRK(zanore)</b>
	<b>RR(O)K(zanore)</b>	<b>(O)RR(zanore)K(zanore)</b>	<b>(O)RRK(zanore)</b>
	<b>RR(U)K(zanore)</b>	<b>(U)RR(zanore)K(zanore)</b>	<b>(U)RRK(zanore)</b>
	<b>RR(Y)K(zanore)</b>	<b>(Y)RR(zanore)K(zanore)</b>	<b>(Y)RRK(zanore)</b>
	<b>RR(EU)K(zanore)</b>	<b>(EU)RR(zanore)K(zanore)</b>	<b>(EU)RRK(zanore)</b>
	<b>RR(AE)K(zanore)</b>	<b>(AE)RR(zanore)K(zanore)</b>	<b>(AE)RRK(zanore)</b>

,...etj.

**MM**

**MM M(zanore)M(zanore) (zanore)M(zanore)M(zanore) (zanore)MM(zanore)**

**AM/MA M(A)M(zanore) (A)M(zanore)M(zanore) (A)MM(zanore)**

EM/ME	<b>M(E)M(zanore)</b>	<b>(E)M(zanore)M(zanore)</b>	<b>(E)MM(zanore)</b>
IM/MI	<b>M(I)M(zanore)</b>	<b>(I)M(zanore)M(zanore)</b>	<b>(I)MM(zanore)</b>
OM/MO	<b>M(O)M(zanore)</b>	<b>(O)M(zanore)M(zanore)</b>	<b>(O)MM(zanore)</b>
UM/MU	<b>M(U)M(zanore)</b>	<b>(U)M(zanore)M(zanore)</b>	<b>(U)MM(zanore)</b>
YM/MY	<b>M(Y)M(zanore)</b>	<b>(Y)M(zanore)M(zanore)</b>	<b>(Y)MM(zanore)</b>
EUM/MEU	<b>M(EU)M(zanore)</b>	<b>(EU)M(zanore)M(zanore)</b>	<b>(EU)MM(zanore)</b>
MAE/AEM	<b>M(AE)M(zanore)</b>	<b>(AE)M(zanore)M(zanore)</b>	<b>(AE)MM(zanore)</b>
<b>,...etj.</b>			

GG	<b>G(zanore)G(zanore)</b>	<b>(zanore)G(zanore)G(zanore)</b>	<b>(zanore)GG(zanore)</b>
AG/GA	<b>G(A)G(zanore)</b>	<b>(A)G(zanore)G(zanore)</b>	<b>(A)GG(zanore)</b>
EG/GA	<b>G(E)G(zanore)</b>	<b>(E)G(zanore)G(zanore)</b>	<b>(E)GG(zanore)</b>
IG/GI	<b>G(I)G(zanore)</b>	<b>(I)G(zanore)G(zanore)</b>	<b>(I)GG(zanore)</b>
OG/GO	<b>G(O)G(zanore)</b>	<b>(O)G(zanore)G(zanore)</b>	<b>(O)GG(zanore)</b>
UG/GU	<b>G(U)G(zanore)</b>	<b>(U)G(zanore)G(zanore)</b>	<b>(U)GG(zanore)</b>
YG/GY	<b>G(Y)G(zanore)</b>	<b>(Y)G(zanore)G(zanore)</b>	<b>(Y)GG(zanore)</b>



EUG	G(EU)G(zanore	(EU)G(zanore)G(zano	(EU)GG(zanore
GEU	)	re)	)
GAE	G(AE)G(zanore	(AE)G(zanore)G(zano	(AE)GG(zanore
/AEG	)	re)	)

...etj.

## KM/MK

KM do të thotë KA+ AM, në të vërtetë AM ka kuptimin MA, por e shikuar nga pika tjetër, nga ajo që folësit/vrojtuesi e sheh në formën MA. Sqarimet që lidhen me këtë fjalë bazike të gjuhës sonë i kemi dhanë përgjatë, krejt librit. Kështu, KAM nuk e ka kuptimin KA dhe MA, pra MA pjesën KA, por e ka kuptimin KA, pjesë, e cila MAHET/ MBAHET/ në formën AM, pra pjesa e cila lëviz në kahun e atij që KA, në Kosove, si pjesa ku ruhet guha/ gjuha/ ma e vjetër, format ma t'lashta t'guhës sonë. Si rrjedhim përgjithësojmë(*krejtsojme/krejtshojm/krejtcojm,grejtshojm, grajtshojm/gratesojm, me grat, pra në kuptimin me zor, me pak gja/, lashojm, lshojm, lasojm. latsojm, lehtësojmë/letsojm/letshojm= let shojm=let lshojm/letsojme,...*), të gjitha fjalët me përfundim me AM/IM/UM/EM/OM/YM/EOM/(zanore)M/(fjale)M, përcjellin (persjell, pershjell) kuptimin (KAPT+T'IMIN, ku imin=aman=omin=amin=A+MAN,...,etj.) e dhanjes/dhënies ose MAJTJES në formën AM. Prej nga kemi:LAM=LA+AM= pra, MA në formën që tregon drejtimin e lëvizjes së M-së, e afërt me kuptimin MA, në trajtën AM, që e jep ose e MAN ( MBAN) , trajtën-kuptimin LA, asht duke e dhanë LA+AM, pra AM LA, që do të thotë AM=dhanë, jep në drejtim të folësit, këqyrësit ose përfituesit ose në drejtimin në të cilën ecë pjesa e MAJTUN, që në këtë rast asht LA.

Kështu, LA AM, nga kjo për shkak të simetrisë kemi AM LA, që do të thotë AM e dhan/ e dhënë/ , gjësendi ose dukuria e përkufizuar (përkufizume) LA, pra AM LA, ku në Kosovë/Dardani thuhet AMA LA, AMA LAMJEN ose AMA topin, Ama sharrën (fjala SHARRA na jep kuptimin edhe të fjalës SHARRU, SHERR, SHURR/SHURRU,...etj.),AM BUKE, BUKE AM=BUKAM/BUKEM/BULEM/LUKAM/LIKEM,...etj. Nga kjo përgjithësohet rasti, që fjalëza që gjenet/ gjendet/ në fillim të fjalës, si në rastin LAM, përcjell përshkrimin se ma e ransishme/ rëndësishme/ në dukunin/ dukurinë/ e përkufizime me fjalën LAM, asht

pjesa LA, pra veprimi i LANJES, se gjësenit. Kurse të rasti AMLA, AMEL, AMIL/AMJEL/MJEL/MEL/MUL/MOL/MEUL/MYL,...etj., pjesa kryesore, mretnuese/ mbretëruese/ e dukurisë asht fjalëza në fillim t' fjalisë, pra pjesa AM/MA, kështu kemi AMLA/AMEL që do të thotë pjesa AM është kryesore në dukurinë e zhvilluar, emëruar me AM, që ka kuptimin e MAJTJES se gjësendit/gjësendit/ që është në kah të veprimit LA, pra AM LA është lanë pjesa e dukurisë, e formës, AM. Kurse në rastin MAL/MALI kemi pjesën MA, që ndryshon vetëm në kahun e lëvizjes së pjesës AM, prej që në thelb ka kuptimin e MA/MAJTJES, prej nga shohim se MAL kryesore në dukurinë, formën është MA, pra ajo hapësirë që MA ni *(një-ka kuptimin më shumë të lëvizjes së numrit 1=i, kështu gegnisht I është numri 1, dhe ni, do të thotë N'i=pra, në I, mrena I-se=1, ose që i përket 1 ose hin mrena në I, në formën cilindrike, në pjesën e ngushtë, që ka gjatësi ma shumë se trashësi/gjansi/ ose që është trup më shumë gati ni/një/ dimensional (përmasë në hapsinë/ hapësirë/, grumull/grumbull .*

Kështu, me anën e skicës sqarojmë, krahasojmë fjalët që përshkruajnë format dhe dukuritë, që zhvillohen, duke ua mundësuar (munesu /muneshu/ munecu) forma gjeometrike, të cilën e përshkruan fjalëza. Mos të harrojmë varësisht nga theksimi i A-se, AL, jepet edhe si gjësend i shtrimë/ shtrirë/ dhe i lanun/ lënë/ në n'Altesi (naltësi) (shiko dallimin AL dhe LA, i ngjashëm me AM dhe MA)

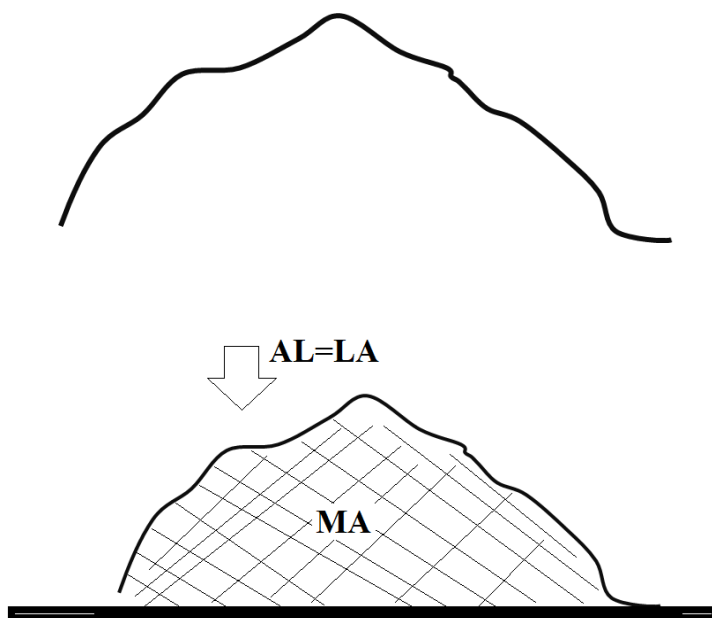

# LAM

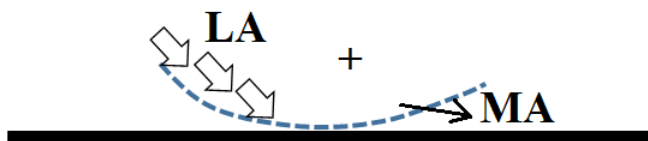

<b>K</b>	<b>K(zanore)M(zan</b>	<b>(zanore)K(zanore)M(za</b>	<b>(zanore)KM(zan</b>
<b>M</b>	<b>ore)</b>	<b>nore)</b>	<b>ore)</b>
	<b>K(A)M(zanore)</b>	<b>(A)K(zanore)M(zanore</b>	<b>(A)KM(zanore)</b>
		<b>)</b>	
	<b>K(E)M(zanore)</b>	<b>(E)K(zanore)M(zanore)</b>	<b>(E)KM(zanore)</b>
	<b>K(I)M(zanore)</b>	<b>(I)K(zanore)M(zanore)</b>	<b>(I)KM(zanore)</b>
	<b>K(O)M(zanore)</b>	<b>(O)K(zanore)M(zanore</b>	<b>(O)KM(zanore)</b>
		<b>)</b>	
	<b>K(U)M(zanore)</b>	<b>(U)K(zanore)M(zanore</b>	<b>(U)KM(zanore)</b>
		<b>)</b>	
	<b>K(Y)M(zanore)</b>	<b>(Y)K(zanore)M(zanore</b>	<b>(Y)KM(zanore)</b>
		<b>)</b>	

**K(EU)M(zanore ) (EU)K(zanore)M(zanore ) (EU)KM(zanore )**

**K(AE)M(zanore ) (AE)K(zanore)M(zanore ) (AE)KM(zanore )**

,...etj.

### **GK/GJK**

**G K G(zanore)K(zanore) (zanore)G(zanore)K(zanore) (zanore)GK(zanore)**

**G(A)K(zanore) (A)G(zanore)K(zanore) (A)GK(zanore)**

**G(E)K(zanore) (E)G(zanore)K(zanore) (E)GK(zanore)**

**G(I)K(zanore) (I)G(zanore)K(zanore) (I)GK(zanore)**

**G(O)K(zanore) (O)G(zanore)K(zanore) (O)GK(zanore)**

**G(U)K(zanore) (U)G(zanore)K(zanore) (U)GK(zanore)**

**G(Y)K(zanore) (Y)G(zanore)K(zanore) (Y)GK(zanore)**

**G(EU)K(zanore) (EU)G(zanore)K(zanore) (EU)GK(zanore)**

**G(AE)K(zanore) (AE)G(zanore)K(zanore) (AE)GK(zanore)**

,...etj.

**GJ K GJ(zanore)K(zanore) (zanore)GJ(zanore)K(zanore) (zanore)GJK(zanore)**

**GJ(A)K(zanore) (A)GJ(zanore)K(zanore) (A)GJK(zanore)**

**GJ(E)K(zanore) (E)GJ(zanore)K(zanore) (E)GJK(zanore)**

<b>GJ(I)K(zanore)</b>	<b>(I)GJ(zanore)K(zanore)</b>	<b>(I)GJK(zanore)</b>
<b>GJ(O)K(zanore)</b>	<b>(O)GJ(zanore)K(zanore)</b>	<b>(O)GJK(zanore)</b>
<b>GJ(U)K(zanore)</b>	<b>(U)GJ(zanore)K(zanore)</b>	<b>(U)GJK(zanore)</b>
<b>GJ(Y)K(zanore)</b>	<b>(Y)GJ(zanore)K(zanore)</b>	<b>(Y)GJK(zanore)</b>
<b>GJ(EU)K(zanore)</b>	<b>(EU)GJ(zanore)K(zanore)</b>	<b>(EU)GJK(zanore)</b>
<b>GJ(AE)K(zanore)</b>	<b>(AE)GJ(zanore)K(zanore)</b>	<b>(AE)GJK(zanore)</b>

,...etj.

#### **GK/GJK**

<b>G</b>	<b>G(zanore)K(zanore)</b>	<b>(zanore)G(zanore)K(zanore)</b>	<b>(zanore)GK(zanore)</b>
<b>K</b>			
	<b>G(A)K(zanore)</b>	<b>(A)G(zanore)K(zanore)</b>	<b>(A)GK(zanore)</b>
	<b>G(E)K(zanore)</b>	<b>(E)G(zanore)K(zanore)</b>	<b>(E)GK(zanore)</b>
	<b>G(I)K(zanore)</b>	<b>(I)G(zanore)K(zanore)</b>	<b>(I)GK(zanore)</b>
	<b>G(O)K(zanore)</b>	<b>(O)G(zanore)K(zanore)</b>	<b>(O)GK(zanore)</b>
	<b>G(U)K(zanore)</b>	<b>(U)G(zanore)K(zanore)</b>	<b>(U)GK(zanore)</b>
	<b>G(Y)K(zanore)</b>	<b>(Y)G(zanore)K(zanore)</b>	<b>(Y)GK(zanore)</b>
	<b>G(EU)K(zanore)</b>	<b>(EU)G(zanore)K(zanore)</b>	<b>(EU)GK(zanore)</b>
	<b>G(AE)K(zanore)</b>	<b>(AE)G(zanore)K(zanore)</b>	<b>(AE)GK(zanore)</b>

,...etj.

## **LIBRI 14**

## GR

- *kjo renditje e bashkëtingëlloreve, pavarësisht me cilën do zanore përthuret*, përshkruan formën e gjësendit G, pra Gjasenin G i cili rritet, ruhet në format RA/AR. RI/IR, RO/OR, RE/ER, RU/UR, RY/YR, EAR/RAE, ..., GRA/GAR. GRI/GIR, GRO/GOR, GRE/GER, GRU/GUR, GRY/GYR, GEAR/GRAE e na epin ngritjen/rritjen e sipërfaqeve me format përkatëse të përcaktuara nga zanoret. **Prej nga përgjithësojmë; çdo zanore dhe bashkëtingëllore kur bashkëngjitet me R, na jep ngritjen, e rritjen në hapësirë.** Si shembull: kur kemi G ajo paraqet gjësendin, dheun, nje trup mbi sipërfaqen e dheut të dal ashtu në trajtën e cila e bën të dallueshme me gjësendet tjera, e cila ka n'xan vend. Po ky G kur bashkëngjitet/bashk'n'gitet me R pavarësisht zanoret me të cilat përthuret, përshkruan ngritjen, rritjen, fryrjen në trajtat **GR**.

**GR-zanore**, ku rritja, fryrja grumbullimi nuk i është përcaktuar përfundimi, ai grumbullim mund të vazhdoj ose ka përfunduar ose nuk do të përfundojë kurrë, në kohë dhe hapësirë. Pej nga kemi; GRU, GRA, GRAH, GRI, GRITJE/N'GRtije, A GRI/AGRI/AGRA/GRADISH/GRADUSH/GRADINA/GRAD/GRAEA, ..., etj.

Me të njëjtën logjike kemi;

KRU, KRI, KRE, KRA, KRO, ...

VRA, VRI, VRU, VRO, VRE, ...

MRA, MRI, MRU, MRO, MRE, ...

TRA, TRI, TRU, TRO, TRE, ..., dhe

**G-zanore-R**, ku rritja, frurja, grumbullimi i është përcaktuar përfundimi, ai grumbullim është kryer, nuk vazhdon, ka përfunduar nuk do të rritet ma, ka marr formë përfundimtare, në kohë dhe hapësirë. Pej nga kemi; GUR/GIR/GER/ ..., GORE, GARE, N'GAR, NGUR, ANGUR, ..., AGUR, AGOR, etj.

Me të njëjtën logjik kemi

KUR, KIR, KER, KAR, KOR, ...

VAR, VIR, VUR, VOR, VER, ...

MAR, MIR, MUR, MOR, MER, ...

LAR, LIR, LUR, LOR, ...

SHAR, SHIR, SHUR, SHOR,

TAR, TIR, TUR, TOR, TER,

R në vërtetë do të thotë lëvizje e sipërfaqeve të cilat ngritjen në lartësitë e caktuara me zanoret. Bashkimi i GR, i cili mund të jetë (zanore)G(zanore)R(zanore), G(zanore)R, GR(zanore); në të vërtetë paraqet rritjen e gjësendit G në përmasa vëllimore, e cila kufizohet me sipërfaqen në formën të cilën ja jep bashkimi R me cilindo zanore.

### **Shembulli:**

Lexuesi t' i këqyri dhe t 'krahasoj, fjalët:

HEGRA/ EGRA/ EGURA/ EGIRA,...  
HAGAR/AGAR/EGAR/EGUR/EGRA,..  
HAGER/AGER/EGER/EGIR/EGRI,...  
HUGUR/AGUR/EGUR/IGIR/IGRI,...

### **EMNI**

*(EMNI do të thotë AMNI=EMAN pra gjësend, i cili e EMAN, pasi MN tregon për MATJEN dhe asgjë tjetër)* AGRI në jep shpesh reliefin e ngritur, në formën e tillë, i cili dallon nga format tjera, zakonisht të Bjeshkës, dhe ka ndërtim Gurinore, formë kompakte, mirë e lidhur, i afrohet lloji plisi, e dallon nga format tjera malore.

Emri GREQI/GREQIN, na përshkruan tokën Gurinore, por gurët jo të lëmuar, jo Granit, por tokë e përzier me Gur, me *gerrymje /Grrymje/rrymje nga rymje si trajtë e rim, ram, rom, rem, rum,... por jo ror, rer, rer, ..., pra rrorr, rrerr, ... çka tregon se gërryerje nuk është trajtë e drejt por duhet grymje, grritha-grri thy/, me pak fjalë mund të kruhesh me ta.*

Në Kosovë kemi emër vendi, Greqinë, i cili përshkruan saktësisht tokën dhe pamjen e cila tregon përbërjen t 'fort të tokës me gurë. Pjesa g REQIN, e hasim, tek IRIQIN, IRIQ, GRIQ, GRIQ, RRSHIQ, dhe na ep përshkrimin e ngritjes të G si GR në format e daluna nga GR/GRR si qitje IQ/QI, pra e dal me Grritha, sipërfaqe e tillë e qitne/qitur në format Iq/aq/uq/eq/oq/huq/hiq/haq/hoq/heq/,...*(është e tmerrshme kur fjalën HIQ e shpallin fjalë të huaj, n' koftë se fjala HIQ është e huaj atëherë janë të huaj fjalët, HEQ, TERHEQ, UDHEHEQ, HIQE, HIKE, IK, IQ, ...por edhe QI, QE, QA, QU, .., etj., thjesht me qindra fjalë tjera të gjuhës shqipe)*, e cila në krahasim me fjalën e parashkruan para ...Q, e cila përshkruan kuptimin e trupit, formës, gjësendit e cila është shumë me e vogël si shtes në trajtën e Crrregullt. Sidomos përshkruhen sipërfaqet në koftë se rrëshqet në atë, shembull sipërfaqen e asaj tokë e mund gërryesh, shpesh e quajmë greqin. Pra RE, prej nga QIN, ku e përshkruan GJA si G e dal nga sipërfaqja e sheshtë RE me qitje të tilla të shpeshta QIN, prej nga kemi G+RE+QIN. Kemi Veriq =VAR IQ/AQ, pra dalje nga VARja si formë IQ/QI/QIT/QITJE, ..., e cila është e çrregullt dhe e vogël në krahasim me VAR. Gjithashtu kemi; Shtriq=SHTRI+IQ, Muriq=MUR IQ/MA RIQ, e cila na jep MUR i dalur si IQ, ose nga MUR i dalur si IQ, Mur me grritha, me gung'za, i tillë, i çrregullt i fort, e cila kryesisht është përshkrim i reliefit shkëmbor, ose Muri, me ngritje nga thellësia e fuqishme e tillë me



Qitje/Qumje, gjë e cila e bën ndërtimin e saj të quhet MUR i veçantë i ashpër, i egër, ...etj. Ashtu si Greqin/REQIN/RAQIN,....., Kreqin/kraqin,....., Kerqin/korqan/,....., vreqin/vraqin,....., varqin, varqan/vorqun,....., etj., e përshkruan reliefin e ngritur të kodrës ose shumë kodrinash me ndërtim të tokës gurinore/guriq/guriqka, Shkurtiq,shkrutaq,...., etj. KODRA/KODRES përshkruan formën e ngjashme me harkore/RA-DRA të pjesës RA ku ndahet në trajtën e veçantë të RA, e cila është DRA, prej nga kemi KA=KO+DRA duke na dhënë KODRA. Besoj lexuesi e ka të kuptueshme fjalën KUDRA, ku na ep lakesën -ramjen në formën DRA, por e cila nodh/ndodh ngjet/nget tash në brendësin/m'ren'sin e trupit gjësendit në U, prej nga kemi KU+DRA. Rrjedhimisht krahasimi dhe kuptimi i njëjtë i fjalëve; KODRA/KUDRA është logjik kur dihet se shqipja dhe formimi i saj në lashtësi është i përqendruar në shpjegimin e formave.

**G(zanore)R**, na jep pamjen e trupit e cila e ka përfunduar rritjen zmadhimin ose grumbullimin përbrenda trupit G, dhe ajo mbetet e tillë deri në funt të kohës së saj.

**GR(zanore)** na jep pamjen e trupit G e cila grumbullon, rritet, zmadhohet, dhe ky proces ose veprim nuk ka përfunduar, ose mund të vazhdoj ende rritjen. R në thelb përshkruan sipërfaqen e cila ngritet, rritet, dhe e cila rritje ka formën e caktuar nga jashtë, pra, kufizohet sipërfaqja me formën e vetë e cila formë përcaktohet nga zanoret më të cilat shoqërohet.

Tingullin R dhe kuptimin e tij, edhe kur është i shoqëruar me zanore, e përcakton vete pozita e Gjuhës, pra gjuha brenda gojes e tregon kuptimin e fjalës. Gjuha truni/T' run dhe prekjet përbrenda gojës, përshkruajnë në rrugën më të shkurt, dhe format me të thjeshtuara të mundshme, duke i përshkruar format të cilat i sheh syri/syni në natyre nëpërmjet gjuhës/guhës. Lidhja e ngushtë e pozitës se guhës prekjes dhe lëvizjes se saj përbrenda gojes përcakton saktësisht edhe kuptimin e tingujve bartur në gjuhën shqipe, dëshmi jo vetëm e lashtësisë, por e zhvillimit të pandërprerë, e të pa perzime (krahaso, pse themi perzime (jo përzierje, sepse *perzam përzumë, perzine, perzone,...*pra, kemi *Zam/Zim/Zom/ZYM*, ku *ZYM* na jep pamjen *relefore* të tokës dhe pozitës *gjeografike* të *Zymit Z+YM/AM/EM,...*) me gjuhët tjera. Kjo tregon shtrirjen e madhe e ka pas kjo gjuhë në të kalumen/**ka+lun**, e **kalume, ka+lun. Dihet se ka+ luar- s'ka kuptim sepse s'ka kuptim LUAR po LUM. E as Luar po ka kuptim LUN, ku kemi KA+LUN sepse Kalimi përbëhet nga KA LUN, pa LUN ska Kalim,...**, etj./, dhe në krahasim me ditët e sotme shihet tkurrja e fuqishme në hapësirë dhe e menjëhershme në kohë.

Çdo bashkëtingëllore e bashkuar me R, ajo rritet. Pra R e rrit përmasat vëllimore të trupit/formës e cila përshkruhet me fjalën-tingullin

përkatës, duke ja dhënë pamjen e jashtëm-sipërfaqen , ngritjen, rritjen, por edhe formën e caktuar, kur ajo shoqërohet me zanoret përkatëse.

## **Fryrja/Frymja**

Fryrja, dal nga frymja- frymëmarrja, pra nuk ka RYRJE po RYMJ, nuk ka RRYRRJE por RRYMJE prej nga del kjo fjalë, çka tregon se e folmja e jugut përmban shumë Çformime larg nga logjika e formimit të shqipes

**GA/GE/GU/GI/GO/GY/GEA,...AL/EL/IL/OL/YL/UL/EAL**  
**,...**

Derisa kemi folur gjanësisht për pjesën e parë, duke përshkruar se çka na thonë

(THOJN=THYJN=THEJN=THAJN=THIJN=THEAN,...,etj.)

fjalët GA/GE/GU/GI/GO/GY/GEA të cilat bartin pothuajse kuptimin e njëjtë me fjalët AG/EG/IG/UG/OG/YG/EAG si edhe

AGA/EGE/UGU/IGI/OGO/YGY/EGEA/AGEA,...

Po ashtu fjalët; AL/EL/IL/OL/YL/UL/EAL,...te cilat bartin t ‘njëjtin kuptim t ‘afërt me fjalë La/LE/LI/LO/LY/LU/LEA,...., po ashtu të njëjtën kuptim bazë me pak dallime janë fjalët ALA/ELE/ILI/OLO/YLY/ULU/EALEA,...

Nga kemi bashkimin GA+ALA=GALA. Rrjedhimisht

GA+AL	GAL
GE+EL	GEL
GU+UL	GUL
GI+IL	GIL
GO+OL	GOL
GY+YL	GYL
GEA+AL	GEAL
..., si edhe përthurjet me zanoret tjera,...	
GA+LEM	GALEM (+LAM/LEM/LIM/LUM/LOM/LY M)
GI+LEM	GILEM (+LAM/LEM/LIM/LUM/LOM/LY M)
GO+LEM	GOLEM

	(+LAM/LEM/LIM/LUM/LOM/LYM)
GE+LEM	GALEM (+LAM/LEM/LIM/LUM/LOM/LYM)
GU+LEM	GULEM (+LAM/LEM/LIM/LUM/LOM/LYM)
GY+LEM	GYLEM (+LAM/LEM/LIM/LUM/LOM/LYM)
GEA+LEM	GEALEM (+LAM/LEM/LIM/LUM/LOM/LYM)
GIE+LEM	GIELEM (+LAM/LEM/LIM/LUM/LOM/LYM)
GOE+LEM	GOELEM (+LAM/LEM/LIM/LUM/LOM/LYM)

Për shkak se në shqipe kemi simetri;  
Vlen po ashtu;

LA+AG	LAG
LI+IG	LIG
LU+UG	LUG
LE+EG	LEG
LO+OG	LOG
LY+YG	LYG
LAA+AG	LEAG
,...., si edhe përthurjet me zanoret tjera	

## **GR/gar/gur/gir/ger/gor/gyr/g(r)**

*Gërditshëm* përbëhet nga fjala, GER, ku pjesa G(OR), është pa za pra, **GR**, prej nga kuptojmë një grumbull në formë guri, ku është **Gër=GR** si Guralec dhe mundet me sjell pengës /*pej,po,pi,...+n'ge, kurse ES shpreh e sasinë e asaj e cila është pengë/*. Kurse pjesa +*Ditshme* do të thotë

*Dit=Da* nga It, pse ndamë në gjatësinë IT, prej nga kemi *GERDIT=DAT/DA* në formën *DI=DA*, e cila nga pjesa *GER/GR*. Pjesa *GërditSHEM-SHME* përbëhet nga SHE pra lëvizje, zhvendosje e gjësendit , e pjesës *GERDAT/GERDIT* e cila ekziston në formën SHE, dhe pjesa EM =AM pra jep/ ep tu e majtë në formën *AM=EM*. Zhvendosjen SHE të materies-gjësendit n ‘lëvizje shtjellore në hapësirë duke u larguar nga sistemi krahasuesi ose pika ku k’qyr’si i dukurisë krijon fjalën, ku ndodh/nodh *GERDIT=GUR DAT*.

**GRANIT-** përbëhet nga GRA me kuptimin Ra, por tash me vetit e G në Ra-mje ku kemi GRA na jep n’dam’jen nga tanësia e formuar pej GJA RA, ku RA është formës se caktuar RU/RO/RI,..., si GRA/GRU/GRO/GRI,... por edhe MAGRA/M-zanore –RU/ M zanore-RE,..., si dhe N’GRA/N’GRU/N’GRO/N’GRI,...,etj.

Kështu GRA/GRU/GRO/ ngjitet ose ndodhet e Nume në formën NU=UN në pjesët GRA+AN=GRAN=GJA/GA+RANE. Prej nga, pjesa RAN , IRAN, ORAN/ARAN do të thotë janë të ranun, të ardhun, nga Mali fusha ose tjetra AN. Kështu GRA+AN=GRAN, GRU+UN=GRUN, GREN=GRE+EN, GRI+IN=GRIN, GRON=GJA/GA+RO+ON=GRON ku lindi emri AGRON, ... etj., e rrjedh në drejtim e kah të AN=EN=UN=IN=ON, ku kemi dhënë shpjegime të tjera të dhëna në pjesën e parë.

## ON/AN

Jehona= JE HONA= JE ONA/ Ana/ Hana/ Lana

**Emri Thessalia (Attic Thettalia) do të thotë në shqipe THET-ALIA**

THET ka kuptimin THYTA+LIA, pra E LAN THYT vend I THYT/THAT/THET, kështu çdo gjë e thatë mund të thehet (thyhet ose THYT, THET, THIT, THOT, pra pa H) lehtë. Nga folja e përdorur sidomos në Jug se rrobat duhet të Thahen, nuk mund të jetë me e drejt sesa fjala *Teret=Tee res*, kurse Teret/mund të jetë si rast i veçantë i gjësendit

i cili është TERE por nuk thehet siç është barazimi THERET=TERET.

Kështu shumica e gjërave të cilat thyhen/thehen/thahen,.. - *thehet/tehet/thuhet/thahet/thyhet/thehet,...*, do të thotë thahet e anasjelltas. Rrobat shpesh nuk mund të thehen edhe pse thahen. Zakonisht në gjuhën shqipe, thahen thuhet për ato thehen. Megjithatë përdorimi i fjalës TER=TE

ERES, përshkruan dukurin e largimit të lagështisë, duke I hapur rrobat në Er, pra në hapësirën ndërmjet qiellit dhe tokës e kemi thënë quhet ER, dhe pjesës erës, gjendjes agregate të gaztë të materies me emrin era sepse ndodhet në hapësirën Er, e cila kur ju meshon teshave, ua largon lagështin (T'eres=ter, dhe Tesh=te + ESHET/ve+ESHET,...).

## **THESSALI/THESHALIA**

Kështu Thessalia=Teshali, vendi ku Teshen, por n' koftë se emri shqiptohet me TH, Thessalia përshkruan reliefin e Thyer/thyt/ në formën e Shalës se Thyer, si THE+SHALIA=ose SHAL e THYme, pse THE –ashtu siç quhet për THY në Kosovë dhe SHAL/SSALIA, prej nga përshkruan reliefin e SHALES 'THyme, si THE+SSALIA/SHALIA

## **ROSE**

Emni ROSE ka kuptimin RO+SE/SHE, e cila përshkruan sasinë e gjësendit t'ngritun nalt, si rrafshnaltë, prej nga munet me u nu ro dhe me u m'rojt prej çdo rreziku sepse k'ta e mun'son reliefi dhe pozita e ngritun e rrafshnaltës me muret e pjerrëta anash, pej nga vë+shtir'sohet ngjitja/ngitja dhe sulmet e anmikut.

## **RR DHE R**

Qe nënkuptojnë RUSHE/ROSHE si edhe në formën RRUSHE/RROSHE, ku R kalon nga sipërfaqja e ngritur e lëmuar, duke kaluar në sipërfaqen me rrgalla, ashtu siç nga tregon gjuha në momentin e prekjes, ku R nuk bën prekje të qiellzës, duke ju afruar dhe duka shkaktuar ndjenjën (njehnjën/njenen/nienen) e ngritjes të sipërfaqes në lartësi, të lëmuar. Ndërsa kur themi RR, e jep trazimin e sipërfaqes ashtu sikur sipërfaqja e qet e detit R, e cila kalon me rreptësi nen tufan me Valë t 'vrullshme. Këtë e kallëzon gjuha e cila e prek qiellzën rreptë dhe ajri kalon rreptë me ndërprerje/l'kunje ashtu duke e shtypur qiellzën dhe duke i treguar trurit se sytë e kanë pa, një sipërfaqe të gjësendit shumë me rrgalla, rrudha, me valë të tilla të cilat i përshkruan lëvizje e gjuhës. Pra, është përshkrimi me i shkurt i gjuhës me prekje të qiellzës ose thjesht gjuha 'vizaton' në rrugën më të shkurt formën e objektit (gjësendit ashtu si interpreton truni, duke i ndihmuar gojës dhe gjuhës dhe anasjelltas) çka syni sheh.

Nga emri ROSE nënkupton sasinë SE të RO, pra, diçka në RO, e ruajtur dhe e sigurt kur RON pra rrjedhe edhe zanë vend RO ON=NO. NO RO=RON. Si edhe në formën ROSE ose SE=SA RO, ka kuptimin RO shumë në sasi SE pse SA, kështu SE përfshin Sasinë e të qenit SHE në ta ardhmen ose në të kaluarën por jo edhe në endjen e tanishme.

ROSE përshkruan ngritjen e sipërfaqes RO në rrafshnaltë she SE na jep sasinë ose përmasën e asaj sipërfaqe. Shumësin/sum'sin e saj e kemi të formës RROSHE/RRUSHE, ku përpiqet të shpreh gjendjen e përhapur të ROs, ashtu si kur themi Noja ROS menen se nuk gabo, si edhe RROSHE/RRUSHE me kuptimin e rus/ros, pra e cila ruan/ron/rin,..., etj.

Në Kosovë shprehjet Kemi ron, kemi dron=da +ron është shumë përhapur, si shembull themi. Ki ron, në vend të thuhet ki dron, kështu kjo pjesë e fjalës po thuajse u zhduk nga propaganda e gjuhës letrare si një fushëbetejë për zhdukjen/zdukjen e fjalëve shqipe.

### ***No ron e mos gabo***

Këto fjalë përveç NO RON, ose VE RO, pothuajse u zhduken plotësisht nga fjalori i shqipes sot. Natyrisht, kjo është bërë me qëllim të caktuar, në zhdukjen e gegnishtes dhe me këtë në këputjen e veg'zes të dëshmisë e cila na lidh me lashtësinë shumë bindshëm, dhe jo vetëm për këtë qëllim.

## **Emërimet Thrakes**

Kemi Mbretërinë ***Odrysiane***, nga greqishtja Βασιλείον Ὀδρυσῶν. Emri i kësaj mretnie ka le simas venit të quajtur/quajtur O DRI SIANE, e ku na ep emnin DRI, në formën ODRY = O DRI, ashtu në formën ADRIAN me kuptimin A DRI, si A DRI AN, me domethënien A ANA e DRI-nit. S'do menu shumë emnat e shumë qyteteve nga fell'sia e tokave, ku sot shtrihen; Serbia, Rumania, Bullgaria, Bosnja, Turcia dhe në hapësirën ku sot hala folët Shypja, kemi emrat; SHKODRA, SKODRUS, DRINA, DRINOS, EDRINE,ADRINA,...etj., në lashtësi (SKO DRI në ep venin ku DRINI SHKON), ALEKSANDRI na jep kuptimin A LEK SA n'DRI me domethënie A LAK SA DRINI, pra asht Lak i DRINIT, mund të riformonim fjalën; A LAK SA AN E DRINI, pjesa na huton e gjejmë m'rena fjalës është KSA me kuptimin e njëjtë me fjalën KSI, kështu KSA=KSI=SA=SI, reduktimi i fjalëve KSI/KSE/KSU,..., e cila KSI= KA SI, KSA= KA SA, KSO= KA SO,...,etj. Format KSI/KSHI/... është e njohur edhe tek gjuhët tjera, si gjuha gjermane në pjesën e Austrisë, ku shumë fjalë fillojnë me para theksimin K(...). Vijnë në përfundim se emri i qytetit të Egjiptit,

ALEKSANDRIA mund të jetë emër jo i marr nga shqipfolësi Aleksandri i Maqedonisë, por mun jetë i përshkrimi i LAKUT ku rrjedh NILI i quajtur nga Shqipfolësit me emrin DRI. Pranaj metët detyre të hulumtohet emri i këtij veni mos asht me i lashtë sesa koha e Aleksandërit. Megjithatë në përgjithësi renditja DR, D(zanore)R, D(zanore)R(zanore), DR(zanore) na jep format e lakume të reliefit, si forma të cilat ndihmojnë rrjedhjen, kështu (zanore)DR(zanore), na japin pranin e lumenjve. Kështu mund të gjejmë emrat e lumenjve, me emrat me rranjet DR, prej nga kemi VARDAR, me formën tjetër të kësaj fjalë; **VARDRI/VARDOR/VARDER/VARDRA**,..., tana këto përthurje me zanore na epin kuptimin e reliefit, ku forma e reliefit nëpër të cilën rrjedh lumi pra DAR, është e varun në formën e atillë ndihmuese e rrjedhjes, jo në formën DRI por në formën DAR, sepse DAR është me e gjerë më madh, etj.

Kështu vijmë tek përgjithësimi, të gjitha emërimet në Ballkan dhe Azi të vogël, pra në pjesën e Turqisë të sotme, emrat e vendeve me përbërjen DRU/DRI/DRO/DRE/DRA ,..., ose shoqërimet DUR/DER/DAR/DIR,...etj. Vijmë në përfundim se toponimet, emrat e vendeve në të cilat përmbajnë; DR/DAR/DER/DIR,...,DRI,DROS,...,etj., atëherë n'gat atij vendbanimit kalon Lumi, Drini, ose rrjedha e ujit. Nga kjo, të gjitha emërimet, në Ballkan, EDRIN, ODRINOS ,..., si edhe fshatrat të cilat m'rena emnit/emrit të tyre kanë DR/D-zanore-R dhe DR-zanore, si MODRIC/MODRIQ = MA DRI,..., etj., do të thotë në afërsi kalon rrjedha e ujit. Mirëpo shpesh kur kemi Q, si në rastin e fshatit në Maqedoni Modriq, ku IQ na jep reliefit i tokës të QUME në formën IQ, si IRIQ, ....., Nga kjo, emri Shkodri mund të jetë se përshkruan aty ku Shko DRINI=SHKODRI, si dhe emri ALEKSANDRI ka kuptimin vend ku kalon DRINI. Kështu emri ALEKSANDER ka kuptimin A LAK SAN DRI, pra LAK i DRINIT. Kurse SAN na ep SA ANA=SANA/SHANA, pra madhësinë e madhe të anës, si dhe zhvendosjen e Anes, SA Atje=SATJE/SATE/SHAT ose SHAN/SHAM/CAN/CAM,.. ashti si edhe SEN=SE EN emën e përshkruan sasinë e gjësëndit materies e cila enët në largësi.

Nga kemi SUN=SU UN por edhe SHUM, në sasi më të vogël CUN/CUM.

SEN=SE EN, por edhe SHEN/STEM, në sasi më të vogël CEN/CEM.

SO ON=SON, por edhe SHON/SHOM, në sasi më të vogël CON/COM.

SI IN=SIN, por edhe SHIN/SHIM, në sasi më të vogël CIN/CIM.

Sy YN=SYN, por edhe SHYN/SHYM, në sasi më të vogël CYN/CYM.

..., etj

**QORR/QARR/QIRR/QURR/QYRR/QERR**







Në foto Shihen pamjet e formave për të përshkruar fjalët;  
 QARR=QA+ARR, QO+ORR, ..., etj.

KA	KO	KI	KE	KU	KY	KEA	...,et j.
QA	QO	QI	QE	QU	QY	QEA	...,et j.
<b>ARR</b>	<b>ORR</b>	<b>IRR</b>	<b>ERR</b>	<b>URR</b>	<b>YRR</b>	<b>EAR</b> <b>R</b>	...,et j.
QA+A RR	QO+O RR	QI+I RR	QE+ER R	QU+U RR	QY+Y RR	QEA RR	...,et j.
KARR	KORR	KIRR	KERR	KURR	KYRR	KEA RR	...,et j.
QARR ARRA Q	QORR ORRO Q	QIRR IRRI Q	QERR RREQ	QURR RRUQ	QYRR RRYQ	QEA RR ARR EQ	...,et j.
ARRA Q HARR AQ	QORR ORRO Q/ KRRO Q	QIRR IRRI Q KRRI Q	QERR RREQ ERRE Q HERR EQ`	QURR RRUQ HURR UQ KURR UQ	QYRR RRYQ KRRY Q HYRR YQ	QEA RR ARR EQ	...,et j.
KARR /KRR KA ARRA K	KORR KRRO K ORRO K	KIRR HIRR IK KRRI Q`	KERR RREK RREK ET ARRE K	KURR RRUK	KYRR RRYK	KEA RR ARR EK	...,et j.

		IRRI K					
							...et j.

HORR/RROH	HOR/ROH	(H)OR/RO
HERR/RREH	HER/REH	(H)ER/RE
HIRR/RRIH	HIR/RIH	(H)IR/RI
HARR/RAH	HAR/RAH	(H)AR/RA
HYRR/RYH	HYR/RYP	(H)YR/RY

## LI'VA'ADHE/DHE

Na jep pamjen e LANjes në formën LI e cila ndryshon rej LA, për arsye se Lanja në I dallon për sa dallon I nga A. Kështu kemi LAK e cila dallon nga LIK, sepse nuk themi/thojm LAK përpjetë por LIK përpjetë, fjala LIKE në bazë ka kuptimin e njëjtë me fjalën LIK. Megjithatë LIK është më e gjatë, dhe ngjitet shumicën e kohës thikë përpjetë, pra duke u varur në majën e I-së, kështu LAK ka hapjen me të gjanë, ashtu si HAP e cila asht ni hapje me e madhe sesa HIP. HIP është Hapje drejt vijore, duke u ngjitur në LIS pra në vijën gjatësore t'ri /*në anglisht: TREE-TRI me kuptim dru, pemë /*, i cili e ka gjatësinë me të madhe sesa gjan'sia.

Po ashtu fjalët LIS dallon për nga përmasa nga fjala LAS, edhe pse në bazë përcjellin kuptimet të njëjta, kështu LAS del fjala Pej/pi/p,...+LAS=prej nga kemi PLAS, kurse nga Pej/pu/pe/p+,...+LIS=PLIS. Krejt e natyrshme se fjala PLAS ka kuptimin e njëjtë me fjalën PLIS, por ka edhe dallimet sepse plis përshkruan formën me të ngushtë kurse PLAS e përshkruan formën me të gjanë, me të trashe ose me të madhe për nga përmasat.

Kështu kemi; LUS=PLUS, LOS=P'LOS, LES=P'LES, LIS=P'LIS, LAS=P'LAS,...nga kjo kuptojmë edhe natyrën e fjalës , e cila merret si pikë e krahasuese me gjësendin/nodhin/formën e cila nodh në hapësirën fizike, por ngjitja me fjalët tjera, duke u ndërmjetësuar me zanoret ose drejtpërdrejt pa zanore duke u lidh me fjalën në vazhdim, e jep shpejtësinë e ndodhjes.

T'i marrim për sqarim; PLIS dhe PLAS shpesh për objektet të cilat janë në lëvizje na jep shpejtësinë e ndodhjes së lëvizjes, kurs kur është forma e caktuar, përshkruan fjalën e cila ndërlidhet me fjalën P, na jep ngritjen ose uljen e papritur, para syve të shikuesit-folësit, pra përshkruhet të dukurisë.

Kur themi PLU na jep shpejtësinë e ramjes në LU, Pej, Pe, P,...+LU, pra në pjesën e cila është LAN në U në formën L+U. Si rrjedhim ngjashëm/gashem kemi;

LU	LI	LO	LE	LA	LY
P'LU	P'LI	P'LO	P'LE	P'LA	P'LY
K'LU	K'LI	K'LO	K'LE	K'LA	K'LY
G'LU	G'LI	G'LO	G'LE	G'LA	G'LY
V'LU	V'LI	V'LO	V'LE	V'LA	V'LY
F'LU	F'LI	F'LO	F'LE	F'LA	F'LY
M'LU	M'LI	M'LO	M'LE	M'LA	M'LY

Nga PLUG na jep shpejtësinë e rënies së objektit gjësendit në LUG, prej nga kemi PLUG, ku P'LUG, kurse LUG formohet nga LU+UG, pra Lane në U gjësendin në formë e GU ose G e cila është i shikuar nga pika /*pej ike=p'ike*/ e kundërt, shikohet GU si UG.

Kur themi PUN na jep shpejtësinë e vendosjes NU në trajtën UN në të vërtet shpejtësinë e ramjes në U në FUN të U- së.

P e përshkruan piken e fillimit/nisjes nga pika ku gjendet vështruesi ose krahasimi i marr në mendjen e këqyr'sit/vërejt-sit/vrojtuesit/Norojt'sit, pikë ku gjendet ai, dhe pikës ku fillon gjësendi, e cila quhet LUG/LLUG. Kurse FLUG/FLLUG e përshkruan çdo pikë e cila e përshkon tërë LUG/LLUG-un. Si rrjedhim P përshkruan krahasimin e pikës së vrojtimit dej të pika ku fillon gjësendi/dukuria/forma e përshkruar me fjalën caktuar.

Kurse F e përshkruan çdo pikë e cila e përshkruan, e kalon, ecë nëpër gjësendin (hapësirën, dukurin, formën , materien, gjatësinë/gat'sin,...) në shpejtësi e kohëzgjatje të shkurt, ose thjesht me frull/vrull. ***F konstant, i cili ka kohëzgjatje shumë të madhe kalon në V, ku edhe qëndron dallimi ndërmjet V dhe F.*** Si rrjedhim P përshkruan kohëzgjatjen, piken krahasuese pej nga fillon dukuria, forma, lëvizja, pra gjësendit.

Nga kemi, shembull;

PLUG/VLUG/FLUG,...., të gjitha shpjegojnë, përshkruajnë LUG-un në pikë vështrime të ndryshme/nryshme.

**Shënim:**

pa prit, (PA+P'RIT kjo fjalë do të thotë Pa, P përshkruan shpejtësinë e ndodhjes ose fillimi të ndodhjes së dukurisë e quajtur RIT, e cila na jep ngjyjen përpjetë, në trajtën RIT).

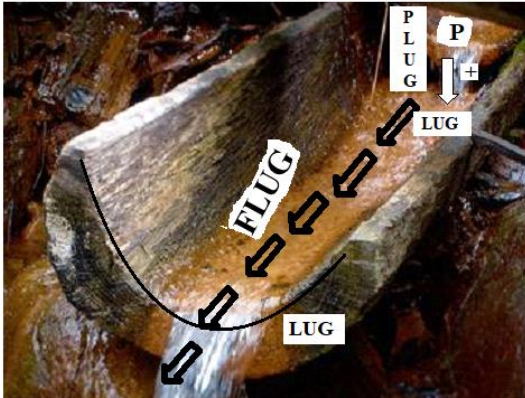

P + LUG = P'LUG/P'LLUG  
 F + LUG = F'LUG/F'LLUG  
 V + LUG = V'LUG/V'LLUG  
 SH + LUG = SH'LUG/SH'LLUG  
 N + LUG = N'LUG/N'LLUG  
 shume LU ne permasa t'ndryshme  
 fitojm LLU, keshtu  
 LLU+G=LLUG,  
 dhe LU+G=LUG

Pej/pi/pe/p+,...LUG=PLUG/PLLUG



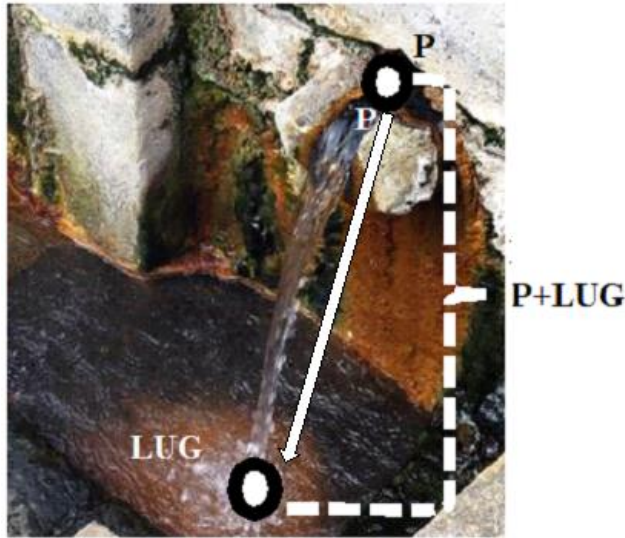

**P+LUG**  
**P'LUG**  
**PLUG/PLLUG**  
**PLUQ/PLLUQ**  
**PLLUM**

Kemi me të njëjtën logjike të ndërtimit të fjalëve, siç janë;

Kemi K si njëjës dhe Q është shumësi i K- së; LEK/PLEK në LEQ/PLEQ

HEK në HEQ, MIK në MIQ, SHIKO në SHIQO, HIK në HIQ, HUK në HUQ, HOK në HOQ,

SHALKI dhe do të thotë SHAL/SHALL KA në SHALQI, fjala SHALL ose SHAL si edhe SHEL dhe SHEL janë ndër fjalët me të lashta shqipe, të cilat flasin për MSHTJELLEN, ose MSHJELL/MSJELL, kështu SHELL është trajtë e fjalës në njëjës të SJELL/SHJELL pra diçka sillet rreth e m'rreth dhe bëhet Mshjellje/Msjellje/Mcjelle/MSHELJE/MSHULJE ose SHIL/SHUL/SIL/SUL/SOL/SOLLI, krejt e natyrshme që fjala angleze SEAL është nga para-shqipja (Pellazge) SJEL/CJELL me kuptimin e Mshtjelljes ose Mlimit/Mlumjes/Mbulimit/MSheljes, pra bërjen e gjësëndit me MSHELE/SHEL/SEL/SEAL/SIL por edhe si Goditje/Ramje/himje/qellim në kuptimin qëllor-cjell/sjell, e cila përdoret në Kosovë, si SJELLI/Cjell, SILLI/CILLI, por edhe SILL/SHILL/SHELL pra SHALLI përbëhet nga SALL/SJELL në kuptimin se Shalli bëhet nga Sjellja e gjësëndit me emrin Shall/SHEL prej nga dalin fjalët SHALLI/BALLI/MALLI por edhe SHEL/SHELQ/SJELLQ/CJELLQ ... duke na dhënë gjësëndin e qitun/qitur në trajtën IQ nga tan'sia; SHELL/SHALL/SHAL-QI ,..., etj.

Fjalët SHELLE/SHILL/SEAL,...., etj., ka kuptimin e bamjes ME SHEL ose ME SHAL/SHALL prej nga M'SHELE. Ku L në njëjës M'SHELE, kurse LL si shumë marrim MSHELLE=ME SHELLE ose ME SHALL/ME SHAL. Vërehet kalimi L si njëjës dhe fjala LL si shumë. Kështu LULA dhe LLULLA kanë në bazë kuptimin e njëjtë. Fjala të bame LLULLA në kuptim të pijme/tymosim/timosim duhan ka kuptimin e hedhjes/gjuajtjes se tymit jashtë në formë të LULAVE ose rathëve të cilat janë të shpeshtë dhe kalon në LLULLa, prej nga merr kuptimin. Po ashtu Mjeti për **nimin**=vendosjen e cigares në gypin e quajtur LLULL mund ta ketë kuptimin e formës ku thithet tymi në formën sferike ose LULES, ose thjesht gjësend i cili ka qendrën ku kalon tymi dhe quhet LUL, duke bajt kuptimin e LULAK, LLULLAK, LE në UL ose në ULLUK, LLULLUK,....,etj.

Këqyre tabelën;

<b>PLAK</b>	<b>P+LAK</b>	<b>LAK (LLAK)</b>	<b>PEJ/PI,...+LAK/LLAK</b>	<b>LA+AK (LLA+AK)</b>
PLAQ	P+LAQ	LAQ (LLAQ)	PEJ/PI+,...+LAQ/LLAQ	LA+AQ (LLA+AQ)
<b>PLOK/PLLOK</b>	<b>P+LOK</b>	<b>LOK (LLOK)</b>	<b>PEJ/PI,...+LOK/LLOK</b>	<b>LO+OK (LLO+OK)</b>
PLOQ/PLLOQ	P+LOQ	LOQ (LLOQ)	PEJ/PI+...+LOQ/LLOQ	LO+OQ (LLO+OQ)
<b>PLIK/PLLIK</b>	<b>P+LIK</b>	<b>LIK(LLIK)</b>	<b>PEJ/PI,...+LIK/LLIK</b>	<b>LI+IK (LLI+IK)</b>
PLIQ/PLLIQ	P+LIQ	LIQ, FELQI (LLIQ, FLIQ)	PEJ/PI+LIQ/LLIQ	LI+IQ (LLI+IQ)
<b>PLUK/PLUK</b>	<b>P+LUK</b>	<b>LUK(LLUK)</b>	<b>PEJ/PI,...+LUK/LLUK</b>	<b>LU+UK (LLU+UK)</b>
PLUQ/PLLUQ	P+LUQ	LUQ (LLUQ)	PEJ/PI+...+LUQ/LLUQ	LU+UQ (LLU+UQ)
<b>PLEK</b>	<b>P+LEK</b>	<b>LEK (LLEK)</b>	<b>PEJ/PI,...+LEK/LLEK</b>	<b>LE+EK (LLE+EK)</b>
PLEQ	P+LEQ	LEQ, LEQE (LLEQ)	PEJ/PI,...+LEQ/LLEQ	LE/EQ (LLE+EQ)
Si dhe shoqërimet me nga dy zanore, dhe zanore të theksuara në mënyra të ndryshme, me veçorit e tyre				

### **Shënim:**

*Lexuesi duhet të përgjithësoj, për të gjitha fjalët tjera të gjuhës shqipe, çdo përfundim e shembull të cilin e kemi marr për një fjalë të vetme, përgjithësohet në shqipe për fjalët tjera, sepse janë maru nga e njëjta*

*logjik. Pra, fjalët ndërtohen nga fjalëzat të cilat janë; zanoret dhe bashkëtingëlloret.*

Si shembull marrim;

SHTIR, VESHTIR, VSHTIR. FSHTIR, PESHTIR, të gjitha këto fjalë nuk janë të njëjta, secila bart kuptime të veçanta, të cilat i sqaruam, me fjalët PLLUG, LLUG, LUG, PLUG, FLUQ, VELUG,....,etj.

Prej nga;

LUG/SHTIR

PLUG/PSHTIR

VLUG/VSHTIR

FLUG/FSHTIR

*E na ju flugem mas tuj përcjell sikur era e malit.*

*Ne vlugun e punës na nali ni za i egër.*

*E leshum Pllugun me bani LUG t'shkurt n'toke qe uji me ece ma shpejt.*

Po ashtu vazhdojmë me përgjithësimin

LAK/LLAK

PLAK/PLLAQ

FLAK/FLLAK

VLAK/VLLAK

VALAK/VALLAK

T'FILAK/T'FILLAK

...,etj.

LESHT

PLESHT

VLESHT/VELESHT

FLESHT/FELESHT

Mandej kemi;

**P'lis, P'las, P'les, P'lus, P'los, P'les, P'leas, P'lous,...** por edhe **P(zanore)L(zanore)**

**F'lis, F'las, F'les, F'lus, F'los, F'les, F'leas, F'lous,...** por edhe **F(zanore)L(zanore)**

**K'lis, K'las, K'les, K'lus, K'los, K'les, K'leas, K'lous,...** por edhe **K(zanore)L(zanore)**

**V'lis, V'las, V'les, V'lus, V'los, V'les, V'leas, V'lous,... por edhe V(zanore)L(zanore)**

**G'lis, G'las, G'les, G'lus, G'los, G'les, G'leas, G'lous,...**

**M'lis, M'las, M'les, M'lus, M'los, M'les, M'leas, M'lous,... por edhe M(zanore)L(zanore)**

, e kështu me radhë lexuesi duhet ta përgjithësoj për të gjitha rastet tjera,.....  
Të shkojmë ma tutje duke marr LAS, shumësi i L është LL, prej nga kemi LLAS, Pellazg, dhe dallimin me PELLAZG. Nga PELLAZG që na jep PE'LLAZG ku pjesa LLAZ e kemi shtjelluar si gjësend/gjesen të lan LA që shtrihen në formë vargore ashtu me përhapje zigzage paralele AZ, prej nga kemi LLAZ, kurse pjesa G na jep GJA në trajtën G e cila G mund të jetë çdo send, pra gjësend i përberë nga materia ose hapësira e cila ka formën e dal përmbi sipërfaqen e tokës. Edhe vete toka është GE, ose GAJA GEJA GEA sepse është e tillë në krahasim me hapësirën në kozmos.

Si rrjedhim PELLAZG na jep Një gjësend të shpërndarë në tokë dhe që janë të afërt njeri me tjetrin. Kështu emri Pellazge merr trajta të ndryshme, Ashtu si PELLEG që ja pej kuptimi nga me të ndryshme, Pej LLOG/LLUG/LLIG LLEG por ehe ELLEG. Kurse pjesa AZG jep gjë të zgatun, ashtu PELLASG na hep formën LLAS e cila dallon nga LLAZ sepse nuk kemi LA- si paralele e zgatun ose kemi le LA-nje shtjellore që diku e kanë ni pikë boshtore, që shikohet krejt ajo lanje e përhapje e sasisë ASG, ku ASG ASHG na jep ASGJE, ku mohimi vjen nga mungesa ndërmjet S dhe GJ që është SGJ kurse kur mei zanore na jep sasinë me të madh që është A SA GJA. Por në përgjithësi kallëzon e përshkruan gjësendin të përhapur si shtjelle, që formon nje tansi me pikë diku si qendër. POLLOG= po, i jep pamje LLOGut në trajtë të caktuar në krahasim me PO PELLEG = po, i jep pamje LLEGut në trajtë të caktuar në krahasim me PE POLLUG= po, i jep pamje LLUGut në trajtë të caktuar në krahasim me PO PULLUG = po, i jep pamje LLUGut në trajtë të caktuar në krahasim me PU

PILLIG= po, i jep pamje LLIGut në trajtë të caktuar në krahasim me PI,.... logjikisht përgjithësohet duke i ndërlidh me kuptimin e fjalëve PO, PE, PI, PU, PY,....,etj., t cilat kuptime i kemi sqaruar përgjatë librit.

Nga kjo përfundojmë se FLAK na jep përshkrimin pikë për pikë të gjësendit të asaj formë që quhet LAK. Kurse PLAK na jep përshkrimin e pikës ku fillon forma e quajtur LAK, në të vërtetë na jep edhe shpejtësinë nga momenti që fillon pjesa e quajtur LAK, në trajtën PLAK. Kurse VLAK, e shpjegon natyrën lëvizëse të tanë asaj e cila e shkakton ose e vuni/vuri formën-gjësendin LAK.



Toponimet si; VLAK/VALLAK/VLLAK veç e përshkruajnë reliefin në formën e Lakut të cilat e përshkruan VALET në formën Si LAK. Kështu VAL+LAK kemi VALAK, VLLAK, VLAK, VLAKA, ku VLLAK/VLAK përshkruan reliefin në formën e lakut etj.

## **LIBRI 15**

## VJET/VIT

JET quhet jetëgjatësia e njeriut, dhe kjo përbehet nga J+ET, ku pjesa ET na jep gjetësin fizike. Nga figura e mëposhtme distancën - largësinë nga Pika 1 ku gjendet sistemi krahasues kryesor, pra, ku gjendet fjalëformuesi (folësi, këqyrësi), dhe pika 2 ku gjendet kufini (***KU=KA FI-FU NI=NU ose UN=IN. Pra Kufini= KA FUN, dëshmon se fjala Kufiri i pranuar në gjuhën letrare në thelb nuk ka kuptim***) i shtrirjes se asaj distance, e cila paraqet kuptimin e përmbajtjen e tingullit T, dhe tregohet pika e shtrirjes numër 2

Kemi;

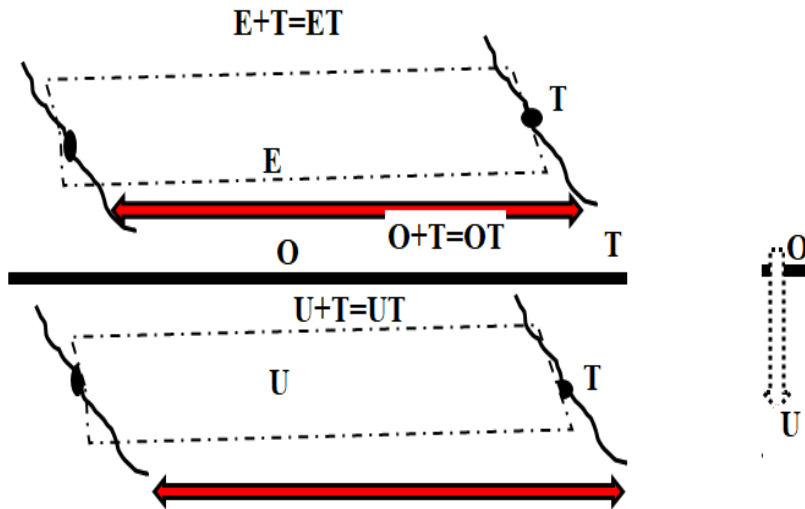

Nga kemi  
 $A+T=AT$   
 $E+T=ET$   
 $U+T=UT$   
 $O+T=OT$   
 $I+T=IT$   
 $Y+T=YT$   
 $EA+T=EAT$

.....

Kështu nga tingulli V, për të cilën kemi folur gjanësisht kemi; ET ku J paraqet levizjen nga kemi I Et pra I ET do të thotë N'i gat'si/ gjatësi

ET, prej nga kemi IET, kur ajo përshkohet në lëvizje kemi JET, pra I shndërrohet J, ashtu J është në të vërtet I por në lëvizje, në shkumje, (prej të cilës rrjedh fjala Shkum) etj.

Prej nga kemi I+ET, prej nga kemi I=J, duke marre IET=JET, por dallimi qëndron në atë se I kthehet në lëvizje dhe behët J.

Nga V(**JET**) =VJET, ku na ep përshkrimin e ET si JET, ashtu duke e përshkruar ekzistence e gjësendit në hapësirën me shtrimje ET. Prej nga kemi JET. Kurse kur themi MET na jep përshkrimin tjetër të qenunit në ET, pra nuk na jep lëvizjen JET ose në formën e lëvizjes VJET, por na jep vetëm ANen (**anEN, bart kuptimin ANA NU, por NUmja bëhet në EN, e cila e ka renitjen e gashme me UN=EN**) tjetër e cila është ME/MA=MAN,...ET=MET, e cila e përshkruan hapësirën ku gjendet gjësendi, frymori i caktuar, ku shtrihet prej nga kemi MET.

Kështu V

A	E	I	O	U	Y
AT	ET	IT	OT	UT	YT
IAT	IET	ÍT	IOT	IUT	IYT
JAT	JET	JIT	JOT	JUT	JYT
VJAT	VJET	VIT	VJOT	VJUT	VJYT
VAT	VET	VIT	VOT	VUT	VYT
GAT	GET	GIT	GOT	GUT	GYT
MAT	MET	MIT	MOT	MUT	MYT
NAT	NET	NIT	NOT	NUT	NYT
BAT	BET	BIT	BOT	BUT	BYT
LAT	LET	LIT	LOT	LUT	LYT
SHAT	SHET	SHIT	SHOT	SHUT	SHYT
RAT	RET	RIT	ROT	RUT	RYT

## VURMAK

Fjala e përdorur VURMAK, përshkruan punën e madhe ose mbingarkesën, zorin, dhunën fizike, vështirësinë, është fjalë e përbërë prej; VUR MA KA, dhe na ep VUR MAK , pra pjesa MAK donë të thotë MAKKA, e na jep formën e Kalume të *Majtjes*, por edhe gjenjen vazhduese nga e kalumja /*ka lumja, pra ka rrjedhje nga lumja*/ dhe vazhdon të jetë e atillë.

Nga VUR përshkruan kuptimin e njëjtë me fjalën VAR, por tash Varja nuk është në A, por Varja është në U në thellësi, nër/n'r/nën sipërfaqe

prej nga kemi VUR=VAR MAK, pra MAKA VAR, ose MAJKA diçka në pozitën e VARUN/Varur teposhte, përmys/përmbys, si e përshkruan fjala VUR (me kuptimin e njëjtë VAR, veç se kjo Varje ka ndodh në hapësirën në sipërfaqen e gjësendit, pra në U). Rrjedhimisht VURMAK, ka kuptimin VAR MAJKA, ose MA KA VAR, duke MAJT diçka i Varun ose i VAR nga MAJTJA, ose gjësendi, njeriu apo gjini me kuptimin; VAR MAKA, ose MAKA VAR, duke gjen VAR MAKA, VAR MAKA/VURMAKA.

## KUFINI ose KUFIRI

*KU=KA FI-FU NI=NU ose UN=IN. Pra Kufini= KA FUN dëshmon .se fjala; KUFIRI në gjuhën letrare në thelb nuk merr kuptim*

## Shtjellimet GAR/GIR/GUR,...dhe GAN/GIN/GUN,...

<b>Ga</b>	<b>Gja</b>
<b>Gu</b>	<b>Gju</b>
<b>Go</b>	<b>Gjo</b>
<b>Ge</b>	<b>Gje</b>
<b>Gi</b>	<b>Gji</b>
<b>Gy</b>	<b>Gjy</b>
<b>Gea</b>	<b>Gjea</b>
<b>Gae</b>	<b>Gjae</b>
<b>Gue</b>	<b>Gjue</b>
<b>Gio</b>	<b>Gjio</b>
<b>Goi</b>	<b>Gjoi</b>

Dhe kështu me Radhë /DHA RA ose RA DHA me u Dhan RA-mja/ në përthurje me zanore të shumta si G (zanore) dhe shumësin e G ku është edhe GJ (zanore). Kur kemi bashkëtingëlloren e vetme, gjithmonë vlen edhe e kundërta, pra (zanore) G dhe (zanore)GJ, kështu (zanore)G=G(zanore) dhe (zanore)GJ = GJ(zanore).  
Pra për nga kuptimi vlen (zanore)G, dhe është e njëjtë me G(zanore), por tregon vetëm kahun e shikimit dhe krahasimit nga pika krahasuese ku gjendet folësi/këqyrësi

*Pra, (zanore)G=G(zanore), dhe (zanore)GJ=GJ(zanore)*

Kemi;

<b>aG</b>	<b>aGj</b>
<b>uG</b>	<b>uGju</b>
<b>oG</b>	<b>oGjo</b>
<b>eG</b>	<b>eGje</b>
<b>iG</b>	<b>iGji</b>
<b>yG</b>	<b>yGjy</b>
<b>eaG</b>	<b>eaGj</b>
<b>aeG</b>	<b>aeGj</b>
<b>ueG</b>	<b>ueGj</b>
<b>ioG</b>	<b>ioGj</b>
<b>oiG</b>	<b>oiGj</b>

Dhe kështu me Radhe në përthurje me zanore të shumta si G (zanore) dhe shumësin e G përafrohet me GJ (zanore). Pra ka pas shumës të tillë në kohët më të lashta, në fillim të krijimit të gjuhës. Kur kemi bashkëtingëllore e vetme, gjithmonë vlen edhe e kundërta, pra  $(zanore)G$  dhe  $(zanore)GJ$ , kështu  $(zanore)G=G(zanore)$  dhe  $(zanore)GJ = GJ(zanore)$ .

Pra për nga kuptimi vlen  $(zanore)G$ , ku është e njëjtë me  $G(zanore)$ , por tregojnë vetëm kahun e shikimit dhe krahasimit nga pika krahasuese ku gjendet folësi/këqyre-si.

<b>Gar</b>	<b>Gjar</b>
<b>Gur</b>	<b>Gjur</b>
<b>Gor</b>	<b>Gjor</b>
<b>Gir-</b>	<b>Gjir</b>
<b>Ger</b>	<b>Gjer</b>
<b>Gyr</b>	<b>Gjyr</b>
<b>Gear</b>	<b>`gjear</b>
<b>Guer</b>	<b>Gjuer</b>

<b>Gior</b>	<b>Gjior</b>
E kështu me radhë, në përthurje me e dy/tre zanoret tjera (zanore)G(zanore)R(zanore)	

<b>Gan</b>	<b>Gjan</b>
<b>Gon</b>	<b>Gjon</b>
<b>Gin</b>	<b>Gjin</b>
<b>Gen</b>	<b>Gjen</b>
<b>Gyn</b>	<b>Gjyn</b>
<b>Gun</b>	<b>Gjun</b>
<b>Gean</b>	<b>Gjean</b>
<b>Guen</b>	<b>Gjuen</b>
<b>Gion</b>	<b>Gjion</b>
..., etj, kështu me radhe n'përputhje me dy e tri zanore tjera me (zanore)G(zanore)N(zanore)	

## **GJIRI**

Kur themi Gjiri, n'rkuptohet/nënkuptohet, si ngritje në IR të pjesës GJI, të dukurisë të cilën e ka shkaktua formën ose mushjen e hapësirë zakonisht gjësënd i lëngët ashtu si tamli në gjinin e gruas. Kështu Gji mund të kuptohet si formë gjinit, e cila shpesh nuk na intereson përmasat e saj në hapësirë. Kurse Gjiri na jep pamjen e ngjitjes përpjetë të sipërfaqes përmbledhur me fjalën IR. Prej Gji+IR=GJIRI, si ngritje në RI, pasi RI=IR, janë në kuptim e njëjta fjalë, veç se IR na jep pamjen e kahut, të veprimit të ngritjes së sipërfaqes menohet/mendohet me fjalën IR/RI.

*Natyrisht kemi sqaruar në hollësi format; Gji/Gja/Gju/GJe/Gjea/GJua/GJo/GJy, ... janë shumëse të fjalës Gi/Ga/Gu/Ge/Gea/Gua/GO/Gy,...., të njëjtat kuptimi e bájñ edhe iGj/aGj/uGj/eGJ/AeGj/uaGJ/oGJ/yGJ,...., si edhe Ig/Ag/Ug/Eg/Eag/Uag/Og/Yg,....,etj.*

## **TRANU/TRAN/T'RAN**

Trenu/Tranu, dalin nga fjalët T'ranu/T'renu. Me gjithësi T're+nu na jep pamjen e Ramjes/Remje, pra gjësënd i cili bije nga nalt'sia.

T'ranu, pra i Ranum, i cili s'mun të qoj barren e ran ose i cili asht Ranu nga Menja, i ka ra Menja poshtë, T'ranu.

## **LIBRI 16**



## RUM/RIM/RAM/REM/ROM/RYM/REAM/ROIM,...

Mas shqyrtimit të hollësishëm për kuptimet e fjalëve RU /RI /RA /RE /RO /RY /REA /ROE, të cilat u krijuan në fillet e krijimit të gjuhës tone, dhe në të vërtetë kishim të bëjmë me përshkrimin e formave, filloje dhe krijimi i fjalëve, me bashkimin e këtyre fjalëzave të rujtun gjanesisht në format elementare në hapësirën e Kosovës - Dardanes, si qendër me e lashtë e kësaj gjuhë. në vazhdim gjanesisht kemi dhanë po ashtu edhe shpjegimet e hollësishme për fjalët; UM/ IM/ AM/ EM/ OM/ YM/ EAM/ OIM,... dhe MU/MI/Ma/ME/MO/MY/MAE/MOI,.. Kështu fjala RUM, përbehet nga dy fjalë, RU dhe UM, prej nga RU, ka kuptimin e Rujtjes, ashtu si përdoret edhe sot, do të thotë nuk kemi mundësi tjetër, përveç ta pranojmë, se fjala RU do të thotë me RUJT, në Kosovë/Dardani ruhet e përdoret gjan'sisht fjala RO, prej nga kemi fjalitë;

***No RO se mas po t'xajn prit***

***Ja kam nu RO se shiu i fortë po vjen masi po fryn Jugu.***

Por, kemi; RI, RY, RE, REA, RIU, RA, ...etj.

Nga kemi edhe fjalët

KA+RO=KRO/KAR/KRA

KI+RI=KRI/KIR/KRI

Dallimi ndërmjet KRI dhe KIR, del nga dallimi ndërmjet RI dhe IR, ashtu siç e kemi dallimin ndërmjet KRA dhe KAR, i cili del nga ndryshimi ndërmjet RA dhe AR, kështu RA përfarohet me RI dhe AR me IR, dhe nga kjo del dallimi dhe ngjashmëri/gjashmëria; KAR me KIR, KUR, KER, KYR, KOR, KEAR, ...etj. nga kjo nxjerrim dallimet dhe ngjashmerit ndërmjete fjalëve, të cilat lexuesi/lezuesi i përgjithëson

AR/RA	IR/RI	UR/RU	OR/RO	ER/RE	YR/RY
KAR/KR A	KIR/KR I	KUR/KR U	KOR/KR O	KER/KR E	KYR/KR Y
GAR/GR A	GIR/GR I	GUR/GR U	GOR/GR O	GER/GR E	GYR/GR Y
VAR/VR A	VIR/VR I	VUR/VR U	VORVR O	VER/VR E	VYR/VR Y
SHAR/S HRA	SHIR/S HRI	SHUR/S HRU	SHOR/S HRO	SHER/S HRE	SHYR/S HRY
MAR/MR A	MIR/M RI	MUR/MR U	MOR/MR O	MER/MR E	MYR/MR Y
BAR/BR A	BIR/BR I	BUR/BR U	BOR/BR O	BER/BR E	BYR/BR Y

TAR/TR A	TIR/TRI	TUR/TR U	TOR/TR O	TER/TR E	TYR/TR Y
DAR/DR A	DIR/DR I	DUR/DR U	DOR/DR O	DER/DR E	DYR/DR Y
NAR/NR A	NIR/NR I	NUR/NR U	NOR/NR O	NER/NR E	NYR/NR Y
,....,etj.					

Mjafton t'i krahasojmë fjalët në tabelën e mësipërme dhe të kuptojmë ndërtimin e fjalëve nga fjalëzat dhe të njëjtën kohë të kuptojmë ndryshimin dhe kuptimet e përbashkëta. Shembull marrim; **BIR me BRI, BOR me BRO, BAR me BRA, BUR me BRU, BAR me BRA,...etj.** Prej nga vijmë në përfundim se krijuesit e gjuhës shqipe, në fillet e krijimit të saj, përqendroheshin në shpjegimin e formave.

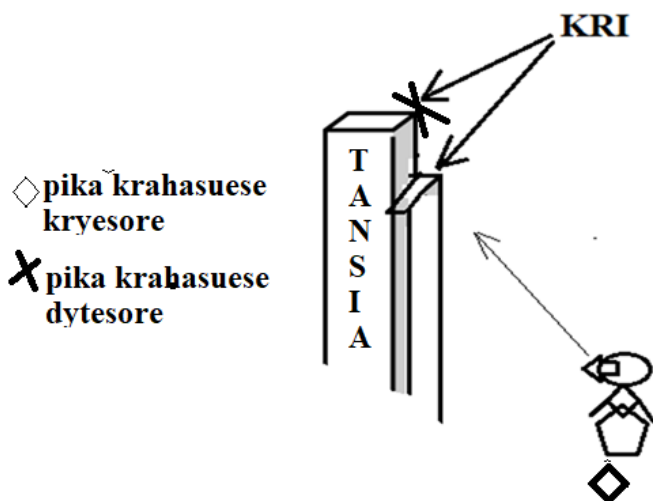

## **KNAq/KNAqun/Knata/laKNA**

Kur themi *Kna/qun* (*Knaqur po ashtu përcjell kuptim, megjithatë prapashitesa (zanore)R*, në gjuhën letrare dhe t'folmen e Jugut, nuk ka rast të përgjithshëm. Megjithatë *Knaqur*, pjesa *QUR* është e formës *QIr*, na jep një *QI*-tje sipërfaqësore me trashësi të caktuar të sipërfaqes *UR*, e

*cila vije nga brendia/mrenia U e trupit, duke e mësy sipërfaqen e trupit, si vije ndarëse me pjesën e jashtme. Vërejtje; prapashtesat dhe zevensimi/zëvendësimi R me N, në pak raste paraqitet i kuptueshëm, në shumicën e rasteve është Çformim, ose deformim, pra . Kuptohet, fare lehtë se për këtë ka le edhe emni UR, përshkruan levizjen nga mren'sia në sipërfaqe, prej nga kemi URT, SHkUrt=përafrohet me Shum+ Kurt, KURt=KA URT=KA UR), përbëhet nga fjalë AK/KA+AN/NA+AQ/QA+UN/NU, prej nga KA+NA=KNA, KU kna paraqet dhanie me shprehjen Na, pra dhënie prej AN-ës në anën tjetër të caktuar, prej nga KNA, shpreh kahun sipas fjalës NA, si formë e veçantë e saj është KNa, sikur kemi të mshefun pjesën KAH NA, ose KA ANA, KAH A NA , e cila ndrydhet në formën KNA. Kurse pjesa QUN është e të njëjtën formë QIN (QITJE). KAH A NA e QUNE/qin=KNAQUN.*

Cili është dallimi ndërmjet KNA dhe KAN, KSI dhe KASI/KASA/KUSI/KESI/KOSI/KOSA/bretKOSA/KOSOVA (KA SOVA/SHOVA/COVA)

Për të shtjelluar të gjithë do të merrte shumë hapësirë deri në monotoni, duke krijuar ndërlikime, megjithatë ta marrim rastin KNA/KAN e ngjashme sikur fjala GRU dhe GUR, e në thelb përshkruanë formën e gjësendit, materies, kohës dhe hapësirës. Ta këqyrim njëherë KN

## **DIKUN**

DIKUN, kjo fjalë ka kuptimin bazë DA KAN (pra, DA nga pjesa KA/KAN, da nga ajo e cila përfshin ka.), në kuptimin jo ka n'da, por nga pjesa KAN e cila shpreh pronësinë ose pasjen KA, KAN, KAM, KASH, pra DA pjesën KA, ku DI është në kuptimin DA, dhe KA, KAn ka kuptimin në formën KU, KUN prej nga kemi DA KAN=DI KUN, kështu s'do menu shumë se fjala DIKU dhe DAKA kanë kuptimin në baza të njëjta, kurse KU është trajtë e fjalës KA, ashtu si KUN me fjalën KAN

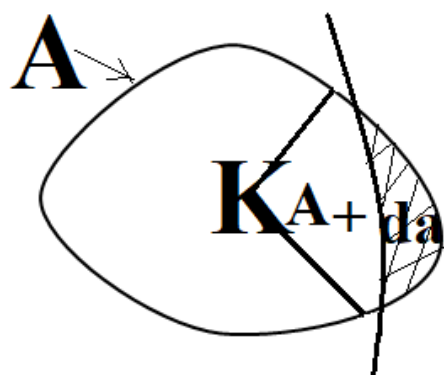

**DIKU (DI+KU)**

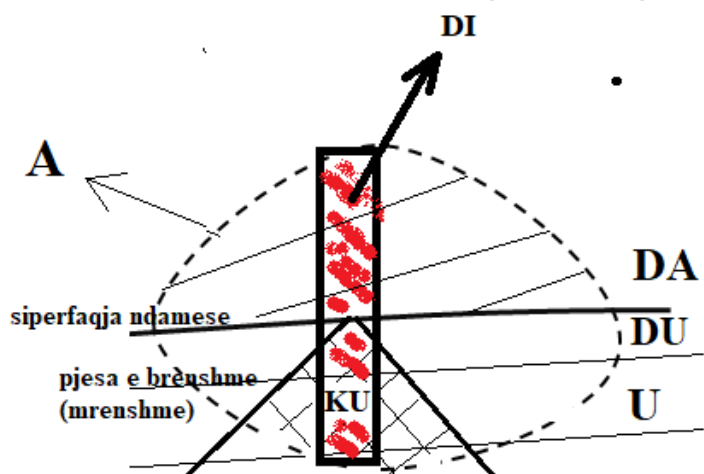

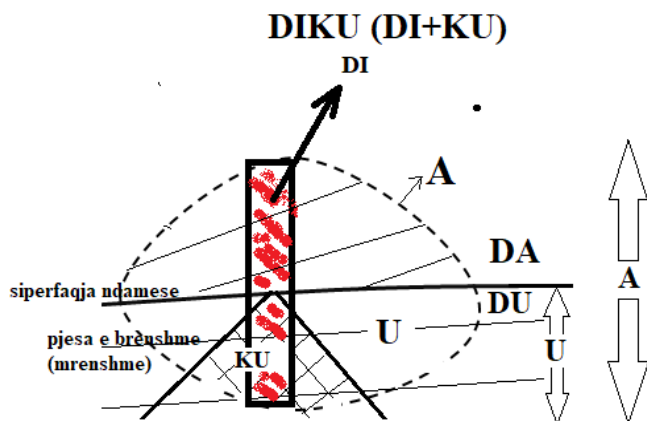

Gjatësinë

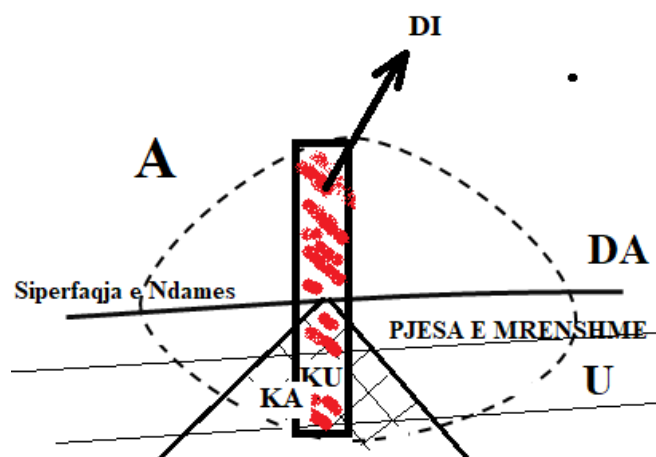

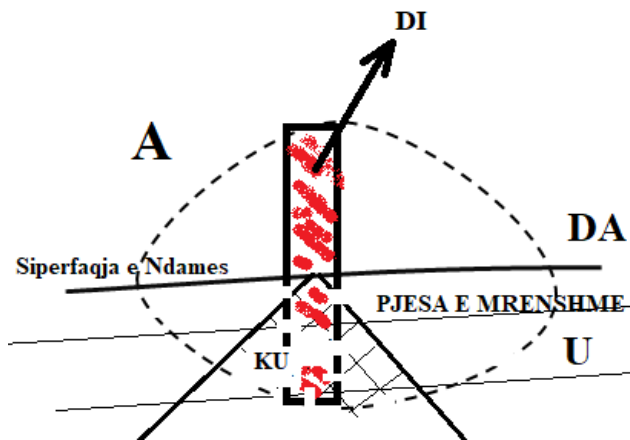

Dallimi ndërmjet DIKA/DIKU e cila përfshin formën me gjatësi por jo me trashësi, si dhe DAK, dhe DAKA, e cila përshkruan hapësirën me të gjer. Por gjithmonë KU gjendet në brendësin e gjësëndin, trupit, kurse KA gjendet në hapësirën mbi sipërfaqe.

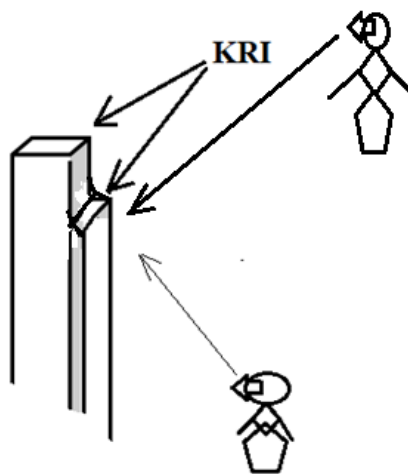

**~Trashësia e objektit/gjesenit,... n'krahësim me gjat'sin asht e paperfillshme**

Ashtu si KRI kemi fjalën KRO/KRU e cila shpjegon dukurin e (n)damjes nga tansia.

KA/KI,..+ RU=KRU (Mungesa e zanores nermjet K dhe R, formon shprehje t're qe pershkruan ndamjen, si forme e vecant e rrjedhjes, nga pjesa e rjuttun, formon nje lloje ndamje KR,KRA,KRE,KRO,.....)

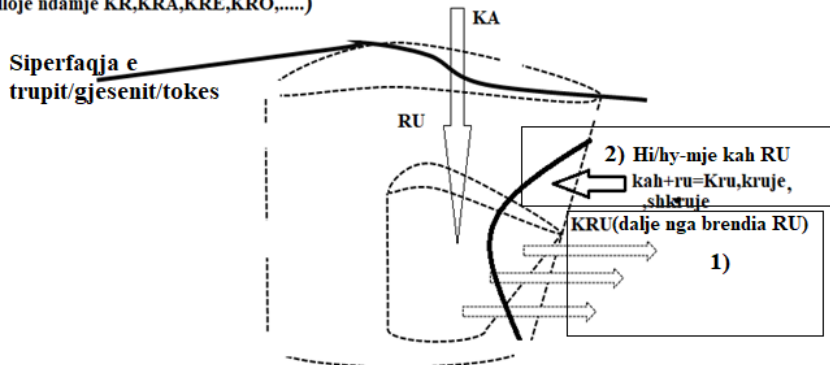

Lexuesi duhet të kuptoj se të gjitha fjalët me KR(), K()R, përshkruajnë ndamje të veçantë të materies/gjësëndit nga tan'sia tjetër. Pra e përshkruan pjesën e dallueshme nga pjesa tjetër. Në të njëjtën mënyrë kemi VR(zanore) dhe V(zanore), me veçorit e veta të ndamjes nga gjësëndit ose me drejt me than të nxanjes, të rrjedhjes në hapësirën e caktuar të gjësëndit përmbi gjësëndin tjetër ose afër tij, ose e cila rrjedh nëpër te. Kjo ndarje është me veti tjera, siç është GR (zanore), G(zanore)R, si edhe shumësi GJR dhe kjo e bën këtë pjesë të ndërtimit të fjalëve në gjuhën shqipe, shumë me rendësi/ranesi.

Nuk duhet të harrojmë, se veti krejt tjera bart përshkrimi i hapësirës së një pjesë të gjësëndit ose materies dhe hapësirës siç janë FR(zanore), F(zanore)R.

Rasti përgjithshme për të gjitha këto fjalë, e përshkruajnë në mënyrë të veçantë të ndamjes se materies, shpejtësinë e ndodhjes se tyre, dhe manifestimet e veçanta, të materies në kohë dhe hapësirë, kanë diçka shumë të përbashkët; dhe kjo është se forma **Bashkëtingëllorja (zanore)R** na jep pamjen e formës, si të kryer, e cila ka ndodh, dhe kam marr formën e caktuar. Kurse Bashkëtingëllorja + R(zanore) e përshkruan pikë për pikë formën e gjësëndit/dukurisë dhe manifestimit të lëvizjes se materies, duke treguar se ajo nodh pikë për pike, dhe mund të jetë duke ndodh ende derisa folësi flet, nuk është kryer, pra nuk ka marr fund, nuk është përshkruar tanësisht formimi e krijimit. Si shembull kemi; VRA e cila vazhdon të behet, si formë e përfunduar VAR, ose FRA nodh derisa behet FAR, ose GRU e cila ndodh ose mund të ndodh dhe është në lëvizje derisa kthehet në formën përfundimtar e cila është GUR, ose KRA e cila ndodh, është e tillë derisa kthehet në formën KAR.

Gjithmonë kur një fjalë përfundon me zanore, siç e kemi rastin SHKO, na jep pamje e dukurisë e cila mund të vazhdon ende dhe nuk ka

përfunduar, kurse kur themi SHOK, është një dukuri e cila ka ndodh dhe gjasat kryerjes së dukurisë/formës e gjësendit, ose ka marr formën/trajtën përfundimtare. Lexuesi asnjëherë nuk duhet të harroj se forma e trupit përcakton dukurin e cila zhvillohet sidomos levizjen e cila mund të ndodh në te. Kështu kemi fjalën GLA e cila ndryshon nga fjala GAL, ashtu si KLE e cila ndryshon nga KEL, po aq sa ndryshon fjala VLA nga VAL, dhe GRU nga GUR, pra kjo dukuri në shqipe është ligj dhe jo rastësi. Ta marrim fjalën GLA e ta skicojmë, fjalë e cila përshkruan formën dhe përmbledhet në kuptim me fjalinë GJA E LAN, ose GA LA, prej të cilave kemi fjalët VGLA, ka kuptimin VOGLA, pra VU GJA në Lanie.

### GLA



GLAT/GLANZ/GLAC/BAGLA

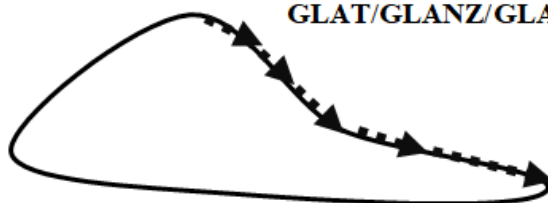



GLORI/GLAR/ GJA E  
LAR/G=GJ E LART/GLORIT

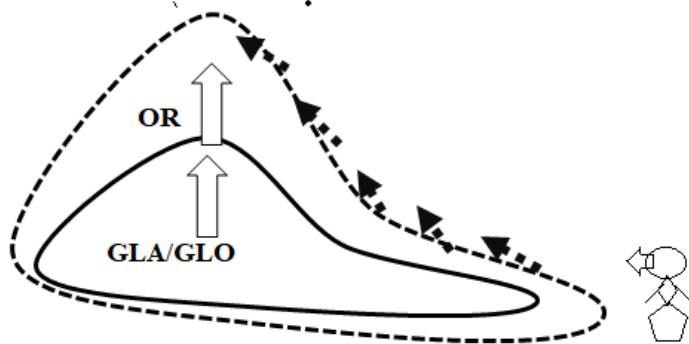

GR(zanore) përshkruan pikë për pikë dhe ndodh, vepron në ndodhjen e G()R, kështu G(zanore)R është formë e kryer, dhe ka përshkruar dhe nuk nodh gjë ma shumë, kurse GR() është ende në veprim, rreptësisë se lëvizjes e kohëzgjatjes se asaj livritje (lw vri/vra/vru/vro,...), dhe nuk dihet kufini dej ku mund të shkoj, në krijimin e ndamjes ose dallimit nga tanësia. Shembull, kemi GRU/GUR, GRA/GAR, GRE/GER, ...etj.

**Kjo vlen njëjtë për të gjitha forma tjera;**

*F(zanore)R dhe FR(zanore)*

*V(zanore)R dhe VR(zanore)*

*K(zanore)R dhe KR(zanore)*

*M(zanore)R dhe MR(zanore)*

*D(zanore)R dhe DR(zanore)*

*G(zanore)R dhe GR(zanore)*

*P(zanore)R dhe PR(zanore),...,etj.*

**Shënim:**

*Vendos/Venos/venosne venosne (venos, pre VU NOS=NO në sasinë OS)/vendosur jo simas rregullit të përgjithshëm të guhes shype.*

## Koha e kalume

Vazhdimisht kemi thane në sqarimet tona se n'guhen shype, me U, përshkruhet pjesa nën/nër sipërfaqe, të gjësendit/gjësendit, trupit, hapsines t'caktume dhe nër sipërfaqe të tokës, ose në sipërfaqet LUGore, ose në format RU, dhe U, megjithatë ky ligj përgjithësohet shpesh edhe në kohë. N'atë mënyrë koha e kalume, parashikohet si kohë n' hapësirë nër sipërfaqen ku gjenet folësi/shikuesi/.Ashtu sikur kjo kohë e kalume të ishte gjësend nër sipërfaqen e nje trupi/gjësendi tjetër, sikur asht në mrensi, sikur koha e kalume nuk ka marr fund, ajo ekziston si dukuni/gjesen/gjësend e cila nodh, zhvillohet në brendi (*Shënim; shiko me poshtë*) ose në hapësirën e panjohur për ne, por e cila rrjedh, ngjan edhe asht, duke jetu dej në kohën e ardhme, pra jo veç në t'kalumen dhe të tashmen por edhe n't'ardhmen. Pra, asht habi e madhe, sesi njeriu i lasht e ka trajtuar dhe shpjeguar fiziken dhe dukunin e kohës se kalum, ngjarjes e cila ka nodh në t'kalumen, ajo ekziston dhe asht bashkëpjesëmarrëse, dhe ndikon si pjesë pandame e të tashmes dhe e të ardhmes. Natyrisht ky përshkrim është në përputhje me përkufizimit bashkëkohore të fizikes. Megjithatë tingulli gjithëpërfshirës është A, dhe shpesh për të kalumen ose të ardhmen e cila gjendet/gjenet shumë larg përdoret me shumë E. Kurse për të kalumen ose të ardhmen e nodhie/nudhie/nidhie/nedhie/na dha,ana dha,... e cila zhvillohet/zvillohe/zvallohet/za,zi,zo,...+va,vu, vi,...+all,ill,oll,ull, yll, eall,+at/hat,et/het,...

**Shënim:** *M'ren=ku ren, do të nisen sikur rena rena dryp në fellesi, nga fjala ran, pa ra an, tuj ra nga an ose në an. Bren kemi fjalën Ba ren nga Bar an, nga Ba nga ra në an, ku do të thotë BA RA AN, n 'formën Ba/B Ra/Re dhe AN/EN, prej nga kemi BREN, nga kemi fjalinë Bren miza hekur. Hekur=EKUR=IKUR ku kemi IK nga forma HEK nga pjesa e brenshme/mrenshme, e cila vije nga fell'sia dej në sipërfaqen e trupit/gjësendit. Megjithatë kemi HEKUR kemi EKUR/EKAR/HEKAR/HEKRI/HOKRA/,..., shpjegohet si KUR=KOR=KAR,...pra KORE në formën KUR, si fortës si KORE ku buron/BUR=BA UR, nga mrenesia e gjësendit, e trupit. të dy shpjegimet për emrin/EMNIN/EMNON kanë kuptim, edhe si HEK nga UR, pre e HEKUN ose e marrun, e cila vjen nga Mrenesia/Brendsia/Brenesia UR, por edhe si E KORES, E KURES, HE KURES, HEKUR, shkurt e trup, fjalët janë formu nga fjalëzat me kuptim dhe lidhshmëria/lidhshmenia, e tyne na japin shumë kuptime, e në thelb përshkruajnë dukurin në mënyrë t'plot, e t 'shumë anshme*

Duhet të përmënim ni t 'vërtetë, në Jug shumica e fjalëve përfundojnë me R, pra me UR/ER/AR/IR/OR/UAR,...etj., në të vërtetë jo gjithherë janë forma të rregullta dhe në venin e duhun.

**Shemull** kemi, gëzuar me kuptimin, dhe fluturu, por jo edhe Shkuar, Vendosur,...et., sepse format por UR/ER/AR/IR/OR/UAR gjithmonë flasin për ngritje përpjetë, nga funi/fundi në lartësi, n 'koftë hapësira e gjendur/gjetun/gjenun perfuni sistemit ose pikës krahasuese ku gjenet folësi/kqyrësi i dukurisë/dukunis, por edhe permi kësaj pike/sistemi krahasuesi.

Kështu kur themi Shkuar, ndodh në shumicën e kohës në sipërfaqen e tokës, ajo e merr formën e SHKUME,(prej nga u krijue fjala SHKUME/SHKUMB prej nga del shpjegimi fizike i dukunis/dokani/dekunis/dakunas/.....,me domethënie shkon=SHU/SHI/SHO,...+KA AN/KU UN/KE EN,...) pra, rrjedh dhe mahet në sipërfaqen e tokës, ose kudo qoftë (kudo koftë) në hapësirë. **Shënim:** E SHKUNE (prej nga u krijua fjala SHKUNE=SHKUNDE, dhe

**Shënim:** Kemi thane se KL/K(zanore)L, .. pra çdo përhurje e këtyre dy bashkëtingëlloreve, paraqet KaLim,KaLum, Ka LOM, KaLEM, ...qe paraqet KALIM ecje përshkrim, e cila formohet nga fjalët KA LA/KA AL, KI LI/KI LI, dhe përhuret me zanore tjera na jep edhe formën, dhe kuptimin themelore e cila fjala KALO përbëhet nga fjalia e thjesht KA LO/KA LON/KA LAN, pra ecja përbëhet/perbaht/perbehet,... nga LANJA e formës, LON/LIN/LON/LEN/LYN,...etj. Kjo na jep shpjegimin fizike, KALO përbëhet tu e LO=LA=LAN=LON,...kamben/kamen/kemen nga një pikë në tjetrën. Kështu edhe fjala KALEM, ku merret se është fjalë arabe ose samite nga guhet e lindjes, duket tepër dyshues, pasi në Shqipe ka bazë shumë përmbledhës (PER MLEDH/M'LEDH/M'LIDH/M'LODH/,...) me domethënie KALEM ka KA LAMJE, KA LANJE, në formën KA LEM, pra shkrimi përbëhet nga KALIM i formën KALEM, ku LEHet/LAHET/LYHET,...ngjyra në flet.

Masanej edhe fjala e sllavëve të jugut, ku GUR *mëno-mana-man-mun-het*,... si KAMEN mund të jetë dal nga Shypja në formën KA MAN, pra KAMA, KA MAJTJT, pra per*man* diçka m'rena, ashtu si fjala KAMEN/KAMAN/KOMAN, ,..., Natyrisht emni/emani në Shipni KOMANI do të thotë KA MAN në kuptimin KA MAN pra MANKA, ose MAN diçka të veçantë ose është i dallum për gjësendin të cilin e man, e cila *mun* të jetë; Uji, Bjeshk, Lugina,...etj.

Ka MAN

KA MUN

KO MAN

KA MEN

LE MAN

LE MON

MON NUN

,..., etj.

Por edhe

MARU= MA RU

KARU= KA RU

LARU= LA RU

MA RI= MARI

,..., etj.

Ne kuptimin KA MAN

KA MEN

KA MUN

KA MON

,...qe n'rkupton/nërkupton/nënkupton se diçka Man për mrena/me  
rena.

**sipërfaqja e menume, nermjet te tashmes dhe te tashmes +t'ardhmes**

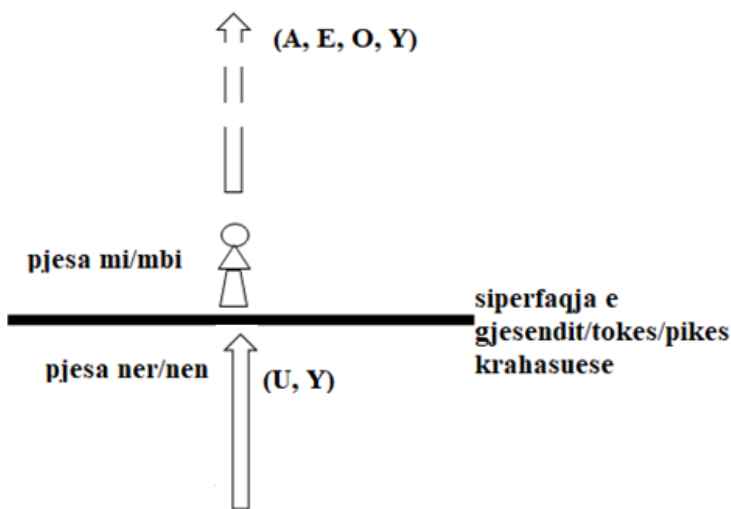
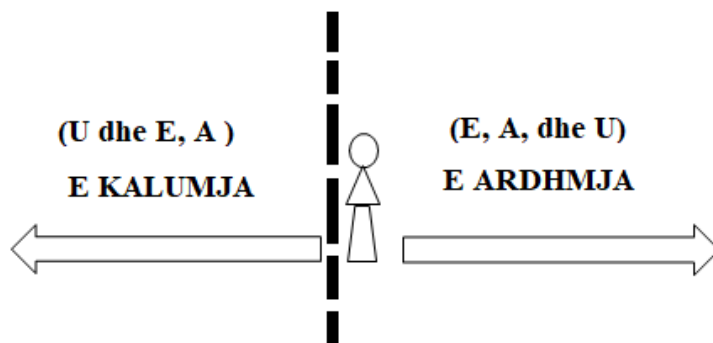

**Shënime:**

*Shpesh hapësirën fizike (gjësendin) të cilën e kemi kalua (shënim; Kullu, Kallu, kaloj, kulloj, klaj, kalaj,... të gjitha me kuptim Kaloj prej KA LA ,...etj.) me këmbë ose përshkruar në formimin e fjalës interpretohen/shtjellohen sikur të kishim kryer në kohën e kaluar.*

*Koha dhe hapësira në gjuhën tone janë të lidhura ngushtë, dhe sistemi krahasues ose pika kyçe është truni i njeriut, krijuesi dhe përpunuesi i fjalëve, mirëpo në rastin e përgjithshëm në e marrim personin i cili qëndron në sipërfaqen e tokës. Pra, sipërfaqja e tokës paraqitet si sistem-pika krahasues kryesore prej (p'rej, pej/pi/po,...+re, ku re parqet sipërfaqen e cila ngritët dej n'RE, ngjitet ose m'syn shumë me përpara*

*sesa mjedis rrethues ku gjendet baza e formës e quajtur RE. Lexuesi duhet ta përgjithësoj për të gjitha rastet; prij=p'ri, proj/projshem=p'rojshem/roj, pruj=p'ruj,....etj.) nga krijohen fjalët në raport me këtë sipërfaqe. Kështu fjalët përmbajtëse të U, në shumicën e rasteve flasin poshtë ose në nivelin e trunit të njeriut ose sipërfaqes së tokës.*

*Pra. kjo pozitë e cila gjendet nën kryet e njeriut ose në sipërfaqen e tokës, paraqitet si kohë e kaluar kur flasim për dukurit ku përcaktuesi kryesore i saj është koha, ora kur flasim për të shkuarën.*

*Shembull i thjeshtë, marrim (Ma ARRIM, me arrim, me rrim =mrrim);*

*AJO O SHKU=nodhi në të kalumen, theksi bije mi U*

***HAJT SHKO=nodh në të ardhmen theksi bije mi O.***

***Shënim 1 :***

*HAJT+SHKO=HASHKO, emërim për personin i cili e hup kohën kot.*

***Shënim 2 :***

*Nga AR kemi V\*AR, prej nga VAR, kemi LEVORE=LE VAR, QEVERI=QE VAR,*

*....*

*Nga RA kemi V\*RA, prej nga VRA, kemi; LIVRI=LI/LE VRI, MAVRI=MA VRI, VRIT, VRAT, VRUt, VRUg, VRAs, VRAnt,...QAREV, AQAREV, nga A QA REVE, prej kur RAVA, RIVA; RYVA,....etj.*



## **LIBRI 17**



## EMNAT E SHPENIMIT

### HARABEL

Emni HARABEL përbëhet nga HARE bel, ku pjesa HARE është shtjelluar shumë here përgjatë librit, duke u nis nga AR, HARE, HARE BAN, (*fjala HERE ka le si lëvizja (LEVI/LAVA/LLAVA+IZ) e ERES, i bije livritje ERE, formohet fjala HERE, shumë here, do here, disa HERE, ...kurse fjala DISA u krijua nga DA prej SA, pra DA në formën DI nga Sasi SI/SA ose AS/IS, ...etj.*), kurse fjala BEL del nga fjala BE si zvogwlim, ashtu njejte GO/GOM/GON/GJO/GJON/GJOM/ ...GJOL/GOL/..., me të njëjtën logjik BA/BAN/BAL dhe BEL, ku pjesa BE=BA na flet për pozitën, nal'sin në hapësirë dhe mënyrën e lanjes/lënies, e veçimit nga objektet/gjësendet tjera, të BE në formën BEL. Krejtësisht BEL lidhet me kuptimin BA, dhe kjo bamje është formuar ose e LA (e lan) në trajtën LE e cila është EL, ku bashkimi BA=BE dhe LE=EL, na jep BEL, i bije si BAL pra në formën BeL e cila do të thotë BA diçka më goje, më za. Nga kjo na jep diçka të vogël ashtu GE, behet GEL VE në formën VO+GEL=VOGEL, në të njëjtën logjike na ep bamje në formën BE por e cila është BEL tash në kuptimin BA gjësend të vogël. Kështu HARABEL=HARE BE LE, BE HARE duke e Len/LAN atë duke e hedhun/hedhur (*krijohen nga E DHUN=E DHAN= E DHEN, në trajtën qe përshkruan shpejtësinë e veprimin e befasishëm H, si HE DHAN= HE DHEN= HE DHUN nga HEDHEN, HEDHUN, HEDHAN, HEDHIN, ... por në të folmen e jugut nuk e merr kuptimin e tillë sepse kemi DHUR; DHER; DHIR, ...etj.*) atë, masi (m'asi)/pasi (p'asi) ai asht zog.

#### Shënim:

*LIVRIT=LI+VRIT, prej nga kemi  
LI=LA=LU=LO=LY=LE=LEA, ...  
VRI=VRA=VRU=VRE=VRIT=VRAT=VRUT=VRET, ... prej nga kemi  
VRA=VRI, ...na përshkruan veprimin drejt krijimit t 'formës VAR nëpërmjet  
VRA, dhe VIR nëpërmjet VRI, ... Lexuesi duhet të lexoj pjesët kur  
përshkruhen gjerësisht kuptimi i këtyre fjalëve.*

## ZOGU/(GU'ZO=GZO)

Kurse kur themi ZOG e kundërta e saj, për shkak të simetrisë, kemi GOZ, kështu ZOGU na jep pamjen ZA=ZO, pra ban ZA ose lëshon=EL në formën LE, LE ZO, Len ZO, LEN ZONIN/ZANIN, por atë Za e GUN/GJUN e hedh si GU, si Gjësënd të formës GU e cila hedhet si ZA por është GJA e ZONIT/ZANIT, prej nga merr formën ZO+GU=ZO NGO, ZO (KAN)GA= pra, edhe fjala KANGA na jep KAN=QAN, por edhe KAN=KA, GJA, pra KANN GA=GJA për të thane, duke tregua (TE RE GUA=GJUA, t'RE GJUAN, GJA të RE, në formën TREGUA). Krejt e kuptueshme për lexuesin ZOGU do të thotë ZO=ZA GU, ku GU si trajtë e fjalës GJU, ku fjala GJU kuptohet si GJU si formë GU por edhe GJUJT si formë GUJIT. Kështu ZOGU e ZA GJUN=ZAGJUN=ZAGUN=ZAGJUN.

Pra, GU do të thotë po ashtu GJU në kuptimin e foljes GJUI. Në Veri, e gjanësisht në Kosovë përdoret vetëm GU. Duke e t'hollua kuptimin e fjalës ZOGU, na kujtohet fjala GEZOHU (GJE ZOHU), GEZOJ, GEZO (GJE ZOJ), pothuajse simetrike me e fjalën GEZO/ZOGU, ku në Kosovë/Dardani kemi trajtën më të lasht (G)'ZO na jep GJA e ZONI, del nga Zani, pra përshkruan dukurin elementare, kur njeriu Gëzohet do të thotë e hedh zanin dhe del si G (GA/GJA) e zanit, ZO i cili jep G ose G=Gja Pej ZO-nit. Kështu GEZohet kemi G+ZOHET, ku ZO+HET e përshkruan, udhëtimin (*i paramenum=pej'ar'am'en'num; si shtrirje e gjësëndit, si zhvendosje për zgati*)e Zanit në largësi (*pra. përhapjen në hapësirën tri përmasash*), në formën Z të GJA-se G, prej nga kemi Zgatje/Gzatj/Gzotje/Gzotj,..., Gëzohet, pra, G+ZO+ HET=ET.

Gëzohu/Gzou në të vërtetë përshkruan Gjesein/gjësëndin e dal n 'trajtën Z, /për të cilën kemi dhënë shpjegime të mjaftueshme për domethënien e kësaj fjalë/, e cila GJA përdridhet, më zhvendosje, e cila është lëvizje në mënyrë gjatësore/gatesore dhe përhapet.

Vijmë në përfundim se; GZOHU do të thotë GJU ZA, ku gjuajtja (*GJU AT-je*) vije në rendin e parë, si veprim me i dukshëm, kurse ZOGU, në rendin e parë vije ZA e mandej gjuajtja ose nxjerra. Këqyre vizatimin e mëposhtëm, ku Gjësëndi G me veprimin e dukurisë Z, merr formën GZ ose ZG. Parafytyro kur gjësëndit G i jepet ZET/XET, N'xetit dhe ai shkrihet , zihet/Zit dhe merr formën e lakesave të tilla përbrenda trupit të tij, sipas veprimit të Z.

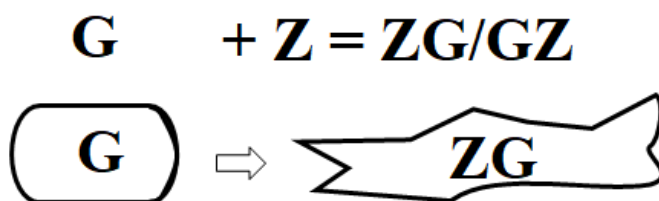

## DET

*DET, do të thotë DA+nga ET, pra Largësitë ET e DA=Dame në trajtën DE, nga na jep DE+ET=DET.*

## Dallëndyshe

Emrin e këtij Shpénimit e kuptojmë shumë thjesht, tash më metodën tone, më të cilën logjike e krijua guha Shype, mija vite ma par.

Prej nga kemi; **DALLEN** DYSHE, duke marr fjalën DALLO'n'DYSHE, pra DALLON nga shpenimi (Shpen nume) dhe krijesat tjera, sepse KA DYSHE diçka/gjësend në trupin e sajë, prej nga e dimë se DALLON më bishtin dhe krahët e saj formojnë DYSHEN.

S'do menu shumë, fjala DALLEN DYSHE do të thotë DALLON N'DYSHE, ose DALLON në DYSHEN, ku DALLO(NN=shkrihen në N)N'DYSHE, e cila kuptohet se është krijuar si bashkim i dy fjalëve DALLON N'DYSHE.

## Skifter

SKIFTER, ku pjesa e parë SKI=SHKI=SHKO+FTER, prej nga SKI është formë e fjalës SHKO, kurse TER përforcohet më tingull, F, është FTER, ku F tregon përshkrimin e tërë asaj t' quajtur TER. FTER na jep rreptësinë e ngjitjes nëpër hapësirën ER, nga pika-kufini T, ku kemi T'ER, ku përshkruhet shumë shpejt më fjalën FTER. Në të vërtetë fjala TR, përfarohet më fjalën TURI, kështu TR është lloji TURI i shtyptë ose TAR/TIR/TER/TOR/TYR,....,etj., përshkruan përmasa të ndryshme të këtij 'TUR-ini'

## Shpen/Shpend

*Përbëhet nga fjala PEN e cila është formë e fjalës PE+EN, ashtu PA+AN, PU+UN, PI+IN, etj.*

*Nga SHPEN kemi SH(ume) P'enjes, pra, gjësendi EN-et, por tash në format e paprituna (tuna=T'ana, paprituna/papritana/papritne), siç është fjala P'en, shumë PE' E EN=SHPEN.*

*Ne Kosovë/Dardani thuhet: shumë PE EN TRUPIN TAN POSHT E NALT, prej nga SHUM+PE+EN=SH+PE'EN=SHPEN. Si rrjedhim ngat; PEN/PUN/PIN/PON/PAN/PYN/PEAN/,... të formuar nga P'EN/P'UN/P'IN/P'ON/P'AN/P'YN/P'EAN/,..., prej nga marrim EN/UN/IN/ON/AN/YN/EAN/,..., për të cilat kemi folur gjerësisht përgjatë librit.*

## Dren

*DR/D-zanor-R/ DR-zanore, na përshkruan vend- rrjedhjen, vendi e n'damjes nga tan'sia, ku n'damja nodh nëpërmes rrjedhjes se gjësendit/materies, në formën DA +RE=DRE, DA+RU=DRU, DA RI=DRI, DA+RO=DRO, DA REN, ku marrim DREN. Përgjithësojmë DA+RAN=DRAN, DRANE, DA+RUN=DRUN, DA +RON=DRON, .... Besoj të gjitha këto fjala janë të njohura për lexuesit, dhe do ta këtë shumë më të qartë kuptimin e tyne/tyre.*

## Shotë

*Përshkruan formën e gjësendit të përhapur pse të krijuar në mënyrë shtjellore. Kemi Fjalën SHOT dhe simetrike më të, është TOSH, kështu TOSH përshkruan njeriun për nga mendja bosh, ose më mendime të pshtjella/pej,po,pi,....,+shtjelle/ prej nga ai nuk nxjerr kurrë përfundime. Kemi SHOT/SHUT/SHIT/SHAT,... na tregojnë zhvendosjen e sasisë së gjësendit/materies në distancat-largësitë OT/UT/IT/AT,.... Nga kjo kuptojmë se fjala gjermane SCHUT përdoret për materialin, b'rllogun/bërlllokun e cila mendoj nuk është e drejt të quhet kështu/ e largum nga prishja e ndërtesës ka bazë nga gjuha shqipe. Po ashtu e përdorim fjalën SHUT në shqipe, ashtu dikush të Hesht, ose të Shun.*

*Shembull:*

*Ai e kish kryet Tosh, Ménen TOSH, dhe ndërlidhet më kuptimin bazë të fjalës OSH në format; KO+OSH, T'OSH, BO+OSH,...etj. SHOT dhe TOSH po ashtu në bazë përshkruajnë formën e krijuar të gjësendit nga përhapje Shtjellore ose pshtjellore/pshtjellume /pe,pi,pej,..+shtjellës/ deri në gjetësin ose përmasën OT/TO, ku OT=TO. Nga kjo kemi edhe TOS=SOT, TOC=COT, TUC=CUT,....,etj.*

## **Fllanza**

Kemi përshkrimin ANZA, pra AN ZA, përshkrimi i tille si AN e cila ban ZA, me siguri nga zukatja/zakatja e tyre(tyne). LA ANZA, LLA ANZA, FLLA\*ANZA. Kemi *N'ZA ish kanë tuj kajt, A NZA EMNI I TIJ,..*, etj.

Ku , FLLA, përshkruan LANJE të shpejt të si LA; LLA; FLLA veti qe ja jep fjala F, për gjerat me kohëzgjatje të shkurt, ose me ndodhje të furishme, Prej nga kemi FLLADI, ku F=DA, kemi DALL(A)DI.

Nga kjo kemi LLADI, prej F=V fitojmë FLLADI=VLLADI.

Fjala ZA përcjell shumë kuptime, megjithatë kuptimin bazë e ka lëvizje gjatësore paralele e shumë gjësendeve duke formuar tufë, tansi.

Nga kjo kemi ANZA, AN qe levizj si ZA, ose NA e Zanut, etj.

Mirëpo këtë bazë e ka FLLA(D)ANZA, LLANZA, LA NZA, pra u krijua si ANZA, ...etj. Megjithatë në mund Të përshkruajmë mundësin hollësisht, si më poshtë.

FLLANZA-t e kanë vetin, ashtu rrinë bashkë n'tufa, dhe fluturimin e kanë Të tremun (trembur) me ZA, të veçantë, si ANZA, por edhe me tepër si FLLA(D)NZA, ose si VALLANZA, FALLANZA, F'LLANZA. Ky është kuptimi i drejt i emnit Thëllëza (përfarim jo me kuptim si Thell N'za, ose Za i Thellë, shpjegim i cili nuk është bindes) , e cila merr kuptim veç në gegnishte.

Emni FLLANZA / LLANZA/LANZA/ LA'N'Z/na përshkruan LANjen në formën e shumësit LLAN kurse kjo Lanie bëhet e veçantë në shumësin LLAN si FLLAN, na jep Lanje të shpejt, ose përshkrim i Shpejt i LANjes e cila është LLANJE. Por Tingulli F na tregon përshkrimin e shpejt e më furi (F'UR, ku përshkruhet më shpejtësi hapësira, ku ajo ngritët në mënyrë sipërfaqësore UR, nga brendia/mrenia dej=daj në lartësinë UR) të hapësirës. Nga kjo LANja në trajtën LLANJE e përshkruan më shpejtësi FLLAN/FLAN e cila na jep lanjen sipas veçorive nga fjala/f+ala F, bëhet nga lëvizje më Z, e cila është FLLANZ/FLLANZA, kështu kemi LëviZje gjatësore Z, ku shpeni i qujtun më emnin FLLANZA është përshkrim i LANjes në formën FLLANje, e cila bahet më zhvendosje (gjatësore) gatsore Z, në format FLLANZ=F+IIAN ZA=LLANZA=LLA/LA +ANZA. Nga kjo kuptojmë edhe domethënia ANZA me kuptimin AN Z, pra ku

AN merr levizjen zhvendosjen sipas vetive të Z. Si rrjedhim kemi ANZ, ku ZAN, të cilat përshkruajnë rolin shumë të madh të zhvendosjes Z në AN si ZAN, dhe rolin dytësore të AN-es tek ANZ. Megjithatë me bashkimi e fjalëve NU dhe ZA ose UN dhe ZA na epen veçori krejt tjera dalluese me fjalët në shqyrtim/*Shum Qyr, ku fjala SHQYRTIM=SH+QYR+T'IM, pra, të QYR-esh diçka në imtësi, ose QYRESH=SHQYRE, ku pjesa SHQY, nerlidhet me SHKY ashtu si shumë Q i njëjësit K, prej nga kemi ShKYMJE hapësinore si QYRJE, në kuptimin SHkrytet ose Largohet, pra QYTET si QIRJE/QYREJ/QORJE,...., QURJE/QURG,....e gjësendit/*

Kështu FLLANZ e merr kuptim FLLA=FLA=LA N'Z. E dimë nga (*shënim: NGA do të thotë NU GJA, pra pej NI GJA-GAje T'NU kemi NGU i formës NGA=NU GJA nga GJA E NU-me*) shpjegimet e mëparshme, se renditja e tingujve (fjalëve) NZ na jep hyrjen/himjen e gjësendit në Lëvizje-LE VIJ ZJE/zhvendosjen gjatësore/gatesore Z, kështu kemi; N'zu, N'ze, N'za. N'Zeh, N'xeht, N'gro'ht, etj. Atëherë vijmë në përfundim se LLANZA na jep LA N'Z duke na dhënë levizjen, Lanjen e trupit t 'vet. *Shpeni e hedh-gjuan vetën në Levizjen në trajtën NE+Z=N'Z=N'ZA, FLANZA/FLLANZA (LEVIZ=LAV'IZ, ose LLAVIZ ose FLLAVIZ=FLLAN'Z, kemi edhe FJALZA=JALZA=ALZA=LA'ZA=LE'ZE, etj.).*

## Bletë

BA e LET=BLET. Blete po ashtu përshkruan formën e veçantë të Lanjes, në trajtën **Let**, prej nga kemi **BA LET e cila** do të thotë BLET. Emni i historianit të njohur MARIN, për të cilën e kemi shqyrtuar shumë here, ndërsa mbiemri do të thotë BARLET, me kuptimin BAR LET, ose BAR I LET. Megjithatë BAR shpesh në lashtësi nuk mund ta ketë kuptimin vetëm BAR, por mund ta ketë kuptimin shumë më të përgjithshëm, si BA AR, në kuptimin e rritjes dhe BA-mjes se punëve të mira, ose ngritjes dhe rritjes së vazhdueshme. Mos të harrojmë( *vete fjala Harrojm=Arrojm= del nga ARR pra gjësendi në këtë rast kujtesa futet në Arr , në hapësirën e kufizuar, prej nga nuk ka shtrimje dhe kështu asht e gjymtume*. të njëjtën kuptim kemi nga Vorrojm/Varrim /Vorr /Verr,...., me kuptimin e Vu-mjes /Ve-njes në hapësirën/hapsinën e ngushtuar Arr/Orr/Err, etj.), kur e cekim RRITJE, kjo fjalë del nga Kuptimi RRA/RRA ,...por tash në trajtën RRI na jep zgjanimin/zganimin daljen e gjësendit/materies, pse jo edhe trupit të njeriut, nga hapësira ( gjithmonë për hapësirën nw tri përmasa) e kufizuar, duke u zgjanu, përhapë, por tash jo në hapësirën A, por në hapësirën Cilindrike **I**, e cila na i jep përmasat e trupit të njeriut, në krahasim më

gjerësin/gjan'sin, gjatësia e tij është më e madhe dhe ma e dokshme, prej nga kemi RRIT, na jep RRI ashti sikur RRA (pra kur rrehet/rrahet bos i materialit/gjësendit dhe ai zgjanohet, rritet nga forca e ramjes) gjësendin po tash, zgjatimi/zgjanimi nuk bahet në hapësirën e madhe A, ose në hapësirën nën/n'r sipërfaqe ose në mreni/brendi të gjësendit trupit/tokës etj., por bahet nëpër hapësirën cilindrik e shpreh tingulli-fjala **I**, prej nga kemi RRI, si edhe RRI+IT, pra RRI ashtu si RRE/RRA hapet gjësendit nëpër atë vëllimore i rrethuar me sipërfaqen cilindrike **I**, ku gjatësia është shumë më e madhe sesa

Gjerësia/Gjanesia. Si rrjedhim (**RRJE DHAM, RRE ku E =JE, dhe DHIM=DHAM, pjesa DHIM ka kuptimin DHAM por tash nëpërmes një bire/vrime, ose gypi, apo më përgjithshëm nëpërmes vëllimit cilindrik ose gjatësia e gjësendit (manej edhe vëllim i zbrazët/bosh) ku është shumë më e madhe sesa Gjanesia**) nga IRR, ku gjëseni është/á/Ash/Asht i futur në vëllim të ngushtë, fillon procesi i zgjanimi, ose ma drejt (*n'rejt*) të themi Zgjatimit/Zgatjes/Zgatimit, është RRI, ashtu sikur tek fjala ARR, si veprimi i hapjes/përhapjes së gjësendit, pra i kundërt i mbledhjes i cili është RRA, RRAH, RREH, RRE,....,etj.

ARR/ERR/URR/IRR/ORR/YRR,...

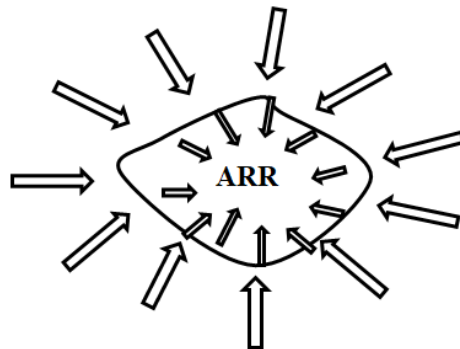

RRA/RRE/RRI/RRU/RRO/RRY,...

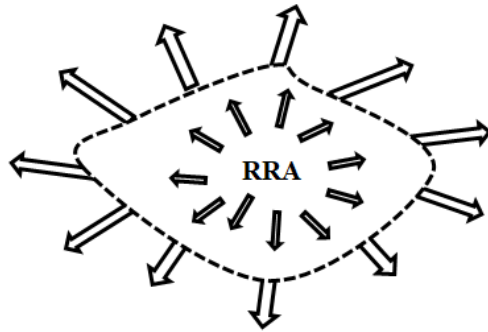

Nga IRR, fillon e del gjesendi/gjeseni  
nepermjet veprimit RRI/RRIT



## Flutur – a

LU=FLU, LA=FLA=FALTAR/FLUTUR, ku FLU'T'UR.  
FLATER/FLUTUR/FLOTER/ FLITER/ LUTUR/  
LATER/LITER/LOTER



## DEM:

Dem shkurtimisht lidhet më fjalën DA+AM, në kuptimin DEM do të thotë i DAM, pra i DAM ose i posaçëm nga tufa e gjáve/kafshëve shtëpiake. Krejt e natyrshme se pse më këtë emër u emnuan edhe djemtë/djem/djelmoqa/djel'menia (djel është shumës i Djalë, kurse Menia ka kuptimin MN, do të thotë MAN. Nga Djel'mnia do të thotë DJEL MAN) në Kosovë.

Megjithatë vjet fjala DJEM ka kuptimin të DAM, pra të veçantë, ose thjesht të Dam nga të tjerët, të dallueshëm/dalueshem del nga dal/djal/djall, ..., i cili del e gjinet/gjindet gjithkund/çdo kund.

## ASTRIT/PETRIT

Em'ni ASTRIT, sipas të gjitha shpjegimeve, na jep shumësin e S i cili është SH, prej nga kemi ASTRIT= duke marr trajtën e sotme ASHT+ T'RIT (ashtu si PE/Pej/...'T'RIT), pra ASHT (ng)RIT, na jep kuptimin ASHT RIT pra (nu gja/ga=ng)RIT , do të thotë ngritët në lartësinë/naltesin RI në gjatësinë thikë përpjete të formës **I**, në largësinë- distancën - gjatësinë vertikale IT, prej nga kemi RIT, duke na dhanë emrin e shpenit, ASTRIT si ASHTRIT, pop se jo edhe A SHTRIT, tekas fundja kjo është kombinatorika e gjuhës tone, duke krijuar shumësin e kuptimeve mrena një fjala të vetme. Lexuesit I metët/mbetet të zgjanoj/zgjeroj shpjegimet e përgjithësime tona për raste të fjalëve edhe mënyra e krijimit të fjalëve të gjuhës tone, për të gjitha rastet tjera. Si vërtetim I kuptimit të emrit ASTRIT kemi Petrit, do të thotë PEj/pe/pi/p T'RIT, ku pjesën të RIT , del nga përshkrimi I takon T' RITES, kurse Pej në trajtën P e shpreh krahasimin e pikës më të lartë ose pikë krahasuese prej nga ky shpen RITET në kuptimin NG=NJE GJA RITTE= në trajtën e lashtë NGRITET.

Megjithatë fjala Astrit ka kuptimin; A SHTRIT, pra, (është) A Shtrit-ë. *Kuptimi i vërtetë merret nga forma, vetit e dukurisë/gjësëndit për të cilën përdoret fjala, si edhe varet nga koha në të cilën është krijuar fjala. Si rrjedhim, përgjithësojmë, se gjuha është kronologji kohore në të cilën janë krijuar fjalët, shpjegimi i saktë i një fjalë shpesh është i pamundur, për arsye se duhet të dihet koha e saktë në të cilën u krijua dhe vetit e gjuhës në atë kohë. Mënyra e renditjes së fjalëve për zgat formimit të fjalisë, nuk ishte gjithmonë e njëjtë, dhe kështu kjo renditje ka ndikuar dy e ma shumë fjalë, të bashkohen duke krijuar fjalën e re, në atë renditje, e cila nuk bashkohen sot. Pra niveli i zhvillimit të gjuhës në atë periudhe kohore. Nga*

kjo vijnë tek ligji, **parimi i papërcaktueshmërisë edhe në gjuhë**, ku udhëtimi në kohë është i pamundur, nga rrjedh pamundësia të dimë saktësisht kuptimin e ndonjë (n'DA nJe, ku NJE është në thelb N'I=I). Disa fjalë janë të ndërtuar në atë mënyrë, nga renditja e tillë e fjalëzave shpesh na epin dy e më shumë kuptime, siç janë; Astrit, ose VESH, TESH, ASHT, KASHT, LET, VET, VJET,..., të cilat mund të përcjellin dy e më shumë kuptime, dhe përcaktimi i sakte për një kuptim të saj, mund na bien në gabim, megjithatë mund të përafrojmë dhe ashtu të kuptojmë bazën kuptimore të fjalës në shqyrtim. Në nuk mund të udhëtojmë në kohë, dhe të dimë saktësisht shkakun e formimit të një fjalë dhe formimin e një toponimi, por mund të përcaktojmë kuptimin bazë, duke e krahasuar, më pamjen, formën levizjen ose gjendjen në të cilën është gjësëndi, dukuria e caktuar, duke hek (t'er hek, t'an hek) po ashtu paralele nga logjika e formimit të përgjithshëm të fjalëve në gjuhën tonë. Guha e vjetër shqipe pra shtrati i lashtësisë së saj, dhe bazën sesi janë krijuar ato, mund ta marrim sot në Kosovë. Kosova asht një rrjedh e gjalle për të gjetur burimin e gjuhës së lashtë, dhe ajo na qon jo në Jug, Por na gjon në drejtim të Serbisë Rumanisë së sotme, Bullgarisë, dhe Hungarisë. Kur flasim prej nga erdh gjuha shqipe, gjithmonë duhet të cekur kohën, ajo kishte shtrimje të gjane, dhe versioni i saj i lashtë u kthi në hapsinën e caktuar U, ndoshta kishte ndodh zhvillim duke e ndryshuar atë. Diçka mund të jetë e sigurt, gjuha shqipe e versionit Gegnishtes së stome nxuni tanësisht Ballkanin e Jugut, duke ardhun nga Veriu, nga rrjedha e Lumit Danub, rreth periudhës 5000 deri 6000 para Krishtit, dhe ajo e pushtoj Lindjen e Mesme, duke mësy në drejtim të Afganistanit e Indisë, në periudhën 3000-2000 para Krishtit, dhe mandej filloj tkurrja e madhe, e cila nuk ka përfunduar as sot. Tregimi se Persishtja ka ndikuar në gjuhët e Ballkanit, është i pavërtetë, në të vërtetë Lindja e Mesme në pjesën më të madhe të këtyre 8000 viteve të fundit ishte **n'r/nën/nër** ndikimin e Popujve të Ballkanit, përkatësisht Evropës së Jugut, treguesit e fundit ishin Perandorit e Ballkanit, ishte Perandori e popujve Ilirike, Perandoria Romake, Perandoria Bizantine, përfshin gati një periudhe prej 2000 viteve, janë mire të dokumentuar. Në këto përfundime vijnë nga toponimet në Lindjen e Mesme, të cilat sa më larg në kohë, aq më shumë toponimet e atij vendi kanë lidhje me gjuhën shqipe, por kjo nuk nodh vetëm në Lindje, por kjo ndodh edhe në Perëndim. Kështu gjuhët Semite, dhe gjuhët Kelte dhe paraKelte janë fuqizua njëkohësisht në Perëndim ashtu si edhe në Lindje në dam të gjuhëve të cilat ishin në familjen e gjuhës shqipe.

Diçka është e sigurt në kohëzgjatjen prej 3000-2000 para Krishtit kemi pasur lëvizje nga Veriu në drejtim të Jugut t'Ballkanit dhe Lindjes së Mesme. Nga kjo mësymja e Dorjaneve në drejtim të Jugut është e lidhun

*ngushtë më shfaqjen e versionit të Gegnishtes në Lindjen e Mesme dhe zgjanimin e gjuhës shqipe. Mendoj se Gegnishtja është lidhur ngushtë më Dorjanët, dhe emri DORJAN nga renditja DRN, është asgjë tjetër përveç shkurtim i emrit DARDAN më renditje të bashkëtingëlloreve DR(D)N, kështu DARDANet janë DORJANET.*

*Nga krahasimi kemi; DRN=DORJAN, DRDN=DARDAN,..*

*Pjesa DAR dhe DOR në shqipe kanë kuptim të njëjtë, dhe në të vërtetë janë të njëjtat fjalë, këtë e shohim nga afria në të gjitha fjalët ku A dhe O, janë tinguj të cilët ndërrohen njëra më tjetrën. në të vërtetë O praqet hapsinen e afërt më njeriun, pra më folësin/këqyresin veneruesin e dukurisë, e përshkruan dukurin, kurse A është ma gjithë përfshirës dhe shumë më e madhe nga përmasat. Kur e themi një fjalë më O, na jep kuptimin se folësi gjendet në atë pike të hapësirës, dukurin/gjësëndin e përshkruar mund ta prek, ose mund ta shkel më këmbë. Kurse kur themi fjalën më A, shpesh na jepen përmasat, ku folësi, mund ta shoh gjësëndin por nuk mund gjithherë ta prek dhe ta shkel më këmbë atë. Kështu HAbin(HABIN=A BIN =A BAN) kur e shprehim shpesh njeriu e shpreh më A, dhe jo më O, dhe më O shprehen habit më ta vogla dhe më A më të mëdha.*

*Emnat DARJAN/DORJAN/DORDAN/DARDAN janë emna të njëjtë, dhe ketë e shohim edhe nga toponimet dhe emnat e njerëzve ndërliidhen më Dorjanet dhe Dardant që në të vërtetë janë i njëjti popull.*

Shembull kemi Latinet, Grekët e lasht dhe Hebrenjtë e lasht, të tri këto u shfaqen në Evropë, pothuajse në të njëjtën periudhe kohore, dhe të tria u formuan nga përzimja më para popujt të cilët flisnin gjuhët e afërta me gjuhën e sotme shqipe, të folmes Gegnishte. Dhe kjo shfaqje e k'tyne popujve ishte ndoshta jo gjithmonë si pushtuesi por si refugjat, përgjatë pedatjeve / **pej da tjeve=pej da t'vij/** të caktuara; ekonomike, politike, ushtarake, neper kohë të popujve. Ardhja e k'tyne/këtyre gjuhëve u ba ngase tkurrja dhe ramja e fuqisë se popujve shqipfolësi ishte e papritur dhe e menjëhershme. Nga zhvillimet dhe shënimet historike sikur kemi një aleance të popujve kundër popujve shqipfolës të cilët kishin nxane Gryken e Bosforit, tokën e rrafshet të Aleksandrisë së *Egjyptit*, dhe rrjedhën e Nilit, Skenari tjetër mund të jetë se në periudha të caktuara, fuqinë e popujve e kanë përcaktuar, shpërhapje e sëmundjeve të ndryshme, ndryshimet e rrepta klimatike, e kanë shtjerr (*ne Kosove, SHTERR=SHTO n'ERR, pra Shtimi futet në ERR=ARR, ashtu sikur kur themi KURR= do të thotë KA n'URR , ku krejt pjesa KA në trajtën KU futet përbrenda në URR,, pra ngjeshët në hapësirën e ngushtë në U, e cila është brenda n' URR*) fuqinë e tyre, ose katastrofat natyrore, për shkak të ndryshimeve klimatike të rrepta.

### **Shënime:**

Në gjermanisht kemi FLUS, përbehet nga LUS, në gjuhën e sotme shqipe kemi LUSH. Kemi; FLOS/FLOSH/LOSH/LUS=FLUS, LOV=FLOV=FLOW, LU =FLU, LU=BLU,...., janë t mjaftueshme ta shtyj lexuesin për të përgjithësuar dhe kuptuar lidhjet më gjuhët tjera, në të vërtet paraqesin rrënjët e tyre në gjuhën shqipe

NILOS=NILO= NU LO na jep emrin e Nilit, ashtu si formohen emrat NALET/NULET/NOLET/,...Kjo na jep përshkrimin e Lanjes NULO/NILI, NU'LOSH ashtu si NI'LOSH ose thjesht NI'LI na jap fjalët LI do të thotë; LO/LA dhe NI na jep NU ose NO, dhe kjo e gjitha për të përshkruar gjatësinë e tij, dhe Numjen e tij. Nuk duhet të largohemi nga mendimi se gjuhët në familje më gjuhët shqipe në kohët shumë të largëta, pra në kohëzgjatje dej 12 000 , e ma andej, janë folur gjerësisht në Egjipt,

Përpjekja për të shpjeguar emrin e NILIT më fjalën Samite AN HAR nuk ka bazë logjike e as gjuhësore. Mandej fjala AN HAR (ne shqipe AN AR, AN E ARET) nuk është samite.

*Shënim:*

1)

*Gjuha shqipe po ashtu është e lidhur ngushtë më gjuhët paraHamitike të Afrikës, të cilat u zhduken ose kanë met si ishuj të vegjël në Afrikën Veriore nga përparimi i gjuhëve Semitike.*

*Këto gjuhë paraHamitike bazën e kishin jo në Afrike por përgjatë detit Mesdhe pra në Evrope e Azi, të cilat në kushte të caktuara u shpërndan. Por, gjithmonë kur flasim për kohë zgatjen kaq të madhe, atëherë jemi duke folur vetëm për mundësit e ndodhjes, të cilat mund ti vërtetoj dej diku zhvillimi i ardhëm i shkencave.*

2)

*n'ryshme (ry/ryshme/nryshk nga ryshk e cila në jep fjalën RYSHK=SHKO në RY, pjesa NDRYSHK mund të shpjegohet si N'DA nga RYSHK, ku ky shpjegim për bashkimin ND nuk është i përgjithshëm në gjuhën shipe dhe ashtu si MB në shumicën e rasteve paraqet ç'formim ose shtrámim nga guha shype, megjithatë këto forma i perman Gjuha letrare).*

### **HAPI**

Tregon Hapjen, e gjejmë në format; AP, FAP, LAP, VAP, RAP, SHAP, GAP, TAP, MAP,....,etj., secila fjalë na jep format e veçanta të AP-jes të cilat marrin vetit e tingujve të parashkruar.

NU e cila fjalë lidhet shumë mire më ku[timin e fjalës shqipe NU, e cila e ndërton pjesë të madhe të gjuhë tone

**UKA**, fjalë e cila është ndërtuese e shumicës se fjalëve shqipe/

Emra tregojnë lidhjen e ngushtë të gjuhës më të lashte të EGJYPTIT më gjuhën Shqipe.

Vete emni Egjypt n'rlakohet më fjalët E GJA E HUPT si E GJE HYPT/YPT, pra e largët ise GJYPT në kuptimin GJE E YPT, ku më fjalën YP GJA është sikur të kthejmë diçka nga largësia, gjësend prej nga nuk mund të kthehem.

Emri Egjypt pavarësisht shumë-kuptimta të shpjegimit, gjithë këto kuptime janë të lidhura ngushtë më gjuhën shqipe, në çdo formë.

E GJY YPT e ep trajtën E GJYTET+ YPT, prej nga përfitojmë fjalën EGJYPT. Emni EGJYPT ndërlidhet po ashtu më ngjyrën e erret të lëkurës e cila ka kuptimin E GJIN T'HUPT ose HYPT, mund të ketë shprehur Ngjyrën e tyne në kuptimin të zi, si GJIN T'YPT, duke i përshkruar si njerëz të largët nga njerëzit e Evropës.

Kështu Egjyp/Egjyp përmbledhet më fjalën po ashtu E GJE HYPT. Megjithatë EGJYP në Kosovë e quajtur EGYPT dej vonë, na jep pamjen e gjësëndin i cili nuk mund të arrihet ose është funi i çdo seni, si E GYP pra EP në trajtën YP/IP GY, si GY ose GJY na përafrohet më gjësëndin i shtrirë në Y, në largësinë në hapësirë dhe kohë e t 'paarritshme. Ky emen po ashtu lidhet më formën, shiko në pjesën ku kemi shpjeguar Gjy'ksin.

## **Delfina**

Vije nga DEL FUN, del nga FUNI i ujit, i detit.

## **Kanarinë**

KA NARIN=KA NERIN, pra është e vlersume (vler shume) (*vler'sime/vler'shume/vlershime*, ) shumë nalt NAR=n'AR, duke jep KA NARIN. Po asht KAN RIN, pjesa RIN, e përshkruan nalt'sin e ngritjes, si themi se gjithçka RINON= RI NON ose NON RI.

## **Rudina**

RU DAN/RUDEN, E DAN dhe RUJtne. Megjithatë Rudina mund të mos jetë fjalë shqipe.

## Gus/Gush

GU=GJU, USH, e cila përshkruan formën e GUSHËS, lidhet ngushtë/ në-nu,...+gushtë / më sasinë e mbledhjes së gjësëndit në formën e GU-nit.

## Bibë

BIBA është trajtë e fjalës, ka të njëjtin kuptim BABA, BIB=BAB=BEB=BOB=BUB pra BUBA del nga brendësi/mrenia, mrenesia/m'rendia, nga U dhe aty në U Bane në formën BU=BA, ku kemi BUBE, po ashtu BIB na jep Kuptimin e gjësëndit nuk banë, nuk jeton dhe nuk vepron(ve PRON=PRIN=PRUN,...) në U por në I, pra në një pjesë të ngritur permi/përmbi tokë, në përputhje më atë çka kemi shpjeguar më pare, dhe kështu fitojmë kuptimin e fjalës BIBA, Kështu të kesh mi-emnin (MA EM+AM NON)është nder, këtë fjalë më se shumti e kanë ruajtur Krishterët rimo katolik. Kështu është kuptimin i fjalës BIBA.

## Taraku

Puna në ara e kësaj kafshe, mund të përafrohet më fjalët Te'ara, del fjala TARAK, në trajtën e shquar TARAKU na jep të ARA KA, pra T'arak, të ARA KA, si ARAK në kuptimin del e rrinë në ara, për të punu ose është prone e ARAK-ut, pra Arak. Pra, merret më ARA dhe punimin e tyre, prej nga marrim T'ARAK, merret si TARAK, TE'ARA KA.

## Punu

**Punu:** ka kuptimin PUN pra më NU në PU, e formuar nga PU UN pse P'UN, ka kuptimin më HI/HY në sipërfaqes këtë na tregon fjala PU, na jep rrjedhjen në drejtim të U, funit të saje, e cila tregon ramjen papritur në U, Kështu PUN na jep Himjen n'r sipërfaqen rrethuese të hap'sins, e cila quhet PU, PUN, PUS, PUSH...etj. Punon: non poshtë në PU, në sipërfaqen rrethuese pra gjithmonë **hin/hyn** mrena/Brenda nër/n'r sipërfaqe, në PU prej nga NON në PU, kemi PU NON).

## **Knusi**

Emri KNUSI përbëhet nga fjala KA NU, në formën të shpjeguar hollësisht NUS/NUC/NUSHI, kështu KANUSHI/KNUSHI/KNUSI. Ky emen/emër del nga kuptimin themelor I fjalës KNO/KNU/KNUSI ku Si përshkruan sasinë e KNUMjes.

## **Pula**

Emni PULA ashet emen (eman) i cili përshkruan e gjësendin; Pej ULES, ose U LE si edhe PU LE, LE PU, pra LAN n'PU, me kuptimin e LANE, pra e krijume, lindun=lan dan=dan nga Lani=lin, do të thotë LE, por e Leme ose e LANE si PU, ku PU përshkruan gjësendin ose sipërfaqen e cila asht nër (*n'r, ku zanorja ndërmjet N dhe R është tingull i veçantë, mundë të gjendet ndërmjet e dhe e pa ze. Thjesht paraqet mungesën e zanores, pra mungesën e hapësirës se gjësendit*) nivelin e hapësirës/sipërfaqes rrethues, pra thjesht emri PUL përshkruan reliefin më të ulte sesa hapësirës/sipërfaqja gjësendi, i cili e rrethon pjesën e quajtur PU. Emni i venit PULA nuk do të thotë se në atë vend janë kultivuar PULAT, ose nga emri PULA, por nga përshkrimi i reliefit. Em'ni PUKA është formë veçori tjetër e emrit PULA, pra, PUKA do të thotë KA PU. Kuptohet nga krejt shpjegimet tona, se emri PUKA shpreh hapësinen (HAP SA NEN=NON=NUN, NON HAP SA, SA HAP NON, AP SA NON, AP SAN ON=ON, EP SANEN, ...etj.) shumë më të vogël sesa KA PU. Krejt e kuptueshëm më bashkimin e pjesës KAPU na jep KAPjen ose hapësirën e mshelt e të cilën shtrihet U ra hapësira në formën e U, si trajtë e shkurt e fjalës UL ose UN.

Dhe krejt e kuptueshme se KAPI na jep hapësirën KAP por tash PI, e cila e jep formën e ngritur të reliefit ku mund të gjenden një apo ma shumë maje të formës se ngritun si thep, ose thepe, të trajtës KAPI. Krejt e kuptueshme, dallojnë më veçorit e anoreve fjalët KAPA, KAPO, KAPY, AKAPY, KEAP, KAOP, ose KOP, etj., edhe pse në bazë përshkruajnë format e njëjtë më ndryshime në lartësi ose forme.

## **Buf**

Emri BUF (ne jug quhet me këtë emër HUTI) është nga e njëjta logjikë me të cilën u krijua fjala BUBA/BUB, por tash BUF ku pjesa UF na jep veçorin e përkohshme, të parëndësishëm të asaj, BA në formën BU. Pra, e cila gjendet në mrenësi (në të vërtetët është MREN'SI) të tokës ose

gjësendit, si BU e jo si BO ose BA ose BE, prej nga kemi BUF. Kemi fjalën BEFi prej nga del fjala BEFASI, sikur na jep fjalën BEFAT=BEFATI=BA FATI por tash BEFASI ku pjesa ASI është sasi e gjësendit, i cili, lëviz dhe ekziston në formën e shtjellës, prej nga kemi Befi në këmbë, si edhe BEFASI= BA+AS=BAS, BAFAS BEFAS, por tash jo në trajtën As por në trajtën e gjatësisë, e cila shtrihet Bamje në formën BE FAS=BE AS=BE ASH=BA ASH=BE FAS, ku AS kemi AT prej nga marrim BE FAT/BA FAT.

Natyrisht pej da AT është gjatësi në fizike/natyre, dhe AS është lëvizje shtjellore e gjësendit në gjatësinë AT (Kosove, Shnerrohet pra shumë =Sh, N'rrohet, por kjo Sh është shtjelle, lëvizje shtjellore asht siç e përshkruan edhe forma e tingullit i shënuar më shenjen S)

Kështu BUF na jep veçorin tjetër të fjalës BU, e cila është thjesht në kuptimin themelor; BA ose BE prej nga kemi BAF, BEF, BUF, pra diçka, i cili bën gjësende (*Kosovë trajta më e lasht GJESENE, pra GJA në sasi SE, i cili EN-et në formën EN*).

## Galë

*Ka kuptimin e GJALL por edhe gjësend i ngritur në këmbë i dal përmbi sipërfaqe si GJA nga forma e vjetër e fjalës GA. Gjithashtu GALE ka kuptimin e lopës e ngjyre të zezë, ose më një shenje të caktuar në trupin e saj. Megjithatë GAL kuptimi bazë mbetet në si GJA e DAL në kuptimin, e cila dallon nga të tjerat. Pra nga të gjitha ngjyrat të cilat mund ti kenë lopët, ngjyra e zezë është më e rrallë, e cila mund të ndërlihet, me lopën ngjyrë zezë, të emërohet më emrin, shpreh krejt diçka tjetër në të vërtete. Si rrjedhim ngjyra GAL është emër i prejardhur nga kuptime të ndryshme, i nxjerrë si përshkrim i gjësendeve të veçanta.*

*GAL është po ashtu GJA=GA e ngritur Nalt dhe e dalluar/dallume (DALLUM/DALL(DAL) + LUM(LUM), ku LU+UM) nga pjesët tjera.*

## MRAPSHT

*M'RA'P'SHT përfarohet me fjalën nga e cila ka mund të dal, ME RA POSHT=M'RA'P'SHT, pjesa P'SHT do të thotë Shtim i tillë më veçorit e P-se, Ku P na jep, pikën prej nga shikohet ndryshimi, i formës/gjesenit t'caktum.*

*Kështu P'SHT, na jep lloj shtimi t'shpejt (jo i madh, i shkurt)dhe kjo e tregohet me mungesën e zanoreve ndërmjet P,SH,T, pra nuk kemi zanore mas\*/pas SHT, por as ndërmjet P()SHT(), e cila na jep SHTImin, i cili nuk është i plot, përhapje të sasisë se gjësendit në formën SHT, ashtu*



kur i thomë SHT dikujt për të heshtur, pra nuk është Shtim i plot kur kemi zanore Sht(zanore).

Pjesa AP na jep dhanien (Dha + nien = dha nun=non=nen=nin=...n'an=n'in=n'on=n'en,...) në formën AP/HAP/VAP/KAP/TAP/LAP/MAP/RAP/THAP,...,etj.

Kurse pjesa RA na jep sipërfaqen më të nalt prej të cilës mund të kemi vetëm RA-mje dhe pikat maksimale (MA KA SA MA AL=MAKA SA MALI,...), Pjesa RAP na jep dhanje të RAMJES e cila krejt sipërfaqja e nalt RA bije (JAPET ) duke përçudnuar në AP pra, dhanje e cila përfundon në sipërfaqen e gjerë, por e cila ka fund, dhe asht shumë më e rrudhun sesa RA, shiko skicën( =shkicen=shkisen=shkosen=shkosen=sen i cili shkon=shkoshen=shen, i cili shko, e cila rrjedh).

**RASTI 1;** kur personi e ka prapa, ose mbi nivelin ku gjendet forma e paraqitur në figurën, me të cilën përshkruhet fjala e cekur në sqarim.

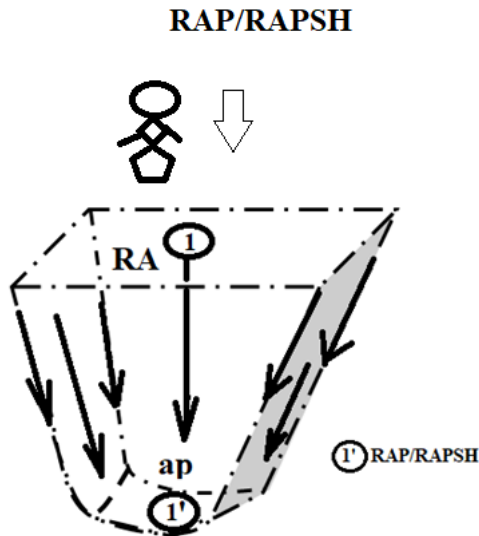

**RASTI 2:** kur personi gjendet nen nivelin ose e ka përpara formën se vizatuar, në figurë, ndërron përshkrim me fjalën përkatëse.

# PAR/PARASH

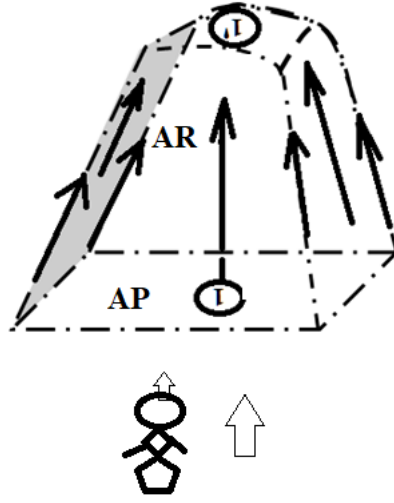



## **LIBRI 18**

## Toponime të lashta në Ballkan

Emni (vërtetim; AMAN/EMEN/ amën/) I lashte TRIBALL mund të gjendet gjithandej Ballkanit, në Bullgarin e sotme, e cila ky emen përfshinte një hapësirë shumë të gjere. TRIBALL, si emër vendi ishte i përhapur (përhapun) edhe në serbin e sotme, territore pothuajse dikur ishte plotësisht shqipfolës. Sa ma shumë shkojmë përmas (përmes/permos/permys/permus) në kohë, aq ma gjanë i gjejmë toponimet më bazë Shiptare, çka kallëzon shtrimjen e gjanë të popujve shqipfolës.

Kështu TRIBALL do të thotë TRI BALLE, të cilat emërohet sipas numrit TRE dhe Balleve të bjeshkëve, të kodrave, ose gjësendeve të caktuara, si burim i krijimit të këtij emni. Emni BALL dhe krijimin e tij, e kemi shpjeguar hollësisht në pjesët tjera të këtij libri. është i kuptueshëm, dhe i pashoq në gjuhët tjera, pra veçori e gjuhës Shqipe,

### Krobzoi (toponim parahistorikë)

Është emër i krijuar nga KRO +BYZOJ, ku BYZOI i përafrohet shumë mire emrit BUZOI, i dal nga EMRI BUZ, ku pjesa BUZ e përshkruan ujit e rrjedhshëm, por edhe terrenin në formën e fushave më ultësinë të fellë në krahasim më malet rrethuese, prej nga del emri BU, pra formë e fjalë BA dhe ZOJ, e ep rrjedhjen, shtrirjen në formën e Zigzage të reliefit ose edhe të ujit, BUZON në formën e zhurmës dhe bollshmenis. Vetë emri BU dhe BY kanë afërsisht të njëjtën kuptim, nërlidhet më fjalën BA, por BY ka gjësim më të fellë, kurse ZOJ na jep rrjedhjen e pandërprerë zigzag, gatesore të pjesës BU.

Prej KRO BYZOJ mund të ndërlidhet më kuptimin KROJ BUZON, pra shtrihet në formën e BUZES e ka pamjen e BUZORE ose Zhurmën dhe ka rrjedhjen e bollshme të ujit në formën BU dhe Zoj, na jep Zanin ose edhe rrjedhjen zigzage/zikzak të shtratit të lumit, fushave më shtrirjen valore , të atillë sikur derdhen fushat më pamjen e tyne, në gjansi dhe shtrirje të atij lloji, për të përshkruar madhësinë dhe shumë llojshmërinë.

Noja Ro; fjalëve; KRO/KRU/KRA+OB/AB+ZOI/ZOJI/ZAI/ZEI...

### Dii (toponim parahistorikë)

Dii na jepet si emen, e tregon se sa i lasht asht sistemi numerik. Pra kemi Dy e theksuar si Dii, është trajta më e vjetër. Prej nga kemi Di fusha, Di kodra ose di Male, emër I numrit i përdorur edhe sot tek Shqiptarët e

Kosovës të Ana Moravës dhe Maqedonisë. Numërimi në guhen e last/lasht fillon I, dhe DI, pra DA I-ne, mandej TRI, do të thotë T'RI, pra, na tregon pjesën prej ku fillon shtimi edhe më i madh i gjesenit.

Munet më kanë trajta më e vjetër e numrit TRE në formën RI, e cila do të thotë Ngritje e I-së përpjetë, shtimi i saj. Nga kjo kemi skicën sqaruese (*SQAROJ/SHQAROJ/SKAROJ/SHKAROJ/SHKO ROJ/ROJ SHKOJ/... del nga fjala QARIM/QERIM në kuptimin Qeroj Mollën/Dardhën,...., ia hek lëvoren. Fjala LEVORE ka kuptimin LE VAR, diçka si I është lanun VAR, e cila asht VAR permi, pasi kemi VOR do të thotë VU në OR*).

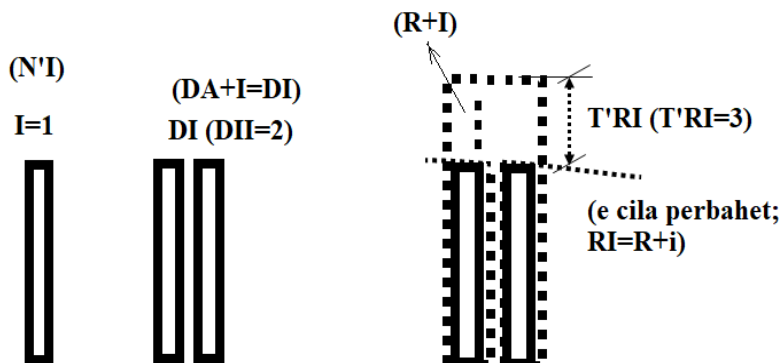

Përndryshe/P'mryshe, skica për emnin TRI është nxerr/nxjerr nga kuptimi i përshkrimit të fjalës TR,do të përafrohej më fjalën TR/T()R/TOR/TIR/TUR/TYR/TEAR/TER/....,etj., e cila e do të thotë afërsisht TURI, ose TYR me kuptimin e ngritjes e shtimit cipe hyrës ose kryesore në një pjesë tjetër mund të jetë shumë ma e madh. Kështu;

$$KATER=KAT+TER=KA+AT+TE+TER=KATER=4$$

$$kat=ka+at$$

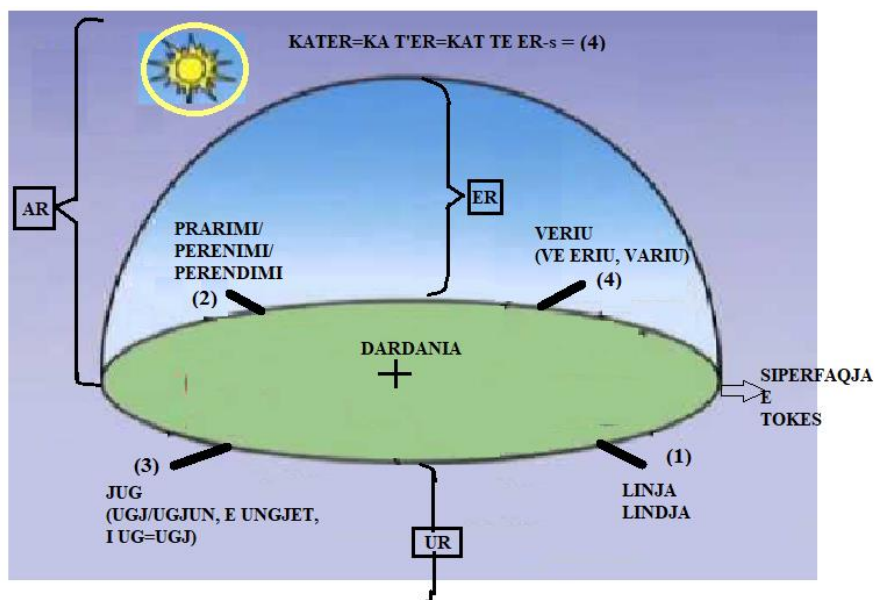
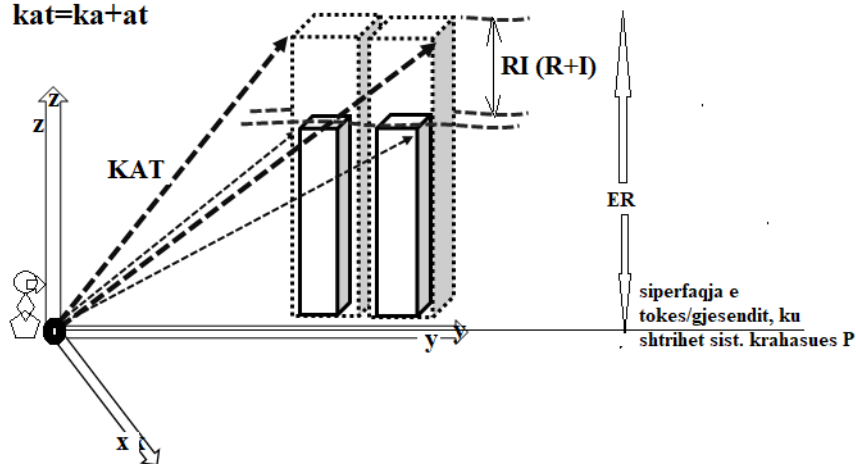

**PES=PESH** dhe pesta, e merr formën PEST=Pej/pi/po/,...+EST/ESHT, ashtu sikur EC<ES<ESH, pej nga kemi P+ESH,

**GJASHT**; nga GJASH=GJA ASH, ku GJASHT merr formën GJA+ASHT,

**SHTAT**; del nga fjala SHTAT, SHTO +AT, dhe TET=T'ET.

## KORB

KORB do të thotë KORE BA, nga djegia nxihet dhe formohet Kore, është shembull në pjekjen e bukës, prej nga u krijua emri i shpendit KORB/KORUB/KORAB,..., e nënkupton i djegur i bere i Zi.

Në Kosovë (Pjese e Dardanisë se Lasht, ku gjenet djepi i lashtësisë se Gjuhës Shype) Korub quhet Kore e djegur e gjësendit, ose pjesa e jashtme e djegur e bamun (MAN=MUN=MON=+....+BA) si Kore.

Kemi;

*U ba Korb pej zjemi*

*U djeg dhe Korja u ba Korub (KORB/KORAB,...etj.)*

## PAITOI

Toponim i cili ndërlidhet më kuptimin e fjalës PAJTOI, formohet nga pjesa PA me kuptimin njëjtë më fjalën AP, pra AP=PA dhe na jep AP dhe pjesën AJTO/AITOI, na jep (nga EP ashtu EPI, I \* EP=JEP) përshkrimin e gjatësisë AJT/AT, pra përshkrim të hapësirës tri përmasash AJT=AT, e cila është në lëvizje. Kur AI lëviz na jep I në J, prej nga marrim AJ ose më drejt më thane AIT=A IT=ASHT IT=AJ ASHT IT. E dimë nga shpjegimet e mëparshme, hapësirën të cilën e sheh deri në largësinë PA+AT=PAT, megjithatë PAJTO = PA AJT O. Ku PAT shpreh hapësirën/largësinë Pej/pi/P+AJT/AT ku kemi PAJA, PAJTO, PAJ, kështu kemi PETO/PUTO/PITE/PATO=PAJTO. PAJTO mund të jetë formuar asht nga tkurrja, PA KAJT=PAKAJT=PAJTO. në fund mund të themi PAJTOJ do të thotë PA AJT, pa u ajun/ajur.

Krahaso:

PAJTOJ/VATOJ/LATOJ/SHATOJ/MATOJ/,...

ANKU/ANKHA,..

Lexo dhe medito për këto fjalë (MEDITO=ME DIT)

ANKU=ANKHA=ANKAH=ANKA=AN+KA

/N' ANKA=NANKA=NANAK=NUNAK=NENAK=NONAK

NINUK=NINKU=,...

I drejtohem i lexuesit të krahasoj këto fjalë po ashtu dhe ti krahasoj ato;

**TUF**

**TUB**

**TYB-e**

**TUL**

**TUT**



**TURR**  
**TULL**  
**TERR**  
**TEM/TAM/TOM/TIM/TYM/...**

## **TAVAN**

*Kemi fjalën TAVAN ma rrjedhje nga TA'AVA'AN, prej nga kemi fjala AVA=HAVA, ku TAVAN do të thotë T' ANES SE HAVAS me renditje/renditje, T'AVA'AN pra, të HAVA ANA, kurse sot kemi TE'ANA e AVAs, pra TAVANI është nga ANA e H-AVAs, sepse është paralel me HAVAN, dhe kjo fjalë është argument i fjalës HAVA. Nga T'AVA'AN, pra krijimi i fjalëve të gjuhës shqipe n 'kohë të gjatë është formuar në mënyrën krejt tjetër të formimit të sotëm. të thyhet ky rregull i krijimi të fjalëve, është ndikuar dhunshëm edhe nga standardi i gjuhës shqipe, Krijimi i fjalëve të tilla, sot hala bahet në Kosovë-Dardani dhe pjesën verilindore në përgjithësi.*

## **MERDHI**

Marrje të shpejt në kuptimin e diçka-gjesendit i cili shkakton dam/dëm, ashtu siç është dridhja/dredhja, marrim MERRDHIN, të formës së veçantë jo normal DHAn por DHin nga DHANJE për një/i bire/vrime, dhe nga kemi MERRDHI, ashtu siç thuhet në Kosove, por shpejt MERR, kalon MÉR, për ta përshkruar se as MERR nuk mundesh më than pasi, koha e futjes në trup asht e atij lloj, ku nga dridhja thua veç MER në ven të thuash MERR, prej nga mundohet të jepet koha e shpejt të cilën përshkruan dridhja.). Megjithatë MERDHI ka kuptimin M'erdhi, më ERDHI, ku zanorja ndërmjet M dhe R kthehet në E pa za, në të vërtetë ka mungesë të plot të zanores, pra më ERDHI të FTOFTIT/FTOHTIT. MERDHI ka kuptimin me të drejt nga fjalë ME ERDHI=M'ERDHI= ku ftohtësia përshkruhet me fjalën M'RDHI.

Pse nuk e shpjegojmë renditjen MR si kuptim i fjalës MAR/MARI,...!

Arsyeja pse nuk e shpjegojmë është sepse MR në këtë rast shoqërohet më fjalën DHI, në shumicën e fjalëve bart kuptim jo të mire, sepse nuk është DHA ose ADH e plot.

Pre këtë brenda fjalës nuk do të mund të kemi një fjalë më përmbajtje pozitive e tjetra e ngjitur në përmbajtje negative.

Kështu M'ERDHI=MERDHI mund të jetë /j'et, m'et, sh'et, l'et, k'et, v'et, f'et, r'et,...,etj/ kuptimi më i saktë i kësaj fjalë.

Marrim dhe krahasojmë; MERDHI, VERDHI, PORDHI, PIRDHI, SHURDHI,..., e cila përbëhet nga; *M'erdhi, V'erdhi, P'ordhi, Sh'urdhi, P'irdhi,...*etj.

Prej nga kemi fjalët të *cilat* në bazë kanë kuptimin e njëjtë , të cilat tregojnë një DHAnje në formën DHI, e cila jepet si DHI në hapësira ER=OR=AR=IR,..., etj., kemi; *ErDHI=OrDHI=HorDHI=UrDHI=IrDHI,...*etj.

Pra;

DHI në ER, kemi ERDHI; DHI në UR, kemi; URDHI/URDHEN/URDHAN/URDHIN/MURDHIN/MORDHIN/MIRDHIN, PORDHIN

DHI në AR kemi ARDHI/GARDHI.... Mos të harrojmë DHI ka kuptimin e njejte me DHA, por ndryshon nga përmasat e DHAnies, ku DHI është me DHAN për birë/vrimë me përmasa të vogla, hapësirë shumë të ngusht. Nga kemi DHI=DHA në IR.

DHI në IR kemi P'IRDHI, MIRDHI, ..., etj.

Dhe kështu me radhë (DHA RA-mje=RADHA,...)etj.

## DIKUR

Kjo fjalë na ep (jep) pikëpamjet mbi kohën dhe hapësirën të krijuesve të gjuhës shqipe, e cila na vije fell nga lashtësitë, shumë parahistorike. Nga KUR, në të vërtet, si formë paraqet lloji i KORES, pra Kore e cila është formua si pet e thate edhe gjendet sipër një trupit, pjesë e tij dhe është formë e veçantë dhe më e nalta, e cila vije nga mrenësia. Nga LEKUR, kemi LE KUR, ku në thelb do të thotë KORE, LE KORE, por krejt e natyrshme se pjesa L'KORE/L'KUR përshkruan veçori tjetër të KOR-KUR, por tash duke u shtu me vetit e tingullit L. Nga shpjegimet e deritashme lexuesi do ta kuptojë se KORE nuk është njëjtë krejtësisht me KURE edhe pse e kanë të njëjtë bazë. Besoj çdo kush e din se Korja e Bukës, e Tokës ka ndryshime të mjaftueshme me Koren e cila e pshtjell trupin e njeriut, pra me L'kuren. Sepse KORE gjendet Zakonisht në të tashmen, çka i përket folësit, e prek ai, dhe gjendet përmbi/permi sipërfaqen e tokës. S'do menduar shumë, ku kemi KORITA, si forma të KORES, gjithashtu e kemi KOREN E BUKES, KORE e DRUNIT, e shpesh përfitohet nga grymja e drunit, duke e fitua ,Kore për nevoja të ndryshme e cila mund të ketë edhe format t ndryshme.

Megjithatë KORAB na jep pamjen e KORES, pra BA KORE në formën KORAB, KORA BA. Kemi fjalën KORB nga gjermanishtja, e quajnë KROJSHEN, megjithatë në shqipe përmban kuptimin KORE e cila është lakume dhe shërben për të bajt gjana, të cilat në i duam (dajme/dijme/dejm/dujm/dyjm...) më i pas ngatë vetes.

KORUB e kemi formën e fjalës KORE BA në formën AB e cila në të vërtetë është BA, Dallimi ndërmyjet AB dhe BA, e kemi veç dukuria e BA-mjes shikohet nga dy pika krejt të kundërta/kunërta (kun'rt), ose levizjen e veprimit BA e kemi në kahe të kundërta, e cila asht njëjta gja-

## ZGEDH

Fjala ZGEDH u maru nga GEDH, prej GE=GJE dhe EDH=DHE, si dhe ADH=UDH=IDH=ODH=EDH,...me kuptim të njëjtë me DHA/DHI/DHU/DHO/DHY/DHE,.. Kështu duka në dhënë pamjen GJE=GE DHE, pra GJE DHE ose GADH ashtu GJA DHA. Këqyr në tabelë;

GA ADH	GE EDH	GI IDH	GU UDH	GO ODH	GY YDH
GA DHA	GE DHE	GI DHI	GU DHU	GO DHO	GY DHY
ZGA	ZGE	ZGI	ZGU	ZGO	ZGY
ZGA	ZGE	ZGI	ZGU	ZGO	ZGY
DHA	DHE	DHI	DHU	DHO	DHY
GJA ADH	GJE EDH	GJI IDH	GJU UDH	GJO ODH	GJY YDH
GJA DHA	GJE DHE	GJI DHI	GJU DHU	GJO DHO	GJY DHY

Nga kjo GADH, GEDH, GIDH, GUDH,.. ashtu me bashkimin Z dhe GEDH, kemi ZGEDH në kuptimin ZGJE DHE, ashtu duke krijuar ZGE , duke e zgjat zanin sipas Z e një formë që e shformon formën G duke krijuar ashtu zgjatje të pjesës G në lëvizje e cila buron nga brenda duke e marr formën G me dredha paralele zgizage, dhe duke krijuar ZG. Nga GE pra GJE, e cila emëron Gjësëndin dhe ZGE krijon formën e veçantë e cila dallon nga GE/GJE për vetit e fjalës Z.

Kështu GJE DHE ose GJA DHA kemi GE DHE, prej ZGE DHE, ZGEDH. Me ZGEDH/ZGJEDH do të thotë me u dhanë ose me drejt me u rikthye gjësëndin GE në formën e zgatun ZGE, prej nga ZGEDH.

Ashtu siç kemi ZGE DHE ose ZGA DHA, prej nga kemi ZGJE DHE, ZGJA DHA por tash DHA është në anën e kundërtat të DHA, prej

nga kemi ADH/EDH/UDH,... prej nga GA DHA, GJA DHA , prej nga ZGJA/ZGJE DHE/ZGJA DHA, prej nga dhenja nga ana a kundërt, kemi ZGADH/ZGJADH, ZGEDH/ZGJEDH, prej nga në vend të DHA /DHE kemi dhanien në anenë e kundërt ADH/EDH.

Ashtu sikur themi GJA DHA i forme ZGJA DHA, prej nga kemi Ne vend të DHA, kemi dhanien ADH/EDH, e cila është dhanje me kah të kundërt të fjalës DHA

Kështu kemi

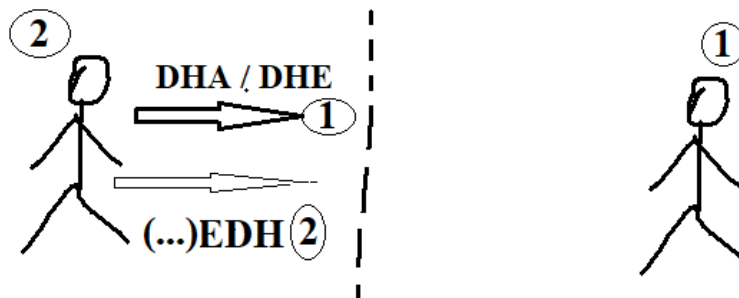

## KAH/KIH/KOH/KUH/KEH/KYH

Në këtë pjesë e dame që lexuesit të ja sqarojmë pjesën tjetër të kuptimit që mshefin fjalët të cilat ju shqiptohet H, në fund, duke e ven në lëvizje pjesën, kuptimin e parashkruar, ashtu (...).H. Derisa në H në fillim të fjalisë H(...) e përshkruan ndodhjen (nodhjen=NU DHJAN= NU DHA I AN= NU DHAN, në kuptimin ‘me u NU DHAN’’) e menjëhershme, ose të atypëratyshëm, e cila pasqyruar ose shprehur në forme gjeometrike është ndryshimi i rrafshit për këndin e drejt. Kurse H në fund të fjalës si (...).H përshkruan ndodhjen e pandalshme, me ndryshim e lëvizje, ashtu sikur lëvizja ndodh neper rrafshin i cili ndryshon vazhdueshëm nen këndin e ngusht.

Kështu fjalët; KA/KI/KO/KU/KE/KY, të cilat kuptimet e tyne ndryshojnë kadalë por kurrë pa ndal, me vendosjen e H në fund si; KAH/KIH/KOH/KUH/KEH/KYH. Nga kjo fjala KA kur e merr H në fund fitohet KAH, prej nga KA ndodh në mënyrë të vazhdueshëm, duke u larguar nga AI i cili KA, por e cila KAH largohet ndryshon në mënyrë të vazhdueshme krahasuar me piken, pozitën ose nivelin ku gjendet. Kjo ndodh me KU, e cila shndërrohet në KUH, KI në KIH, KE në KEH, KO në KOH.

Kështu KO merr kuptimin kur KA zvogëlohet dhe shtrihet vetëm rreth njeriut, personit i cili KA, por jo në përmasa të cilat përfshin KA por shumë me të vogla dhe të përqendruar në hapësirën e vogël ku njeriu lëviz dhe vepron për kohë, hapësirë të ngusht, siç është Koha, e cila i përket jetës së tij, ose Koha në kuptimin e motit që përfshin ditën, ose stinën e caktuar.

Nga KAH kemi KOH. Kuptohet ngjashëm KI , pra TI KI BUK, por merr pamje krejt tjetër të ndodhjes së vazhdueshme me fjalën KIH, ashtu njëjtë si KA, e cila merr pamjen e ndodhjes të vazhdueshme duke u zhvendosur në këndin e ngusht ose pikë për pikë në zbritje ose ngritje nga niveli i caktuar, duke marrë pamjen KAH:

Njeriu me çdo hap që përshkon rrugën deri në shtëpi, do të thotë KA, tokën e shkelur për hapin e bam/bere. Por ky ndryshim i ngadalshëm me zhvendosjen KA,KA;KA= marrim KAH, e cila e përshkruan KA e vazhdueshme nëpërmes të H, duke na dhënë KAHUN e hapave të tij për në shtëpi, ashtu me KA, duke përcaktuar KAH.

KI kemi KIH

KO kemi KOH

KU kemi KUH

KE kemi KEH,.. etj

Këto fjalë gjithëherë e me pak po përdoren në Kosovë

E dimë se KAH , në kuptimi e njëjtë ashtu kur themi me KAHun,....,

Shikuar nga ana tjetër, KAHU i shokut tonë në lëvizje nëpër trajektoren e caktuar, ose rrugën e tij, në krahasim me neve që rrimë duke e këqyrë, ndodh dukuria HAK, e cila përshkruan largimin e shokut tonë në Kahun e lëvizjes së tillë, por që në krahasim me neve, ndodh dukuria e HIKJES në trajtën HAK, HAKU, ashtu duke na dhënë kuptimin e simetrisë KAHU.

Po kështu KIH kemi HIK,

KEH simetrisë e kemi HEK

KYH simetrisë e kemi HYK

KOH kemi HOK

KAH kemi HAK

KUH kemi HUK

Kështu KAH veprimi, ose shiqim nga pika e kundërt e atij vështruesi që e shikon si KAH, kemi HAK, të dy fjalet e përshkruajnë lëvizjen dhe largimin, në rastin HAK dhe afrimin pjesë e të cilës është në rastin KA; KAH,..etj.

KUH kemi HUK, ashtu në kuptimin HUK(UK) e cila përshkruan largimin ose Ikjen në formën UK ose HUK. Edhe sot kemi fjalën HUK për UK si dhe mbiemrat HUKAJ, HUKAMA (IKAMA, HIKAMA), si dhe formën e sllavizume si HUKIQ, HAKIQ; HOKIQ, HAKOVIQ,....etj.

PO kështu kemi

KOH e cila shikuar nga këndvështrimi ose pika e kundërt kemi HOK, prej nga kemi edhe sot fjalën HOKAMA, HOKAGJI, HOKIQ, HOKAJ,...etj

Nga HOKATAR, ose HOKAGJI, pra njeriu që e nxjerr (Nu xerr/ n'xerr) frymën si HO prej nga u krijua fjala HOKAMA/HUKAMA, ose keshet (qeshet) HO-HO-HO,...., por edhe i cili hup koh (HOK), por HOKATAR si shakagji/hajgargji ose njeri/gjin i cili *ban Hajgare*.

Fjala Hokatar po ban Hoka po thuhet në Kosove po i shënon ditët e fundit, e cila po zhduket qëllimisht.

HOK ka kuptimin edhe hupjen e Kohës, e cila është përshkrimin i kalimit (Hikes /Hokes) të KOHES në formën HOK, ashtu si HEK, HIK,...., etj.

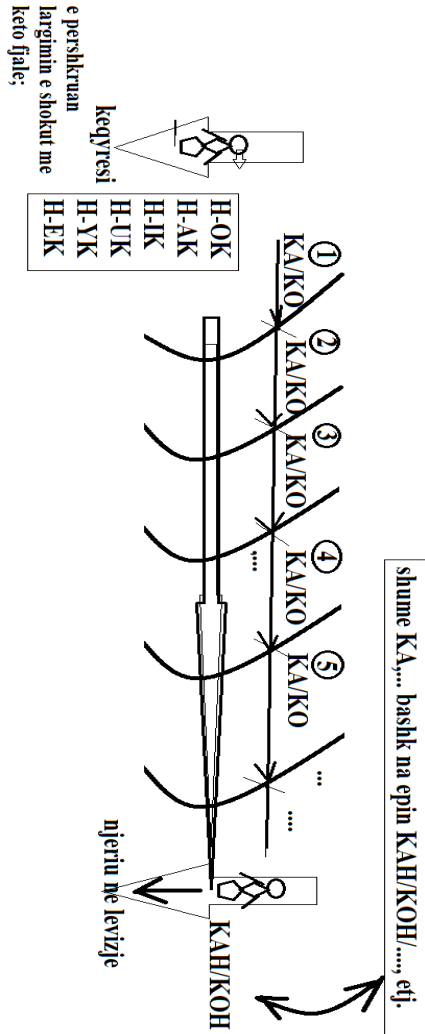

Nga; KAH/KIH/KOH/KUH/KEH/KYH por edhe simetrinë e tyre  
HIK/HAK/HOK/HEK/HUK/HYK

### **TAK/TOK/TIK/TEK/TUK/TYK, dhe KAT/KIT/KOR/KUT/KYT**

Kemi dhënë shtjellime të thella lidhur me kuptimin dhe krijimin e fjalëve; KAT, KIT; KOT, KUT; KYT; KET, nga bashkimi i fjalëve; KA/KE/KU/KY/KO/KI/K,...+ AT/ET/IT/OT/YT/UT duke na dhënë KAT/KET/KYT/KIT/KOT/KUT/KT,...

Po kështu krijimi i fjalëve KTA/KTI/KTO/KTE/KTY/KTU, u krijua me bashkimin e; KA/KE/KU/KY/KO/KI/K,...+ TA/TE/TI/TO/TY/TU duke na dhënë KTA/KTE/KTY/KTI/KTO/KTU/KT,...

Nga kjo kuptojmë se TAK është e njëjta me KAT, por kemi shikimin nga dy pika të kundërta, lëvizjen me kahe të kundërta prej nga kemi KAT. Kurse lëvizja e kundërt me KAT na ep TAK, ashtu si KOT na jep e kundërta e saj TOK, KIT e kundërta e saj na ep TIK, dhe KUT e kundërta e saj na ep TUK, e kështu me radhë. Ta shtjellojmë me vizatimin e thjeshtë.

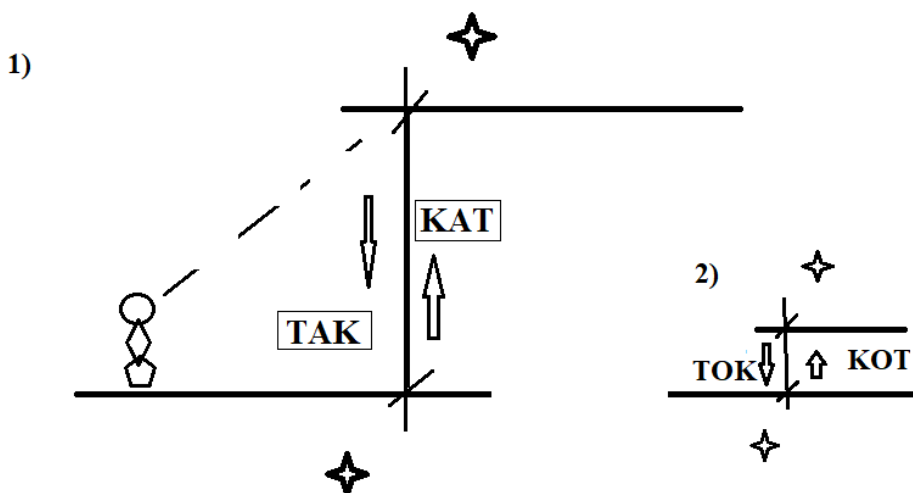

fjalet TAK, TIK; TUK; TOK; TEK,...u krijuan nga kuptim TEK= TE HEK ose TE IK prej nga kemi TIK, TEK, TOK, TUK,....,etj.

Dallimet mund ti kuptoni me siguri nga vizatimet.

Kuptohet ne fjalët KAT/KIT/KOT/KUT/KYT/KET/KT,.. përshkruhet hapja, rritja ne përmasa, kurse TAK/TIK/TOK/TUK/TEK/TYK/TK,.. përshkruhet e kundërta, pra tkurrja, mbledhja, ashtu si TOK qe ka kuptimin e Tokës por edhe te mbledhjes TOK, te bere tok,..U mbledhen u ban tok se bashkun .etj. Ne aspektin fizik Toka eshte materie, dhe, gjësend i mbledhur TOK,..etj. Po me te njëjtën kuptim KAT mblidhet si TAK

KIT, ashtu tek Shkit, kemi mbledhje, tkurrje , bamje bashkë si TIK

KUT/TUK, KYT/TYK,...., etj.

## **Bridhnin/BREDH/**

Bredhnin/bridhnin, e krijuar, si; BRI\*DHA\*NON ose NUN, NIN, NAN,....; etj., na ep fjalën BRIDHNIN, e krijuar simas ( *shënim:si pas, SI MAS, ose SI MASA e caktuar e njohur me parë*) të folmes e cila shpesh



RR e kthen në R, duke na dhënë RRIDHNIN, RIDHNIN , prej nga BA RIDHNIN kemi BRIDHNIN. Ka gjasa, Bridhnin të jetë formua nga kuptim BRI pra BA RI. Megjithatë mundësit janë në atë, se zakonisht te RI-te dalin, ecin, shëtisin dhe hupin kohën prej nga kemi BRIDHNIN= BA RI IDH/DHI NIN, ku ka kuptimin E BA I RIU= BA nga i RI-u dhe IDH=DHI=DHA si dhe NON, pra gjësend e NOJN/NIN/NUN/NAN/NEN/NYN/NëN,... të RI dhe e BA-jn.

Kurse fjala BRE nga BA RE, pra ba gjësend si RE ose RI e cila është e re, ose është i ri dhe natyrisht i ka vetit e Naltësis (fjalën NALTësi shpesh e kemi shkruar pa ë, si NALTSI ose N'ALT'SI, kurse fjalën NAL nuk duhet ta shkruajmë me N'AL sepse ka kuptim NALT, por NA'L qe ka kuptimin NAL =NDAL), Ri-tes, ose Re-tes dhe nga kjo formojnë BRE ashtu si dhe BRI duke na DHAN natyra si të tillë, prej nga kemi EDH=DHE. Rrjedhimisht (shënim: rrjedhi\*Misht, ku misht=masht=mast=mas=masat,...), kur kemi (zanore)DH, atëherë kahu i dhanies është ne drejtimin e kundërt , kështu ADH është ne kahun e kundërt me ADH, dhe nga kjo IDH dhe EDH do të thotë i (j)epen pjesës se parashkruar BRE, kështu BREDH do të thotë i kthehet, epet, DHA-het pjesës BRE, BRI, BRU,...., etj.

## Literatura:

1 An Etymological Dictionary of Persian, English and Other Indo-European Languages: by Dr. Ali Nourai, Etymological Charts vol.1,2, ISBN-13: 978-1479785445

2 A Sanskrit-English Dictionary: Etymologically and Philologically Arranged With Special Reference to Cognate Indo-European Languages [Sir Monier-Williams Monier]1333 pages, ISBN-10 : 8120800656; ISBN-13 : 978-8120800656 .

3 Etymological Dictionary of Latin : and the other Italic Languages By Michiel De Vaan, 826 pages, Publication 02 Jun 2016, City/Country Leiden, Netherlands, ISBN10 9004321896

4 A Comprehensive Etymological Dictionary of the Hebrew Language for Readers of English (English and Hebrew Edition) by Ernest Klein ,740 pages;

5 New Testament Greek To Hebrew Dictionary - 500 Greek Words and Names Retranslated Back into Hebrew for English Readers, 131 Pages, 2003, by Benner Jeff A.

6 Ancient Hebrew Dictionary: 1000 Verbs and Nouns of the Hebrew Bible , 206 Pages, 2000, by Benner Jeff A.

7 Etymological Dictionary of Biblical Hebrew: Based on the Commentaries of Samson Raphael Hirsch (English and Hebrew Edition) First Edition von Matityahu Clark; ISBN-13: 978-1583304310; ISBN-10: 1583304312

8 A Greek-English Lexicon of the New Testament and Other Early Christian Literature, 3rd Edition (English), Editor: The University of Chicago Press; 3 Revised edition. Edition (January 23, 2001)

9 A Greek-English Lexicon of the New Testament and Other Early Christian Literature, 3rd Edition (August 1, 1998) 112 pages ISBN-10: 0801021804, ISBN-13: 978-0801021800

10 Etymological Dictionary of Proto-Germanic (Leiden Indo-European Etymological Dictionary) (English and Germanic Languages Edition) (Germanic Languages) Bilingual edition by Guus Kroonen, 750 pages, ISBN-10: 900418340X, ISBN-13: 978-9004183407 Bilingual edition (July 1, 2013)

11 M ARSTRANDER Carl J. S. et alii (1913). Dictionary of the Irish language . Dublin:Royal Irish Academy.

12 M ARTIROSYAN , Hrach K. 2009. Etymological Dictionary of the Armenian Inherited Lexicon . (Leiden Indo-European Etymological Dictionary Series, 8.) Leiden & Boston: Brill

- 13 M ATASOVI , Ranko (2009). Etymological Dictionary of Proto-Celtic. (Leiden Indo-European etymological dictionary series, 9.) Leiden & Boston: Brill.
- 14 Encyclopedia of Ancient Deities (English) Reprint edition by Charles Russell Coulter (Author), Patricia Turner (Author) Paperback: 605 pages, ISBN-10 : 0786469110, Publisher: McFarland & Company; Reprint edition (March 8, 2012).
15. Encyclopedia of Gods: Over 2,500 Deities of the World Hardcover by Michael Jordan. 352 pages, SBN-10: 0816029091, ISBN-13: 978-0816029099, July 1, 1993
- 16 The Isles of the Many Gods: An AZ of the Pagan Gods & Goddesses worshiped in Ancient Britain during the First Millennium CE through to the Middle Ages, published: january 24, 2007, by David Rankine, 308 pages, ISBN-10: 1905297106.
17. Paganism: An Introduction to Earth- Centered Religions. By River Higginbotham , Joyce Higginbotham , 250 pages, ISBN-10 : 0738702226, 8. Juli 2002
18. “Kosova”I,II,II anglisht. Botoi “Jalifat Publishing”, Houston 2013.
19. Kosova (antika), nga Jusuf Buxhovi, 398 pages, 2015, Prishtine ISBN139789951065351
20. -Shqipëria (historia dhe gjuha) ose odiseja e pabesueshme e një populli parahelen, Arif Mati (Aref Mathieu) Tiranë 2007.
21. Greqia (Mikenët = Pellazgët) ose zgjidhja e një enigme, Arif Mati (Aref Mathieu), Tiranë 2008.
22. The Falsifications of Serbian Historiography, by prof. dr. Skender Rizaj, Pristina, 2006

# PËRMBAJTJA

<b>LIBRI I HYMJES</b> .....	7
<b>Simetria:</b> .....	9
<b>FYT/FUT</b> .....	10
<i>Shembull: Lidhjet me gjuhët tjera</i> .....	11
<i>Greqishtja dhe Shqipja</i> .....	12
<b>BOTANIK</b> .....	14
<i>Alfabeti dhe fjalët e guhes Shype</i> .....	15
<b>MAS/PAS</b> .....	17
<i>Kahu i lëvizjes, krijimi i fjalës ELLA, QELLA, STELLA</i> .....	19
<b>FELL</b> .....	23
<i>Fjalori i fjalëve të para të gjuhës shqipe</i> .....	24
<b>LIBRI 1</b> .....	33
<b>EMNAT E ZOTNAVE</b> .....	34
<i>(Emnat e Zotnave dhe kuptimi i tyre n'guhen Shype)</i> .....	34
<i>Emnat e tokës n'guhen shype</i> .....	40
<b>DIANA/ARADIA</b> .....	41
<b>HEKUR/HEKRI</b> .....	42
<b>BAKRI (BA*KRI, ..., HE*KRI)</b> .....	43
<b>DIN/DI/DIAN/DOAN/DIANA/ADON/EDON</b> .....	44
<i>Literatura</i> .....	48
<b>ADONAJ/ADON/EDON/DODON/DON</b> .....	48
<i>Literatura:</i> .....	52
<b>LARG'SIT ; AT, ET, IT, OT, UT, YT, EAT, OET, ...</b> .....	53
<i>Shënim:</i> .....	57
<i>Shënim:</i> .....	59
<b>Qella (qe + ELLA, ELA)</b> .....	62
<b>KRISHTI</b> .....	63
<i>Shënim: AT, ET, IT, OT, UT, YT, dhe T</i> .....	69
<i>Shënim: MSIT/MSHIT/M'SHIT/ME SHIT/ME SIT</i> .....	71
<b>ZJARR</b> .....	72
<i>Zaraθuštra/Zaratrusta</i> .....	72
<b>AMON-RA</b> .....	74
<i>Kahet e lëvizjeve të; RA/RI/RO/RU/RI/RE</i> .....	80
<b>Masa</b> .....	80
<b>ZETA</b> .....	81
<b>HIVI</b> .....	82
<b>PERENIM (perëndim)</b> .....	84
<b>PERENI/PERENIA/PERANia/pran/prun/prin/peri.</b> .....	84
<b>ANDI</b> .....	85

<i>Shënim</i> .....	87
<i>Shembull:</i> .....	87
<i>MIRMIDON</i> .....	89
<i>DRA/DRI/DAR/DOR/DORIAN/DARIAN/DARDAN</i> .....	90
<i>Maíandros / maj an dri</i> .....	92
<i>CORINTHI/Korinthi</i> .....	93
<i>MAKEDONIA</i> .....	93
<i>JEZUSI/MARI/ZEMRA</i> .....	99
<i>MARI</i> .....	101
<i>ALLA-H</i> .....	105
<i>OLL</i> .....	110
<i>Emri APOLLO/Ap ALLA/ApJELL</i> .....	114
<i>TERMINOLOGJIA E Librave të shenjtë</i> .....	115
<i>APALLON/APOLLON/APELLE/APELLEN</i> .....	117
<i>Emnat e Dardanisë së lashtë</i> .....	118
<i>Hostilianus/OSTILIAN-OSHTILIAN</i> .....	118
<i>Sqarime plotësuese për Librin e parë</i> .....	119
<i>Shtatë rrafshet e sistemit ku jetojmë</i> .....	121
<i>Shënime dhe sqarime</i> .....	127
<i>IS RA EL</i> .....	130
<i>DET/OQEAN</i> .....	130
<i>Lutjet dhe që + ELLA</i> .....	132
<i>PELLAZG</i> .....	134
<i>MASA/MAS/MES/MUS/MYS</i> .....	135
<i>Shënim: Paradokset e Shqipes</i> .....	138
<i>ABA/BA/AN</i> .....	142
<i>KOB</i> .....	142
<i>THOR (i athët/tharb`t/idh`t,...)</i> .....	143
<i>Paradokset e shqipes; EZANI/ADHAN</i> .....	144
<i>Ship/shyp/shkip/shkyp/Shqip</i> .....	146
<b>LIBRI 2</b> .....	150
<i>A dhe I</i> .....	151
<i>Ë</i> .....	151
<i>Shënim: Disa fjalë</i> .....	157
<i>MINOAN</i> .....	158
<i>AKROTIRI</i> .....	159
<i>ARMA</i> .....	159
<i>SIMETRI</i> .....	159
<i>AEAGEAN</i> .....	159
<i>FAMILIA/FAMILY/</i> .....	159
<i>Termet=turi met/ter –ram-met</i> .....	162
<i>STR (SHTO+R=SHTRO/STRO)</i> .....	162

<i>Pastrohet/pastrehtë</i> .....	162
<i>Mastrohet/Vështrohet</i> .....	163
<b>MASTRUBIM</b> .....	163
<i>Kastrat=KA STRAT=KA SHTRAT/pastrat</i> .....	163
<i>Pshjtjell/kështjell</i> .....	163
<i>Pështyj/pshtoje</i> .....	164
<i>Mështyj/Mshtoje,...</i> .....	164
<i>Shlyj/shloj/lshoj/shlirim/shalim, pre kemi renditjes SHL/ose SH()L(),...</i> .....	164
<i>Mlyj/Mloj/lMoj/Mlirim/Malim, pre kemi renditjes ML/ose M()L(),...</i> .....	164
<i>Lëshoj/Lshoj/Lushoj/Leshoj/Lishoj/Lyshoj/Loshoj</i> .....	165
<i>Gëshoj/Gshoj/Gushoj/Geshoj/Gishoj/Gyshoj/Goshoj</i> .....	165
<i>Këshoj/Kshoj/Kushoj/Keshoj/Kishoj/Kyshoj/Koshoj=ka shoj, kusha=ku sha/kush/kojshi/kajshi,...</i> .....	165
<i>Mëshoj/Mshoj/Mushoj/Meshoj/Mishoj/Myshoj/Moshoj,....</i> .....	165
<i>Lamsh/Lumsh/Limsh/Lemsh/Lamash/LUMUSH/LUMESH/LIMISH, ... etj</i>	165
<b>HADES/HA DES/ A DES=A DAS</b> .....	165
<b>Magar/Gomar</b> .....	168
<b>MAGAR/NGARKO/HANGAR/HANGER,...</b> .....	168
<b>HANA</b> .....	170
<b>HUNA</b> .....	171
<b>Qumësht/Kum'sht</b> .....	174
<b>Rrnofsh /Rrofsh</b> .....	175
<b>Halla/ALLA/VLLA/BALLA/KALLA/SHALLA</b> .....	175
<b>Zjemi</b> .....	176
<b>Kanga/Kajka/Knu=KA NU</b> .....	176
<b>FURTUNA=FUR+TUNA</b> .....	177
<b>MEJT</b> .....	178
<b>Ngjyra/NE GJY-RA,; VERDH/Sarit, Carit</b> .....	179
<b>ARDH/ERDH/URDH/ORDH,...</b> .....	180
<b>RADH/RUDH/RIDH/RODH/REDH/RYDH</b> .....	180
<b>AP/OP/IP/EP/UP/YP -LOP</b> .....	181
<b>QITA/QITNA/QILLA</b> .....	182
<b>3. Idhnu/hidhëruar/idhnaq, idhnaq, idhuj/hidhet</b> .....	187
<b>DRIT</b> .....	187
<b>SHPIRTI</b> .....	189
<b>Shënim:</b> .....	189
<b>Disa toponime nga Mati i Shipnis</b> .....	192
<b>HEDONE/PSYKE/PSYHE/EROS</b> .....	197
<b>AP/SHAP/EP/SHEP</b> .....	198
<b>TOPONIME T'Lashta</b> .....	202

<b>GRADUALE</b> .....	203
<b>LIBRI 3</b> .....	205
<i>NUMRAT</i> .....	206
<i>PSE/PSHE DHE PES/PESH</i> .....	211
<i>Ve'tat/vetat/vu't'at</i> .....	223
<i>A/AN/HAN/FAN/LAN/TAN/RAN/MAN/KAN/GAN/VAN/SHAN/SAN,...</i>	225
<i>SHTY/YSHT</i> .....	229
<i>GA/GASH/GASHEM/GASHMENI/NGASHEM/NGJASHEM</i> .....	231
<i>MUHABET</i> .....	232
<i>HIPNOZA/HIPNOTIK/HYPNOZA</i> .....	235
<i>SHKOFT</i> .....	235
<i>SKOROBISHT</i> .....	239
<i>SKRAPAR</i> .....	243
<i>RAN/RAND/RËNDË</i> .....	243
<i>Të krahasojmë dhe sqarojmë fjalët</i> .....	244
<i>Ekzekutim</i> .....	249
<b>LIBRI 4</b> .....	251
<i>KAR/KIR/KOR/KUR/KYR/KER/KEAR/KOIR/KIOR,.....</i>	252
<i>KORISTI</i> .....	252
<i>HARROJM</i> .....	257
<i>MISHIQ</i> .....	257
<i>DRI/DRITH/TR/GR/KR/,....</i> .....	258
<i>Kall</i> .....	263
<i>Paguaj/Paguj</i> .....	263
<i>Përgjigja</i> .....	264
<i>Deshprume</i> .....	264
<b>LIBRI 4</b> .....	267
<i>K dhe Q</i> .....	268
<i>Tingull Q</i> .....	269
<i>ARR/ERR/IRR/URR/ORR/YRR</i> .....	271
<i>HINGËLLIM</i> .....	271
<i>HINKË</i> .....	272
<i>HINORE</i> .....	272
<i>KRISMA/KRIZMA</i> .....	273
<i>IK/HIK/AK/HAK/UK/HUK/OK/HOK,...</i>	273
<i>Emnat e bimëve</i> .....	275
<i>Bishtaja</i> .....	275
<i>Bush/BISH</i> .....	276
<i>BUNGU</i> .....	276
<i>BORONICA</i> .....	277
<i>Borziloku</i> .....	277
<i>BURDULLAKU</i> .....	277

<i>GLOB/BAGLO</i> .....	278
<b>LIBRI 5</b> .....	279
<i>PRAG/VRAG/DRAG/ZRAG/KRAG</i> .....	282
<i>V dhe F</i> .....	282
<i>RU</i> .....	288
<i>Krijimi i fjalëve nga R</i> .....	290
<i>Dallimet ndërmjet fjalëve-tingujve</i> .....	304
<i>Pro`me`theus</i> .....	305
<i>Plato</i> .....	307
<i>PLINI</i> .....	310
<i>CYPRUS</i> .....	310
<i>KANNAN</i> .....	310
<i>INAT</i> .....	310
<b>LIBRI 6</b> .....	313
<i>TINGULLI A</i> .....	314
<i>APET</i> .....	314
<i>QEP</i> .....	315
<i>AL/VAL/VALL/VAULLNET/VALLNUT/-</i> <i>UL/VUL/VULL/VULLNET/VULLNUT</i> .....	316
<i>ARISTOTEL</i> .....	317
<i>Tingulli B</i> .....	318
<i>BLERTA</i> .....	319
<i>Blerim</i> .....	320
<i>Behar</i> .....	320
<i>Bulurim</i> .....	321
<i>Blurim</i> .....	321
<i>Bonjak</i> .....	321
<i>Bukura/Bukra</i> .....	322
<i>Burim</i> .....	324
<i>Berim</i> .....	324
<i>Brerim</i> .....	325
<i>Brezov(ice)</i> .....	325
<i>Zukama</i> .....	325
<i>Prirun</i> .....	326
<i>MEJTI</i> .....	326
<i>GOJA/GJOJA</i> .....	327
<i>Horizont=Hori+Zont</i> .....	328
<i>AH/HA, AF/FA, AV/VA</i> .....	329
<b>LIBRI 7</b> .....	333
<i>AR/ART/ARTH</i> .....	334
<i>PERVERT = PERVART</i> .....	336



<i>TH</i> .....	337
<i>THELB/KELB</i> .....	339
<i>THEK/THEKET/THEKT</i> .....	340
<i>SKAMANDER/ALEKSANDER</i> .....	340
<i>Qeveri - qe VARI</i> .....	342
<i>BASHKESHORT</i> .....	344
<b>BASHK</b> .....	344
<i>BASH/BAS/BASK/BASHK/BOS/BOSH/BISH/BIS/BISAK/BISHAK</i> .....	345
<b>SHORT</b> .....	347
<i>RREPT</i> .....	348
<i>Ndeze/Dheze</i> .....	348
<b>LIBRI 8</b> .....	351
<i>RRE/ERR;ARR/RRA; IRR/RRI;URR/RRU;ORR/RRO; YRR/RRY</i> .....	352
<b>TANUSH (TAN USH/T'ANUSH)</b> .....	355
<b>TAMEL</b> .....	357
<i>MSHEL/SHEL/QELL/QEL</i> .....	359
<b>KOHA/KAHE/KAHUN</b> .....	363
<i>Dështova</i> .....	363
<b>RAIN</b> .....	363
<i>ROG/RIG/RAG/RUG/REG (GOR/GUR/GIR/GER)</i> .....	364
<i>ELBASAN/THELB/THALBI/ELBI</i> .....	366
<i>DAKIA</i> .....	367
<i>Shënim:</i> .....	369
<i>Qipro/ Kýpros/ Κύπρος</i> .....	370
<b>Odyssees (O DYSHES/ODYSHUES/O DY SHES,...etj)</b> .....	371
<b>OLUMPIAN</b> .....	371
<b>ZELL</b> .....	372
<i>MLIDHE/MERTHEJE (MARTHEJ)</i> .....	372
<i>KAPT</i> .....	374
<b>Ngathë</b> .....	375
<b>LIBRI 9</b> .....	377
<i>Rëndësia e Zanoreve dhe kuptimi fizik i tyre</i> .....	378
<i>HT (HzanoreT, zanoreHT, HzanoreTzanore)</i> .....	383
<i>ZG/GZ</i> .....	388
<i>Ledin/LONDON/ LON DAN/ LONJA e DANe</i> .....	389
<i>LLAFE/LLAFO/FALL/FAL/FOL,</i> .....	390
<b>LIBRI 10</b> .....	391
<i>PUL/PEL/PAL dhe VUL/VEL/VAL</i> .....	392
<i>KAR/KRA dhe AR/RA</i> .....	394
<i>Tuba</i> .....	395
<i>SHYBE</i> .....	397

<b>HABI</b> .....	397
<b>MAS</b> .....	398
<b>LAKMI/LAKIM</b> .....	402
<b>LEVORE=LEVAR/ LIVRIT/ LEVRIMI/VAR/VRA</b> .....	404
<b>Kle/Kel, Klement/Kelemen-QELE/KELE, SHELE/M'shele</b> .....	406
<b>PIKA/ PAKA/ PUKA/ PEKA/ POKA/ PYKA</b> .....	407
<b>Zanoret dhe shpejtësitë që përcaktojnë ato</b> .....	414
<b>PU/ PUS/ PUSH/ PUT/ PUK/ PUL/ PUSHTET/ PUSHTU,..</b> .....	415
<b>Pshtoj/ Shpëtoj</b> .....	416
<b>Shpjegu /Shpjegu</b> .....	421
<b>Pleuratët</b> .....	421
<b>Person/Presion/Preson/prij shon/ pershon</b> .....	421
<b>RUM/RIM/RAM/REM/ROM/RYM/REAM/ROIM,.....</b>	422
<b>BLETA/ BLE+TA</b> .....	425
<b>BLETO/</b> .....	425
<b>BLE+TO</b> .....	425
<b>BLETU/ BLE+TU</b> .....	425
<b>BLETE/ BLE+TE</b> .....	425
<b>BLETI/</b> .....	425
<b>BLE TI</b> .....	425
<b>BLETY/ BLE TY</b> .....	425
<b>VLETA/ VLE+TA</b> .....	425
<b>VLETO/</b> .....	425
<b>VLE+TO</b> .....	425
<b>VLETU/ VLE+TU</b> .....	425
<b>VLETE/ VLE+TE</b> .....	425
<b>VLETI/</b> .....	425
<b>VLE TI</b> .....	425
<b>VLETY/ VLE TY</b> .....	425
<b>KLETA/ KLE+TA</b> .....	425
<b>KLETO/</b> .....	425
<b>KLE+TO</b> .....	425
<b>KLETU/ KLE+TU</b> .....	425
<b>KLETE/ KLE+TE</b> .....	425
<b>KLETI/</b> .....	425
<b>KLE TI</b> .....	425
<b>KLETY/ KLE TY</b> .....	425
<b>GLETA/ GLE+TA</b> .....	425
<b>GLETO/</b> .....	425
<b>GLE+TO</b> .....	425
<b>GLLETU/ GLE+TU</b> .....	425
<b>GLETE/ GLE+TE</b> .....	425

<i>GLETI/</i> .....	425
<i>GLE TI</i> .....	425
<i>GLETY/ GLE TY</i> .....	425
<i>NETA/ NE+TA</i> .....	425
<i>NETO/</i> .....	425
<i>NE+TO</i> .....	425
<i>NETU/ NE+TU</i> .....	425
<i>NETE/ NE+TE</i> .....	425
<i>NETI/</i> .....	425
<i>NE TI</i> .....	425
<i>NETY/ në TY</i> .....	425
<i>PLETA/ PLE+TA</i> .....	425
<i>PLETO/</i> .....	425
<i>PLE+TO</i> .....	425
<i>PLETU/ PLE+TU</i> .....	425
<i>PLETE/ PLE+TE</i> .....	425
<i>PLETI/</i> .....	425
<i>PLE TI</i> .....	425
<i>PLETY/ PLE TY</i> .....	425
<i>FLETA/ FLE+TA</i> .....	425
<i>FLETO/</i> .....	425
<i>FLE+TO</i> .....	425
<i>FLETU/ FLE+TU</i> .....	425
<i>FLETE/ FLE+TE</i> .....	425
<i>FLETI/</i> .....	425
<i>FLE TI</i> .....	425
<i>FLETY/ FLE TY</i> .....	425
<i>Etj.</i> .....	425
<b><i>Knaq/ Knaqun=KA NU QITJEN=KA NU/NA AQ/QA, KNA=NA QUN</i></b> ...	427
<b><i>AR/RA, IR/RI, UR/RU, OR/RO, YR/RU, ER/RE</i></b> .....	430
<b><i>SHTYP/PSHTYJ</i></b> .....	434
<b>Ndërrimi i vendit në fillim e fund të fjalës P</b> .....	436
<b>LIBRI 11</b> .....	439
<b><i>ASTRONOMI/ASHTRONOM/A SHTROJ E NUME</i></b> .....	440
<b><i>ARR/RRA; ERR/RRE; URR/RRU; IRR/RI;</i></b> <b><i>ORR/RRO; YRR/RRY; AERR/RREA,</i></b> .....	446
<b><i>ANËRR/AN'RR</i></b> .....	447
<b><i>Shen'rrohet:</i></b> .....	448
<b><i>Shënim: FUTNE/FUTEN</i></b> .....	454
<b><i>Rrëmbyer/rrembym</i></b> .....	455
<b><i>KAN/QEN</i></b> .....	458
<b><i>Të njëjtat fjalëza ndërtojnë/marojnë (majt rojen) shumë fjalë</i></b> .....	459

<i>DIMNI/DIMRI</i> .....	461
<i>ÇEKIÇ/QEKIQ/QA KAQ/QA KIQ</i> .....	462
<i>LEVIZ=(LE VI/VU/VE+IZ/ZI), LIVRIT/LAVART/LIVRI/LAVRI/LAVAR (LA VAR)</i> .....	463
<i>MARGARIT/MARGARITAR</i> .....	464
<i>HABITUN</i> .....	464
<i>AKULL</i> .....	464
<i>LUFT- krahaso: LUJFAT, LUJFIT, LUFYT, LUJ FITORE, LU FYTIN, LUJ FATIN, LU FT,...</i> .....	465
<i>GJAK</i> .....	466
<b>LIBRI 12</b> .....	469
<i>K DHE Q</i> .....	470
<i>Në përgjithësi, mund të përfundojmë /p</i> .....	470
<i>QERA/QURA/QIRA/QORA/QYRA/QEAR,...</i> .....	470
<i>KERA/KURA/KIRA/KORA/KYRA/KEAR,...</i> .....	470
<i>Shënim 2</i> .....	474
<i>PLUM</i> .....	474
<i>FLUSKA/FLUTRA/FLUM/PLUM</i> .....	475
<i>Llokoqit /Lloçoçitje/Zllokoqit/Zllakaqit/Zllakuq/Zllakuqan</i> .....	475
<i>Prevalent</i> .....	476
<i>Perime</i> .....	477
<i>R dhe kalimi në RR</i> .....	480
<i>Admiroj</i> .....	480
<i>ADHURIM</i> .....	480
<i>Flamur/LA MUR</i> .....	480
<i>Strofullog/STROFULL</i> .....	481
<i>QERDHE</i> .....	482
<i>Sqarime për; SHT/KASHT</i> .....	482
<i>SHT(zanore)/SH (zanore)T</i> .....	483
<i>KT(zanore)/K (zanore)T</i> .....	484
<i>FT(zanore)/F(zanore)T</i> .....	484
<i>VT(zanore) /V(zanore)T</i> .....	484
<i>NT(zanore) /N (zanore)T</i> .....	485
<i>VORVUZIT-</i> .....	485
<i>RASALI/ ROSALI,</i> .....	485
<i>DERRE.</i> .....	486
<b>Libri 13</b> .....	487
<i>Disa fjalë që mund t'i përgjithësojmë në gjuhën tonë</i> .....	488
<i>VR, V(zanore) R, VR(zanore), V(zanore)R(zanore)</i> .....	488
<i>KP, K(zanore)P, KP(zanore), K(zanore)P(zanore)</i> .....	488
<i>PK, P(zanore)K, PK(zanore), P(zanore)K(zanore)</i> .....	489
<i>Shënim:</i> .....	490

<i>UL/LU/ULNGJU=UNGJU</i> .....	491
<b>LIBRI 14</b> .....	521
<i>GR</i> .....	522
<i>Lexuesi t'i këqyri dhe t' krahasoj, fjalët:</i> .....	523
<i>EMNI</i> .....	523
<i>Fryrja/Frymja</i> .....	525
<i>GA/GE/GU/GI/GO/GY/GEA,...AL/EL/IL/OL/YL/UL/EAL,</i> .....	525
<i>GR/gar/gur/gir/ger/gor/gyr/g(r)</i> .....	526
<i>ON/AN</i> .....	527
<i>Emri Thessalia (Attic Thettalia) do të thotë në shqipe THET-ALIA</i> .....	527
<i>THESSALI/THESHALIA</i> .....	528
<i>ROSE</i> .....	528
<i>RR DHE R</i> .....	528
<i>Emërimet Thrakes</i> .....	529
<i>QORR/QARR/QIRR/QURR/QYRR/QERR</i> .....	531
<i>LI'VA'ADHE/DHE</i> .....	533
<b>LIBRI 15</b> .....	541
<i>VJET/VIT</i> .....	542
<i>KUFINI ose KUFIRI</i> .....	544
<i>Shtjellimet GAR/GIR/GUR,...dhe GAN/GIN/GUN,</i> .....	544
<i>GJIRI</i> .....	546
<i>TRANU/TRAN/T'РАН</i> .....	546
<b>LIBRI 16</b> .....	547
<i>RUM/RIM/RAM/REM/ROM/RYM/REAM/ROIM,</i> .....	548
<i>KNAq/KNAqun/Knata/laKNA</i> .....	549
<i>DIKUN</i> .....	550
<i>Koha e kalume</i> .....	557
<b>LIBRI 17</b> .....	563
<i>EMNAT E SHPENIMIT</i> .....	564
<i>HARABEL</i> .....	564
<i>ZOGU/(GU'ZO=GZO)</i> .....	565
<i>DET</i> .....	566
<i>Dallëndyshe</i> .....	566
<i>Skifter</i> .....	566
<i>Shpen/Shpend</i> .....	567
<i>Dren</i> .....	567
<i>Shotë</i> .....	567
<i>Fllanza</i> .....	568
<i>Bletë</i> .....	569
<i>Flutur – a</i> .....	571
<b>DEM:</b> .....	572

<b>ASTRIT/PETRIT</b> .....	572
<b>Delfina</b> .....	576
<b>Kanarinë</b> .....	576
<i>Rudina</i> .....	576
<i>Gus/Gush</i> .....	577
<b>Bibë</b> .....	577
<i>Taraku</i> .....	577
<i>Punu</i> .....	577
<b>Pula</b> .....	578
<i>Buf</i> .....	578
<b>MRAPSHT</b> .....	579
<b>LIBRI 18</b> .....	583
<i>Toponime të lashta në Ballkan</i> .....	584
<i>Krobzoi (toponim parahistorikë)</i> .....	584
<i>Dii (toponim parahistorikë)</i> .....	584
<b>KORB</b> .....	587
<b>PAITOI</b> .....	587
<b>TAVAN</b> .....	588
<b>MERDHI</b> .....	588
<b>DIKUR</b> .....	589
<b>ZGEDH</b> .....	590
<b>KAH/KIH/KOH/KUH/KEH/KYH</b> .....	591
<b>TAK/TOK/TIK/TEK/TUK/TYK, dhe KAT/KIT/KOR/KUT/KYT</b> .....	594
<i>Bridhnin/BREDH/</i> .....	595
<b>Literatura:</b> .....	597
<b>SHËNIME PËR AUTORIN</b> .....	612

*E falënderoj posaçërisht redaktorin e këtij libri;  
Ramadan Musliu, për këshillat dhe përkrahjen e  
vazhdueshme.*

*Falënderoj shokët e të afërmit e mi të cilët e ndihmuan  
botimin e këtij libri;*

*Mehmet Pacaj, Naim Kastrati, Beqir Spahijaj, Bujar Kuqi,  
Petrit Rugova, Maliq Pacaj, Valon Zeqiraj,  
Gyner Ismajli, Hysni Hasani*

*I falënderoj t'afërmit e mi; Beqir Sutaj, Bashkim Sutaj,  
Gramos Sutaj, Mendim Sutaj, për fjalët e mira  
dhe përkrahjen e vazhdueshme.*

*U shtyp në shtypshkronjën  
Lena Graphic Design  
Prishtinë  
2020*

Katalogimi në botim – (CIP)  
Biblioteka Kombëtare e Kosovës “Pjetër Bogdani”

811.18-26

Sutaj, Abedin

Msheftësit e gojës (2) : (guha shype dhe kuptimi i fjalëve  
t’saj) / Abedin Sutaj. – Prishtinë : Lena, 2020. – 607 f. ; 21  
cm.

**ISBN** 978-9951-27-213-1





**Abedin Sutaj.**

**Leu në Corrollukë ngat Banjës t'Pejës,  
Komuna e Istogut. Asht inxhinier i  
Elektroteknikës, doktorojë n' Universitetin  
Teknologjik n' Vjenë të Austrisë, n'fushën e  
Robotikës. Ka botua shumë punime per  
Robotët, shkruan vjersha e tregime.**

978-9951-27-213-1



9 789951 272131