

Dr. Sc. Abedin Sutaj

MSHEFTËSITË E GOJËS (1)

(Guha shype dhe kuptimi i fjalëve t 'saj)

Abedin Sutaj

Msheftësit e gojës (1)

(Guha shype dhe kuptimi i fjalëve t 'saj)

Për botuesin
Alban Fejzullahi

Pjesën më të madhe e lekturoj dhe redaktoj;
Faruk Ferataj, Lkë Sutaj

Përgatitja kompjuterike
Venera Alshiqi

Abedin Sutaj

Msheftësit e gojës (1)

(Guha shype dhe kuptimi i fjalëve t 'saj)

Prishtinë, Mars, 2019

Ketë libër ua pruna si dhuratë për juve dhe gjeneratave t'ardhme

*Ua kushtoj krejt t' afërmeve t'mi, si kujtim, e në veçanti;
Nanës dhe Flora Sutaj.*

Ky libër duhet t'lexohet n 'tanësi prej fillimit dej në funt ngase asht i shkrum në formë ditari. Manej e bana libër, studim për guhën shype. Çdo temë e marrun n'shqyrtim asht shtjerr dej n'funt. Kështu, gjanat që përmenden n'fillim shqyrtohen shpesh n'funt t'librit dhe anasjelltas. Pranaj lexojeni n'tanësi.

Libri i fillimit

(Disa pjesë të sqarimeve nga të gjithë kapitujt)

Gjuha shqipe përmban fjalëza të para gjuhës, e cila lindi në fillim, si nevojë e njeriut, t'i përshkruaj format e ndryshme të mjedisit, që e rrethonte njeriun e parë. Kjo para gjuhë është nënshtresa kryesore e gjuhës shqipe, që e bën gjuhën më të lashtë sot në tokë

KREU 1

Lexuesi duhet ta dijë se ky libër është shkruar në fillim gegnisht, pasi vetëm kjo pjesë e gjuhës shqipe përmban ndërtim kristalore të pastër, me lidhje të shumanshme dhe të drejtë duke ruajtur kronologjinë e vazhdimësinë e krijimit të fjalëve. Megjithatë kurrsesi nuk do të thotë se dialekti i jugut dhe nën dialektet tjera nuk kanë fjalë t'lashta, e të vlefshme për brumin e gjuhës tonë.

1.

Oeneum, emër i qytetit Dardan, në rrethinën e Tetovës, ka kuptimin OENEUM, në gjuhën shqipe, do të thotë O E NUME, kjo fjalë përdoret çdo ditë në Kosovë.

Na themi-O E NUME SANA, O E NUME SHPIJA, O E NUME = do të thotë vendbanime. S'do mend se të gjitha emrat antik në gjuhën shqipe nuk janë përcjell (*p+er+cje/sje/shje+ell=ardh nga naltësia ELL ose e dalur në ah ELL, nga del (da nga Eli=DA+EL), nga forma EL=LE, pra Lane/elen=e len ardhja nga lanja e nalt në el, dhe en =nu, por tash en përmban lëvizjen largimin nga A në E*) besnikërisht n 'mënyrën sesi janë theksuar ose shkruar ata, e kjo varej nga shkruesi, ishte njohës i gjuhës shqipe ose jo.

Megjithatë emri OENEUM ka kuptimin O E NUME, gjithandej kemi emërimin për vendbanime, NU, NON, NUN, NOVA, edhe për qytetin e Shkodrës kemi NON, që në gjuhën e sotme shqipe, ashtu si edhe atëherë ka kuptimin e NUMJES, Kështu edhe emri KANUN, ose KANU, KNON (KA NU,), ka kuptimin e NUMJES se gjësendit në 'këmbë'. Është gabim i madh emërimet NOVA, të shpjegohen sipas Latinishtes. Emri NOVA, përshkruan NON/NIN/NAN/NUN/NEN, që do të thotë Vendbanim (VENBANI,

ANBANI/AN=ENBAN=LENBAN=LEBAN=LIBAN=LUBAN=LUBI=LIBI=LIBIUM=ALBUM=ALBAM=ALBAN=VALBAN=VALBON=KALBAN=FALBAN=GALBAN=GALBIJA=GALABIJA=GALBAN=GLABAN,...), që ndërtohen nga fjalët; N'UN,/N'IN/N'EN/ N'ON/N'UN e pse jo edhe NAN, pasi edhe NANA ka kuptimin e Vendit, jo vetëm, ku embrioni nixan vend e fill (*Embrion=AM=EM, prej nga AM BRI ON/AMBRIAN/AM BRI NON+ON pra, AM=Ma, që kuptohet si JEP, BA RI=BRI=gjësend që ngritët i RI, ashtu BA i RI=BRI, dhe pjesë Non. Përafrimi; AM=MA, MAJ=MAj JEPjen,*

, *BRI= BA RI, ON=AN=VANI/VENI. Kështu kemi VENI/VANI DHAN si AM, ba RI=BRI, banë të RI - të ngritur lartë).*

Kaçaniku do të thotë KA + CA+ NIKU, ku pjesa NIKU= përfarohet NU kA, që do të thotë KA të CAMA, e cila KA NU=NI KU, kështu pjesa KU, dhe NIKU e përshkruan të Qamen/Qimen/,..., e cila na jep pamjen e reliefit të Kaçaniku/Ka qaniku (Kaqa=Koqon, ashtu sikur tek lakna, Koqani/Koçan vendi ku qahet/çahet) si gryk malore. Nga kjo pjesa NIKU formohet NI+IKU=Ik, ku kemi IK-jen largimin e pjesës se fjalës se parashkruar (...)IK, nga sistemi krahasues/ku gjendet shikuesi/folësi, i cili e përshkruan NUMJEN në formën NU+UKA/NU=NI+IK, pra NI behet e dukshme si NU e Çamjes/Çarjes, ashtu duke ardhur në shprehje me largimin në formën IK, prej nga kemi NIK. Si rrjedhim KA CA, sepse KA CA-mje dhe vije në shprehje me pjesë NIKU, e cila përshkruan rrjedhjen e të çarës në drejtim të Shkupit, ose anasjelltas nga Shkupi në drejtim të Ferizajt. Pjesa NIKU kur përdoret në fillim të fjalës e përbën pjesën kryesore të dukurisë, duke u kthyer në rolin kryesore të formës ose veprimit, siç është NIka/Nuka/Nikolla etj.

2.

ANALIZO= përbëhet nga ANA/ që është e afërt me fjalët; UNU/INI/ENE/ONO/YNY, dhe ANA përshkruan numje (vendosje) në formën NA=NU, dhe kemi AN kurse pjesa LI ka kuptimin La=le, lënë, lan, me lan, e la, dhe pjesa Zi, Za, Zo, IZO=AZO=AZA=ZIA, IZ=ZI që ka kuptimin e lëvizjes se materies në mënyrë zigzagë/zikzake por ajo lëvizje/përhapje është gjatësore (Z), e jo përhapje shtjellore (S) e trupit. Prej nga, ka marr emrin edhe RreZE/REZE/RAZA, BRAZA, BREZA=BA +REZA/RAZA/ROZA,..etj. LIZA është emër shumë I lashte shqipe; LIZA, VELIZA=VELI+ZA/VALEZA/VELZA/VILAZA, VOLEZA/LIZA/LAZA/LLAZA/LLAZAR/VLLAZAR/VLLAZ, ose L (njëjës) duke kaluar në (shumës) LL, dhe kemi LLIZA/LLAZA/VE+LLAZA/VLLAZAN/VLLAZEN,..etj.

Por edhe emri LLAZAR-LAZAR- ku LA ZAR, na jep pjesën ZAR/ZOR (na jep ngritjen dhe lëvizjen gjatësore në formën zigzake, përpjetë duke u ngritur në drejtim të qiellit, që përshkruhen me fjalën AR/OR. Një ngritje tjetër e menjëhershme, pra me një frymë, është HAR/HOR,..) që përshkruan ngritjen në formë zigzake (zikzake).

AR	Ngritje rritje e pandërprerë përpjetë drejtim të qiellit, me kahun, nga tokë në qiell. Kjo mund të përgjithësohet si ngritje moral, shpirtërorë, mendore, por edhe të bereqetit, në ara. BEREQET/BA RE QET
HAR	Shqipe ka kuptimin jo veç të gëzimit e ngazëllimit shpirtëror, por kjo fjalë përkthyer rritjen ngritjen, e vlimin e ndjenjave
FAR	Shpjegon ngritjen e fuqishme që përkthyer pjesën AR. F e fuqizoni tingullin A, dhe e bën me të fuqishëm por edhe me të shkurtër, ose që vepron e jeton në kohë me të përkohshme, pra nuk i qëndron shumë kohës
KAR	Shpjegon pjesën më të lartë e të gjësëdit
LAR	Veprimi e forma LA e cila nxan vend me të lart të gjësëdit/materies duke u ngrit ne lartësin AR.
MAR	Do të thotë e MA/MA-n rriten/ ngritjen e gjësëdit, kohës hapësirës = AR
SHAR	Afrohet me fjalën Shumë AR, që nënkuptohet si shumë e naltë, e rriten e ngritur pa ndërprerë, që përkthyer pjesën me të lartë të një strukturë , e cila ngritet diku më shumë e diku me pak, me intensitete e forma të ndryshme.
DAR	Ka kuptimin e DA+AR, pra <i>da</i> pjesën e ngritjes si diçka të veçantë, dhe në përgjithësi afrohet me fjalën e sotme Shpërndare. Afrohet me fjalën Der/Dor/dir+ek/Durim/ që na jep vend-rrjedhjen, formën që ndihmon rrjedhjen, dhe vet rrjedhën. Kurse DR(zanore) e rrite drejtpërdrejt shpejtësinë/dhe e zvogëlon hapësirën e ndarjes nga tanësia ku fillon rrjedhja. Natyrisht DRI/DARI ka ndryshime në shpejtësi e vrull në DRI, dhe ngadalësi në rrjedhje e përmasa DAR. Njëjtë si në pjesën VRA dhe VAR, ku në pjesën e parë paraqitet vrulli i varjes si VRA/VRU/VRI/VRE,..., kurse në rastin e dytë VAR, jepet forma dhe ndodhia pa e dhënë shpejtësinë ose vrullin e ndodhjes, dallim që hetohet nga VRU/VUR
GAR	Ka kuptimin e strukturë të fort, me ndërtim të ngurtë, por me përmasa të mëdha. Kështu GAR mund të quhet struktura shkëmbore e zhveshur e bjeshkës e cila i ngjason sikur të ishte gur i vetëm por me përmasa shumë të mëdha, ku pjesa ne formën GA=gja hynë përbrenda sipërfaqes AR. Nga kjo duke përgjithësuar për të gjitha format e sipërfaqeve/hapësirave UR/IR/OR/ER,... Kurse GRA e përkthyer Formën G e cila ndërlidhet me sipërfaqen RA

	<p>duke dale jashtë duke ndodh para syve tonë, duke u bërë me dinamike, në procesin e RA-së, RU-së...etj. Natyrisht rreptësia e rritjes në përmasat e grumbullimit dallojnë në GRA/GRU,... dhe GAR/GUR,... ashtu si tek KAR/KRA, KUR/KRU, KIR/KRI,..FAR/FRA, FUR/FRU,..., ku K(zanore)R do të thotë pjesa K futet përbrenda sipërfaqes duke u mbyllur aty në (zanore)R, kurse KR (zanore) pjesa K përhapet del jashtë sipërfaqes (zanore)R.</p>
Etj....	
	<p>Dallimi ndërmjet GUR dhe GRU, GRA dhe GAR, është i njëjtë me dallimet që i kanë fjalët; VRA=VAR,...VRE/VER, VRU/VUR,.. TRU/TUR, TRA/TAR, TRO/TOR,...DRA/DAR, DRE/DER,...KAR/KRA, KOR/KRO, KRI/KIR,...etj.</p> <p>Shembull: VRA na jep veprimin e krijimit të Varjes, kurse VAR nuk ka veprim, sepse Vra ka marr fund dhe është krijuar Varja. Të njëjtën mënyrë GRU tregon veprimin/procesin e krijimit të GR-Grumbullimit, kurse GUR, tash me ai grumbullim është krijuar. Kjo ngjet me të gjitha fjalet tjera, të formës; FRU=FRY na jep pamjen e rritjes-fryrjes para syve, kurse FUR=FYR,... na jep procesin e kryerjes së Fryrjes/Frymjes, siç e kemi fjalën FUR/FYR</p> <p>FRY=FYR FRO=FOR FRE=FER ,... VRA=VAR VRE=VER VRU=VUR ,.... KRA=KAR KRE=KER KRU=KUR, , GRY=GYR GRA=GAR GUR=GRU ,.... TRA=TAR TRU=TUR TRE=TER, ,.....</p>

Pra, kuptime të ndryshme kanë vetëm tingujt e parë; G, D, F, V, K, ..., kurse pjesa tjetër e përshkruajnë të njëjtën formë, pra format RO/OR, RA/AR, RE/IR,...etj. Vetë fjala Formë, përshkruan diçka të Frymë/fom.

Lëvizje = LE(V)IZA=LIZA=LE(V)IZA=LI(V)ZA.

Por për lëvizjen shtjellore kemi
 LISA=LISHA=ALISHA/ALOSHA=ALISA=ALICA=LICA=LACA=
 GLACA/GJA E Lan SA= CA GJana T'Lana

2. Gjuha shqipe në lashtësi

a) Rreth 36 000 vite me parë duhej të jetë zhvilluar një gjuhë e popujve që kishin mbijetuar nga një katastrofe, qoftë ajo natyrore si epidemi që i kishte zhdukur në mas të madhe duke i e faru Evropën në mas të madhe. Ka plot studime gjeologjike, e arkeologjike që dëshmojnë për një katastrofë të tillë, në bote, por sidomos për rreth detit Mesdhe, dhe Evropës, në përgjithësi. Kjo gjuhë e zhvilluar nuk duhej të kishte më shumë se 100 deri 1000 fjale, si thurje të thjeshta për nevojat e njeriut të asaj Evrope, Lindjes se Mesme, Azisë se vogël dhe Afrikës Veriore, në të cilën jetonte raca e bardhe. Kjo gjuhë e zhvilluar dhe kështu me pak fjalë do të zhvillohej ngadalë, për shkak se e kadalët ishte kfjellja e Evropës, pas tragjedisë, ose për shkak të numrit të vogël të njerëzve. Ajo pas tragjedisë do të jetë e përqendruare kryesisht përreth Detit Mesdhe. Pra, në këtë kohë nuk kemi lufte të grupeve të njerëzve për të përhapur gjuhën dhe traditat e tyre, ashtu si behet sot. Njeriu i kësaj kohë ishte shumë i interesuar që ta flas gjuhën e grupeve tjera, për të qen bashke dhe për të mbijetuar. në këtë gjendje me pak fjalë gjuha, që sot e përmban me e shumti gjuha shqipe, do të jetë ruajtur pothuajse e njëjtë përgjatë 10 000 viteve. Kështu Gjuha shqipe, u lind si interpretim i formave të cilat shihen në natyrë, ishin tingujt dhe intensiteti i shqiptimi të tyre, të cilat në mënyrë besnike i ruan gjuha shqipe.

Tek me vonë rreth viteve 9000-4000 para erës tone, gjuha zhvillohet fuqimisht dhe behet shumë me e përsosur, duke përdorë fjalë në përshkrimin e gjërave, të cilat me shumë ishin mbi ëndërrat, Zotin e botën dhe gjërat tjera abstrakte, të cilat morën hove në vetëdijen e njeriut të kësaj kohe, si dëshirë për të zhvilluar kuptime e ide të reja, mbi boten në të cilën jetonte, dhe misterin që pështjellë jetën e mjedisin që errethues. Kështu në këtë kohë linden u zhvilluan shumë popuj të fuqishëm, me gjuhët e tyre, të cilat të formuara si dialekte në vetvete ngadalë u tkurren në gjuhët, që i takonin një familje gjuhësore- shqipe, dhe përfshinte pothuajse tanësisht e

kontinentit Evropiane, Azisë e Vogël, Lindjen e Mesme, Egjiptin / Egjiptin, dhe bregdetin e Afrikës veriore. Përgjatë kësaj kohe, këta popuj kishin vërshuar tokat me klimë të nxehtë, në drejtim; të Irani, Afganistanit, duke shtuar ndikim të fuqishëm tek popujt vendas, që tash pothuajse shéjat e tyre janë zhduk tanësisht.

Paragjuhët Shqipe filluan tkurrjen pas katastrofës tjetër që si duket ishte natyrore e cila mund të këtë ndodh 4500-5000 vite me parë. Në këtë kohë popujt shqipe-folës përgjatë Bregdetit Mesdheut, u ndan me gjuhët në vete. Kjo ndodhi për shkak të përzierjes me popujt tjerë që i mësyn brigjet e Mesdheut, pas katastrofës. Si rrjedhim tragjedia natyrore pruni zhdukjen dhe ligështimin e popujve të Evropës, dhe para-shqipes që ishte gjuhë e kontinentit në përgjithësi, me qendër përgjatë lumit Danub, Ballkan, Azisë dhe kolonit përgjatë Bregdetit Mesdhe në të gjitha anët e tij, pra në Afrikë.

Rreth 4000 vite me parë, siç duket, filloje dyndja e popujve që nuk e kishin përjetuar tragjedinë, dhe zhdukjen në masë, pra dobësimin e përnjëhershëm ashtu si popujt në Evropë. Kjo dyndje mund të këtë filluar për shkak ndryshimeve klimatike, por edhe gjetjen e vendbanimeve në drejtim të zbrazura, e të shkatërruara, me popullatë të paorganizuar t' Evropës. Evropa u pushtua nga ardhacakët, duke marr perëndimi, Lindjen e Mesme dhe Azinë e vogël u zhdukën me ardhjen e popujve Pers, Medas nga Afganistani dhe tokat e Kazakistanit të sotëm. Dyndja shkaktonte Dyndje të reja nga Perëndimi e Veriu. U dëmtuan shumë rëndë popujt Shqipfolës, tkurja e tyre herë me shumë e herë me pak, nuk do të përfundoj deri në ditët e sotme. në shek. 8-4 para Krishtit gjuhët tjera mrrin deri në Bosnjën Qendrore, në dëm të popujve Shqipfolës në shek. 5-16 të erës tonë, gjuhët sllave kishin arrit deri në Tokat e Mali të Zi e Serbisë së sotme, dhe në Bullgari, në dëm të gjuhës Shqipe. Megjithatë Gjuhët e sllavëve të jugut u ndeshën me gjuhët Shqipe duke krijuar e ndryshuar nga gjuhët sllave në gjuhë të sllavëve të jugut, të cilat morën dhe i tjetërsuan në sllavisht shumë fjalë shqipe, siç janë; *Majka, Ruka, Zlatar (Latar, Latim sipas fjalës; Z, Zgatje Zgjatje Zlatar,), Bunar, Spava (Spava, nuk pava), Ravna, Mocava (Mot i Cam/CAvA Motin=MoCAVA,), Zatet (Zat, Muzat, ZATEN, ZA/NZA/NXA etj.), Prekale, Polje, Prije, Novo, Pripolje, Gllava, Golem, Dobi, DBRO (DA BRInin, ku BRI=BA RI, BA NGRITJE,...)etj.*

Gjuhët Shqipe në Jug u ndeshën dhe ndikuan fuqimisht në gjuhët Samite, duke e hup betejën përballë tyre, siç gjuha Arab, dhe Izraelite, mandej gjuhët; Persishte, Kurdishten, Luritanishten, dhe gjuhët Turke të sotme, të cilat përvetësuan fjalë nga popujt që i takonin familjes së gjuhëve Shqipe të cilët jetonin në Turqinë e sotme.

Këto fjale, janë të shumta; Qorr, Hala/ALA, Bojli, Sherr, Alla, Menati, xhehenem, ...etj.

Ky vërshim ishte ndikimi i fuqishëm edhe mbi fiset e përhapura, dhe të prapambetura, të këtyre hapësirave, në të cilën familja e gjuhëve Shqipe, ndikoje ose i tjetërsojë, dhe luajti rol vendimtare në formimin e gjuhëve të reja, të cilat janë Armenishtja e vjetër dhe e sotme, Persishten e vjetër e cila ishte tjetërsuar në Shqipe, por me vonë u shndërrua në gjuhë Persiane me përzierjen e popujve tjetre që erdhën nga Afganistani (te cilat dikur ishin nen ndikimin e para gjuhëve Shqipe), Rusia e sotme dhe popujve që erdhën nga Mongolia, rreth viteve 9000-6000 para Krishtit.

Popujt lëvizën vazhdimisht, dhe vazhdimisht ata ndërtojnë gjuhën e vete me shumë fjalë, për shkakë ndeshjes me gjuhë tjera, duke e ndërtuar gjithmonë strukturë të re të gjuhës, edhe duke u shndërruar në gjuhë të re. Shumë fjalë tek popujt perëndimore, që merren se janë ardhur nga Iranishtja ose Latinishtja është e pavërtetë e madhe, ato fjalë janë para Latine dhe para Perse dhe ishin tek popujt Evropiane që flisnin gjuhë, pjesë e të cilës ishte shqipja. Gjuha Perse shumë vonë u formua, dhe formimi i saj ishte me baze të gjuhës shqipe ose nga ndikimi i saj i fuqishëm tek popujt para Pers në Iran. Megjithatë kjo ndeshje, përbrenda fjalëve shkaktonte prishjen e strukturës, fjalëve elementare që në i kemi quajtur Kristale, pra rrjete Kristalore të pastër, të cilat shumë pak gjuhë në botë e ruajnë ashtu siç e ruan gjuha e jonë, shqipe, si mostër e mbetur nga familja e gjerë dhe dikur shumë e përhapurë në kohë e hapësirë, familja e gjuhës tonë, që më nuk gjendet. Popujt; Berber, Spanjoll, Francez, Italian, duhet të kenë sot natyrë të tillë për shkak se bazë e kishin gjuhën më të lashtë të tyre, Shqipen e lashtë, e cila shtrihej në tokat e tyre, e cila ndryshoj me ardhjet e pandërprera nga Lindja e Veriu, ashtu siç ndryshoj dhe gjuha e Latine e lashtë, që para gjuhë e kishte gjuhën Shqipe, por u tjetërsua me ardhjen e popujve tjerë nga Jugu e Perëndimi qysh nga shek. 8, para Krishtit.

Megjithatë kjo fushë ju përket historianëve, dhe studiuesve nga gjenetika, të cilat na japin pasqyrën e dyndjeve të popujve. Gjuha Shqipe (*pra, kur themi gjuha Shqipe nënkuptojmë gjithmonë popujt që flisnin gjuhë të njëjtës familje*). Pjesa e madhe e emrave, të shpallur si emra Hebrëjsh, n'tëhollime nuk dalin si të tillë, hedhin dyshimin, se banoret e lashtë në bregdetin e Feniksi e Izraelit, të parët ishin popuj që flisnin gjuhën shqipe. Pra, gjuhët që i përkisnin familjes së njëjtë me gjuhën shqipe. Me *gjuhë shqipe*, në këtë libër duhet të nënkuptuar, gjuhët e zhdukura që ishin në të njëjtën familje me gjuhën shqipe, të cilat u tjetërsuan nga gjuhët tjera, dhe u shkrinë më shumë fjalë në gjuhët me të cilat u përzien. Popujt të familjes së Shqipes, u shkrinë në Turqisht, Iranisht, gjuhë samite në lindje, dhe në gjuhë sllave, e kelte, gjermane në veri e perëndim. Duhet të ditur se gjuha e Iranit dhe gjuhët sllave dhe samite, kohë të gjatë ishin nën ndikimin e madhe nga familja e Shqipes, kështu këto gjuhë kishin marre, ose mandej

edhe popuj që ishin tjetërsuar në Shqipfolës, duke formuar gjuhë në vete, ose duke krijuar, dialekte të mëdha të Shqipes, siç ishte Anatólishtja, Frigjishtja, Hitishtja dhe popujve që flisnin gjuhë të krijuar nga ndeshja e gjuhës shqipe me gjuhët krejtësisht tjera.

Pse ka është zhdukur familja e madhe e gjuhëve Shqipe, ka vetëm dy shpjegimi, e ato janë;

1-Zhdukja e popujve Shqipfolës nga katastrofat natyrore

2 - Epidemitë e pashpjeguara

3- Aleanca e shumë popujve kundër tyre, që përfundoj me zhdukjen e popujve shqipfolës, robërimit e tjetërsimin e tyre.

Kjo mund ti ndodh edhe popujve sllavisht folës dhe të mbijetoj shembull vetëm Mali i zi, dhe mandej fjalët sllave të Malit të zi, ti gjejmë tek popujt që flasin tjetër gjuhë por të përzier me sllavishten e popujve; Polak, Ukrainas, Bjellorus e Rus,..., që supozuam janë **zhdukur nga fatkeqësia**.

Mendoj kjo i ka ndodh popujve shqipfolës, të cilët sunduan botën deri 1200 para Krishtit, dhe nga ky shekull fillojë tkurrja e tyre e pandalshme.

3.

E folmja Verilindore, me qendër në Kosovë është e folmja më e lashte e gjuhës shqipe, dhe burim i sajë:

1-Fjalët në Kosovë ruhen të thjeshta, të shkurta, dhe të renditura; zanore+ bashkëtingëllore +zanore, siç janë:

Kosova dhe hapësira përreth saj /verilindja e Shqipërisë/Maqedoni/Serbi/Mali i zi	Pjesa tjetër e Shqipërisë/egjnishtja e mesme
No/Nu/Na	Vendosje/Merre
Ní/Nígo/Ngó	Dëgjo/Ndëgjo/Nigjo
Shti/shto/shty/shtyp/shtip/shtu/shteg/shtog	Vendose/shto/shty/Shytp
Shkim/Shym/Shim/shuk/fik	fik
Men	Mend
Shkrum	Shkrumb
Da (DAJE, por edhe n'damje, daju)	Nda (ndaje)
LA	Lare
Maje	Mbaje
Ma	...

Ba/baj/bajti	Bë/bërë/barti/
Marë/Mirë/Martesa/Martja...	Mbarë/Mirë/Martesa, pra jo Mbartesa/...
Mentor	Mendor
Mujtje	Mundje
Huna	Hunda
Kama	Këmba/Kamba
Lana	Lënda/Landa
Rana	Rënda/Randa
Kana	Kënda /Kanda
Ramja /ranja	Rënia/Ranja
Guha/gluha	Gjuha
Koka	Kenka/genka
Kumlla	Kumbulla
Anej/anija/anoj/n'an (Anija=shkon nga ana në anë. Ana= A NA)	Andej/anija/anoj/në anë
Strumullar (shtru mullar)	Strumbullar (shtru mbullar, pra këtu s'kemi Mullar por shformim mbullar
Met /mut/mot/mas/masa/myt/mat	Mbet/mut/mot/mbas/pas/masa /mbyt/mat
Kështu/kshtu/qeshtu/atje/qatje (qe +atje)..	Kështu/atje
Etj....	

4.

Kur themi NAL(e kundërta LAN, pra gjësend i LAN) ose NALU, Na-merr dhe Lu/LA, merr lanjen. A theksohet e gjate, e lantë, njashtu e kadalshme që na jep kuptimin se fjala AL në këtë rast ka kuptimin LA, në nivelin e ulte, kurse AL, që theksohet shkurt dhe rreptë, ashtu kur themi ALTAR, ose NALT/NÉLT, do të thotë kemi të bëjmë me Lanjen në Lartësitë në AL (kështu ALBANI ka kuptimin AL=Nalt BANI pra Nalt Banoi, Albanoi

Kemi edhe ALBANOI (AL BA NOI, Ata e kanë NOI me BA në AL, ose ma e qerume/qëruar nALt BA NOI=vendosi=Noi, Ba, në AL)=ALBANI që do të thotë thjesht njerëz qëbanojnë në AL pra në Naltësin e madhe malore ose rrafshnaltë. Megjithatë ALBANI=ALIBAN, po ashtu ka kuptimin ALI BAN ku pjesa ALI do të thotë I Nalt po ashtu, dhe pjesa BANOI. Prej nga kemi LIBAN/ALIBAN ose LIBI=ALIBI=

Nalt BI, ose nALtBAN=AlIBAN=LIBAN=LiBIAN=LIBI=LABI=LUBI (natyrisht LUBI është E BIME/BAME/BOME në LU, pra e lanë në U, dhe krejt normale që LUBI pra ajo që BIn në LUGisht mundet me kanë e tmerrshme, prej nga përcjell kuptimin e fjalës LUBI=LU BA).

5.

Dëshmi tjetër, pak ma të pabesueshme do ta dhe me fjalën LEKUR, kur themi LEKUREN ose LKURN sepse themeli i kësaj fjalë është Hapësira U e cila shtrihet ner/nën/ brenda trupit tone /gjësendit/tokës etj., ku LK do të thotë LA KA, LE KE, LU KU, LKE/LKA,...ose LAK që na jep diçka që është LAN në formë AK ku kemi LAK, dhe pjesa UR që na jep hapësirën që ngritet nga pika qëndrore të trupit deri në sipërfaqe, na jep sipërfaqen e ngritur UR, mandej pjesa N në kuptimin themelore NU/NO/NA,....

Kemi fjalën LEKUREN/LKUREN/LAKUREN/LAKOREN dhe shpalojmë mlesen (mbulesën/sen mloje)/mbulesën se kemi të bëjmë me ndërtimin në formën e lakores të lëkurës. Kështu lkura ka formën e Lkores që ndërtohen na La/le/ ose veç L+Kore, kur lëkura e ka formën e Kores, por tash në thellësi KURa, që do të thotë vërtetojmë se hapësirat gjithmonë të menduara edhe në tri përmasa, A, E, I, U, .janë sipërfaqe ete niveleve edhe përmasave të ndryshme, si edhe largësive të ndryshme. U gjithmonë vije në drejtimin tone. Fjala DRU ka kuptimin Da + RUjtjen, e Dan ruajtjen për ne, por edhe të njëjtën kohë ka kuptimin e rrjedhjes se brendshme, pasi DR/D (zanore)R(zanore merr kuptimin e vendit të rrjedhjes, siç është DRI, DAR, DER, DUR,..., kjo rrjedhje mund të jetë e gjësendit të caktuar.

DAR/DER/DER+DHA=DHA DER=DAR/ DUR, etj., ka rrjedhje të gjer/gjan e të kadalt, kurse DRA, DRI, DRU ka rrjedhjen ma të shpejt me të rreptë për shkak se s'kemi largësi, pra s'kemi zanore (që nga truri i ynë interpretohet si largësi, hapësirë e trupit) ndërmjet D dhe R.

Njëjtë kështu ndodh me KRA=KAR kur KAR kemi vendin ose piken e lidhjes ndërmjet një gjësendit e pjesës që quhet krah, e cila ndahet, duke majt/Mbajt (duhet cekur se MAJT=kemi MA+AJT=që është me kuptimin i AJT=Ajur, pra e Man të Ajt, fryrje që shkon duk u bërë në përgjithësi Ma e vërtetë) pika lidhjeje të përbashkët. Damja e tillë si Kra, por me të ngritur, behët Kar, KOR, KIR, KER, etj., Por kur themi KRA, KRI, KRU,KRO, KRY,KRE përshkruan piken e lidhjes-damjes/ndarjes të aty për atyshme, për shkak të mungesë se tingullit ndërmjet K)R.

Kështu logjika njëjtë ndodh edhe me fjalën TRE, që na jep RE, pra pika ku fillon e RE/RA/RU/RI/RY/RO, nga kemi TRE/TRA/TRU/TRI/TRO/TRY, që na jep piken T kur fillon sipërfaqja me emrin RO/RY/RU/RO/RA, kështu kemi ndarjen, pikën

ku fillon ndarja e du gjësendeve/dukurive/sipërfaqeve që ndryshojnë nga njëra tjetra.

Natyrisht kemi ndarjen me të përnjëhershme si TR , pra pa zanore ndërmjet T dhe R, dhe ndarjet që kanë forma të veçantë me T (zanore) R, Kështu TRU dallon me TURI, TRA por si TAR, TRY por si TYR/FTYR.

6.

Vërtetim:

Kemi TOR, përfarohet me formën ngritur OR, rrafshnaltë e ngritur si RO, pra Ngritje R me rrethin /RROth ose përmasave më të vogla (vo gja/GA e lane=GL, pra GJA/GA e Lan në formën e VO-se) RRITH, RRYTH=GJA E RRYTH/RRITH=GRRITH.

Si rrjedhim TOR=TURI/TARI ...etj., kemi TOR, që në leximin e kundërt për të dëshmuar simetrinë kemi ROT, prej nga ROT ka kuptimin RO+OT, kështu Ot shpreh largësinë e shtrirjes se RO-se. Por tash TOR shikohet nga pika anash, kurse ROT në e shohim vetëm projeksionin (pri=pro+Je=te jesh, jet, mbet, dhe KA SA NUN/NIN, kështu fjala KSI do të thotë Ka sa =si që shpreh sasinë pra me pri tuj met=jet, sa ka=kasa=ksa=ksi e nume =nin)

Gjithmonë, lexuesi të zbërthej edhe fjalë tjera. Me rëndësi eshët çelësi për ti hapur dyert.

ABU që përdoret sot në gjuhën semitike, si gjuhë që u rrit nga tjetërsimi i gjuhëve tjera, duke i marr fjalët e tyre edhe duke i kthyer në arabisht me anën e tingujve që është veçori e gjuhës arabe. Abu të Sumeret e vjetër ishte, Zoti i vogël edhe kryesisht i bimëve, kështu fjala ABU është variant e gjuhës shqipe, megjithëse në Kosove ABU është plotësisht e kuptueshëm, A BU do të thotë kanë ba marrëdhënie seksuale janë nersy (Nersy, pra fshehtë nga sytë e tjerëve, diçka që nuk duhet të thuhet, kurse Nerzy ka kuptimin e fjalës që do të thotë Nerza, Nerzanje ose e E zane Ner/nen) kafshët.

Megjithatë ABU kemi ABA, ABI, ABE, ABO, ABY, që shpjegohen nga gjuha shqipe dhe kuptimi baze i saj është A BA, pra asht A BA, dhe çdo përthurje me zanore e ka në temel këtë kuptim. Megjithatë krejt ky shtjellim nuk mund të jetë i saktë, pasi këto fjalë nuk mund të jen në gjuhën shqipe. Qëllimi është të tregohet se gjuha shqipe ishte me familjen e popujve të vet. Gjuha e jonë e vetmuar me këtë shtrirje do të ishte e pamundur të mbijetonte përgjatë kohës kaq të gjatë, pa u tjetërsuar e hup si shumë popuj tjerë shqipfolës. Gjuha jonë ruan kronologjinë e ndërtimit të fjalës, format ma elementare, e ruan gjenin (Gje e nun/non, por edhe e gjetun), që i kam quajtur në mënyrë figurative (figurë= gurë) ‘renditja kristalore’. Familja e gjuhëve të zhdukura Shqipe, kishin shtrirje të gjerë, me ndikim në gjuhët tjera, sidomos të Lindjes se Mesme, Iranit dhe Indisë si edhe Evropës Perëndimore. Në Ballkan, shumë më vonë në shek. 7-19

kemi të bëjmë me bartjen e fjalëve shqipe nga shqipfolësit të cilët u tjetërsuan në popujt; Bullgare Maqedonë, Grek, Malazezë, Kroat, Boshnjake, Rumun, e Turq, duke marr fjalë nga gjuha shqipe që i takonin, e duke ja ngjesh e përshtature gjuhëve në të cilat u shkruan pakthyeshem. Gjuha shqipe ruan format, ti quajmë, fjalëzat-kristalore, të ndërtimit të fjalës, ruan kuptimet elementare të shtresuara përm(b)rena (brenda=ba renda=rena, mrena=me rena) fjalëve, duke ruajtur kronologjinë e historinë e formimi të fjalës, si asnjë gjuhë tjetër. Kuptohet këtë ruajtje e bën mas (gjithçka që lajm *mas* është e matur/matun dhe i asht ba matje, ma+as = sa ma-n, ku sa është sasi e materies përhapur në formën e shtjellës, si shllung-SH=S+LUNG/La ngi-ngji) miri Gegnishtja, si lidhëse drejtpërdrejt me Ilirishten-pellazgjishten. *Duhet të theksuar së popujt shqip folës kishin ndeshje dhe dhanje-marrje me popujt parasllave 2000 vite para Krishtit, ne kufi me Volgen duke ndikuar fuqishëm në krijimin e gjuhës sllave te formës se sotme. Për aresye se në kohëzgjatje te madhe, popujt shqip-folës ishi dominues në krahasim me parapopujt Sllavë.*

tregojmë (turi *gjajme* ose të re *gjajme*=forma e vjetër njëjës *ga/ge/gi/gu/go...*= shumësi *gja/gji/gjo/gju,..*) se gjuha shqipe nuk është gjuhë e lindur nga përzjerja por është gjuha me e pashoqe e me e ruajtura, se cilado gjuhë tjetër.

Kemi ADA, A DA, ose AD A, ku AD ka të njëjtën kuptim me fjalën DA, sikur kur themi DRIADA= DRI A DA, pra A DA DRINI, ose është veçuar të rri veç tek ku dahet DRINI ose aty ku ka rrjedhje lumenjsh, erërash ose ku janë forma të veçanta DRA ose DRU që e ndihmojnë rrjedhjen , pasi vet emri DRU ka kuptimin e rrjedhjes për brenda neper formën e brendshëm U,

DR = Do të thotë DA + RU/RI/RA/RE/RY/, prej nga kemi DARIAN, DURIAN, DERIAN, ADARIAN/ADRIAN/ADRIN, HADRIAN,etj, KA që ka kuptimin e njëjtë me Ak, prej nga kemi JAK, kështu AK=Ka, AKA, që do të thotë ASHT KA, pra jo gjithmonë në formën e pyetjes si e njohim sot, por do të thotë AKA duke u përfaruar me të sotmen AKAN (e kundërta e saj NAKA=NA KA thane, ose NU KA djali ni gur n'temel, ku Mel =*man el* gjësendi që vije nga lart edhe vendoset në Majtëse-M, ashtu MJEL= që ka kuptimin e reliefit ose edhe nxjerrjes se tamlit nga naltësia). Etj.

AKKADDIAN shpesh me fjalën AK që do të thotë shprehin pjesën e largët në kohë, të fjalës ka, sikur kur themi AKAN/ A KAN ni kohë E RAN.

AK KA AD DIAN, që do të mund të kuptohet si AK KAN DA AN E DIJES ose A KAN DA DIAN, PRA A KAN DA ANA DI-es. Prej, nga AK=Ka, AD=DA, KAN=NAK=NUK (varësisht nga theksimi në zanore kemi edhe Núka që i bije Ndukje, e cila ka kuptimin Núk = N+úk=Né Ik+je)=NUKA.

Duhet të ditur në gjuhën shqipe të njëjtën kuptim kanë të gjitha këto fjalë që gjenden në rreshtin e tabelës, në përthurje me zanoret.

(zanore) Bashkëtin g..	Bashkëting..(zanore)	(zanore)Bashke...(zanore)	Thurje me cilëndo zanore
AB	BA	ABA	(zanore)B(zanore)
AC	CA	ACA	(zanore)B(zanore)
AS	SA	ASA	
ASH	SHA	ASHA	(zanore)B(zanore)
AN	NA	ANA	
AM	MA	AMA	
AR	RA	ARA	(zanore)B(zanore)
ARR	RRA	ARRA	
AL	LA	ALA	(zanore)B(zanore)
AD	DA	ADA	(zanore)B(zanore)
ADH	DHA	ADHA	(zanore)B(zanore)
AV	VA	AVA	(zanore)B(zanore)
AT	TA	ATA	(zanore)B(zanore)
ATH	THA	ATHA	
AK	KA	AKA	(zanore)B(zanore)
AQ	QA	AQA	(zanore)B(zanore)
AG	GA	AGA	(zanore)B(zanore)
AZ	ZA	AZA	(zanore)B(zanore)
AZH	ZHA	AZHA	(zanore)B(zanore)

Kështu folja Ba ose AB është me kuptim të njëjtë me BI/IB, OB=BO/UB=BU/EB=BE/BY=YB

Kështu shprehja BYTH kemi edhe BITHINIA, ka kuptimin BY+YTH=afrohet në kuptim me fjalën Ba YTH=THYMnej që nënkupton thymje e veçante, siç është qitja e jashtëqitjes për vrimën anale. Kurse BITHINIA= BA THYNJA ku THYNJA (ose formë e fjalë BOTHAGJI=GJA SI BOTHA , tutëzana, e ikanak që e lajnë bothen/bithen mrapa...etj.)mund të ishte formë e veçante e fjalës THYNJE, THYME, e cila mund të përshkruaj reliefin ose thymjen e bere/bame , të betejës, shoqnis, largimin nga nje grup etj.,...

Këto shpjegime i nova (shpesh emrat e vendeve NOVA/NOOn duhet të kuptohen jo si vende të reja, për NEW/NOVO, por vende të NUME, ose NOVA kallëzon NUMJEN e atypëratyshme, shpjegon procesin/prosesin/prusasin-veprimin e Numjes, dhe thjesht kemi të bëjmë me luajtjen VNU, NUV e cila është e kundërta e saj, të cilët latinët e morën si NUMje e re, duke e zgjanu në kuptimin NOVA, vendosje e sapo *ndodhur/ndodhun/nodhun/nudhun/nodh/nudh/nidh/nadh...etj).*

Të i shifrojmë disa bashkëtingëllore në gjuhën shqipe që janë të ngjituna/ngituna

Ba	ABA	A BA/ ose AB A
NA	ANA	A Na/ose AN A
La	ALA	A LA/ose AL A
Ga	AGA	A GA /ose AG A
MA	AMA	A MA/AM A
E kështu me radhë,....		

Ditët e javës:

E DILLE= dita e dillit, pra Da+ILLI, që ka kuptimin i veçantë/ i dam nga illat.

E HANE = Emër i Hanës, si trup qiellorë shumë i rëndësishëm, por emri HANE, duke e tkurrur në kuptimin baze kemi HANE=AN=ANU, ku pjesa HA ka kuptim e NAlte, e ngritur përnjëherë, kështu HAN do të thotë ANA e NAlte e ngritur në Ha, në hapësirën e paanë, të gjerë pjesë e të cilës jemi edhe ne. Por nuk mund ti themi HENA, sepse n' koftë se e quajmë HENA në gjuhën tonë ka kuptimin se ajo i përket hapësirës që është larg nesh, por në nuk i përkasim asaj, ose nuk jemi pjesë e saj.

Megjithatë pasuria e gjuhës tonë na jep të drejt ta shpjegojmë gjerësisht këtë emen/AMAN/AMA ANEn, i cili në thane AN du do thotë N, ku tingull N është fjalë edhe ka kuptimin baze NU e NUMe pra.

Kështu emri i zotit Sumer ANU është thjesht fjala për HANEN, që është HANU që ka kuptim në gjuhën shqipe NALT a NU, megjithatë HA nuk është AL, sepse kemi të bajme me hapësirën e ckapne/shkapur (kapne), e hapne (apne-Ap +nu), në mënyra të pazakonta, e jo me objekt/bjeshke/gjësend të lart që e ka temelin në tokë.

E MARTE= në gjuhën shqipe ka kuptimin MAR, MART, që do të thotë e MARESI, MART-ese, në të cilën gjanat ecin MAR/MIR/MUR / MER / MOR / MYR / MR...

E MERKURE / markore/markare = ka kuptimin MER/MEHRI/MARI/MORI/MURI të MArësisë, po ashtu si pjesë e fjalës MAR, flet për të ardhmen e largët MER, ME ER=ME AR pra me rritje përpjetë, por tash jo AR por diçka me të largët ER, qer nënkupton rritje ngritje. Pjesa KUR, do të thotë KA UR=KU UR=KA AR, por tash flitet për hapësirën UR e cila vije nga brendësia e panjohure e nje trupit ose gjësendit. Rrjedhimisht KORE/KAR si pjesë epërme e gjësendit ose formë KRI/KRA kemi KUR, e cila do të thotë pjesë e veçantë në U, e cila ngritet nga U në formën UR. Gjithashtu tek Sumerët kemi URU=URIM, MERK=MARKA UR ku UR është zoti URU, që nënkupton ngritje ardhje nga brendësia, gjësë padyshimtë të mire/mare e t e begatshme, me bereqet (BAR QET, BAR JEP, BEHAR=BA HARE=BARE)

Kur themi në gegnishte forma e drejt është SEMUT (afrohet me SA MUT, ku MUT nënkupton MET, MYT , MAT etj..), kështu në gegnishte vendoset ose qitet R jo vend e pa vend ashtu si ndodh në JUG, sepse SEMURE në gegnishte merr kuptimin e mire që do të thotë SE/SA MURE kur MURE do të thotë MUROJE mbërritje me MUJT me ba ROJE, kur

ROJET=RUJT=RIJT=REJT=KREJT=KROJT=KRUJT=KREJT,, VE ROJET=VRUJT=VREJT=VRIJT=VREJT,...

E EJTE/AJTJE/UJTJE/OTJJT = në gjuhën shqipe kjo fjalë tregon zgjerimin/zgjanimin në hapësirë ndërmjet tokës edhe qiellit, me shtrirje të largët por asaj hapësirë shpesh nuk i takojmë ne. Megjithatë dite e Ejte nënkupton dite e pushimit. *Ku hahet edhe pihet. Për këtë do të flasim në pjesën e veçantë për zanoret.*

E PREMTE: Duhet të jetë dita e llogaris, dita kur njerëzit bëjnë parapërgatitjet, nga vete pjesa PREmtoj, PRE=PRI dhe MAT/METje, Matje. Kështu vete fjalë mëtoj ka kuptimin MATOJE PRA BAJë MATJE e përshkojnë hapësirën edhe e le të veçantë e njoh e di, por e la të përzier me pjesët tjera, sepse e kam mat. që do të thotë e majë/mbajë, në mendje çdo hollësi për të, është e veçantë edhe ruhet aty, prej nga ka lind fjala

MASA=MA SHA ose MACA që nënkupton sasinë e MAJTJES përbrenda trupit. Duhet të kuptojmë se në baze të fjalës si e kanë ndërtuar të paret tanë, nënkuptojmë se ata materien e kanë kuptuar si përhapje shtjellore në hapësirë, si edhe në ndërtimin e brendshme të tyre, dhe kjo është forma me përgjithshme e përhapjes së materies, për këtë e shënuan shenjën S e cila KA formë shtjellore/stjellore. SHEJ ka kuptimin e rrethit ose afërsisht si rrethi i krijuar ga shtjella. Kemi lëvizjen gjatësore Z e materies, e levije shtjellore S; dy kuptime që na japinë. Rrjedhimisht, Z dhe S nuk janë vetëm forma të përhapjes së materies ose ekzistencës së sajë, por janë gjendje të tyre, dhe sasi si në rastin e S/SH. Mendoj se nga krijimi i fjalëve, të lashtit kanë pas saktësi shumë më të madhe se në njohurit shkencore sot. (Saktë =sa kat, sa ka, sa kica, sa kisha , sa han)

E SHTUNE: , ka kuptimin e SHTUME, pra e SHTUNE, si duket kemi t e bëjmë me një dite të shtune/shtume në kalendarë me vone, ose për ditën e marr si e tepërt në njehsim/njohsim/njasim...

Muajt e vitit

JANAR: në gjuhën tone JANAR do të thotë ANAR që ka kuptimin ANARI, pra ANA e Ngritjes e përsosjes, shpirtërore morale, ose Muajn/Mujn=Mujtje=me mujt,.. etj., mund ta dëshmojmë me krijimin e fjalëve tjera shqipe HANE HARI, ose FAN FARI, kështu po tregojmë shumë llojshmërinë e interpretimit të me tinguj që janë fjalë në shqipe.

JANAR=ANAR=AN AR=DAN AR=DINAR=DUN AR=FAN
AR=FANAR=VAN AR=VJEN AR=KANAR=KAN
AR=KAR=MANAR=BANAR=BUNAR=BIJ

NAR=LANAR=LUNAR =LU nAR etj.

SHKURT=SHKURT, Shkoj i URT, SHKOJ KURT, Shku RIT,..etj

MARS=MArESI, MARSA, që ka kuptimin shumë mare,

Prill= APRILL= A PRILL,q e do të thotë Á E PRIJSHME, duke e bërë foljen Pri të dukshme nëpërmes pjesë ILL, sepse ai del duket në sipërfaqe të ngritur ILL (ne anglisht HILL ose FILL, MILL=Ma ILLin, Mane Naltësin në formën ILL, ose KIL Ka IL, arabisht ILMi (naltësi man =MA=MI IL= ku IL është naltësi). Ka kuptimin e Prirjes edhe lulëzimit Maj= në gjuhën shqipe kuptohet si Maj , pra nga rrënja MA, Man, që do të thotë lulëzon natyra edhe MAN çdo gjë në jetë e lulëzim

Qershore ose Qershore ka kuptimin e qershisë, që nënkupton Qir/Qur/Qor/Quer,.. = afrohet me Qutje/Qitje/Qetje,..qitje. Kurse SHORE na jep ngritjen e sipërfaqes OR/AR/ ER,...Kështu SHO tregon zhvendosjen e gjësendit materiës, në këtë rast zhvendosjes së pjesës QER në formën SHO, e ngritur mbi sipërfaqen e tokës, në formën OR.

Gusht nxjerrim kuptimin nga; n'gusht/Gust, n'gush/gush/gus/gust/guc,.. ose Zagushisë, vapës (Ve +APje/Hape) për

shkake të temperaturave të nalta, sqarime për GUSH/GUSHT/Ngusht/Zagush,...mund ti gjeni në pjesët tjera të librit. Korrik= Ka kuptimin Korrjes, ku KO=KA+ORRJE përshkruan mbledhjen e t 'lashtave dhe futjen e tyre në rrethoja që quheshin ORR, si forme ARR, URR, ERR,...etj. Kjo na jep kuptimin se ORR, dhe KORR si pjesë e veçantë e ORR-it, na jep veprimin e mbledhjes dhe futjen përbrenda sipërfaqes/gjësendit të mbyllur/mshelun, Orr mund të jetë edhe KOSHI ose hapësira e mbyllur/myllur me sipërfaqe si mbështjellës, ashtu sikur të themi ARR, e nga kjo të formojmë fjalën KARR, ose KERR/KURR/KIRR/KYRR,..eti. Mund hamendemi, mënyrën e krijimit të emrit, Kerr, që bartej nga kuajt dhe ishte i mbuluar në të gjitha anët. Kështu shkurtësisht KERR=Ka RROTA/KERR nuk mund të na bëjë të sigurt a është krijuar nga tkurrja e fjalisë KA RROTA, megjithatë Karroca=Ka rrotëza/rroça=rrota, e përforcon këtë përfundim, si rast përjashtues. Fjalët e tkurrura në një fjalë shpesh krijojnë raste përjashtuese nga përgjithësimi.

Emrat e mëparshëm siç është fjala Kallnor tregon muajin në të cilën duhet të dhezët (DHA ZET=NZET) zjemë (ZIJE MAN=EM=ZIJE AM/JEP-Ma).

7.

SKI = SHKI, SKIJAT=SHKIJAT, kur I=O, SHKOJAT. Pra SKIJA në të vërtetë bart kuptimin, SHKOJ, SHKOJA, SHKIJA=SKIJA. Emri SHKI ka kuptimin SHKO, por edhe SHKY, sepse edhe SHKY/SHKYJMe, është në baze të shkoje të largohet. Ose SKA =SHKA që mund të jetë në shumës që nënkupton që SKA gja prej tyre (kjo), pra janë të pavlefshëm, pa moral, pa drejtësi. në të vërtetë kjo fjalë kallëzon, pasurin e gjuhës tonë.

KLM/KLN

Kanë kuptimin KA LAN, por LAN shfaqet në format LON/LIN/LUN/LEN/LYN

Por KA LAN shprehet në formën KA LIN=KLIN, kështu emri KLEIN/KLLIN si shumes ka lind nga fjala KA LIN, që në të vërtetë me bashkëngjitje merr formën KALUN, ose KALIM, kështu materiali i tokës, shfaqet në formën KLEIN që i bije, Kalim ose shfaqje e cektë e ujit dhe tokës, që mbetet pas atij vërshimi.

KA LUN=KLUN	KA LUM=KLUM/KULM	KALM/KULM/KILM
KA LON=KLON	KA LOM=KOLM	KOLM//KILM/KLI M
KA LEN=KLEN	KA LEM=KALEM=KLEM	KELM/KLAM
KALYN=KLY N	KA LYM=KLYM=KALY M	KYLM/KLYM...

Fjalët e shënuara në tabelë, janë disa nga të shumte, emra që mund të merren, por vërtetimi me i forte është se renditja e bashkëtingëlloreve KLM= kuptimin baze e ka KALIM, dhe mandej kalimet e gjësendit, materies mund të kenë natyre forma e shpejtësi të ndryshme, prej nga luajmë me zanore. Shembull kemi KALIM, për shkak të mungesës se A-se kemi fjalën KLIM, që i bije një KALIM i SHPEJT sepse A, si çdo zanore me veçorit e veta paraqet hapësirë, dhe nevojitet kohë për ta përshkruar, kështu mungesa e saj nënkupton shpejtësinë e Kalimit.

GL, LG, LGM, LGN

Kështu mund ta përgjithësojmë për çdo renditje bashkëtingëlloresh, siç janë; GALA=GJA E LAN=prej nga marrim GL, por GLA na jep rënien të shpejt të G=GJ=gjësendet në formën G.

GLN =gja e lanë gja që e ka ngritjen edhe rënien në formën e veçantë që e ka kryet G dhe bishtin formë të rënë, kështu emri GILAN ka kuptimi e afërt me GJI I LAN, i LAN=i Shtrire, por emrat që përshkruajnë forma të përafërta kemi;

GILAN/GALAN/GULAN/GELEN/GYLEN/GOLEN,...

GILAM/GALAM/GULAM/GELEM/GYLEM/GOLEM,..

Nga kjo kemi G=GJ që formojmë emrat

GJILAN/GJALAN/GJYLAN/GJELEN/GJOLEN

GJILAM/GJALAM/GJULAM/GJELEM/GJOLEN,...etj

Brenda kësaj jepet është shpjegimi i emrit GJILAN ose ndryshe në emrin e vjetër GILAN.

GL do të thotë GJA E LAN, kuptimi baze, por mund të jetë i formave e madhësi të ndryshme, që ndërtohet në baze të përturje me zanore, ku zanoret na japin hapësira /sipërfaqe të trupave/e lakesave të ndryshme që ndërtohet me bashkëtingëllore. Duhet të ditur, se largësia

fizike në gjuhën tonë interpretohet shpesh edhe largësi në kohë, si edhe forma fizike përcjellët si formë për të shpjeguar ide/gjësënd jo fizikë. Megjithatë baza e shpjegimit e të gjitha ideve ma abstraktë është pasqyrimi nga shtresa baze që janë format që gjenden në natyre, dhe që njeriu i parë kishte prekjen e parë me ato forma, mbi të cilat jetonte edhe siguronte jetën.

LG është renditje e kundërt me GL, tash L -LANja, vije në shprehje para G, dhe në formën që e shpjegon vije në shprehje, është kryesore, e dukshme dukuria /forma që e përshkruan L. Si rrjedhim, LG përshkruan formën e shtrirjes, e cila ka nxan hapësirën kryesore të pamjes/dukurisë që shfaqet, pra, pamja e shtrirjes së gjësëndit Kështu LUG/LAG/LIG/LEG/LYG ,...etj., përshkruan Shtrirjen , për këtë tingull/fjala L është në fillim të fjalisë dhe nxanë vend qendrore.

S’do menduar shumë se LUGu na jep pamjen e gjësëndit të shtrire, përmasat e shtrirjes jepen me fjalën Lene/Lan/LA. Nga LUG, n’koftë se dëshirojmë me pa vendin që nuk ka shtrirje të madhe, shtrirja është më e vogël, por në shprehje vije më shumë Madhësia e Gjësëndit/G/GJ, atëherë nga LUG kthehet e bëhet GUL, ku G është në fillim të fjalisë

Shembull kemi:

LUG	GUL
LIG	GIL
LAG	GAL
LYG	GYL
LOG	GOL
LOG/LOGEM/LAGEM/LLAGEM	GOL/GOLEM/GOLLEM

I lutem lexuesit të vazhdojmë me renditjen e këtyre fjalëve që shprehin edhe kanë kuptim në gjuhën shqipe, prej nga shpjegojmë se pse fjala GOLEM /GOL/GOLAJ është e gjuhës shqipe, edhe duhet të përdorët, e jo të largohet. Kjo është e keqe e madhe, që të gjitha fjalët që i përdorin sllavet e jugut janë shpall jo shqipe, dhe janë ndaluar të përdorën, edhe pse ishin në përdorim.

GOLE=LOG nuk i shprehin dy veti plotësisht të kundërta, por shpesh të njëjtën formë të shikuar nga dy pika referente krahasuese, shembull njeri që e shikon nje formë nga Lugu ai e she masivin malore për rreth dhe e quan GOLe= me për afrim GJO e Len, por të njëjtën formë kur e shikon nga pika me e larte ai, e sheh përpara nje LOG ose LUG, natyrisht LOGU është me pak i thell, me shumë si fushë gropë, kurse Lug është shumë me i thelle, me i huft në thellësi, edhe që nuk ka pamjen e nje fushë grope, por

të thellesis me të madhe, që nuk ka fushegropë të gjere/gjane. Ky përfundim mund të nxjerrët edhe për shumë fjalë shqipe, siç janë Lsho/Shlo, ku e njëjta dukuri e shikon dukurin, nga pikëpamjet e ndryshme.

Kemi fjalën Shurr dhe Rrush, të cilat janë të njëjta

Kështu kemi GL, GLACa, që do të thotë GA E LAN në formën GL dhe AC=sasi me e vogël se AS e ASH, dhe shpreh sasinë e vogël të GL=gjase se lan. Rrjedhimisht GLACA, që përshkruan sasinë e vogël të GLA-se, ashtu si GLACIAL, me kuptim Gja e Lan SI/SA/Su,..sasi e AL=Lane në nivelin (nu VALEN), është plotësisht me kuptim të njëjtë me fjalën GL=GJLL-si shumes i tingullit G është GJ dhe shumësi i L është LL, po ashtu GLAVA/GLLAVA është plotësisht e kuptueshme për gjuhën shqipe, dhe është pjesë e saj, që nuk mund të hidhet poshtë, GLACA nga GLAVA/GLLAVA dallon vetëm nga pjesa e fjalës shqipe (shqipe=qipe, shqop/shqep/shqap,...) CA, që përshkruan sasinë e vogël, në krahasim të madhes (SA/SI/SU/SE/SO) ose edhe me të madhe (SHA/SHE/SHI/SHU/SHO/SHY).

Natyrisht GLACA do të jetë me vogël se GLASA, por GLASA do të jetë me e vogël edhe me pak e përhapur në hapësirë sesa GLASHA ose GLACA rrjedhjes, e cila do të ishte në sasi me të madhe GLASHAVA. Krejt e kuptueshme se Shqiptaret e Veriut duhet ta kenë përdorur fjalën GLLAVA, ku pjesa AVA e jep njërën nga format e ngritura të trupit larte në formë si GJa rrjedhëse si LLAVA ose LAVA, ku A ose shumësi LLA rrjedh ose nxane një vend e hapësirë të caktuar por është vazhdimisht në lëvizje. S'do hamendje që VA/V/VI/VE/VO/VY janë në gjuhën shqipe, ashtu shqipe është edhe AVA=HAVA, V=AV=UV=IV=OV=YV , IVI, EVI,...etj.

Si argument që LLAVA është në gjuhën shqipe ashtu si edhe LAVA, kemi shprehjet e kundërta si nje sekret (Fshe KRYT/KRET), e cila na jep misterin, ose m'fshehtësin (m'fsheh=me fsheh=fshe=Fshij=fshaj=fshet=fshat=fushat,...).

Kështu për të vërtetu se fjala GLLAVA është shqipe, vijmë në përfundim se edhe GALAKSIA/GLAKSIA (KS=S)=GLASIA (S=C)=GLACIA (IA=A)=GLACA janë në gjuhën shqipe, pra diçka që bahet BA GLA=BAGLA që del si jashtëqitjen në formën grumbull nga barku i kafshës.

Nuk ka kurrfarë CUDIJE (*Qu+Dija, befasisht për diçka që ishte panjohur për ne (Ne formë e fjalës NU=UN=FUN, ashtu si VUN,KUN, LUN, SHUN, GUN, RUN, MUN, NUN, RRUN, ..., etj., të cilat përdoren në Kosovë dhe verilindjen e Shqipërisë Londineze) deri në momentin kur po lexoni*), sidomos kur fjala VIGJILENI=VI GJAleni/GJA+LLENI/GJAllni ka kuptimin VI=VU afërisht NU, si diçka GJEL/GJALL, pra Vi si GJA e LAN, që na bën

syhapur. Por tash pas bashkimit duke ndërtuar kuptim të ri GJIL=GJOL=GJAL/GJALL, pra të VIJ=VAJ=VI +GJALNIMI i syve tone.

Me këtë ta vazhdojmë leximin deri në fund të këtij libri, kur të gjitha këto i shpjegojmë (Shpije gjujme/gjojme shpijen) në mënyrë të hollësishme edhe i vërtetojmë. Natyrisht duhet ta shpjegojmë (gojm=gjojme shpen) vetën nga paragjykimit, e mëparshme dhe nisim (n' isim, is, n'is) rrugën e drejt kuptimit të gjuhës tonë me thellë (thy +ell, le+le+...=ell, dhe fell=ell).

Kështu BAGLA ka kuptimin BA+GJA E LAN në formën GL VOGL/ ose VOGEL/VOGIL/VOGAL,..., shpreh gjësendin i i vendosur në formën VO sikur Gja e lan Gel, Edhe fjalët GJALL që është shumësi i fjalës GAL, ku GAL është formë e Gajas se Lane, por theksimi i A-se shkurt GAL do të thotë GJA E NGRITNE në AL, pra A edhe mënyra e shqiptimit përcakton shpesh nivelin e LANJES. Kështu fjalët GAL/GAHAL GOLIA/GOLIAT, na jep emrin GOLIAT që është emër shqip, dhe kështu dëshmohet me këtë emër, se kishim të bëjmë me luftë të shqipfolësve me popujt semitike.

GR dhe RG

Bazë themelore e kuptimin të kësaj fjala është GR=GJ E RUJTUN, GJA që RRITET/RITET

Kemi GRU/GRE/GRI/GRO/GRY, mirëpo gja e rriten/grumbulluar(gru+mu=ma+allu, që do të thote Gru=gja e rujtun/ruajtun e man naltësin/all, kështu emri Mullare, Mulla, Molla, Milla, ..etj., do të thotë e Majnë/mbajnë lanien/lënie e gjësendit në lartësinë e cila përcaktohet nga zanorja që e shoqëron) në formën G mund të jetë edhe hapësira boshe e zbrazte brenda gjësendit/trupit/tokës.

Nga kjo kemi si simetri RG, kështu formohet fjala LARG, që vije në renditjen LA-pra Lanja/ e gjësendit dhe RG, që na jep në vend të Grumbullit por tash kemi shtrirje të atij Grumbullimi në formën RG që na jep shtrirjen e kundërt të Gjësë se **rutjur/ruajtur** por tash të shtrirë

GR

Nga kemi GRU GJA/GA RU; pra gja që ru-në, fjala run thuhet ru, Por renditja e kundërt kemi RUG që do të thotë Ru Ga/GJA-pra Ruan GAN/GJAN

Kështu GR ka kuptimin e grumbullimit/grumbullimit, kurse RG kuptimin e kundër të grumbullimi të gjësendit, që është shtrirje e atij materialit. Shembull

RUG/ROGA/RRUGA/RROGA/RIGA/RRIGA/rrega/rega,...qe

RUGA do të thotë Ru G/GA/GJA, pra Ru Gja, do të thotë R në formën ku RUjtja vije në rendit e pare, si dukurie kryesore,, e GA/Gja-se, kurse

GR vije në rendin e parë gjeja , kurse dukuria /fenomeni(FE=E+NO+MEN=MEN, E NO/NU ME EN=An që lëvizje) vije në rendit e dytë. Duhet të cekur se tingulli-fjala R kuptimi themelore është sipërfaqe e caktuar, me trashësi po ashtu të caktuar , por madhësia e sipërfaqe e tejkalon për shumë here trashësinë e saj. Kështu **R** ka vetëm rritje/ngritje prej qendrës kah lartësia, shpejtësia dhe mënyrat e ngritjes përcaktohen nga zanoret me të cilat përthuret, por edhe nga fjalët/tingujt tjerë me të cilat shoqërohet, para ose mas/prapa saj.

RE/RU/RI/RO/RU

RE kuptojmë ngritje të sipërfaqes të cilës folësi/sistemi vrojtues nuk i përket asaj, pra ajo sipërfaqe e ngritur përmbi folësin ose përshkruesi i dukurisë me këtë fjalë është larg dhe jashtë kësaj sipërfaqe e cila ka lartësi dhe trashësi të caktuar. Mirëpo Ra është po ashtu sipërfaqe me përmasa shumë me të mëdha sesa RE, por sipërfaqe RA folësi i përket asaj, pasi A përfshin të gjitha kohët/largësitë, duke filluar nga e tashmja. RA behet RE në momentin kur në i largohemi RA, e shikojmë nga larg dhe nuk i përkasim asaj hapësirë.

Duhet të ditur se shumica e tingujve se bashku me zanore, pothuajse shumicën e kohës përshkruajnë dukurit në hapësirë, pra në hapësirën tri dimensionesh/përmasave, siç janë fjalët BO/BOKA, BU/BUKA/, BE/BEKA, BA/BAKA, BI/BIKU, etj.

Shembull, kur themi BO , paramendoni hapësirën gati sferike që ngritet zgjerohet për aq sa a zgjatim tingullin O pasi që e themi tingullin B. Kështu BÓ, BÓKA, gjate shqiptimit goja hapet edhe përbrenda felqive (fell qive) ndodh zgjerimi, hapje hapësinore gojës, sikur dëshirojmë të themi se kemi një zgjerim, hapje ose fryjmë e hapësirë ose gjësëndit , materies, ashtu sikur buka që fryhet kur piqet në furrë, sepse bohet, bahet, bihet, buhet që të gjitha kanë kuptimin Ba=BO, ashtu BOMBA, BALL, BULLICa që ka zgjerim në tri përmasa pra jo vetëm në rrafshe.

Kurse kur themi BUKA, kemi të njëjtën zgjerim e njëjtë por goja gjate shqiptimit merr formën e atillë, sikur kallëzon se nuk kemi vetëm zgjerim sikur tek (të ikë, t'ik=t'ek=tek) rasti BÓ por edhe kemi rrjedhje që e përkufizon tingullin U, që na jep rrjedhjen të brendshme, që sjell fuqi (FU është asgjë tjetër veç përforsim i tingullit-fjalës U që e bën me të fuqishëm, me ndodhje me të shpejt pra në kohë, por është veprim i shkurt, por edhe me i shkurt është kur përdorët tingulli P. Kështu Fuqi=UQI, që mund të këtë lindur fjala FUQi si ide e marr nga akti seksual Qi=UQI, pra diçka që qihet/quhet/qahet/qohet/qyhet,... që kanë bazën qo=qi,...=qitje=qutje=qotje , ashtu sikur si thuhet *quti*, që i bije me qit por tash nën sipërfaqen e trupit në thellësi të saj përbrenda në U, prej nga kemi qit=quti, ose siç është në jug qet, që i bijt me qit ndërmjet tokës edhe

qiellit, por tash, sllavet e jugut e kanë përdorur me drejt *quti* me rraje qitje, por çka me qite se,...),... lexoni në vazhdim librin, dhe largoni kureshtjen e juve.

Shumicën e kohës gjerat që ndodhin dhe që shprehen nëpërmes tingujve, ndodhin në kohë dhe hapësirë tri përmasash, në përjashtim të tingulli I, që shpesh përshkruan shtrirje linjore/vinjore/vijore e cila shtrihet në tokë/sipërfaqe të trupit, por edhe vertikale mbi të, kështu trashësia është e papërfillshme në krahasim me lartësinë mbi toke-gjatësinë. Si rrjedhim kemi BI, ku goja shpërfaqë m ‘fshëhtësinë e saj duke mos u hapur në mënyrë vëllimore, por duke e marrë me shumë formën e ngushtimi, në të cilën tregohet se kemi të bajm (bijm, bojm, bejm, bujm, byjm) jo ma me BO/BA/BU ose BY por me BI, në të cilën tregon goja, pra buzët

**FA/FO/FI/FE/FU/FY/F-
AF/OF/EF/UF/YF**

Na japin ndodhjen e fuqishme, por me kohëzgjatje të shkurtër, duke për dukurit që ndodhin në Hapësirat e pakuptueshme nga të cilat nuk mund të kthehemi **Y F(Y)**, në hapësirat gjithëpërfshirës që e përfshijnë të tanishmen **A (FA)**, për hapësirën që janë të largëta edhe zhvendosje në kohë dhe hapësirë, ndërmjet tokës dhe qiellit **E (FE)**, dhe për ato që ndodhin mbi sipërfaqen e tokës **I (FI)**, dhe ato që ndodhi neper sipërfaqen e tokës, të ngritur jo shume, që i përket njerëzores, dhe është e arritshme nga ajo **O (FO)** dhe ajo që është e brendshme , nër /nen sipërfaqen e tokës që është **U (FU)**.

FA/FO/FI/FE/FU/FY/ kemi lëvizje nga folësi/sistemi krahasues ku shfaqet dukuria, në kahe duke u larguar nga pika e fillimit. Kurse **AF/OF/EF/UF/YF**, kemi ardhje/kthim, me fuqi, e furi, nga jashtë/larg në drejtim të atij -sistemit krahasues/folësi/vrojtuesit të dukurisë, që paraqet piken e fillimit të dukurisë; force (ORSA/ORSHA, OR=AR/ARCA/ARSA/ARSHA, FARSA,), Kuptohet or është formë e fjalës AR me të njëjtën kuptim, kështu FAR që do të thotë diçka e larte, e ndërtuar për tu rritur, kemi po ashtu FOR që do të thotë ngritje, kurse sasia e ngritje kemi **FORCE**, ku C na jep sasinë, copën e for=Far ngritjes. Rrjedhimisht sikur të ngjante në qielli veprimi i force do të quhej FERC, sikur të ngjante në vëllimin gjithëpërfshirës do të quhet **FARCE**, sikur të ngjante forcës me veprim vijore nëpër vendin e ngushte do të quhej **FIRCE**, ose neper brendësi të trupit **FURCE/FURSE/FURSH/FURISH/FURIA**. Pra forca që vije nga bota e panjohure, nga brendësia e hapësirës se caktuar ku në nuk

mërrimë/mbërrimë me të kuptuarit tone, ose me dorën tone. Nga AR/IR/UR/OR/ER/YR janë shpjeguar poshto edhe RA/RI/RU/RE/RY/RO, dhe kadale do ta kuptojmë pse e quajmë ROKA/REKA/RIKA/RUKA/RAKA, të cilat na japin pamjen e sipërfaqes **RE** e cila ka IK në formën EK ose është larguar si REKA, pra e përfarohet me fjalët që përshkruajnë rrjedhjen e ujit, ose RAKA, që përshkruajnë ikje/AKje/PAKJe/HAK/HIK/HUK/HOKA ose edhe FIKA/FUK/FAKA,.. që përshkruajnë ikjen në forma të menjëhershme që ndryshojnë/**ry**shoje (*DRY ka kuptimin DA-mjen e veçantë të RY-së*) në mënyrë rapid (rapi/rjepi Da) nga lartësia, kështu përshkruhej si ikje përpjete HAK/HIK/HUK.

Kuptohet plotësisht pse Fiku quhet kështu që ka kuptimin afërsisht me Ikje të shpejt.

Po ashtu ngjashëm HUQ/HIQ/HAQ/HA RAQ=RAK/HEQ/HOQ, që është pjesë e tokës e ngritur nga rrafshi në mënyrën që i ngjason largimit IKJES të gjëndit, në formën OK=OQ por me kuptimin bazik me QU si; QO/QU/QI/QE/QY/QA ose e anasjelltas OQ/IQ//UQ/AQ/YQ,...qe është e njëjta gjë, por me kahe të kundërt të lëvizjes se dukurisë etj.

Mandej kemi fjalën HELAQ, që ka kuptimin bamjen me LAQ/LOQ/LIQ si HELAQ/HOLOQ/HILIQ/HELIQ ose LLAQ/LLOQ/LLIQ/LLUQ/LLEQ si FLLAQ/FLLIQ/FLLEQ,...,etj., që ndërlidhet Laku si statik me i ngurtë me fjalën LAQ që është me i lëvizshëm ma shumë amorfë. Këtë e tregon goja, ku gjatë shqiptimit të tingullit Q, gjuha prek qiellzën në sipërfaqe të gjera me gjuhë, dhe në shumë pika. Tash lexuesit duhet të përvojë shqiptime, edhe të kuptoje pse quhet; LLOQ, FLLIQ, heLAQe,...(*ku LAQ është afërsisht LAK, edhe është plotësisht e kuptueshme pse e kundërta është KAL dhe pse quhet QAL ose i QALE sepse ai me nuk ece qëndrueshëm si KALI=KALLOJ, por si i QALI, sepse K dhe Q ndryshojnë shumë edhe pse kanë në bazë të njëjtin kuptim, natyrisht lexuesi duhet të kuptj pse me drejt është të thuhet KEP sesa QEP. Megjithëse duhet të ditur se Q përshkruan mjedisin e lloqavt/amorf/ të kthyeshëm, të thyeshëm, amorf, për dallim nga K, që paraqet mjedisin e ngjeshur, të ngurtë.), nënkuptohet ndërtimin e shpejtë të LAKUT, por tash në shumes, ku prekin (prekin/prekan/prekun/prekon/prikon/prakon...) shuke K-a, si $K_1+K_2+...=Q$, ashtu si $Q_1+Q_2+...=SHQ$, etj.*

Rrjedhimisht përfundojmë se largimi i fjalëve shqipe nga fjalori si Hallk, Helaqe, felqi, flliq, ..ka rrjedhe si shkak i mosnjohjes se gjuhë shqipe, e sidomos mos njohjes se dialektit kryesor gegnishte, dhe të pjesës me të lasht, e burimit të këtij dialekti që është Kosova, si mbetje e hapësirës më

të lashtë të gjuhës në Evropë, dhe me gjerë. LQ dhe LK paraqet lakun, derisa Laq përshkruan mjedisin e amorf, mund të përgjithësohet LK, L(zanore)K, LK (zanore), LQ, LQ(zanore)=L(zanore)Q (zanore) përfarohen me fjalën LAK/LAQ/He**laq**/Fe**lqi**/**LEQE**/**LIQE**/**LKE**/**LUQE**/**LAUK**/**GLAU** **K**,..., por edhe me shumësin e L-së, që është LL, ku kemi; **Lleq**/**lluqe**/**lluk**/**llike**/**flliq**,...etj.

Të gjitha këto lexuesi duhet ti përgjithësojë për të kuptuar shpjegimet e paraqitura në këtë libër, të cilat, shpjegime përsëriten herë pas here duke ofruar avitje me të ngatë (ngath=ngatë, por shiko afërsinë TH me T) sesa me parë, duke rrëshqiture me felle në kuptime....

Për të gjitha këto lexuesi duhet të mendoj edhe ti përgjithësoj për të gjitha fjalët në gjuhën shqipe, për të përthur bashkëtingëlloreve e zanoreve.

Ne vazhdim, po përmendim kalimthi (thi=thy=tha,... Kalimin);

LAK= LA+AK/IK/hallk,...

LAQ= LA+AQ/IQ

LOK/FLOK/FLAK=LOQ/LLOQ/LLIQ/LIQ,...

LIK=liq/flliq/nërliq/nërlak/nërlik,...

Vek/veq/vuk/vjeq/...ve=vu=vi=vo ikj=veq/veku/vequ/aqiku/hiq/, që kanë kuptimin më e ven/vun/vnu ikën ose diçka që largohet në formën IKA/AK/UK/EK/OK ...ose UQ/EQ/IQ/YQ ...etj.

Kjo vlen edhe për fjalët; **FLAK**, **PLAK**, **MAK**, **MYK**, **LEK**, **VEK**, **MEK**, **DREK**, **FLOK**, **FIK**, **FOK**, **FIQ**, **QIQ** **QOO** **HIQ**,etj., lexuesit i mbetet të thellohet edhe ti përgjithësojë edhe rastet tjera të cilat nuk janë përmendur. Disa fjalë që shkruhen në studime, nuk mund të gjenden në fjalorin e gjuhës shqipe, por ato mund të gjenden në dialektet e gjuhës shqipe.

Disa fjalë që nuk gjenden as në dialektet janë fjalë që duhej të ishin në familjen e zhdukur të gjuhëve që i takonte edhe gjuha e jone, por ato fjalë mund të gjenden edhe tek popujt tjerë, të cilët popujt shqipe folës, të familjes së njëjtë me gjuhën tonë, u shkrin edhe u tjetërsuan duke i marr edhe shumë fjalë edhe duke e pasuruar gjuhën e pushtuesit. Siç janë fjalët, (FJALE= e kundërta JA=A, kemi FALE=LAFE=LLAFë), UF, Rnoftë, shoftë, shkoftë, luftë, gufo, rrëfe/rrfe (ferr=err, kurse RRFE=RRE në kuptimin gegnisht RREH/rrah), rrufe(furr), tuf (fut, çdo futje e bashkon materialin në tuf),...etj.

Ky është veç njoftime i shkurtër për shpjegimet që do ti hasni përgjatë librit, për çdo bashkëtingëllore e zanore tjetër.

KOHA

Të lashtit kanë përkufizuar kohën shumë thjesht dhe shumë saktë duke bashkuar KO, e afërt me KA por tash sikur e kërkojmë atë 'prone/piken' me fjalën KO që është e afërt me Ka, por e cila është më e vogël për nga shtrirja dhe pasja=Ka. Nga kjo pjesa OH në fund të fjalës nuk e ka vetin e vlerën si në fill të fjalës, kështu OH=Ah, sikur na kthen pjesën Ka=KO nga largësia në praninë tonën. Çka e nënkuptojmë se koha është ndodhi që ngjanë duke formuar lëvizjen ciklike/rrethore. Megjithatë Koha, për shkak të OH në fund na jep lëvizjen nën një kënd të ngushtë duke u devijuar (Da vijen) padiktueshëm, por me ngritje të vazhdueshme e të pandalshme. Kështu krejt kjo në fund të kohës ndërton rrethin e madhe, prej nga vlen shprehja si ishte në fillim do të jetë edhe në fund. Tanë ky rreth i përshkruar me fjalën OH, tregon se është pjesë e KA-se, pasi KA në formën KO.

Nga kjo, KOHA mund të kuptohet si përkulje në formë rrethore dhe kthehet në piken fillestare. Megjithatë kuptimi kryesorë edhe i rrënjësishëm është se koha ndodh për shkak të lëvizjes dhe ndryshimit të materies/gjësëndeve. Kështu KOHA afrohet me fjalën KAHE të lëvizjes, pra KOHA është KAH i lëvizjes së materies, dhe ndryshimi i saj, i jep kuptim kohës, si i vetmi kuptim i vërtetë.

Shënim:

Lajthitje= La thytje=la thyt,
Thaq=Thyq=Theq=Thiq,..ku aq=qa, Thy=Tha+aq=qa, përshkruan daljen e Thyres në formën e qume.

Nga anglishtja:

Divide/divert=Da vart=da varjen, për shkak të tingëllimi VERT pra nuk kemi VART, fitohet përshtypja e varjes të shpejt ose të shkurt, sikur kemi VRT në gjuhën shqipe që është varje e shpejt nga merr kuptimin e lëvizjes së shpejt si diçka VRT U QU E SHKOJE, pra DIVERT kemi DAMJE= në trajtën Di, që paraqet damje/ndamje/ndarje të shpejt, të papritur dhe lëvizjen e shpejt të asaj damje që është vrt/vert.

DIVORC- nga shqipja DA VARJEN, ku kemi VARC që do të thotë C sasi e vogël e Varjes sikur thote, VARSE/VARCE/VARSHE/VAROSH, prej nga kemi DA VARSE/VERESIJEN, DA VARJA në kuptimin kur ndahet Varësia e gruas ndaj burrit dhe anasjelltas. DIVIDE=DA VADE, NDamje e dyfishtë DA AVA DA, që ka kuptimin ndamjen e AVA-se. Mund të jetë edhe STORM=STORM=SHTO RAMJE/SHTYRMJE,...

Përgjatë librit shpesh kemi folur për zanore dhe ato I kemi përkufizuar si hapësira në nivele të ndryshëm dhe përmasa të ndryshme,

këto hapësira kuptohen nga mënyra si hapet, dhe shqiptohet zanoret, gjate shqiptimit të tyre goja hapet dhe nuk prek me gjuhë asnjë pjesë Brenda zgurajes se gojes. Pra, kjo ishte vetia kryesore e zanoreve, dhe nga kjo shpjojme se tingulli H është pothuajse zanore, kurse F, V janë ndërmjet zanoreve edhe bashkëtingëlloreve që bartin veçori kuptimore të veçanta në gjuhën shqipe, këtë veti të ndërmjetme, ndërmjet zanoreve edhe bashkëtingëllore, ose ka veti të dyanshëm është tingulli SH. Tingujt në gjuhën shqipe janë fjale, ashtu si edhe çdo bashkëtingëllore tjetër.

Në këtë pjesë do të shikojmë se kur themi A gjithmonë duhet të kuptuar se përfaqëson hapësirën që prefshin krejt atë që e shohim, ajo shtrihet në kohën e tashme, dhe hapësirën fizike që e takojmë, pra edhe folësi I cili e shqipton tingullin duke e përshkruare me të dukurin. Nga shqiptojmë A, goja hapet dhe hapësira hapet nga pika në hapësirën pa fund që përhapët gjithandej deri sa të përfshin çdo gjë. Mirëpo hapësirën duhet të kuptuar në tri përmasa , pra përmasa vëllimore. Kështu kur themi A, përshkruajmë zgjerimin në hapësirë 3D ,vëllimore. Kur kemi shqiptuar tingulli I, kemi përshkruar formën më shumë cilindrike ose vijore, por që në shumicën e kohës qëndron vertikalisht duke preku token edhe duke përfunduar në lartësinë e caktuar që përcaktohet me zgjatjen e theksit në

I.

Kur themi AI nënkuptohet se krejt hapësira largohet nga shqiptuesi edhe bahet duq, duke u përshtjellë rreth em'rreth formës, hapësirës I, pra duke marr vetit e I-së, dhe kështu duke përcaktuar, e shënuar çka përcakton AI, si veta e tretë njëjës.

Gjate shpjegimeve për I, do të kuptoni edhe me mire fjalën AI.

Megjithatë kur I lëviz atëherë behët J, Çdo zanore apo bashkëtingëllore për të treguar lëvizjen e tyre, pra kuptimeve /objekteve që përshkruajnë e emërojnë tingujt, shoqërohet me J, siç kemi

AJ/AJA/AJU; EI; EU; IA; IO; OI;... etj.

Të gjitha këto hapësira që përshkruhen me zanoret e vetme (U, O, A, I, E, Y,..), kur shoqërohen me zanore tjetër, na jepini lëvizjen e zanores se parë drejt të dytës, mirëpo kjo lëvizje në shumicën e rasteve duhet kuptuar si zgjerim hapësinore.

Kjo vërtetohet; me fjalën AJ që do të thotë AJUN, e AJUN, I AJUN/AJUR, që nënkupton mishin e ënjtur, të fryre.

Megjithatë AJ/AJUN/AJUR është fjalë shumë e lashtë (AJUN=tkurret, reduktohet në UN), ndoshta/noshta (=no+shume here në intensitete e nivel të ndryshme gjësendin..) e cila përshkruan zgjerimin e hapësirës vëllimore, dhe lëvizjen e saj kështu tingulli AJ përshkruan saktësisht zgjerimin e mishit/trupit të gjësendit, ashtu siç e përshkruan edhe goja gjatë shqiptimit të fjalës AJ/AJU.

Fjala AJ tregon lëvizjen e A-se nga njëra trajtë në tjetrën por jo tash në I por në I -në që lëvizje dhe kthehet në J.

Kjo ndodh edhe me fjalën UJ që është trajtë e njëjtë me fjalën AJI kama, është e afërt me fjalën kur themi UJI kama, ose AJIT/UJIT, por tash kemi zgjerimin hapësinore U duke rrjedhur në kahen që ja jep tingullin J. Tingull J i fut në lëvizje i nxit në lëvizje, i bën trajtat e format gjeometrike në natyre, si formë ndërmjetme nga një formë e veçantë në formën tjetër, kështu kemi Pjepni që përshkruan JEPNI me formën tjetër që e përcakton tingulli P. E përsërisim se **PJEPEN** i ka dy ane picagate, dhe në fjalë i kemi dy tinguj P, sepse i kemi dy hapësira që përfundojnë me dy maje/me sipërfaqe PI.

Ngjashëm kemi fjalën EJ ose ajo që e ngrit menjëherë duke e përforcuar e ngritur lart zgjerimin EJ duke ba të rreptë edhe të papritur të madh , të shpejt, të veçantë, të formës tjetër të panjohur, etj.

Kemi EJ kalon në HEJ, mandej VEJ me karakteristikat e tingullit V, që përshkruhen me poshtë. Shembull kemi VEJ/VUJ/VIJ/VAJ/VOJ/VYJ ...etj. që e vendoj UJin, EJin, AJIn në hapësirë të kufizuar ku ndodh lëvizje, ngjarja, tragjedia jeta=veta/viti etj.

Ngjashëm AJI pra I ajun nga sëmundja ose lëndimi , natyrisht se vije VAj, kurse VAj ka kuptimin e VIJes ka vije gjësendi, shembull loti i njeriut, sepse ka AJTJE e mandej vjen VAJ/FAJ/KAJ/LAJ/MAJ/VAjtje...,etj., pra ju ndodh zgjerim vëllimore jo vetëm A-së e zanoreve tjera, siç janë AJ/EJ/UJ etj, por edhe vetive që bartin bashkëtingëlloret tjera, siç janë , VAJ/FAj/VUJ/FUj/LUJ/LAj/SHAj/Maj. Pra MA behet në lëvizje në kuptimin e zgjerimit në formën MAj, kështu gjerat ndodhin në hapësirën reale tri përmasash. Këto i zbulon hapja lëvizje edhe mënyra e shqiptimi të tingujve edhe fjalëve, ku forma e hapjes e mbylljes edhe e lëvizjes se gjuhës, e gojes, faqeve buzëve, na jep përshkrim shumë të thjesht por tepër të saktë.

Duhet të ditur kjo veti që tingujt , se çka thonë ata, dhe kuptimin e tyre e ruan besnikërisht vetëm Gegnishtja. Kështu *ndodh /nodh/nudh/nidh/nadh* me të gjitha zanoret tjera, na jep të kuptojmë se nodh (qe në letrare është ndodh), kuptohet kuptimi i vërtet i kësaj fjalë nga renditja Ne+ODH=N'ODH =NODH, që në leximin e kundërtën na jep kuptimin me të cilën jemi mësuar me shumë të nigojme, e ajo është DHON, pra DHON në Kosove ka kuptimin e njëjtë me fjalën DHAN. Kështu DHON (por edhe DHOMado të thotë vendi kur kemi të bëjmë me DHANJE pra DHOM=JEpim, kurse DHAM ka kuptimin po asht të Dhanjes, kuptim baze niset nga DHANJE në formën DHAM/DHEM/DHUM/DHOM, dihet quhet DHOME sepse është vendi kur mysafirit i jepet dhe atë pa paguar ai) do t thotë NDODH në gjuhën letrare që mund të shpalohet si NDA+DHA, KU

NDA=NDO+DHO=ODH , kemi NDODH. Për këtë NODH, përkufizon dukurin si DHANJE/DHONJE. Kjo është vërtetim i mire që të shohim se ODH=ADH=DHA+DHO=DHI...etje. Kemi fjalën NIDHES=IDHES=N'IDHES, ku e kemi një I, të gjatë, e të thellë. Si rrjedhim përfundojmë për të gjitha fjalët që kanë në fund DH/D/B/P/L/K/SH/S/C/T/R/Z/ZH/,...etj., të bashkëngjitura me zanore e tyre, si shembull ADH/ODH/IDH/UDH,..=DHA,...AB/OB/IB/YB/=BA....UP/IP/O P/YP/EP....=IP/JIP/JEP/AP...dhe AK/OK/IK/UK/IK...=KA/KI/KY ...etj.,...e kështu me radhë bijën në fund të fjalisë duke e rikthyer ose na dhanë krejt pjesën e parashkruar, siç kemi rastin NODH që do të thatë NO=NU=NA...dhe ODH=DHO=DHA...kështu NODH bart kuptimin NU DHANJA, si t' vërtet po e përmendim se NUDH ka kuptimin po ashtu të ndodhisë NODH=NUDH, por që kanë kuptim të dyja po ashtu N'ODH=N'UDH, kështu UDH=ODH=IDH=ADH janë në të vërtetë =DHA/DHO ashtu si edhe DHU=ka kuptimin baze DHA, me dhanë por tash nga thellësia , nga brendësia që gjendet nën tokë, nën lëkur/lakur/lakore/IA+KORE, që buron (BU=BA=BI=BO...dhe RON e cila do të thotë RRJEDH nëpër ON=UN=AN=IN=YN=EN.. që kanë kuptimin AN, pra RO+ON/AN/UN/EN...=RON/ORON/ORAN/RAN/ARAN/ERA N/OREAN/ROUN/REAN....etj që bartin kuptimin e rrjedhjes, e rrjedhjes se rujtur neper toke) nga thellësia etj.,

UP/EP/OP/IP/AP/YP

UP/EP/OP/IP/AP/YP kuptohet të njëjtë kuptim baze bartin edhe format JUP/JEP/IPA/EAP/OEP e..etj., ngase zanoret luajnë rol në ndryshimin, zgjerimin hapjen dhe rritjen e dukurisë, por jo ndryshimin e natyre se dukurisë që e përshkruan fjalën, siç është fjala JEP ose EP/EPE që thuhet në Veri/Verilindje, kështu EUP, HUP, HAP, OP, HOP EUAP ...etj nuk e ndryshojnë kuptimin baze , sado që tingull H tash është ndërmjet bashkëtingëlloreve që mund ta ndryshojë kuptimin. Si rrjedhim HAP ka kuptim përsëri të AP ose JAP, por tash plotësohet nga pamja, duke i dhanë / AP gjerësi këndit të derës që hapet, si shembull. Përveç që të gjitha këto fjalë kanë kuptimin AP=JEP/JAP, ndryshimi qëndron tek anoret ku HUP/UP/JUP do të thotë JAP/HAP/ AP por tash kjo dhanie/dhënie në rastin UP/HUP behet në thellësi, nër/nën sipërfaqen e tokës/trupit/gjësëndit, në thellësinë e pakuptueshme ku ka rrjedhje.

Mirëpo, të njëjtën kuptim në forma bartin edhe fjalë me thurje të zanoreve PO/PI/PA/PU/PE//PY ose edhe bashkëngjities me dy zanor siç mund të ishte POE/POA/EPOA/POU,...etj., prapë e kanë kuptimin AP/EP/UP/IP/OEP/EUP etj., që do të mund të përdroreshin nga popujt shqipfolës në lashtësi.

Fjalët EJ kanë kuptimin JA, dhe AJ kanë kuptimin JA, dhe UJ kanë kuptimin UJ ose JUJ, JUAJ, AJU etj.

Ta marrim si shembull; emrat e lashte Poe/Poa prat ka kuptimin AP/EOP/EUP...etj të cilët dalin nga gjuha shqipe edhe kuptimi i saj. Si rrjedhim edhe vete fjala LOPA ka kuptimin LO=LANje dhe OP që do të thotë AP, pra jep Lanje, që në të vërtetë e përshkruan diçka që i ishte i dhënë lanja/lënia, që mund të ishte quajtur kështu vete kullosa.

Ne kemi dhënë sqarime të ndryshme për të na bindur çka përshkruajnë fjalët. Por në tash vetëm do të përqendrohemi në formën çka ndodh me fjalet ku përshkruhet fjala AP në fillim dhe në fund të fjalisë.

Shembull; fjala SHIP/SHIPTAR (SHIP që kemi SHUP/SHAP/SHEP/SHYP...+TARI/TURI/TERI – që na jep kuptimin e fjalës Tere/tëresi ...që përdoret në Jug, duke bërë TERESI=TERE SI=SA na jep TURInin të GJATE në SA/SI pra në sasi të madhe) dhe PISH që përshkruajnë në **ba** të njëjtën formë por të kthyer në kahun të kundërtën. Kemi;

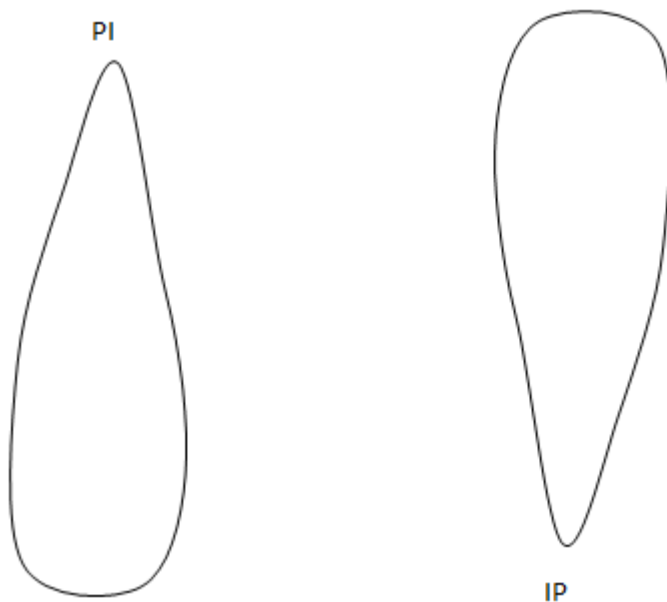

HAK/HAKU/HAJKE/HAK+MARRJE

Fjala HAK, është prodhim I fjalës HEK, Hek në gjuhën shqipe do të thotë, diçka që IK, por tash në formën EK/HEK që ka kuptimin këputjen prej tanësis të copës (cop/cip/cupë/cap,..., sepse CAP, pra AP, sasin C, është me e madhe se cope=C+OP, pra OP është me e vogël se AP) së gjësendit/fjalës/besës/anërres/tokës. Por nga HEK kemi fjalën HAK, kështu fjala HAK+MARRJE do të thotë të merret ajo që është HAK pra që asht HEK ose në formën tjetër HIK. Mendimet se fjala HAK është nga

arabishtja ose nga lindja është gabim shumë i rëndë. Popujt shqipfolës ishin popujt me të përhapur në Evropë, pra edhe gjuha shqipe, dhe këtë fjalë e morën fiset para gjermane edhe gjermane me ditët e para. Për shkak se me ardhacakët u përzien ngadalë kështu u ndeshen gjuhët duke krijuar përzjerje, prej nga linden ato si Frëngjishtja, Gjermanishtja e gjuhës sllave.

HAK është fjalë e përhapur nga popujt shqipfolës në Evropë dhe lindje të mesëm, popujt shqipfolës u shkruan u tjetërsuan, por kohë të gjatë shtronin ndikim, të madhe, mandej deri në vitin 1200-800 para Krishtit, ishin ende në qendër të vëmendjes se popujve.

Arabet dhe gjuha e tyre, janë të krijuar nga shumë popujt të tjetërsuar, duke filluar që nga Jordani, Siria, Libani, Palestina, që dikur fliteshin në këto hapësira gjuhët shqipe.

Arabet e morën edhe këtë fjalë, si shumë fjalë tjera, të marra nga gjuhët Berbere, Kopte, dhe Asiriane, pasi këto gjuhë ishin të gjitha nën ndikimin mijëvjeçarë të gjuhëve shqipe, këta popuj morën shumë, me siguri, bazat e religjioneve të sotme, dhe fjalët, kulturën dhe dijen e shkencave të kohës në parahistorinë e largët.

Vërtetojmë:

Si dëshmi kemi fjalën Hekje, HEKU=Hektar, i Hjekun shumë nga puna e ranë, por edhe kur K kalon Q, për shkak të mjedis lloqore, Heqtar, i hequr që nënkuptohet i larguar me një rënë ane, i ndare/ndame

Ma anej kemi format; (L)AK, (L)UK, L(OKE), PL(AK), R(EK), R(AK), RU(UK), TO(OK), M(OK), SH(OK), AJK=AK=Ik që në kuptohet si AJK=HAJK=HAK si ndamje nga tamli i pjesës tjetër ma të yndyrshme që quhet AJK, pra ashte MAZ, (MA+ZA/ZA= MA ZANJEN).

Kështu (L)AK/L(IK) merr kuptimin e diçka që është Lane/LA/LI/LO/LU/LY por këto janë në Ike, të ndame, pra LAK i bije AK=IK do të thotë ndamjen nga një pjesë e quajtur LA, ose LO, LU...etj

Kështu kemi PLAK/FLAK/FLOK që ka kuptimin (FL)+AK/OK/IK= duke na dhënë ikjen/ndamjen të pjesës që quhet La/LE/LU/LI e...etj., por tash në formë tjetër, pasi F është tingull që dukurin -fjalën e prapa shkruar e bën të përkohshme por me të fuqishme, në formën FLOK/FLAK/FLUK. Por e gjejmë në shumë fjalë pjesën IK ose (zanore)K, siç janë; DOKE ku DA+OK/TOKA, DIKUJT (DA+IKU, pra pjesë e veçantë nga ajo që Iku, edhe Dokja, Doket janë gjera që Ikun sikur kemi (DO)KE=IKE. Megjithatë gjithmonë duhet të ditur se AK=KA/OK=KO/IK=KI/UK=KU/EK=KE/YK=KY kemi emrat kohës së vjetër HYK=YK, pra ajo që ik larg dhe nuk kthehet, që ishte emër i përhapur femrash, në Kosovë, njëjtë në formën HYL, emër që ka kuptimin YL pra i lart deri/dej=daj=duj=doj=dij =dyj,.. atje tek YJET

Megjithatë PLAK na jep shpejtësinë ose rënien rapid, nga pika e larte P në nivelin lartësinë LA, që formën diçka të shpejt në përshkrim, me dy tinguj të shkrire pothuajse në tingullin të vetme PL/PSH/PR/RP/P(zanore)R,... etj.

Rrjedhimisht fjala PLAK përshkruan rënien e menjëhershëm e të shpejt të bërjes LAK, në formën ose trajtën PLAK, ku pjesa PLA që i bije si ranje/ramje me e shpejt në LA, në formën PLA, por me e fuqishme, jo nga pozita e larte P(ik)e, por e përkohshme si FL.

Shembull FLI, FLO, FLU, etj na jep përshkrimi i veçantë të lënies//lanjes/La-se jo me si LI, LEU, LO, por tash si FLO/FLI etj.

Vërtetimi shtesë është se fjala HAK gjendet tek gjuhët tjera në Evrope, siç janë;

Hack nga anglishtja ka kuptimin për të prerë ashpër e rreptë, prerje me goditje të rrepta duke i gjuajt copat në të gjitha anët. Nga folje e gjuhës së vjetër Angleze *tohaccian*, hack to pieces

Ne gjermanisht HAKkon (me burim nga gjuha e vjetër Frisian Hackia-te chop or hack)

NE GJUHËN Holandeze Hakken, në gjuhën gjermane të vjetër *Hachon*, *Hacken*, me rrënjë HOOK, TOOTJ

Etimologët dyshojnë se kjo fjalë erdhi nga gjuha e vjetër Norvegjisë e përdorte fjalën Hoggva, që do të thotë "për të thur, prerë, grevë, goditje", Megjithatë veç me vështirësi të shkurt, të gjitha dyshimet largohen, dhe dëshmohet se kjo fjalë Hack është nga gjuha shqipe.

Pasi Pjesa Ha dhe IK/OK/ etj., ka baza të forte, strukturë të ndërtuar shumë mire në gjuhën tonë, që e hjek/hak/hajke/ çdo dyshime. Këtu shihet madhështia edhe përhapja e dikurshme e gjuhës shqipe, që para vitit 2000 p.Kr. ishte gjuhë pothuajse e tanë kontinentit evropian

Kemi idiomat, nga anglishtja;

Can't hack it

To hack around, - të hupësh kohë

Në gjuhën shqipe po ashtu kemi emrin e mjetet që latojmë me të për të nderuar bishta të sakicës, kacisë, dhe si mjet latues, që quhet HEKS, me këtë emër quhet edhe njeriu që hjek (sdi pse kjo fjalë nuk është në fjalorin e gjuhës shqipe, ku të afërt me këto fjalë kemi; Mjek/Pjek, pra ME hjek dhimjen=MJEK, dhe me PEJ+HJEKJES/EK=JEK/PJEK, që ka bazën Pej IKJE-largimit) shume, dhe ka kuptimin Hjekes i madh. Për shkak se H është shumë me afër zanoreve kemi përdorim e H me A ashtu HA/HAK për ta rritur A-në , njëjte sikur përdoret VAU, DUA, SHKUA,... që të rris përmasën fizike të fjalëve VA dhe DU, Njëjte kemi fjalën HJEKS= ku S tregon (afrohet me TE+RE+GJON) sasinë e HJEK sepse kemi formën tjetër si folje, HEKSH gjithmonë o djalë. Mandej kemi edhe emrin Hektar që është formë e emrit HEKTOR, që do të thotë ka

hjekur/hequr/hekur/i hekur. Quhet kështu HEKT, HEKS, HEKTAR duke e kuptuar si njeri që ka pas IKJ/hiKJE/FIKJE/LIKJE., nga koha e jetës së tij, forcës, dhe shëndetit të tij. Për këtë HAK/HEK/HIK por edhe HYK/HUKA/në formën e sllavizuar HUKIQ, UKI, HOKA-fjale të parëndësishme që i largojmë ose i qesim nga vetja e jone. Pra në gjuhën shqipe fjala HAK gjen vend ka strukture dhe i ka fjalet tjera Fëmije, n' koftë se fjalën Hak e konsiderojmë si fjalë prind, që në të vërtetë fjala Prind duhet të jetë HIK, kjo fjalë në formën hik përdoret ende neper Kosove, nga gjeneratat e vjetër. në gjuhën angleze njeri që punon rrogëtar quhet Hockney, që është nga gjuha shqipes, Hekës/Hakës, hektar. (Mahnitëm sesi këtë fjalë etimologët anglez e përkthejnë se mund të ketë origjine nga emri i vendit, mendoj se për shumë çka kemi anashkalim të qëllimshëm të gjuhës shqipe). Në gjuhën shqipe merr lidhje të fort me fjalën HAK, që do të thotë lidhet me HA, KA HANGER, HA KA=HAK, pra ai që ka Hak, sepse ka HAnger/HANGAR=HA NGA AR-pra nga ajo që rritet AR=Ba+AR=BAR, KA HAJE, HAJKA, MAJKA, HAJK=HAK.

Sherr në arabisht por edhe në gjuhën akkadiane *Sarraqim ina emuqim/Sharrakim ina Emukim* që do të thotë vjedhje me force, ku pjesa SHARR ka kuptimin arabisht, e që unë mendoj që është shqipe, Sherr, të cilën e morën Akkadianet me Sharra/kim, por edhe pjesën EMUKIM, që ka kuptimin MUJTKAM=qe do të thotë Force ose me MUJT, ose në formën shqipe MUJTKA, ose MUJTKAM që ka kuptim në gjuhën tone. Kurse me gjuajt, to strike ma kuptimin akkadisht mehas, që do të thotë në shqipe Me Has, pra me gjuajt diçka për me has në goditje.

Në Akkadisht kemi fjalën Matim që do të thotë vend ose toke, që në gjuhën shqipe merr kuptim diçka e majtun/mbajt, ose që e kemi në pronësi, të njohur dhe të Matun.

Me analize të shkurt të gjuhës së Lasht Akkadiane shihet se ajo ishte zhvilluar nën ndikimin e forte të gjuhës Shqipe; Shembull kemi;

Emrin e Zotit ILUM që ka kuptimin në gjuhën shqipe ILUMI, pra, I LUMI si rrjedhës, por ILUM ka format ALIM/ELIM/ILIMqe ka kuptimin I Larte shumë i naltë në formën ALI/ILI/ ose shumës ALLI/ILLI/YLLI/ULLI/OLLI, por edhe pjesa LIM/LAM/LUM/LOM, LYM na jep formën e rrjedhjes sidomos asaj e të shkapërderdhjes, sidomos të pjesës LIM që ka kuptimin lanje-s të ngushtë e të gjate por me rrjedhje të shpejt LIMA, ose LUM, LAM, LOM, kështu formojnë fjalet Shqipe ALIM/ELIM/ALOM ...etj., që do ta kenë kuptimin si ALIM =AL/LIm si rrjedhje nga i Nalti, ILLIUM/ILUM që ka kuptimin rrjedhje nga lart por kurrsesi drite, edhe pse është përafuar me fjalën ILLI që në gjuhën shqipe janë yjet, por para se të quheshin yjet me këto fjale, kishin kuptimin e Naltësis; ILLI/YLLI ose ELLI ose Allium, Allam/Allan Illian,... etj.

Gjuha Akkadiane edhe pse ka afërsi me gjuhët semitike, prapë nga shumë fjalë dhe nga ndërtimi i fjalëve është shumë i afërt me gjuhën shqipe, por shihet se kjo gjuhë ishte nën ndikimin e gjuhës shqipe, ose ndeshje ndërmjet gjuhëve shqipe dhe gjuhëve semitike. Mund të jetë se ishte pike fillimi i ndamjes nga gjuha shqipe dhe formim i familjes së gjuhëve be vete, kështu gjuhën shqipe e gjejmë jo vetëm në themel të gjuhëve indoevropiane por edhe në themel të gjuhëve semitike. Në Akkadisht ILÚ janë quajtur Zotat, si rrjedhim i drejtpërdrejt nga shqipja me të cilën janë quajtur Illat, ose Hillat, ose njëjës shumë shpesh Hyli/Hyllat. Kështu është krejt natyrshëm që Illat të jenë quajtur Perëndit, pasi shumë yje gjejmë me emra perëndish.

Si arsytim për këtë përfundim kemi fjalën Eli që në akkadisht e merr kuptimin si në shqipe, ELI=AL/ALI që do të thotë Naltësi pse Përmbi/përmbi bjeshkë shembull që është quajtur ALI/ELI etj.

Awilim në akkadisht do të thotë dukje, dal (da nga AL, si LANje në lartësi), dokje, por në gjuhën shqipe bart serish të njëjtin kuptim A VI ilim pra A ven në lartësi ku mund ta shohin të gjithë, sidomos kjo pjesë është e ndërtuar shumë fjalë të gjuhës shqipe, si Valoj, Vlim, Volim, Valim, Vjell, Mjell, Mjel, shkel, krajl/krel/krol...mrrel, mrrol etj.,... por edhe para fjalëve duke e vendosur pjesën L, të ndërthurur me zanore si; leka/Luka/Lena/Lëvizja/lesh/...etj.

Narim nga akkadishtja do të thotë lume, që në gjuhën shqipe kemi RIM, DRIM, që RIM do të thotë rrjedhje, dhe NARIM, do të thotë Na=Jep dhe RIM=Rrjedhjen, si fjalë në fund të fjalës Rim kemi shumë në gjuhën shqipe, siç janë; Ulurim, Ilirim, Lirim, burim=ba+urim, ku U+rim ka kuptimin U që rrjedh, ose rrjedhje, kështu REM merr kuptim vetëm shqip, ...etj.

Kështu Bitum do të thotë shtëpi, por në shqip është *Bitum/Batum/Botem* që do të thotë vendi i *bamun, i batum/botum,...*

Shënim:

Gaz=Gja Z, gja që lëviz. v

Turp = Turi me maje, ku P në fund të fjalës tregon shpesh majën, formën majorë, ose krejt hapësira rrudhet në fund në pikën që ka emrin PI.

SHUP= SHU+UP, SHKU+UP=UP=Ap=Up+Shku-mje Hapësira e zbrazet e materies brenda gjësendit, por me gryk shumë të haptë, e cila krijohet me fund/funt në formën U, por që ka luginjë të tillë, m ë fund në formën e rrudhur në formën e harkut, por që rrudhet në një pikë të vetme.

Shënim:

Lexuesi të shikon matematiken e fjalës shqipe, në këtë shembull, e të kuptojë që çdo tingull është fjalë, veti e gjuhës që lindi qysh në bashkësinë ma primitive të njeriut.

MLUe=MULe=ULem=Lume = ELume = Amlue = Umlu =

AMEL=UMJEL=LEJMU,..

MLOe=MOLE/MOLLE=LOME=OLUME=EMOLE=LEMO=OMEL

LIBRI 1

Historia e shkruar pa gabime, me të gjitha faktet,
me arsye gjaku, i rri varur të këmbët

Ramadan Musliu, poet

KREU 1

1. Format dhe tingujt

Ky tingulli *O*, në të vërtetë është fjalë, në kohët e lashta varësisht nga zgjatja dhe intensiteti i këtij tingulli jepej edhe kuptimi. Ó sot do të thote; *eshte/je, A ó aty*. Prej *O*-se ndërtojmë shumë fjalë. Në momentin kur e hapim gojën ta shqiptojmë tingullin *O* buzët tona ndryshe nga çdo tingull tjetër marrin formën rrethore, mandej lëvizë çdo muskul i gojës si dhe buzët zgjaten përpara, duke e vënë në veprim edhe fytyrën e kapërcallin. Gjatë shqiptimit, ashtu si Shenja *O*, jep formën rrethore të buzëve, përshkruan formën rrethore të trupave edhe për këtë shkronja si shéj/shenjë (*SHE+EN=NE=NU, Shenu/shnu/shehn/shikon/shkon=shko+on=an, pra shko n'on ose an*), edhe shqiptimi i tingullit *O* ka formën e rrethit. Megjithatë kur e shqiptojmë *BÓ* e afërt me kuptimin *BA*, e ndjejmë brenda gojës formën hapësinore (e sferike) që na jep tingulli *O*, ashtu që kur themi *BO* buzët e goja mbesin të mshelne kurse hapësira/shpraztina brenda gojës rritet, zgjerohet duke treguar kuptimin e vërtetë të fjalës *BÓ*.

Me këtë tregohet se *Bomja* ka kuptim shumë më të veçantë se fjala *Bá*, buzët hapen dhe felqit (*krahaso dhe lexon me vonë për fjalën Felqi=fëlliqtë*) po ashtu, që tregojnë shtrirje, hapje përpara, ecje në (në ka kuptimin dhe përafrohet me fjalën *NU*) të gjitha drejtimet, e jo mbledhje e rritje gati sferike/hapësinore në formën e sumbullës (sumbullës – shumullës, shum=sh+um=am,..dhe *ULL* që del nga brendësia në formën *ULL=LLU/LU=UL,..,etj.*), kurse në rastin tjetër *BÓ* kemi përmbledhje përbrenda, fryrjen, zgjerimë vëllimore/sferike si imitim /ç'petitje e formës së kodrës gjysmë sferike mbi fushën e rrafshët. Vetëkuptohet *BO* dhe *BA* në baze janë të afërta, në kuptim, pra *BA/BAMJE/BOMJE/bërje*, por *Bamja* dallon në formë, në kohë edhe hapësirë si madhësi të rëndësishme që interpreton truri i njeriut. *BO*-lidhet me tokën dhe me sipërfaqen e saj, kurse *BA* përmbledh hapësirën përreth, dhe shumë më gjerë, e me larg mbi sipërfaqen e tokës.

Natyrisht dallimi fillon nga zanoret; *O* dhe *A*, ku tingulli *O* na jep me shumë hapësirë dy përmasash/në rrafsh, e përkufizon hapësirë të kufizuar, ose siç quhet hapësirë e Euklidit. Kurse *A* na jep nisjen, të tashmen, të ardhmen e të kaluarën, e përfshin hapësirën tërësisht dhe është

në zgjerim, nuk ka kufij, ajo shtrihet vazhdimisht, dhe me të fillon gjithçka. Po ashtu E, e cila nuk paraqet dritën e as nxehtësinë, por paraqet lëvizjen e A, ose një pjesë të A-së, ku shtrihet në të kaluarën ose të ardhmen, në hapësirë zakonisht shtrihet në pjesën e largët e cila nuk është arri/mrri ende. Natyrisht, me Ba, e kemi në forma të ndryshme, siç janë; BA, BO, BE, BI, BU, BY që në bazë do të thotë me BA. *Natyrisht përgjatë librit do të shtjellohen të gjitha këto.*

(Shënim: Euklid po ashtu shqip, Ka+lid, ku, KLI/KLE dhe DIT, që ka kuptimin KLe=Ka le=Le, ashtu si KSI=SI=SA=KSA,... dhe Di=ID=DA, KLE+ID=DA, DA KLI=Li=La,..), **(Shënim 2: isjen/isen Nistore=Histore/Istoria që na jep bazën IS=ISH, ose siç themi ne; Nish, qysh tha djali i Lames se gjithçka po nodh sot, kuptohet NISH ku ka kuptimin NIS. Kështu nisja e fjalës e bisedës, me NISH, sidomos n'rajonin e Dukagjinit, na jep pamjen se fjala NISH ka kuptimin e Nisjes, por edhe përshkruan pjesën ISH që është shumës i fjalës IS, që na jep Nisjen e shemjes/shtjellimit, ose lëvizjes se gjësendit/materies ashtu si pikë fillestare duke e krahasuar me përshkruesin e dukurisë - folësin. Vetë emri HISTORI, ose ISTORI/ishtori siç thuhej tek ne, ka kuptimin e Nisjes=nga ndërtimi i shumë fjalëve Ne+IS/NA+IS, do të thotë N'isje, pjesa Isje ose Istoria e menduar si version sllave, është pikërisht fjalë e vërtetë shqipe, burimore, Dardane. Kështu emri ISIS ka kuptimin e Fillimit, fillesës, Nisje. Kur themi Historia, në të vërtetë HI=I, na jep fjalën ISTORIA, ku tingull H është tingull që ka veti t'zanores dhe përforcon çdo zanore, që i bashkëngjitet. Kuptohet Istori=kemi s=Sh, fitojmë ST=SHT, marrim Ishtori që do të thotë I SHTO, pra i SHTO=SHTU, kurse Ri që është ngritje, por bashkë me TR, e sidomos T(zanore)R na jep TURI por në përmasa TOR. Rrjedhimisht fitojmë ISTORIA do të thotë ISHTURI pra I SHTOJ, në formën I SHTO+ORI. Nga kjo, IS TOR=ISH TORI do të thotë NIS TORI, ku TOR ka kuptimin e pikës Hyrëse të një tanësie, ashtu siç quhet DER/TURI/TYRE=FTYRE, sqarohet gjerësisht n 'pjesë tjera). Nuk do mend që tregohet se vet simboli i shënimit të këtij tingulli ka origjinë që buron nga gjuha shqiptare, pasi që shumica e fjalëve që përshkruajnë objektet rrethore dhe që përshkruajnë tokën e përmbajnë tingullin O. Mendoj se shumë prej simboleve që e përbëjnë alfabetin e sotëm kanë lidhje me gjuhën shqipe, ky alfabet që sot quhet latin, fenikas etj. ka bazë mendimi se alfabeti i sotëm ka origjinë nga alfabeti pellazgo-dardan/shqiptar, që mund të vërtetohet me gjuhën e sotme shqiptare. Tingulli O e shëja e tij paraqet rrethin. Nga kjo, në trajtën e vjetër të gjuhës shqipe duhet të ishte *rrothi jo rrethi, vothi jo vathi, Rroshe jo Rrushe*, thjesht sepse ky tingull përshkruan formën rrethore. Duhet përmendur të vërtetën se emri i vjetër ka qenë *Rroshe* e pothuajse asnjëherë nuk është vënë (**nu**) emri *Rrushe*. Sot, përdoret shumë O në vend të A ose E, për shembull në rajonin e Deçanit dhe Podujevës. Rrethi është figurë gjeometrike me veti**

mjaft mahnitëse, ai ka sipërfaqen më të madhe se çdo figurë tjetër, me gjatësin e perimetrit pra, me gjatësinë që e rrethon atë sipërfaqe. Kur bëhet në mënyrë rrethore ajo gjatësi përfshin sipërfaqen më të madhe se çdo formë tjetër e sipërfaqes që mund ta përmyllë ai perimetër. Japim mendim nga kjo e vërtetë se që kur lindi gjuha shqipe ose u shkrua simboli i këtij tingulli, njerëzimi kishte dije mjaft të saktë mbi formën e tokës, ose ata kishin dije bazike mjaft të vlefshme çka njerëzit më vonë e hupen. Këtë shëj-simboli i cili përdoret për shkrimin e fjalëve siç janë; *Rru(o)sh*, *K(o)kërr*, *Kokërdhi* (*ka kuptimin e kokrës se dhime-e dal si jashtëqitje fiziologjike tek Dhent, pra DHI=DHA por dhënie për vrime=Ve+rime VRI=VRA=VRU... që paraqet varjen e shpejt, varje që ngjan në kohë të shkurt, dhe e përshkruajnë më së miri fjalët: Vrull/vralli/vringëllim,...-vra*), *Toka*, *bota*, *oborri*, *loja*, *koshi*, *vorri*, *voja*, *rru(o)za*, *koka*, *gogla*, *moti*, *moçava=mo(t)i qam/çam-çava* etj.

E dimë që sfera është rreth në hapësirën dy dimensionale (2 përmasash). Ndërsa sferës në hapësirën prej 3 përmasash.

Prandaj në gjuhën shqipe, shumica e emrave që lidhen me rrethin e sferën, e kanë tingullin *O* i cili shënohet me simbolin-shëjën (më vonë/vo-on=no e shpjegojmë-shpije + gjejmë/gjojmë/gjujmë/gjajmë/gjujmë-gjumë,... fjalët; *senjen/cen/shen/Shehn*) *O*.

Kështu kemi fjalët; *Toka*, *koka* (*k+oka*), *boka* (*b+oka*), *SHo+ka*, *Lo+ka*, *boga* ku janë disa *boka* (*përafrimi ba+ka*, pra *ka ba* kur të ngjiten këto dy fjalë formojnë pamjen e diçkas që është e bame, kështu *bo ka* jepet përshkrimi i asaj që është i bam në mënyrë të veçant, që dallohet nga hapësira - sipërfaqja rrethuese) sepse është prapashtesa (*ga=me* i *ga*, ngja njëra tjetrës, që jep ngjashmërinë edhe *boga* (afrohet me kuptimin *bo=ba* *gja=Ga* ose *Ba+Ag/Bo+Og=og*) që quhen edhe lugjet ose fushëgropat ku gjenden në mes dy apo më shumë maleve e kodrave të njëjta etj. Mandej fjalët *lodha=dha* *lo=la=lenia/la+n=nu=no,...*, *oka* (*o+ka*), *Rrush* (*Rrosh*), *Bytha* (*botha*), *Vothi* (vathi që vendoset në vesh, sidomos të gjinia femërore), *mothas* (me *otha* është emri i vërtetë i *Bóthës/Bithës/Bythës,..Ba+THY=YTH=OTH=THO=THY,..*, pra praptas duke ecur në kahun e prapmë, kah gjendet *botha* sepse vrima e *bothes* ka formën rrethore, pra *oth=tho=thy*, ka formën e veçantë të *thy-mjes*, ashtu siç duken dy muskujt gluteal), mandej *koqe* (*bole=bo=ba=bu+ol=al=la=lo*, *bole/bul/bulash/byl/bal/bel=bol=bal*, shumësi i *L* është *LL*, prej nga kemi *Ball/Boll/Bell,..*) që është n'shqip sepse *testikujt* kanë formën rrethore (2D-dy përmasash) ose sferike (3D-tri përmasash)), *rrota*, *kaosi* (*ka+os=osh=oc/koc/kac/ka+osh=kaosh=kosh/ka+ush=kush/ka+esh=kesh/qesh/,...* në shkrimet tjera do të sqarohen të gjitha në hollësi), *lokja*, *Lokaj*, etj...

Mandej ky tingull pasi që lidhet me objekte që kanë formën rrethore në rrafsh ose formë sferike në hapësirën prej tri përmasash ishte hapi i parë i formimit të fjalëve në gjuhën shqipe, hapi ose faza e dytë karakterizohet nga fjalët që dolën nga objektet e formuara nga këto gjëra që përmbajnë tingullin *O*, kështu *Toka* (T+oka), këtu është përdorur tingulli *O*, ku referohet toka sidomos për vendet ku ndërtohen shtëpitë, pra vendi ku është ndërtuar shtëpia që duhej të quhej *TO*, sepse tingull të + *O*(se), tregon njeriun ose pronarin e tokës por edhe të ekzistencës së tij. Kështu për njeriun/ gjësendin, vend ku është formuar tingulli më i zgjatur që të tregojë ekzistencën e tij në hapësirë 2 ose 3 përmasash ose prej nga ka lindur tingull *O* më i zgjatur *O* (*asht, osht, është*). Sot pothuajse në tërë hapësirën e Kosovës përdoret *Osht* ose thjesht vetëm *O*. Shembull / *Le o djal, Le o qike, Le o trim, Le o nora, O i mirë, O i çeltë, O i trentë. Ó këtu,.. etj/*.

Pra, përdorimi i zanoreve si lidhëza është më i lashtë në gjuhën shqipe, ende përdoret në hapësirën ma t' madhe të gjuhës shqip. $O=A$ duke treguar praninë, në kuptimin $Osh=Asht$ $O/A/U/I/Y/E+sht(SHTO/SHTA/SHTI/SHTY/SHTE/SHTU)=$ $OSHt/ASHt/USHt/ISHt/YSHt/ESHt$. Përdorimi i $OSHT/ASHT,..$, na jep ekzistencën e gjësendit në pikën e tokës *O* (*O, që përshkruan ekzistencën duke u zhvendos në sasi e nivel të ndryshme si OSH/OSHT, pra përafrohet $O1+O2+O3+....=OSH$, me shtrirje nga folësi/sistemi krahasuese deri në T, nga kemi OSHT. Për shkak të simetrisë përgjithësojmë ASHT, e kundërta e saj TSH, ku ndërtojmë TASH, $ESHt=TESH/SHET/SHTE/SHET+ET/AT$ -largësi A deri në T, $USHT=SHUT/SHTU,..$ prej nga hapësira e shtrirjes *ASH* deri në kufirin T, ndërton fjalën *ASH+T*, prej nga TASH, na jep kohën e tashme, prezencën që përshihet në hapësirën gjithëpërfshirëse A) mund të jetë edhe si zhvendosje e tij në sipërfaqen e tokës. Ai (ASHI, ASHT, TASH, KASH, SHAKA, SHKAK,..etj.) mund të jetë në tokë por pa e ditur pikën e tij të caktuar, kështu kjo shumësi e lëvizjes mund të jetë shkaku i përdorimit të OSHT. Prandaj *O* (A, I, U, Y, E..etj.), është fjala në një pikë të tokës, edhe SH, ai mund të ketë shumë gjallëri/zhvendosje/sigurimin e ekzistencës në formën e shtjellave -bosave/boshave të materies që mbushin ($m+ush+in=an$) hapësirën e zbrahtë, si edhe pozita edhe veprimi në atë pikë të hapësirës. SH fjala-tingulli që përshkruan lëvizjen veprimet e natyrës së njëjtë por me intensitete/lartësi/ e vlera të ndryshme, kjo vlen edhe për materien që e ndërton brendësinë e çdo trupit. **Sh** është shumësi dhe sasi me e madhe sesa **S**. Përfundojmë se edhe SH, S, C, shprehin sasinë e materies/gjësendit, po ashtu, prej të cilës u ndërtuan tv gjithë trupat në hapësirë.*

O shprehë prezencën e njeriut ose gjësendit në tokë ose në botë, lindi dhe filloi të përdorej si lidhëz *O* (ngjashëm me A, E, I, U, Y, por tingujt na japin

hapësira dhe pozita të ndryshme të shtrirjes në të), por edhe si kryefjalë (O =pra ekziston) sepse gjuha shqipe n'kohen e gjatë të ekzistencës së saj ka qenë pa lidhëza të dallueshme mirë.

Emri *OBORR* është hapësira para shtëpisë së ndërtuar që ka lindë nga fjala prej tingullit O , ku me siguri oborret ishin në formë rrethore (*rroth* në formën pellazge), kështu $OBORR = O+bo+me +orr$ që ka kuptimin O (*osht, është*) + bo (b tregon pjesëmarrjen e dy gjësendeve - njeriut dhe tokës që është BO pra me *be, ba* ose *me vepru*). Edhe sot në Kosovë përdoret edhe në veri, me BO që është trajta më e vjetër e foljes *bëj, bëra* ose me *ba*), mandej emri *ORR* (jep kuptimin e *gardhit* ($GA=GJA+ARDHIT=GJA +A RADHIT$)ose *rregallave* të rrethojave në formë dhëmbëzore që është rrethuar O -ja pra *oborri*).

Shënim: *Si vërtetim kemi fjalën Err shuarjen e dritës, ndërsa tingulli RR në fund tregon kufirin e përfundimit të zjarrit, ose dritës, kështu Err do të thotë TERR (te + err). Si shpjegim tjetër kemi MARR që përbëhet nga MA+RR, që jep kuptimin e fjalës MA me majtë (mbajt) edhe RR që jep përfundimin e Mbajtjes, pra Marr shpjegohet si përfundim i Mbajtjes për anën e kundërt, pra mbajtja merr fund për dhënësin ose MARR ka kuptimin edhe të atij që merr diçka për të mbajtur por pas pak kohë e lëshon atë.*

Kështu shpjegohet edhe fjala FERR=Ku kemi F+ERR nga shihet se F shpreh shtresat e imta të padallueshme të errit, pra, errësirës, kështu Ferri (që tkurret / reduktohet në fjalën ERR, ku F e përforcon por edhe e bënë përkohshme E, është FERR, përshkruan vendin në të cilën errësira bije përnjëherë dhe është shumë më e madhe sesa vetë Erri)nga gjuha e lashtë shqipe është nënkuptuar si vend i territ, për të cilën më vonë jepen shpjegime në rastin e shqyrtimit të tingullit F, E dhe RR. në kapitujt tjerë kemi shpjeguar hollësisht fjalët ; ERR, ORR, URR, IRR, ARR, YRR.

Toka, kishte kuptimin, që ka tokë për ndërtimin e shtëpisë ku oborri (*o bo orr ose o bo me orr, pra, o bo me rrethoj*) rreth saj do të jetë në formën O , që në gjuhën e sotme do të përkthehej si $To+ka$, pra ka To (që ka kuptimin të O (ose), banorë ku jetojnë me shtëpitë e tyre). Toka më vonë ka marrë parafytyrim më të gjerë, për planetin tokë, që siç duket kanë pasur njohuri që ajo ka formën e rrumbullakët ose sferike.

Fjala *Sferë* nuk është e gjuhës shqipe, gjuha shqipe me sa duket *sferës* i janë referuar me fjalën *OKA*, pra $O+ka$. Kështu sferën të parët tanë e kanë quajtur *OKA*, pse *OK* që do ta ketë kuptimin një pjesë të O -së, pra një pjesë të vendbanimit/**venbanon**, apo mandej edhe banimin në përgjithësi. Emri *TOSKA* mund ta ketë kuptimin $TO +Sa+Ka$ që do ta kishte kuptimin *KA* shumë toka ose *Oka*, vendbanime ku njerëzit jetonin në oborret n'formën rrethore të tyre. Megjithatë mungesa e zanores ndermje, $S(x)Ka=Ska$, na bije në përfundim të kundërt.

Kuptimi më i drejtpërdrejtë mund të ishte duke u nisur nga dialekti i jugut, është se *TOSKA=TOKSKA=TOK+SKA* ka kuptimin e një terreni malor ku nuk ka vend as fusha të përshtatshme për ndërtim, por nëse do të ishte e vërtetë, atëherë ky kuptim, ky emërtim do të ishte shumë i ri.. Pra, *TO+SA+KA* që ka marrë trajtën e shkurtër *TOSKA* që do të thotë banim të madh, të gjerë të shtëpive (*To*), dhe një numër i madh banimesh e shtëpish në një fushë të gjerë (*SA*) +ku gjenden apo ku ka (*KA*).

SA/S ose *SH* në fund të fjalës ose emrit tregon përmbajtjen e madhe, përmasën e madhe, edhe me këta tinguj, bashkëtingëllore, në këtë mënyrë shquhet madhësia dhe madhështia e emrit. Në të vërtetë *ORR* pra tingulli *RR* kur përdoret në fund të fjalisë ose pas një tingulli tregon dhe përshkruan fundin e asaj dukurie ose objekti që e shpreh tingulli ose e përshkruan tingulli para tingullit *RR*. Shembullin më të mirë për sqarim e kemi *ERR*, ku *e* tregon dritën ose zjarrin (*zjemin*) si dhe nxehtësinë (*nxehtë, zeh,*), mandej *ndez (dhez)* etj. Kështu *ERR* e jep gardhin ku përfundon drita *zjarri* dhe jep kufirin ku fillon terri (*t+erri* - që *t* tregon pronësinë e errësirës), e njëjta dukuri është edhe në fjalën *oborr(orr)*, ose *Kotorr* etj.

Të shpjegojmë fjalën *KOTORR*, e përbërë nga fjalët *KO afërsisht si KA*, që ka kuptim *KU+O*, në formën e pyetjes sikur sot që në veri pyetet, shembull; *Ku o Merita, Ku o lapsi*, kështu *KU+O=ko* e merr trajtën e formës së pyetjes shembull; *Me ko po rrin, me ko po flen*, që është trajta më e lashtë e gjuhës shqipe me rrënjë deri në gjuhën pellazge. Pasi tingulli si dhe simboli i shkronjës *K* përshkruan ndarjen e një pjesë të vogël nga një tërësi e madhe për nga dimensionet, në një shpjegim më të thellë ka kuptimin gjeometrik kur nga *O*-ja apo rrethi ose një tërësi çfarëdo forme, e ndajmë një pjesë e cila si pjesë e ndarë është *KO*, pra pjesë më e vogël prej nga del fjala *Kore*. Por kjo tregon edhe *KU* gjendet (në *O*, pra në tokë) personi ose gjësendi, i cili ka humbur ose të cili person që e flet këtë fjalë është duke e kërkuar. Kështu *KOTORR*, do të thotë një hapësirë e rrafshët, që ka formën e gjysmë oborrit, pavarësisht përmasave, por që në njërin anë është e rrethuar me male që ngritën menjëherë, të cilat mund të jenë të larta ose mund të jenë kodrina, kështu ka kuptimin fjala *KOTORR*, ku *ORR* është shpjeguar më sipër për rastin e emrit *OBORR*. Që ka kuptimin e gjuhës shqipe - pellazge.

Ndërsa *BOKA* ka kuptimin e kodrinave ose maja malesh të ngritura në formë harkore të zhveshura që e kanë kuptimin e prapanicës së njeriut, ndërsa *Bokrrina* e ka kuptimin e njëjtë me emrin *BOKA* por që përshkruan një relief pak më të ndryshëm, duke treguar me tingullin *BOKA* që qëndron në formën e *rrëgallave*, pra kanë majat edhe shpatet të ngjeshura më të imëta, më të vogla për nga hapësira por që janë më shumë se dy maja malesh ose shpatet të ngjeshura njëra me tjetrën në formën dhëmbëzore,

të cilat janë kryesisht të zhveshura. Bokrrina/Bokrra përbëhet nga Bok+Rrin, pra e vendi ku rrinë Boka, megjithatë rr na jep formën me rrëgalla, me rënie e ngritje të njëpasnjëshme. Për emrin Boka do të flasim me vonë.

Në përgjithësi tingulli *B* përshkruan pjesëmarrjen e dy personave/gjësendeve të cilat rrinë afër/veprojnë në njëra tjetrën duke e siguruar ekzistencën e prodhimit tjetër të shkaktuar. Kështu e kemi fjalën *BO* që ka kuptimin njëri që është njëra anë dhe *O* që është toka, pra *ai po vepron në tokë*, kështu kemi fjalinë *Me bo arën, me bo thmi, me bo dashni* etj. Ndërsa emri *BOTHA* përshkruan dy muskujt Gluteal të prapanicës së njeriut ndërsa *O* përshkruan anusin dhe formën rrethore të tij, *THA* ose vetëm tingulli (në gjuhën shqipe vetëm një tingulli është fjalë) *TH* përshkruan thyrje/thymje ose gjësend me i vogël i krijuar nga thyrjet. Nga *Both* (*Ba=BO=BI...+OTH=YTH=ITH=UTH=...* do të thotë *THY=THE=THO=THU=thymje*, pra *BA* nga *THymja*, sepse *Botha* ka pamjen e thyrjes nga e ndarja e dy muskujt të mëdhenj Gluteal, *BO=B=BA* dhe *OTH=THO* që do të thotë *THY*. Ndërsa emri për testikuj, *Bole* ka kuptimin *B+O+le=Bo/Ba+O*(formë sferike)+*L* (të varura në një lartësi të trupit, megjithatë *OL* do të thotë lënie në nivelin/lartësin e caktuar. Megjithatë shpjegimet tona do ti orientojmë kadal për shpjegimin e idesë tone).

Kurse fjala *Koqe/Kaq* por edhe *Kiq* (*Ka+aq/Ko +oq*), ka kuptimin e një pjesë të ndarë nga tërësia e madhe, edhe e pavlerë siç e shpjeguam më lart pjesën *Ko=Ka+Oq* dhe *Qo=OQ* do të thotë *eq=heq=qeh=qe* janë *Ko*. Pra, pjesë e vogël e ndarë nga trupi i madh, sot përdoret shembull; *Një koqe burrë, një koqe vend. Kaq ish' i vogël, që kaq folke që kaq (qekaq=qe+kaq) dike* etj. Rrjedhimisht *Kuq/Kyq/Kiq/* quhen pjesë t'ndara (dame=*Ma-n +Da-mjen*) nga tanësia, prej nga ngjason me fjalën *Ka+Ik=KIK*, *Ka+Uk=KUK*, *Ka+Ak=KaK*, *KO+OK=Koke*, ku pjesa *Koke* përshkruan ndarjen e vecant nga trupit të kresë. Rrjedhimisht edhe fjala *KUQ* përfarohet me fjalën *Ka+QU* (*UQ=QU=QO..=IQ...*pra *Ka+UQ=* ka përfarimin me *KA QU* përafrohet me njëlloj ikje/iqje/hiqje, largime nga tërësia), përgjatë tekstit do të kemi shpjegime të hollësishme lidhur me këtë.

Brenda (mrena) fjalës *Botha, Mothas* fshihet emri i vjetër pellazg i anusit që është *OTH*, që ka kuptimin *THO=THY*, por jo edhe rastësisht kjo thyerje, i quajtur me tingullin *OTH*. Gjithherë duhet të ditur se *TH* me përthurjen me cilëndo zanore, ka kuptimin e *Thy*, ose përshkruan gjësendin/materialin e thyeshëm, lehtësinë e thymjes/thyrjes ose me forma të thyer.

Natyrisht *thy/thu/tha/the/thi/tho* ose *thyrje/thurje/thymje/thua* etj., në thelb kanë për baze kuptimin e *THY*.

2.

R (RA/RO/RI/RU/RE/RY)(AR/ER/OR/IR/UR/YR)

Tingulli *R* paraqet rritjen, ngritjen, kështu *R* kur gjendet para zanoreve e rritë lartësinë e objektit që e përshkruan ajo zanore. *O* që tregon tokën e rrafshët, ose vendi ku është ndërtuar shtëpia me oborrin e saj, që me siguri janë quajtur thjesht *O*-ja, ndërsa *PO* i është dhënë kuptimi i rrafshët, ndërsa *RO* e *ngritë* si në formë cilindri *O* përpjetë dhe formohet *Ro* që do të flasim në vazhdim, kështu duke formuar një rrafshnaltë.

Duhet ditur se *R* i rritë apo zmadhon përmasat e çdo objekti që përfaqëson tingull të shkruar pas tingullit *R*. Kur e shqiptojmë vetëm tingullin, ndjejmë lëvizjen e gjuhës ngritur lart, ku maja e saj prekë qiellzën. Kështu për shembull në gjuhën shqipe më e drejtë është të thuhet *fshimje* se sa *fshirje*, sepse *fshirje* nënkupton si diçka të ngritur në lartësi. Kështu që gjithçka që përshkruan *ngritje*, *lartësi*, *rritje*, *rini*, *karin*, *arin*, *arën/aren* etj. përshkruan diçka që ngritët, rritet etj.

Tingujt (të kujtojmë se të gjithë tingujt janë të njëjtën kohë fjalë me kuptim) e shoqërues; *RA*, *RE*, *RU*, *RY*, *RO* etj. përshkruajnë ngritjen ose pjesën e epërme të një objekti ose të një dukurie, qoftë ajo fizike, ndijore e shpirtërore, mirëpo kjo rritje e ngritje ose dukuri që lidhet me lartësinë e treguar nëpërmes zanoreve, se çfarë lartësie është dinamike-gjallnore, që gjallon lëviz bije ose ngritët, pra nuk është naltësi statike, e cila Lehet/e lajme/ siç janë fjalët *LA/LE/LU/LI/LO* ose *AL A*, *A LA*, ...etj. .

RA mund të jetë quajtur Emri i Zotit, që shprehë vetitë ose cilësitë e tij, pasi në gjuhën shqipe ruan strukturën edhe shtresohet përbrenda fjalëve si edhe është vete folje, por dikur edhe emër, siç janë *RÉ*. *RA* është një dukuri që zhvillohet në lartësi por mandej bije nga lart poshtë. Kështu të emri *RA* maja e gjuhës bën lëvizje nga qiellza duke e prekur atë, dhe duke rënë prapë poshtë në drejtim të pjesës së poshtme të gojës që përfaqëson tokën.

Emri i Zotit *Ra* është bartur nga Ballkani në Egjiptin e vjetër dhe në Lindjen e mesme po ashtu, kur për shkak të madhësisë së kësaj vetie të Zotit, që sjell gjëra nga qielli në tokë, prandaj edhe është emëruar me atë folje. *RA* është quajtur çka do që ka rënë nga qielli në tokë.

Dihet, qielli dhe pjesa mbi të është menduar si hemisfera e Zotit, në të cilën pjesa që ka ardhur, siç është shiu, rrufetë, vetëtimat, bubullimat, meteorët, erërat, mandej edhe katastrofat e përgjithshme, ose dukuri të pazakonta janë emëruar si *RAMJE* kështu që kjo fjalë *Ra* është ruajtur në gjuhën shqipe duke e ruajtur lashtësinë e përdorimit të saj. Kjo fjalë, si cilësim i vetive të Zotit është dhe ka pasur shtrirje të gjerë nga lindja deri në perëndim, si dhe në tërë botën antike, pasi pellazgët kishin ngritur qytetërimin shumë para qytetërimin egjiptian. në gjuhët samite kemi pjesën

RAB, si emër i Zotit që duhet të jetë ruajtur nga familje e gjuhëve që ishin të afërt me Shqipen, ku $RAB = RA + AB$, që do të thotë RA BA, pra BA RA e barabarte me kuptimin BA Zot. Por BA si folje, e ndoshta dikur si vete emër, ngjashëm si fjala BABA ose AB, BA, ABA, janë me baze shqipe, pra të familjes që ishin të afërta me gjuhen tone, pasi në jemi mbetje e asaj familje të zhdukur. Në të vërtetë, qytetërimi egjiptian mund të jetë vetëm trashëgimi i qytetërimit shumë më të zhvilluar nga ajo që sot quhet Egjipti antik.

Kemi emrat e shenjtë si $ORA = O + RA$ që ka kuptimin *Osht* + *RA* pra *Osht* Zot, ose *Osht* e rame në tokë nga Zoti. Por, varet shumë nga theksi, OR A, ka kuptimin OR (=AR=IR=UR=ER) e ngritjes mbi tokë në formën OR, që qëndron mbi sipërfaqen e tokës por edhe bije në te, duke qen pranë saj, kurse për ndryshim OL A, ose OLO/OL Ó, apo ALA=AL A ka kuptimin e lënë nalte dhe që mbetet atje në atë nivel=nu vel/val, përgjatë tekstit do sqarohen shumë here nga këndet të ndryshme të gjitha çështjet e theksuar. Nuk është e mahnitshme që emri i ylle-sis ORION, me zëvendësimin O=A, kemi ARION që është i afërt me ARIAN, që ka kuptimin AN ARI, e që do të thotë AN e ngritur ose që ngritën larte atje prej nga kanë ardhur ose atje ku shkojnë në yllësin ORION, sepse në jemi nga atje ose shkojmë atje për këtë quhem ARIAN, që është fjalë shqipe, dhe tregues i përhapjes se qytetërimit të popujve shqipe folës para egjiptian. Nga kjo, emri i engjëjve në gjuhën e lashtë shqipe ishin *ORA*, fjalë e cila edhe sot përdoret, mandej gjenerata e fundit që ka besuar në krijesa të quajtura *Orët* ende *osht* gjallë.

NORA, që sot përdoret *NORE*, ose *NORA*, që ka kuptimin në vendin e *Orëve* ose në vendin e mbrojtur nga *ORA*.

LEONORA = që në gjuhën shqipe ka kuptimin $LE + O + NORA$, pra *LE o në ora*. Që edhe sot përdoret pa kurrfarë ndryshimi dhe është një emër kuptimplotë si emër dhe si fjali.

Kështu kemi emra tjerë të ndërtuar sipas të folmes më të lashtë të gjuhës shqipe veriore siç janë; *LEOTRIM*, *LEOHANA*, *LEOSHPIRT*, *LEODRIT*, ose thjesht në gjuhën shqipe *LEO* etj. Nga kjo se trajta më e lashtë e gjuhës shqipe për fjalën *është/asht/osht* kemi *O*, mandej *A*, për kuptimin e të cilave do të flasim më vonë.

RI

PRA po ashtu kur gjendet para *I* formohet *Ri*, duke e rritur edhe më shumë lartësinë e *I*, pra lartësinë e saj, prej nga formohet *RI*, edhe nga kjo emri *i Riu* ose të *(ri)njtë*, ose mandej emrin e penisit *Ka+ri* ($KA + AR$, pra *ka ngritje/rritje prej poshtë deri në lartësi AR*, dhe $BA + AR = BAR$, ose fjalët në shqyrtim, $KAR = KORE = KUR = KIR = KYR$ që flasin për ngritjen e sipërfaqes

R, pasi R flet për sipërfaqen me trashësi të caktuar që ngritët ashtu si kore, kështu LA+KO+OR=LAKUR=LAKUAR=LAKAR=LEKUR që do të thotë LA sipërfaqen e ngritur prej nga kuptohet edhe formimi e kuptimi i emrit LEKUR, e cila kuptohet tanësisht në fund të librit), që do të thotë e ka penisin (që shkruhet me I) dhe formohet RI, prej nga lind Ka+Ri që do të thotë e ka penisin I të ng(ri)tur, pra e ka Karin. Mandej lindi emri nje+ri, pra një i ri, një i ngritur në këmbë, edhe pse kjo është për mashkull, që do të thotë një njeri që e ka penisin. RI janë pjesë të ngritura me tehe të gjëra të majave të maleve për dallim nga Pi që janë pjesë në formë pyke, dhe kanë mprehtësi të jashtëzakonshme. Emri i vendit (toponimit) PIRIN emri i maleve të RODOP(o)EVE në Bullgari është një emër shqip që përshkruan pamjen e teheve të maleve (Fig.1). Kurse emri RODOPO (fig. 3) përshkruan në gjuhën e lashtë shqipe formën dhe reliefin e këtyre maleve, pra ato përmbajnë shumë RO pjesë të ngurta si rrafshnalta që mund të ndërtohet në to, dhe përmbajnë DO pjerrtësi të mëdha që zhdërgjen nga RO në Po në rrafshina. Këto janë pothuajse pak toponime që kanë mbetur nga lashtësia, ndoshta që nga para 9000 vite.

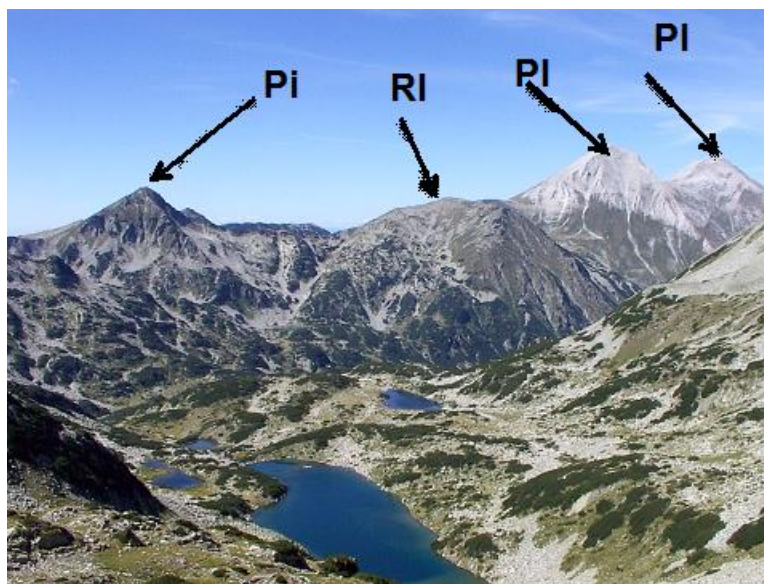

Fig. PIRINE afër RODOPEVE

Fig 1. Pamja e Majes PIRIN (kemi E+PIRIN, PIRINEJE)

Shënim: *Shikojmë* *fjalën*
SHPIRT=**SHPIRI**+**NUT**/**NT**/**NET**/**NAT**/**NYT**/**NOT**, që na jep *SHPART*/*SHPURT*/*SHPORT*/*SHPERT*/*Shume* +*PIR*, ku pjesa *PIR* është formë *Pej*/*PI*/*PO*,..+*IR*, ndërsa *IR* paraqet ngritjen e lart në formën *IR*, e ngjashme në kuptime me fjalën *AR*/*OR*/*UR*/*ER*/*YR*, ashtu si *ORION* që do të thotë *ARIAN*, ose emri i profetit në bibël *ARON*, në arabisht *HARUN*=*ARUN*/*ARAN*/*ARON* (ku *HA*=*A*, pjesa *RUN*=*RIN*=*RON*=*Ren*=..etj), që në të vërtetë, mbetet baze e kuptimit shqipe, i ngritur, i lartë i vendosur *UN*=*NU* si *HAR*=*AR* ose *A RON*= *Asht RON* ai që është në *BROJE*=*BA ROJE* i ruajtur edhe i vendosur në vendin e sigurt.

Megjithatë *PIR*/*POR*/*PER*/*PIRI*/*PYR*,..etj., na jep majën e pjesë së lartë ashtu si fjala *PIRIN* (*SHPIRIN*), dihet se emri *SHPIRT*, në disa rajone thuhet *SHPYRT*, që ndoshta është edhe me i drejt. Pra, *PYR*, me *T*, na jep fundin e shtrirjes (*PIRt*/*PYRt*/*PORT*/*PART*..*PERt*) së pjesës *SHPIR*= përfarohet me *SHumë*+*PIR*+*T*=*SH*+*PIR*, fjalë për fjalë na jep *SHPI*+*IR*, ku *SHPI* na përfarohet me fjalën më të lashtë shqipe që do të thotë *SHPI*/*SHPI*+*NO*=*SHPI*+*NA*=*SHPIN*, dhe *SHPIJE* pra rrugës për në *SHPI*, si përfundim i rrugës, si edhe *SHPI* na jep ngritjen në *PI*, pikën më të lartë krahas me mjedisin rrethues, kurse *SHPI*+*IR*/*SHPIR*/*SHPUR* na jep pamjen e ngritjes nga pjesa *P* në *IR*, dhe bashkë duke e ngjitur lartësinë *PI* në formën *SHPI* deri në lartësinë rritjen *IP*. Pra na vije *IR*=*RI* si *SHPI*.

Nga kjo mund të përfarohet me fjalën *SHPIJ* në *IRT*, ku pjesa *AT*/*ET*/*UT*,...=përfarohet me (*AR*=*IR*,...)T, e cila na jep pikën e largët të ngritjes së lart *IR* deri në pikën/kufirin, kufizimin (*Kufi* i *zim*=*zam*=*zanon*). Me pak fjalë *SHPIRT* do të thotë i ngritur lart duke u ngjitur përbrenda sipërfaqes në *IR*=*RI*. *SHPI* na jep pamjen *SHPU* (kundërta e *SHPA*), pra jo me u ngrit nen sipërfaqen e gjësëdit *U*, por mbi sipërfaqen në lartësinë *I*, prej nga kemi *SHPI*, thuajse *Shpirti* është *SHPI* që është ngritur lart në *IR*, ku banon *Shpirti*. Kuptohet *Shpirt* është e kundërta e *SHPORT*/*SHpurt* sepse tash nuk shkojmë në thellësi të tokës/gjësëdit, por ngritemi në lartësi në *RI*=*IR*, nga poshtë në lartësi pra në *IR*, për të arrit në sipërfaqen me të nalte *RI*. *Naturisht* dallimi qëndron në *SHPI*+*URT* dhe *SHPI*+*IRT*, ku *URT*/*IRT*, prej nga *NGURT*/*NGIRT*,..

Pra, kemi *SHPIRNT*=*SHPIRT*=(*SHPIR*)T, na jep sikur kufizimi i hapësirës *A*, *U*, *I*, *O*, *E*, *Y* në formën *At*/*ET*/*UT*/*YT*/*OT*/ ashtu si *HAT*/*HET*/*HUT*/*HIT*/*HOT*/*HYT*. që na jep shtrirjen e *Hy*/*Ha*/*HO*/*HI*/*Hu* deri (*DA*+*RI*, deri=*Dar* që është tash trajtë e shkurt e fjalës *Shpërndarë*, *Dar*-*avijte*, *var-dar*,..etj, për të cilën kemi dhanë sqarim të shumta, përgjatë tërë librit) në kufirin *T*

Msheftësit e guhës

Kur theksojmë tingujt *RE*, maja e gjuhës bije nga lart por duke mos rënë aq poshtë për të treguar ashtu siç tregohet *RA*, maja e gjuhës bije por duke marrë pozitën e drejtë, për këtë ka lindur fjala *rreze*. Prapë *RE* është rënia nga lartësia dhe ka kuptimin *Ra* por në nivel tjetër, si dhe rënia e saj bije në pozitën e drejtë, prej nga edhe rrezja është e drejtë edhe fjalët që ndërtohen me *RE*, drejt, japin kuptimin një gjëje të drejtë, si dhe rritja dhe mosha e një femre shprehet me fjalën *RE*, e cila ka kuptimin e njëjtë si *RI*. Për *RU* kemi diçka që bije nga lart, por bije në një humnerë, në një zgafelle, në një lug, ku ka jetë, gjallëri dhe ku gjithçka është në lëvizje nga fuqia, ajo bije në një vend të panjohur, i cili është i mbrojtur, i ruajtur. Për të gjitha këto fjalë do të plotësojmë shpjegimet në hollësi.

3.

RO (përgjithësohet; RA/RI/RU/RY/RE)

Pasi me *O* mund ta kujtojmë se quhej një tokë ose fushë rrethore e kufizuar, ku mund të ndërtohej një vendbanim ose mandej një shtëpi e vetme. Por me *O* quhej edhe prezenca e njeriut në atë pikë ose në atë sipërfaqe rrethore që shqiptohet si një *O* më e gjatë duke rrëshqitur gati në *A*. Pra *O* ose *A* me një tingëllimë si *O*, që do të thotë *osht, asht, është*. Mandej nga *O* lindin dhe formohen të gjitha fjalët që përshkruajnë objekte ose trupa me forma sferike ose rrethore. Sferike në gjuhën e lashtë quhej *Oka*, që do të thotë *O ka*, pra ka *O*. Me *O* mandej shtriheshin emërtimet në përgjithësi për tokën ose botën si planet, sepse ka formën sferike ose *OKE*. E dimë që dikur *Oka* ishte edhe një enë gjysmë sferike, njësi matëse.

Fjala *RO* shprehë përshkrimin e një veçantie të reliefit, një formë të ngritur e cila shfrytëzohej shpesh për ndërtimin e kështjellave ose vendbanimeve të cilat ishin të mbrojtura në mënyrë natyrore nga pjerrtësia e shpateve që çonte në rrafshnaltën ku kishte vendbanime njerëzish.

Prej nga, *Ro* –të shfrytëzoheshin shumë sepse shtrirja e reliefit shfrytëzohej për një mbërritje më të lehtë në rast të sulmeve nga jashtë. Shembull më konkret dhe më i njohur në tokën shqiptare është *ROZAF* (*NE RO E KAN ZAN FATI, fig 2*)

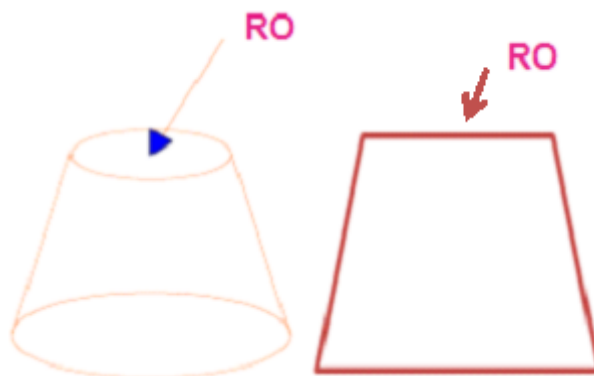

Fig. 2. Përshkrimi i emrit se pse quhet ROZAFa

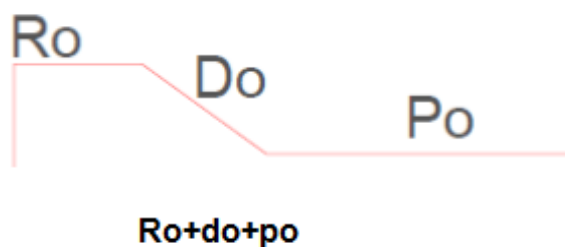

Fig. 3 Përshkrimi i emrit të maleve RODOPE

Figura që tregon çka quanin shqiptarët e lashtë me fjalën *RO* e cila përfshinte një rrafshnaltë në formë hinke, në të dyja anët me ngritje të pjerrëta, si mburoja natyrore. Si për shembull *RO* gjithmonë mund të ndërtohet, vendbanim, një shtëpi, kala ose qytet.

Ro-quhej pjerrtësia e malit ose e shpatit që varej nga mali deri në fushë. Ndërsa *PO* quhej rrafshi, zakonisht jo fushë e pafund, por që hetohej se është kufizuar se paku në dy apo më shumë anë me bjeshkë.

RO, e cila ka kuptimin e ruajtjes, *mb(ro)jtjes*, *(ro)jtare*, *(ro)je*, *T(ro)ja* = *Te+ro+jes* që tregon pronarët ose banorët që i përkasin *Rose*.

Ro është një rrafsh, zakonisht në formën e pjerrët në të gjitha anët që përfundon me një rrafshnaltë ashtu që në majën e saj mund të ndërtohet së paku një ndërtesë ose një vendbanim i gjerë mandej edhe një qytet. Por, *Ro* do të thotë i ruajtur, fjala *Ro* përdoret edhe sot, që ka kuptimin e një reliefi të ruajtur nga forma natyrore e reliefit që ka toka, ku me vështirësi mund të depërtojë armiku, kështu është vend i ruajtur. Nga emri *RO* që përshkruan reliefin rrafshnaltë e ngritur lindi fjala *Ruajtur* ose *ruju*, ose *rojtar*, *roje*, *mb(ro)jtje*. Mandej lindën edhe toponimet (*tropojë*=*Te+ro+po+ja* = që *T* është të tregojë përkatësinë e *ro*, pra rrafshnaltave që mund të i përmbajë vendi që quhet me këtë toponim, ndërsa *po* tregon fushëgropat

e rrafshëta që shtrihen dhe janë të shpërndara shumë, kështu merr prapashitesën me tingullin *J* për të cilën do të flasim më vonë)

Pra, *TROPOJA* nga gjuha pellazge do të thotë = *T* - Njerëz që jetojnë në rrafshnaltë të mbrojtura për shkak të relievit të ndërtuara nga natyra *Ro*, si dhe nga rrafshet që lidhen me pjerrtësitë si ndërmjetësuese në mes të rrafsheve *PO* dhe *RO*. Kështu në formën më të shkurtër mund ta shkruajmë si banorët e të *Ro* e *PO* jave (*Tropoja*), pra banorët e rrafshnaltave dhe fushëgropave në shumës, sepse kështu është edhe reliefi. *Tropoja* ka kuptimin edhe të vendit ku trupohet, pra ti bijsh trup. Në kuptimin siç përdoret në fjalën:

ROZAF=*Ro* një rrafshnaltë ku është ndërtuar kalaja në Shkodër, dhe nga të gjitha anët muret e ngritura në mënyrë natyrore të pjerrëta përball rrafshit që shtrihet përpara, mandej vije *Za* që ka kuptimin *NXAN*, ose *ZAN* pra e *Zënë*, ndërsa *Fa-Fati*, pra *ROZAF*-*Ne RO ZAN Fati* e ka, që ka kuptimin se në rrafshnaltë e ka zënë fati i keq ose vdekja, prej nga e dimë edhe legjendën e lashtë që një grua ose nuse është flijuar atje. Çështja e flijimit nuk është studiuar në historinë kombëtare shqiptare, duhet ditur se shqiptarët kanë flijuar njerëz për hir të Zotave të tyre, dhe kjo nuk ka qenë gjithmonë tek populli shqiptar, kjo ka ardhur diku në 2000-1000 para Krishtit filluan dyndjet e popuve nga Azia e largët.

ROMA=ka kuptimin ajo hapësirë ose vend që e mban popullatën e mbrojtur, pikërisht nga reliefi natyror, pra një vend i sigurt siç është rasti i *ROMA* e cila e mban *RO* në një lartësi e ku mbi të shtrihet një rrafsh ose malet, ose kodrinat në një nivel të lartësisë së njëjtë.

Disa shembuj me emërtimet shqiptare që fillojnë me RO

Rodopet në Bullgari, në variantin grek të quajtur Rodopi, të cilat mund të jenë më afër burimit të gjuhës së lashtë shqipe. Në të vërtetë të shumica e majave të maleve si dhe disa liqeneve në këtë hapësirë kanë kuptim në gjuhën shqipe. Mund të jetë që gjuha shqipe ka burimin pikërisht nga Bullgaria, pra është një hapësirë e begatë kur është zhvilluar gjuha shqipe deri me ardhjen e sllavëve dhe popujve tjerë. Gjuha shqipe në këtë hapësirë është folur deri në shek. 4 të erës sonë, mandej mund të jetë që në hapësirën e Bullgarisë së sotme, gjuha shqipe është folur në një periudhë prej 12000 vite.

Përtej Rodopeve kemi dy vargmale, atë *PIRIN* që shtrihet në lartësinë mbidetare 2,915 m ndërsa *RILA* (2,925 m) që janë nga gjuha e pastër shqipe, mandej lumi *MARICA* si dhe liqeni në Rodope *SHIROKA*, për të cilat do të flasim më vonë.

Në bazë të emrit *RO*, kemi në Ballkan e sidomos në hapësirën që shqiptarët shtriheshin përgjatë mileniumeve siç janë vendet si Serbia, Mali

i Zi, Bullgaria, Maqedonia dhe Greqia, duke filluar nga Bosnja Qendrore. Mbi Bosnjën Qendrore ky ndikim i gjuhës shqipe bije në mënyrë të përnjëhershme dhe dominon ndikimi sllav.

Kemi këta emra të vendeve shumë të lashta që janë nga gjuha shqipe si: Rodope, ishulli Rhodes në Greqi që gjendet në pjesën verilindore të Kretës, një ishull i madh i emërtuar shqip. Rhodes si ishull ka lartësinë më të madhe mbidetare 1,216 m, që përputhet me fjalën *RO*. Mandej pason me rënie të pjerrëta që përshkruhet me *DO*, duke rënë kjo lartësi në pikën zero të lartësisë mbidetare. Pra çdo emërtim që fillon me *Ro* është e pamundshme të mos e ketë një lartësi në formën e rrafshnaltës së lartë ku mund të ndërtohet nga një vendbanim i gjerë deri tek një kala ose shtëpi e vetme, si dhe është e pamundshme të mos ketë shpate që lëshohen me një pjerrtësi të ngadalshme nga pjesa e lartë në pjesën më të ulët, dhe të mos përdoret fjala *DO*.

Prej emrit *RO* lindën emrat të + *Rojës*, për njerëz që banojnë në një *RO* të madhe, por ku ka *Ro* jo shumë të lartë me përmasa të mëdha por gjendet vetëm një. Emri *Oro* ka lindur nga *O* (është, osht, asht) + *RO*, kur ka roja të vogla të shpërndara të ndarë me përroska ose me male jo të larta quhen *OROSH* pra, prapashtesa *SH* ka kuptimin shumë, kështu *O+RO+Shumë*. Kështu *OROSH* ka kuptimin e një vendi që *osht i për bam* (përbemë) nga *RO* të vogla por të shpërndara me një renditje të caktuar. (Nga ky emër është edhe emri *TROSH* por janë pamje të relievit të shpërndara në formën e *Ro-së* por që nuk i kanë ndoshta përmasat dhe renditjen e rregullt ose thjesht iu ngjasojnë atyre. Kështu nga kjo e kemi fjalën *TROHA OPSE TROSHA* të *BUKËS*). Por kur ka një numër të lartë të këtyre *RO*-ve me përmasa jo të mëdha të shpërndara gjithandej, banorët që banojnë në atë mjedis u quajtën banorë *T+O+RO+SH/* të *OROSHIT* shpesh për shkak të dy tingujve *O*, e lodhë folësin duke nxjerrë tërë frymën nga mushkëritë, ka pësuar ndryshime fjala nga *TOROSHIT*, në *TROSH*. Pra kështu lindi fjala *trosh* që sot në veri të Shqipërisë e në Kosovë përdoren *Troshat* e bukës, pra grimcat e bukës, që përshkruan objekte të përmasave jo të mëdha, por përafërsisht të njëjta, pra *trosh*. Sot, përdoret shembull në veri ishte bërë *trosh/ë, troshat e shpërndara të bukës*, etj. Emri *Orosh* (fig 4) kudo që është në botë është i dalë nga trevat shqiptare dhe nga gjuha e lashtë shqipe që përdoret edhe sot. Në hapësirën e Ballkanit jugor, duke përfshirë Rumaninë, Serbinë, Malin e Zi, Bosnjën, Maqedoninë, Greqinë dhe Bullgarinë si dhe në hapësira shqiptare këto toponime dhe emra e mbiemra njerëzish janë shpërndarë gjithandej, dhe janë njerëz dhe familje si dhe toponime me origjinë shqiptare.

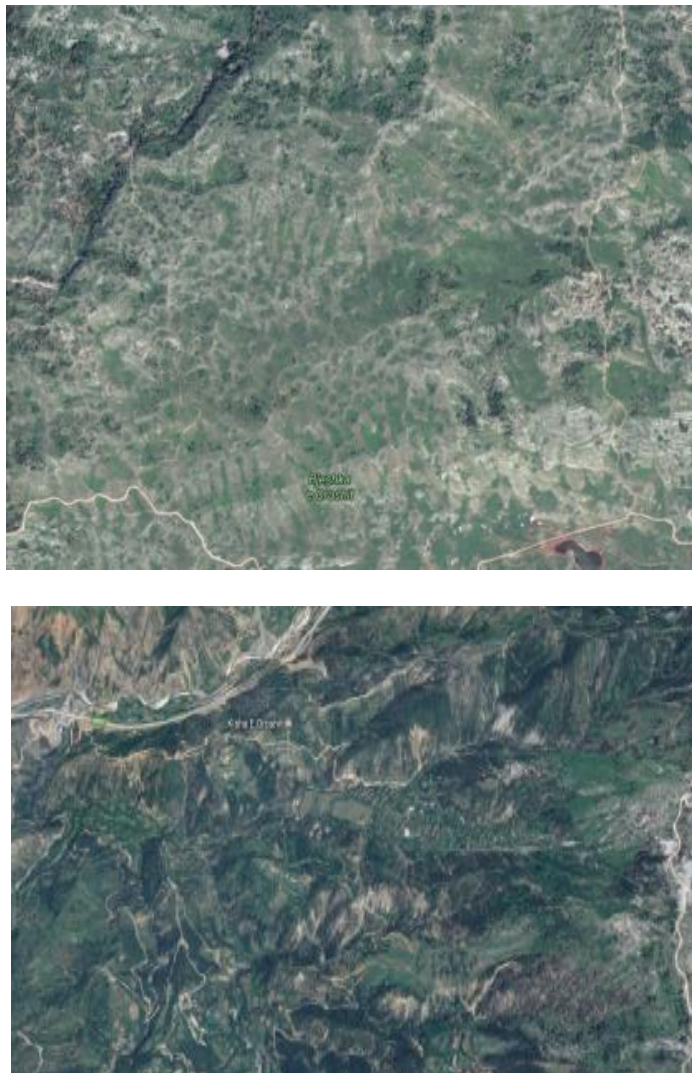

Fig 4. Pamja e Oroshit (o+rosh/asht rosh/osht
rosh=ro+sh=Ro1+Ro2+...=ROSH)

Pamja e bjeshkës dhe e vendbanimit të OROSHIT që përbehet nga ngritje të vogla të sheshta në formën e *RO*-ve. TROSHAN-Ana ose vendi ku renditja edhe pamja e bjeshkëve është *Trosh*, prej nga lindi edhe emri *Troshan*. Shiko foton (fig. 5) ku majat e bjeshkëve shihen si një përzierje dhe thyerje të shkëmbinjve. (*T-Paraqet pika ku fillon një mjedis me veçorit e tij dhe fillon tjetri. Lidhja TR na jep fillimin të papritur në hapësirën (por cilësinë , veçorin ose fillimin e formës tjetër që dallon nga ato tjera, është hapsire me forma, ose cilësi, të re R që do ta ketë formën të përcaktuar nga zanoret RO/RI/RU/RE/RA/RY,..etj.)*



Fig 5. Maja e bjeshkëve me emrin TROSH (te+rosh)

Emrat e vendeve mund të jenë të bartur siç janë emrat e maleve të bartura në rrafsh, ndoshta ky emër është i bartur nga malet në një fshat në Shqipëri që quhet *Troshan*, ose me këtë përpiqet të përshkruajë tokën

TOPLAN, është *TO+PL+AN* që tregon një tokë të pjerrët ku edhe jepet me emrin *PLA* (*PAL* na jep *Pej/P+Al* që nënkupton rrëshqitje e të ngadalta, sepse kemi hapësirë që e përshkon zanorja, prej një pike në *Al/naltësi* të caktuar. Kurse *PLA* kemi rrëshqitje të shpejt pa lëvizje horizontale, të shpejt duke rënë /*RA* në pozitën *LA* (*Rala/ral/real,..*), kjo rrëshqitje me e fuqishme por tash për kohë t'shkurt është fjala *FLA/FLAKA/FLA+MA/FLOK,..etj.*), pra kemi një majë por në rënie të një fushë të pjerrët ashtu siç formohet mëri, plaka, plisi ose fjala që sot përdorin sllavët, *plitko* (cekët). Etj.

4.

Maja e Rosalisë

Emri ROSALI (disa vende e quajnë tash *RUSELI*) në kufirin me Malin e Zi, që gjendet në komunën e Pejës, *RO+* që paraqet një ngritje të pjerrët që janë mburoja natyrore muret e ngritura të shpateve, zakonisht janë të zhveshura, mandej *SA* (që përshkruan madhësinë ose përmasat e mëdha) si dhe *LI*, që përshkruan se një pjesë e saj ka pjesë të fushave të pjerrëta si pushimore. Kështu (*MA*) *LI* kemi (*ROSA*)*LI*. Në Kosovë ana e Deçanit e quan Rosali por edhe ana e Istogut e quan Ruseli. për pjesne **Sa/Se/Su/So/Si** ose në sasi me të mëdha **Sha/Sho/Shu/Shi/Shy** mandej edhe **As=Ash/ES=Esh/Os=Osh/Ys=Ysh/Es=Esh/...etj** ,

flasim më vonë, në të cilën përshkruhet sasia e zhvendosjes së materies, kështu çdo trup ndërtohet nga sasi e materies/gjësëndit, për këtë çdo formë e trupit kuptohet si zhvendosje ne hapësirë, çdo gjë është në lëvizje. Kjo është mrekulli e të kuptuarit të drejt të krijimit nga shumë të lashtit. Në këtë pjesë bëjmë vetëm përafrimin, ashtu lexuesi të hyjë në kuptimet tona.

Sa sot (*SO-OS/Sa-As/Si-Is,...etj.* shpreh zhvendosje të gjësëndit në gjatësin *OT*, që lidhet më hapsiren mbi sipërfaqen e tokës)ka kuptimin vetëm kur pyesim apo tregojmë për shumën ose përmasat e personit ose gjësëndit, si shembull; *Sa e madhe është, sa vjeçare je.* Por në gjuhën shqipe të lashtë *SA* ka kuptimin e përmasave që zakonisht janë të mëdha, si shembull *MASA=MA – mban* ose *man, ma*, ndërsa *Sa*-shumë ose madhësi e madhe, që shprehin peshën ose masën e një trupi, një veti që është përshkruar *se ma shume*, ose *man shumë*, brendësi e trupit në kuptim përmban peshë të rëndë. Kështu kemi fjalët *Kasa=Ka+sa* (shumë, madhësi), pra *KA SHUMË* me përmasa të mëdha, që bashkë shprehin diçka që mban shumë, *Berisha (Be +e ngritur* ose *mbajtur, e rritur, e ripërtërirë +sa –me përmasa të mëdha) etj.*

Këto shpjegime i bëjmë që ta vërtetojmë shpjegimin e emrit *RO(SA)LI, RO(S)IT* që gjendet në kufirin Shqipëri - Mal i Zi.

Fiset e Dardanëve-Kosovës

Fisi GRUDA nga përbërja e këtij emri, shihet së është pasqyrë e gjuhës së lashtë shqipe, para 5000 vite së paku, ku kemi *GRU+UDA*, prej nga nënkuptojmë së *UD=DU=Da*, pra përfarohet me fjalën *DA GRU*, që aspak nuk duhet të kuptohet si ndarje e gruas, por *GRU* na jep *GJA RU*, pra në formën *GRU*, që na jep formën –reliefin *GRU*, të materialit/gjësëndit në formën *G* që merr *GR* e cila nënkuptohet si mase e madhe ngritur, por e cila në pjesën e sipërme ka formën *RU* pra një gjë/gja/*GJ=G* që të ruan me formën e vet, e cila mund të jetë para së gjithash përshkrim reliefi. Emri *GRUD* ka formën e mbyllur të strukturës *Malore* e cila i ruan banorët sepse është e rrethuar dhe e ngritur me strukturën e vet. Kështu *GR* shpreh gjësëndin e ngritur në format *GRAD/GRID/GRUD/GRED/GROD/GRYD,..te cilat kanë kuptimin e grumbullimit te materies/gjësëndit në formën GR*, prej nga *GRA+DA=GRAD, GRU+UD/DA= GRUD*, të gjitha nga gjuha e lashtë shqipe, e cila ishte e përhapur në tërë Evropën. Kemi *gRUda, gREda, gRIIda, Grehina, nGREhina=Gre e hine/hime/hynë, gROda,..etj.* te cilat ndërlidhen me format *RE/RI/RA/RO/Ry*, për të cilat kemi shpjeguar (*pjesa Guar=G(zanore)R*) gjerësisht.

Rrjedhimisht emri GRAD, është nga gjuha e lashtë shqipe. Mendoj popujt shqipe folës, dhe Sllavisht folës janë takuar mija vite me parë tek lumi Volga.

Emri është shqip, dhe rrjedh drejtpërdrejt nga gjuha e lashtë shqipe e cila shtrihet në periudhën 5000-4000 vite më parë, dhe pasqyron gjuhën shqipe të asaj kohe. Emrat e fiseve në përgjithësi dalin nga vendbanimet, reliefët, por edhe vetit që pjesëtarët e fisit e kanë quajtur veten.

Ashtu si THAQ=THYQ që na jep përthyerjen malore ku shtrihet vendi, por që ka kuptim edhe atyre që ju shkon fjala pra THA+AQ, ose foli aq sa foli. Për shkak të natyrës së shqipe, nuk mund të përshkruajmë saktësisht kuptimin e vërtetë, pasi vete fjala THAQ, merr këto kuptime

THAQ=THA + AQ pra foli ose THA +AQ

THAQ=THA+AQ pra u tha toka, ose u thy aq sa u thy ose u tha. Kjo shumëkuptimësi rrjedh pasi fjalet e gjuhës shqipe janë krijuar në fillim për të përshkruar format që i kanë pa/ap në mjedisin ku jetoj njeriu, dhe nga ato forma u përshkruan ndjenjat, mendimet, si edhe rrjedhjet tjera.

Shembull, Berisha /barish /borish,.. BA +RISH=Baresha=Burish= që ka kuptimin BA=BE rish, që e rrit bën por edhe BAR që e rrit mirësinë ose që rritet, forcohet etj.

Kurse Sopi del nga fjala CoP/Cap por në sasi me të mëdha SO+OP që do të thote So Apne=Opne në formën jo Ap por OP, kështu SOPI na jep formën e banimeve të atij lloje që na jep formën SO dhe pjesën që tregon OP pra që ka fund dhe që flet për shtrirjen në sipërfaqen e toke OP=Ap në formën SO.

So në sasi më të mëdha është SHO, kështu SHOPI/SHAPI/SHYPI ashtu si SHYPE=SYP=CYP krejt na përshkuan format në përputhje me atë që kemi shpjeguar për gjatë tërë librit.

Megjithatë emrat e fiseve rrjedhin nga toka Dardane, të cilat ishin të përhapura nga thellësitë e Rumanisë, Serbia që ishte baza e Dardane dhe deri në thellësi të tokave të Maqedonisë së sotme.

Te gjitha fiset kanë emra nga lashtësia e largët mbi 4000 vjeçare, dhe mund të shtrihen deri në largësinë 9000 vite me pare.

*Teoria së fiset kanë lindur në malet veriore të Shqipërisë dhe janë të mesjetës, pra në kohën kur fiset zhdukeshin nga përhapje e religjioneve, është i pavërtetë, pikërisht dialekti gege është i lidhur ngushtë me versionin Dardan të gjuhës së lashtë shqipe. Këtë të vërtetë e tregojnë për çdo dite, e me shumë studimet gjenetike, ku tregohet së fiset e veriut të Shqipërisë kanë lindur në token e Kosovës që përfaqëson dikur hapësirë shumë me e gjere. Njerëzit me fise në Shqipëri, pra me fiset nga 12 fise që gjenden në Kosove, janë me burim të hapësirës; Kosovës, Sanxhakut, Serbisë, dhe vijën nga lashtësia e largët, e kohës Dardane. Kështu studimi i këtyre emrave ka rëndësi të madhe sepse është pasqyrë e të kaluarës së gjuhës shqipe që shtrihet para 4000-5000 vite në ta shkuarën. **Krasniqe**=Krahu Sa (përmasën dhe zhvendosjen e pjesës Kra), Niqe (i Nikës ose i atij që din edhe që kanë ni, pra ka dëgjuar, ka dije. Në të vërtetë Niqe forme e veçantë e IK por ne formën*

IK=NIke e përshkruan rrjedhjen e krahut Kras= pra Krahu ne sasinë AS=SA, dhe rrjedhja e tille, që mund të përshkruaj rrjedhjen e Kra-hut si Niqe me karakteristikat e saje, që mund të jetë edhe relief Malore), prej nga del KRASNIQE /Krahu i madh dhe i shkëputur ne formën Kras-Krastit, sepse ndahet nga Tanësia, si Kra/Kry/Kre/Kro,...etj. (KRA=krah, dhe SNIK=CNIK=CINIK=CUNAK=SHNIK=Shanik=Shunik... që përshkruan rrjedhjen, vazhdimin e Krahut ne përmasat e shkëputjes Kras/Krash=Kra i madh i fort si ASH, në formën NU+IK, në të vërtetë kemi KRASH/KRAS/KRAC/KRECK që kanë të njëjtën kuptim shumë kraha, ose përhapje e pandërprerë krahësh, që gjendet çdokun / gjithkah. Kështu shumë i madh KRASH, pak me i vogël KRAS, shumë më i vogël KRAC, KRECK që është krah më i vogël, por edhe që thehet=tehet / thyhet me lehtësi ose kërcet gjate shtypjeve e përdredhjeve) i Nikës, pra ana e madhe e Nikës, që mund të jetë një fis që është ndarë nga një fis i mëhershëm me emrin NIK që do ta ketë kuptimin e njerëzve të mençur që dinë, dëgjojnë dhe kanë të dhëna për botën, pra ata që nijnë.

NIL po ashtu NU ne hapësirën ne lartësin /naltësin IL, i dal si NU=NI ne formën IL= Li që rrjedh me gjerësinë shumë të papërfillshme sesa gjerësia e tij.

5.

Maja e ROSIN OSE ROSIT

Maja e ROSIT është më n 'formën e rrafshnaltës shtrihet në kufirin (kufinin=kufi+non=nin=nan=nun,..) Shqipëri - Mali i Zi në lartësinë mbidetare 2,524 m, nga natyra e emërimit duhet të jetë tepër i lashtë.

Bjeshkët e **R**oshkodolit (**RO**+SHKO+DOLI) dhe maja e **R**opsit (RO+PSIT) që i përkasin komunës së Deçanit

Maja e **RODOMIRES** në Bjeshkën e Korabit (po ashtu kemi majë me këtë emër të kthyer në RADOMIR/RODOMIR në Bullgari), në lartësinë mbidetare 2716 m që mund të shpjegohet mbi kuptimet e mësipërme. Emri Korab lidhet pikërisht me fjalën *KO* (një ndarje nga tërësia e Maleve)+*RABI* që mund të jetë një përshkrim i vargmaleve që vijnë nga Shqipëria, dhe që kanë lartësi të madhe me rënie të madhe në fushën e Pollogut. Po ashtu Korabi ka kuptimin edhe të një rrafshnalte në këto bjeshkë ku një gjysmë rrafshnalte përfundon përnjëherë duke rënë në një kënd prej 90 shkallësh pra drejt poshtë në një fushë-gropë e cila mund të jetë e shoqëruar me tjetër gjysmë rrafshnalte që është e ngjashme, prej nga jepen fjalët *KO=KA+RA*mje+BA.

Kemi, në përputhje me rolin *KO=KA* (*shiko, shënim*), pjesë e një fushë të vogël që zakonisht përfundojnë përnjëherësh në një humnerë. Për këtë kemi *Ko+Ra =KORE+BA*, që do të thotë pjesë engritur dhe e bërv si Kore, Pra *KORE BA=KORAB*. Po ashtu shumica e fshatrave malore me emrin *BROJË* nuk e kanë kuptimin nga gjuha sllave *Numër*, por e kanë kuptimin

$B(ro)Jë=Ba+Ro+je$ që mund të jenë dy rrafshnalta ose dy fusha që nga ana e përparmë e kanë një pjerrtësi që është vështirë për tu arritur nga njerëzit prej rrafshit. Këto dy rrafshnalta si RO, që mund të jene si Mburojë/MUROJ/MROJ të ndara nga pylli, përroi ose lug i madh. Për këtë, kemi dhënë shtjellimet e hollësishme në libër.

(Shënim: ka kuptimin KA. KA pjesë e veçantë e hapësirës A. Hapësira A e cila tregon edhe kohën (por edhe hapësirën fizike e cila përfshin tërë krijimin, gjithësinë, i përfshinë pikat e afërta, të largëta që shtrihen përpara ose prapa), të tashmen, kjo hapësirë përfshinë të gjitha kohët, edhe si hapësirë fizike shtrihet nga fillim deri në fund, duke përfshirë ata larg, dhe afër. Po ashtu edhe në kohë, për të ardhmen, të kaluarën e të tashmen, sepse njeriu i parë distancën në kohë e ka interpretuar si distancën në largësi fizike. Pika që ishin pranë tij, ishte e tashme, edhe ato që ishin larg ti, përpara-e ardhmja, dhe prapa / përmas ishte e kaluara, në kohë. Në të vërtetë kjo ishte edhe rruga më e shkurt e kuptimit logjike të kohës duke e krahasuar me hapësirën / mjedisin rrethues. Krejt e kuptueshme pasi për të ecur në rrugën përpara nevojitet kohe, dhe kjo kohë ishte e ardhmja, ajo që vije. Mandej atë që e kishte përshkruar prapa ishte e kaluara (e kalume me këmbë, e përshkruar me sy, ishte pjesa që e kishte majt me këmbët e veta, dhe kështu krejt kjo pjesë e përshkruare ishte sasi, e cila quhej AS, kurse ecja neper te, përshkrimi i saj përkufizohej si MA-majtje, e AS-it, prej nga lindi fjala MAS. Kuptohet MAS, ishte tërë hapësira e përshkruar e kame / këmbë, dhe ishte njohur për udhëtarin, prej nga quhej pjesa e të kaluarës që e quante tërë atë materie si AS, me fjalën MA+As-in që quhej MAS, kështu fjala Mase në kuptimin e matjes, pra masa e caktuar kuptohet atë që e kemi lënë përmas, prapa, dhe që e kemi MASEN fjalë nga shqipja, e cila sot është përhapur në shumicën e gjuhëve evropiane, prej nga shënohet në sistemin e njësive me shkurtesën M që do të thotë MA-majtje, ose Mbajt. Kështu MASA dhe MAS kanë të njëjtën kuptim baze. Kuptohet AS është tërë ajo që shtrihet prapa kurse ajo që shtrihet para përkufizohet me fjalën sasiore SA. Kuptohet SA dhe AS kanë të njëjtën kuptim pra SA, SHA, CA, që shprehe materien e cila mendohej e vendosur që e mush hapësirën duke formuar forma, trupa të caktuar që në i shohim çdo dit. Kështu AS=SA, prej nga MAS, është pjesa e kaluar e njohur, e përshkruar dhe për këtë është edhe MAS, kështu një gjatësi ka masën 3 cm, themi vetëm kur kemi mat, përshkruar me këmbë me metër etj.)

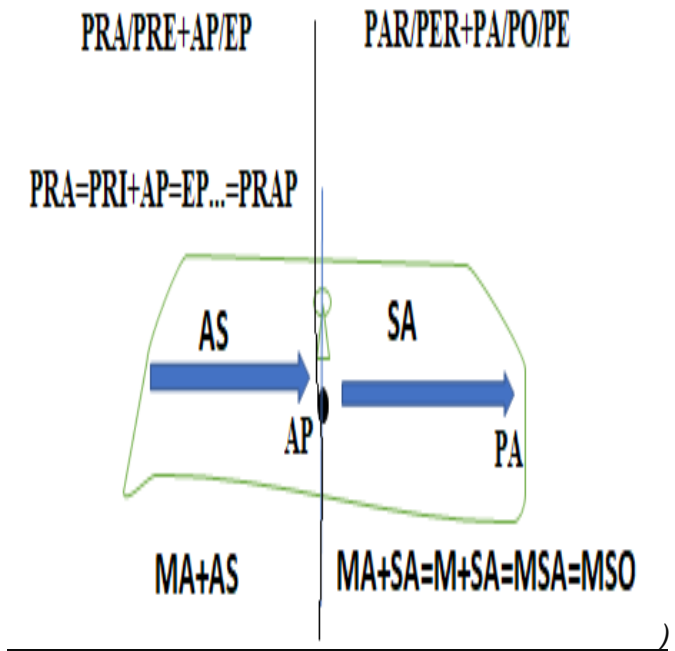

6.

Tingujt=fjalët; K (AK=KA, EK=KE, IK=KI, YK=KY, UK=KU)

Në këtë kapitull duke i shpjeguar emrat e veçantë në fund do të përshkruajmë edhe format e përgjithshme fjalët e lashta prej nga janë ndërtuar fjalët të cilat sot në i përdorim

Forma e gjuhës brenda gojës që merr gjatë shqiptimit të tingullit K, e merr një formë që tregon pse K paraqet pikën më të lartë që prekë një lakore që këtë formë e merr edhe gjuha brenda gojës. Tingulli K tregon një trup që është ndarë nga tërësia më e madhe, por që ruan një pikë të përbashkët të lidhur fizikisht me tërësinë dhe është e lëvizshme. Kështu emrat me K paraqesin një pjesë më të vogël se sa *tanësia* e cila në një mënyrë apo tjetër ruajnë lidhjen njëra me tjetrën. Kështu K kur shqiptohet gjuha-lakore ka vetëm një pikë të prekjes me qiellzën, pra në këtë rast paraqet një pikë të lidhjes me qiellzën, por në shqiptimin bashkë me tingujt zanorë, si *KU* ose *Ky* gjuha e merr formën më të fuqishme të *KULMIT* ose këndi (fig. 6), se sa me tingujt tjerë. Të kuptohen drejt fjalët që formohen nga ky tingull edhe në shoqërim me tingujt tjerë duhet të shikohet shumë lëvizje e gjuhës edhe e buzëve të cilat përshkruajnë edhe bartin në thelb kuptimin e vërtetë, të formimit të fjalëve të gjuhës tone të ishte me parahistorinë e lashtë. Me studimin e këtij tingulli në të vërtet kuptojmë edhe originalitetin e gjuhës tonë. Kështu me shqiptimin e këtij tingulli *K* gjuha në pamjen e tërthortë merr formën e *KULMIT* të shtëpisë, nga kjo mund të kuptojmë pse emri

KËND/KAND (KA ANA AD=DA, ka ana e da-me) në matematikë fillon me këtë tingull e po ashtu edhe pse quhet *Kulm*. Kulmi ndahet në dy emra = *KU+LM* ose *KU+ULM (UL MAN=MA UL-jen, ashtu si ALM=MA AL/AL MA si edhe MAN NALT)* = që *Ku* përshkruan pikën më të lartë ndërsa *Lm*-jep gjatësitë e pikave të kulmit që janë në rënie dhe në lartësi më të vogla se pika *KU.UL+M* sikur na jep rënie në tokë *ULJE NË M* pra në puthje me tokën (*KA=KU+UL=KUL=KULJE* shumësi *KULLJE/KULLJE/KULLIM* etj.). *Pi* mund të jetë një ngritje malore thepore por mund të mos ketë të dy anët e ngritjes ose rënies nga toka ose nga baza të barabarta, ndërsa kulmi është me dy krahë të barabartë. Shtëpia në tërësi përmban një apo më shumë dengje të lidhura për të ndërtuar që lidhen në një *p*, kështu quhet shtëpia, ndoshta forma e sotme e shtëpisë nuk e përmban krejtësisht përshkrimin e tërësishëm të formës së shtëpisë në kohën e lindjes së këtij emri. Por emrat *SHPI, SHPINA, Shpirt, SHIU, FSHI* janë argumente se tingulli *Sh* ka lindur që në lindjen e gjuhës tonë.

Kur theksojmë tingullin me shenjën *K*, që do të thotë pjesa ndahet nga tërësia, në të vërtetë është një degë nga tërësia, dhe e prekë tërësinë prej nga është ndarë. Por gjëja më e mahnitshme është se simboli i këtij tingulli është shënuar nga t'lashtit, drejtpërdrejt si kopje që shkronja *K* e ka marrë nga forma e gjuhës që ajo e merr brenda gojës për ta shqiptuar këtë tingull, kështu derisa viza e drejtë paraqet qiellzën, ku pothuajse mesi i gjuhës kthehet në formë të kulmit ku maja e kulmit e prekë qiellzën në të njëjtën pozitë që merr gjuha kur e shqipton shprehjen *KU*. Sot, ku në gjuhën shqipe përdoret si ndajfolje dhe si lidhëz, por në të vërtetë në gjuhën shqipe së pari ka lindur si emër, të cilin e kemi ruajtur brenda emrit *KULM, KUKU* ose *KUKA*. *KU* në thelb ishte një emër që tregon një vend ose vendbanim, në një kulm, ose në një grykë malore e cila përfundon në një lartësi pas një serie grykësh e lugjesh malore dhe të panjohura, ose thjesht një vend i largët, kryesisht malor, dhe i paarritshëm. Ku *KU* është një vend i humbur, i fshehur në një lartësi ose ultësirë malore ndërmjet shpateve të maleve, në të cilat banorët e atij vendi e kanë vështirë të arrijnë fushën ose rrugën ku udhëtojnë njerëzit.

Përsëritja dy herë *KU-KU*, ose thjesht *Ku+ku*, ose *KUKA*, e forcon kuptimin e largësisë dhe një vendbanimi të humbur nga bashkësia njerëzore, fusha ose qyteti. Ky vendbanim është larg nga bashkësia dhe shoqëria njerëzore, zakonisht në një grykë malore të thellë, ose në një lartësi malore e vështirë për të u arritur. Përsëritjet *KUK, NAN, BAB* ose *THETH* shprehin shumësinë e kuptimit që shprehet në dy tingujt e parë, shembull *KU* pasi është një qoshe në fund të lugjeve ose grykave malore të vendosura poshtë shpateve ose thjesht e diçka që ka humbur në fund të

botës, *KUK*, tregon se kjo humbje është e shumëfishtë, nuk është vetëm një vendbanim që fshihet pas një lugu të bjeshkës së panjohur por deri në këtë vend me këtë emër ka shumë lugje, shumë ngritje dhe shumë lugje, dhe shumë rrugë të panjohura. *Kuku* ka kuptimin e vendbanimit të humbur ku nuk i dihet rruga për të shkuar atje, si dhe një vend tërësisht i veçuar nga njerëzit. *KUKU* (KU UK=KU+Iku=KUKU) mund të përshkruajë edhe një gjë ose send që ka humbur. Edhe Pse KU është pjesë e veçantë i fundit të hapësirës e cila gjendet nen (ose non, nun, nin, nan pra shprehje e afërt me fjalën vendos, që është edhe banim, vend ndërtimi i qytetit, katunit etj., kështu *nër* që përdoret në Kosove dhe *nën* në Jug nuk e kanë kuptimin e njëjtë) sipërfaqe të



Fig 6. Shkronja/Shéja K

Në fig. 6, shënohet tingullin K, forma e saj paraqet edhe natyrën si dhe detyrën që e ka të formojë fjalët në gjuhën tonë.

7.

Koka (KR=KA RI=KRI/Kre/kry/Kro,..kryet, krit, kre, krene)

Kry (KA=KI/KU/KY/KO/KE + RY/RA/RI/RO/RE=RU, prej nga kemi Kra/kry/kre/kro/kri,..etj) ose në disa vende përdoret *kri*, që ka kuptimin pjesa e majës së *ri*, që paraqet *Karin* (*penisin*) e ngritur. Kjo paraqet edhe *nje+ri* e ngritur, pra pjesën që e ndanë me tingullin K, që në të vërtet *K* tregon se është një pjesë e *ri*, ose mandej vetë *i*. Kur *I* ngritët është në ereksion, kemi nga *I* (pra, penisin) në *RI*, ndërsa pjesa fundore e tij është *Kri*, që më shumë tash përdoret *Kry* që *I* kalon në *y* për të shprehur madhësinë e madhe të *I*. Ndërsa, nga kjo fjalë *kri*, *kry*, del fjala *kru*, por *U* në këtë rast shpreh rrjedhshmërinë dhe zhurmën si dhe fuqinë e rrjedhjes, pra *u*, që paraqet në fillim të lindjes së tingullit një përshkrim primitiv të rrjedhjes së *Ujit*. Kështu *kru*, është ndarje nga toka pra *O*-ja të një sasive materiale të lëngshme që është uji, pra që në të njëjtën kohë përshkruhet rrjedhja me *U*, që është përshkrimi i rrjedhjes së ujit, prej nga edhe ka lindë emri *uji* pra nga *u*. *U* përdoret si tingull për të përshkruar edhe rrjedhja e zhurma të tufaneve dhe bujës. Po ashtu nga kjo *Kru* rrjedh emri *gru*, por në këtë rast *K* është shndërruar në *G*, që nuk do të thotë për ndarje, por për shtatzëni që e merr formën e *G*. Vet tingulli *G* e mbledhë gjuhën në formë

të lakuar sikur lidhet gjuha nyje brenda gojës. *G* përshkruan formën materiale në formë të gungës së ngritur por edhe zbrazëtinë që ka formën e *G*. Kështu *I* dhe *y* kalojnë në njëra tjetrën për të shprehur përmasat, ku *y* tregon madhësinë e *I*, por janë të palëvizshme. Ndërsa *U* dhe *J* janë të lëvizshme, *y* kalon në *U* por përshkruan tjetër dukuri në lëvizje, ndërsa *I* lëvizë duke kaluar në *J*, por *J* përshkruan lëvizje me kohëzgjatje të shkurtër të *I*, dhe zakonisht shkojnë të shoqëruara si shembull *Vija*, që përshkruan procesin e ndërtimit të vijës. Derisa u është e lëvizshme *V* e ka formën e një formë që e ka shkronja duke u vendosur në tokë në formën e vijës ose kanalit që ia mundëson rrjedhjen materialit të lëvizshëm që përshkruhet me *U*. kështu kemi *Vdeka* ose *vdekja* mandej *Vorri* që shprehë trupa të palëvizshëm e të vendosur në një formë *Vijore* e ndërtuar në tokë pra në *O*, prej nga lindë fjala *Vorri*, ose *Voja*, që paraqet sipërfaqen sferike të tokës, por edhe të vezës në rastin e fjalës *Voja*.

Vau po ashtu tregon kanalën në tokë në formë të *V* ku ka *U* rrjedhje të materialit të lëngshëm pra $VAU = va$ me ujë, shembull për sqarim edhe ofrim se çka mund të japin tingujt tek *vau*. Nga kjo *Vau* është vend, luginë e gjerë në të cilën ka ujë, por prapashtesa *au* paraqet edhe përmasat e gjera të luginës dhe formën si hinkë ku shkon duke u zgjeruar dhe hapur fusha në anën tjetër.

Val është me rrënjë të njëjtë si $VA(u)$ por që tash lugina shtrihet ndërmjet dy *luqeve* sepse në e kemi shkronjën *L* që paraqet lartësinë e tokës.

Në kohën e lashtë përdorimi i shkronjës *L* në fjali ka treguar lartësinë ose *naltësinë*, por më vonë një emër e kanë përdorur në fund të fjalës për të përshkruar diçka me përmasa të vogla, siç janë; *vogël*, *vockël*, ose toponimet kemi *Mnelë* e madhe dhe *Mnelë* e vogël. Emri *Mnelë* ka kuptimin e një pjesë të vogël të fushës që shtrihet në një hapësirë kodrinore-malore dhe këto dy fusha, një më e madhe, një më e vogël janë quajtur *Mnelë* që ka kuptimin parcela të vogla të gjendura në *\detin* e vargut të kodrinave. *Mnelë* quhet edhe harrni ose lecka, mandej pelenat e fëmijëve, kështu që *Mnelë* përshkruan dy lecka lëndinash që në krahasim me kodrinat edhe reliefin e përthyeshem që të dyja janë të vogla. Por edhe pse këto kanë dimensione të vogla. Prezenca e *L*-së tregon se diçka e ulët në hapësirë dhe e vogël është e rrethuar me një lartësi sa që atë objekt e bënë sa një *vo* (vezë), që mund të jetë mandej edhe jo fushë ose *val* ose *gogël*.

Shembull *gogël* mund të përshkruajë një të ngritur të tokës në mes të fushës së madhe që në krahasim e bënë atë ngritje, atë xhungë të ngritur të duket e vogël. Derisa *Valë* është një lug i gjerë ndërmjet dy kreshtave, lug përshkruan një vijë me shtretër të gjerë që mund të ketë edhe një rënie të pjerrët dhe mund të mos jetë shumë e gjerë hapësira ndërmjet dy kreshtave. *Valë* kemi shumë lugina paralele që përsëriten ashtu si lugjet,

kështu që për të përshkruar reliefin quhen *valë* kodrash, lugjesh etj. Ndërsa *Vau* rrëshqet pjerrtas duke u hapur pamja në njërën anë ndërsa në tjetrën anë kufizohet me një lartësi kodrash ose bjeshkësh dhe është hapësirë më e gjerë sa që i humbet kuptimi të quhet *lug* ose *valë*, pra ka të ngjashëm me to por dallon përsëritshëm.

Kështu folja *KI* ka lindur pikërisht nga *K* që është ndarje ose një pjesë e një tërësie nga *I*, gjë të cilën e tregon edhe simboli i shkronjës *K*, derisa *I* paraqet mashkullin ose në thelb penisin. Kjo ndarje është po ashtu jo vetëm ndarje e tërësishme fizike, por është ndarje nga tërësia duke e ruajtur një pikë të përbashkët, ashtu siç janë fjalët, *Krahu, Koka, Kryet, Kari* etj. Nga kjo $KI=K+I$ që është një penis i ndarë, me të cilën shumohen bimët duke e futur një pip në trupin e pemës së egër për ta bërë të zbutur ose përfituar një pemë tjetër me cilësi më të mira. Pikërisht nga *Ki* ka dalë fjala *Qi*, por në këtë rast *Q* është një tingull që kur shqiptohet është më elastik dhe prekë tërë qiellzën, gjë që paraqet një *Ki* të lëvizshme siç është rasti i aktit seksual që në gjuhën shqipe quhet *QI*. Një prej shembujve e kemi foljen *Shti, Shty*, ku tingulli *Sh* paraqet zhvendosjen e njëpasnjëshme, duke e shtyrë një trup brenda një trupi tjetër, thjesht duke e shtyrë *I*. Kjo shtyrje është nga shumë zhvendosje që mund të jenë nga zhvendosja në gjatësi të ndryshme, por për nga natyra janë të njëjta. Por *Sh* është shumë, në këtë rast zhvendosje të njëpasnjëshme duke e futur një trup në tjetrin. Ndërsa *I* shndërrohet në *Y*, në diçka të lëvizshme por edhe në formë hinke ku mund të futet një trup tjetër në të. Për këtë *Shti* dhe *Shty* qëndrojnë afër dhe pothuajse në të njëjtin kuptim, njëjtë si emrat *KRI* dhe *Kry*. *KRI* është pjesa e epërme e *I*, por *kry*, pra nga *I* në *Y* që paraqet përshkrimin dhe intensitetin e lëvizjes, pra një zhvendosje që merr fund në *KRI*, por për shkak se e përshkruan procesin e lëvizjes quhet *Kry*. Në thelb këto dy fjalë nuk e kanë krejtësisht kuptimin e njëjtë. Shembull; pasi *L* është lartësia e një trupi, *IL* do të thotë i gjatë, por *ILI* merr kuptim të saktë për gjatësinë e *I*, që në nga lindja e këtij tingulli, ai ka lindur si përpjekje për të shpjeguar organin gjenital mashkullor. Pra fjala *ILI* ka kuptimin $I+LI=i+naltë$ ose $i + lartë$ për nga shtati ose për nga lartësia të ndonjë objekti. *ELIJA*, kurse *Elija* ka kuptimin e ardhjes nga lartësia, e ramjes, por një lanie nga lartës; $I+LI+ja =I$ larti, ndërsa *ELIJA* $E+LI+JA=$ ku ka kuptimin e njëjtë si e gjatë, por në këtë rast *E* përpara gjithmonë në fillim të lindjes së gjuhës shqipe ka kuptimin e dritës dhe të prezencës së zjarrit dhe nxehtësisë. Nga kjo *Elija* do të thotë një shkëlqim ose dritë e lartë, ose që del nga lartësia, *Ylli* ose *Ill* në njëjës ka kuptimin *I larte*, por *Y* në rastin e parë është përpjekje nga gjuha e lashtë, kur përdoret *Y* ka përpjekje të shpjegohet lëvizshmëria e *I*, pra me këtë rast *Yllit* që qëndron në fushën qiellore. Ndërsa kur përdoret *Eli* ka përkthimin *E-Sh k(ël)qim+Li-i* lartë pra që vije

nga lart. Në këtë rast janë formuar emrat *Di(elli)* ose *D(ill)i*. Ndryshimi për një shkronjë *Dielli* dhe *Dilli* e kanë të njëjtin kuptim, por në rastin e parë bëhet përpjekje të jepet pamja e dritës që del nga dielli, ndërsa *Dilli*, jep kuptimin vetëm për lartësinë e tij në horizontin e qiellit. Njëjtë ka lindur emri *QI(ELL)I* ose *Q(ill)a*, pra qielli është i lartë dhe shkëlqen, *El* thjesht fle brenda fjalëve të sotme të gjuhës sonë, e cila ka lindur nga emri *EL* thjesht *shk(ël)qim* nga lartësia. Përsëri *(Qi)+lli* ka kuptimin të tregohet lëvizshmëria dhe shumësia e objekteve qiellore mandej edhe shumësia e qiejve, si dhe bashkëpunimi ose ndërfitja e dritës në tokë, meteorëve, fateve të njerëzve etj. nga qielli në tokë, kjo ndërfitje e ka bërë të domosdoshme të përdoret tingulli *Q*, ndërsa në vend të *L* të përdoret *LL* ka lindur nga fakti se të gjitha objektet në qiell dhe yjet janë shumë, kështu që *L* duket të jetë më shumë tingull për njëjës, ndërsa *LL* për shumës, por jo vetëm kaq, *L* shpesh përdoret për gjatësi fikse, ndërsa *LL* për gjatësi të ndryshme të objekteve për afërsisht të njëjta. Në të njëjtën mënyrë sikur *K* që përshkruan ndarjen e një tërësie të vogël nga një tërësi tjetër më e madhe, ndërsa *Q* e bën të lëvizshme *K*. *(K)rahasimi* i *KI* me *QI* është prapë një ngjashmëri me krahasimin *L* me *LL*, ku tingulli bëhet më i lëvizshëm, më dinamik, më përsëritës, që mund të hetohet edhe me lëvizjen e gjuhës se si e prekë qiellzën e cila prekje interpretohet nga truri si shpjegues dhe interpretues i një dukurie që ndodhet në natyrë. Pra *K* është diçka që e ndanë tërësinë e vogël nga një tërësi më e madhe por nuk e ndanë krejtësisht nuk e ndanë, ndërsa *KI* paraqet ndarjen e *I* e cila i përket trupit, në këtë rast *penisi*, i cili futet dhe rri në një trup. Por *Q* e bën të lëvizshme *I*-në. *Qi* janë të dy tingujt më të saktë për përshkrimin e dukurisë së seksit. Nëse do të thoshim *KIELLI* do ta kuptonim një *Qiell* që është pjesë e qiejve dhe e kozmosit të madh, por nuk është i lëvizshëm, nuk lëshon shi, nuk është në formë kurbe ose gjysmë sferë, mandej nuk do të kishte të reshura atmosferike. Ky është shpjegimi i qiellit, në të njëjtën formë ekziston edhe një qiell brenda trupit të njeriut, ai/ajo është brenda gojës së njeriut që është përshkruar me emrin *qiellza*, që *za* përshkruan përmasat e vogla por edhe në të njëjtën kohë përshkruan që lëshon *Za*, sido që shqiptohet kjo shkronjë në fund të emrit *Qiellza* jep kuptimin e zërit. *Qiellza* n'gojën tonë është e lidhur ngushtë me qiellin ndërsa toka me gjuhën brenda gojës, ndërsa *qiellza* që preket nga gjuha në mënyrë anatomike pasqyrohen ose diktohen nga truri i cili brenda kafkës së njeriut qëndron në formën e gjysmë harkut. Mandej lëvizja e gjuhës dhe prekja e qiellzës në shqiptimin e tingujve janë kode të diktuara nga truri që përshkruajnë kuptimin dhe interpretimin e dukurive që i sheh syri. Kështu *K+oka* ka kuptimin që ka *OK*, ka formën e sferës. Pra nga kjo *Kry* edhe *Kokë* janë dy emra për të njëjtën pjesë të trupit por kanë përshkrimin nga anët e ndryshme. *K+* është (një ndarje e veçantë nga ajo

pjesë që quhet ashtu). *Kry* është pjesa më e lartë e trupit të njeriut e cila gjendet kur lëvizim prej këmbëve e përpjetë në trupin e njeriut që ka *Lindur* nga *KRI*, por edhe nga *K(ro)* sepse rrashta e kokës së njeriut është e ngjashme me *ro*, por për arsye se *nje(ri)u* dallon nga bota materiale dhe nga përmasat është quajtur *Kry*. Mendoj se emri *Kryq* ka marrë kuptimin e sotëm shumë vonë, mandej me lindjen e krishterimit, por në thelb *Kry* është pjesa më e lartë dhe më e rëndësishme e një objekti. Prej nga, Krisht në gjuhën shqipe ka kuptimin *Kri(asht)*, por me vonë e kuptojmë se Krisht=*Kri+isht*, ku pjesa *isht/ish* na jep një mase e gjësendit/materies që vije drejt vrojtuesit/folësit, dhe pasqyron enje lëvizje drejt **nes**h të shumë *KRI=KRI1+Kri2+...=Krisht=ka Risht*, që na jep ngritjen, të pjesës me ta lartë dhe me të posaçme të trupit. Rrjedhimisht Krishti në trupin tone është *Kryet/Krit*, por në gjithësi është *ZOTI*, në qiell është dielli, në cdo trup janë pjesët me kryesore edhe me të rëndësishme, si edhe më të larta për nga vlera të cilat më një emër përfshirës quhen *KRISHT/KRISH/KRI=KA RI=KA ARI=KA+ Ari1+Ari2+...=KA ARISH= KA ARISHT=KARISHT=KRAISHT=KRISHT*. Nga këta emra kanë lindë fjalët që kanë bazën *Krisht, Kreshna (KRE(kryet) ASHT QË JEP)*, mandej (*Kre*)jt, por edhe *Kry(q)* që tregon për fundin. *Kryt* ose *Kri Kry Kre(na)* është diçka që shihet dhe dallohet për nga lartësia në një trup, dhe ajo pjesë shihet sepse është lart, dhe e dallueshme. Nga emri *Krisht* u shkurtua në formën të *K-shten*.

Nga anglishtja *Crust*, është korja, por edhe një person i sigurt, thjesht prapë ky emër lidhet më njeriun, edhe emri *Crust* përshkruan një veti të tij.

Nga greqishtja *Cryos*, që është një fjalë e marrë nga gjuha shqipe, pasi lidhet më *Kry +osht*. Kështu emri *Krisht*, nënkupton jo vetëm rëndësinë që *kry asht*, ose sipërfaqja e fortë në diçka, siç në sot e quajmë *Kore*, por është edhe fundi i kohës, diçka që është *kry* ose ka marr fund. Thjesht emri *Cryos* në greqishten e re dhe të vjetër nuk e ka kurrfarë baze të jetë fjalë e tyre, por është e huazuar, dhe për arsye se nuk ka fjalë tjera që lidhet më *kry*. Në prerjen tërthore të bukës, korja e bukës është sipërfaqja më e lartë që gjendet në *krye* pra, edhe sipërfaqja më e fortë e bukës, e tokës etj. *Kru*, *kar*, *kro*, *kri*, *kre* janë forma që lidhen më të njëjtin kuptim por në forma të ndryshme të përshkrimit të një dukurie. Fjala *Krisht, Kreshna, Kore*, ose nuk janë greke, më sa është fjala siguri nga latinishtja në gjuhën shqipe. Është mundësia që fjalët *Cruse* janë marrë nga popujt e Evropës qendrore, shembull nga gjermanët *Krust*, qysh në mijëvjeçarin e dytë para Krishtit, kur shqiptarët ishin banorë të Gjermanisë dhe Francës, dhe kur fiset Keltë e Sllavë ishin duke e asimiluar këtë popullsi më shtrirje të gjerë. Mandej ka mundësi që ky emër të jetë shpërndarë përmes grekëve dhe latinëve.

Vdekja e një qytetërimi të madh, siç do të mund të ndodhte sot më anglezët, amerikanët, ndahet nga popujt tjerë që formohen mbi gërmadhat e tyre, dhe ndahen nga qytetërimet e reja, që u ndërtuan mbi ato rrënoja. Ndërsa *Kreh* për t'u krehur, është një shkurtesë e emrit *Kre+ngreh=kreh*. Kështu lindën fjalët *Sh(kre)p*, *Sh(kre)h*, kur tingulli *Sh* përdoret për të treguar shumësinë dhe përsëritjen e një procesi në nivele të ndryshme përgjatë një gjatësie kohore, por në nivele të ndryshme.

Të njëjtin kuptim e bartin edhe *Sh(kre)+el* ku janë dy, por që në gjuhën e sotme kemi të theksueshme, që ka kuptimin e shprehjes së dritës ose zjarrit, ose *shk(ël)qimit*. Kështu fisi *Shkrel* ka kuptimin e atyre që shkëlqejnë, që e shprehin ose e bëjnë të theksueshme bardhësinë e vet, jo vetëm mendore por edhe të dukjes.

8.

KRISHTI

Këtë do ta sqarojmë që filozofia para themelimit të krishterimit - parakrishtere në trojet tona ballkanike ishte shpërndarë si një pjesë e filozofisë, pasi që pjesa më e lartë e trupit në aspektin fizik është *Kryet*, ose në formën tjetër që përdoret edhe sot si *Krit*. Kështu pjesa më e rëndësishme e trupit të njeriut dhe e jetës së tij është në *Kri*, *kry*, pasi *Kry* dhe *Kri* nuk është emërtim për *Kokën* por nuk është përshkrim i njëjtë sepse *Kri* është pjesa më e lartë ndërsa *Kry* është pjesa përfundimtare, derisa *Kokë* do të thotë *ka oke*, ka formën e okës ose sferës ose më thjesht e ka formën e o-së (pra, *o ka* ose *ka O ka* rreth ose sferë), si edhe ka OK=IK më lidhjen KOKE na jep pjesën e veçantë, dallues nga pjesët tjera të trupit. Rrjedhimisht lindin ngjashmëritë LA+AK=LA+AK/IK=LAK/LIK, LA/LU+AK/UK=LAK/LUK, LE/LA+AK/EK/HEK/UK/IK=LEK/LUK/LAK/LIK/LOK=LUK=LAK=LEK. Si vazhdime kemi P (LAK/LEK/LUK/LIK/LOK/LYK)=PLAK/PLEK-s/PLUK/PLOK/PLYK ose FLAK/FLEK/FLOK/FLUK... etj., Megjithatë në këtë pjesë dëshirojmë të qartësojmë se emri LUKA në Bibël është emër Shqip. Kështu filozofia e religjionit pellazge në bazë të fjalëve shqipe ka qenë qindra e më shumë vite para se të përhapet religjioni i krishterë në formën e cila sot gjendet dhe është formuar në bazë të keqkuptimit të thellë të mënyrës pellazge të përshkrimit. *Kri* përfshin pjesën më të lartë të ngritjes së një maje malore ose të një formë cilindrike të trupit, por ajo pjesa më e lartë nuk është *Kri* por është në *Kri*, prej nga ka lindur fjala ose terminologjia *KRIËSHTE* OSE *KRIOSHT*, QË KA MARRË FORMËN *KRISHT*, *KRESHT*, *KRYSHT* QË NË TË VËRTET JANË TË NJËJTIT KUPTIM. Lidhja e formës rrethore të pikturuare

nëpër ikonat kishtare mandej shumë para kohës së Krishtit, tek të gjithë njerëzit që merren si të shenjtë, si tek Apolloni, Buda, por edhe ma t'vonshmit Muhamedi, mandej edhe tek të shenjtit tjerë natyrisht duke përfshirë edhe apostujt e Krishtit kanë rrathë rreth kokës. Shpesh është dhënë shpjegimi, se **rrethi** paraqet diellin, çka nuk është e vërtetë. Mund t'paraqesë vetëm në një aspekt diellin si pasojë e krahasimit të brendësisë sferike (okës) së kafkës në mesin e të cilës gjendet *trunit* (të *run*, kështu *run* e merr kuptimin jo vetëm diçka që të ruan nga gabimet e rreziqet por edhe si drejtues), por edhe në mesin e *trunit* gjendet hipofiza, një pjesë e rëndësishme që i udhëheqë proceset e trupit. në kemi në lindjen e largët një rreth të bërë rreth kokës së *BUDhës* që në të vërtet nuk tregon në parim diellin por tregon *trurin*, *kokën*, ose *krit* që në thelb është ai *truni* që na ruan dhe na drejton. Në të vërtet rrethi që paraqitet në kokën rreth *Budës* tregon se rrethi është simbol i *Kreshtës* ose *Krishene* ose *Krishtit*, që e tregon gjuha shqipe. Në thelb ky simbol nuk ka të bëjë me diellin por dielli është përbërës i saj. Nga kjo emri *Kreshta* është pikërisht rreth kokës, dhe brenda në kokë, që buron nga kryet. Vlen të theksohet se apostujve të Krishtit kur iu zbriti shpirti i shenjtë atyre si një gjuhë flakë e ndezur në kokë ose iu shfaq mbi kokë kështu duke e shfaqur shpirti i shenjtë pjesëmarrjen e vetë. Kështu nga pikëpamja që del nga emri i Krishtit, Shpirti, pra edhe shpirti i shenjtë e ka vendin në kokë, çka sugjeron se shpirti është një pjesë e vogël brenda në kokë që e siguron të qenit e vet në forma dhe nivele të ndryshëm (për shkak të tingullit *SH*, pra afërsisht më shumë nivele) dhe si diçka e vogël si *PI* (maja e thepit), dhe *RT* (tingulli *R* tregon *Ng(r)itjen* ose *IR* (ose *RI*) që jep kuptimin për diçka që është futur përbrenda. Ky shpjegim nxirret gjatë lëvizjes së gojës ku buzët futen brenda dhe gjuha lëvizë në atë mënyrë duke e thithur tërë goja ajrin ashtu duket që ndjehet kur theksohet *IRT*, pra diçka e ngritur dhe e futur dhe e rritur duke u shtyrë përbrenda *PI*-se. Si argument mund të përdorim HIPOFIZËN, që është nga shqipja e vjetër që prapë lidhet nga fjalët *HIPO* që në gjuhën shqipe të lashtë mund të ishte *HIPI* që ka kuptimin më *HI* në *PI* më u ngrit në majën e majave thepore si në *PI*, mandej *HIPO* mund të jetë një trajtë e theksimit sikur *thEPI* më *tHEPORE* si përpjekje për të treguar majën e tokës ose diçka që është ngritur mbi tokë, pra mbi rrafshin *PO*.

Shpirti qëndron brenda/mren (me rena, por edhe rena/rina/rana/roni/run etj janë shprehje që tregon rrjedhjen nga naltësia në brendësi/renësi, kurse rim/rum/ram/rem/rom, tregon rrjedhjen nga pika më e naltë kah pikat më të ulta, që nuk shkojnë në sipërfaqen e tokës. Kështu fjalët roni pra notimi nër uji, run/ran/ në anglisht duhet të jenë fjalë t 'lashta të trashëguara nga gjuha para ardhjes së indoevropianeve) kokës, pra Krishterimi në bazë të shpjegimit të gjuhës shqipe është vetë

truri, mendimet, hipofiza, dhe gjithçka që lidhet më kokën. Thjesht në *Kokë* mund të shpaloset Zoti dhe ekzistenca e tij, mandej Zoti gjendet në *Kokë*, dhe ai gjendet mbi Qiell që në të vërtetë gjendet mbi *Qiellzë* sepse truri realisht gjendet mbi *Qiellzë*. Kështu shpjegimi i *Kokës* është shpjegimi fizik i kozmosit ku mbi qiell gjendet ai që të ruan(*truni*) ndërsa *Qielli* që shihet më kaltërsi është kufiri ku ndahet ajo që në dimë edhe mbi të, ajo që në nuk dimë. Kështu në këtë barazim, kemi në pasqyrim pikë për pikë të kokës, pra nofullës së poshtme =tokës, gojës hapësira e ndasive në mes të qiellit dhe tokës, qiellzës = qielli si kufi ku e ndan pjesën e poshtme më hapësirën që na ruan që na dikton pra trurin, edhe pjesa mbi qiell, ajo që është *truni*, i pa përshkruar ku zbresin idetë duke ardhur nga lart nga qiellza=qielli, dhe kështu çdo fjalë e mençur është zbritje prej *qiellzës* e cila është komentim dhe vendim i *mbi qiellit* pra *mbi qiellzës - trunit*, që në të vërtetë paraqet vetë Zotin.

Prej *Kreshtë* paraqet jo vetëm kokën por krejt zhvillimet e ngjarjeve në mes të Zotit dhe njeriut. Ta sqarojmë më disa shembuj, sipas fotove;

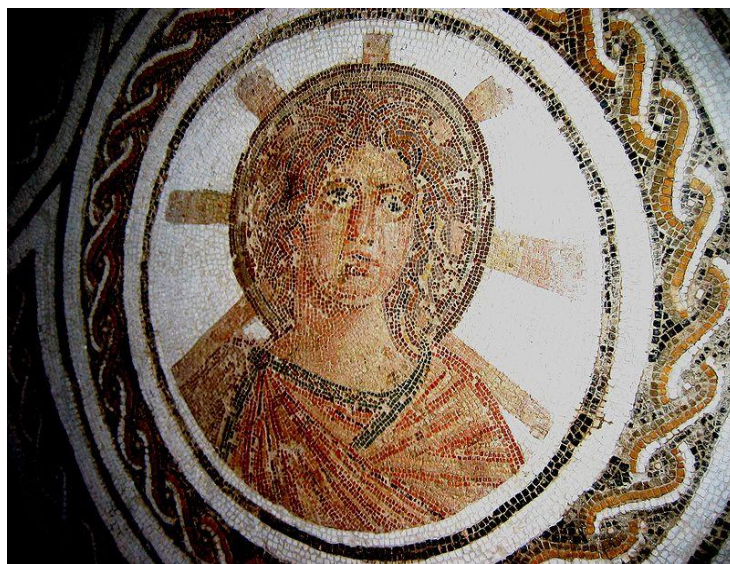

Fig. 7

Në fig. 7 paraqitet Apollo si perëndi e ashtuquajtur greke, më një rreth që shpesh quhet se ky rreth më rreze paraqet diellin e rrezet e tij. Megjithatë ky mund të paraqesë *Krishtin* më mendimet e tij, që janë paraqitur si në formë të rrezeve. Emri APOLLO në gjuhën e lashtë shqipe e ka këtë kuptim; APOLLO=A+po+LLO (AP+ OLLO=AP+ALLA=JEP ALLA=Jep dalje mbi dhe, rritje) që tregon një trup të ngritur lart në fushë,

por është e thënë në shumës, pra jo në njëjës të tingullit *L* por në shumësin e tij *LL*, që nuk e shpreh vetëm shumësin por edhe përmasat dhe shpeshhtësinë e tij. Kështu janë edhe tingujt *G-GJ*. Apollo mund të shpjegohet edhe si *AP+O+LLO* që e ka kuptimin *jep(AP)* në tokë nga lartësitë, ose i përhapur në tokë nga lartësitë pasi *Ap* shpesh mund të shpjegohet si i *përH(ap)ur O(është)* në tokë si trup i lartë (*LLO*). Lidhur më tingullin *O* janë dhënë shpjegime si më sipër.



Fig. 8. Buda

Në fig. 8 është paraqitur Buda më rrethin përreth kokës çka në të vërtet është *KRIT* që paraqet simbolin e *Krishnes*, pra se e tëra është në *krye* ose *KRI*. Normalisht e dimë se Budha ka jetuar 500 vite para se të paraqitet religjioni i krishterë dhe lindja e supozuar e Krishtit në bazë të versionit zyrtar të religjionit të krishterë. Në thelb Krishterimi si formë e botëkuptimit të hyjnore më mund të ketë lindur në Gadishullin Ballkanik më qindra vite para se të shfaqen Judenjët.

Kështu emri i një botëkuptimi hyjnor u reduktua si person më emrin Jezus Krisht që në të vërtet është *JE+ZEUS* (pra *je zot, je Zeu=Xeu=Nxeu, je pereni*) është Krisht ose në Zeusi në *KRI(Y)* asht/osht/isht,...



Fig. 9

Në Fig. 9 jepen disa pamje të Krishtit, ku e ka rreth të madh për rreth *Koke*, të cilin ne po e pranojmë që është simbol i diellit, ose t'shpirtit të shenjët. Por pse në pikturën tjetër janë të gjithë anëtarët më rathë rreth *Kokës*, kështu sa diej/dilla mund të jenë, e dimë se është vetëm një diell, të themi se kemi të bëjmë më Krishtin si dielli, kurse anëtarët tjerë nuk duhej ta kishin pavarësisht rëndësisë së tyre të shenjtërisë.

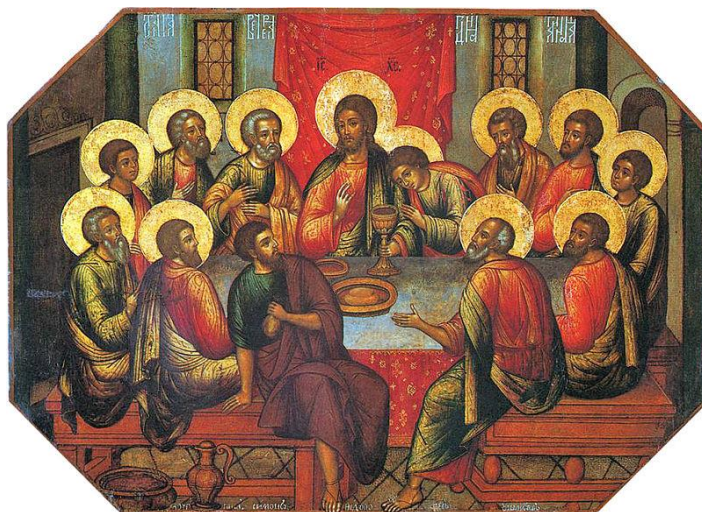

Fig. 10. Krishti më nxënësit e tij

Në Fig. 10 shihet po ashtu se të gjithë e kanë nga një rreth rrotull kokës.



Fig. 11. Muhameti ju flet besimtareve

Në Fig. 11 na jepet profeti Muhamed, ku mund të arsyetojmë se në fillim islami ishte tërësisht i ndikuar nga religjionet pararendëse si Hinduizmi, Brahamnizmi, Judaizmi dhe Krishterimi. Shihet në foto, se jo vetëm Muhamedi por të gjithë shokët e tij e kanë nga një rreth. Sikur ky rreth të ishte simbol i diellit, këtë rreth duhej ta kishte vetëm profeti Muhamed, ose Krishti i pretenduar në figurat paraqitura më lart.



Fig. 12

Në fig. 12 po ashtu është dhënë Krishti më apostujt ku të gjithë e kanë rrethin mbi kokë, ndërsa sipas disa sipozimeve është paraqitja e diellit, të cilin duhej ta kishte vetëm Krishti.

Në thelb simboli mbi kokë paraqet kod, se në *KRI+asht* ose *KRE+ËSHTË* ajo që është krejt hyjnorja, pra KRISHTI. Për këtë *KRISHTI* është jo vetëm njerëzore, sepse gjendet më vendbanim tek njerëzit, por edhe hyjnore sepse është e vetmja pjesë në të cilën qëndron shpirti. Ndërsa shpirti i shenjtë quhet ngaqë janë mendimet tona të mira që ndërtojnë paqe e harmoni dhe që e ruajnë njeriun dhe njerëzimin, pra *TRUNI* që është *T+runi* pra *Të run* që thuhet edhe sot në gjuhën shqipe, më të njëjtën mënyrë sidomos në zonën e të folmes veriore. Në bazë të emrit të Krishtit, mund të vijmë në përfundim për të qartësuar edhe më shumë se vetëm emrat që përdoren sot në anglishte, edhe që shpjegohen ose përpriqen të jepen shpjegime se këto fjalë janë nga latinishtja ose greqishtja e vjetër në të vërtetë janë nga gjuha shqipe. Shembull si emrat; *Crest=Kreshta* (pra *kre* është), *Secret = Fshehë Kret* ose *mshefë+kret*, ku fjala, pjesa *Se* në fillim të fjalës *secret* mund të jetë shformim i fjalës *fsheh* ose *mshef* ose mandej mund të shprehë përmasat e *kresë* (*se* ose *sa*, ose *so*, *sy* që janë të të njëjtit kuptim në bazë, do të shpjegohet në kapitullin vijues), që të gjithë janë nga gjuha shqipe.

9.

Emri Kaçinar si toponim duhet të jetë shumë i lashtë ngase përmban elemente të gjuhës së lashtë gegënishte, i cili do të thotë vend i pasur më *Kaça*, pra ku rriten *Kaçat* shumë dhe ai rajon jep kaçë. Ndërsa KAÇA e personifikon pamjen e frytit, që e ka të çarën në majat për këtë quhet *Ka ça*, mandej kemi fjalët *ka çelë*, ose *Ka çu*, *Kaçubel* që përshkruan një vend që *Ka çu* por për shkak të hapësirës ose të strukturës së vogël quhet *Kaçubel*, një hapësirë e vogël midis kodrinash për këtë e mban shkronjën *l*. Pra fjala përpriqet të përshkruajë reliefin ose pamjet fizike të rrafshit. Kështu kemi fjalën *Kaçube*, një bimë e vogël që rritet midis shpateve të bjeshkëve, dhe ka kuptimin që nuk është e madhe pra *veç ka çu*, ndërsa tingulli *b* në fund përshkruan veprimin, pra, BA. Kështu në fillim është krijuar fjala *kaçu si fjalë në vete*, dhe *menadej ba+kaçu*, por për t'përshkruar si *ba-mje jo të madhe*, *Ba*, *vije në fund*, duke krijuar fjalën *kaçu+ba=kaçuba=kaçu ba=kaçuba/kaçuban/kaçubon/çoban*, që në Kosovë është thjeshtë Qoban, Kaquba, etj. Kështu *kaçu ba=banon* ose jeton duke u *çu*. Por, fjala është e formuar kështu për të treguar Ba-mjen e rendit të fundit, ashtu që bije në fund të fjalës, duke treguar rolin e vogël, *ka çumjen e vogël (ba)*. Pra, *ka çu* dhe *ba-n*, dhe *banon*, etj.

Natyrisht në 'Kosovë dallimi ndërmjet Ç dhe Q nuk ka, dhe Ç mbetet si form e veçantë e Q, pra, si rast i veçantë, dhe e cila bëhet, ashtu e fortë

për të përshkruar natyrën e njëjtë më Q, por që ajo thuhet nuk përsëritet ma ashtu si fjala/tingulli Ç, i cili gjate shqiptimit të tij, e godet/qellon ma fuqishëm, goditje më e ngurtë në qellëzen e gojës. Do të thotë kemi hapje vertikale ÇA-mje, ÇO (është 'Ça' nga sipërfaqja e tokës), ÇU (është Çumje nga thellësia duke ardhur në sipërfaqe, ose 'ÇA' që del nga brendia (shënim; thy ell (el=le, shumësi ell=lle), thymje/thyrje që vije nga lart, ku Elle- bëhet e dukshëm, del/qel/vel/mel/mjel/shel/ në sipërfaqe që ta shohin të gjithë, kurse Thy përshkruan thymjen ose ndarjen e sipërfaqes në dy pjesë)/fëllësia, prej hapësirës që gjendet në sipërfaqen e tokës/gjësëndit/trupit të caktuar)-mje e cila më nuk kthehet poshtë, edhe nuk ka kthim (Ka thym) nga ajo pike, është veprim i pakthyeshëm, pa përsëritje për gjësëndin/dukurinë e caktuar. N'koftë se ka kthymje, atëherë kemi Q. Pra, Ç është rast i veçantë Q. në përgjithësi, në pjesën më të madhe, të gegnishtes, veç një numër i vogël e shqiptojnë në mënyrën e duhur, këtë fjalë-tingull.

10.

SHKRETINA (INA=ANA, KRE=KRY,

SHKRE=shumë kre-na)

Kreh në shikim të parë ka kuptimin ngreh, dhe mandej të thuhet nga ka kaluar në *K*, kështu nga *ngreh* është shndërruar në *kreh*. Mandej, të thuhet tingull *eh* që jep kuptim për diçka që drejtohet, si shembull *mpreh*, ose *leh*, *ngreh*, duke i dhënë kuptim procesit të *krehjes*. Por më shumë ka të ngjarë që *kreh* =*kre(s)*+*ngreh*=*kreh*, në kuptimin që *flokët e kresë* i *ngreh*. Veprimi i *ngrehjes* në thelb është kur ngrehet zvarrë një trup ose drejtohet një trup, sidomos kur ai është i lakueshëm si fija e flokut.

Kështu, nga fjala *kreh*, mund të ketë qenë bazë për formimin e fjalës *Sh(kreh)*, që përshkruhet si *Kreh* një proces jo vetëm tash i *ngrehjes* dhe i drejtimit të flokëve, si dhe largimit të papastërtive, ose gjërat që i largojmë nga koka. Derisa tingulli *Sh* përshkruan veprimin e *Kreh-jes* në nivele të njëpasnjëshme pra, siç kemi thënë shumë + *krehje*. Pasi folja *kreh* ka lindur si një shkurtesë *kre+ngreh=kreh*, pra nga koka ngrehim dhe largojmë diçka ose drejtojmë diçka, ku koka shqiptohet si proces ose burim i *krehjes*, ka lindë edhe folja tjetër *Shkrehje*, siç është fjalia –*U shkreh në vaj*, ku burimi shikohet trupi ose personi që fillon vajin, nga një intensitet i ulët në një intensitet të lartë, kështu duke parafytyruar këto nivele nga i ulëti në të lartin të vaji, ose të shprehjes së dhimbjes, kemi një *Shkrehje*, njëjtë sikur në botën fizike tek niveli i kodrave nga i ulëti në të lartin, deri ku arrin shikimi për emrin *SHKODËR*, tash kemi një proces të njëjtë në natyrë fizike krejt të ndryshme *SHKREHJE*. Në thelb, nëse futemi më në hollësi tingulli *RE* është i afërt më tingujt *RI*, por deri sa i dyti ka një ngritje në formën si ngritët organi mashkullor, tingulli *Re* përshkruan të njëjtën

ngritje, por më shumë shpjegon edhe një ngritje shpirtërore, dhe një ngritje të një trupi ose tehu në mënyrë të drejtë apo drejtvizore, kështu fillimi i lindjes së ndajfoljes drejt, rrënja e kësaj fjalë është *RE*, kështu *Re* në thelb nënkupton diçka të *ng(re)ht*, nga kjo kemi emrin *RREZE*, ku *RRE* ka kaluar nga *RE* për shkak se kemi shumë *RE* të cilat janë të rralla. Pra çdo rreze në vete që ndërton tufën e dritës.

Në thelb *RE* nënkupton diçka të drejtë në botën fizike, ndërsa, *KRE* nënkupton diçka që është e drejtuar ose një trup i drejtë, por që nuk është si rrezja e dritës ku nuk i dihet fundi, kurse tek folja *kreh*, i dihet fundi sepse është në rrënjën e fijos së flokut.

11

Shënim:

Kur kemi folur për flokë kemi thënë se kjo ka lindur nga FL+OKË, që do të thotë OKA pra sfera, një fjalë e gjuhës shqipe e larguar nga përdorimi. Nga fjala OKA lindi emri tjetër toka, derisa OKA=O+KA, ose thjesht OK që do të thotë i takon një pjesë të ndarjes së tokës në përgjithësi që e ka formën Sferike ose formën e A-së. Megjithatë, brenda fjalës kemi shumë formime të fjalëve të cilat kanë kuptim, të cilat do ti shohim më vonë, por tash po i dhajme (fjala DHJAM ka kuptimin e DHAM, gjësendit që i është dhanë, kurse Vjam=ka kuptimin VE/VU/VI+AM, pra AM do të thotë MA, në kuptimin MAjtje, pasi AM=MA, ndryshojnë vec në kahun e MAjtjes/mbajtjes. Rrjedhimisht forma më e vjetër është VJAM/VAM/VIM.=VJAM=JAM=AM që do të thotë AM ose Ama që jepet ajo që man dhe Jep..qe ka kuptimin e vënies se dhënies/dhanje, siç janë fjalët; VIJ+DHAM=VJAM) shkurtimisht;

PLAKA=MULAK=GLA(U)K=SHALAK=FLOK=FLAKA=F-si tingull/fjale që tregon kohëzgjatjen e shkurt por më të fuqishme dhe përforcuese, të fjalës LOK/LAK/LUK/LIK/LYK/LAUK/LOAK/LAOKONT(LAK+ONT=ANT...etj.)e cila ka kuptimin LOK=LAK, pra Laku=LUKA=LIK=LYKA, ..pra për shkruan formën e Lakut, e cila mund të ndërlihet më reliefin ose njerëz, të dal nga i njëjti bark ose më veti të përbashkëta, që i dallon nga të tjerët etj.

FLAKA e përshkruan formën LAKA-LAKA të zjarrit, e cila formë është e atille, që lëviz (la vizën, ku vizën= do të thotë vi=vu=ve+zen, zen=nënkupton lëvizjen zgjatuese, perzgati, pra lëvizje jo shtjellore, por zigzage) edhe nuk zgjate shumë (natyrisht është djegie e përkohshme, n'koftë se nuk vazhdojmë më qitjen e druve në zjarre/zjem). Tingulli F përshkruan furin/farin e zjarrit që del në formën e Lakave, në formën FLAKA.

Natyrisht kuptimin tjetër e kemi fjalën FLAKA=LAK, pra LAKU=FLA+KA, që na jep FLA=FLI=FLO=FLE=FLU të formuar edhe si FLAT=FLIT=FLOT=FLET=FLUT, kështu FLOT do të thotë i lane në formën LAT, por edhe diçka më rëndësi më të vogël në krahasim më pjesën e afërt ku

shtrihet pjesa e quajtur LAT, LATIC, LATIN etj, sikur kemi shprehjen LAN/LANJE, LOT=LET=LAT. Por, pjesa FLOT na përafrohet më fjalën FLET, që nënkupton e LE(H)T, e cila rrjedhe nga kuptim i LET=LAT, diçka e lan si e parëndësishme në krahasim em tërësinë/tanësin prej nga doli ose përsërij ose përkrah të cilës shtrihet, ashtu siç është LOT/LAT/LUT etj. Prej FLAT/FLOT/FLET/ tregon pjesën e caktuar të përfshin të hapësirë A, në kufirin T, si AT, prej nga kemi LAT dhe prej të cilës formohet fjala FLAT/FLOT/FLET etj. të gjitha keto fjalë i gjejmë në gjuhën e ndryshme të Evropës, fjalë të cilat janë marrë nga para gjuha që fliten (Flet, pra, flitje, folka, ka pamjen e Lanies në formën FLA, FLE, FLU,..etj, që do të kuptojmë në shtjellimet e mëtutjeshme) në Evropë, dhe që ishin popuj në familjen e gjuhës shqipe. Gjuha e jonë është mbetje e tanë asaj hapësirë që përfshinte pjesën më të madh (do të thotë MA ADH=dha, e DHANJEN E MAN)e të Evropës.

12

Krenohem, krenohemi, -Kre+no+hem=pra koka e nume, ndërsa tingujt hem i japin mprehtësi dhe madhështi krenarisë, duke u përdorur si mbaresë. Kështu nga gegnishtja kren që do të thotë shumësi i kresë.

Kri, Kre, kry, por emri kry merr një formë tjetër, formën e jo vetëm kre, por edhe të kryerjes pra të fundit të trupit. Kështu emri Krisht, lidhet jo vetëm si pika më e lartë e një objekti. Si forma tjera që lidhen më emrin Krisht por edhe si përfundim i kohës ose fundi i saj. Kuptimi i emrit Krishtet në gjuhën shqipe lidhet edhe më përfundimin e jetës së Krishtet kur ai e (kry)en jetën e tij. Format Kreshta, Krishti, Kryshti, që e kanë rrënjë fjalën; Kry, Kri, Kre. Të ndalim në tëhollimin e fjalës në një formë tjetër, në përputhje më atë që kemi shkruar më sipër se shkronja K është simbol i ndërtuar nga pellazgët për të përshkruar Kulmin e diçka mbi një shtresë ose nënshtresë të një turpi, si dhe ndarjen e një shtrese ose pjesë nga tërësia, shtresa apo nënshtresa më e madhe. Kështu të ndajfolja Kështu shkronja K ndan pjesën ose tërësinë e quajtur ashtu, prej nga shihet qartë K+ashtu, del ndajfolja Kshtu, ose kështu, që në të vërtetë e dëshmon mendimin tonë mbi funksionin dhe veprimin e tingullit të shënuar më simbolin K.

Në figurën e mëposhtme kemi treguar tërësinë e gjykimit më fjalën ashtu, ndërsa kështu përfshin vetëm një pjesë të caktuar, duke qëndruar brenda fushës që përfshin fjala ashtu, kjo vlen edhe për fjalët; atillë-këtillë, ata-këta, ato-këto, asi-kësi, etj.

Duhet theksuar se KSI përmban një pjesë të Asi, Kështu Ksi përmban një lloj të fjalës që është pjesë e ASI, dhe që veçohet duke e drejtuar kuptimin e ASI që duket si një pyetje, në KSI që jep kuptimin më të veçantë për një gjë të veçantë, që do të jepej KSI, pra tamam si, ose diçka më e veçantë, sikur kur themi ASi në ëndërr që është diçka më e specifikuar

që përmbushet më fjalën *KSI*, që është pjesë e *ASI*. Mandej *ASHTU* që mund të jetë si *A* është ose mandej *A+shtu*, ndërsa *Kështu* është një pjesë më e veçantë të cilën folësi e veçon *KSHTU* si pjesë e *ASHTU*, fig 13. Nga e vërteton se tingulli *K* luan rolin e një pjesë të ndarë nga një pjesë më e madhe nga përmasat, por që është e ngjitur për të, në tërësi është prapë pjesë e tërësisë/tanësisë. *K* mandej mund të paraqesë pjesët e larta ose të poshtme ose thjesht pjesën e veçantë të një tërësie, ose pjesën e veçantë që në dëshirojmë të veçojmë. Pra, shembull varësisht në fjalët kur flasim varësisht nga tingujt dhe fjalët që e shoqërojnë tingullin *K* ose fjalët që formohen më këtë tingull jepet diçka që është në pjesën më të lartë, ose më të poshtme, ose diçka e ndarë në çfarëdo pozite ndaj tërësisë/tanësisë. Ta shtjellojmë më shumë; *K+ryesore* (*Kryesore* del nga *KRY* e në thelb *Ry* është formë e veçantë e *RO* për të cilën kemi folur në pjesën e veçantë të këtij punimi) *K+okë*, *K+lin*, *Kre* (*K*-pjesë e ngritjes *R*), *Kore* (*KO+RE*) që përmbushet më shpjegimet se *RI*, *RE* është një pjesë e ngritur më një *teh* të drejtë sikur *tehu* i sëpatës, ndërsa *KORE* jep kuptimin në pjesën e epërme të ndarë të *RE*-së, që do të mund të ishte *KRE*, por përdoret *K(o)re*, ku jep kuptimin se *O* është toka, ose diçka në formën rrethore, që në kuptojmë si *kOren* e tokës, ose pjesën më të ngritur të tokës.

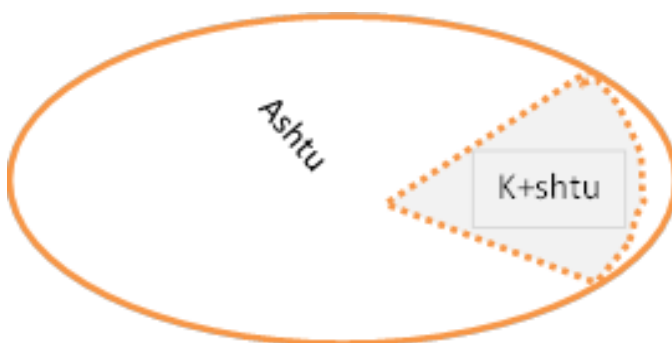

Fig 13. Tërë hapësira është *Ashtu* ndërsa një pjesë e veçuar është *Kështu*

13.

SHKODËR

Në fillim ta shikojmë emrin SHKODËR, fig 15, duke e ndarë atë në *KODËR* dhe duke e larguar tingullin *SH*, për të cilën do të flasim më vonë. Emri *KODËR* është shumë i shpërndarë edhe si toponim por edhe si mbiemër tek shqiptaret. Kodër mund të ndahet si *K+ODËR*, pra *ODËR*, kështu kjo fjalë *Odër* është mjaft domethënëse në gjuhën shqipe, pasi *O* parqet tokën por paraqet edhe pozitën ose të qenit në tokë prej së cilës ka lindë *O = Osh*, si dhe *DER*, që në të vërtetë është renditje e

bashkëtingëlloreve *DR* që paraqet një *ng(ri)tje* harkore ose një ndarje nga ngritje *d(re)jtvizrore*. Kështu renditja ose ngjitja e bashkëtingëlloreve shpesh përshkruan trajtat e shformuara të sipërfaqes së tokës ose të një trupi, mandej edhe të mendimeve, pasi përshkrimet e formave fizike janë bartur në përshkrimin e trajtave të ndjenjave, shprehive dhe të botës psikike. Kështu *DR* përshkruan deformimin e një trupi të ngritur në këmbë i cili ka lartësinë *R* dhe ndarjen *D*, pra është një ndarje nga një masiv tjetër më i madh. Nga kjo *DR* përshkruan formën e cila dallon nga shtrirja drejtvizore, kështu kemi se varësisht më çfarë zanore shoqërohen këto bashkëtingëllore *Dr*, po aq është niveli i shformimit. Shembull *DRA* paraqet një gjësend të lakuar, në një formë të veçantë siç është emri *DRAPN*, ku *DRA* përshkruan formën e lakuar dhe përfundon më *PN (PIN)* pra më një majë thepi, pra më pi sikur maja thepore e malit. *DRE* kemi një ndarje drejtvizore nga një masiv ose tërësi shumë më e madhe siç është rasti i fjalës *DREJT* sepse këtu kemi lëvizje të një pjesë të fluidit ose materialit nga tërësia që është ndarë dhe lëvizë *DREJT*, siç edhe i kemi fjalët drejtësi. Mandej *DRI* që tregon një trup të ngritur si *I*, që ngritet vazhdimisht *RI*, por *DRI* na jep që ky trup *I* lëvizë në një rën pike, por edhe rrjedh, pra rritet në drejtim të rritjes që përshkruan fjala *RI*, ashtu siç ndërtohet fjala *Dri*. *DRU*, kemi përsëri një rrjedhë të një materiali, por në një thellësi në brendësinë ose në nivelin e tokës, ose në një vend të humbur, ose diçka që rritet në forma të ndryshme, një material që ndahet nga tërësia dhe rrjedh por që lëvizjet dhe rritja e tij nuk vërehet. *DRY* po ashtu ka kuptimin e njëjtë sikur *DRU* por në të vërtetë e shpreh tingulli *Y* që përshkruan nivelin e përmbylljes së këtij materiali përbrenda vetes. Kështu derisa *U* është një fuqi rrjedhëse në një kanal ose lug që ka formën e *U*, ose të një vendi që është i thellë, i panjohur, por që ka fuqi e përmasa shpesh të pamatshme, por në të njëjtën kohë ai vend është i hapur dhe mund të dilet nga ai. Ndërsa *Y* paraqet një grykë më të thellë prej të cilës jo gjithmonë mund të dilet. Pra ai vend mund të jetë i thellë, i panjohur por jo më përmasa sikurse të *U*-së. Për të cilat do të flasim në vazhdim. Kështu *DR* paraqet një sipërfaqe të ngritur e cila ka një formë përafërsisht jo *R* por të deformuar, të lakuar ose të dredhur, nga *O+DRA* kemi një tokë të ngritur në formën e një rruzulli në formën *O* ose thjesht një tokë pa formë, e cila është e ngritur e lakuar por ka rënie, pra ka pikën e lartë dhe të ulët të tërësisë së saj, dhe e cila është e ndarë ose mbështetet nga një tërësi më e madhe siç është kodra që mbështetet për bjeshke.

14.

SHTRI, SHTRO, SHTRU, SHTRE, SHTRY

Pasi e bëmë dredhjen e lartësive *RI, RO* më *DRI DRO*, si *dridha, drodha*, dhe kuptuam se fjala *DRI ËSHTE DRIDHJE, NDËRSA DRO ËSHTE DREDHJE* atëherë kemi procesin jo të dredhjes ose dridhjes por të shtrirjes në pozitën horizontale ose palosjes, duke palosur *Kashtën* në ju shtrojmë kafshëve. Nga kjo *shtro* nënkuptojmë të rrafshuarit për diçka, pra për ta bërë *RO*, duke palosur si në *pirg*.

Kështu

shtrij/shtroje/shtrat/shtraj/shtru/shtry/shtrydh/shtraman=shtram/shtrume/shtry-shtrudhak ka kuptimin shumë shti në *ri/ro/ru/ry/ra/* pra e shtrij palë pas pale, ku bëhen shumë të *ri=shtri*.

Shtro = shumë të roja = Shtroja.

Nga kjo kuptojmë pjesa *TR* ka kuptimin e zgjatjes siç është fjala *TURI/TOR/TIR*, por *TR* është formë e turinit, por më shtimje të shkurt, tepër i shkurt, sepse mungon zanorja ndërmjet *T(x)R*. Nga kjo është plotësisht e kuptueshme; *TAR/TOR/TYR/TUR* kanë formën e turinit/turinje shumë të zgjatur (të qitur jashtë) sesa *TR*, pasi zanoret truri i interpreton si hapësira, gjatësi, edhe shpesh përmasa, dhe mungesa e tyre, na jep shkurtim të gjatësisë, hapësirës edhe shtrirjes. Natyrisht shpjegimet do të plotësohen përgjatë librit. Bashkërenditja e *TR*, për shkak të mungesës së zanores ndërmjet këtyre dy bashkëtingëlloreve, mund të kuptohet shpesh si këputje, e vazhdimësisë, kështu *TRIM* mund të kuptohet si rrjedhje pasi kemi pjesën *RIM* që ka ramje/rënie ose tkurrje të formës *RI* e cila vazhdimisht zvogëlohet duke rënë nga *Ri* në *RO* dhe në fund behet rrafshë më tokë duke mbetur vetëm *RM*, pra në formën *RIM*. Kjo përgjithësohet edhe për format tjera; *RAM, RIM, RUM, REM, RYM, ROM*.

Paraqitur në prerje(fig.14) tërthore të kësaj ramje/rënie në formën *RIM* kemi,

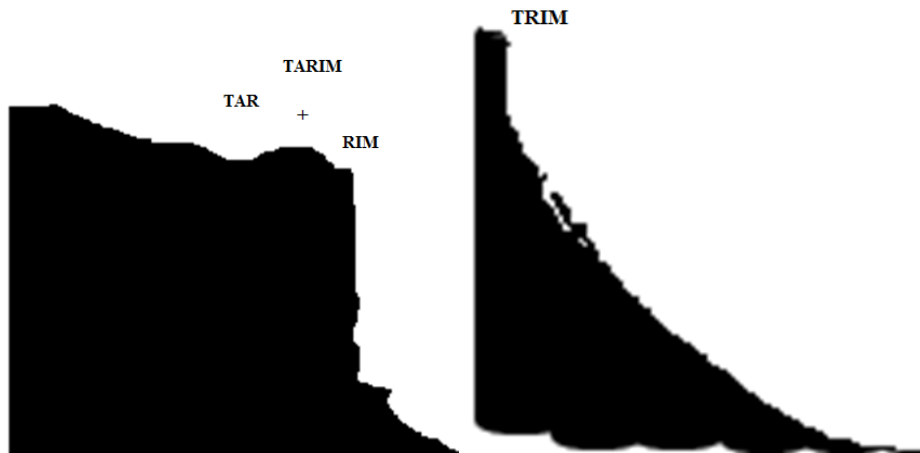

Fig 14

Ndërsa *Kodra* sa ka të bëjë më *DRI*, në të vërtetë *DRI* përshkruan jo vetëm shtratin e rrjedhjes së lumit, edhe rrjedhjen, *DRI*, përshkruan edhe valën e gurrave të tij. Pra, fjala *DRI*, *DRA*, përshkruan dukurinë fizike për(*Dr*)edhjen e materialit, qoftë i ngurtë ose i lëngët, në trup ose në sipërfaqe, që ka pasur kuptimin e fjalës së sotme *DRIDH*, ndërsa *DRIDH* ka kuptimin $DRI+DH(i, a)=DRI+DHA=JU DHA DRI$, ku *DRI* është dridhje. Thjesht *DRI* ka kuptimin e dridhjes, prej nga lindi emri *DRI*, *DRITA*, *DRIDHJA*, *PËRDRIDHJA*, por edhe *DRITHI*, *DREDHËZA*, në thelb formimi i fjalëve na lë të kuptojmë se formuesi i kësaj gjuhë i ka njohur mirë edhe dukuritë fizike që i kanë përshkruar. Tentimi për shpjegim nga gjuha e sllavëve të Ballkanit është i paqëndrueshëm pasi vetë sllavët e Ballkanit, e sidomos serbët malazezët, bullgarët, grekët dhe një pjesë e Azisë së Vogël, mandej rumunët, një pjesë e hungarezëve, janë popuj që janë përzier më shqiptarë dhe shqiptarët e asimiluar kanë kontribuar më fjalë nga gjuha e tyre. Vetë emrat Skadar, Prekal, Bunar, Bujan, Boga, Bozhur, janë emra të pastër shqip të marrë nga këta popuj. Kështu nëse emri Shkodër nuk është shqip, atëherë asnjë emër që e përdorë tingullin *sh*, nuk është në gjuhën shqipe. Bashkëtingëlloret dyshe dhe më vonë treshe kanë lindur në fazat e hershme, por shumë më të vonshme se sa zanoret gjatë krijimit të gjuhës shqipe dhe janë ngjitur dy bashkëtingëllore për të shpjeguar deformimin e materialit, reliefit etj, si dhe strukturën. Shembull; Prekal=prije në kalim, kaloj dhe ate kalim e noj si përparësinë kryesore, shtrojë, shtругa ose struga (Shtru gja, një gja e shtrume, që shtrohet ose i formohet sipërfaqe e re).

Shikoni foton që ta keni më të qartë shpjegimin që shihet se kemi shumë kodra të lartësive të ndryshme në rënie duke filluar nga rrafshi deri në lartësinë e majave të bjeshkëve. Kështu krijohet emri Shkodër, pra

shumë + kodra. Por, duhet ditur *SHUMË KODRA* jep një shpjegim më përaftrim pasi që emri *Shkodër* është emër i veçantë që shpjegon një dukuri të veçantë të reliefit. Kështu emri *Shkodër* si fjalë dhe folje është në zhdukje ose më mirë të themi është zhdukur, sepse përshkruan tërësinë e reliefit të majave të maleve në rënie që fillon nga pika më e ulët dhe ngritët në pikën më të lartë. Kështu *Shkodra* do të thotë pika e rrafshit prej nga shihet një dukuri e formës së veçantë e reliefit, siç është ngritje e kodrave njëra pas tjetrës deri në maje të maleve.

Ngjashëm në zhdukje kemi emrat *SHOSH=SHESH* që në thelb paraqet formën e reliefit pra një pikë e rrafshit kur rrethohet në të gjitha anët më male ose kodra të cilat bijën njëra pas tjetrës ose anasjelltas, pra kemi nga një pikë e rrafshët ngritje të vazhdueshme të rend pas rendit të maleve, por pika e cila quhet *SHOSH* ka pamjen e rrafshët ku edhe ajo mund ta ketë formën apo pozitën në rënie. Boga - që paraqet një pjesë të rrafshët ose të ngritur në formën e një kodre gjysmë harkore në një lug, ku shihen bjeshkë të ngjashme për nga madhësia ose është ndërmjet dy bjeshkëve të larta të ngjashme njëra më tjetrën, por forma e bjeshkëve është në formën e *BO* pra një formë e harqeve përafërsisht gjysmë sferike, shpesh të zhveshura. Ngjashëm më emrin *Shkodra*, kemi fjalën *Shala* e cila sot përdoret për të emërtuar vetë shalën e kalit, por që dikur më të është shpjeguar forma e reliefit, ose madhësia e shtatit.



Fig 15. Pamja e reliefit të Shkodrës.

Pasi shpjeguam, emrat *Al, Albanoi, Kali, Kala, Mali, Lisi, Illi, ili, Eli, Qielli, Shkalla, Shkallëzim, Shala* dhe të gjithë këta emra përshkruajnë lartësinë nga kënde të ndryshme në nivele të ndryshme, duke i shtuar zanore dhe bashkëtingëllore tingullit që flet për lartësinë *L*. Mandej folëm

për tingullin *O* dhe *K* si dhe tingujt që i bashkëngjiten duke përshkruar nga pjesët e trupit dhe duke dalë në përshkrimin e reliefit si dhe në shpjegimin e dukurive dhe ndjenjave, e kemi më të lehtë të shpjegojmë emrin Shkodër. Ky emër është shkruar nëpër histori në forma të ndryshme, varësisht i ndryshuar prej atij që e ka shkruar, pasi që nuk i përkiste folësit të gjuhës shqipe. Është krejt normale, që emrin Shkodër një pjesëtar i popullit tjetër ta shqiptojë në mënyrë tjetër, por në thelb, emri Shkodër është mjaft i lashtë dhe i përket thellësisht gjuhës shqipe, thjesht përshkruan reliefin që shihet nga ky vendbanim. Kështu nëse shkojmë në Shkodër dhe shikojmë nga pjesa verilindore dhe ajo veriore, natyrisht gjëja e parë që na bie në sy janë kodrat, dhe rritja e nivelit të tyre deri tek majat e larta të bjeshkëve të cilat arrijnë lartësi të madhe. Kështu nga qyteti fillon rrëzë *kodrës* bashkë me rrafshin e bregdetit, mandej nëse shohim nga bjeshkët, shohim kodrat, rendin e parë, mandej rendin e dytë ku fillojnë kodrat nga lartësia dhe përmasat edhe më të mëdha, mandej fillojnë bjeshkët më lartësi të madhe dhe kështu fshihen dy deri tri rende bjeshkësh të lartësive të ndryshme. Kjo shumësi e kodrave të lartësisë së niveleve të ndryshme dhe secilën herë më të larta njëra nga tjetra, na shtynë të kemi fjalën *Sh(um)ë*. Tingulli *Sh* paraqet shumësin e një objekti ose emri që e përshkruan emri ose tingulli pas tingullit *Sh*. të vetë fjala *Sh(umë)*, përdoret pjesa *umë* për të rritur madhësinë dhe shpeshësinë e tingullit *Sh* që në të vërtetë është e njëjta fjalë. Nga kjo kuptojmë që vetë tingulli *Sh* është fjalë, dhe ka kuptimin *Shumë*, siç janë *shumë* nivele, *shumë* dete (dete të cilët nuk janë të barabartë për nga përmasat ose sasia e ujit, por kanë të njëjtën natyrë), mandej shumë ndarje (shpërndarje), shumë vija të ngatërruara (shkarravina), mandej *shumë* fusha të vogla të ngjitura të dukshme, të *sheshta* (Sheh është = *Që është e dukshme, mund të shikohet*, që shihet gjithçka sepse është rrafsh pa kodra. Pra, *SHEH ËSHTË = SHESHT*, dhe *Trosh*, lartësi ose hapësira të vogla të përziera *O RO SH (SHUMË RO/ja)*. *K+AL* shumë *k+ala* në lartësi të ndryshme njëra mbi tjetrën por në nivele të ndryshme, *SHKALLA* etj. Kështu pse jo edhe *SHUMË KODRA = SHKODRA*. Vetë emri *KODRA* përbëhet nga *KO* që përshkruan formën e një pjesë të ndarë të një hapësire nga një formë rrethore që duket si gjysmë sferë, kryesisht e zhveshur, dhe *DRA*, që jep kuptimin e pjerrtësisë së ngadalshme *D(RA)* pra rënie e lartësisë ose harku i rënies së kodrës, ku *DR* na jep nivelin e rënies ose përdredhjes së hapësirës së një materiali, qoftë i ngurtë ose i lëngët. Kështu tingulli *Sh* në gjuhën shqipe si shumica e tingujve nuk është vetëm tingull por edhe fjalë, që ka lindur para fjalës *SHUMË*, dhe në të njëjtën kohë fjala *Shumë* përcjell vetëm një pjesë të kuptimit të tingullit *Sh*. *Sh* gjatë zhvillimit të gjuhës shqipe ka kaluar shpesh tek toponimet në *S*, duke e pasur kuptimin e njëjtë të shumësisë, *madhë(shti)s*. Të ndalemi edhe njëherë tek fjalët *Shndërroj*, *shpërndaj*, *shtjelloj*, *shkoklim*, *shkallëzim*, *shpënderim*, *shmangie*, *shllapurit*, *shlyej*.

Mandej edhe emrat shkurre=*sh+kurrë*, Shkurt=*Sh+kurt*. Nga ky emër *shkurt*, si dhe nga ndajfolja e kuptojmë domethënien e emrit të lashtë *KURT* që ka kuptimin e aktit përfundimtar të *shkurtimit*, pra *KURT* do të thotë diçka që i është prerë rruga e rrjedhjes, siç është *URT*, kur *UR* përshkruan rrjedhjen nën një objekt, ndërsa *URT* është ku ai nënkallim është i mbyllur.

Kështu *KURT* është një pjesë që ka zënë vend dhe nuk lëvizë thjesht një shkurtim, apo *Shkund*=*Sh+kund* (*k+und*, *t+und* prej nga del se rrënja për *tundje* është *UND* që mund të jetë përdorur si fjalë në gjuhën e lashtë shqipe, ose në gjuhën pellazge). Fjala shkumë=*Sh+kumë* (*Kume*=*k+um*, që mund të jetë përdorur si fjalë e lashtë shqipe, *Um* që ka mbetur e fshehur brenda kësaj fjale) etj. Nga të gjitha këto fjalë vijmë në përfundim se edhe emri *SHKODËR* është si shumës i *kodrave* të niveleve të ndryshme, ndërsa emri *KODËR*(*K+ODËR* ku emri *Odër* - mund të jetë përdorur në gjuhën e lashtë shqipe në formën *O der* = pra, *OSHT DER*, që *der* mund të shënohet shkurt në gjuhën shqipe *DR*, prej nga kuptojmë se këta tinguj *DR* kanë lindur për përshkrimin e formave të objekteve se si janë ato, siç kemi shembull emrat *DRIT*, *DRE*, *DRA*, etj, për të cilat do të flasim më vonë. Kështu si shembull përforcues kemi *SHKËLqim* ku *SH+KELqim* = (na lë të kuptojmë se rrënja e fjalës është emri *KEL*= i përbërë nga një pjesë e *EL* që është *K+EL*). Në thelb nga emri *EL* u formuan shumë emra siç janë *DEL*, *MJEL*, *SJEL*, *Kelmend*, *QEL*, *KEL*.

Natyrisht në gjuhën e lashtë pasi ka pasur kuptim emri *EL*, do të kenë pasur kuptim edhe format tjera të ndërtuara për nivele të ndryshme të të njëjtit kuptim si *EL*, *IL*, *UL*, dhe *AL*. Mandej edhe renditja e kundërt e këtyre tingujve si; *LE*, *LI*, *LU*, *LA* është përdorur për të përshkruar së pari nivelet e ndryshme të reliefit tokësor, por edhe lëvizjet dhe veprimet e ndryshme të materies si dhe manifestimet e saj. Për shembull, *DEL* që jep përshkrimin e daljes nga një lartësi në një pjerrtësi ose shpat ku shihet njeriu ose objekti në lëvizje. *SHKEL*, sot përdoret edhe për lëvizjen e këmbës kur atë e vendosim mbi një objekt apo hapësirë tjetër. Mandej kemi emrin *KELT* që është nga gjuha shqipe, për emërtimin e popujve të ardhur nga përdorimi të cilët ishin më fytyrë të çelur, ose të bardhë. Kështu *KEL* dhe *ÇEL* ka ndryshim në përshkrimin e *çelje*-s, derisa *ç/q* është në lëvizje, *K* është statik dhe tregon vetëm përfundimin e dukjes që ndodh si rezultat i dukurisë, ndërsa *Q/Ç* përshkruan më shumë lëvizjen e *EL* në nivele dhe pika të ndryshme më vlera të ndryshme. Kemi *SHKUL*=*SHKU L*=*LA*, pra e *la* më *shku*, ose *shku la*, megjithatë *Shku+uL* merr kuptimin e *shkuarjes* në *ulje* në *fundin* e *hapësirës* nën *sipërfaqen* në *uL*(e përafrojmë më fjalinë shumë ka *UL*, ku *UL* (e kundërta *AL*) nënkupton pikën e fundme të *U*-se por gjithëherë e krahasuar më nivelin më të lartë që është sipërfaqja ku përfundon brendësia e trupit/tokës/gjësëdit) që nënkupton nxjerrjen

më rrënjë të bimës (*shënime; lexuesi, përgjatë studimit, do të ndesh shpjegimet ma të pazakonta të fjalëve që në i përdorim për çdo ditë, kështu, vazhdo leximin deri në fund të librit, sepse gjerat përsëriten duke u këqyrë në anë të ndryshëm, që deri sot nuk janë këqyrë e shtjellua asnjëherë më parë, për të kuptuar kuptimin e thellë të asaj që e flasim çdo ditë*). Tingulli (në gjuhën tonë është fjalë po ashtu) *Sh* e përshkruan pikë pas pike procesin e shkëputjes së rrënjëve të bimës. Në thelb shkëlqja që përdoret në kuptimin se nxjerrja e rrënjëve të bimës ka lindë nga procesi fiziologjik që përshkruan zbritjen e jashtëqitjes nga lartësia dhe ajo lëvizje e zhvendosjes së materialit të jashtëqitjes jashtë është përshkruar pikë për pikë më tingullin *Sh*, por tash më pjesën *SHKU=SHKO*, pra që ece e largohet. Pra, afërsisht shumë pika të zhvendosjes në nivele dhe intensitete të ndryshme. Kurse tek *U* kemi lëvizjen e gjallë dhe të fuqishme (*FU është afërsisht më kuptimin e U-së, e cila ka kuptimin e lëvizjes brenda sipërfaqes së trupit, ose buron nga brendësia nga hapësira U, në të cilën ka rrjedhje, dhe shpesh ajo rrjedhje e gjësendit është i pakuptueshëm burimi i saj, prej nga vije ose prej nga krijohet ajo. Por F i jep përforsime të rrjedhjes, dhe veprimi, por tash më kohëzgjatje të shkurtër ose shpesh sa çel e mshel sytë.*) brenda neve, kurse *Ul* merr kuptimin e uljes ose zbritjes nga lartësia.

Krasniqe (Krashnik)- *Krahu Sa=Kresh / Krash pra KRA+ASH(AS), që na jep ASH dhe kra ose pjesa e dal në formën ASH, e përhapur që vije e mushun (mu=ma+ ush+un, ku shun ndërtojnë kuptim tjetër) dhe e fryre dhe që është e njohur për të gjithë, e zëshme=NIKA (Lidhur më AS/ASH/AC do të kemi shpjegimet më të hollësishme, të cilat e qartësojnë shpjegimin e shkurt të tanishëm. AS kuptohet, e përmasave të mëdha të pacaktuara, të pamatshme, ose madhështore ose material që është i shtuar brenda që nuk mund të matet dhe shpesh i pa parë më sy. Tingulli *S* tregon përhapje shtjellore të materies dhe sasinë e saj (po ashtu saj-ne baze ka kuptimin e sasisë, ashtu si Masa= që do të thotë Sa MA/ SA MA-n, fjalë që edhe sot përdoret në Kosove, Sa Ma=MASA, Sa KA=KASA, etj. Shumësi i S, që përfshin sasi më të madhe, është tingull SH. Megjithatë shpjegimet për tere këtë, do ti gjeni në libër,)). *Niqe (i Nikës ose i atij që din dhe që ka ní, pra ka dëgjuar, ka informacione ose dije), prej nga del KRASNIQE/Krahu i madh i Nikës, pra ana e madhe e Nikës, që mund të jetë një fis që është ndarë nga një fis i mëhershëm më emrin NIK që do ta ketë kuptimin e njerëzve të mençur që dinë, dëgjojnë dhe kanë të dhëna për botën, pra ata që nijne. Emri Kafshë = Ka+FSH, ka+ fsh (Tingulli-fjala F në gjuhën shqipe, e përforcon çdo tingull - fjalë që i parashkruhet, e tregon fuqinë vepruese të tingullit - fjalës pasuese, por më kohëzgjatje të shkurtër. F tregon veprimin e shkurtër por të furishëm, për këtë bart msheftësi = ma/m+sheftësi/ma+she+fte+esi/fshehtësi. Natyrisht, Fu tregon veprimin nga thellësia, nën sipërfaqe, FY-tregon rrafshin Y, i cili është i largët dhe shpesh i**

paarritshëm, pra mrritja deri atje ose kthimi nga atje është i pamundur, FE na tregon lëvizjen e fuqishme të hapësirës A në largësi, e cila ka kuptimin FE, kurse FI zakonisht na jep lëvizje t'menjehershme, e të furishme në lartësinë I, të çilat do t'skajojmë shpjegime t'veçanta e hollësishme, në pjesët tjera të librit) goja, që përgjatë shqiptimit, kemi qitje të fuqishme/fortë=ort=art ashtu si fryma (kuptimi i vërtetë tkurret në ryma/rima/ruma/rem/roma/rama që do të thotë rrjedhje por në hapësira të ndryshme-**nr**yshme-rym) është përshkruar shqyerja më dhëmbë ose ofshama, ose gjëma, ose mandej sikur të ishte vetëm fjala Sha do të kuptonim si diçka e madhe, madhështore ose e pamatshme. Pra, Kafsha, (Ka (o)shamë, e cila fsha ka kuptimin e ofshamës e gjëmës, e bërtitjes së që nxjerr kafsha. Emri kafsha mund të ketë dalë edhe nga kafshim që prapë lidhet më emrin Ka+fshamë, e cila e përshkruan procesin kur njeriu ose kafsha kafshon (fshon/fshan/fshun=fshin pra diçka e cila ben shemje shtjellim deformim=da+formën e gjësendit...por edhe është përforcim i fjalës Shon/Shun/Shin/Shen/shan/shyn, kur themi, përforcime, kuptojmë edhe rritjen e veprimit fizik të fjalës t'pas shkruar, nga kemi ; Mshon=me shon=fshan=Mshan=Ver+shon= përshkruajnë të njëjtën dukuri por duke treguar veçori të ndryshme të Mshajmes, siç janë; e ma shon=mshon, pra e man në gjendjen më kohëzgjatje të madhe, kurse Fshon, ka kuptimin e shformimit të materies më shpejtësi, më fuqi vepruese të madhe, por më kohëzgjatje të shkurt. Kurse Vërshon= ka kuptimin e Varjes se Shon-it, pra kemi varje në formën e posaçme të shemjes/shembjes t'materies në formën e shtjellës. Vërtetim; kemi fjalën KA+SHON/VESHON=VESON/MSHON=MSON/PSON=PSHON,..) diçka dhe e përtypë, gjë që përpiket të shpjegojë zhurmën e përtypjes dhe sidomos të procesit kur gjatë kafshimit, gjëja e gjallë bëjnë ofshamë dhe zhurmë në përtypje dhe në procesin e shkëputjes më dhëmbë. Shkëputja më dhëmbë dhe përtylja shkakton një zhurmë ose tinguj që tentohet të shpjegohet nëpërmjet tingujve FSH, si zhurma e cila shkaktohet siç është rasti tek fshesa që mori emrin nga tingujt që i shkakton ajo në çastin e fshirjes. Mandej emri kafka mund të ketë lidhje më emrin kafsha pasi një pjesë e kafshëve dallohen më kokën dhe formën e saj. Kafshim ka lindur si formë e shkurtuar e fjalisë KA FSHA, ku FSHA përdoret gjerësisht në përshkrimin e klithmës dhe gjëmës së kafshës. Kjo tregon burimin drejtpërdrejt më origjinën e këtij emri, i cili është në gjuhën shqipe. Bisha(**ang.** beast), po ashtu është menduar si një kafshë e egër që ka mbirë nga toka, për këtë SHA është treguar më përmasat e mëdha dhe të mahnitshme të lëvizjes shtjellore e gjësendit/materies, shemje/shembje madhështore ose shpreh vetë madhësitinë dhe hatanë e lëvizjes. Por, edhe madhësh^htinë e fjalës, e kuptimit të saj që i bashkëngjitet këtij tingulli-fjale Për të treguar këtë edhe sot brenda në fjalë përdorim Sh, siç është shumë e

madhe ose e egër, e butë;
berish=barish=burish=borisht,..shaqe/shaqi/fuqishme...etj., për të rritur
madhësinë dhe përmasat fjalës së bashkëngjitur

15.

SQARIME FJALESH/EMRA

GDHI-GJA/GJ/G I dhanë në formën DHI = IDh (IDh ka kuptimin e njëjtë më DHI) është dhënie për bîre/vrimë ose ngushticë.

Si rrjedhim GDHI ka kuptimin e diçkas/gjësendit të lindur më zor, më vështirësi, në sasi shumë e pakte. GDHI= GJA E DHANE për vrimë, për hapësirën shumë të ngushtë, e cila mezi del ndrite.

GERDHAJ= gjësend i dhanë në formën e GER e afër më GUR por tash në formën tjetër.

DEGJO= DA GJOJEN pra, e dajme=DA+ GJON/GJAN/GJEN /GJESENDIN, më DA i GJO=GJON. Pra, kur themi Degjo do të thotë më e DA një GJA=GJO...etj.

DORA=DO=DA pra diçka/gjësend i Dame, dhe kjo ndamje është trup më sipërfaqe të caktume, kurse ORA gjithnjë sipas theksimit të zanoreve ORA, DORA, që ka kuptimin DA+RA=pra DAj RAMJEN, më diçka që veprohet duke ra nga lartësia poshtë, që më siguri përshkruhet goditje rrmihja e tokës dhe puna.

DEMOKRIT=DA+MO+KRIT=DAM O KRIT/KRYT/KRAT,..prej nga kemi KRAh i DAM, ose pjesë e veçantë, por edhe DEM=DAM O KRIT që ka kuptimin më kry të DAM= DA+AM=MA, KRIT/KRYT, pra më DA MAN/DEM O KRYT/KRAT. Kështu kjo fjalë ka kuptim vetëm në gjuhen/gju/gu+hen/hin/han tonë. Pra kryet e Dam, krah i DAM në kuptimin DEM, po ashtu DEM ka kuptimin DA+AM, por tash në fushën EM që është më e largët dhe bën pjesë në të ardhmen ose të kaluarën por jo në të tashmen. DEM quhet edhe kau/pra si rritje e KA më anën e u-së e cila buron kjo KA nga brendësi e U-së (KA+U/ ose KA+O = kA +toke ose pjesë e mbi sipërfaqen e tokës, ashtu si anglisht për trupin ON TABLE/On Earth) e cila gjendet brenda trupit të DEM-it/DA+AM/EM=ME/MA.

ZENON/ZENNON=ZENN/ZENIN/ZENUT - Emri Zenon ka kuptimin e ZE=NZEHT=NZET=NXET NON, pra VENI (VE+NU) ku ba+non ose është **nu** - Dielli ose thjesht ZENON=ZENUN do të thotë e NON T'ZETIT=N'ZETIT=NXEHTIT, fale nxehtësi, dhuron nxehtësi/ngrohtësi. ZEN mund të jetë quajtur edhe dielli sepse ai është dhuruesi më i madhe i të ZETit/Nzetit/Nxetit. Mos të harrojmë se në Kosove më shumë quhet Nxet kurse në disa pjesa tjera Zet ose Nzet. në gjuhen letrare është marr vetëm trajta e përberë Nxehte (ku shtresimi i kësaj fjalë në përbërëse, është ; Në ZE HET(ET), që do të thotë NE-

numje/vendosje, ZE-lëvizje e materies/energjisë/gjësëndit, është nxehtësia dhe HET=Et paraqet largësinë, pra lëvizje në largësi si ZE, kurse HET shpjegohet më shumë si ngritje e përnjehershme e largësisë ET në formën HET, kur përdoren në fillim të fjalës, por e kundërta kur përdoren në fund ose brenda fjalës nga ai (*kemi edhe emra (emna=emnu=em nu=nu em/am=nume=AM Na=AM e dhanë) njerëzish HET/HAT/HOT sidomos në Kosovë emri HET për meshkujt dhe HAT për femrat ishin më të përdorurit, kurse HOT është emër fisi i shpërhapur në të gjitha anët e Kosovës dhe për rreth saj. Në të vërtetë HOT, HET dhe HAT Hut do të thotë OT, ET, AT, UT, YT, që kanë kuptimin e njëjtë më dallim në kahen e matjeve, pra, a merret pika krahasuese në fillim ose mbarim, kurse në kohë shpesh shprehin gjatësinë si kohë e kaluare ose e ardhme, si shembull Mot do të thotë për të ardhmen ose gjësënd i matur, që i përket pronarit, e është përshkruar. Por, përdorimi i tyre përbrenda fjalisë jep gjeometrin e ngritjes në këndin e ngushtë (në gush, n 'gusht) ngritje të pandjeshme të hapësirës, pse gjësëndeve, për dallim nga përdorimi i tyre në fill të fjalisë që na jep ngritje të menjëhershme n 'kënde të gjera/të mëdha). Mandej Mot 'mote do të thotë gjatësi kohore që përshkohen edhe më pak (Pej/pi/pe/..+ak=ik, që do të thotë Pi Ka=pra, Pi ka, ose Ka Pi, që fizikisht paraqet një pike më përmasa t' vogla) fjalë Maten, si edhe ato mesin/jesin/desin/tesin/resin/gesin/shesin/vesin/lesin...kështu në gjuhen shqipe të këto kanë kuptim. Shembull MAT shpreh hapësirën në gjatësi e cila është përshkruar, ose ka territor shtrirje të caktuar, të mirënjohur, edhe ndahet nga pjesa /mjedis rrethues. Kështu fjala MAS (PAS) tregon pjesën që asht MAT por tash pjesa/largësia/hapësira e përshkruan dinamikën, lëvizshmërinë që ndodh ndërkohë, si edhe shpalon përbërjen e ndodhisë ose përshkrimin të materies. Prej nga, MAT/MAS, LAT/LAS=LES; VAT/VAS/VET/VES...,*

NAT/NET/NUT...NAS/NES/NUS...RAT/RAS/RET/RES/RUT/RU S marrin kuptim në gjuhen shqipe, po ashtu, ..etj., në përthurje më bashkëtingëlloret tjera. Prej nga dëshkohet se pjesët; ET/ES, AT/AS, ...janë fjalë që tregojnë njëra ET/AT... gjatësinë e përshkruar ose të cilën e kemi ecur më këmbë/kamë dhe e njohim mire, pra e kemi MATsi FAT atë pjesë si LAT..., por fjalët MAS na jep pamjen tjetër të njëjtës hapësirë të përshkruar, e cila na jep perbamjen e lëvizjeve që kanë ngja/nodh/ndodh, ose perbamjen/përbërjen, mbushjen e materies nëpërmes tingullit S, përshkruhet e tanë kjo.

ZEN=XEN=NXen dilli

ZENUT= asht NU , e NUT ZE=Nzetit.

GARDH=GJA+ARDH=Gja e Ardhun, por në formën ARDH kemi fshihjen e kuptimit të vërtetë, pasi ARDH është vetëm prejardhje e pjesë se vërtete të kuptimit të saj themelore/temeltare, e cila është A RADH, pra ka

RADHE, që do të thotë GJA=GJA A RADH, pra e vendosur (venosne=VE+EN=NU+OS/OSH+NE=NU=NO) në RADH, kur RADH do të thotë u DHA RA-mja, pra DHA RA ose RA ADH do të thotë DHA RAMJEN, kurse vendosja më DHANjen e RAMJES në sipërfaqen e tokës, kemi Gja-te e vendosne/vendosur në Radhe...etj.

N'kofhtë se shtrohet pyetja, se prej nga e dimë, cila fjalë rrjedhe prej cilës?. Atëherë përgjigja është, fjalët më të vjetra janë të përbëra nga një zanore, mandej nga një zanore+ bashkëtingëllore + zanore, kështu renditja e tyre, sikur ta shënonim bashkëtingëlloren më një = 1 dhe zanoren zero = 0 se tjetra, do të kishim vargun 010101010 01010 0101. Ku gjatësia e fjalëve do të përcaktohej edhe nga nevoja e marrjes frymë, pra pushimit. Kuptohet ku kishte pushime të gjate, ndahej gjatësia e fjalës. Mund të këtë ndodh se përgjatë zhvillimit të gjuhës dhe shkrimit të saj, të kemi shkrime ndoshta veç më bashkëtingëllore, sepse në periudha të lashta zhvillimore të gjuhës, mund të ua këtë lejuar shkrimi i tillë, për shkak të renditjes zanore + bashkëtingëllore, megjithëse ky është vetëm mendim. Megjithatë nder kohe, më zhvillimin e gjuhës tone filloje ngjitja e bashkëtingëlloreve/zanoreve më rendin 11011001 Pra, cila formë e barte kuptimin e vërtetë të fjalës, sepse kemi fjalët në renditje si në algoritëm, tek Baza e të dhënave, ku kemi prindërit dhe fëmijët, pra kuptimi themeltare dhe kuptimet tjera të rrjedhura, të cilat secila përshkruan veçori tjera shpesh të njëjtit gjësend, fushe, hapësirë, kohe, dhe dukuri tjera. Si shembull kemi fjalën DELNI JASHTË SE ERDH VERA, pjesa DELNI do të thotë përbrenda fjalës ka të fshehur DELNI=DA + LANjen, pra më dal do të thotë DA+AL=ku AL e dimë që do të thotë LA, pra Lanjen.

Megjithatë prej nga e dimë, se AL në këtë rast nuk do të thotë Lartësi por thjesht Lënie/Lenié. ÁL më A të theksuar shkurt dhe fuqishme ka kuptimin e N'ALT, e cila jep LA në Á, na jep pjesën e sipërme të A-së.

(Shënim: Përsëritim, çdo Lanje/lënie shprehur më LA/LE/LI/LU/LO/LY ka kuptimin e lënie-s në hapësirën e caktuar, e cila shtrihet në nivelin e caktuar që shprehet nëpërmes zanoreve. Theksimi i zanoreve shkurt, gjatë, shpejtësi dhe mënyra, shpesh i qartëson niquesit/dëgjuesit se fjala AL përbrenda fjalës do të thotë NALTESI. Shembull Hala, Nal, dhe NALt, kanë shqiptim të ndryshme të A-së që tregon rreptësinë e ngritjes së Hapësirës A, të cilën e kemi quajtur si përkufizim për fjalën A (pasi çdo tingull në gjuhën shqipe është fjalë, duke ruajtur lashtësinë dhe fillësën që nga krijimi i saj, pra duke e ruajtur kronologjinë, e fjalë formimit nëpër kohë)

DOGJE/djeg= do të thotë, DA GJEN pra diçka kur digjet, kuptohet se dahet/ndahet prej tanësis së padjegur. Dje=de=da+eg=ge=GJEN.

Delni= do të thotë, DA+lnj=lanjen/lënie.

(Shënim: Përsëritim, çdo Lanje/lënie shprehur më LA/LE/LI/LU/LO/LY ka kuptimin e lenie-s në hapësirën e caktuar, e cila shtrihet në nivelin e caktuar që shprehet nëpërmes zanoreve. Theksimi i zanoreve shkurt ose gjate dhe mënyra, shpejtësi shpesh

i qartëson naguesit/dëgjuesit se fjala AL përbrenda fjalës do të thotë NALTESI. Shembull Hala, Nal, dhe NALt, kanë shqiptim të ndryshme të A-se që tregon rreptësinë e ngritjes së Hapësirës A, të cilën e kemi quajtur si përkufizim për fjalën A (pasi çdo tingull në gjuhen shqipe është fjale, duke ruajtur lashtësinë dhe fillësën që nga krijimi i saj, pra duke e ruajtur kronologjinë, e fjalë formimit nëpër kohë)

DOGJE= do të thotë, DA GJEN pra diçka kur digjet, kuptohet se dahet/ndahet prej tanësis së padjegur.

Delni= do të thotë, DA+lnj=lanjen/lënien .

LOGOS= në gjuhen shqipe do të thotë LO GO OS që ka kuptimin LO=LA Gjon, kurse pjesë OS, nënkupton ardhjen e GO/GU/GJU/GJOs në afërsinë e folësit/ose përshkruesit të dukurisë.

LOGOS në të vërtetë ka kuptimin e gjësendit GO të lënë-LO në afërsi OS. Megjithatë duhet të ditur sikur në dialektin e Jugut që shumicën e fjalëve ka shtrembërime nga kristalet e ruajtura në Kosove, këto shtrembërime bëhen më të fuqishme në Greqi, ku prapashtesa AS ose US, ishin dikur në kohën e largët pjesë të fjalëformimit të fjalëve shqipe, por atje vazhduan t'përbëhet si pjesë, e veçori kryesore e gjuhës Greke, ashtu sikur në jug ku u përgjithësua dhe u fut çdo vend pjesët ND, MB, dhe AR, megjithatë në kohë krejtësisht të ndryshme

DEG =DE+EG= DA EG, ku EG =GE =GJE pra DEG do të thotë DA GJA-në, gja e dame. Ndryshimin e kemi DEG/DJEG në pjesën JE dhe E, e cila na jep kalimin e I-së në E, në diçka të largët e cila shihet vetëm në lartësi ose largësi. Afërsia qëndron ngase gjuha shqipe, bazohet kryesisht në përshkrimin e formave, e mandej në bazë të formës rrjedhin kuptimet tjera më të thella, në përshkrimin e ndjenjave, e ideve abstrakte (Ba=AB=STRA=SHTRA/SHTRE +KT ku KT është më e shkurt se KAT/KiT/KET ...etj, kemi shpjeguar hollësisht për kuptimin e tyre.)

VEG=VE- ose hapësirë e kufizuar ku ka lëvizje por në të cilën venja/numja është lëvizshme e jo statike sikur Numja, prej nga kemi VE një EG, ku EG=GE=GJE=GJa, që po e përafrojmë G më Gje. VEG =VEGJ, ku do të thotë se i është Vu Gjeja.

DUSHKU= DU që ka kuptimin e njëjtë më fjalën DA/DE/DI/DO/DY që do të thotë DA+SHKU, pra një shkumje/shkumoj/shkuarje e pakthyer, e dame. Kështu kur fletët kalben është kuptueshme se kemi të bëjmë më damjen, e pjesës që shkon edhe nuk kthehet ma kurrë

DALLGA= DALL+GA, ku pjesa DALL rrjedh nga fjala DAL por tash DA+AL ku LA është e njëjte më AL, por kjo DALL na jep gjësendin që bëhet i dukshme del në lartësi, e shohin të gjithë si ALL, pra si shumës i fjalës LA.

S'do menduar shumë se fjala **ALLa** në gjuhen shqipe ka kuptimin po ashtu i **Dukshëm**, që del na lartësi edhe shihet, mirëpo fjala DJALL është e lidhur më fjalën DALL që do të thotë nje DA-mje që del në shesh duke u ba/be

e lanun (Lanon/Laknon/Luknon...La+non) në nivelin AL, si ALL pra që përshkruan lëvizshmërinë dhe shumësin e AL-eve. Kështu pjesë e ALL është DA+ALL, na jep DALL, si shumësi i DAL, prej nga lind fjala DJALL. Kështu DALLGA=GJA/GA e DALL/DAL GA, do të thotë DAL një GJA pasi GA=GJa, ku GA është njëjësi edhe forma më e lashte sesa shumësi. Ashtu si emri DAKA ose DUKA/DIKA ose DOKA ose DYKA që ka kuptimin DA dhe AK=IK që na jep sikur DA-mja që behet e dukshme nëpërmes Ik -jes ose largimit nga pjesa që *dahet* sepse vetëm kjo mënyrë është rruga e vetme për tu dalluar e për tu bërë e DOKSHME. Rrjedhimisht fjalët; ALL, DALL, DELL pra Dell=DEL, si edhe DEK = DA më ikje/EK por edhe KE, pra Da-mje nga ajo që KE=EK.

SHEG= Vërtetimi më i mirë për shtjellimet tonë se çka paraqet fjalët ESH/SHE, ASH/SHA..etj është emri SHEG, padyshim i lashte sa vete gjuha shqipe pasi (pej ASI/ASHI/ACI, në KASI/KASHI/KACI/ ose HASI=ASI/ASHI=HASHI/HAC=AC etj)

Kemi thënë se ESH do të thotë lëvizje shtjellore e shumëllojta si zhvendosje shemje/shembje e materies/gjësëndit drejt folësi/vrojtuesit të dukurisë që po përshkruhet.

Kurse ana tjetër kemi SHE lëvizje largues nga vrojtuesi/ose përshkruesi i dukurisë, atëherë fjala SHEG, do të thotë SHUME+EG, ku EG=GE=GJE, ose thjesht G, kurse SHEG ndërlidhen (nërlidhen) pjesët EG dhe SHE duke përberë emrin e tij që përshkruan anatominë e SHEGES, pasi fryti i saj përbëhet nga shumë GE, pra shumë gjana në formën sferike, në formën GJE=GE, dhe si shkurtesë doli emri **SHEEG=SHEG**.

CAKTIM, afrohet më fjalët CA KA T'AM, pra jep =AM, KA, CA sasi më e vogël se SA dhe SHA, dhe kështu është krijuar fjala-fjalë, pasi përbehet nga fjalët, elementare, SA KAT AM, kështu e kemi shpjegimin e fjala KA dhe KAT, prej nga kemi SHKAT/SHKIT/SHKU. Për qartësim, shiko tabelën, më poshtë,

SH	S	C
SHKAT	SKAT/ SAKAT	CKAT/COKAT KOSEN/KASAN
SHKIT/SHQIT	SKIT/SAKIT/SAKIC (KAC/KIC...)	
SHKUT	SKUT/SA KUT	CAKUT (kemi mbiemrin CAKUT)
SHKOT/SHQOT	SKOT/SQOT/SA KOT	CKOT/CAKOT
SHKET	SKET/SQET/SQET+ulla	Cket
SHKYT	Sky/Skype – Shkyu+epi, sky/shky+hyp formë e Shky, jepi shkyjë	CKYT

KREU I DYTË

1.

Tingulli S,

Çdo trup në hapësirë ekziston në sasi të caktuara e përhapur në formën C/S ose SH, kështu përshkruhet sasia e materies që mbush trupin, mandej edhe vete hapësirën e zbrazët/Shprazet (Ba raze, shumë p'razët. Ku pjesa zat/zet/zut/zot,..., përshkruan hapësirat më gjatësi at/ut/it/ot/et,..., të cilat marrin lëvizje nëpërmes tingullit Z ne formën gjatësore si Zat/Zet/Zot/,...etj).

Tingulli S përshkruan një lëvizje në formën e një spiraleje ashtu si e ka formën galaktika e cila merr atë pamje shtjellore nga rrotullimi i vazhdueshëm i saj. Kështu ky simbol S është marrë nga pika fillestare e fillimit të lakimit të një drejtëze rreth një pike ashtu duke formuar një formë të shtjellës, e cila përshkruhet shumë mirë në gjuhën shqiptare. Shenja S për këtë tingull paraqet që kjo shenjë është shpikur dhe doli nga kjo gjuhë, pra gjuha shqipe në lashtësi. Koha dhe rrjedha e saj përshkruhet si një formë e pacaktuar e një lëvizjeje rrethore në formën e shtjellave, e cila del nga sjellja rreth një boshti ose një pike, apo vije të paramenduar më gjatësi të madhe L. Kështu fjala *Sjelle/Sille* lindë nga lëvizje rreth një boshti ose pike më gjatësi të madhe ose të pafund L, duke formuar rrathë të pashkëputur që pa ndërprerje ndryshojnë gjatësinë e rrezes së tyre. Kështu *SJELL*, është nga *SI+e+LL*, ose nga *So+LL*, *SA+LL*, *SI+LL* që nënkupton në hapësirën prej tri përmasash shtrihet sjellja në forma të ndryshme të përkulshmërisë së hapësirës gjate rrotullimit (*rrot+ull+im* - pra kemi gjatësinë në përmasa të ndryshme *LL* si shumës i *L*). Kur rrotullimi bëhet rreth një pike në rrafsh kemi tingullin S më zanoren O, siç shihet në figurën e mëposhtme.

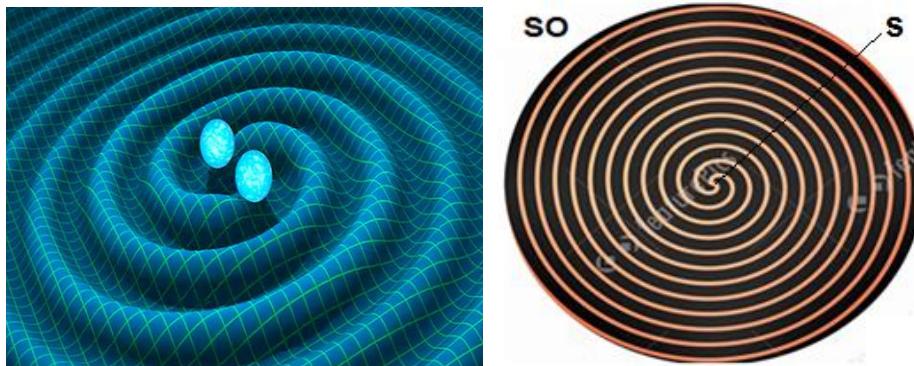

**Fig. 1. Forma që e përshkruan tingullin S,
e cila matë një përmasë të pamatur**

Tek **Fig. 1**, Kjo pamje e përshkruan rrotullimin e një pike ndaj një boshti në formën e spirales, e cila në gjuhën shqipe përshkruhet me tingujt *SO*, prej nga del fjala Solli, Kasolle, etj.

Një rrotullim i njëjtë rreth një boshti si në rastin e mësipërm por tash në një rrafsh i cili përkulet duke formuar një formë të hinkës, ashtu në formën e shenjës së tingullit *Y*, që përshkruhet me fjalën Gryka, Hi(y)nka. Ky rrotullim i përshkruan përmasat e pacaktuara si edhe pikat në të cilat përhapet shikim i njeriut, kështu me fjalën *Sy* e përshkruajnë pamjen në formë të një spiraleje e cila e ka kulmin në organin e syrit dhe përhapet vazhdueshëm në pafundësi. *Sy* jep kuptimin e përmasave të pamatshme por kjo masë e materies, e shikimit, dhe e mendimeve përshkruhet si formë e krijimit dhe e mënyrës së shpërndarjes së materies dhe lëvizjes së saj, në largësi deri në hapësirën/sipërfaqja në formën *Y*. Kjo masë e pamatshme e lëvizjes, e përqendrimit të materies si dhe dukurive tjera materiale ose jo materiale, shpirtërore ose mendore përshkruhen me fjalët; *SA, SO, SI, SY, SU*.

Kështu të gjitha fjalët që përmbajnë brenda vetes këto forma të tingullit *S* të shoqëruara ose jo të shoqëruara me zanore, shprehin përmasat e pamatshme të një dukurie. Kështu kemi emrat, *SITA, SUTA, SOT, SAN, SALI, SAMI, SA, SI SO, SOSHT, Smut, Smajti*. Mandej *SO-SHO* (*sot, shot, shoh* etj.), *SI-SHI* (*Shi, SHIKO, SHIM, Shishe, Shishman, Shishem*), *SA-SHA* (*masë-masa, besë-besa, dërrasa, rrasa, Berisha, Lesh, lamsh*, etj.), *SU-SHU* (*shyme, shuje, shuke*)

Në të vërtet këto fjalë si shembull fjala *Sot*, e cila përbëhet nga *SO*, si dhe mbaresa *T* e cila i jep kuptimin e pavarësisë së ekzistencës së fjalës *SO* në formën *Sot*, e cila jeton e pavarur dhe plotësisht e veçuar si një krijesë e pjekur dhe e vetëmjaftueshme. *SOT* - përshkruan lëvizjen e ditëve dhe të

kohës kështu në një formë spirale, sipas së cilës çdo ditë shtrihet në një kohëzgjatje më të gjatë, më të madhe, koha fillon nga një pikë, ose rrjedha e ditëve duke lënë pas vetes një spirale, e cila largohet vazhdueshëm nga pika e fillimit, si një drejtëz e lakuar si një shtjellë e cila shtrihet në pafundësi në të dyja anët. më anën e fjalës *Sot* dhe spirales së paraqitur ata të parët tanë kanë përshkruar rrjedhën e ditëve dhe të kohës, e cila është e pamasë e pamatshme, dhe e pakuptueshme, por edhe kanë dashur të thonë edhe më shumë dhe diçka më tepër se sa sot në kuptojmë. Sot është koha e formuar ose e ndarë në formë të ditëve që rrjedhin si shumës i *SO*-ve ashtu deri në pafundësi të përshkruar si një spirale. Ndoshta më anën e simbolit të spirales dhe fjalës *Sot* kanë dashur të thonë se fjala *Sot* nuk përfshin vetëm të tanishmen por ajo përbën edhe të kaluarën dhe të ardhmen tonë. Nga kjo është përshkruar edhe hapësira që shtrihet para syrit që njeriu sheh, kështu organi i syrit është një matës i hapësirës së madhe përpara, kështu kjo pamje përshkruhet siç u shpjegua kuptimi i emrit *SOT*, nga $SOT=SYT$. më këtë simbol qysh në antikë mijëra vjet më parë, të parët tonë formuan botëkuptimin mbi krijimin dhe mbi kohën e cila shprehet në formën e spirales. Si duket formuesit e gjuhës shqipe nuk e pranuan teorinë e *Big Bangut*, sipas tyre jeta dhe ekzistenca nuk filloi nga shpërthimi por filloi nga një drejtëz që u lakua, e lakesat paraqesin format e krijimit dhe krijesat, ndërsa largimi nga qendra paraqet nivelet e krijimit në kohë dhe hapësirë. Kalimi në një spirale që sillet vazhdimisht dhe zgjerohet vazhdimisht, pa ndërprerë, deri në pafundësi na jepen që krijimi ka filluar qetësisht si fazë nga gjendja e drejtëzës në gjendjen e spirales. Forma e spirales merr kuptimin e njëmend shkencor dhe mistik, nga vetë fakti se stinët, aksionet dhe rruga e diellit dhe planetëve ka lëvizje përafërsisht të tillë. Mandej edhe gjithësia paramendohet në një formë të spirales dhe që zgjerohet vazhdimisht. Ky mund të jetë edhe një kod i krijimit, më përmasa të pamatshme. Sy përshkruhet si forma e paramenduar se si sheh syri, kështu kjo shtjellë që shpjegon dukurinë e pamjes e cila është e pamatshme, në largësi dhe në përmasa, mandej edhe e pakuptueshme ia dha emrin organit të të parit, që e quajtën *SY* ose *SI*, prej nga *S* ku si shumës shpesh është *SH*, dhe lindën fjalë *SHOH*, *SHIKO*, *SHIHE* etj. Kështu janë dhënë format se çka përshkruajnë tingujt *SY*, *SI*.

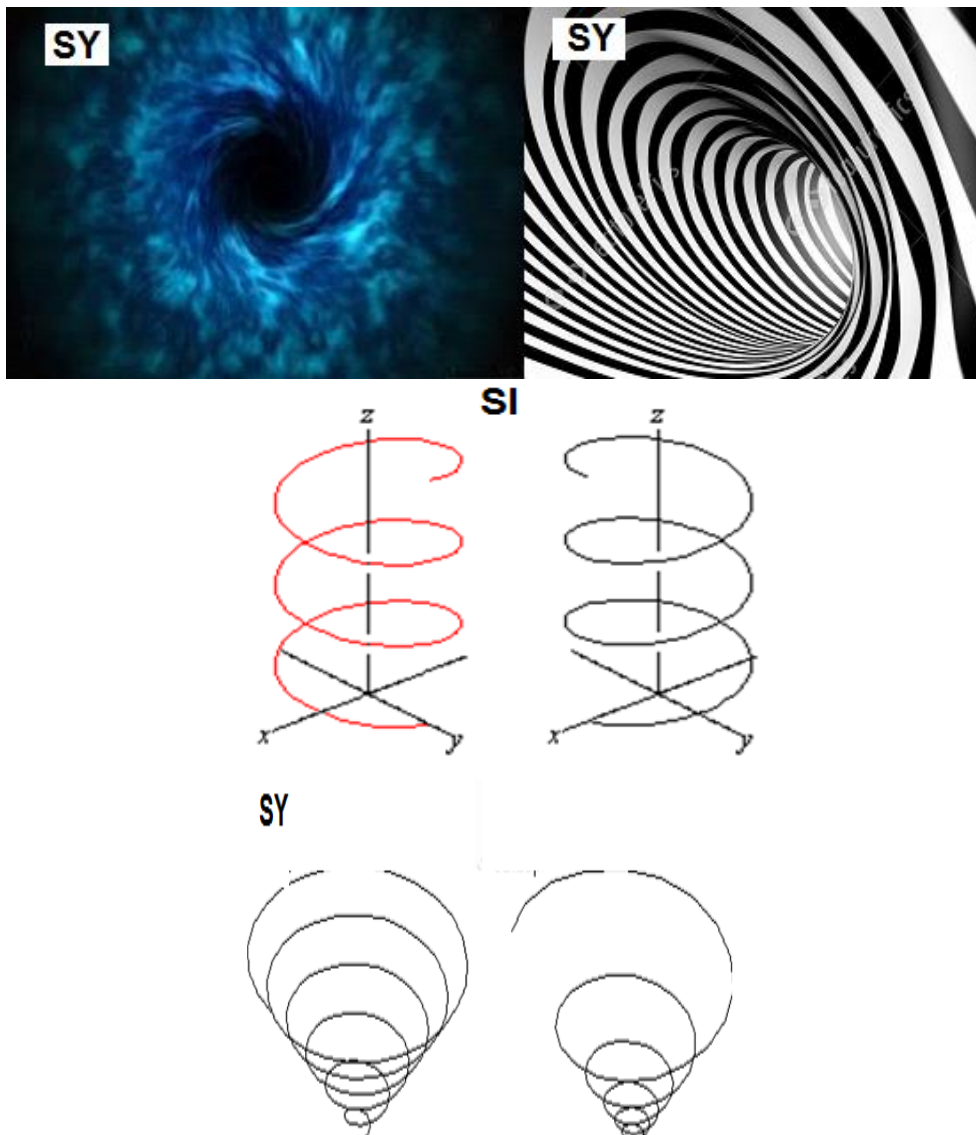

Fig. 2. Kjo pamje tregon format që përshkruajnë fjalët; *SI*, dhe *SY* të paraqitur në hapësirë dhe rrafsh.

SA - më këta tinguj përshkruhet po ashtu një përhapje e çfarëdoshme e papërcaktuar e tri përmasave, dhe shpesh pa formë siç është shembull përhapja e yjeve në qiell, ose edhe shpërndarja e rëndesës së materies në një trup fizik, e cila është përkufizuar më emrin *masa*. Kështu $MASa = ka$ kuptimin *MA*-pra më mbajt, dhe *S*, në trajtën e shquar *Sa*, që do të thotë sasi të pamasë, të papërcaktuar dhe shpesh të pakuptueshme. Fjala *MA* nuk e përshkruan vetëm mbajtjen përbrenda një gjëje ose në sipërfaqe

të një trupi ose sasie të materies, ose një gjendje qoftë ajo materiale ose jo materiale, duke përshkruar një sasi të ndjenjave si gëzimi e trishtimi. Por, *MA* merr kuptimin edhe të një sasie që mban por që më nuk pranon duke qenë kështu e mjaftueshme dhe një ngopje, prej nga përdorët *MA*, në kuptimin *MOS*. Kështu *MA*, *MO* janë gjendje në të cilat ka arritur ngopja, prandaj fjalët si *MASA*, ose *MOS* e kanë të njëjtin qëllim të ngopjes më një sasi të përshkruar ose të pacaktuar.

Kemi paraqitur figurën e cila shfaqë se çka kanë kuptuar të parët tanë më fjalën *Sa*, si dhe *Se* që shpesh përshkruan gjendjen emocionale të papërcaktuar.



Fig. 3. Pamja e përhapjes së materies e përkufizuar më tingujt *SA*.



Fig. 4. Shéja në natyrë, e në trupin e Hyjneshës n'Fron

Hyjnesha në fron si edhe shumë artefakte antike, duke filluar nga qendra e qytetërimit botëror Ballkanit, simboli i një spiraleje në të vërtete përshkruan masën dhe shpirtin si dhe energjinë e panjohur dhe të pamatshëm, e po ashtu përshkruan edhe kohën dhe rrjedhjen e saj.

Nga kjo kuptojmë se tingulli *S* po ashtu edhe shenja më të cilën shënohet, japin kuptimin e një lëvizjeje shtjellore, si në të sjellë. Mandej ky tingull na jep kuptimin e një mase ose lëvizjeje të pakufizuar. Kështu fjalët në gjuhët tjera si shembull në gjuhën gjermane e angleze, të krijuara për sjelljen, të cilat fillojnë më tingullin *S* mund të kenë origjinë nga gjuha e lashtë shqipe që në kohën e bronzit flitej në Evropën Qendrore ose mund të jetë se ishte një gjuhë.



Fig. 5.

Pamja e simboleve Fig. 5. që përshkruhen që nga koha antike, e cila jep vetëm një rën anë të shenjës *S*, ana tjetër në këto pjesë e paramenduar si anë e të padukshmes.

Pamja e simboleve që përshkruhen që nga koha antike, e cila jep vetëm një rën anë të shenjës *S*, ana tjetër në këto pjesë e paramenduar si anë e të padukshmes. Prej nga kuptojmë se Galaksia do të thotë GJA e LAN (GALA Ka Sy/si). Mos të harrojm pjesa GALA ka dy kuptime varësisht se si është shqiptimi;

GAL= që do të thotë Gja=Ga n'AL, pra Gja e nume nALT, pra theksi në A duhet të jet i shkurt më nxjerrjen e frymës rrept nga mushkerit, që tregon ngritjen, dhe GALA, më A të gjate, që na jep GJA=GA, dhe A LA, pra A LAN , ngatesohet më fjalën GA LAN = GJA e LAN ku pjesa KSIshte e fjalës KA SI=KSI/KUSI/KESI,..ose shumëset KA SHI/KSHI/KUSHI/KESHI/KOSHI/...dhe sasin më të vogël KA CI/KACI/KCI/KECI (per kingjin=kan në gji, për gjini)/KUCI (thuhet për vogëlushin e kudrës ose njellet qeni, më fjalër kuçi kuci). Etj. Si rrjedhim kemi KSI , Gja e lan KA Si (pra ka shtjellje), ose GJA e NALT që ka SHTJELLE =SI/SHI etj. në vazhdimë cdo analizohen në imetesi dhe vërtetohen të gjitha pohimet tona, deri në funt të librit.

2.

C-S-Sh

Kur flasim për tingullin *S*, në flasim për kuptimet më të thella të gjuhës shqipe, padyshim një tingull që qëndron në themelet e gjuhës sonë. Tingulli *S* përdoret për gjëra që kanë masë shpesh të papërcaktuar, ndërsa varësisht nga zanozja që e shoqëron jep kuptimin e përmasës dhe natyrës për përmasat që flitet. *S* flet për masat e padukshme, që e ndërtojnë një trup, ose për përmasat që nuk mund të kuptohen krejtësisht dhe nuk mund të maten. Kështu tingulli *S* u ngjason simboleve që gjenden qysh në kohëra antike, mijëra vite para Krishtit në formë të shtjellave, të shtrira në sipërfaqe të gurëve, ajo e përshkruan një energji që nuk shihet, që nuk përkufizohet por që mendohet se është, na rrethon, është pjesë e jona dhe e botës që na rrethon. *S* është shenjë e tingullit, *S* i cili përshkruan një vijë të lakuar, ky lakim mund të paramendohet, nëse e zgjasim në pafundësi gjatësinë në të dy anët e simbolit *S*, fitojmë një vijë të përdredhur në formë të rrathëve. Kudo përdoret tingulli *S*, ai paraqet përpjekjen e përshkrimit të zhvendosjes dhe lëvizjes së materies si dhe prezencës së saj në një trup.

Prej nga fjalët; *Sa, SE, SU, SI, SY* e kanë në bazë kuptimin e njëjtë, por përshkruajnë natyrën e *S*-se duke e përshkruar në nivele të ndryshme. T'i marrim fjalët që përdoren sot; *SOT, SASI, MASA, KASA, SA, SO, S'UN, SMUJE, (s'mundem, SËMUNDJE), SOSHT, SI, SAKICE, SALI,*

SANA, SAMARITAN, SY, SYNI, SENI (sendi), etj. Mandej disa emra të përdorur në bibël tek populli vendas para hebre, si *SAMARITAN, SARA, SANA, SAUL, SALEM*. Sot më shumë përdorët si pyetje *Sa* është masa (*ma+sa=pra, ma-man* ose përmban brenda vetes, *SA*-një sasi e cila është por nuk dihet ose është e pamundshme të matet ose numërohet).

3.

Shembull;

Kasa - Ka shumë përbrenda, një sasi të pamatshme.

Smuje - Sëmundje por që nuk dihen përmasat e sëmundjes ose sa mundet edhe sa nuk mundet i sëmuri.

Se është një fjalë që përdorët edhe sot por që tregon përmasat e pacaktuara të një gjëje, sasinë në fjalë, shembull; *Unë nuk mund të vij se jam i lodhur*, kjo *SE* në të vërtet shpreh një përmasë të pacaktuar të arsyesimit, se ai/ajo nuk mund të shkojë në punë. *Sana* - po ashtu përbëhet nga fije t e barit të thatë, shuma e saj nuk dihet dhe është e panumërueshme, por në të vërtet kjo shpreh diçka të shumtë për nga sasia (Pra, *sa* edhe *si* shprehin në një mënyrë përmasat e mëdha ose të panumërta). Kështu *SA+AN=SA* që do të thotë shumë por e panjohur e panumërueshme, më sa mund të numërohen fijet e barit të terur. Ndërsa *AN*, ose *NA*, ka kuptimin e dhënë, ose që gjendet, sepse gjithçka duhet të qëndrojë në vendin ose në vetën e vet, pra në *Anin* e vet, ose *AN=ON*.

Edhe vijat në formën e shtjellave (shtjellave-sjellave) në trupat e artefakteve shumë të lashta tregon se ata energjinë, shpirtin e parashikonin si përmasa të pacaktuara dhe si shumësi të një energjie ose materie si dhe kohë të pacaktuar.

Edhe emrat si *Shenja* - përbëhen nga shumë njësha, nga shumë njolla, nga shumë pika, ose *i-ja* ose shtjella që formon shenjën etj. Vetë fjala *Sheh*, *Shiko*, etj., paraqesin një papërcaktueshmëri shtjellore të përberë nga shumë vija të paramenduara të një bote që na rrethon, shikojmë emrin e dreqit, mbretit të dreqërve, në gjuhën hebraishte përdoret si *Shajtan*, arab. *Shejtan*, që si duket ka prejardhje nga sanskritishtja e vjetër. Në gjuhën shqipe *Shejtan*=mund të përfarohet *Sheh+tan*, ose *She +te +tan*, *Shejtan* mund të përafrohet edhe më fjalën *Shënon* të *tanë* në kuptimin shënjon për mësymje dhe për sulm kundër tyre.

4.

OLL

OLL munde ta shpjegojmë në dy mënyra si; *O(sht) LL*, ku *LL* mund të jenë disa trupa të gjatë të ngritur, por gjatësia e tyre nuk mund të jetë për shembull një bjeshkë, por mund të jetë rrugët dhe shtigjet që shihen nga

rrafshi në faqen malore të bjeshkës. Trupat më gjatësi të madhe, më përmasat e ndonjë gjësendi që i përdorë njeriu për ndërtim, ose që mund ta përpunojnë një grup i caktuar njerëzish për nevojat e tyre të përditshme. Kështu munde të jenë një grumbull drurësh cilindrik, shtylla, parmakë etj. që janë përpunuar për nevoja të ndërtimit, ose një grumbull trarësh për nevojë të ndërtimit të një kulmi por që duhet të jenë më të hollë. Ato duhet të jenë të vendosur në pozitë vertikale ose të shtrira horizontalisht. Pr shembull në gjuhën shqipe kemi fjalën: *Kalla*, që ka kuptimin *Kalla=ka+alla*, që ndërlidhet më lartësinë e objektit të vendosur vertikalisht, siç janë kallinjte e grurit, ose kallinjte e *kollomoqit* (misrit), (*kallamoqit=kalla+me+boqë*).

Nga kjo nënkuptojmë që kemi mundësi *KALLA=KOLL* (prej nga ka lidhje emri Kola sepse kemi njëjës in e tingullit *LL* që është *LL*, që kemi *Kala, Keli, Kul, Kyl, Kol*, etj.), *KELL, KULL, KYLL*, që do të thotë *KA*, që jep kuptimin dhe tërheqë vëmendjen se ky trup ka një lartësi dhe përbëhet nga një grumbull kësi lloj trupash që kanë lartësi, dhe këto përmasa e bëjnë të dukshëm, të i vlerësohet jo gjerësia, por lartësia, dhe për këtë shkak përdoret *le, la, li, lo, lu*, që jep përshkrimin e një objekti të lënë ku i vlerësohet ose i bije në sy përmasa e gjatësisë ndërsa është e papërfillshme gjerësia. *Oll-ollo* mund të përafrohet meqë në e kemi një **O** një rreth ose rrotullën ose rrotull rreth trupave që kanë një gjatësi *L* dhe pasi janë shumë përdoret *LL*. Kështu ky grobull ka lidhje drejt edhe më ngritjen e këtyre trupave që kanë gjerësinë e papërfillshme në krahasim më gjerësinë, dhe këta jenë të ngritur ose të shtrirë në *tokë*, sepse përdoret *O*, pra simboli i formës rrethore dhe emri i tokës (kemi thënë se tokë është quajtur në *Toka*, në kohët e lashta, ndërsa emri *Toka* në përdorim të sotëm është një fjali si *TE+O+KA*, në kuptimin: të *o ka* që do të thotë ka diçka të tokës-o). Kështu edhe njëherë të ndalemi në fjalët *KALLAMBOQ*, ku kemi fjalën e zberthyer si *KA+LLA+ME+BO+Q*. Të analizojmë *Ka+lla*, që mund të kuptohet si diçka që ka të lënë (*LA*-shumës *LLA*)+*ME+BO* - pra diçka që është *Bërë*, pra *BA=BO* më *Q*, ku tingulli *Q* jepet si kuptim që gjatë shkokëlimit të kallirit formohet një zhurmë që shprehet më *Q*, ose pse jo edhe më *Ç*, por edhe *KALLAMOQ*, ku pjesa *MO* është në kuptimin e mbajtjes si *MA=MO* që e man *Q* që jepet i njëjti shpjegim si më sipër. Një rast tjetër në kuptimin e këtij emri është *KA+ALLA+MBOQ*, ku pjesa më *All* ose *ALLA* pra ka *ALLA* që janë trupa në shumës të ngritur mbi tokë, si pjesë të lëna pa si *LA*, të cilat janë të lënë vertikalisht mbi tokë, në kuptimin *KA ALLA*. Si vërtetim i fjalës *ALLA* kemi *TALLA* si trup i *KALLAMboqit* që është *TALLA*, pjesa pa fryt që përbën trupin e Kallamboqit kështu *T+ALLA=ka* kuptimin të *ALLA*, që i përket trupit si *ALLA*, *TË ALLES*, pra ka lindur edhe fjala *TALLA*. Emri *Kallamoq, Kollomoq* ose *Kallamboq* mund të

zberthehet në mënyra të ndryshme edhe çdo herë ka kuptim dhe shpjegim, si shembull do të marrim *KALLAMBOQ*, që mund të zberthehet si *KA+ALL+AM+BOQ* - prej nga kemi që *Ka* pra jep kuptimin të qenit më lartësi *ALL* që jep *AM* një formë rrethore të fytit si *B(O)Q*, e cila është pjesëmarrje e *Boqës* dhe e farave të *kallamoqit*, kështu përdoret *B*, dhe forma rrethore e trupit në pamjen e prerjes tërthore si *O*, që është *BOQ*, njëjtë më fjalën *BOSHT*, e që është në prerjen tërthore si *O*, ndërsa *B* përdoret për shkak se ka pjesëmarrje boshti si dhe pjesa tjetër që bartë ose aty është i lidhur boshti. Kurse *SH* përdoret në përpjekje për të përshkruar se në bosht ka shumë pjesë të lidhura, për çdo pikë të perimetrit si dhe gjatësisë së boshtit. Për shembull shumë rrota, shumë vegla tjera, që e shtynë krijuesin e kësaj fjalë të përdorë *BOSHT*, kështu *T* përdoret për atë që e bën të pavarur pjesën e boshtit, që i përket vetes sikurse fjala *LOT*. Argument që fjala *Bosht* ka lidhje nga brumi i gjuhës shqipe, është fjala *BOSHT=BISHT*, derisa *Bosht* është i lidhure në dy apo çdo pikë të tij më pjesë tjera në perimetrin e boshtit, *Bishti* po ashtu ka prerjen tërthore në formën *O*, si dhe është bosht ku lidhet lëkura dhe qimet rreth tij. Por, në rastin tonë *BISHT=BOSHT*, përdoret pjesa *BI+SHT*, që ka kuptimin se në njërën anë të boshtit ose diçka në formën e boshtit është i lidhur, sepse nuk rrotullohet për të formuar *OS*-in, por thjesht ka mbirë (*BI*) si një bimë nga pjesa e madhe që përfaqëson trupin e shtazës që ka bisht (Shiko sqarimet tek tingulli *Z*).

Më sipër kemi shpjeguar lidhjen e *A* më *O* edhe *AN* më *ON*, njëjtë kemi *ALLA* më *OLLO*. Kështu *OLLO* përafrohet më *ALLA/ILLI/ELLE*, ka kuptimin e trupave të ngritur mbi tokë, prej të cilit ka lindur fjala *solli*, që ka kuptimin e sjelljes rreth e rrotull rreth kësaj gjatësie. *Solli*, *sjella*, *sollëm*, mandej *Kasollë*, që do të jetë një shtëpi banimi e përkohshme e ndërtuar nga materiali i sjellë, ose mandej nga pjesët të materialit, që janë purteka të gjata, si tallat, trena, ose kalla të ndryshme për ndërtim të përkohshëm. Po ashtu *Ollo*, gjen përdorim në gjuhën e sllavëve të jugut, sepse shumica e sllavëve të jugut, janë popullatë që kanë folur gjuhën shqipe - ilirishte dhe kështu kanë përdorur fjalë të tyre duke ndërtuar dhe futur në gjuhën sllave. Kështu *Okolina*, *OKO=o kone* ose në versionin shqip *OKA*, pra ka formën rrethore (*rrothe*), *okollo* dhe të gjitha fjalët për nga kjo natyrë janë të lidhura më gjuhën e lashtë shqipe.



Fig. 6. Pamja e tallave të *K(ollo)moqit (k+alla+moqit)*.

Olo, Alla, ULLu, ILLI, ELLE, kanë në thelb përshkrimin e trupave më gjatësi të madhe, ose më lartësi, ndërsa zanoret përdoren për të shpjeguar shtrirjen dhe natyrën e shtrirjes ose natyrën emocionale, si dhe formën e këtyre gjatësive, këto janë fjalë ilire. Kështu Ulluk është nga gjuha shqipe, pra një gyp që bartë ujë, mjaft i gjatë, që *ULLUK=KA KUPTIMIN, UJI LUG*, ose një gyp që ka pamjen e shtypur në formë të gypit, si fjala, *Ul luk*, që do të thotë një sipërfaqe e ulët, ndërsa *Luk* e përshkruan se ka *Lu(g)+ka*.

Kështu *ALL*, që e kemi përdorur *A* e cila shprehë shtrirje të madhe tre dimensionale, të tingullit *A*, shqiptimi i tingullit *A* nisë nga një pike, që mandej zgjerohet sa më shumë deri në maksimum, kështu sikur përshkruan fillimin edhe big bengun, dhe në aspektin biologjik lindjen dhe rritjen.

Emri *ALLA*, mund të ndahet *AL-LA*, ose *ALL-LLA*, që ka kuptimin e një ngritje të pafund dhe mandej një zbritje të pafund, ka kuptimin e asaj që fillon nga një pikë dhe merr dimensionet *L*, e mandej nga dimensionet *L* që mund të paramendohet si një diametër i një rrethi, shkon duke e marrë një formë të pambarim të së kaluarës, një shtrirje në të kaluarën e pafund. Kështu *Al* përveç ngritjes në një kuptim, në kuptimin tjetër e ka fillimin ashtu si fillon shqiptimi i tingullit *A* dhe ngritjen e tij jo vetëm në një lartësi, por në një formë 3D të pa përkufizuar, por mund të kuptohet edhe si *Al*, fillimi në një të ardhme, dhe në një të kaluar ose në diçka që bëhet e kaluar si *LA*, kështu *Al-la* përfshin hapësirën që përshkruhet në të kaluarën dhe në

të ardhmen. Kështu kemi edhe më emrin *EL-LE*, që ka të njëjtin kuptim më *AL-LA* por në të vërtetë *E* është një tingull që jep një pamje më të përgjithshme, një sipërfaqe më të lëmuar, por në aspektin emocional më të njëtrajtshme, më të ngrohtë. Ose kemi në gjuhën shqipe emrin *ARA*, që mund ta shkruajmë se *AR-RA* jep kuptimin e asaj që ngritët tek Zoti dhe asaj që bije nga Zoti, po ashtu ngjashëm më emrin *AL-LA*, por tash në një kuptim më të thellë sepse maja e gjuhës gjatë theksimit të *Al* e prekë më shumë qiellzën e gojës, duke treguar se kemi të bëjmë më një ngritje më të lartë, dhe më personale ose më të veçantë për atë veti që flasim, derisa *Ar* maja e gjuhës nuk e prekë fuqishëm qiellzën ashtu si në rastin për *AL*.

Tingulli *A* është më i rëndësishëm i gjuhës shqipe, është tingull fjalë, në të cilën njerëzit nisin të tregojnë për praninë e tyre, si *A*, ose *AA* si pyetje. *A*-në kuptimin fol, urdhëro, që ka edhe sot përdorim të gjerë. Gjuhët sllave në Ballkan, dhe në Evropën qendrore, mandej edhe gjermanishtja e frëngjishtja, e italishtja, janë formuar nga popujt shqipfolës dhe më këtë ata kanë tërhequr fjalët e tyre në gjuhën e asimiluesit. Padrejtësia dhe shpjegimi antishkencor është pohimi se kinse shqipja i ka marrë nga sllavët e jugut fjalët të cilat pretendohen se janë serbe, bullgare ose boshnjake e kroate.

Kështu fjalët; *Kula, Kola, Okolla, dolina, dole, prekale, bunari, dobi* etj. janë shqipe, dhe nuk i largohen në asnjë moment gjuhës shqipe. Pothuajse të gjitha fjalët e sllavëve të jugut, që nuk kanë lidhje më sllavët e qendrës siç janë hapësira polako-bjelloruse-ruse, shumica e atyre fjalëve janë nga gjuha shqipe, pasi popujt e Ballkanit, flisnin gjuhën shqipe dhe u asimiluan, kështu ata të tjetërsuarit bartën fjalë të veta dhe i sllavizuan, e mandej edhe ndikuan në shtetet sllave fqinj. Të ndalemi edhe t'i krahasojmë fjalët më të njëjtin kuptim në tabelë, të cilat mund të ua gjejmë kuptimin në gjuhën shqipe.

SA	SHA
SO	SHO
SE	SHE
SU	SHU
Si	SHI
SY	SHY

5.

T'i shikojmë tingujt *ALLA, OLLO, ILLI, ULLU, ELLE*.

Alla	ALA
Ollo	Olo
Elle	ele
illi	ili
ullu	ulu
yly	yly

Kështu *ULU* paraqet një gjë të ulët të formuar si *LU(g)* por që nuk është tërësisht i tille, kështu *ULLUKU* ka kuptim shqip, po ashtu, *Illu* (ose i lënë në një lartësi) që është diçka i lartë, që është drejtvizore, i rreptë, në rrjedhje, ndërsa *Elle* është diçka më sipërfaqe më të shtrirë më të njëtrajtshëm si edhe më të përgjithshme. *Elle* në gjuhën shqipe ka kuptimin *Shk(ël)qim*, e *Q(ël)t*, diçka që ballafaqohet më shkëlqimin e *di(ël)lit* etj. *ELE-e* lë në një lartësi, por tash si dritë në gjendjen e dritës ose zjarrit.

Kështu *Ylli, Illi, Elli*, kanë në bazë të njëjtin kuptim. Diçka të lartë në lartësi, si dhe një rrjedhje të një materiali në forma të ndryshme, ashtu siç e përshkruajnë zanoret A, I, E, Y, U etj. Për shembull më *A* është diçka më e përgjithshme një hapje e fillim i papërcaktuar, i përgjithshëm, si dhe më një hapje në hapësirë prej tri përmasave, shpesh të pamatshme si në *Gjanësi, Sasi, Naltësi, Largësi*, si dhe në *Gjatësi*. Ndërsa *ILLI* përdoret më *I* që përshkruan ngritjen si shigjeta më një ngurtësi dhe fortësi, ose intensitet të rrjedhjes. Ndërsa *Ullu* jep kuptimin e *Lugut*, një gjë më gjatësi të madhe, në formën e *U*, që ka rrjedhje të një materiali që shpesh nuk shihet që ecë përbrenda, ashtu si fjalët e ndërtruara si *Uji, Humnerë, Fuqi, Lug, Uri, Ura, Urata, Urti* ose që ka formën që ndihmon rrjedhjen dhe lëvizjen, etj.

Të gjitha këto kombinime kanë kuptim në gjuhën shqipe dhe janë përdorur në gjuhën e lashtë shqipe. Për shembull, *ILLI*, që ka kuptimin *I gjatë* ose *I ngritur* në një lartësi si pjesë e dalë e një fushë të rrafshët mbi bjeshkë e cila është e ngritur thikë përpjetë, nëse mbi këtë fushë gjendet maja e malit e thepisur mund të quhet kjo pjesë si *Ilipi*, ose *Lip*, nëse nuk ka majë mbi këtë fushë të theksuar, quhet thjesht *Lika*, ose *Leka*. Megjithatë *Leka* përdoret kur ka shumë bjeshkë dhe fushë më hapësira të vogla, të dala në një lartësi të madhe të kthyer në drejtim të lindjes së diellit. Ndërsa për një fushë të njëjtë që bjeshka ngritet ngadalë dhe më e plotë (*Plot* do të thotë ka kuptimin *Pi + LOT* pra më *lon* diçka deri në majë deri në *Pi*, ose rrafsh më *Pi*. Kemi pjerrtësinë *PL*, megjithatë *OT*, jep kuptimin *PL+OT* diçka ku *Pl* bëhet rrafsh ose e një niveli më *O* pra më tokën e rrafshët që

përdoret si oborr për vendbanim) kodrina në lartësi deri tek pjesa e quajtur *Leka*, shpesh quhet *Laka*. *LA* quhet e lënë, diçka zakonisht për së gjati, një trup më gjatësi *L*, *Ishtrirë* por edhe *Ingritur*, kështu *LAKna*, tregon përbërjen e fletëve të grumbulluara të cilat janë më *laka*, *lake* në veri quhet një *lakore*, ndërsa *lak-kna*, quhet diçka e lidhure bashkë, pra një grumbull *fletë të lakuara*, të bashkuara, të bërë si një bos. Kështu *lakna*, prapashtesa më tingujt *kn*, na jep pamjen e formës së *knatës* për bartje uji. Nga krejt kjo, si përfundim nxjerrim se folja *Solla*, ka kuptimin themelor në diçka që sillet rreth një trupi më gjatësi *L*, ndërsa *O* është forma rrethore e sjelljes ose rruga rrotullore e sjelljes. Trajta të ndryshimit të fjalës *Solla* dalin nga intensiteti i përshkrimit të dukurisë ku ndryshojnë edhe tingujt. Kështu emri *Kasolla*, ka kuptimin të *Ka+S+Olla*=pra ka një masë të madhe ose të pacaktuar të *Ollave*, gjatësive të caktuara që janë përdorur për ndërtimin e vendbanimit. Ose materiali i përdorur është përkufizuar si *Solla*, diçka që është sjellë dhe përdoret përkohësisht ashtu si kasolle.

Solla mund të jetë edhe një material i cilësisë të dobët ose material i përbërë nga fusha cilindrike ose diçka e mbështjellë ku hapet dhe ndërtohet streha për një vendbanim të përkohshëm ose të lirë, për këtë quhet *Kasolla*.

Kështu *Kasolla* ka të njëjtin ndërtim më *Ka(so)lla* më *Kalla*, *Kala*, *Kal*, *Kamare*, *Kame*, *Kaptjelle* ose *kapshtjelle*, *kacimardh*, *kare*, *katullaq*, etj.

6.

Emri APOLLO/Ap ALLA/ApJELL

Emrit/emnit Apollon, nga greqishtja *Απολλων* (Apollon), në gjuhën shqipe mund t'i jepen disa kuptime, shembull, AP=hap, përhap, ose AP, Jap, dhe Olla që shqyrtoam më lart do të thotë i ngritur mbi TOKË, pra mbi O, Kështu OLLO=ka kuptimin O LLO, diçka e lënë ose e ngritur mbi tokë, por që nuk i dihet lartësia ose nuk i dihen përmasat e ngritjes ose shtrirjes. Kështu nëse e marrim se grekët e kanë marrë këtë emër pa e ndryshuar nga gjuha e lashtë shqipe, atëherë Apollo (AP ALLA/OLLO/ILLI/ULLU/ELLE,...nga AP-JAP=AP=HAP) ka kuptimin JEP=AP, OL=në kuptimin sikur AL-i nalte, por që OL ka një lartësi më përmasa mbi tokë, ndërsa ON=AN, ka kuptimin gjeografike të ndodhjes në tokë, ose në rastin tonë mbi tokë. Kështu ON=AN, OR=AR, ORA=ARA, URA etj.

Prej nga AP mund të jetë HApë, i hapur, por më i kuptueshëm është AP=JEP i ngritur mbi tokë OLL, ose i larti mbi tokë, pra mbi O. Kështu OLLo na duket e largët nga gjuha shqipe, pasi ky emër mund të jetë më i vjetër se 3000 vite para Krishtit, atëherë kur një pjesë e madhe e Evropës e fliste gjuhën shqipe. Kështu kemi sot fjalën, O LON mbi tokë.

Kështu emrat, Balla, Balli, Bolla, Bole, BAlinca kanë të njëjtin kuptim.

7.

Emri KEPA, KUPA, Kapa, Kopa, Kipa, Kypa

Kapa, Kepa, Kupa, Kypa, Kipa kanë përafërsisht të njëjtin kuptim dhe të njëjtin funksion, për shembull folja Kapa, na sqarohet nga emri Kepa, që ka formën e Kepës (qepës) dhe emri i saj ka lindur nga forma që ka, kështu emri i Kepës ka lindur si emërim i formës. Nëse ndërrojmë zanoren E në U, kemi Kepa=Kupa, ku emri Kupa përcakton formën gjeometrike që ka. Nga, folja Kapa ose më e kapë, ka marrë përshkrimin e formës së shpëllakës (SHPLAKES) së dorës kur merr ose kapë diçka, kështu si në figurat e mëposhtme. Megjithëse Kapa përdoret edhe si emër për të emëruar Kapolen, Kupolën, Kapuçin, që përshkruan një formë më KULM=KU+(ULM=ULMJE+ULUN, ku KU-ja ULET PËRKULET), por brenda (mrena) Kupës, e cila ka një formë të thellë si U, kemi një formë të gjerë në dalje që përshkruhet më tingullin A, dhe një formë të njëjtë të kupës por më një dalje gati të mbyllur që shihet të Kepa.





Fig. 8. Fotoja shpërfaqë kuptimin dhe lindjen e fjalës kepa.

Kështu *Kepa* dhe *Kupa* përshkruajnë vetëm formën, ndërsa folja kepa, në kuptim të kepësh (*qepë* - jug) ka kuptimin të mbyllësh një hapësirë, ta rrudhësh ta tkurrësh. Kështu *Kepa* dhe *Kupa* kanë afërsi kuptimore dhe janë të dyja të gjuhës shqipe. Kështu emri *Qepë* që përdoret në jug, nuk përshatet shumë më natyrën e gjuhës shqipe dhe nuk është e drejtë të përdoret. Në bazë fjalët *KAPA*, *KEPA*, *KUPA*, *KOPA*, etj, ka kuptimin për $KAP = \text{Për të pas } PI$, pra $KA + PI$, që do të thotë ta kesh majën ose *Pi*-n. Kjo është një shembull për rëndësinë e krijimit të fjalëve tjera nga fjala *PI*, e cila duhet të jetë një prej fjalëve të lashta të gjuhës shqipe.

Prej nga *KAP* mund të jetë horizontal për të pasur *PI*, duke përafruar më foljen *HAP*.

HIP, po ashtu na jep kuptimin të kemi lëvizje vertikale të fjalës *KIP*, e cila mund të jetë larguar nga përdorimi për shkaqe të ndryshme, ose për shkak të tkurrjeve të territoreve dhe humbjes së popullatës shqipfolëse, në të kaluarën, më përmasa të mëdha.

Po ashtu *HOP-KOP* - ku na jep një përshkrim më shumë horizontal të hapësirës rrethore, *HUP-KUP* na jep formën e *U*, derisa *H* jep shpejtësinë e lëvizjes ashtu si nxjerrët ajri, që përshkruan një *U* të thellë pa fund, dhe dukuria ndodhë atje në një brendësi të papërcaktuar, ndërsa *KUP*, na jep një hapësirë më formën e *U*-së e cila më *K* jep kuptimin e asaj që kthehet në formën e një *KULMI* siç edhe e kemi përshkruar më sipër.

Kopa - është fjalë e lashtë shqipe që përdoret gjerësisht në veri edhe sot, ndonëse kjo fjalë përjashtuar dhe e dënuar, ka kuptimin e kopjes më litar një lloj ngulfatje. Ta shohim më thellësisht këtë fjalë duke e përshkruar kuptimin e saj në format tjera. Kopje do të thotë edhe kur diçka fryhet dhe në fund *kopë*, pra pëlçet duke e hapur një vrimë natyrisht në një formë të caktuar ose në formën *O*. Kështu kur litari futet në kokë merr formën e afërt më *O* dhe ka një hapësirë ku futet koka, kështu shihet në foto pse fjala shqipe *Kope*, është nga fjala *Kape*, *Kep*, *Kup* etj. që shpreh të njëjtën hapësirë

ku mbyllet një rreth ose sferë, si dhe përputhet më foljen *Kapje*. Në të vërtet *KOPA* ka kuptimin nga fjala *KO*, do të thotë një pjesë e veçantë e tërësisë që është *O*, pra pjesë e veçantë e *O*-së. Kështu *KO* është një pjesë e veçantë e *O*, që formohet si *Ko*, nga kjo kemi fjalët *KO+TORR*, *KO+KA*, *KO Ka*, *KO KANE*, më *ko + osht, më ko shëtitë*, *Ko+sh*, *Ko+So+VA*. *Ko+La*, *Ko+Lash*, etj. Po ashtu *Kopa* në të vërtet ka të bëjë më hapësirën e ngushtuar të fytit nga litari. *Një vërtetim; se emri KUPA është në gjuhën dhe natyrën e saj shqip. Kemi po ashtu fjalën QYP që vije nga fjala KYP, që ka kuptimin e formës si një HINK=HYNK=QË KA HY, pra që ka hyrje=HYN+KA. Kështu KYP=KUPA janë e njëjta pamje dhe i njëjti gjësend vetëm që ka formën më të thellë e grykën më të ngushtë ashtu në përputhje më formën e tingullit që shënohet më shenjën Y.*



Fig. 9. Pamja që përshkruan fjalën *kopje*

Ndërsa emri *Çupa*, përkëdhelës, fshehë brenda vetes atë që një femer është si një *kupë* që mbushet për të lindur fëmijë, por nga *Kupa* që është statike, prej $K_i = Q_i$, kemi *Çupa*. Kështu kur kemi *Ap* ose *IAP* = pra $i+ap$ nga doli lëvizja e *I*-së, që kthehet në *J*, *JAP*, kemi shoqet e zanoreve që e rrethojnë *P*-në, kështu kemi; *AP*, *UP*, *IP*, *Ep*, *YP*, *OP* e *dhënies* ose *jepjes*.

Të shtjellojmë pak më fjalët që krijojnë *P*, duke vendosur zanoret para tingullit *P*.

AP=AP jep kuptimin e fjalës *UP*, ku del diçka nga thellësia e formës së *U*-së, pra shembull nga humnera ose nga ndonjë vend i *hupët*, në shpesh përdorim fjalën *UPA*, kështu *AP* nuk është vetëm rrënjë e fjalës *HAP* por është edhe kur një gjësend shfaqet nga një pikë e hapësirës së lartë, shfaqet ashtu në një hapësirë më përmasa të mëdha. Fjala *IP*, *EP*, përsëri kemi të bëjmë më shfaqjen nga *IP* që duket sikur jep kuptimin e fjalës *HIP*, që në të vërtet është shfaqje nga një pikë e caktuar e *PI*-së, pra i vendosur mu në majë, ose duke ecur drejt nga maja ($MA I =$ pra, *mban I*, ose ka *I*, ka

lartësinë) nga *thepi*, kjo është njëjtë edhe për fjalët *EP*, ku është formë e pacaktuar e shfaqje që ngjitet nëpër të gjitha drejtimet në maje në *PI*.

Prej nga *PA* jepet si formë e kundërt por më kuptim të njëjtë të *AP*-së, që në të vërtetë ka kuptimin më pa nga maja nga *PI*, ose nga *PI*. Kështu *PI=PA=PO=PU=PE* etj. janë në kuptimin gjeometrik nivele të ngritjes së një pike të relievit ose të një hapësire gjeografike që dallohet nga pjesë tjera për rrethe. Kështu emrat që dalin nga *PIKA, PUKA, POKA, PEKA, PYKA*, japin prezencën ose të qenit në *PI, PU, PA, PE, PY*. Po ashtu fjalët e *KAPI, KAPU, KAPO, KAPE, KAPY* kanë kuptim dhe janë nga gjuha shqipe, si dhe përçojnë kuptimin e shtjelluar gjerësisht më sipër.

Kështu kemi sqaruar se *HAP, HUP, HEP, HYP, HIP, HOP* jep kuptimin e dhënies së *H*, e cila paraqet lëvizjen e rreptë, gjallësinë brenda organizmit. Kështu emra *HUT, HAT, HET, HYT, HOT*, kanë në bazë të njëjtin kuptim, por shprehin ngritjen e sipërfaqes në kënd të gjere, pra ngritje të menihershme, distanca që ngritjen shpejt edhe paparitur, duke i ngrit përnjëherë *AT/OT/IT/UT/...*etj. Humbja e tingullit në mes *K* dhe *P* pra *KP* jep kuptimin se nuk ka gjatësi hapësire në mes ndarjes *K* dhe formës së *PI*-së së lartë, kështu ndërmjet *KP* nuk ka asnjë tingull, atëherë nuk ka gjatësi ose hapësirë të caktuar, prej nga formohet fjala *KPUT*, kështu *KAp, KEP, KUP, KIP, KYP* jep hapësirën e ndryshme ndërmjet këtyre bashkëtingëlloreve. Shembull *KYP* jep një hapësirë në formë *Hinke*, ndërsa *KIP* jep hapësirën në formë të një cilindri të ngritur. Mungesa e tingullit ndërmjet *K* dhe *P* na jep mbylljen e kësaj hapësire dhe ndarjen e dy pjesëve duke formuar fjalën *KPUT*. Kështu nuk kemi *A, U, I, E*, etj. nuk kemi grykë, kemi thjesht mungesa të kësaj ndarje dhe kështu s'kemi lidhje fizike ndërmjet dy trupave, më mirë të themi se kemi ndarje të një trupi, kështu u formua fjala *KPT = KPUT*, nga kjo varësisht nga natyra e këputjes duhej të ishin fjalët *KPAT, KPET, KPOT* ashtu siç është fjala *KPUT*. Po ashtu fjala *KAPAK*, formohet nga fjala *KA+PAK* pra prej kësaj që ka pak, nga pjesa e një sferë ose e një trupi që e ka daljen më një hapësirë më të paktë, kështu u formua fjala *kapak*. Kështu një enë mbulohet ose një shishe mbyllet nga pjesa që e ka pak hapësirë, sepse aty ka pak hapësirë siç është vrima apo dalja.

Kjo pjesë më të cilën behet mbyllja quhet *Kapak* sepse e mbulon pjesën ku *ka pak* (hapësirë) të enës.

8.

OLO, ALA, HALA, ka edhe kuptimin ende, që do të thotë i mbetur mbi tokë, ose në një sipërfaqe të caktuar të palëvizshme ose të pandryshuar, sot përdorët, *ALA*, ose *Hala* nuk erdh natja (mëngjesi). *HALA* ka kuptimin më lanë *HA*, pra frymën, ose e la një pjesë një *HA*, një frymë, por kjo lënie nuk bëhet përsëri në një lartësi.

9.

Shënim:

Nga krejt këto mund të përkufizojmë emrin APOLLON, Ap duke qëndrua mi tokë, ose nga një lartësi mbi tokë, ose i përhapuni, i lënë mbi tokë etj. Kështu A+pollon mund të kuptohet edhe si A i zbritur në tokë, duke u nisur nga fjala Pollon, ose Polli, ku më Poli kuptojmë një fushë nën lartësinë e një mali që mund të ndërtohet ndonjë vendbanim që edhe morën emrin Polise, ose tash përdoren Polisa ose Polica, tavolina për vendosjen e tamlit-qumështit në bjeshkë ose në Çarranik. Në përkthimin më të pabesueshëm mund të i japim kuptim A+Pjellun, ose A Pollon pra që e shton pjellën ose pollimin në kuptim të fjalës Polli, Polem=diçka i lënë në fusha, por edhe ka kuptimin kur ngjiten bashkë PO LE që jep kuptimin e zbritjes nga një lartësi në PO në rrafshje, kështu përshkruhet dukuria e lindjes së fëmijës ose pjelljes nga fjala POLLI.

10.

Gola, Goliath, Golem, Gola,
Gela, goliath, Gelem, gela Gula, gulem, etj
Heal, Healer, nga fjalët *He+Al, Aleri*, që do të thotë më u ngritë *He* në *al*, ndërsa emri *Aler*, ka kuptimin *A+Le+Ri* që do të thotë *A+lanë* në lartësi, në majën *RI*, që kemi folur më sipër.

11.

KUQ

Ne e dimë se ngjyra e gjakut të njeriut është quajtur në gjuhën shqipe *KUQ*, këtë emër e bartë edhe një nën fis i fisit të lashtë të Berishës, pra e ka emrin *KUQ*, ose Berisha e Kuqe.
Kështu për ta shqyrtuar këtë emër do të nisemi nga ngjashmëritë e këtij emri më emrat tjerë, për shembull *KAQ, KEQ, KUQ, KYQ, KIQ, KOQ* etj. Megjithëse në jetën e përditshme, shpesh nuk dallohet Ç nga Q, edhe pse kanë ngjashmëri, prapë kanë dallime të mëdha njëra më tjetrën.
Kështu emri i ngjyrës së *KUQe* mund të ketë ardhur nga emri *KAÇA*, prej së cilës ka lindur fjala *KEQ, KIQ, KUQ, Kyq* etj.
Ndërsa *Uq* mund të ketë kuptimin edhe të fjalës, *U qi*, për të shprehur skuqjen. Pasi që përshkruan lëvizjen ndërmjet dy pjesëve të cilat të lëngshme, dhe shprehë një llokoçitje, mbllaçitje, ose mandej ndeshja e dy trupave të cilët lëvizin ashtu sikur gjatë aktit seksual, mund të shpreh një *UQ*, që ka kuptimin gjatë ndeshjes kemi skuqje, nga edhe ka mundur të lindë fjala *Kuqje* si një pjesë e veçantë dhe më e përqendruar e *UQ-isë*. Kështu *Kuq*, ka mundur të rrjedhë pikërisht nga përshkrimi i gjakut, aktit seksual, ose i një burimi të pafund të shpjegimeve lidhur më trupin që

emëron ngjyrën e kuqe të mishit, të aktit seksual, ose edhe emërtimi i *KUQ*, duke e zbutur nga *KAÇA*, sepse edhe *Kaç*a në fazën e pjekjes merr ngjyrën e *Kuqe*.

Kështu *KAÇA* ka lidhje më *KA Çarje* sepse në majën e frytit duket sikur të jetë e çarë. Pra *Kaç*a, mandej *Kaçuba*, që e ka kuptimin *Ka* - që do të thotë tregon se *KA çu*, pra ka të çuar pjesën e kurorës mbi kokë, ndërsa *B* rrjedhë nga fjala *Bamje*. Kështu *kaçuba*=ka bërë një çuarje të kurorës së saj mbi dhe.

Shumica e njerëzve i shikojnë si fjalë sllave por në të vërtet janë fjalë shqipe, rasti konkret i fjalës *Dobi*, ku *DO Bij*, është shkurtesa e fjalës, *do të bijë*, *ka më mbi*, pra ka më dhënë prodhim në të ardhmen. Kështu në kuptimin gjeometrik *Do+bi*, *DO+li*, *DO+la*, *Do+lëm* përshkruan një pjerrtësi të shpatit që ka lidhje nga maja e bjeshkës më fushën, kështu kjo pjerrtësi është *DO*, *Li* është lartësia e caktuar ku fillon rënia e bjeshkës. Nga kjo, *DO+li* ka kuptimin e daljes nga maja në fushë, njëjtë si fjala të *zhdjergat* që përdoret për ardhjen e barinjve nga bjeshkët e larta dhe kthimin në shtëpi, ose të *Dalat* që quhej shpesh koha e shkuarjes në bjeshkë. Kështu fjalët; *Dole*, *Dule*, *Dobi* etj. janë fjalë ilire-shqipe të cilat popullata e sllavizuar i mori më vete, dhe e pasuroi gjuhën sllave e cila asimiloi popujt e Ballkanit. Sidomos fjalët që gjenden tek sllavët e jugut, por nuk gjenden tek sllavët e perëndimit dhe veriut, duhet ditur se në shumicën e rasteve janë fjalë ilire. Njëjtë qëndron fakti më turqishten që një pjesë e madhe e fjalëve janë Anatinë dhe Frëngjinë, pra fjalë nga gjuha shqipe, si dhe fjalë greke, armene, arabe, dhe perse, sepse popujt e Azisë së vogël ishin përzierje e popujve nga Ballkani dhe nga pjesa e Azisë, kështu fjalori turk përmban edhe fjalë shqipe, siç janë për shembull *Nishan*, *Ulluk*, *Baba*, etj. Kjo tregon se një gjuhë s' duhet shikuar sa e përhapur është por duhet të shikohet cilat pjesë janë të asimiluara, aty në ato vende gjen gjurmë të gjuhës tek popujt e asimiluar, të cilat u barten nga gjuha e vetë në gjuhën e asimiluesit.

Nga fjala *Fellë* që shprehë një gjatësi të një trupi (tash bosh brenda një trupi që ka gjatësi të madhe si gjerësi, prej nga kemi *Fell*, ngjashëm më këtë kemi *Fill-fillim*, *F(j)iolla*, por edhe *F(j)alë*, por edhe fjalët e humbura siç është *Falle*, që e përdorin anglezët *Fallen* (*FA+ALL*, që ndryshe quhet edhe vjeshta për shkak të rënies së temperaturës) pra bije, që e ka kuptimin e rënies nga një lartësi, kështu vijat e rënies i ngjasojnë një fije ose një *Olli*, *Ill*, ose *L* që ka gjatësi të madhe ndërsa gjerësia është e parëndësishme ose e pa theksueshme në krahasim më gjatësinë.

Pella-Pe+lla= një seri hapësirash të lëna anash, ose fusha të shtrira. Megjithëse varësisht më cilën fjalë lidhet *Lla* na jep formën dhe kuptimin e asaj që do ta ketë *lla*. Kështu kemi *llapa* e *veshit*, që e përshkruan një

hapësirë të shtrirë si *petë*, ku *pa* nuk është e rrafshët *Po*, por është një gjerësi që i afrohet *Po*, por ka një sipërfaqe të madhe dhe jo krejtësisht të rrafshët. Mandej *Luka*, *Lika*, *Loka*, *Leka*, *Lyka*, ose shumësi *Lluka*, *Llaka*, *Lloka*, *Llyka* etj., për të cilat kemi folur më sipër.

Llagëm përdoret në veri, si një *Llugë* por që është e hapur mirë, pa drunjtë dhe uji rrjedhë pa u përhapur, ndërsa *Llugë*, përdoret për një llagëm, por që ka lisa në të, është sikur një moçal, dhe është më e panjohur, për shikuesin ose hulumtuesin, kjo tregohet në përdorimin e tingullit *U*.

Ngjashëm kemi emrin shqipe të përhapur në botë *Laguna*, kështu në të dy rastet sikur për *Lluga*, *Llaguna* kemi prezencën e ujit, dhe pjesëmarrjen e *G*, që tregon një masiv të përbërë nga dheu ose nga një material që është i afërt me ujin ose të mbytur në ujë. Kështu nga kjo kemi emrin *legen*, duke u lidhur më emrat *Llug*, *Llag*, *Lleg*, *LLyg*, ose njëjtte, pra duke përdorur tingullin njëjës *L* të shumësit *LL*, kemi *Lug*, *Lag*, *Leg*, *Lig*, *Lyg*. Kështu emri *Lug* na i sqaron gjërat mjaft shumë se si do të duket *laguna*, *Lugu*, ose edhe vetë *Lluga*, do të kuptojmë formën dhe funksionin e zanoreve që përshkruajnë format dhe përhapjet e kanaleve të ujit etj.

Se *Laguna* është shqipe, kemi fjalët; *NGA*, *ngarkim*, *ngërklan*, *zhgarkim*, *agim*, *gem-gemb*, *gisht* etj., ku *G* është i përfshirë. Në gjuhën angleze kemi fjalën *thing-gjësend*, pra e përdorë *G*-në, e cila nuk duhet të jetë nga burimi i anglishtes dhe duhet të jetë marrë nga gjuha shqipe shumë para lindjes së gjuhës latine.



Fig. 10. Lagunat, lagunat bregdeti, dhe luga



Fig. 11. Luginat

Fjala *Lip*, *Lap*, *Lep*, *Lup*, *lyp*, kanë të bëjnë më formën e tokës, ku *Lipa*, është forma e tokës ku shtrihet vendbanimi por në një lartësi të caktuar, ngjitur afër majës së bjeshkës, ndërsa *Lap*, është një hapësirë në formë fushë më një rënie të dukshme ku nuk shndërrohet në *lug*, ose më mirë të themi nuk shndërrohet në një shtrat që është e përshtatshme për mbushje më ujë, që do ta përshkruante fjala *Lup*, kurse *Lyp*, duhet të jetë një fushë në sipërfaqe në formë të *Lap*-es por që sipërfaqja e saj e ka formën e hinkës (*HINKES*, *HYNKES*) ose një fushë më rënie të vrullshme nga rrethina në drejtim të qendrës, ashtu gati një grykë, kjo formë natyrisht është shumë e rrallë dhe e papërshtatshme për vendbanim. *Lyp* mandej është përdorur si një fjalë që përshkruan sipërfaqen gëlltitëse ose marrëse që futë brenda si grykë, por që kurrë nuk jep, kështu ka kaluar në përshkrimin e vetive të njeriut që nuk jep, nuk prodhon, por vetëm kërkon dhe pret nga të tjerët, sikur forma *Lyp*, dhe kështu fjala *Lyp* ka marrë nga emri pamjen e një folje që përshkruan një veti të caktuar të një njeriu i cili ka vetinë ose shprehë gjendjen e rëndë sociale që pret nga shoqëria etj.

Kështu tek çdo fjalë më tingullin *L* kemi shumësin më tingullin *LL*, që shprehë forma të shkapërderdhura dhe shumësin dhe përmasa më të mëdha, siç janë; *Lupa-Llupa*, *Lap-Llap* etj. Kështu ngjashëm kemi më *Lyp*, në krahasim më *Lup*, kemi rastin *Shti* më *Shty*, *Fut* më *FYT*. Emri *Fyt* e ka formën e hinkës ose *hynkes*, që hyn, pra formën e tingullit *Y* që hyn dhe më nuk del nga atje, siç është *Fyti*, që shpreh grykësinë dhe jo vetëm kaq. Mandej kemi emrin *Gru* që gabimisht për afrohet më *Kru*. Në të vërtet *Gru*, *Gra*, *Gry*, *Gre*, si dhe shumësin e *G* që është *GJ*, *Gru-Gjru*, *Gra-Gjra*, *Gre-Gjre*, ose shumësin e *r*-që është *RR* ku kemi *Grru*, *Gry*, *Grra*, *Grre*, si dhe fjalët *Grry-grryen*, *Greminë - humnerë*, etj. Kur flasim për emrin *Grua*, më mirë do të ishte të quhej *Grya*, pasi mitra dhe organi gjenital ka formën e një gryke, megjithatë nuk është quajtur kështu, pasi *Gruaja* më shumë jep, se sa që merr. Megjithëse afrohet më emrin *Kru*. *Gru* më shumë ka kuptimin e një hapësirë përbrenda të zbrazët, e shprehur në formën *GR*, ndërsa është shprehur si gjësend që ruan në formë $G+RU=gjë +ruan$, ose

ruan *G* (*pra, frytin*). Por kuptimi më i afërt është një hapësirë e zbrazët që ka një *U*, një gjallesë, një embrion, një fuqi e lëvizje të pashpjegueshme. Kështu gruaja merr emrin për shkak të barkut të saj (*bark=BA+ARK*), i përkufizuar si një zbrazëti brenda saj që e ruan fuqin, një gjallesë e zhvillim të pashpjeguar. Mandej *Gru* mund të përkthehet edhe në kuptimin *G+ru* që do të thotë *Gjë që rrjedhë*, këtë formë e merr kuptimi kur themi *RON, RUN, REN, RAN, RIN*, që ka kuptimin e një lartësie që jeton *RON*, ose *REN*, ose *RAN*, që do të thotë se nga lartësia bije, rrjedh teposhtë, pra merr kuptimin e rrjedhjes dhe vazhdimit të jetës ose ekzistencës.

Prej nga *Rain, Regnen* në anglisht e gjermanisht mund të ketë prejardhje nga gjuha shqipe. *Gru* nuk është krejt *Grykë*, por është brendësia e asaj që vije pas grykës, ndërsa veprimi i ndërtimit të grykës dhe *Grus* është grryerja. Kështu kemi emrin *Grun*, që jep kuptimin e një hapësire të brendshme jo krejt të zbrazët po që rritë një gjë, që është *U*. Vetëm tingulli *U* ka pasur kuptimin e një fjalë ose më shumë se kaq.

KREU I TRETË

1.

Kuptimi i fjalës Kujtim, Kuja

Fjala *Kujtim* në gjuhën shqipe, ndryshe nga fjala *men* (mend), ka një dallim mjaft të madh në shpjegimin e veprimit të *menjës* (mendjes) që i referohet kujtesës, për gjëra që dëshirojmë t'i mbajmë në mendje (në men). Kështu *Men* shpjegon veprimin e *enjës* (*endjes*), pra më *enë/en*, thjesht një veprim i thurjes së pëlhurës ku lëvizja e fijeve ndërmjet dy fijeve paralele, ndërsa fijet tjera *enen* ndërmjet fijeve paralele duke ndërtuar qylymin - qilimin (qy+lým, që lým, qe+lúm, q+lím, qe+lám, qe+lesh etj.) ose pëlhurën (pl+H+urën, pllama=plla+ma=p+lhuren, pë+luren, pe+la/e+ur+en). Kështu që duhet të bëjmë *enjen* e perit (peri - mendje), për të ndërtuar pëlhurën (kujtimin/menimin/mendimin). Lëvizja e shëtitja e njeriut nëpër rrugë është *enje*.

Kujtim shprehë kuptimin se ku gjenden; përgjigja e drejtë, e vërteta, gjësendi i humbur ose gjykimi i drejtë, ashtu kjo gjetje bëhet më veprimin e mendjes me+enje-*ME Ene=MENE*. Emri *MENE* shpalon (shpalon, shplon, shpuplon, shuplon) pikëpamjen e drejtë të paraardhëseve të largët mbi veprimin e mendjes, pra më enje, krahasim i mençur (men+ çu(a)r, =me+en+ çu +ar) më njeriun që endet, ose më shtazë që enët-qen/qe enët=qeni. Ashtu qeni duke kërkuar gjënë e humbur ose duke kërkuare prenë e vetë në gjah (gjetje e gjas +h shpreh ndjeshmërinë, fshehtësinë (mshehtësinë=me sheh të s(y)in) edhe kujdesin e mprehtësinë e gjetjes së gja-se=gja+h). Kështu tregon se çka ka *menja* e cila njëmendësohet më *enje të kujtesës*, si detyrë të gjejë atë që kërkojmë pra më *menje=me en* (mendje). Kështu, fjala *Kujtim* fillon nga rrënja *KUJT*, që është *KU JE*, *KU ËSHTË*, *I KUJT ËSHTË OSE I TAKON*, që do ta ketë marrë formën *KUJT*. Fjala, *KU* në të vërtetë tregon diçka që ka humbur pra jo vetëm thjesht një pyetje se *KU* gjendet diçka, por *Ku* është diçka në thelb e humbur që nuk gjendet pranë, që nuk gjendet në afërsi, e cila mungon, kjo mungesë shtrihet në kohë dhe hapësirë. Gjikimi logjik i gjuhës shqipe formohet duke pyeture *KU JE=KUJE*, kujt, kuja,..., *KU+ASHT=Kush*, etj.

Nga kjo *Kujtim* është kërkim i gjësendit të humbur ndërsa *menja* ka për detyrë duke u *enur* (endur) të kërkojë atë që ka humbur, e ky veprim kërkues më *enje* – endje quhet *Ku Je-Kujtim*, ku pjesa *KU* tregon pjesën e

humbur të një pjesë të veçantë të *U* (më sipër kemi dhënë sqarime për këtë gjerësisht). Kështu *KUJE*, *KUJT* (Shembull; kujt i takon, ku mbeti etj.) ka kuptimin e kërkimit por edhe drejtimin e hulumtimit të *Menjës*, për të gjetur diçka që nuk është afër, ose që mungon, ose që tash nuk është por gjendet vetëm në të kaluarën dhe kështu ruhet në *kujtesën* e personit. *KUJE*, është e formuar në formën *KUJT* (Ku o jetë/mbetë), sikur thuhet kujt i përket gjësendi, nga kjo lind fjala *Kujtim*. Nga kjo fjalë ka lindur edhe fjala *KUJA*, pra vajtimi, ku njeriu vajton për të afërmin e vet që e ka hup (humbur), ose që i ka vdekur. Kështu fjala *Kujtim* dhe *KUJA* e kanë të njëjtën bazë të formimit. Njeriu bënë *KUJ* edhe për shkak të kujtimit, për atë që i ka ndodhur, e ndodhia më e madhe është shkaktari që e formon këtë fjalë, e cila shpreh *hupjen* e gjësendit (diçka-së) ose mungesën e saj. Kështu *KUJTIM* jep kuptimin e përpjekjes së gjetjes, më *enjë të menjës* të gjejë atë që i ka *hupur* në të kaluarën nga menja e tij, ndërsa *KUJA* është shprehje e mallit, dhimbjes së atypëratyshme për diçka të hupën (humbur). *KUJA* shkaktohet si shprehje e dhimbjes për shkak të kujtimeve, kur njeriu e vajton të afërmin e vetë i cili i ka vdekur.

Kështu shpjegimi i foljes *KUJE* nga zëri që lëshon njeriu gjatë vajtimit duke mbisunduar tingulli *U*, nuk mund të jetë i pranuar, sa do që duket i afërt më lëshimin e tingullit *u* të tej zgjatur. Pjesëmarrje e tingullit *K* në fillim e përjashton mundësinë që të ketë lindur si përpjekje për të përshkruar vajtimin dhe zhurmën e tingullit *U*, gjatë vajtimit, si pasojë e shqiptimit të thekshëm të *U* (si uuuuu që mbretëron gjatë vajtimit). Po ashtu shpjegimi i emrit *Ukë/a*, veç se ai ulurin më *U* është jo krejt gjykim i drejtë, pasi *Ukë* paraqet kafshën e zhdërvjelltë dhe që ka lëvizje, fuqi, shpejtësi dhe është gjithmonë në thellësi të Bjeshkëve, është në lëvizje edhe ikje. *Ukë*, këtu kemi lidhjen më $Ak=Ka$, $Ik=Uk$, $Ek=Ke$, $Uk=Ku$, Ku është vend i veçantë i pjesës më të pakuptueshme se ku gjendet, në thellësinë malore ose ambientit të humbur, të fshehtë. Nga kjo, folja edhe emri *Kujtim* ka lindur prej renditjes së tingujve; *KUJE* dhe *KUJT*, duke marrë parasysht të gjitha shpjegimet e mësipërme që i bëmë, janë të vlefshme për shpjegimin e emrit *Kujtime*, edhe *Kuja*. Dita e *Kujës* në *Shqipërinë* e *Veriut* dhe *Verilindje* ose si *quhej* dita e *tretë*, dita e vajtimit ose dita e *Kujës* në *Dukagjin* të *Kosovës*, është ditë në të cilën vajtohet por edhe kujtohet i vdekuri edhe të bëmat e jeta e tij, pra vajtimi ishte formë e të kënduarit në të cilën në formë të këngës ose duke folur përkujtoheshin në imtësi ndodhitë, dhe gjërat më të prekshme nga jeta e të vdekurit, për këtë u quajt *KUJA* si shkurtesë e fjalës *KUJTIM*.

2.

Shembull;*Enem* poshtë e nalt;*Ata ken këtu e shkuan*

Nga kjo, *ken*=nga *kanë* -ka +en=*kaen*, pra *ka en*, *ka enje*=*ken*, po ashtu *Ka+an*=*kaan*=*kan*, dhe *kaon*=*ka+on*=*kon*, ose *ko+on*=*kon*, që do të thotë *kanë vend*, *kanë burim*, *prejardhje* dhe *në fund pronë*.

Prej kësaj del se *EN* është vendi ose hapësira ku ndodh lëvizja, ashtu sikundër *An* është vend ku shtrihet dhe rritet embrioni në barkun e nënës, ose një popull që gjallon (*gja+all*-e ngritën në këmbë ose e lënë në një lartësi ashtu si fjala *AL*, kurse *ON*, është vendi ashtu sikur *UN*, *ON*, *IN*, *EN* për të cilën kemi folur më sipër). *Un* është vendi ku njeriu tregon për vetën e tij, kështu kjo përshkruan afërsisht një formë *U*, sikur *enë* në të cilën ruhen të gjitha qelizat, të përbrendshmet tona, frymëmarrja, mendja, shpirti ynë. Po ashtu *ON* mund të jetë gjithçka/gjësende të vendosura në tokë, më shtrirje të caktuar territoriale. Kjo vlen edhe për krijesat e gjalla të cilat jetojnë dhe kanë krijuar afërsi, apo janë nga një *AN*. Po ashtu vlen edhe për gjësendet në përgjithësi. Pra është *NO/NU* ose *KA NU* vendbanimin e tyre. Derisa *Un*/e është për vetën tonë, për *YN*, është grup i veçantë njerëzish që janë nga një *AN* sepse kanë lidhje; gjaku, gjuhësore, kulturore ose fetare, ose janë nga territori i caktuar, i krijuar në *O*, pra janë të një *ON-i*/*AN-i*.

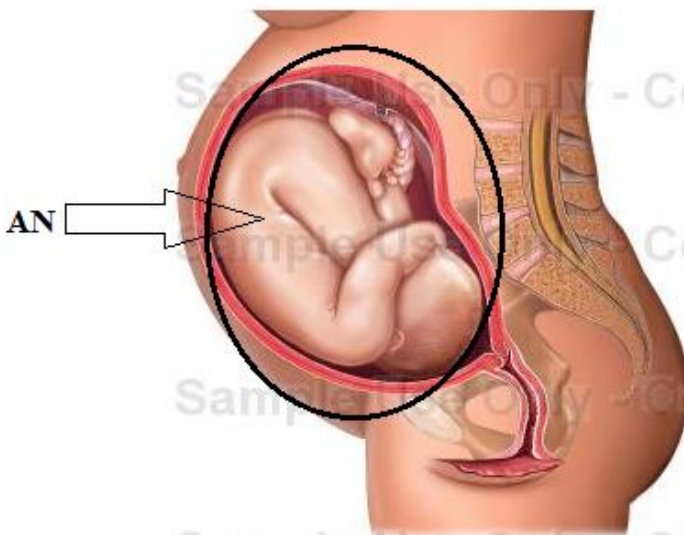

Fig. barku i grus/gruas (GRU=Gja+ru=gru+mull)

3.**Tingulli M**

Kështu *EN*/lidhet më *NE*, dhe *ON*/lidhet më renditjen e kundërt më *NO* ose *NU*(vendos). Mandej edhe folja *NGUL*/*NGULIMI*, lidhet më *NU* (vendos) dhe *G*-një *Gja* ose trup, objekt, gjësind në formën *G*, kurse *UL* është më futë ashtu si ujë që e *Ulë* tokën ose që ulet nën sipërfaqen e tokës duke u futur brenda /mrena dhe kështu duke krijuar fjalën apo foljen *NGUL*. Nga fjala *NGULMIM* kuptojmë se prapashtesa *IM* do të thotë i jepet pra anës tjetër në këtë rast tokës/anës kur e ngulim, ose vendit kur një grup njerëzish *nxajn*/*nxajn*/zënë vend.

*Prapashtesa IM ka kuptimin e njëjtë më fjalën AM=AMA, dhe të gjitha fjalët tjera në bazë kanë të njëjtin kuptim, shiko tabelën. Por, edhe shoqërimi tjetër AN=NA, ANA, NANA kanë afërsisht të njëjtin kuptim, si edhe shoqërimin të tingullit N më zanore tjera na japin fjalë më të njëjtin kuptim, më disa veçori që përshkruan zanorja siç janë; AN-mitra ku krijohet embrioni i fëmijës, prej nga ka lind emri NAN, që do të thotë N'AN=Nane. Prej nga AN më vonë ka marrë kuptimin fizik ana ime dhe e jote, pra ti je i një barku-Nane tjetër unë i Nane tjetër. Kështu Ane është përdorur të përshkruhet vendndodhja edhe vendlindja e popujve, nga N'an=Nanë, si N'anën e time edhe N'anën tënde, ose N'anën e Kazakëve=Kazakistan, pra në fillim është formuar në kuptimin nga ANA, ose N'anën, e një populli, pra Nga NANA e atij populli, duke e larguar tingullin N dhe duke formuar, anën e një populli, sepse të gjithë kanë lindur nga NANA ose janë të një NANE. Kështu **An=En**, shpjegon emrin pse përdorim fjalën Enët e gjakut, enët e kuzhinës - sahani (sa +hane quhet ena ku ushqehem, e formuar si pyetje, Sa hane?, si masë në të cilën matet sa hamë) që hamë në të. Kështu En është sikur An, por **En/ë** tash ka përmasa më të vogla, dhe ka më shumë në numër siç janë enët e gjakut ku ecë gjaku, si dhe ena/sahani në të cilin e lëmë ushqimin.*

*Prej nga, Sahan duhet të quhet **ena më** të cilën ushqehemi, ndërsa Ena duhet të quhet sahani më përmasa të mëdha ku e ruajmë ushqimin. Pra, Ena është vendi ku rri/vendoset ushqimi, por edhe lëvizë e qëndron gjaku, por ka kuptimin në bazë të njëjtë më AM ku rri fëmija. Nuk është befasuese pse AMA quhet MAMA, por edhe EMA, MEMA etj. Nga kjo shpjegojmë shumë emra dhe mbiemrin MEMA/MEMAJ etj. Fjalët Un, In, Yn, On, AN kanë të njëjtin kuptim në bazë. Ato shpjegojnë ruajtjen ose vendndodhjen e gjësëndit, se prej nga ka dalë ose ruhet.*

4.

Shembull; Im tregon gjësëndin që e ka vendin në **I**, pra e mban **I**, në kuptimin **I e Ma**, ose qëndron (**M**) në **I** në lartësinë që është në këmbë, ose i përket mashkullit pra **I-së**.

MU brenda trupit,

MI përmbi I,

MA që e përmban I,

ME bashkim krah për krah më I,

MY si mbulim edhe gëlltitje e I-së.

IM më vonë mori kuptimin e përemrit që tregon pronën ose vendndodhjen, se cilës anë i takon ose qëndron gjësëndi. Nga kjo, duke shprehur veçoritë, se kujt i takon ai, kështu u zhvillua edhe u ruajt si IM. Pasi ON tregon vendin e ndodhjes të lidhur më shumë për hapësirën gjeografike, jo më vendin e lindjes prej Nanë si AN, por si vend gjeografik ose i shtrirjes në tokë – ON.

*Kështu An (emërim biologjik prej nga lindën, grup popujsh, bimësh, gjësëndesh) edhe ON (emërim i parafytyruar si vend i lindjes dhe i shtimit në pikëpamje gjeografike, që lidhet më tokën O, ku shtohet një popull që përfshihet në ON, grup njerëzish, shtazësh ose gjësënde), duke kaluar O në A, duke fituar NANA=NONA. Kjo vlen për **Un** dhe **Yn** prej nga lindën përemrat vetor.*

AM()/MA())	EM()/ME())	OM()/MO())	IM()/MI())	UM()/MU())	YM()/MY())
AN()/NA()	EN()/NE()	ON()/NO()	IN()/NI()	UN()/NU()	YN()/NY()

Të gjitha fjalët që janë shënuar në tabelë, shpesh i gjejmë edhe si prapashtesa dhe parashtesa, ato kanë afërsisht të njëjtin kuptim të lidhura me kuptimin në rastin e AM/MA, pra nga kuptimi i fjalës AM (Ama pak bukë), si dhe kuptimi i fjalës MA (pra më mba, mbajt), çdo shoqërimi zanores më M dhe M janë përshkrimi që flasin për të njëjtën dukuri, por ajo përshkruhet në nivele të ndryshme, dhe pika krahasuese të ndryshme.

Fjala AMA ka kuptimin A MA, pra Ajo/Ai që e Man/Mban, që MA, kështu AMA është ajo që mban fëmijën në bark, mandej e mban duke e rritur atë. Pasi të gjithë ishim fëmijë, kjo nënkupton se e MA krejt njerëzimin. Kemi ketë shoqim që na japin kuptime, të ndryshme sadoqe janë të aferta;

A MA=AM Asht. AM =na përshkruan Dhanjen vec nga njera ane, pra nuk kemi Dhanje që përshkruan shkembimin nag të dy anet. Kështu AM, është më kuptim tee njejte më fjalën MA, por kemi përshkrimin e kahjes se dhanjes/jepje ose levizjes se mbajtjes/Majtjes se masës/gjesendit në kahje të caktuar. Kurse AM A sikur na jep peshkrimin dhe vertetim se cka është fjala AM, por bashkimit AMA, na jep përshkrimin më të thellëkuptimore të fjalës AM.

A MA= A=Asht MA, pra, Asht ajo që Man, s'do menduar/menue shumë AMA na jep kuptimin më të thellë të majtejs dhe jepjes së asaj majtje. Emrin tjetër MAJKA, që e emrojn/emnun sllavët e jugut NANEN, në të vërtetë është fjalë shqipe e formës MAJT+KA=MAJKA, e cila i përshkruan disa vecori kryesore të gruas dhe të qenit Nanë, detyra e tv cilës është më MAJT fëmijën në bark, por edhe ma shumë, ta rris atë, edhe ta maj/mbaj shtëpin/shpin. Prej nga, emri Majka në gjuhën tonë duket plotësisht i kuptueshëm.

Duhet të ditur, se A nuk është fjalë plotësisht e njëjtë për nga kuptimi më lidhëzen(që është fjalë) ASHT, por mbetet vetëm si përafrime. Për këtë AMA, ose shumësi MAMA janë në gjuhën shqipe, MA/MAN, kështu MAM është shumësi i MA, sepse përsëritet dy herë, më këtë përsëritje është siguruar shumësi në një periudhë shumë të lashtë të zhvillimit të gjuhës shqipe. Kështu MAM, do të thotë MA+MA, pra ajo që MAN, brez mas/pas brezi, e ka të njëjtën detyrë, detyrën më MAJTË. Nga kjo është përgjithësuar parimi i krijimit të këtyre emrave që janë ndër më të lashtit të gjuhës shqipe, ndoshta në fillimet e lindjes së kësaj gjuhe, që është MA, në kuptimin e Majtjes. Prej fjalës MA, u krijuan fjalët; MAR, MARA/e, MIRA/e, MARIA/e MURA/e/, MORA,MYRA, MIRA, në vend të mbaresës në trajtën e shquar, A, mund të shënohet cilado zanore si shembull MARE, MORE, MARU, MARI, MARO etj., nuk e humbë kuptimin në bazën që e ka MA+RA,MA+RO, MA+RI, MA+RU etj. Për pjesët dhe kuptimin e tyre RA, RO, RI ,... kemi folur gjerësisht më sipër, për pjesën MA, mjaft e kuptueshme në gjuhën shqipe dhe të përdorur gjerësisht sot, në dialektin verior, si pjesa më lashtë e gjuhës sonë. Kështu Ma, do të thotë më majtë/mbajtje, ndërsa MA+Ra do të thotë më majt/mbajt RA, pra më Majt Zotin, por edhe më majt/mbajtë gjithçka bije nga qielli, që i ndihmon tokës më qitë gjëra të reja, që ri/rritë frutat që dalin nga toka, të përmbledhur më emrin Be, Re, qet. Kështu Mara, MAri, duhet të jen emra shqiptarë të përhapur edhe të përdorur qysh 6000-deri 9000 vite para Krishtit. më rrënjën MA, në gjuhën shqipe kemi më qindra toponime, fjalë, dhe të fjalë formuara nga kjo rrënje.

Shembull: *Martanesh (Mara e tanëve është / asht / ash / esh), Dasmë, Matanë (Ma t 'anës=Ma tej/tutje/përtej ane=Ma anej të anës, njëjtë siç formohet Ma+gog), Mali, Maro, Roma, etj, por edhe të gjitha shoqërimet e zanoreve më tingullin M, pra, MA, MO, MI, Mu, My, më ka kuptimin më majtë pra MA. Mandej edhe vetë bashkëtingëllorja M është ndërtuar edhe si shenjë/simbol, që ka kuptimin më majtë/mbajtë gjësende mi/mbi tokë. Shoqërimi më zanore na jep veçoritë e majtjes/mbajtjes, siç janë; Ma, është e papërcaktuar mbajtja, por më shumë ka të bëjë më majtë/mbajtë në duar ose ajo që del nga toka e jepet nga qielli, ose del nga menja/mendja. Mi do të thotë më mbajt/maje trupin drejtkëndor si në formën I, pra gjësendin ta vendosim mi/mbi tokë, mi sipërfaqen e gjësendit tjetër. Me-nënkupton ajo çka MA/het më neve, ose është bashkë më ne, në kuptimin erdhi më ne. Mo jep kuptimin të mahet në tokë, por edhe si Mohim. MU ajo që mbahet/mahet duke buruar nga thellësitë e panjohura, ose mahet/mbahet në brendësinë ose në U, në një kanal ose brenda trupit tjetër si fuqi rrjedhëse, pra nga ka lindur fjala MUjë. MY, jepet majtje/mbajtje nën U, nën sipërfaqen, e cila nuk del nga aty, as nuk shkapet prej atij vendi siç është krijuar fjala Myt ose fyt.*

Thjesht tingulli M është krijuar për të treguar Mbajtjen/Majtjen e energjisë, fuqisë, begatisë, rinisë, pleqërisë, e çka do qoftë ajo. në shqiptimin e tingullit (që është fjalë në gjuhën shqipe) gjuha rrin e pshetun për felqin/nofull dhe buzet puthiten duke treguar cilesin edhe kuptimin e fjales-tingullit M, që është MAJTJA/mbajtja.

6.

Të shtjellojmë pak më shumë kuptimin që përmban gjuha e jonë.

*Tingulli H është më veti të zanoreve, kjo hetohet nga shqiptimi, ku gjuha dhe pjesa e brendshme nuk preken, në të vërtetë H e fuqizon dhe e bën më zëshme kuptimin e pjesës në vazhdim H(...), ku kemi HARE=ARE, HIQ=IQ, HUQ=UQ,...etj. Në fillim të fjalës përshkruan ngritje të përnjëhershëm të sipërfaqes së trupit/gjësendit, pra ngritje në kënd të gjerë, kurse në fund na jep këndin e ngushtë të rënies, se ngadaltë, shiko vizatimin. Një vërtetim më i mirë dhe i thjeshtë është, nga fjalët; **Han, Hin, Hun, Hen, Hyn, Hon.** Kuptojmë se; **an, in, un, en, yn,** on janë po ashtu fjalë më kuptim. Shembull In që kuptohet nga **HIn/Hyn**, në këtë kemi se In, jep kuptimin e hymjes/hyrjes së gjësendit në të, dhe që rrinë e ka zënë /nxan e ven/vend aty. Nga kjo gjendet IN në anglishte, si parafjalë dhe ndajfolje, e bartë të njëjtin kuptim. Kështu In është afërsisht si An prej nga janë formuar duke ia shtuar tingullin H ose HA për HA+AN=han dhe HI+In=hin.*

Përshkrimi më anën e vizatimit, kur H(zanore) gjendet në fillim të fjalës, dhe kur gjendet në fund të fjalës.



Shembull: Emri **Ledinë** sikur na përshkruan tërë /tan pjesën që është një rrafsh ose fushë pranë fshati, bjeshkës, kodrës së madhe ose pranë një fushë tjetër më të madhe, e thënë më emrin LE, ndërsa IN na jep sikur krejt kjo pjesa LE lëviz e tera dhe zënë vend aty ku gjendet. Kurse për tingullin D do të flasim më vonë. Kjo vlen edhe për pjesën ON, që lidhet më tokën O, ndërsa N si tingull në shumicën e rasteve tregon nguljen në tokë, lidhjen më të fortë duke e futur pjesën e gjësëndit në gjësëndin tjetër. Gjatë shqiptimit të tingullit M puthiten dy buzët më lëvizjen e atij lloji, sikur tregon se dy gjësende marrin pjesë, dhe ashtu si buzët njëri pushon mbi tjetrin, duke mos u ngulur, duke mos u shkrirë në tanësinë. Gjatë shqiptimit të tingullit N, maja e gjuhës e godet fuqishëm pjesën e përparme të qiellzës /nofullës së epërme, duke treguar se kemi të bëjmë më gjësëndin që ngulet në pjesën tjetër.

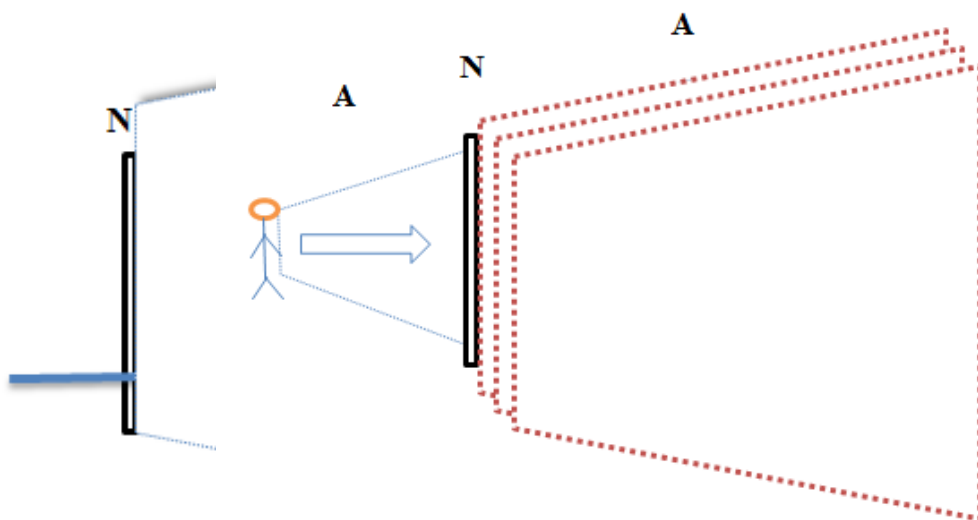

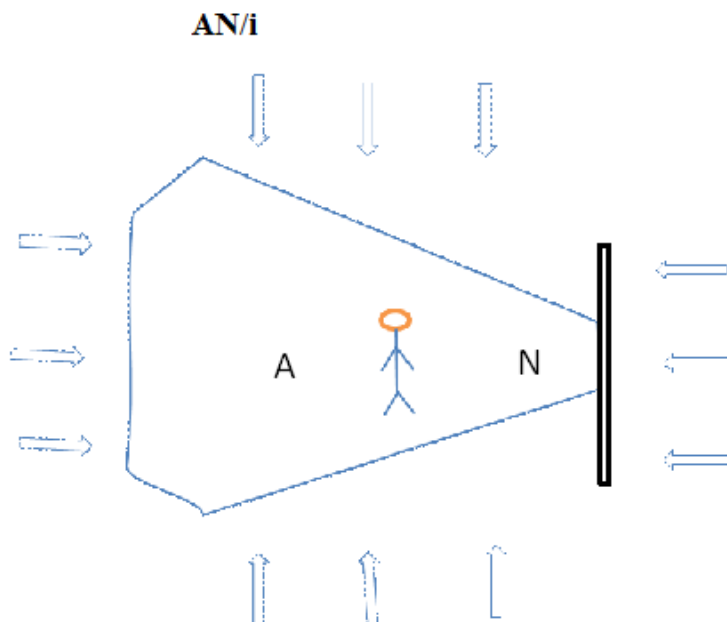

(Shënim: Emri *MARIA*, pra, edhe emri i të shenjtës *MARI*, thellësisht i kuptueshëm dhe i dalë nga gjuha shqipe, ky emër nuk ka asgjë të përbashkët me gjuhët semitike, të cilat e morën këtë emër, qysh në kohët, kur popujt shqipfolës sundonin Azinë e vogël dhe Lindjen e Mesme).

7.

Tingulli G

(Shpjegimi i fjalëve; *Gru*, *Pellazge*, *Grap*, *Grop*, *Grip*, *Grep*, *gryp*, *grup*)

a).

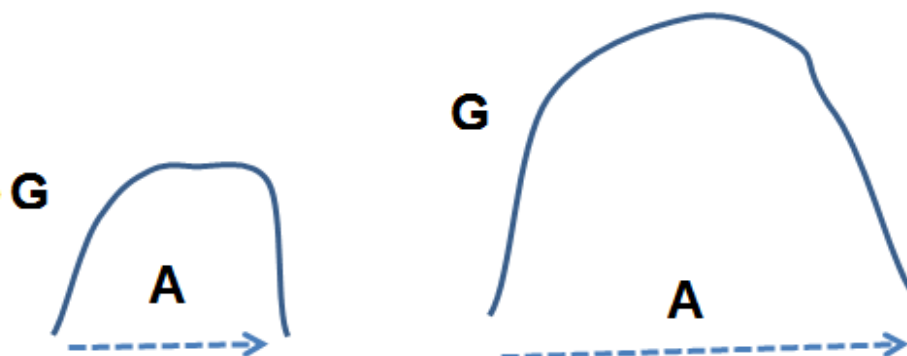

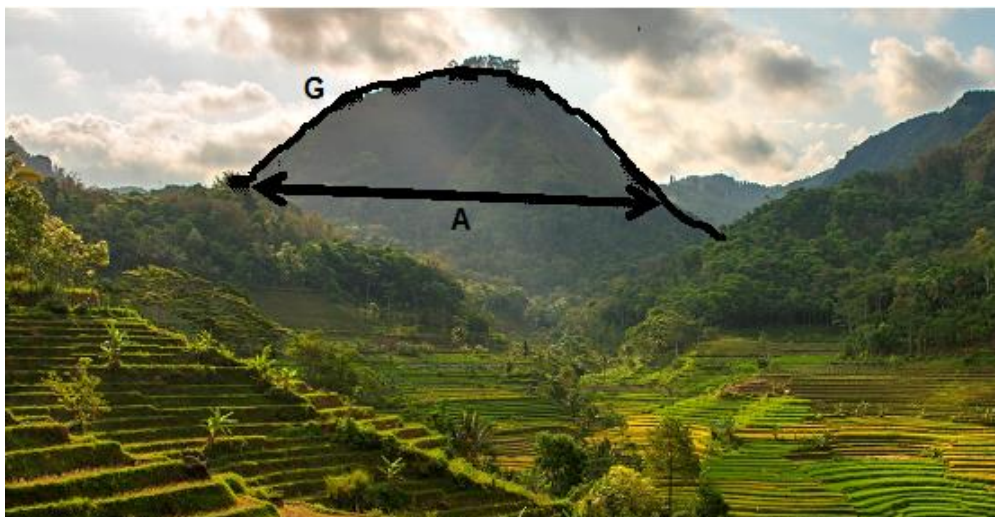

Fig 12. a) Shpjegimi simbolik i G kur bashkëngjitet me tingullin A, b) Pamja e njëmendtë në natyrë që përshkruhet me fjalën GA

T'i rendisim bashkëtingëlloren G me të gjitha zanoret G, GA, Ge, GU, Gi, GY. Pasi e dimë që shumësi i tingullit G është GJ, atëherë vlejné edhe kombinimet me Gje, Gja, Gju, Gjy etj.

Derisa flasim për tingullin G dhe simbolin G, le të nxjerrim domethënien e fjalës *Pellazge*. Të nisemi nga fjala Ga, Ge, Gu, Gi, Gy, të cilat e përshkruajnë trupin me përmasa të caktuara. Këto forma të caktuara ua dhanë zanoret që e shoqërojnë bashkë tingullin G, që në të vërtetë paraqet një trup me përmasa të caktuara mi tokë, ndërsa shumësi i tingullit G është GJ, që e zmadhon ose e bën të shumtë, ose me të madhe në përmasa këtë trup të ngjitur ose të lënë mbi tokë, ashtu sikur një *gungë*. Kështu me sipër kemi shpjeguar domethënien *Gi*, dhe natyrisht në veri në të folmen *Gegë* mëngjesit i thuhet –mëngjes/z (e merr mbaresën S për të shprehur se mëngjeset janë të shumta dhe ndodhin për çdo ditë në formë të panumërueshme), pra që vije pas Agimit. Ku dalja e diellit mbi horizonte, çkapja (shkapja) nga toka, e kapërcen periudhën e të qenit Agim, kështu vije momenti tjetër i ngritjes së diellit, si *MEN(GE)s*. Kështu nga kjo nga *GI* që është *I n(gu)lur* në tokë ose pjesë e tokës, që e prekë tokën në sipërfaqe duke u dukur si pjesë e ngjitur dhe një tërësi me tokën. Mandej shkëputja nga toka, në një lartësi të caktuar kemi përshkrimin që vije me GE-Menges. Nëse një trup është thellësisht i lidhur me tokën, duke qenë një pjesë e madhe e saj me tokën ose një trup me masiv, përdoret shpesh si GU, pra *ngulun(r)*. Kur përdoret Ga shpesh tentohet të përshkruhet gjatësia ose përmasat e trupit. Varësisht nga gjatësia (*g*atësia) e theksit në A (megjithëse A shprehë edhe një hapësirë shpesh tri përmasash që

zgjerohet, pra një hapje e zgjerim më përmasa të papërcaktuara, kjo shprehet më fjalët; mAdhe, mAsh, mAle, mAt, etj.), siç shprehet më fjalën Gat, ose zgafella=z+ga+fella (fellë - thellë), pra kemi një **ga**, një trup më **gatesi** të caktuar, e ai trup e ka formën e zbrazëtisë, brenda tokës, por ai trup është fellë/thellë. Kjo fjalë shërben edhe si vërtetim, se fjalën fellë mund ta përdorim njëjtë si thellë, thellësia duhet të kuptohet si diçka që përfundon më një thepë, ndërsa fellë është një thellësi e papërcaktuar për nga forma e hapësirës që është në thellësi. Natyrisht në pjesën veriore dhe në nëndialektin më të madh në shtrirje dhe në numër njerëzish atë të verilindjes, përdorët fjala *Fellë* për thellësi.

Në tabelën e mëposhtme të shikojmë fjalët që dalin nga një kombinim i zanoreve më bashkëtingëlloret që mund të shprehin në bazë një kuptim të njëjtë ose të përafërt. Në tabelë janë dhënë disa kombinime, ndërsa tjerat duhet të mendohen, fjalë që mund të formohen në një numër të madh, nga kombinimet siç janë; Zga+fella, Zga=ZAGA=ZEGA=ZIGA=ZUGA; ZGAR=ZAGAR=ZAGORA etj.

Z(g)	Zga (ZHGA)	Zaga	Ziga (Zhig)	Zoga	Zuga
ZGR	Zgar (Zghar)	Zagora	Zigara (Zhigara)	Zogora (Zhogora)	Zugura
	(Zgora)	Zag (Zhag)			
	Zgura *				
	Zgira				
	Zgora				
	Zgera				

Kështu nga G-GA\gat\zga+felle\pellazge\

Shënimi 3. Emri PELLAZGE

Kur flasim për tingujt e renditur si ZGAFELLË, kuptojmë ZGATET FELLË, pra *zgatet* në *fellësi* por brenda kësaj *zgatje* në *fellësi* kemi një tingull Z që kjo *zgatje* mund të mos jetë drejtvizore por në formë të shenjës që tregon tingullin Z, ndërsa kjo hapësirë mund të jetë e zbrazët në *fellësi* në formën e hapësirës që duket si trupi kur është mbi dhe, por tash dukje e zbrazëtisë. Shembull, mbi sipërfaqen e tokës një masë trupore si G, ashtu njëjtë kur formohet pamje më fjalën Grry, Grre, Grri, -th, pra që ka diçka në thellësi një G, një Gja që **rrehet, rryhet, (G) rritet**, që jep dukurinë e rritjes përbrenda, veç tash si një hapësirë e **zbrazët**.

Kështu *Azg*, jep kuptimin që është *ZG*, pra *A+ ZG*, sikur fjala A ZGAFELLË, ku ZG është një G që ka formën e zgjatjeve plot zigzage, në formën e tingullit Z, por që formon një trup G që brenda tokës duket si G, por që është hapësirë e zbrazët, pasi vetë fjala Zbrazet – Shpraset/Zhpraset, fillon më tingullin njëjës Z ose shumës Zh.

Kështu *ZG* jep kuptimin e lëvizjes së *G-së*, gjësendit G si trup, qoftë trupin e formuar si hapësirë e zbrazët, nga shkurtesa *ZGAtet*. Kështu emri Pellazge, përbëhet tash nga dy forma kryesore të fjalëve PELLA+AZGE. PELLA jep kuptimin e hapësirës së shtrirë duke hekur tingullin PELLA=PLLA, që përbëjnë fusha ose hapësira të lëna që kanë shtrirje rreth një pike më të lartë sikur emri Pylos që do të thotë *Maje e lanun*, kjo lo e ka kuptimin e lënë, një *Pi* pra majë mali në lartësi, si PELA, por tash më shtrirje më të madhe dhe më të shumëllojta. PELLA, përbrenda tokës si hapësira të zbrazëta që formojnë xhunga hapësirash si trupa, në formën e G, prej nga këta janë përndarë brenda tokës si AZG, kështu PELLA+AZGE janë pjesë, fushëza – gushëza të lëna përbrenda tokës si ZG, pra hapësira që zbresin, ngritën më rrëgalla, në formë vijash duke ndërtuar hapësira në formën G që renditen brenda SH+PELLËS, kështu PELLAZGE krijon pamjen e hapësirës përbrenda tokës. Në dialektin më të madh dhe më të lashtë të shqiptarëve kemi fjalën ZGUR, që formohet nga fjalët ZGU+UR që jep kuptimin hapësirë boshe përbrenda sepse vetë fjala UR jep rrjedhën dhe të qenit e materies përbrenda trupit G, por më zgjatimin zigzag, si Z, prej nga del ZGUR, natyrisht kjo fjalë përsëri jep kuptimin e jashtëm si ZGUR=ZE GUR, por në të vërtetë kjo fjalë nuk jep kuptimin e zbrazëtisë, por duhet të jetë ZG+GUR, pra Zgafellë përbrenda Gurit. Shpesh tingujt në gjuhën shqipe kur përsëriten gjatë ndërtimit të fjalës nga dy apo më shumë fjalë, kur takohen dy tinguj të njëjtë, qofshin zanore ose bashkëtingëllore, ato shkrihen në një, duke u bërë të theksueshme.

Kjo ishte krijimi i fjalës Pellazge, vërtet nuk do të thotë banorë të Shpellës -Sh+pella, por do të thotë hapësira të zbrazëta dhe të shtrira përbrenda tokës. Kurse Pella(azgë) vërtet paraqet një Pellë/Fellë/thellë që përfundon si majë PI në brendësi, kurse SH+PELLA lindi më vonë duke përmbledhur SHUMË+PELLA=Shpella, ose tingulli SH përshkruan në këtë rast rrjedhjen në thellësi pikë për pikë në PELLA, në fushën e menduar që rrjedh si hapësirë përbrenda tokës. Pellazg duhet të ketë qenë emri më i lashtë i shpellës, që ka përshkruar në hollësi këtë pamje. Shkurt, Pellazg do të thotë, Pella-rrafshi i kufizuar dhe i shtrirë përbrenda tokës më hapësirën rreth saj në formën AZG.

Azgan, Azgen, Azga, Azgin, në gjuhën shqipe në Kosovë do të thotë njeri shtatmadh i krijuar mbi fjalën Azgat (A zga an=A Z GA An pra asht gat sikur tingull Z, që na jep jo vetëm zgatje/zgjatje të shteti por

edhe zhdërvjelltësinë e tij, ndërsa An është ana e tij pra e Azga), pra i **zgatun** nga shtati edhe i fuqishëm, masanej/mandej është zgjeruar kuptimi për një njeri të guximshëm. Për emrat; Azgan, Azgin, A zgat=që theksohet si Azgat, përcillen të gjitha kuptimet që them për zgatje dhe zgafellë të shtjelluara më sipër, vetëm se këtu nuk kemi të bëjmë më zgatje/zgjatje të shpellës, por, tash më zgatje/zgjatje të shtatit të njeriut dhe fuqive fizike të tij.

Zgafell=zgatet+fell, ose zgatet në fellësi. Zgafell, Zguraje, Zgalem, Zgy, Zge etj. janë më të njëjtin kuptim të hapësires boshe, ose gjës G, brenda tokës ose brenda trupit. Kështu G shprehë jo vetëm pretencën e trupit, por edhe hapësirën boshe brenda trupit, pra një gjë, që dallohet nga rrethina më formën dhe përmasat, siç është **Zguraje**. Tingulli dhe shenja e tij Z, shpreh formën zigzage ose të përdredhur të *zgurajës*, ose zgafellës, pra nuk kemi rritje të gjatësisë krejt në mënyrë drejtvizore. Kështu **Zga**, mund të jetë quajtur një hapësirë boshe brenda tokës, siç është zgafella, kështu Pella+Zga(fella).

Shënimi;

Zbraze (brazda)

Zbras	Bra-s	ra
Zbros	Bro-s	ro
Zbris	Bri-s	ri
Zbrus	Bru-s	ru
Zbrys	Bry-s	ry
zbres	Bre-s	re
Zgra	gra	ra
Zgro	gro	ro
Zgri	gri	ri
Zgru	gru	ru
Zgry	gry	ry

8.

Zgidh/Zgedh/Zgadh/Zgudh/Zgydh/Zgaver/ZGA= zga (ver)=zga(fellë)

Zgavër (ZGAVAR= pra, një zga e varun ashtu sikur ZGAFELLA=zga fellë, po kështu është ndërtuar PELLAZGE=PELLA+ AZGA ose PELLA+ZGA pra A ZGA është hapësirë e zbrazët brenda trupit e varur në formë zigzage për shkak të Z dhe në formë të G për shkak të G, kështu ZGA e jepe një ZG pra një G të bartur në formë zigzage dhe më një gjatësi varësisht nga theksi i A, që në këtë rast shpreh gjatësi ose hapësirë tri përmasa) që del nga dy fjalë ZGA dhe VAR e shënuar më tingullin V(E)R,

që nënkupton një hapësirë e cila mungon, e zbrazët brenda në tokë ose në trupi e varur nga lart poshtë në pozitën vertikale kështu si në fig 13.



Fig. 13 Gropa

Në shtjellimin e qartësimin e fjalës *Gropë* (*G-rope, rupë*), është mjaft e rëndësishme në krijimin e gjuhës shqipe dhe përdorimin e saj, më mijëra vite më përpara në kohë. Derisa e tëhollojmë fjalën *Bagla*, kemi përbërjen e saj BA-pra, e bame e krijuar nga dy faktorë, nga dy pjesëmarrës, për këtë përdoret B. Ndërsa pjesa e dytë është GL-a/e që do të thotë $G+L=gjë/a$ e lanë, gjë më një shtrirje të caktuar në tokë, e cila ka lartësi ose gjatësi. Kështu *BAGLA* do të thotë G paraqet një **gungë**, pra **gja/ë** (GA, GE, GU, Gi, GY) e cila është ngritë (N-tregon nguljen në tokë ose qëndrimin në tokë të gjësëndit G, ndërsa lartësia e tij, ose lëvizja e tij duke u lartësuar/ngritur në pozitën vertikale në formë të *Hunit*, ose shtyllës pra në formë të I-së, e shkruar më emrin *RI*, prej nga kemi fjalën *NAGRIT*, ku *T* paraqet pjesën e veçuar të pavarur e formuar si gjësënd i lidhur për vetveten në formë të *Tranit/trarit*) mbi sipërfaqen e tokës, ndërsa *La, Le, Lu, Li* etj., paraqet lënien (lërjen, larjen, lllamjen, lënien) e saj. Kështu *Bagla* është e **bame si gja(ga)** - G dhe e hedhur në tokë e **lane** si L. Kemi edhe emrat lana për një trup të prerë qarri, ose lëna për frytet e lisave që janë në formë **PIcagate** ose në formë të thanave. Derisa ka përdorim të gjerë, fjalët që fillojnë ose kanë në përbërje **GL** të shoqëruar më një zanore që shpreh shtrirjen e ndryshme, në hapësirë ose në kohë, si dhe në përmasa të caktuara. Ngjashëm kemi GR. Për tingullin R dhe shenjën e këtij tingulli

kemi folur më sipër, si dhe kemi sqaruar çka përshkruan kur ky tingull shoqërohet më zanore si RO, RI, RA, RU, RY etj. Shoqërimi më **GR** i jep kuptimin **G** (pra një gja/ë, gjësend **G** që shumësin e ka GJ, e cila kjo Gja/ë) kur bashkohet më **RO, RI, RA, RU, RY**, kemi GRA, GRO, GRI, GRU, GRY.

Të gjitha këto fjalë përafërsisht kanë kuptim në gjuhën shqipe dhe dalin nga brumi i saj. Të nisemi nga fjalët e marra për shtjellim dhe qartësim; Gropë, Grup, Grep, Grip, Grap (..), Gryp. Gropa është hapësirë e zbrazët brenda trupit më përmasa të caktuara, kjo hapësirë mund të jetë brenda çdo trupi fizik. Gropa e hapur nën sipërfaqen e tokës e krijuar nga hapësira e zbrazët si bark në brendësi. Gropa e ka edhe grykën ose pjesën e saj të hapur, kur trupi më përmasa të caktuara më të vogla se gryka e gropës mund të hyjë, kështu trupi i rënë brenda **gropës** është në kurth, në trap, nuk mund të dalë nga ajo. Nga kjo dukuri quhet; se ky trup ka ra në Gropë. Rënia e shumë trupave në këtë grope shkaktton **grupimin** (grumbullimin) e këtyre trupave në grope, dhe ky grumbull formon **Grupin** e trupave të ramë/rënë në **gropë**. Kështu fjala **Gropë**, dhe vetitë e saj që i përshkruan, e kanë lindë fjalën më të njëjtën domethënie por më një përshkrim në nivel tjetër. Grup që ka vetitë e njëjta të Gropës por që shërben të Grumbullohen-**Grupohen** trupat në **Gropë**. Kështu nga **Gropë** ka dalë fjala që përshkruan të njëjtat veti fizike Grupi, sepse Grupin e trupit mund ta formojë vetëm gropa. Kështu kemi një shpjegim nëpërmes fjalëformimit, që shpreh mençuri e inteligjencë të lartë nga ajo shoqëri që ka krijuar këto fjalë. Gropa dhe Grupi kanë të njëjtën formë gjeometrike, aty duhet të jetë një gropë, qoftë hapësirë e lakuar, qoftë e një grope potenciale në fizikën teorike, që të kemi një grupim trupash. Grupi i trupave mbledhë e grupon trupat në një hapësirë në formë grope, vetëm atëherë kur ata trupa kanë energji të njëjtë. Kështu Gropa është një pikë më një energji dhe të gjithë trupat që futen në të për të formuar Grupin, duhet të ketë nivelin e energjisë njëri më tjetrin që do të jetë e barabartë më energjinë e gropës. Kështu fjalët Gropa dhe grupi formohen në gropë, na japin një pamje shumë të largët për njohuritë e formuesve të gjuhës shqipe. Nga kjo, në fjalinë e fundit shohim tri fjalë; gropë, **grup**, (gru –pra i mbledhur si G i gritur më lartësi si R).

Pra kemi dy kombinime të bashkëtingëllorëve GR më zanoret, siç janë Gro, Gru, prej nga fillojmë të formojmë edhe parafytyrimin për formimin e fjalës së shenjtë *Gru* (*Grua*), pra *Gru* veç na paraqitet më vetitë që ajo i ka e cila dallohet nga emri *Burrë*, e kjo *Gru* është si diçka/gjësend që përshkruan formën **gropë**, në formë **grupi**, dhe si diçka në formë **grumbulli/ grumulli**. Mandej nga emrat; **Grope**, **Grup**, kemi **Grep**, ku grumbullimi i trupave më të vegjël në gropë, shpesh parafytyrohet si grup

i cili pasi ata bijën në këtë gropë, është paramenduar si grep. Kështu gropa mund të shërbejë edhe si një grep, i cili i grumbullon viktimat ose trupat që kanë ra në gropë duke formuar grupin, që mund të jenë edhe viktima të nxana në luftë të cilat kanë ra në prita, pra kanë ra në grep, e cila ishte si gropë, për të formuar grup të rënë në grep (si gropë) dhe të grumbulluar, si të rënë në robëri. Kështu nga fjala **Gropë** është formuar fjala **Grup**, mandej **Grep**, **gropi paska pasur në fillim formën e gropës**, që të parët tanë e kanë ndërtuar për të nxënë gjënë (kafshët) e egra. Njerëzit këtë ndjenjë të grepit, dhe këtë ndjenjë të gropës e cila shpesh nuk është e dëshiruar dhe ndjenjat që lindin kur njeriu bije në gropë janë të trishtueshme. Grep është quajtur edhe gropa e cila është përdorur si kurth për njeriun gjatë luftërave ose gjatë gjuajtjes së shtazëve të egra. Mandej kjo fjalë grep është përdorur edhe për mjetet tjera që janë shfrytëzuar të nxajnë (zënë, zane, xajn, xanë, nxënë) gjahun, siç është shembull peshqit në det, ose edhe gjuetinë në tokë.

Nga vorri (varri) është si një gropë, mandej burgu krahasohet si një gropë, ndërsa procesi i ramjes/rënies në gropë shpesh kuptohet, shpjegohet si një grep, ajo që ka shkaktuar rënien në gropë. Vorri ka lidhshmëri më emrin **VO=Vene në O, Vu në O**, pra, trup në formën e përafërt më O. Vorri është i vënë/vum në hapësirën që ka formën e O-së dhe e cila kufizohet në të gjitha anët më **ORR**, pra më muret e dheut. Prej nga, **VU+O (ne O)+ORR** (rrethuar më hapësirën ku merr fund O, ashtu si rrethoja ose gardhi i **O+BO+ ORR**-hapësirë rrethuese e O-së). Kështu në figurë kemi sqarimin për lidhshmërinë kuptimore të fjalëve **OBORR** (**o+bo+orr-i**) më **VORR/ varre**.

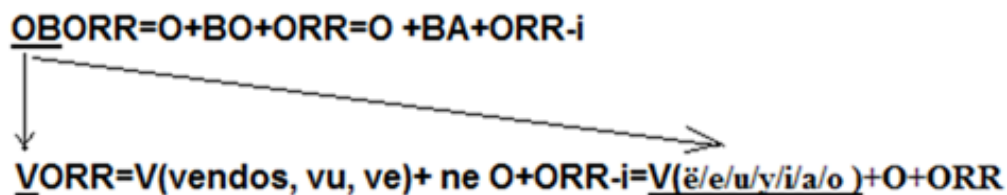

Nga kjo kemi shpesh përshkrimin e gjendjes shëndetësore kur ajo është e keqe, kështu kur sëmuremi, ndodh që njeriu e ndjen vetën të kapur nga një grep që do ta hedhë në **gropë**, prej nga përshkrimi i kësaj gjendje shëndetësore shkaktoi lindjen e fjalës tjetër **GRIP**.



Fig. 14 Në këtë figurë tregohet gropëza , goglat në formën e kokërrdhisë të cilat hedhen në gropë, grumbullohen, grupohen si edhe sëmundja nga gripi

Në gjuhën gjermane fjalët *Grab*, serbisht *Groblje*, anglisht *Grave* etj, kanë rrënjë nga gjuha shqipe, sepse fjalët të krijuara që përshkruajnë natyrën e njëjtë siç është vorri/varri, më tingullin G, i cili edhe përfaqësohet gjerësisht në fjalëformimin e gjuhës tonë më simbolin G. Emri Grabuje, Grabis, Gracke, Gravitacione, Gratë.

Simbolet më të lashta që shpërfaqin pjesëmarrjen e gjuhës tonë janë tingujt A, U, O dhe bashkëtingëllorët M, R, G, K, të cilat në një periudhë të caktuar mund të ketë pasur kuptime religjioze.

Vërtetimi i fjalisë që e thamë më sipër është fjala *tingull*, që do të thotë; nga folja dëgjoje, që në shqipen e veriut është, nigoje, ngo, ngu (*tingull*=te i ngu+ll=pra tu'i'ngu). Pjesa e fundme e fjalës *tingull* që është *tingu+ull*, ku nga shpjegimet e më sipërme e kemi all, ell, oll, ill, ull pothuaj se në bazë përshkruajnë të njëjtën dukuri, pra ngritjen e gjësëdit të lënë në lartësinë/ ose thellësinë e caktuar. Kështu si përfundim i fjalës *tu'i'ngu*, *i jepet Ull*, që

kuptohet si dalje, plasje nga thellësi, më fuqinë, më lëvizshmërinë kumbuese duke e lënë vetën të dalluar, të mugulluar, dalldisje, mugull etj. Kështu *tu'i'ngu*, tingulli ose zëri në gjuhën shqipe merret si një Gja/materiale fizike, ashtu si çdo material dhe dukuritë tjera, siç janë; ngarkim, nga/vrapu, ngran, hanger, ngin, ngon, ngop, ngut, nguc, ngac, glac,gabim, gerrham, gru, ngryk, ngi etj.

Shënim:

- 1) *gru*+mull/*gru*-mbull ndërsa MULL-jep kuptimin më ULL, ose MOLL /ME OLL, pra më diçka të ngritur si **MULLAR**, ose **MOLLAR**, prej nga ka dal edhe emri *Mullari* i sanës). *Mull* ka kuptimin e ndërtuar, ose e *marume*, e *majtën*, e *mujtne si LL*, në kam/kamb e lënë në pozitën vertikale (vertikale=e ven/ver në kalë=ne lartësi).
- 2) Sa për sqarim, fjala *Gru*+mulli, ka prapashtesën *Ull* në të vërtet paraqet gropën në formën e *U*, e shtime në sipërfaqen e tokës, e cila ka gjatësi të caktuar e lënë më linja të gjata ose fije, ose hapësira në formën *U* (si *Ulluk*=*Ulur*+ka=*uluke*/a=*ulluk*=ku 1 kalon në *ll* për shkak se ka shumë ultësira të tilla në formë të *u* në gjatësi të mëdha si vija të gjata) që gjerësinë e ka të papërfillshme në krahasim më gjatësinë e madhe, e shënuar më *ll*, dhe ku objektet e grumbulluara formojnë pìrg apo pìrgje, në formë të gjatësive të lëna, sikur *ll*. Ky është shembull i mirë për të sqaruar fjalët; **Oll**, **All**, **Ell**, **Ull** etj. që në thelb janë të së njëjtës natyrë. Nga krejt kjo rrjedh më e drejtë është të thuhet *Mollar*, se sa *Mullar*, ndërsa *Ar*, si prapashtesë përsëri është emër më kuptim, që do të thotë e ngritur lart. e drejtuar nga poshtë lart.

9.

Shembull: GR.

Ta këqyrim më afër një renditje të zanoreve dhe bashkëtingëlloreve, në formimin e fjalëve.

Goru(zhda)=*Gru* (zhda)=*Gru*(shti)

Gore=*Gur*=*Gr*(*U*)

Gor, *Gar*, *Gur*, *Gir*, *Gyr*, *Ger*, në prapashtesa mund të vije cilado zanore. Si dhe **Gro**, **Gra**, **Gru**, **Gri**, **Gry**, **Gre**. Këtu kemi rastin ku zanorja zhduket ndërmjet tingujve G dhe R, pra kemi **G()R**, e cila e shprehë të njëjtin kuptim më rastin kur janë zanoret ndërmjet G dhe R si shembull **GORA**, por që në rastin e humbjes së tingullit, paraqet përmasat më të vogla, pasi zanoret përshkruajnë përmasat dhe formën, hapësirën dhe kohën.

Folja Ngre, ka lindur nga fjala *Gre*, që ka kuptimin e një të dalë nga sipërfaqja e tokës në formë të ngritur ashtu siç është një *Gungë*, pra si një

GR, e cila nuk mund të ketë përmasa të mëdha sikur në rastin kur ndërmjet **G** dhe **R** ka zanore të vendosur aty. Kështu **GR**.

10.

Gur/Gar/Gir/Gor/..Gru/Gra/Gri..



Emri **Gora** është i lidhur jo shumë më lartësinë, ashtu siç ka marrë kuptimin pas asimilimit të popujve të Ballkanit, duke e marrë këtë fjalë dhe duke e ngjitur si fjalë sllavë, mandej duke e përhapur këtë tek popujt tjerë. **Gora** lidhet më formën e **Garuzhdës** të bjeshkëve ose së paku të një bjeshke që gjendet në rajonin më një emër të tillë, dhe më pamjen e tyre ose ndërtimin e tyre kryesisht **Gurimore-Gorimore**, e merr emrin **Gora-Gura**. **Gora** në bazë (**ba+za**, **ba+zë**, **ba+nxa=pra**, e bame për të **nxan/xan/zan/zene/zere**) ka kuptimin **Gur-a** (**Gur a**, **Gor a** ose **ndërrimi i vendit të zanoreve si Gru a, Gro a**), por shprehë përmasë më të madhe, dhe një vend që ka bjeshka e kodrinat **Gurimore/Gorimore**. Kështu, në foto, nga **Gora** e Dardanisë/Kosovës shihet pamja në forma të ndryshme (e disa kanë edhe pamje gjysmë sferike), por kryesisht më maje të zhveshura dhe gurimore. Kështu në Kosovë shpesh në vend të përdorët

për një vend gurishta përdoret edhe si *gorisht*, ose mund të thuhet kështu pa u vërejtur që the diçka gabimisht nga bashkëbiseduesi.

Kështu nga *Gorë e Gurë* ka mundësi të vendosjes së zanoreve të ndryshme ndërmjet dy bashkëtingëlloreve *G(R)*, ashtu duke fituar rrënjë të fjalëve shumica të kuptimshme.

11.

Shembull:

Goruzhde=Garuzhde=Gruzhd që i ngjanë fjalës Grusht, për nga forma Grushtit, kur dora mblidhet.

Kështu quhet Goruzhdë sepse është më e hapur se dora, ndoshta do të quhej Grusht dhe sikur të ishte e gishtërinjtë më të hapur dhe të dukej shuplaka e dorës.



Gur, Gru, Grusht, emri *Grusht* dallon nga emri *Gru* për mbaresën *SHT*. Kjo mbaresë dhe vendos aty për të shprehur shumësin e gishtërinjve që e ndërtojnë një *GRU* dhe përhapen ose grumbullimin jo të rregullt të gjësendit, në këtë rast të gishtrinjëve, kur bashkohen në *grusht*. Shikoni më poshtë në fig. 14 përshkrimi i fjalës GR kur shoqërohet më tinguj, të cilët

varësisht nga tingulli përshkruhet ndryshimi i formës, ndërsa kur mungon tingull ndërmjet tingullit G dhe R tek fjala **G()Rusht**, kemi mbledhje të formës, ashtu siç e përshkruan fjala **GRUSHT** kur mbyllet Shuplaka e dorës më gishtërinjtë. Kështu GRU+SHT është përfarimi më i mirë se pse lindi emri **GRU**.

Emri **Gru+mull** (Gru+mbull), Gru+p, fillon më Gru që tregon diçka të dalë si Gi, por më veçori tjera, si një zbrazëti që është mbushur më diçka tjetër, siç është Grushti që kthehet në një gru (mulle / mollar / mbull) më gishtërinjve (=gru + gishtinje = grunishta = gru(gi)shta = grusht/a), ose edhe vet emri Gruni, i paramenduar më diçka i mbushur dhe i Grumbulluar etj. Mandej shpërndarjen e zanoreve ndërmjet bashkëtingëlloreve, shprehen format e hapësirave të ndryshme, siç është mbledhja ose grumbullimi, si dhe natyra e forma e atij bashkimi të materies, siç janë; Gru=Gro=Grosh=Grish=Grash=Gresh. më ndërrimin e vendit të zanoreve, formohen disa fjalë më kuptim, që janë në përdorim; Gro/sh=Gor/a=Gur, të cilat do të shtjellohen më hollësisht. Nga kjo ka lindur edhe emri i Gurit, por tash ndërmjet G dhe R është vendosur U më qëllim që të përshkruhen përmasat dhe një mbushje shpesh e pa kuptuar në thellësi të trupit që formohet më dy bashkëtingëllore si GR, ku nivelet dhe përmasat e mbushjes së këtij **Grumbulli** të materies që zë hapësirë në formë të një boshi, përshkruhet në sajë të tingullit që vendoset ndërmjet G dhe R.

Gjate përshkrimit të këtyre emrave, e kemi formuar pamjen se çka do të thotë Gru, si një grusht, si Goruzhd;, etj., një G që ruan, GRU=G+ru. Përpjekjet për të përshkruar emrin Gru që rrjedh nga fjala KRU, edhe pse ka ngjashmëri të mëdha, pra dallojnë vetëm për tingujt K dhe G, është i pavërtetë. Emri **Gru** nuk rrjedh nga emri **KRU**, dhe nuk kanë kurrfarë lidhshmërie. Ndërsa emri Gru, ka lidhje dhe të njëjtin kuptim më emrin GRUNI, ndërsa emërtimi në disa vende **GRUzhda** në vend të Garuzhda është gabim, sepse G(x)ruzhda, ky emërtim e bën Gruzhdën të mbyllur, ndërsa A, pra Garuzhda, e bën të hapur, ashtu siç edhe e ka pamjen, i njëjti rast ku kemi shpjeguar fjalën Kupa, Kupa dhe Kapa.

Kru ka lindur si shkurtesë e fjalës **KROMI**, ku **RONI** do të thotë diçka që rritet vazhdimisht dhe rrjedh në lartësi, kështu emri RONI është RRONI, që është ruajtur, që lulëzon, që rri lart në RO, dhe që është i sigurt, kështu emri RONI është rrjedhë, ka rritje sigurie, është lulëzim dhe mbarësi. Kështu AGRONI, në të vërtetë do të thotë Ag+Roni një Ag që rritet dhe zmadhohet, një lindje e ditës së re, e diellit, si një pamje madhështore e lindjes së diellit, por AGRON, do të thotë po ashtu A+GRON, një grumbull i madh ashtu siç është dielli që shkapet nga toka, dhe që pamja e tij zmadhohet e rritet vazhdimisht.

Kështu në gjuhën angleze fjala *Grow*, mund të ketë prejardhje nga shqipja e lashtë.

Ngjason dhe ka kuptim më *Gron*, që është po ashtu në gjuhën shqipe që do të thotë Gja e sigurt, GJA që rritet përpjetë. Etj.

Një shembull, ta shtjellojmë më tutje çështjen e huazimit nga gjuha shqipe të gjuhëve sllave në Ballkan. më popujt sllavë në Ballkan kemi të bëjmë në të vërtetë, më popujt shqipfolës të asimiluar në sllavë, kur e themi këtë atëherë duhet të këqyrim se çdo fjalë e tyre që nuk gjendet e përhapur në qendrat sllave Rusi, Bjellorusi dhe Poloni, e gjendet në gjuhën shqipe dhe në gjuhët sllave të Ballkanit, sidomos tek popujt që kufizohen më shqiptarë, atëherë ndodh që kemi të bëjmë më fjalë Iliro-shqipe të sllavizuara. më sllavizmin e fjalës shqipe, nënkuptojmë më shformimin e saj, më ndërrimin e zanoreve ose të vendit të tyre në fjalë, por emërohen të njëjtat dukuri ose gjësendet tek të dy palët, palës së sllavizuar dhe asaj shqiptare. Fatkeqësisht shumë fjalë ‘sllave’ që i kemi përdorur të dy palët, shpesh i kemi marrë si sllave, e vërteta është se nuk janë aspak sllave, por janë shqipe.

*Marrim rastin e emrit të këngëtarit Goran Bregoviç (në shqipe Guran / Gur Bregu), natyrisht në emrin e mbiemrin e tij. Në sllavisht është vetëm prapashtesa **viç**, gjithçka tjetër është e gjuhës shqipe, edhe Pellazgë- Ilirishtes, qysh në atë kohë ku popujt e Ballkanit edhe më gjerë e hupën gjuhën e tyre, duke u tjetërsuar në gjuhë sllave.*

Argument për pamjen e reliefit që quhet Plaka, kemi emrin e pjesës së dorës SHplaka=SH+plaka, kështu Plaka ku do të thotë PLA+KA, ku PLA, e shoqëruar më çfarëdo zanore PLO, PLI, PLA, PLU, PLY, jep përshkrimi, si dhe këndin e pjerrtësisë, e një **PI**ke të lartë dhe një lakore e pjerrtë që zhdërgjet nga lartësia, varësisht nga këndi dhe mënyra e rënies merr emrat si Plo/Pli/Pla/Plu/Ply ose më zanore ndërmjet bashkëtingëlloreve P()L, për të cilat do të flasim në pjesën tjetër, shiko në tabelën e mëposhtme;

Tabela. Janë dhënë të gjitha kombinimet ndërmjet PL, emra të formuar përgjatë kohës, të cilat në bazë përshkruajnë pjerrtësinë nga këndi i ngushtë deri tek ai i gjeri, pra në formën e rrafshët.

PL	Plo	Pli	Plu	Ply	Pla	Ple
Pol/o,i,u,y,a,e	Polo	Poli	Polu	Poly	Pola	Pole
Pil/o,i,u,y,a,e	Pilo	Pili	Pilu	Pily	Pila	Pile
Pul/o,i,u,y,a,e	-	-	-	-	-	-
Pyl/o,i,u,y,a,e	-	-	-	-	-	-
Pal/o,i,u,y,a,e	-	-	-	-	-	-
Pel/o,i,u,y,a,e	-	-	-	-	-	-

Kështu në prerje tërthore, duket sikur lakore, që fillon nga Pika/Pi më e lartë dhe pjerrtas bije deri tek boshti i rrafshët. Në hapësirën tri përmasash mund ta përshkruajmë kështu, nga Pi varet reliefi/rrafshi dhe bije pjerrtas deri në fushë ose në pjesën e rrafshët relievore. Plaka siç kemi thënë përshkruan jo vetëm një rënie nga maja(PI) ose hapësira që gjendet pak *Pjerrtas* afër një bjeshke më majë afërsisht si PI. Kështu *Plaka*, ka kuptimin e një tokë të pjerrtë, pa ujë, dhe pa mbrojtur në pikëpamje natyrore, nëse sulmohet nga ushtria këmbësore ajo lehtë mund ta pushtojë (në kohët e lashta ka pasur rëndësi tejet të madhe, forma e ngritur ose e mbrojtur e vendbanimit), si dhe ajo lëndinë nuk është e mirë as për kullosa.



Fig. Në të cilën përshkruhet pamja e Plisit

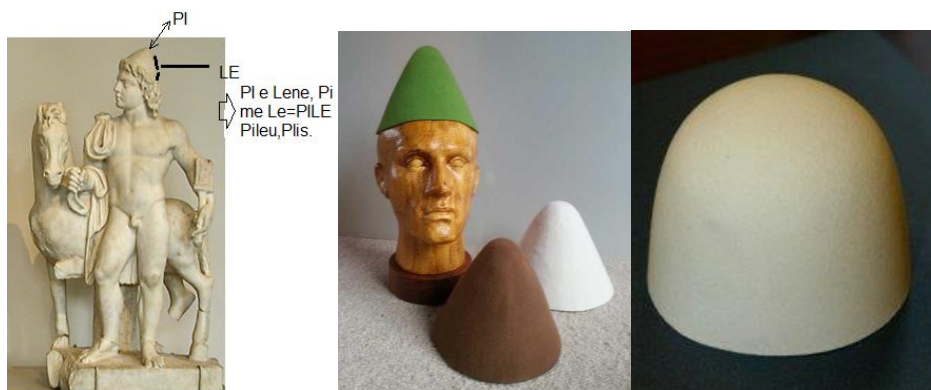

Fig. Përshkrimi i formave të ndryshme të plisave, format antike dhe të tashme

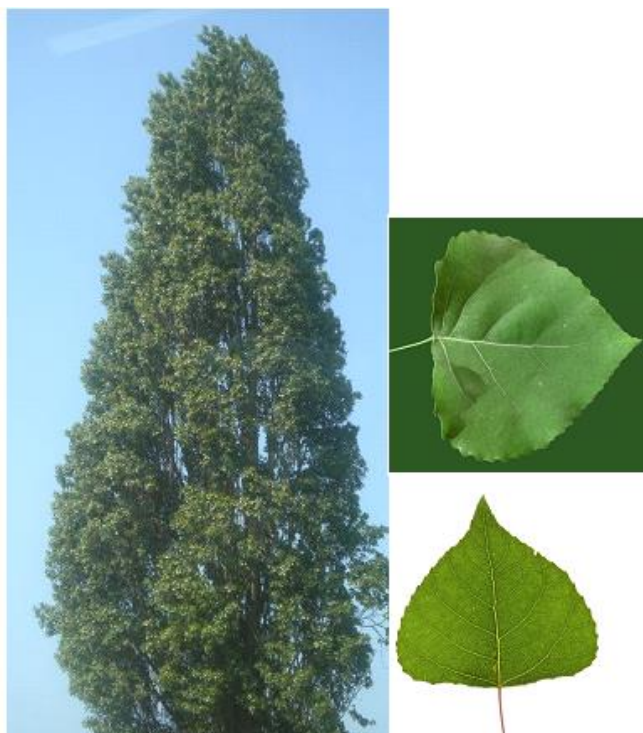

Fig. Pamja e plepit=pe/pi/pej +lepit/lpit, si dhe gjethi i tij në dy pozita të ndryshme

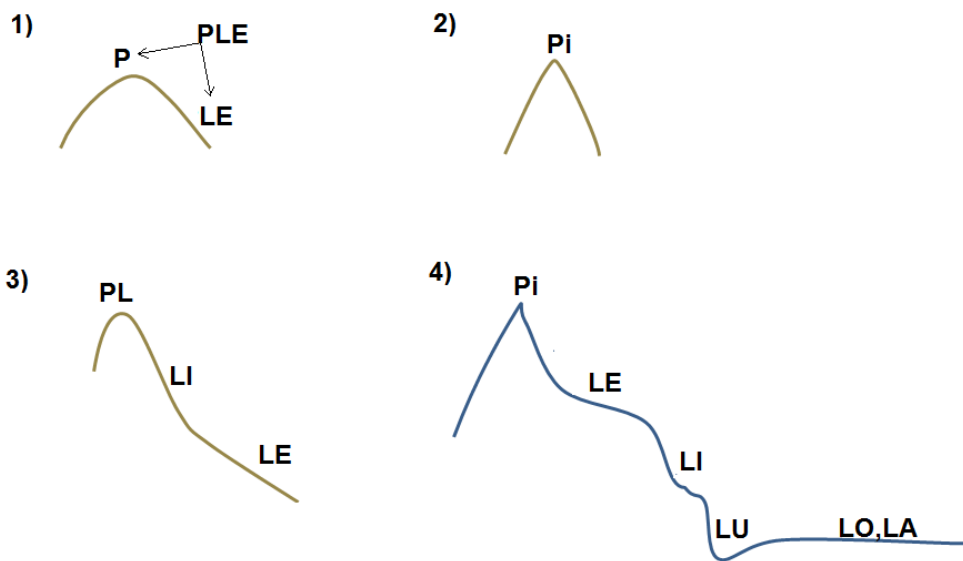
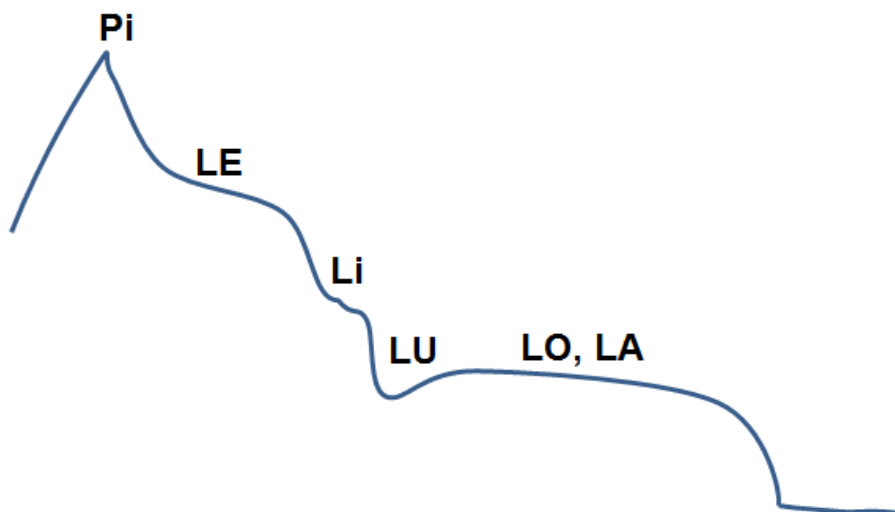

Fig. Prerja tërthore e një strukture relievore si dhe emërtimi i tyre



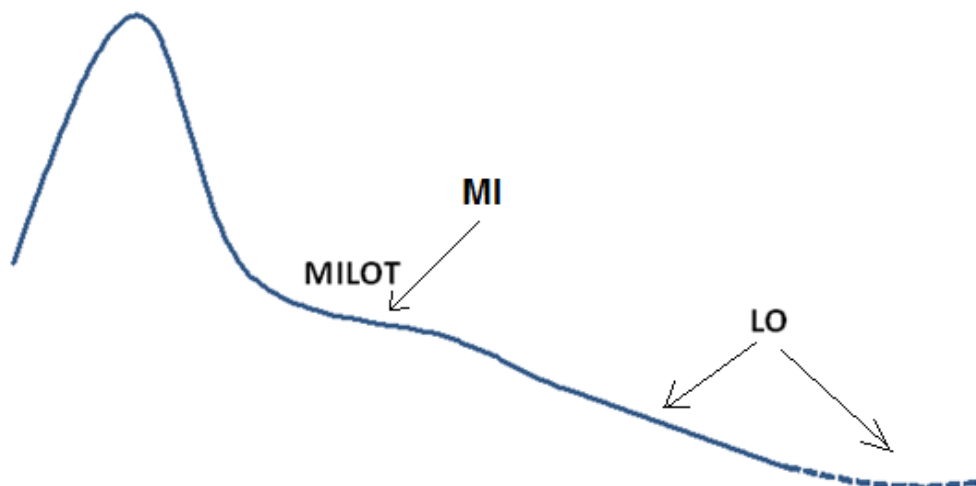

Fig. Përshkrimi i kuptimi më skicë, të emrit *Milot*

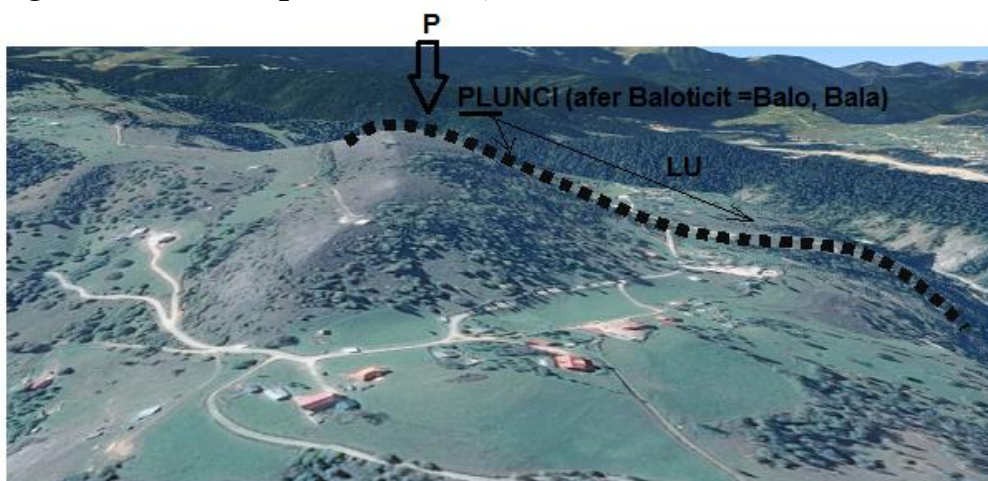

Fig. Sqarimi i emrit Plunc të vendbanimit afër Tutinës

Kështu kemi *PLI+S*, *Plo+ja*, *plaçkitë*, *plage*, *pleh*, *plep*, *pleme*, *Plesht*, *plang*, *plogështi*, *plot*, *pluhur*. *PL* jep kuptimin e Majës *PI* dhe që shoqërohet më rënie të vazhdueshme në formë të pjerrtë, ashtu afërsisht siç është forma e *PL+ISIT*, si dhe siç e merr formën *PLAKA/U* (*tingulli A përshkruan gjatësinë*, *hapjen*, kështu *Pla* është formë shumë më e shtrirë dhe i afrohet rrafshit, se sa *Pli* që është formë shumë e pjerrtë nga maja duke rënë *PIngul* në kënd të ngushtë më (*pi*)jerrtësi të thellë, sikur forma e *Plisit*) në pleqëri, ku nga rinia pra maja, më e lartë si thepi (Thehet +PI=Thepi), vije pjesa e *LAN*, e cila ka rënie si një *LA*, që ka pak hapësirë si *LAKA/u*, kështu ka formën trupi i *P+(LAK)UT*, si dhe *SH+PLAKA* që përshkruajnë shumës-

Sh+plaka, një rënie gati rrafshore, siç është shuplaka. Megjithatë çdo vend që gjejmë tokë më emërtime **PLAKA** duhet të ketë formën afërsisht si të Shplakës (Shuplakës/Shupa) ku nga kyçi/(bjeshka, struktura e ngritur relievore), shkon duke ra drejt majës së gishtërinjve kur e hapim atë, pa tendosje.

Emri Pitagora, do të thotë pika më e lartë e majës së malit, e cila është gurinore, pra PIT A GORA që ka kuptimin Thepi i Majës së Malit është Gurine e lartë. Është quajtur më këtë fjali PI+TA+GORA, emri i dijetarit të madh duke dashur të tregohet se Ai është një majë e lartë dhe e fortë si **Guri/Gora**. **Gora** është përhapje e bjeshkëve **Gurimore**, më plot grumbuj kodrash dhe bjeshkësh, shpesh jo shumë të larta, por kryesisht gurinore. Pitagora mund të ketë bartur kuptimin; *ai është i lartë si maja e Malit ose, i fortë si maja e bjeshkëve gurinore.*

Derisa **Gora** për shkak të tingullit **O** ndërmjet **G** dhe **R** lë të kuptohet për përhapjen e grumbujve shpesh në forma afërsisht gjysmë sferike si dhe gurinore. Nëse në vend të **O**-së marrim **A**, duke formuar fjalën **GAR-e,a** që jep një përshkrim të bjeshkëve Gurore por më përmasa shumë më të larta, të shpërndara në hapësirë të gjerë. Përdorimi i tingullit **A** tregon gjatësinë dhe gjerësinë e madhe, si të fjalët; *Gat/gjate/gjanë, Hap/hapi, për këtë emri GAR përshkruan një bjeshkë të zhveshur, më dukje Gurimore dhe më përmasa shumë më të mëdha e të larta sesa përshkruan fjala Gora.* Kështu në Irak gjejmë male më emrin Gara, që mund të jetë emër Pellazg, pasi ata patën ndikim të madh në Lindjen e Mesme si dhe në Afrikën veriore.

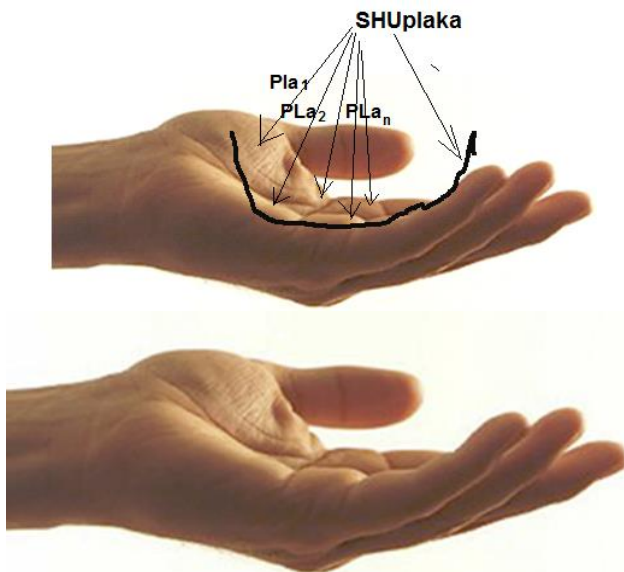

Fig. Pamja e Shuplakës (Shplakës) së dorës,

Pamja e Shuplakës (Shplakës) së dorës, që i afrohet përshkrimit të emrit Plaka. Kështu nga ndërrimi i zanoreve GRU që në të vërtet tregon një GR trup i mbledhur si G më një ngritje që ka trashësi dhe gjatësi ose naltësi/lartësi, të tri përmasave R. Mandej, nga tingujt GRU, japim kuptimin; në brendësi përmban diçka të panjohur që futet përbrenda G-së, kurse fjala UR, ose RU, paraqet një lartësi në formën e lugut, ku njeriu mund të jetë i RU+ajtur, sepse jeton në një lartësi si RO, ku mund të Ron, ose mund të RRON-RROJË, RRNON etj., por edhe mund të jetë atje i futur në brendësi në një lug që të jetë I RUajtur, në një RUN, RUP që përshkruan reliefin. Kështu RO është rrafshnaltë, ndërsa RU është rrafshnaltë, por në lartësi rrafshi është në formë lugore në formën e U-se, ku mund të jemi të ruajtur. Lexuesi të gjitha format e vizatuara duhet t'i paraqyrojë në hapsire pra në tri permasa (3D).

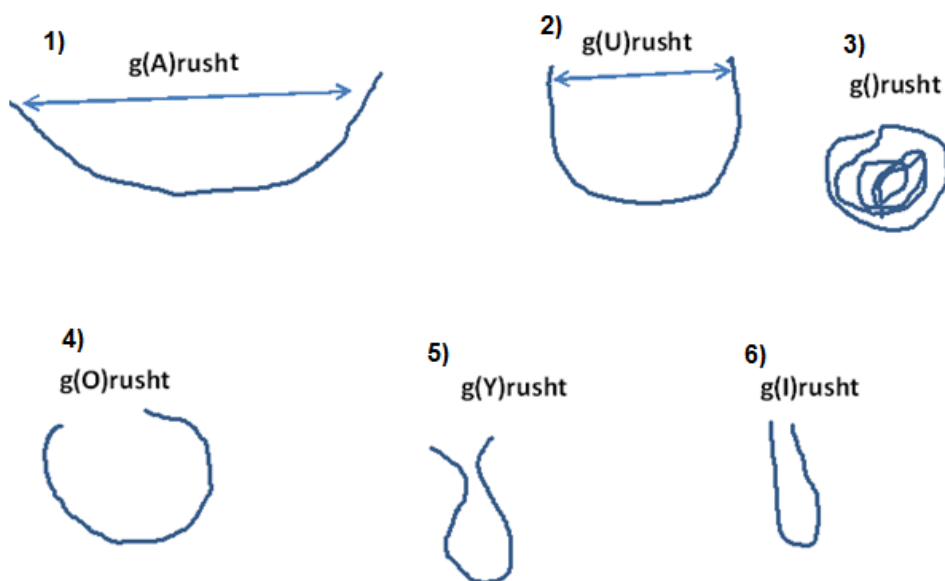

Fig. Këtu janë dhënë skicat që përshkruajnë format që na japin tingujt përkatës

Por emri GR më zanoren I, ku I përshkruan diçka drejtvizore, më gjatësi të caktuar, që gjerësia nuk merret shumë parasysh, por që është një segment ashtu siç është shënuar I, dhe e drejtë ashtu siç formohet emri shIgjeta, ose shIu, ose gIshti, ose fIshta/Fyshta, etj.

Kështu grI paraqet një trup GR që ka formën e I-së dhe që në të vërtet paraqet ashtu një fije cilindrike më gjanësi (gjerësi) të papërfillshme por më një gjatësi të caktuar duke u formuar GRI, ku I tregon se nuk është mbajtëse siç është shenja U, dhe kështu GRI, ka përmasën si në vizatim, ose ashtu si një fije kristalore. Kështu GRi, më emërtimet që dalin nga ky

kombinim, është nga e lashtë gjuha shqipe. Por Gri ka dalë edhe nga fjala Ngrirje=Ne GRI, pra be (ba) akullim ku akulli formohet nga kristalet e akullit që janë nga forma I dhe si trup I formuar GRI. Kështu edhe trupi edhe procesi I ngrirjes nga temperaturat e ulëta, formohen nga I nga e njëjta fjalë GR+I që rrjedh *Ngri*. Nga I marrim tingullin Y, U, E, A, ku kemi GRY, ose në formën si shprehja; Gry+Ka, GRU+KA, Gre+KA, Gri+Ka etj.

Të shikojmë fjalët; GRA, GRU, GRO, GRI, GRY

Ngra, Ngri, Ngru, Ngro, Ngry, Ngran, Ngrin, Ngroh, Ngryset,

Grisht, Grusht, Grosht, Grasht, Grysht, Grosht

Garusht, Gorusht, Gurusht, Gerusht, Girusht, Grusht, Gyrusht

Magura Cave-Magura Ma+Gu+ra, që man gurë, : Пещера Мaгypaтa, of Rabisha, 25 km (16 mi) nga qyteti i Belogradchik në Vidin Province.

KREU I KATËRT

1.

Tingulli L

L.

Shënime: *Lexuesi duhet të mendojë për këto fjale; KAL, KUL, KIL, KEL, KYL, ... / KLA, KLU, KLI, KLE, KLY. Si edhe pse G dhe K janë të afërta por dallojnë njëra më tjetrën mjaft shume.*

Tingulli L përshkruan reliefin e tokës dhe varësisht në shoqërim më zanore na jep pamjen dhe formën e reliefit në një lartësi të caktuar. Një gjësend i cili është i shtrire horizontalisht ose vertikalisht, ose një formë relievoze në të cilën gjerësia është e papërfillshme më gjatësinë kur është horizontal i shtrire ose lartësia kur është vertikalisht, i shtrire në lartësi të caktuar. Kjo pikë ose rrafsh apo objekt duhet të jetë pjesë e një tërësie më të madhe, por ajo duhet të pushojë në trupin e asaj tërësie. Gjësendi që ka formën e caktuar dhe që emërohet më tingullin L, mund të jetë një gjësend, ose një fushë, kodrinë si forma të caktuara që ndërtojnë në reliefin gjeografik, duke u shtrirë afër tërësisë më të madhe, ose një masivi më të madh. Megjithatë në studimin e fjalëve që fillojnë më këtë tingull janë mjaft të përbëra. në do t'i përmendim disa raste më të përgjithshme, si shembull.

L-është një trup më gjatësi të caktuar, një lartësi e caktuar e cila mbi të mund të ketë edhe lartësi më të mëdha të një objekti tjetër.

L-gjithmonë jep gjatësinë dhe krahason nivelet, shumica e fjalive më tingullin L tregojnë përmasat e gjatësisë, zakonisht ngalësin, por edhe përmasat më të vogla duke krahasuar më një nivel të paramenduar krahasues. Po ashtu përshkruan trupin më gjatësi të caktuar që është i shtrire në krah më një masive më të madh, të njëjtës natyrë si një bjeshkë e vogël afër një bjeshke më të madhe, një liqë ose fushë e vogël në krahasim më një më të madhe, ashtu si një krah, por kur përdoret tingull L duhet të jete përkrah, duke u shtrirë pranë masivit, por jo duke qenë një pjesë e saj.



Fig 14. Pamja e pjesës që merr emrin Le/h

Numri tregon një objekt më të madh për nga përmasat 1, ndërsa 2 tregon pjesën e lënë, lon, lanë, që përdoret si LE, LA, LO, LU, LY varësisht nga përmasat dhe forma gjeometrike e sipërfaqes së trupit ose reliefit. Në shembull kemi ilustruar më një skicë.

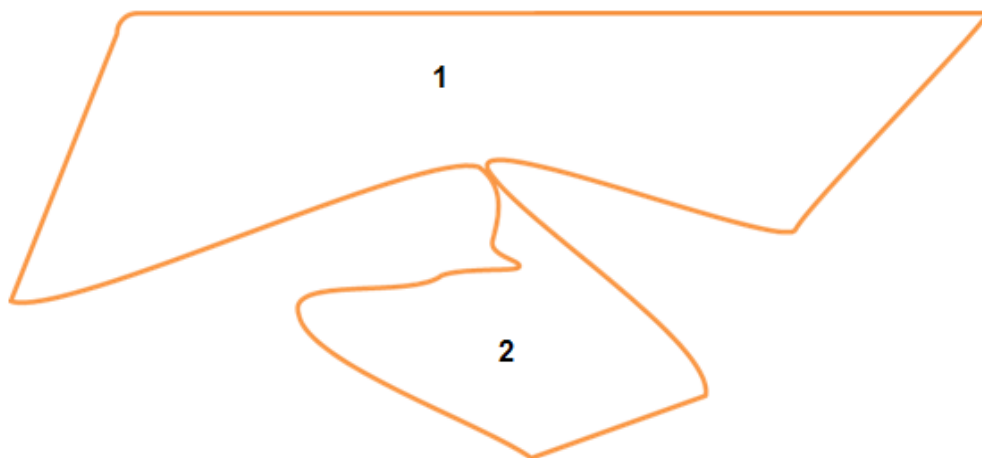

Fig. 15 Shtjellimi më një skicë të emrave.

Në figurë, skica që sqaron tingullin K.

Shembull, tingulli numër 1, objekti më përmasa të mëdha, ndërsa 2 objekti ose trupi masiv gjeografik pranë atij të madhit, që mund të emërohet si 2 është krah i 1.

Tingulli L shënohet më këtë shenjë, që vertikalisht tregon lartësinë ndërsa horizontalisht paraqet vijë, ose trup të gjatë ashtu që gjerësia është e papërfillshme në krahasim më gjatësinë. Fjalët e para që na kujtohet janë lisi, lart, lopa, lindi, leu, le, ledina/lëndina, etj.

Kështu shpikësit e kësaj shenje dhe përdoruesit e këtij tingulli, tregojnë një zhvillim të lartë dhe tepër logjik. Kështu në fillim ky tingull në shoqërim më zanoret tjera shpreh natyrën, pozitat dhe orientimin në natyrë. Fjalët shqipe më të përdoruara mund të i sqarojmë dhe zbërthejmë duke hyrë në përbërjet më të imta, në kuptime më të thjeshta e mandej nga ato të imta duke ndërtuar fjalë më të ndërlikuara.

Kështu, kemi shoqërimin më zanore nëpër fjalë, të vendosura në fillim të fjalisë si:

LA, LE, LO, LI, LU, LY, që në të vërtetë të gjitha këto janë fjalë që tregojnë për gjendjen e tingullit L që është një bashkëtingëllore dhe është një fjalë në vete po ashtu. Pra të gjitha këto fjalë të përbërë nga dy tinguj, bashkëtingëllore dhe zanore, pra në shoqërim më të gjitha zanoret e kanë në kuptim të përbashkët që do të thotë - e lanë, e lon, e hedhur në një qoshe, gjësendi (gja) që është i lënë për një kohë ose është një pjesë e tërësisë më të madhe e cila gjendet në një pozitë të caktuar. Kështu *La* (lë) ka kuptimin më lënë, shembull ; *Ai e la dorën mbi barkun e saj*.

Le, po ashtu e ka kuptimin e njëjtë më LA ose LO që thuhet në disa rajone ku flitet dialekti Gegë.

Le, shembull; *Ajo kishte le (lind) para vitit të ri*

Ai i tha asaj- lejoje të hyjë brenda

Dilli leu sot në orën 6 e diçka

Në thelb të gjitha këto fjalë që përmbajnë *le*, kanë kuptimin më *lanë*, ta *lesh* diçka, pra edhe *Lindje* e thënë në formën *LE*, ose *LEU*, ka kuptimin më qitë jashtë, më hedhë jashtë ose thjesht më *e len*, *duke e lënë më dal*.

Në disa rajone përdoret *LON* në vend se të thuhet *Lan*, ose *lënë*, si duket trajta më e lashtë e gjuhës shqipe për këtë fjalë është *Lon*, si –*Unë e kam lon derën hapun*.

Apo, e *lo numrin në derë*

Mandej edhe fjala **Lot**, lëngu që del jashtë syrit, prej gjëndrave që tajitin lëng (lang=La ng=la+ne+G). Lot do të thotë, ta lësh pra, *Lo*, më lan, më dalë jashtë. Pra, **LOT**, përfundon më **T**, sepse bëhet i pavarur, i veçantë, në mëvetësi duke u lidhur për vetvete, ashtu si në Tra, prej nga edhe ka lindur tingulli T, edhe shenja më të cilën shënohet ky tingull. Kështu **Lot** i kështu i takon vetvetes dhe po bije teposhtë faqes, si një botë e pavarur (*bo+t*. *Lo+t*, *Lot –është edhe më e lon*, *lot-lut nga lun*, ose *lut=lot*. *Lut rrjedhë nga lujt dhe anasjelltas*) e vetmuar. Gjësendi që është i lënë dhe i harruar, por po del nga një lartësi në trupin e njeriut (lartësisë së syve) dhe bije teposhtë duke u ndarë nga gjëndrat e syve. Kështu fjala Lot në thelb është shprehur më thjesht që është e mundshme; Lanë, LON, ose Syri e LEN = Lot.

Lo - përshkruan një trup të shtrirë në tokë, që ka përmasa të caktuara përmbi tokë =O (që në gjuhën e lashtë O quhej vetë toka, ose një gjësend

më pamje sferike në hapësirë ose trup në formë rrethore në rrafsh. Kështu LO formon emrin LOT, ashtu sikur BO që formon fjalën BOT, njëjtë sikur **Kot** (**Ko**+ot, që e lypë dikon nëpër tokë - O, që i takon tokës –OT, por duke mos e takuar) që formohet nga fjala KËR**KO**, **KON** (**Kone**=**Kane**, **On**=**An**, **Ko Ka etj**).

Fjala **Bot** por edhe **Bat** që e gjejmë në hapësirën Dardane edhe sot në përdorim, si shembull;

A e bot atë punën që dje e bisedum, Ose A e bat marrëveshjen q'i e patëm thanë.

2.

Shembull: (**L** e lënë në nivelin mbi, nën ose në sipërfaqen e tokës, kjo largësi nga folësi ose lartësi krahasuar nga sipërfaqja e tokës që mbretëron rreth folësit, përcaktohet nga zanorja që përdoret. Ku më zanore tregohen përmasat e lartësisë së nivelit ndaj sipërfaqes së tokës, si pikë krahasuese / referente. Kemi forma edhe si llaqi, Llamit por janë më të vonshme dhe nuk janë në strukturën e duhur të kronologjisë së zhvillimit të fjalëve në gjuhën shqipe dhe krijimit të saj. Të gjitha këto fjalë kanë përdorim të gjerë në Verilindje).

Loma, Lodha, LLoqi, Llomit, kështu LLOQ do të thotë diçka L në shumës LL, pra flitet për shumë trupa më përmasa të ndryshme, ndërsa O është toka, kurse Q është përshkrim i nxjerrjes së tingujve si Q që e nxjerr goja gjatë mbllaçitjes, më fël**qi**, ful**qi**, fu**qi**, fa**qe**, pu**qi**, **q**uka, **q**ika, **q**oka, **q**aka, la**qe**, këna**qe**, ra**qe**, shaqe-sa+qe-sa qe, ma**qe**, meqë (me që ekziston nga qy, qi, që etj.) rra**qe**, **q**ake, **q**oqe, ko**qe**, le**qe**, lo**qe**, lo**q**ka, qepje-qepurit,... etj (nofull), ose gjatë aktit seksual -**q**imja, ose plla**q**uritjes së këmbëve duke shprehur vetëm tingullin Q. Kështu tingulli Q shprehë njeriun si krijesë që bën lëvizje ashtu si plla**q**uritje në pusin më ujë, ose më llo**q**, ose si një fel**qi** që bën lëvizje dhe zhurmë gjatë përtyppjes së bukës dhe përbirimit nëpër ngër**k**lan, kështu më q shprehet edhe akti seksual, dhe lëvizje për jetë edhe të **q**enit në ekzistencë, dhe që është i gjallë, dhe që shihet përshkruar më fjalët **q**yre, **q**y, kë**q**yre, pas**q**yre, shy**q**yr etj. Kështu edhe ngjyra e ku**q**e si emër Kuq ka dalë nga KU ka qu ne formën UQ, Kuq, ka aktivitet, lëvizje, edhe qirje-qyrje-qarjedor dhe çarje, qirje ka lidhje dhe kuptim më qajë, qi-je. Emri qime i thënë në jug për fijen e flokut, në veri **k**ime, mendoj që më e drejtë është të quhet kime se sa qime.

Ose mandej fjala përkëdhelëse LOQKA. Që domethënë më ia lanë LO të **Q**imes, pra LO QI KA.

LOT është material e veprim i lanë, që i bije e shtrihet edhe thithet nga toka =O, kështu kjo fjalë përfundon më T sepse është i ndarë nga gjithçka në botë, dhe nga syri dhe i përket vetvetes, është i vetëmjaftueshëm. Krejt qartë shihet fjala Lot ka ngjashmëri më fjalën BOT, por bota ashtu si LOT-i ka dallim sepse BOT do të thotë më

BO/ba/ban/bën/ben, diçka ku janë dy anë, që veprojnë njëra mbi tjetrën. Kështu ana e botës njerëzore e gjallë që punon, vdes e lindë duke **BO** gjana, si punimin e tokës, dashuri, këndim, luftëra, e në anën tjetër është Toka =O-ja. Nga kjo rrjedh se më BA mund të bëjmë veprime në qiell, ose një njeri siç është më ba/bë dashuri/dashni, hajgare. Kështu përdorimi i tingullit dhe shenjës së këtij **B** që është tek BO (*ba, bu, bi, be, by*, që në parim kanë kuptimin për të bërë, kështu shqiptimi i tingullit B siguron pjesëmarrjen e të dy buzëve) duhet të jenë dy anë në tokë, toka dhe njeriu i gjallë, për këtë kemi fjalën më bo ose BA. Por Bo është më shumë për tokën ndërsa BA është më shumë për gjallësinë, pra botën e gjallë. Derisa **LO** është një trup i shtrirë në tokë, I harruar nga dikush thënë më thjesht, *Bo* është një njeri që e mbjellë tokën ose bën diçka në tokë, e për këtë janë një person dhe një objekt B, njeriu dhe toka pra O. Për dallim nga fjala më kuptim të njëjtë BI, që në njërin anë është fara e bimës ndërsa në anën tjetër është toka, por fara del thikë përpjetë mbi sipërfaqen e tokës, dhe ajo është paramenduar si mashkull, që është simbol **I**, por edhe numrit 1. Pra, penisi mendohet si fara që bashkë më tokën *BI*-në (mbijnë) dhe del pema. Loza po ashtu e bimëve lidhet më fjalën Lo, ndërsa Z e merr kuptimin e shtrirjes së saj zigzage, pra diçka e *lon-lane-lene-lënë*, e shtrirë në formën Z. Nga të gjithë shembujt shohim se O në kohët e lashta është përdorur më shumë se A. Në të vërtetë A përdoret më shumë për njerëzit dhe pjesën religjioze, ndërsa O për tokën, sepse toka në fillim është quajtur dhe ka pas tingullin dhe simbolin O.

Mandej vetë fjala *lashtë*, për shkak të tingullit **Sh**, përshkruan intervalet kohore të njëpasnjëshme të largësisë (la+arg+si, ku si është vlerë e pamatshme veç e marrë më mend) të cilat janë lanë prapa. Kështu *Lasht* kemi të bëjmë më këto fjalë *Lan asht* ose *La+asht =lashtë*. Po ashtu folja *LAJE/LAVA/ LARË* ka kuptimin që kur lajmë më ujë, në i heqim papastërtitë, duke lanë ndyrësinë, kështu veprimi më ujë në teshat e trupit e shkakton largimin e llamit, lamjen-larje, pra më lanë ndyrësinë. Po ashtu pas lamjes kemi pastërti ose rroba të paqta, që ka kuptimin Pa (qe+ta) =*pa që ta* ose *pa këta*, por edhe paqta/paq (*pa+aq, pra më pa aq, shembull n 'uji më pa aq, më pa thellë ujit në thellësi për shkak të pastërtisë /pastrimit=ku str=shtër, pa shtres, kështu pastër=pa shtreh*) pa flliqni/nytesira etj. Derisa në *Lasht*, përdoret pjesa e *lanë*, e kohës sidomos për njerëzit dhe popujt e mëparshëm, ndërsa *Lar(g)t*, përdoret për një trup mi tokë në formën shembull të *GUNGËs*, si *G, Ge, Ga, GU, GY*, ose shumësin e tyre si *GJ, GJE, Gja, Gju, Gjy*.

Të paraqesim në tabelën e mëposhtme këtë renditje;

Tabela:

G					Gj				
G a	Ga k	Ga p	Ga g	Gan/ m	Gj a	Gjak/a. .	Gjap/ ..	Gja g	Gjan/ m
G e	Ge k	Ge p	Ge g	Gen/ m	Gj e	Gjek/a. .	Gjep/. .	Gje g	Gjen/ m
G o	Go k	Go p	Go g	Gon/ m	Gj o	Gjok/a ..	Gjop/ ..	Gjo g	Gjon/ m
G u	Gu k	Gu p	Gu g	Gun/ m	Gj u	Gjuk/a ..	Gjup/ ..	Gju g	Gjun/ m
Gi	Gik	Gip	Gig	Gin/ m	Gji	Gjik/a. .	Gjip/. .	Gjig	Gjin/ m
G y	Gy k	Gy p	Gy g	Gyn/ m	Gj y	GJyk/a ..	Gjyp/ ..	Gjy g	Gjyn/ m

Nga tabela mund të shikojmë të gjitha këto forma kishte mundësi të përdoren në lashtësi, tek gjuha shqipe, kështu *GI* (i kemi përmendur më sipër), dhe *Gji*, e cila ka formën e gjirit të gruas, ndërsa në aspektin fizik dhe gjeografik mund të jetë përdorur, si një vend i mbushur më ujë, pra që ka ujë ashtu si gjini i gruas më plot tamël. *Gji* mund të jetë përdorur për tokën ose vendin e begatë më ujë, por edhe cilësinë e prodhimit nga bujqësia, ose tokën që jep bërëqete të mëdha. *Gji* mund të jetë përdorur edhe për rrafshin që kufizohet më bjeshkë ose më ujë, duke formuar pamjen e gjinit të gruas. Megjithatë GJI është gjësënd në formën G i ngritur mbi sipërfaqen e tokës/gjësëndit. Të shikojmë emrat në tabelën e mëposhtme:

Gja	Gje	Gju	Gjy	Gjo	Gji
Gjan	Gjen	Gjun	Gjyn	Gjon	Gjin
Gjat	Gjet	Gjut	Gjyt	Gjot	Gjit
Gjap	Gjep	Gjup	Gjyp	Gjop	Gjip
Ga	Ge	Gu	Gy	Go	Gi
Gan	Gen	Gun	Gyn	Gon	Gin
Gat	Get	Gut	Gyt	Got	Git
Gap	Gep	Gup	Gyp	Gop	Gip

Gjini/Gjan/Gjen/Gjun/Gj. Emri Gjini tek meshkujt mund të jetë përdorur, si shëmbëlltyrë, e mbarësisë, sjelljes së mirë, dhe e të vyeshtes

së të lindurit, ose mandej Gj, mund të jetë përdorur në kuptimin GIN, si një e ngritur e madhe mbi tokë, pra një njeri i madh nga shtati, që qëndron si bjeshkë.

Gjo, mund të jetë përdorur si Gjon, që ka kuptimin e gjanësisë/gjerësisë jo vetëm vertikale por edhe horizontale, e një hapësirë të madhe tokë fushore, kështu këto veti të pamjes gjeografike të vendit, janë marrë si veti, për t'i emëruar fëmijët.

Emri GOG dhe MAGOG (njëjtë themi; *anej edhe ma anej, tutje edhe ma tutje; shumë dhe ma shumë*) mund të ketë po ashtu kuptim në gjuhën shqipe, ashtu sikur fjala GEG edhe MA-GEG, që ka kuptimin e vargut të maleve njëra pas tjetrës më lugina dhe mandej më ngritje, pra gungë mas gunge, gungë e ma gunga, kështu shumësi sigurohet duke përsëritur dy herë tingullin G, ngjashëm ky shumes është bërë edhe më emrin NAN-a, DAD-a, DED-a, GOG-La, GOG-a, GEG-a, BAB-a, THETH, THITH etj.

MA GOG, do të thotë edhe përtej vargut të maleve, edhe më larg, edhe më tutje, pra edhe ma andej se GOG. MA GOG ose përtej GOG-ut, përtej bjeshkëve të larta, e cila pjesë si Magog mund të jetë edhe zonë fushore. **MAGOG** janë quajtur pjesët më të largëta të hemisferës veriore. Kështu nëse e shkruajmë **G | GJ** kështu bashkëtingëllorët në gjuhën shqipe janë theksuar por zanoret janë vendosur varësisht nga gjerësia dhe përmasat e përshkrimit të hapësirës ose vetive që bartë bashkëtingëllorja, por jo gjithmonë, pasi kemi rastin që e ndihmojnë njëra tjetrën, siç janë tingujt *ri, ra, ro, ru, re, ri*, etj. Pas krijimit të fjalëve për përshkrimin e relievit dhe formave të ndryshme fizike, mandej janë bartë për nevoja emërimin e kuptimeve ndijore, fizike, psikike, duke krijuar fjalë për pamjen e botës dhe dukurive të caktuara.

Kështu GUG, GJUGJ, MA GJUGJ, po ashtu vetëm më shumësin e G pra më GJ e rritë përmasën dhe e bën më të hatashëm më të pamatshëm objektin. Kjo formë e këtyre emrave duhet shikuar në lashtësinë shumë të largët të gjuhës shqipe, më siguri 4 000 vite para Krishtit, në atë kohë kur gjuha shqipe flitej në pjesën më të madhe të Evropës, si dhe në Azinë e vogël E(**gjy**)pt dhe Lindjen e Mesme (shih kur kemi folur për tingullin G dhe GJ).

Lu është diçka e lënë në thellësi në *U* pra paramendoje kanalin ose luginën në formën e *U* ose brendësinë e gjësëndit që lëvrin e gjallon dhe që ka rrjedhje si një *U* e gjatë, por që mbi të është *Lartësi* e dallueshme. Kështu vizatoj thjesht një shpat thikë përpjetë dhe afër në fund të shpatit një luginë të thellë, në prerje tërthore më një skicë të thjeshtë do të ishte një shkrim më simbolin *LU*.

Pra edhe fjala LU emëron gjësende të
lana/lëna/lona/luna/lina/lyna ose

alana/alëna/alona/aluna/alina/alya, ose më në fillim duke filluar më zanoren *E elana/elëna/elona/eluna/elina/elyna* por për shkak se ka lëvizje dhe për shkak se në atë vend ka rrjedhje, ka luhatje, lëkundje, lugajë ku rrjedhë uji, ose ka diçka më shumë një *LU* ku në fund të saj ka mbi diçka, mandej vetë jeta. Në *LU* objekti i lëshuar në të nuk mund të qëndrojë ai duhet të rrokulliset, pra duhet të lëvizë nga maja nëpër shpatin vertikal *L* e të bije në Luginën e thellë në *U*, që është *LU*, ose *ULU=u+lu*. Nga *Lule* u krijua emri Lug, Lutje, Lule, Luka, etj. Ngutja e trupit të lëshuar në *LU* duke u rrokullisur në drejtim të fundit të *U*-së, përshkruan të njëjtin proces si emri Lutës, ku dora e shtrirë në formën e *U*, të sh^Uplakës, si dhe lëvizja e mallit të dhuruar nga jashtë tek Lutësi, pra nga *L* lartësi vertikale në drejtim të fundit të *U*, kjo veti relievore bartë për të emëruar lypësin dhe lutësin, lutjen etj. Shembull Lumi, lugina, ku *L* janë lartësitë e brigjeve ndërsa *U* është shtrati i lumit por bashkë më rrjedhjen e ujët, kështu *U* është rrjedhje brenda kanalit qoftë ai edhe i nëndheshëm, etj.

Kështu fjalët; lean, lea, lose anglisht mund të ketë rrënjë në gjuhën shqipe, diçka e humbur, pra diçka e lonë, për këtë fitojmë pikë mbështetëse në gjuhën shqipe ka lindur më së pari fjala lo se la. Shpatat, shpotit, Shpatit, shpetit, shpfitit.

Mandej gjermanisht kemi të njëjtën fjalë që e kanë marrë nga gjuha shqipe më siguri së paku 1000 vite para Krishtit, fjalën gjerman last, los etj. që janë nga gjuha shqipe.

Kështu nga *Lo*, u krijuan fjalët Loma, Llomit, lama, Llamiti etj.

Ly është po ashtu gjësend i lënë, si fundërrinë e cila përbëhet nga lloqi, i lënë në fund që lyen fundin e gurëzuar të lumit. Fjalët *lym, lum, lom, lam, lim* kanë të njëjtin kuptim në bazë, dhe do të thotë diçka e lënë, e lon, ose e lan, ose thjesht *LY* në bazë ka kuptimin më *lanë, lënë, lon, lun, lin, lyn* dhe më le, por në formën tjetër të lënies së materialit. Por Lum është lenie e materialit që rrjedh nëpër *U*, Lym është lënie e materialit i cili ka përbiruar nëpër gr^Ykë dhe ka mbetur brenda ose në fundin e *U*, nuk rrjedh, nuk lëviz, është material i lënë/lan/lon/lun/lin/lyn i ngjitur pra Lym. Ose mandej në formën si;

Kështu Ly, La, Lo, Lam, Lem, Lim, Lum, Lym.

L								
LA	LAm	Lan	LAt	LAk- a,e,u,o,y,i	LAz	LAv	LAb	LA
LE	LEm	LEn	LEt	LEk	LEz	LEv	LEb	LE

LO	LOm	LOn	LOt	LOk	LOz	LOv	LOb	LO
LI	LIm	LIn	LIt	LIk	LIZ	LIV	LIB	LI
LU	LUm	LUn	LUt	LUK	LUZ	LUV	LUB	LU
LY	LYm	LYn	LYt	LYk	LYz	LYv	LYb	LY

LL								
LL A	LLA m	LLan	LLA t	LLAk- a,e,u,o,y, i	LLA z	LLA v	LLA b	L A
LLE	LLEm	LLEn	LLEt	LLEk	LLEz	LLEv	LLEb	LE
LL O	LLO m	LLO n	LLO t	LLOk	LLO z	LLO v	LLO b	L O
LLI	LLIm	LLIn	LLIt	LLIk	LLIZ	LLIV	LLIB	LI
LL U	LLU m	LLU n	LLU t	LLUk	LLU z	LLU v	LLU b	L U
LL Y	LLY m	LLY n	LLY t	LLYk	LLY z	LLY v	LLY b	LY

a/o/i /u/y /e/L A								
a/o/i /u/y /e/L E	a/o/i /u/y/ e/LA m	a/o/i /u/y /e/L an	a/o/i /u/y /e/L At	a/o/i /u/y /e/L ak	a/o/i /u/y /e/L Az	a/o/i /u/y /e/L Av	a/o/i /u/y /e/L Ab	a/o/i /u/y /e/L A
a/o/i /u/y /e/L O	LEm	LEn	LEt	Lek	LEz	LEv	LEb	LE
a/o/i /u/y /e/L I	LOm	LOn	LOt	LOk	LOz	LOv	LOb	LO
a/o/i /u/y	LIm	LIn	LIt	Lik	LIZ	LIV	LIB	LI

/e/L U								
a/o/i /u/y /e/L Y	LUm	LUn	LUt	LUk	LUz	LUv	LUb	LU

(PE=Pi) MA. PIMA < PEMA, PAMA etj.

Në këtë rast PI, PE, PO, PU, PY janë të gjitha fjalë në baza të njëjta që përshkruajnë reliefin e tokës, që ngritët në nivele të ndryshme, si shembull; PI paraqet majën thepore (Thepi=thehet/thyhet, PI-ja në disa Pi më të vogla, prej nga formojnë Thep diçka afërsisht si pi). **Pi** është ngritje maksimale ku për shikuesin, e lartësi duhet maja e bjeshkës ose objektit të përfundojë në pikë, që është pika më lartësi më të madhe, PE mund të jetë një vend që ka shumë thepa, të ngjashme më PI, PU mund të jetë fushë e ngritur mjaft e lartë midis bjeshkëve dhe shkëmbinjve, më hapësirën ose shtrirje jo të madhe, dhe rrethuar nga malet. **Pu** është diçka më e lartë si PO që është rrafsh sidomos e rrethuar nga një e ma shumë anë më bjeshkët. Fjala rrafsh është më e përgjithshme dhe më përmasa të pacaktuara, mund të jetë i madh ose i vogël. Rrafshi në formë të luginës rrëzë maleve të larta, merr emrin PO. Kështu kemi përshkrimin e reliefit të një vendi të caktuar ku jetojnë banorët, si shembull emrat që sot barten nga lashtësia e mbiemrat; PIKA, PEKA, PUKA, POKA, PYKA. Ndërsa PY është fushë për afërsisht rrethore që në qendër ka rënie duke u përqendruar në pikë, ashtu si rënia e një hinke ose më ngritje në formë konike, pra një hinkë e përmbysët/e përmystë. Maja e PY-së ose e Pykës. Kështu Pyka është vegël

që më formë **Λ** dhe më majë ose pikën më të larta të quajtura (PI). Ka edhe pamjen e kundërt që ka formën e Y, por tash në të kundërtën e gr**Y**kës. Mund ta përgjithësojmë se emri PYRG, ose forma më e vjetër PYRGOS/PYRGosht, përfshin pjesën gati konike sikur sana, e cila rrethohet në të gjitha anët më fushë ose më hapësirën më të ulët sesa maja më pamjen e PI-së e PYRGIT, PYRGOS, ose PYGA, për të cilën do të flasim më vonë.

Formën e trupit si Piramidë, ndërsa Pi vetëm pikën më të lartë të asaj që formon PY. Y përdoret për të përshkruar edhe format e zbrazëta në formë H**Y**nke, ose Gr**Y**kë. Një shembull tjetër në gjuhën shqipe Pema, që do të thotë Pe+ma=e ka kuptimin e man Pe, që është e përafërt më **Pi**, por nuk është e tërë Pi sepse degët e prishin formën e *pi*, shpesh degët formojnë shumë *pi* tjera më të imëta, ashtu që pamja e përgjithshme është quajtur **Pe**. Ndërsa *Pa* duhej të ishte formë shumë më e gjerë dhe shumë më e

shtrirë, sepse shkronja kemi thënë përcakton A një gjerësi ose përmasa më të mëdha.

Ndërsa, ngjashëm më këtë gjuha shqipe ka formuar nga bashkëtingëllorët **PM**, thjesht duke vendosur zanore, të gjitha zanoret, ashtu zanoret fjalën rrënjë **PM**, i kanë dhënë forma të ndryshme varësisht nga zanoret. Thjesht ky ishte shpjegimi më i mundshëm i emrit *pema*.

Kështu të shikojmë emrat, të cilët nga këta mund t'i gjejmë si mbiemra ose emra vendesh si;

PEMA, PIMA, PUMA, POMA që në thelb janë të lidhura më forma të ndryshme të trupave ose reliefit, e nga kjo janë nxjerrë mandej përafrime duke u bartur të sqarohen konceptet mendore e shpirtërore.

Në të vërtet emrat që sot fshihen (f+sheh, fshih pra tingulli f këtu përdoret për të mbuluar shikimin ose atë që e sheh/shihet) brenda fjalëve shqipe dikur kishin përdorim të gjerë, dhe përmasa të mëdha të shtrirjes, më çka mund të përfundojmë se gjuha shqipe ka humbur shumë fjalë, dhe është gjuhë që ka pësuar tkurrje e humbje fjalësh ashtu sikur humbje të popullatës pas shtrirjes tejet të gjerë duke përfshirë mbi 3 milionë kilometra katrorë. Çdo bashkëtingëllore dhe zanore paraqet fjalë në vete, kështu çdo fjalë përbëhet nga disa fjalë të lidhura, që janë tingujt që e përbëjnë.

3.

Shënim:

Për toponimin PUKA janë dhënë shpjegime nga më të pabesueshmet, ashtu sikur për toponimin MAT. Në të vërtet PUKA, paraqet rrafshin e reliefin e ngritur të tokës, një ngritje e atillë që nuk mund ta quajmë RO-rrafshnaltë, e as PO-rrafsh/fushë, ashtu afër nuk ka thep ose majë malore që mund ta quajmë *Pi*. Kështu *PI* paraqet pikën në lartësinë maksimale, ndërsa PO rrafshin, PY përshkruan rrafshin që bije në formën konike në gropë, ndërsa PU paraqet të ngriturën që është ndërmjet *PI* dhe *PO*, por që në krahasim më bjeshkët ose strukturën relievoe rrethuese është më ungjët/ulët. *PU* quhet çdo strukturë ose fushë që është e rrethuar së paku në tri anët, që jep pamjen e ulët sikur **Pusi**. Por *PU* mund të jetë në lartësi, por gjithmonë krahasohet më strukturën që e rrethon pjesën e quajtur *PU*.

4

Muskuj

Ngase emri *Muskuj* përmban në fillim të fjalës *MU*, që në të vërtet fillimi i fjalisë na jep edhe temën për çka tregon kjo fjalë, pra çka shtjellon fjala, rëndësinë e shtjellimit.

Mu na jep shpjegimin për fuqinë, pra; më mujt/mujtje/mundje/Muja etj. *MU* që formohet nga më *U*, duke formuar *MU*.

Kështu MUSKUJ (*MU SHKU/MUjt SHKU*) i ka një njeri, për më *mujtë* më lëvizë.

MU+SKULI, ndërtohet nga dy pjesë *MU* dhe *SKU+uL*

Kemi fillimin e emrit *MU*, ndërsa shoqëruesit më tingujt *MU*, *MA*, *ME*, *MY MO*,

Kështu *M* është tingull që na parqet trupin fizik në sipërfaqen e tokës, jo të ngjitur për tokën që qëndron përkohësisht ose lëvizë në të, një trup rrafsh më tokën jo i ngritur dallueshëm mbi sipërfaqen e saj.

5.

SK-SHK

SKU, më shoqëruesit e tingulloreve *SKA*, *SKE*, *SKO*, *SKY*,

Kështu shumësi i *SKU* është *SHKU*

SKA	=SHKA	s/Shkap	s/shkam	s/Shkal/lI	
SKO	=SHKO	s/SHKOP (shko+pi)	s/SHkom	s/Shkol/lI	
SKE	=SHKE	s/Shkep	s/shkem	s/Shkel/lI	
SKI	=SHKI	s/Shkip	s/shkim	s/Shkil/lI	
SKu	=SHKU	s/Shkup	s/shkum	s/Shkul/lI	
Sky	=Shky	s/Shkyp	s/Shkym	s/Shkyl/lI	

Emri *Shkollë* - në gjuhën shqipe mund të kuptohet si *SHKO+OLL=Shko+o+oll=shkon* në *oll* (ashtu si shembull *SHKALL=Shko* në *ALL*, pra, *shko*, zhvendosu në *AL/LL* në lartësi, *ALL* mund të jetë marrë nga gjuha e lashtë shqipe, nga popujt gjerman si *ALL* –gjithësisë, që është nënkuptuar si diçka shumë e naltë/lartë), ose *SHKO+Ol/lI* që nënkupton *shko lart*, *shko* në një lartësi duke u ngjitur në një gjësend, që gjerësia bëhet e pavlefshme në krahasim më lartësinë.

6.

Shkop ose *skop* (në fillim mund të jetë përdorur si folje e mandej si emër për shkopin, si mjet që ndihmon për më shkua, më lëvizë, më ecë, dhe më u zhvendosë nga një vend në tjetrin duke krijuar mos prezencën në një pikë të caktuar të hapësirës). Tek popujt e ndryshëm janë përdorur shkopinjtë e formave të ndryshme, të cilët përgjatë periudhave kohore qëndiseshin dhe ishin edhe krenari e bartësit të tij.

Shembull; *barinjtë e përdornin shkopin, të moshuarit (mo/a+shuhen-që e majn/mojn/mbajn shumjen/ shuarjen, pra po shuhen/shymen, shuken, pra*

përdoret rrënja SHU, që nënkupton shtjellën që shkon duke u zvogëluar ose duke u zhvendosur në fundin e U-së, duke paramenduar U si kanal ose strukturë e thellë që hyn nën gjësendin që është i brendshëm por që rrjedh, që ka lëvizje dhe fuqi të panjohur), por edhe të gjithë njerëzit e përdorin shkopin si mjet ndihmese për të udhëtuar, shiko në fotot më poshtë;



Mund të jetë përdorur emri *Shkop* si shkurtesë nga fjala *Shkopin* ose *SHkopni*, nëse ai shkop ka pasur majë të the**PI**sur sikur *DraPni* ose si the**PI**.

Kështu anglishtja por edhe popujt nordik fjalën Sky mund ta kenë marrë nga gjuha e lashtë shqipe, si emër për qiellin e retë, të paramenduar si shtjella ose shtëllunga, ose sasi e pamatshme materiali, që shkyçet, shlyhet cuklavet, shkepet dhe që vazhdimisht ikë në hapësirën qiellore ose është në lëvizje edhe shkon.

Emri RE, në gjuhën shqipe, bën pjesë në fjalët ndër më të lashtat, vije nga emri RA, kështu RE, janë pronë e RA-së, si dhe gjenden nalt/lart. Në përputhje më atë që kemi thënë, RE nënkupton lëvizje drejtvizore, ose paralele më tokën, por ky gjësend gjendet lart. Kështu Ra, RI, RU, RE, RO, RY-janë tinguj që tregojnë formën e lartësisë. Kështu Ra është të biesh nga lartësia (shiko, më sipër shpjegimet e hollësishme për këtë).

Thjesht në bazë rendi i parë tregon mos prezencën e gjësendeve ose mungesën e tyre, ndërsa shtylla e dytë tregon një veprim i cili është shumë i shtyllës së parë, por kuptimin më tingullin Sh e bartë në zhvendosjen e gjësëndit ashtu që të shfaqet mungesa e tij,

Pra të gjitha fjalët janë ndërtuar mbi kuptimin e fjalës së gjësëndit që SKA ose thjesht SKI, diçka që nuk është, ndërsa më ndërrimin prej **s** në **Sh**, ndërron edhe kuptimi por në të vërtet mbetet i përafërt më atë themelore, **SKA**. Shembull **SKO** është gjësend më ndryshe se sa *ska*, e përfshin mungesën në hapësirën e 3 dimensioneve ndërsa **SKO** përfshin në një hapësirë të dy dimensioneve në tokë, kështu **SKO** përafërsisht është e njëjtë më SKA, ndërsa **SHKo** e përfshin zh(*djerg)en dhe largimin duke krijuar mungesën **SKO** ose **SK** të atij objekti në shqyrtim.

Kështu **SHKEP**, ose **SHKOP**, përfshin diçka që është e shkept/ (të njëjtin kuptim e bartin edhe fjalët; shkëput/shkrepur/shkapet shqepur, shkëpus) në një tokë të rrafshët që lëvizë dhe shpërndahet nga një grykë duke u përnda si rrjedhje e gjerë/gjanë e tokës. Nga kjo, ka lindur kuptimi i emrit **SHKUP/shkep** ose **SHKOP**, ose **SKOP** që në të vërtetë është ndërtuar nga gjuha e lashtë shqipe.

Të ndalemi e të shtjellojmë rrënjën e fjalës SH+Kep. Nga ngjashmëria nxjerrim më dy nga tri bashkëtingëllore SHKP, kështu kemi; KEP/QEP, KAP/QAP, KOP,/QOP, KIP/QIP, KUP/QUP, KYP/QYP, përsëri çkokëlim (Ça kokë(n)+lim, por edhe Kokël+im-ku kokël jepet përshkrimi i kokës se vockël, vogël) që përkufizohet më fjalën **Lim, Lum, lam, lom**, që në thelb ka kuptimin më *lanë, lim* është rrjedhje drejtvizore, largim drejtvizor ashtu siç e ka formën **I** si segmenti) më tutje kemi K+Ep, pra EP, Ap, OP, IP, UP, YP kështu ana e kundërt PA, PO, PI, PU, PY, për të cilat kemi folur më lart. Kështu KEP=KE+EP (që jep KE), KAP=KA+AP (që jep KA), KU+UP (që jep forma KU), KI+IP (që jep KI), KY+YP (që jep më YP). Kështu Ep, IP, UP, AP, YP, UP janë forma të epjes/dhënies (kepje=ke+epje, kepi do të thotë një trup më formë e vëllim të caktuar, lidhet në një **Pikë**, i mbyllet gryka). Nga e kemi më lehtë të kuptojmë emërtimin e majës/THEPIT (thehet në PI, por edhe i lidhjes së formës së trupit në një pikë PI) më poshtë do ta kthjellojmë sqarimin nëpërmes skicave. Kështu tek fjala Kepje=KE+epje kur të bashkohen krijojnë strukturë tingujsh si rrudhosje të hapësirës. Nga lëvizja e buzëve gjatë shqiptimit të kësaj fjalë jepet kuptimi, KEPI që do të thotë KA PI, pra lëvizje drejt majës ku e tërë struktura e trupin përfundon dhe lidhet në PI. Shiko më sipër kur kemi folur për lindjen e fjalës KEPE/QEP.

MUSKU-J shumësi kemi s=SH fitojmë fjalën MUSHKU-j, MASKUj - MASHKUj. MUSKAJA, MUSkoj mushkonjë. Derisa **MU** është më majtë fuqi dhe forcë të lëvizshme në thellësi, Meshkuj ose Mashkull, fillon më **MA**, që ka kuptimin më majtë, pra më mbajt/majt ranimin/rëndesën, shtëpinë, luftën, që të MASH (KULL) do të thotë të MUJSH ose në thelb më MUSH(kujt) kështu në bazë MU, MA, ME, MY, MI kanë të njëjtin kuptim. Kulla do të thotë edhe diçka që ka lartësi ose gjendet nalt/lart.

kështu K'L', mund të marrim këto ndërrime; KALA, KELA, KILA, KULA, KOLA, KYLA.

Nga kjo dhe nga këto fjalë nënkuptojmë se të gjitha lidhen më një pjesë të len/lan/lënë në lartësi, dhe kjo pjesë është e ndarë nga pjesa tjetër më e madhe (më masive) ose gjendet krahas tij/saj. Ashtu sikur fëmijën që e mban nana/nëna ku e len/lane/la/li është fëmija, fëmija është **leh** ndërsa nëna është masivi, përmasa e madhe pra ajo që e ka le pjesën më të vogël

të ngjashme më të. Kjo dukuri bartet edhe tek format relievore në tokë, fushën e gjatë e vogël në krahasim më bjeshkën ose strukturë malore pa fund, ose fushë, por më përmasa shumë të mëdha, në krahasim më atë që quajmë Li, La, LIKA, LEKA etj.

Kështu të tanë këta emra gjenden ende në përdorim, dhe janë në gjuhën shqipe, si fjalë disa janë venitur, ose nuk përdoren më, por i gjejmë në formën e toponimeve ose mbiemrave të njerëzve që janë bartur nga lashtësia pa vetëdije, mandej edhe pa e ditur kuptimin e tyre. Shembull: *Kola* ka kuptimin e një copë tokë të rrafshët ose në formën rrethore, ose tokë e rrethuar së paku në tri anët më det, ose bjeshkë si gardh, duke e gardhuar fushën që duhet të marrë emrin *KO*, si shembull *Kotorr*, por nëse kjo tokë përbëhet prej shumë fushë duhet të marrë emrin *KOSA*, *KOSOVA* (për të cilën do të flasim më vonë, $KA+SOVA=SHOVA$), ose nëse është vetëm një fushë e rrethuar më bjeshkë ose kodra, atëherë quhet *KOTORR*, që do të thotë, *Ko*, pra *KU* në kuptimin *KU është =KO*, që lidhet më tokën përcaktimin e një pike në fushë, Si $K+O$, dhe *ORR* që ka kuptimin aty ku përfundon *O*-ja, pra toka rrafshore, e mirë për ndërtimin e vendbanimit, kështu *ORR* thjesht është gardhi ose rrethoja. Kemi mandej barazimin $ORR=ERR$, vetëm se *E* është simbol i nxehsisë, si zë, ose i flakës, ose epshit, ose mandej një përjetimi të mirë shpirtëror, *E* është edhe tingull i femrës, derisa **I** është tingulli i mashkullit, kështu *ERR* është fundi i *E* pra fundi i dritës, ose fillimi i territ, kështu *Err* do të thotë fillimi i territ, ndërsa të **ERR=terr**, kështu *Merr*, ka kuptimin më *ERR*, pra diçka që merret nënkupton si kalim në terr, ose *MARR*, ka kuptimin e sendit që ka përfunduar pronësia e anës tjetër, në hapësirën e madhe prej tri përmasash. Të krahasojmë fjalët që përfundojnë më mbaresa, edhe që janë vërtetë fjalë të përdorura në lashtësi.

Tabela 2.

ARR	ERR	ORR	IRR	YRR	URR
HARR	HERR	HORR	HIRR	HYRR	HURR
VARR	VERR	VORR	VIRR	VYRR	VURR
GARR	GERR	GORR	GIRR	GYRR	GURR

MÍ ka kuptimin që të çosh diçka dhe ta hedhësh përmbi, pra lidhet më *MU*-jt dhe më *MA*-jt, ose më pas forcë, në të vërtetë këto janë të gjitha shembull i përbërjes së shumëfishit. Kjo lidhje e shumëfishtë fillon nga kuptimi i tingullin të vetëm, e mandej duke ndërtuar kuptime fjalësh, nga dy tinguj, si kombinim para bashkëtingëllorja mas/pas tingullorja dhe anasjelltas. Shembull; *MA*, *AM*, *AMA*, *MAM*, *MAMA*, *AMA MA*, etj. Kështu çdo tingull është një fjalë më kuptim, që këtë kuptim në fillim e

zbulojmë nga mënyra se si shqiptohet, dhe mënyra e lëvizjes së gjuhës përbrenda gojës dhe buzëve, e mandej si vazhdim i këtyre kuptimeve, ndërtohen fjalë më të përbëra; emra e folje. Në historinë e zhvillimit të gjuhës tonë kemi ndërtimin e një kuptimi nëpërmes fjalës emër, e mandej merret edhe kthehet në folje, si dhe anasjelltas, nga folja në emër, apo emërzim.

SKY-SHKY/ SKA=SHKA,... *shka* përdoret si shumësi i fjalës SKa, pra mos më pas, diçka çka kërkohet ose për diçka që na kërkohet, gjësend të caktuar. Shumësi **SHKA**, nuk do të thotë më *Shky* pra më nda pjesë të pëlhurës në disa pjesë, por do të thotë, diçka që nuk ka SHKA i jep shumës fjalës *Ska* që përdoret tash vetëm si mohore, *shka* do të thotë mos më pas. Kjo *Shka* do të thotë që nuk ka, është i varfër për diçka ose ka mungesën e një gjëje. Mënyra tjetër e formimit të kësaj fjalë është SAKA/SEKA/SUKA/SIKA/ që në shumësin e S, formohet SHAKA, pra SHA KA. Kjo thjesht është një pyetje e afërt më çka ka, pra *shka* duke e menduar si pyetje, që shkurtohet dhe kthehet në formën e njëjtë sikur pjesa e sipërme *SHAKA/SHAKI* dhe kthehet në *SHKA*.

SHKA janë quajtur edhe serbët ose ortodoksët, që e ka kuptimin jo krejt *shkymje* por më shumë *SHka*, që *s'ka*, në përpjekjen të tregohet se *ska/ s'ka gja/ gjë prej tyre*. Pra, mund të jetë se iu mungon ana morale; besë, nderë, etj.

Folja *Shkym* e ka kuptimin edhe të fikjes së zjarrit ose dritës që përdoret edhe si *shkim/shuk*, ku *Shuk=Shuj+ka/ka shujt*. Që do të thotë diçka që *s'ka*, kështu edhe fjalët *ski, ska, sku, sky* kanë kuptime të mospasjes por në nivele dhe përmasa të caktuara. Disa nga këto fjalë nuk përdoren sot ose përdoren në të folme nën dialekt, të shpërndara në kohë dhe hapësirë, çka tregon se gjuha shqipe ka humbur fjalë dhe ka humbur strukturën e saj goxha shumë.

Me këta shembuj treguam se *Muskujt, Muskul*, pra masa e mishit më tetiva ose gercijt (tetiva është masa midis mishit dhe eshtrave) është fjalë shqipe e jo latine, sepse kjo fjalë gjen strukturën e vet, kristalin e vet në gjuhën shqipe, ashtu si edhe vet fjala *Kristal* që është shqipe po ashtu.

Është e mahnitshme më renditjen e kundërt të fjalës **SK-o**, i, a, u, y, nëse e kthejmë s në **SHK-i, i, a, u, y** na duket sikur nga *ska* na kthehet në *Shka* ose *shko*, pra na jep shpjegimin përsëri se të *Shkosh* do të thotë të kthehesh në **S'ka/Ska** pra mos prezencën tënde, ose *SKA* arrihet më shkuarjen e materialit për të cilin në flasim. Mandej *Ski* kthimin në *KSI*. Në shqiptimin e fjalëve **SKI ipet** një lëvizje e gjuhës e cila përpiket të imitojë mospasjen, duke renduar në fillim përpara, mandej duke u tërhequr më të shpejtë nga prapa, sikur na thotë, *këtu ishin gjana dhe ikën* ose *shkuan* duke lëvizur nga

fulqia/nofulla e poshtme në pjesën e parme sikur ato fluturuan përpjetë, dhe më nuk janë në tokë - në nofullën e poshtme.

kështu **Ksi** na jep një drejtim dhe lëvizje të kundërt të shqiptimit **Ski**, kështu **Ksi** shfaqë prezencën e materialit, pra pasjen dhe mospasjen e gjërave që shtjellohen, dhe mandej shënjon pjesën e veçantë të gjësendeve për të cilat i kemi në sqarim.

7.

SHËNIM

AnnaMarie = ana e marë, nana e marë, Ae dh(ane) e mara.

Amamarie = ama e marë, nana e marë, dhanje e marë.

Marjam = Marë jam, mirë jam, më asht dhanë e mara.

Mari = Mare = Ma(n) rin, e man ngritjen, e man rritën.

Merjem, Marjame = Mar/Mire/Mer/More të gjitha më kuptim të mirësisë, më kuptim të së marës. Kështu **Merjem** = Mirë jemi, e mira na asht/ është dhënë, jemi vendi i të mirës, ku EM, është vendi i nxanë, vend - mirësia.

Marak / Merak = Mara ka, Mera Ka, Mira ka

Menelaos = më në LA os = më në la(n) Osh/është, pra më në osh lanë. Shpjegimi i këtij emri varet nga ku bije theksi në zanore, sikur të ishte shembull Menalaos ose Menlaos=do të mund të përkthehej MEN LA ost –MEN NALT osht/është ose MENje i pastër osht në kuptimin LA OS=La osht.

KREU PEST

1.

Tingulli F

(Lexuesi t'mendoje: *Uliksi, asi, ksi, ksi, uli, ULI, ALI, ELI, YLI*)

Kur flasim për tingullin F, shumë i lashtë, në gjuhën shqipe ka lindur drejtpërdrejt si nevojë e përshkrimit të tingujve që vijnë nga natyra, fëshfërima e gjetheve të pemëve. Fëshfërima, fjalë a e cila lindi drejtpërdrejt si përpjekje më besnike për të përshkruar lëkundjet e gjetheve dhe kontaktet që kanë njëra më tjetrën si dhe fëshfërimat që i shkaktojnë ato lëkundje dhe fërkimet e fletëve njëra më tjetrën në kurorën e lisit. Fshirja e një veprimi që njeriu e ka bërë për të mbajtur pastërtinë e të bërit ose vendbanimit më mijëra vite më parë, është po ashtu fjalë që është marrë drejtpërdrejt nga veprimi i fshirjes, ku tingujt që lëshon fshesa gjatë tërheqjes nëpër tokë, por edhe degët e pemës shkaktojnë një varg tingujsh, dhe ashtu siç janë dëgjuar ata tinguj drejtpërdrejt janë përcjellë më anën e gjuhës siç është fshirja dhe fëshfërima. Pra nga dy rrënjë të këtyre dy fjalëve FSH (fshirja) edhe FSHF (fëshfërimat) që në parim janë të njëjta. Kështu gjuha shqipe më tingujt **F** dhe **Sh** tregojnë se këta dy tinguj janë të lashtë dhe kanë zënë vend qysh në fillet e lindjes së gjuhës shqipe.

$VARG=VAR+G$ (E varun një gja)= $VA+AR+G$ (e varun +qe ngritët+ një gja)= $VA+ARG$ (E vendosne + një gjë e ngritur mi dhe)= $VA+RaG$ (e vendosur, e shtrime gjanësisht + diçka ose një gja, gjësend, që bie ose është e shtrire). Kështu ta marrim pjesën **RG** që mund të jetë kombinim më zanore **ROG, RAG, RIG, RUG, REG, RYG** po ashtu edhe më **RR** në përputhje më atë çka kemi shtjelluar për marrëdhënien **R** më **RR**, si **RROG, RRAG, RRUG** (me **Rr=R**, kemi **RRUga=RUGa=RUje GJA**, pra **Ru Gja/Gja Ru-n, Rugova=RU Gjova/Rujtje e Gjove=gjave**), **RRIG** etj.

Të gjitha ndërthurjet janë fjalë shqipe, këta emra janë të ruajtur nga një gjuhë madhështore, e cila dikur kishte shtrirje hapësinore të gjerë. Kështu këto fjalë janë të shpërndara tek popujt e asimiluar të Ballkanit dhe Azisë se Vogël.

VESH / VNU / VERE / VENERE / VUTHAJ / VULAJ / VUKAJ / VRULL / VIDH / VREJTJE = VERE = VROJTORE

VOZITE / VOJA / VU / VO / VI / VUT / VRAJE / VRAP / VRA = VE RAMJE është VENDOS RAMJA (për pjesën Zite do të flasim më vonë tek kapitulli *Tingulli Z*)

VOTOJ=VOTE=VO +TO=E VENDOS O NË TOKË, që do të thotë, më vendosur në **tOkë**.

F dhe mënyra si është shënuar prapë na mbete një mister se pse është shënuar në këtë mënyrë

Megjithatë të gjitha fjalët që i kemi të krijuare më tingullin F, duke e përmbajtur atë në fillim edhe përbrenda fjalës, janë fjalë që përshkruajnë dukuri më veçori të përbashkëta, shpesh përshkruhen dukuritë që konvergjojnë/përmblihen rreth një pike. Kështu tingulli F i shënuar më këtë shenjë, duket se përshkruan çdo gjë vepron fuqishëm, e në kohëzgjatje t'shkurt, por trupat që kanë peshë të lehtë-fleta. Mandej përshkruan lëvizje, e cila nëse do të paraqitet grafikisht ajo lakore do të dukej tepër e lëmuar, e vazhdueshme, pa kthesa të mëdha, jo diskrete siç duket shkronja **Sh**, jo më ngritje të përnjëhershme dhe ulje të vlerave, të dukurisë fizike, siç do të dukej lakorja për tingullin **RR**. Derisa R na jep rritjen, zgjerimin, shtimin e vazhdueshëm, pra, përshkruan rritjen e qëndrueshme në drejtimin vertikale ose horizontal, së bashku më tingujt tjerë këtë rritje, pozite lartësi etj, e jep në forma të ndryshme. Kjo na jep pamjen e trupit në çfarëdo gjendje fizike që i takon, e përshkruan rritjen dhe zgjerimin. Dukuritë që i përshkruajnë fjalitë më pjesëmarrjen e këtij tingulli ndodhin në kohë të vazhdueshme pa ndërprerje. Tingulli SH, përshkruan zhvendosjen në intensitetet e lartësi e shpejtesi të materies/gjësendit/hapësirës në formën shtjellore.

Kemi raste tingulli R përshkruan ngritjen e vazhdueshme dhe aktin perfundimatre të ngritjes, kurse RR disa pika të saj, gjendje ta R. Zakonist R është ngritje e sipërfaqes të gjere, më trashësi shumë të vogël në krahasim më shtrirjen sipërfaqesore, por ajo sipërfaqe është e lëmuar, nuk është rrgallore/me rrgalla. Derisa RR trazimin e sipërfaqes të ngritur mbi mjedisin rrethues, sipërfaqe e cila është emru R dhe trazohet duke u fituar formaty dhëmbëzore/valore ose rrudhore. RR e përdorim edhe tek disa fjale, ku ka lëvizje të njëpasnjëshme siç është rrahja, ose rritje ku rritja e një trupi që rritet ka rritje brenda segmentit kohor shumë të dallueshme për sy, edhe rritet, për shembull në një periudhë kohore 5 *cm* ndërsa në përuhdën e njëjtë tjetër rritet 2 *cm*, kjo quhet rritje, ndërsa **Rritja** më tingullin R ka kuptimin e një ngritje të vazhdueshme/kontinuele, e pandërprerë përgjatë intervaleve të njëjta dhe e padallueshme për syrin e njeriut. Kështu vlen edhe për fjalën rrahje-rahja më kuptime të njëjta por në bazë dallojnë nga shpeshtësia e ndodhjes së dukurisë siç është rrita/rita.

Kështu ngjet më tingullin **F** dhe **Sh**, megjithatë F nuk mbetet binjaku i tingullit F, Sh është njëfarë mënyrë shumësi i tingullit S, dhe dallon dukshëm nga tingulli F.

F është tingulli që përshkruan dukuri shumë të ndjeshme dhe shtresime të dendura, saqë një shtresë nuk dallohet prej shtresës tjetër. Kështu ta marrim emrin **VLONA**, qytetin shqiptar, i banuar gjithmonë pa ndërprerje përgjatë 6000 e më shumë viteve.

VLONA, nëse i këqyrim tingujt për nga mënyra e shqiptimit dhe forma më të cilën janë shënuar, V paraqet kanalën në formën V që në të vërtetë janë hapësira ndërmjet dy valëve që shkaktohen në sipërfaqen e ujit të detit, ndërsa L paraqet lartësinë ose kufizim më lartësitë e valës. Kjo pra ishte domethënia e tingujve VL. Mandej V jep kuptimin e gjësendit të vendosur ndërmjet dy brigjeve, ose ndërmjet dy shpateve, bjeshkëve ose lartësive që e kanë formën V, kështu në këto raste përdoret tingulli V që të përshkruajë formën natyrore të reliefit. Kështu trupi zë më së miri vend kur të vendoset në gojëzën në formën V. V përshkruan Vëndosjen që dallon nga U, Tingujt U dhe V janë shumë të afërt, por U është tingulli që paraqet rrjedhjen e materialit fuqishëm në luginën në formën e **U**, mandej kjo mund të jetë edhe në sipërfaqe. U jep edhe lëvizjen në sipërfaqe ose brendësinë e trupit, pasi shërben për të ndërtuar fjalët; **ur, ul, urt, kurt**, etj. Vlon mund të jetë edhe diçka; e *lan=lon* por tash një pjesë e materialit është në fund të V, e një pjesë në krye të V ose në anët e saj të ngritura që e formon VALËN. Kështu Vlon, Lon; pjesë tokë e *lon* e përdorur, **VLO**n ndërtohet nga LONA, që është vend i lon, por bashkimi **VLO**n i jep krejtësisht tjetër kuptim, do të flasim më vonë. Ky do të ishte njëri shpjegim, shpjegim tjetër më i saktë është Vlon, pra fjala që përshkruan valët e detit.

Kështu **VALA, VALORE, VALON, VLON** përshkruan të njëjtën dukuri, por më dallimin që **VA** është një lugshtajë më e gjerë ndërmjet dy kreshtave prej lartësive L, shkak se **VA, A** na jep shtrirjen më të gjerë ose bazamentin e gjerë të kanalit V, ndërsa **VLON** na jep shpeshtësi më të mëdha të valëve, që kanë intensitet të madh, kështu gjatësia e valës është më e vogël. Nga kjo A që shpreh gjatësinë e cila zhduket, për shkak të largimit të gjerësisë ndërmjet V, edhe mbetet **VLO** që do të thotë vlo/vlimi etj. Pse diçka që vlon, Si duket emri i parë i këtij vendi ishte **VLONA** e mandej më lindjen e toskërishtes për shkak të të ardhurve u ndërrua N në R, kështu nga **VLONA** u shndërrua në **VLORA**. Në veri edhe sot quhet Vlon.

Nga kjo vijmë në përfundim të rëndësishëm shtjelluar më emrin Vlon=**FLONA**. Pra **FLORA** është një shformim më të ri të fjalës shqipe **FLONA**.

FAUNA=VAUNA/Vlon=flona/Flora=flona/Fauna=flauna/Plaka-laka/Laka=Llaka=sh(l)laka

Ndërsa V ka shenjë që përshkruan vendosjen, e bën vend të posaçëm në formën e shkruar V, nëpër të cilin vend rrjedh material por është më sipërfaqësor sesa U, kështu kemi fjalën VNU, Vuthaj, VLU, Vrull, etj. Megjithatë për tingullin V do të flasim një herë tjetër. Emri VLONA e përshkruan po ashtu gjësendin, lë pjesën e tokës së lënë/lonë/lanë pranë bjeshkës, LO+ON, pra një vend bark ose gji tokë i lanë.

2.

Shënim: të përkujujtojmë këto fjalë:

Lava=la e ven ose va-vada, vije, va strukturë që rrjedh ose që e ndihmon rrjedhjen

Lat, Lot, Let, Lut, Lyt

Maleta, Mileta, Muleta, Myleta

Mat, Mit, Met, Mut, Myt

Gru, gjru, ro, ru, ri, ra, re

Ran, ron, rin, ren, run, ryn

Ram, rom, rim, rum, rym, rim

Shtro, shtra, shtri, shtre, shtru, shtry

Kli, kla, klu, kle, kly, klo

Kna, kne, kni, knu, kno, kny

Kan, ken, kin, kon, kun, kyn

Ska, sku, ske, ski, sky, sko

Skal,skul, skil,skol

Shkal, Shkul, Shkil, shkol

3.

Kelmend, nuk është njëjtë më Klemen, ndonëse të dyja janë shqip

Kle është pjesë e veçantë e lënies, ose e një pjesë të lënë, ose mandej pjesë e veçantë e lemjes/lanies/lënies, Pra le (lind) ndërsa Kle është një pjesë më e veçantë e atij procesi.

Kështu *Klemen* mund të përkufizohet më pjesë të theksuar të dijës, pjesë që dallohet si e veçantë në fushën pak më të ngritur dhe më të dallueshme. Nëse e shikojmë në aspektin fizik e gjeometrik *Klemen* në gjuhën shqipe do të thotë më një mendje të veçantë, ose më pjesë të veçantë e të theksuar të dijës, më një dije që është pjesa më e mirë e dijës, ajka e dijës ose e mendjes. *Kle* është baza e lindjes së fjalës angleze *clear*, që ka kuptimin e një sipërfaqe që shkon duke dalë nga pjesa tjetër, ashtu si fjala ***Klli***, që ka rrjedhë nga ***Kle, Kli, Kla, Klu, Kly*** etj që nënkupton diçka që lëviz teposhtë ndërsa pjesa tjerë e fortë mbetet në sipërfaqe e lame - larë. Kështu siç ka dalë fjala ***Klli*** (me shtimin e naltësisë së kësaj shtrese të mbetur lart kemi nga ***KLLI***

ku formohet **KALLI**, pra Kallinjte e grurit) është pjesa e mbetur nga tërësia, natyrisht kjo pjesë gjendet lart, ose **K+Li** që është pjesë e mbetur e tanësisë - tërësisë.

Kështu **KLINA**, është vendi ku ka pasur vërshime, edhe kullim të tokës, prej nga ka lindur përshkrimi i pjesës **KLI**, **Klli**, pra tokë e cila ka pamje të veçantë nga kullimi i tokës pas vërshimit ose ujit, dhe dheu ka fitua një cilësi të veçantë më të cilën është përshkruar ky vend, prej nga ka mbetur emri **KLINA**. Klina mund të përshkruhet një pjesë e pjerrtë e një vendi, ose një pjesë e veçantë e lëndinës.

Lëndina - Ledina lind nga fjala **LE**, që është një fushë e lënë për skaj një fushë më të madhe ose are të punueshme, ose një fshati o vendbanimi si diçka e lënë, pa pronar, por forma e saj është më e gjatë se gjerësia e saj. Ledina, ku pjesa tjetër e kësaj fjalë është **DI** që ka kuptimin e diçka të ndarë nga **I**, nga njëshi (**NI**) dhe që na jep, pse në gërshetim **DIN**-e ndame dhe që rrjedh ose ekziston si e pavarur ose si e veçantë. **DIN**=**DAN**=**DON** diçka që ndahet dhe rrjedh e pavarur prej **ANËS** që thuhet **DAN**.

Kështu shpjegohen emrat **DED**, **DAD**, **DEM**, **DAM**, **DAN**, **DEN**, **DON**, **DUN**, **DYN**, etj.

DAN=**D(AN)** një pjesë e *Anës* që ndahet nga *Ani* themelor dhe mandej vazhdon ose bëhet burim i *Anëve* tjera. Ashtu si fjala **DE** ose **DEA**.

D(AR) që paraqet vendin ku ndahet pasuri, dhe mandej shtohet si e pavarur, ose paraqet vendin prej nga doli dhe u shtua pasuria, ose mandej paraqet njeriun prej nga doli pasuria ose vetitë e njeriut fisnik (shiko kuptimin e fjalës **AR**).

Si sqarim kemi **DED**, **DAD**, **DUD**, që jep kuptimin e shumësit, shembull **DED** - plaku që prej tij janë nda shumë pasardhës dhe kanë dalë shumë njerëz, ashtu për **DAD(Ë)** grua që kanë dal shumë fëmijë.

DA që do të thotë më u nda, pra *damje*, dhe **DE** po ashtu ka të njëjtin kuptim. Po ashtu edhe **DU**, ka kuptimin e *damjes* prej së cilës rrjedh **U**, ose **UA**, që ka marrë kuptimin e **DUA**, ose **DU** thjesht më dashtë, që ndan diçka atë mire në pika nivele të ndryshme. **ASHT**, **ËSHT**, **USHT** kanë të njëjtin kuptim.

Kështu **DA**, kemi emrin **DAJA**, pra nga që në jemi **DA**, në kuptimin e lidhshmërisë se gjakut, nëpërmes nënës, ose mandej **DAJ** ka kuptimin edhe të *damjes* së nënës më vëllain e vet. Ndërsa si emër vendi kemi emrin e Malit **DAJT**, që do të thotë bën **DAMJEN**, ose ajo formë e ngritjes malore që e **DAJTI** hapësirën malore nga hapësira fushore e bregdetit.

Ashtu si **EPSH** që do të thotë më jep diçka vazhdueshëm por në nivele të ndryshme edhe pse natyra e dhënies është e njëjtë.

Kështu një argument tjetër kemi fjalët *DEGA*, që jep kuptimin *DE* pra *damje*, *GA* që është e njëjtë me *GI*, *GU*, *GE*, për të cilën kemi folur më sipër duke sqaruar kuptimin e tingullit *G*.

Mandej kemi fjalën tjetër *DES*, *DEK* që e ka kuptimin e *Damjes* nga jeta, e në të vërtetë paraqet zjemin, dritën, nxehtësinë, gjallësinë, jetën. Kështu *DEK* nënkupton ndarjen nga *E*. Ndërsa për mbaresat *K* dhe *S* do të flasim më vonë. *DA(SMA)* mund t'i ketë dy kuptime *DA-damje*, ndërsa *SMA*, që është mohim i mbajtjes (mbajtjes së diçka brenda vetës).

4.

Kështu *Dasma=DAMJE NUK MAN*, ose *DA(JE) +SMAN*. Versioni *DARSMA* nuk e ka kuptimin e duhur të asaj dukurie që e përshkruan bashkimi i dy njerëzve me gjini të kundërta për martesë, dhe mendoj se ky emër i *dasmës* ka lindur në jug ashtu siç janë fjala *armiq*, që duhej të ishte *anmik* ose *antimik*. Kështu *DASMA* është një bashkim që nuk e duron ndarjen.

Duhet ditur në gjuhën shqipe dy bashkëtingëllore në të vërtetë shpesh gjatë shpjegimit të emrave nuk guxojnë të ndahen sepse ato janë si një tingull i veçantë.

Te cukëlojmë edhe më tepër fjalët që dalin nga tingulli *D*, që është krijuar për të ndare. Nga forma e shenjës *D* duket se është ndarë një pjesë e rrethit, por nuk është *C* që tregon shkëputjen nga rrethi, por tregon ndarjen që nuk është *ndamje* fizike e plotë.

5.

Kemi fjalët: *DA*, *DAL* -dalja ndodh duke u nda nga një pjesë e tërësisë, edhe duke u shfaqur nga cilado pjesë e hapësirë. Kështu *DAL* lidhet me shfaqjen e një gjësendi nga një hapësirë e madhe dhe e pacaktuar, zakonisht dalë në një hapësirë të lartë. Kështu ku ka ndarje nga tërësia e madh e lartë, një shfaqje para syve tonë, në themi *KA DALË*, ose *DAL KA*, ose *DALKA*. Mandej *DAKA*.

DU (ka kuptimin *DA*, kështu *DUL* da nga hapësira nen sipërfaqen e tokës, trupit gjësendit pra nga *DA* nga *UL*-i, prej nga kemi *DUL*), *DUL/Dal/Dil/Dul/Dyl/Dol* - Kur shfaqja bëhet nga një *U*, pra nga një thellësi duke dalë nga thellësia në sipërfaqe. Në bazë të saj u krijuan fjalët *DUL*, *DULINA*, *DULEN*, *DULKA*, *DUKA*

DULE thuhet edhe për ardhjen nga pjerrtësitë e fushave të largëta që duket sikur ka dalë nga thellësi ose ardhjen nga *Lugu*, ose nga hapësira lugore.

DI, *DIL* - Lidhet me shfaqjen e gjësendit në lartësinë e formës *I*, gjatësi e hollë dhe e gjatë, ose në rrafshnaltën e ngritur lart thikë përpjetë. Në

momentin kur e këqyrim më sy shfaqjen, duhet ngritur koka në këndin më të gjerë përpjetë.

DE, DEL - Shfaqje e gjësëndit në horizont, ose në të njëjtin rrafsh që është shikuesi, kryesisht shfaqja kur ndodh në Kodrina ose në lartësinë që vije nga qielli.

DY, DYL - më daljen duke u shfaqur në horizont.

DO, DOL (DA=Do prej LAmjes në forem OL=Lo=La) - dalje në rrafshinë, zhdjergia nëpër shpate teposhtë, ardhje nga bjeshka nëpër pjerrtësinë e maleve nga lartësia *Li* nëpër pjerrtësinë e shpateve *Do*, në rrafshe.

6.

Shembull:

Kemi: GRU (Ru G/GJA e Run, gja e RUjtun)

GRA, GRU, GRI, GRO, GRY, GRAN, GRUN, GRON, GRIN, GRYN

Kështu nga *Ra* kemi Ramje, Ranje, ose *ata ranë në fushë nga mali pas një rruge të gatë. Ran është rrjedhje, lëvizje, mund të tregojë edhe strukturën relievore që lidhet më rënien e vazhdueshme nga lartësia në fushë, më rënie të ngadalshme. Të gjitha fjalët RAn, Rin, ROn, RUN, REN përshkruajnë rënien ose ngritjen e ngadalshme ose hap pas hapi, pikë pas pike nga lartësia në një pike më të ultë, ose nga një lartësi në lartësinë më të madhe. Gron, Grun, Gren, Grin, Gryn, që tregon një GJA, një G, ran, ka rënie nga naltësia në një pikë më të ulët, format tjera të fjalëve Run, Ren, Rin, Ryn kanë të bëjnë më përshkrimin e rritjes edhe rrjedhës në forma dhe hapësira të ndryshme të cilën e përshkruajnë zanoret që gjenden ndërmjet R()N.*

AGRON/ A GRUN=ASHt GRUN = AG+RON – AG (AGj=GJA. Pra GjA në formën e G-Gj) gjësëndi që ngritët në ngritje të vazhdueshme, në këtë rast kemi të bëjmë më lindjen e diellit. Tek popujt e lashtë ishte pjesa më e rëndësishme e ditës, gjatë kohëzgjatjes së lindjes së diellit, kështu kjo RON, për shkak të tingullit N, pra NON, NUN, ose që e non-vnon ose vendos, duke krijuar bashkë më RON, një rrjedhje, një vazhdueshmëri relievore që ka një rrafshnaltë por ajo shkon duke u zgjatur si një udhë e gjerë deri sa ngritët në majën e malit që mund të jetë rrafshnaltë ose thjesht një ngritje e lartë e tokës. Kjo veti e **ngritje** është marrë për të përshkruar rritjen dhe vazhdueshmërinë e trupit të njeriut, mandej edhe jetëgjatësinë dhe cilësinë e jetës më emrin që sot e kemi RRON, Kështu AG = Agimi, Agu, A një G(GJa) që RON - që ngritët vazhdueshëm, por ajo ngritje nuk është RIN si ngritje drejtvizore ku lart nuk ka rrafshnaltë të përshtatshme për ndërtimin e vendbanimeve.

Por që mund ta këtë kuptimin po ashtu si $A+GRO+ON$, që deri diku mund të kenë kuptime të ndryshme $AGAmemnon=A+GA+ME+MNON.=a$ një gja më men, një ose diçka që i ngjason njeriut më men
Ose njeri i gjindshëm dhe kopil

7.

Por, edhe mund të kemi një përafrime shumë më të afërt, të asaj që është shkruar, ose theksuar nga populli tjetër që nuk ka qenë shqipfolës, kështu një shpjegim më i saktë është $AGAMEMNON-AG+AM+EMNON=Ag+AM$ (e merr)+ $EMNON(emnon)=pra$, AG e merr emrin ose AG i është dhënë emri, kështu $AG AM EMNON$ është tërësisht e kuptueshme dhe e përdorshme edhe sot në të folmen GEGË. Fakt se *Emnon* ka qenë një fjalë pellazgo-shqipe dhe në atë kohë pra mbi 1000 vite para Krishtit, është fjala *AM*, *AMA*, dhe në gjuhën shqipe janë të lashta sa vetë kjo gjuhë. *AM* - do të thotë një *A* mi tokë, *A* përkufizojnë një përmasë të pacaktuar dhe shumë të madhe në tri përmasa (tredimensionale), Kështu *AM* është fillimi i çdo gjëje, mi toke, pasi gjëja, *GAJA* (gjësendet, ose gjete) kanë filluar nga *A*, si simbol i Vagjinës, në pikëpamje biologjike, ose kanë filluar jetën në tokë, në pikëpamje gjeografike, *A* po ashtu në kuptimin shpirtëror është fillim, më të cilën fillon gjuha shqipe, dhe mandej të folurit. Derisa *Am* është për të gjithë trupat në tokë, *AN* është një pjesë më e veçuar e një lloj *ga* llojet biologjike të krijesave, por *An* është edhe diçka e hyrë brenda në tokë, dhe që dalin jashtë saj, diçka e ngulur, mandej edhe fizikisht si një *An* e caktuar e gjallësisë. Derisa *An* përfshin anën e përgjithshme të gjallesave që jetojnë në tokë, mandej anën fizike të shtrirjes së tyre. *ON* përfshin më shumë burimin gjeografik në tokë, kurse *Am* i përfshin të dyja.

$AM+NON$, d.m.th. e dhanë ose e epën, dhe e *Nume*, kështu $AM=Em$ por në një nivel tjetër, derisa *A* përfshin përmasa të mëdha *E* përfshin përjetimin dhe duket më shumë një dimensionale, kështu $EM+NON$ do të thotë e punë +e nume, kjo do të thotë EM e *nume* për një person, Kështu $EM NON$ është e kuptuar edhe sot nga folësit shqip, sidomos verior.

Kështu *AMA*, *EME*, *OM*, *UM*, janë të të 'njëjtit kuptim por në përshkrime të niveleve të ndryshme, por ajo gjithëpërfshirëse qëndron *AM*, Kështu *AMON* përfshin $AM+ON$ që $ON=AN$, që ka kuptimin *AMON* ose *AMAN*, pra burimi prej nga jepet, si në kuptimin biologjik të shtrirë nën tokë dhe mbi tokë, dhe në kuptimin çka ishte e shtrirë dhe brenda tokës *ON*, ose që i përket më shumë botës fizike të vendbanimeve, në kuptimin material. Kështu $Vendi = AN$, ON ku gjendet brenda *A* - pra fillimi i çdo gjëje, ose *O* në *N*, toka ose hapësira që qëndron në një pikë të caktuar.

Nga kjo rrjedh se njëra nga vetitë e Zotit, që është përshkruar nga pellazgët e lashtë që flisnin shqip është AMON, AMAN, OMAN, OM, AM, UM, këto janë forma që përshkruan një veti dhënës të Zotit, e cila qëndron në AN apo ON të gjithësisë. (ANI barku i gruas në pjesën ku rritet fëmija).

8.

Egjiptianët për emrin AMON – RA e kanë përdorur një emër shqip për Zotin. AMON RA përshkruan vendburimin ON dhënës, ose që jep AMA, dhe ajo gjendet në lartësi e për këtë i duhet më RA, ose përkthyer në gjuhën letrare sot AMON RA, Zoti jep nga vendi i vet duke i lëshuar dhuratat nga Naltësia. Për emrat RA, ORA etj. kemi folur në pjesën tjetër gjerësisht.

Fjalët AGRU, Agri, Agro janë të mahnitshme në përmbajtjen e vet, ku edhe do të ndalemi në një analize të hollësishme. Ag nuk është vetëm fillim i ditës dhe kohëzgjatja e lemjes së diellit, si një periudhë midis natjës dhe mëngezit (ME +NE+GE+ZI, pra dielli ZI doli si G) / mëngjesit, por është veti e Zotit, prej emrave të Zotit. Natyrisht Grekët kur erdhën nuk morën gjithçka nga Pellazgët, disa gjëra nuk i pranuan. Por Ag mbetet një emër i Zotit po ashtu si AMON që janë shqip, duhet të ngjiten të përtërihen dhe duhet të mos harrohen. Shqiptarët e lashtë kishin ndërtuar një botëkuptim filozofik religjioz që ishte shpërndarë në tërë botën duke filluar që nga Tibeti deri në Shkretëtirat Arabe dhe nga Anglia deri në Spanje. Megjithatë emrat të bashkëngjitur si Agron, na japin edhe një pamje tjetër më të thellë lidhur më pjesën RON, RUN, RAN, REN, RIN, RYN që do të thonë; rrjedhje, lëvizje e trupit të gjësendit, e strukturës relievoe. Shembull, forma e RO-së, për të cilën kemi folur më sipër, por gjatë zhvendosjes së kësaj strukture formon pamjen tjetër të quajtur RON, ose rrjedhjen, rritjen, në drejtimin horizontal o vertikal, të cilat do ti shtjellojmë më vonë.

9.

Një prej vërtetimeve që AL, ALT, që për këtë gjuhës shqipe e kemi fjalën NALT=NE ALT, prej së cilës ka rrjedhur fjala ALTAR, që mund të jetë emër pa prapashtesë por thjesht emri ALT+Ar pra i naltë ndërsa për pjesën AR kemi folur më sipër. Megjithatë një dëshmi tjetër është edhe prania e fjalës UL, ULT që paraqet një simetri apo anë të kundërt të së naltës. Mandej më EL, kuptojmë trupin që shkëlqen nga lartësia, jep nxehtësi ose pamje të ndritshme, kurse LE nënkupton diçka të kthyer nga drita i ngritur në naltësi. Le po ashtu përfshin edhe shumë fusha e shpate të pjerrëta të ngritura në një naltësi, por më përmasa më të vogla. Le Shpesh

duket si shumësi i *LA*, dhe *Li* por përmasat janë më të vogla, derisa *La* është një, e *Li*, *Le* mund të jetë më shumë *Li* ose *La*.

10.

Shënime: Vërtetojmë

(Kaltërsi, emri i ngjyrës që ka lindur nga ndërthurja e fjalëve KA+ALT+AR+SI, do të thotë;

KA - ka

ALT- nalte,

AR –ngritje si dhe të drejtuar më kahje nga poshtë lart, ka qielli- AR,

SI- përmasat e pacaktueshme, e ngritjes thikë përpjetë përshkruhen më fjalën ose tingullin SI, ose vetëm S.

Mënyra më e shkurtër e Kaltër do të ishte KALt që do të thotë KA NALt, ose gjendet në Në Alt /pra në lartësi / Naltësi

Kështu emri MASA ose në trajtën e pashquar Masë, ka kuptimin MA+SA, ose MA+SE, ku do të thotë më MAjtë ose që ka madhësi të rëndësës /rënësës /ranësës që nuk mund të matet, si dhe madhësi të ndryshme fizike; si masa, hapësira, forma, dhe vetitë tjera që e bëjnë gjësendin. Kështu forma më e shkurtër fjalës MASA, është vetëm Sa, që e ka të njëjtin kuptim, vetëm që tregon se trupi MA (përmasa që merren më mend) Sa, ose e ka Sa –në të janë MA-jt brenda hapësirës që zë trupi. Kjo SA mund të formojë edhe fjalët tjera si; KA Sa /kasa, ose SA KA /saka

Shpjeguar shkurt, Kaltërsi, ajo që gjendet shumë lart, pra që shihet në lartësi ku ngritja e saj vazhdon gjithmonë, pra, ngjyrë që duket e gjendet në naltësinë e pafund).

11.

Kemi fjalë që tregojnë pothuajse përmbajtjen e njëjtë por në nivele dhe përmasa të ndryshme duke u zgjeruar dhe duke i dhënë kuptim të përafërt më fjalën *AL*, kështu kemi *OL*, që po ashtu ka për detyrë të përshkruajë naltësinë. *OL* është një tokë e lartë ose një trup i naltë mbi tokë. Derisa *LO*, është një trup i lënë ose i shtrirë në tokë, ky trup mund të jetë i çfarëdoshëm. *Lo* lidhet drejtpërdrejt më fjalën më *lon*, ose më *lanë*. Kështu nga kjo formohen shumë fjalë, siç është *LOMA*, *LODHA*, *LOTI*, *LOKA*, *LLOMI*,

Duhet ditur se *LA*, *LE*, *LI*, *LULY* kanë afërsisht të njëjtin kuptim, ashtu si edhe *LAKA*, *LEKA*, *LOKA*, *LIKA*, *LUKA*, *LYKA*.

Tabela 2

Laka	Lama	Lata
Leka	Lema	Leta
Loka	Loma	Lota
Lika	Lima	Lita
Luka	Luma	Luta
Lyka	Lyma	Lyta

La	Ma
Le	Me
Lo	Mo
Li	Mi
Lu	Mu
Ly	My

Maka	Mama
Meka	Mema
Mika	Mima
Moka	Moma
Muka	Muma
Myka	Myma

MUT
MYT
MET
MAT

Duke analizuar emrat *MUT*, *MYT*, *MET*, shpejt nxjerrim përfundimin se fjala *MAT* është tash pothuajse një fjalë shumë e kuptueshme që u largua ngadalë nga fjalori shqiptar që në të vërtetë ishte një fjalë e përdorur shumë në gjuhën e lashtë shqipe. Kështu *Mat* e ka kuptimin e afërt ose të njëjtë me *MET* (mbet, ose i mbetur përkohësisht në një vend, ose i *metun* në të mira apo në të këqija). Emri *MAT* nuk ka të bëjë asgjë me fjalën e madhe (fjalën e madhe e kemi sqaruar kur flasim për tingullin DH dhe MA), ajo në kuptimin gjeografik është një hapësirë e mbyllur pra e rrethuar nga bjeshkët ose vargmalet, dhe një vend i *lanun* anash, i mbrojtur, dhe i *metun* i ndarë nga hapësira që e rrethon atë. Për shkak se e ka tingullin A, shpreh gjerësinë dhe madhësinë e atij vendi të *metun* ndërmjet maleve ose mandej në mes të detit. Kështu sikur ta kishim

emrin e *MATIT* si *MET* do të kishim hapësirën më pak të rrethuar, ose më gardhin e bjeshkëve rrethuese më pak të dukshëm, më shumë të shfaqura ndaj rrethinës. Kështu *MAT* në rrënjë ka kuptimin *MET*, pra të mbetjes. Kështu *MAT* jepet një vend i veçuar i mbetur nga rrethina, i mbetur më veçoritë e tij të mira ose të këqija, mund të jetë po ashtu territor i veçuar gjeografik. Emri *MAT* si folje lidhet përsëri më matjen, e cila shprehë përmasat e gjatësisë, ose madhësisë, në krahasim më përmasat e hapësirës tjetër. Kur e tjerim më shumë këtë emër të lashtë shqip, e cila nuk ka të bëjë fare më emrin i *MADH*, shohim që $MAT=MA+AT$, pra e *ma atë*, sikur na thotë e mban atë pjesën që dallohet nga pjesët tjera, pra e (ma)+(at) çka nuk e kanë pjesët tjera. më vonë do të shpjegojme që fjala *AT* paraqet në të vertet gjatesin, kështu pjesa *MA+AT* paraqet hapsirën e pershkruar njehere që e kemi kaluar dhe që i dihen kufijte. Nëse do ta kishim emrin *MIT* do të kishim një vargmal ose një luginë të drejtë të gjatë, dhe jo të gjerë. Nëse do ta kishim më emrin *MUT*, do ta kishim një vend më shumë fushëgropa, që janë të rrethuara, ose një luginë shumë të gjerë e të gjatë, të mbuluara më male, ku ka lumenj, dhe ka vende të panjohura, hapësirë e cila do të ishte më një *ORR* (pra më një gardh, ose rrethojë) bjeshkësh të larta.

12.

Të shikojmë fjalët dhe t'i krahasojmë njëra më tjetrën;

Ik	ki
ak	ka
uk	ku
yk	ky
Ek (Hek që shpreh shpejtësinë dhe mprehtësinë e <i>ekjes</i> pra <i>hjekjes</i>)	ke

Derisa *Ke*, *Ka*, *Ku*, *Ky*, janë shumë mirë të kuptueshme, por është edhe renditja e kundërt si; *Ik*, *Uk*, dhe *Ek*, ndërsa *Ak*, *Yk*, janë jo të kuptueshme për ne, edhe pse më siguri këto kanë qenë të përdorura në gjuhën shqipe, por më kalimin e kohës janë rralluar në përdorim, ose edhe janë harruar tërësisht. Kështu *Ik*, *Uk*, në kuptim të përgjithshëm mund të jenë të njëjta por në përmasa dhe në shtrirje të ndryshme. Derisa *Ik* na jep një largim drejtvizorë të shpejtë, *Uk* na jep diçka që lëvizë dhe largohet në terrenin e panjohur, të thellë, mistik, dhe shpesh të pashpjeguar, por gjithmonë të fuqishëm, mjedis rrjedhës, i lëvizshëm dhe i madhërisëm.

Nga kjo përgjithësojmë se edhe fjala **AK**, mund të këtë të njëjtin kuptim sikur **UK**, ose **EK** dhe **Ik**, por në domethënie që ai vend, rajon, ose ajo veti e shprehur edhe si ndjenje ose anë shpirtërore ose metafizike e botëkuptimeve, na jep pamjen e formës që ka shtrirje shumë më të gjere, hapësirën dhe fuqinë e pamasë që ka një prezencë shumë të madhe por shkon ngadalë duke konvergjuar në hapësirë në formë kulmi. Ndërsa e kundërta **Ka**, jep anën e kundërt të lëvizjes se fuqisë së madhe, ose hapësirës së madhe në kuptimin fizik, ose ideve dhe madhështisë së madhe në kuptimin ndijor e mendor.

13.

Kurrsesi **AK** nuk ka kaluar në **AG** ose anasjelltas, **G** në gjuhën shqipe pothuajse asnjëherë nuk është ndërruar më **K**. **K** dhe **G** ndryshojnë shumë nga njëri tjetri edhe pse kanë afërsi në shqiptim. Por **AG** dhe **GA** po ashtu janë dy pika të njëjta por më këndvështrime të ndryshme, ashtu si **EG** më **GE**, **UG** më **GU** më poshtë kemi paraqitur në mënyrë skematike dallimet në mes **AG** dhe **GA**. Kështu emri **AIK-AJKA** mund të këtë një kuptim kur nga tërë shtrirja përqendrohet cilësia në hapësirën e kufizuar e përqendruar, siç është fjala **AJKA**, kështu kemi emrin **AJAKS** i cili më shumë ngjason më një term fizike se sa më një emër personi.

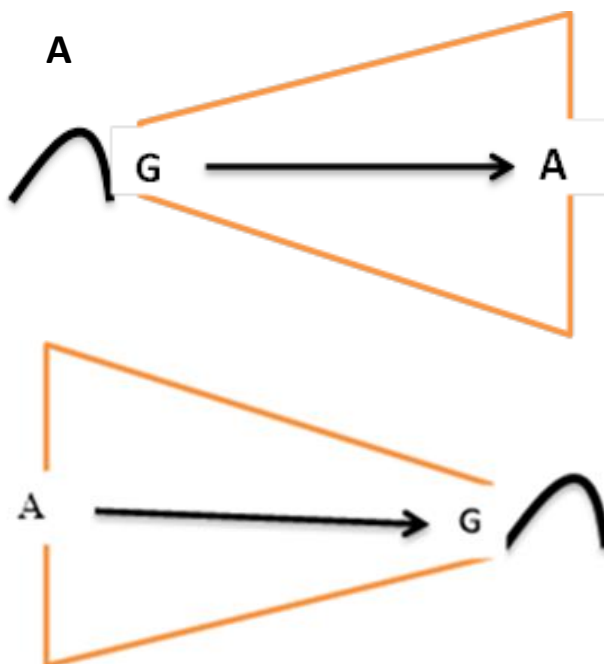

Mënyra më e lehtë leximit të tyre është A (është) G, G +a pra G asht, megjithëse të gjitha këto janë përafrime.

14.

Shënime:

Helena = HE e lena / E lene më Zotin, e lena për Zotin.



HE ELE NA Zoti shkëlqim, ka dhënë, shpjegimet e metutjshem do të jepen hollesisht më vonë për këtë emer.



Akille=ak+ ill pra asht ajaka e naltësisë, A kill asht i naltë ose akill thjesht i fuqishëm sikur fjala akal. Achille-A qilles, A i qilles. Qilli në vend të qielli, edhe illi në vend të ylli ende përdoret në Kosovë.

15.

MAJA E MALIT = emri *MAJA* ka lindur nga fjala *MA* = e man, pra nga rrënja *MA* siç është formuar edhe fjala shqipe *MASA=MA+Sa* = që përmban ose man një përmasë të pacaktuar të masës më emrin *SA*, mandej *MA+LI* që përmban ose man një gjësend të lanë ose lartësinë *LI*.

Vetë fjala *Mandej* është e krijuar nga e njëjta bazë që janë krijuar fjalët *MAT*, *Maja*, *Masa*, *Madh*, *Mali*. Kështu *manej* = *MA+anej*, pra ma andej/*anej* (*andej në jug formohet nga dy fjalë të veriut =man+dei, pre e mane dei=deri*) duke vazhduar më tutje.

Po ashtu edhe *MAJA* është e formuar *MA+I=* që do të thotë e man një **I**, pra gjësendin të ngritur, si pip në këmbë, të drejtë, të naltë, që e ka formën si **I**, si shtyllë ose trup në prerjen tërthore duket afërsisht drejtkëndorë. Kështu *MAI* është kthyer në *MAJA*, pasi **I** në natyrë është vështirë të gjejmë, ose ta gjejmë në pamje të cilindrit të përkryer, në formën drejtkëndëshe. Kështu në shumicën e kohëve kemi pamje thepore, por që ka rënie harkore nga **I** duke formuar sipërfaqen shembull si kjo figurë  kështu kemi një **I** e cila do ta kishte formën e tillë . Tingulli **I** është statik, drejtvizor që ka formën e trupit, sikur janë; *SH(i)gjeta*, ose riga e *SH(i)ut*, në momentin kur përpiqet të tregojë lëvizjen e **I** në formën lakore ose thjesht lëvizjen, **I** kthehet në **J**, kështu kemi *Pjepni/Pjepri* (shpesh emri *Pjepni* në Kosovë quhet *PIjepni*) që shënon vijën harkore, ku nga *PI* kthehet në *PJ*, ose *VI* kthehet në *VIJ*, njëjtë ndodh edhe më emrin që përshkruan *Majën* e trupit siç është e *mane* në *I=MA+I=MAI*, por për shkak të formës harkore kthehet në **I** në **J**, kështu nga *MAIA*, kthehet në *MAJA*. Pra, *AIA* kthehet në *AJA*, ku në rastin tonë kemi nga lëvizja e gjatësisë pra **A** në *majën* e **I-së** dhe nga *maja* e **I** e rënies, pra nga *AI*, në *IA* që në të vërtetë përshkruhet *AI+IA* ngritjen e objektit dhe një rënie e tij. Kështu kemi dy tingujt që përsëriten dy herë për të treguar ekzistencën e trupit mi/mbi sipërfaqen e tokës. Kështu **A** është hapësira e ngritur nga toka në *Qiell*, por kjo hapësirë është hapësira e thatë/boshe, ndërsa **I** e mbushë këtë hapësirë e pas **I** vije përsëri hapësira e zbrazët dhe e

pakufishme. Kështu **AIA** ose **AJA** kemi përshkrimin më tingujt të trupit në krahasim më hapësirën boshe që është e pandryshueshme dhe e gjithmonshme. Kështu **AIA** është ky trup , ndërsa **AJA** është ky trup . Njëjtë folja **VI** më foljen **Vije**, që në rastin e parë përshkruhet, **I** që e ka formën e sipërfaqes së tokës në formën **V**, ndërsa në bazë të këtij emri është krijuar folja **VIJ**, ku **j** shpreh lëvizjen.

Qartësimi i mëposhtëm bëhet nëpërmes fotove

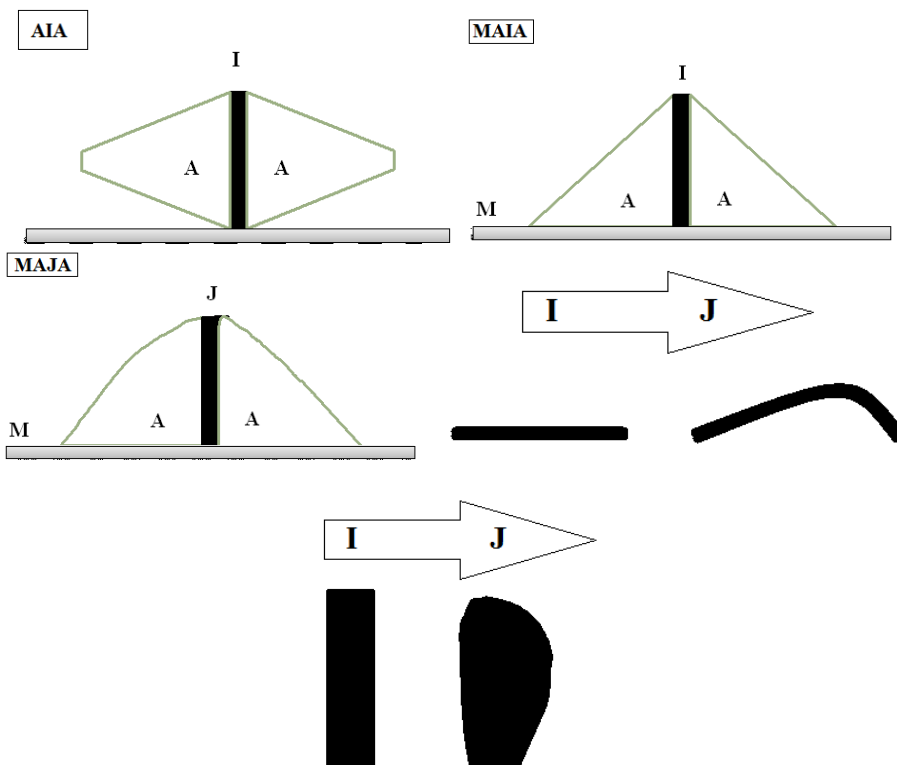

16.

Lean = që vijë nga gjuha shqipe le+an=pra e lanë anash, ose thjesht *le ane, le anash, len, lanë*. Mandej *Clean*, që ka kuptimin laje, pastroje, ka rrënjën në gjuhën shqipe që do të mund ta shpjegojmë si një Clean=Klin, që do të thotë pjesë e veçantë e lënies (linjës), ose e lamjes (larjes). Kline do ta kishte kuptimin një tokë e pjerrët që njëherë është vërsuar nga lumi e mandej pjesa që kullohet mbetet si tokë ose tokë e shkrihtë më terrenin e ndarë pas *lamjes* ose vërshimit të ujit. kështu emri **KLIN** mund të KETË KUPTIM. në sot e përdorim në kuptimin se ishte një tokë *Klli, Kllin, Teklli* etj. Po ashtu *Line* që jep vijën, kjo është fjalë e marrë nga gjuha shqipe, shumë më përpara se të këtë Perandori Latine. *Li* është diçka e lënë e gjatë

që ka gjatësinë shumë të madhe në krahasim me gjerësinë, në n pra në tokës, dhe zakonisht ajo duhet të jetë e ngulitur në sipërfaqen e tokës, si një vade e ujit.

Pra, kur themi *Vada*, na jep një gjerësi (gjanësi) më të madhe, një përmasë më të madhe se sa vije. Emri *Vi* paraqet një sipërfaqe shumë më të ngushtë por më të drejtë, pra më vijëdrejtë.

Vada ka kuptimin edhe të një vije të ujit, e gjerë për nga përmasat e dame nga një vadë tjetër më e madhe, që mund të jetë; kanal, përrua, vijë e ujit. Në bazën e *Va*, *Vi*, zgjerohet në gjuhën shqipe dhe kuptim *VU*, *VY*, *VE*, *Vo* të gjitha kanë kuptimin e afërt më *LA*, *LI*, *LU*, $LI < LE < LO$, por edhe ndryshojnë mjaft shumë në gjatësi, si dhe në shtirjen dhe vendosjen në terrenin, ose formën e objektit. Derisa për një trup themi është *Vendosë*, pra *V* tregon formën e vendosur që formojnë shkronjë *V*, si dhe karakteristikat e ndryshme që i përshkruan *V* në ata trupa, ose relief që ka veti të shenjës *V*, dhe e cila dallohet për nga gjerësia, ndërsa *L* shpesh përshkruan trupa shumë të gjatë, mandej edhe jashtë mase të gjatë. *Ven=VE*, *Vorr=Vo*, *Vu=Vun*, *Van=Vajetn=Vau=Vada*, *Vardar=Va*.

Nga që ka kuptimin e foljes më *nga*, ose më vrapu=*ve ramjen në pu*, ose thjesht teposhtë. Kështu *Vrapi*, *Vrapo*, *Vrapua* më mbaresa kanë edhe kuptimet edhe shtjellimet fizike. Por *Pi*, *Po*, *Pu* flasin për sipërfaqen e reliefit, sidomos kur gjenden në fillim të fjalës.

Vra+po (Vendose Ramjen në Po), është më rrënjë të njëjtë *Vra+mje* (Vendosje Rënien, ose *Ra* nga lart - teposhtë, duke ra rrafsh më tokë që shënohet *M*, ku *M* paraqet trupin që puthitet e prek tokën pushon në sipërfaqen e tokës), ose më një gjerësi më të madhe të kanalit, ose shtratit të lumit që përdorë *VA+RA +DAR* që del nga fjala *DA=si* shpjegim i davaritjes, ose më mire të themi si shpjegim i rrënjës *DA*, që domethënë *damjes* së ujit nga tërësia për shkak të rrjedhjes ose për shkak të shpërndarjes.

VAR na jep kuptimin e diçka që shtrihet në mes të dy brigjeve më një pjerrtësi ashtu siç është simboli *V*, por më *Ar* kemi rrjedhjen e diçka të pastër dhe të pasur. Kështu *Var* është një dalje nga burimi i ujit dhe një shpërndarje, që rrjedh teposhtë. Vënia e emrit të lumit që dikur ishte zemra e Dardanëve, shpjegon rrjedhën nga lart kur del burimi teposhtë rrjedhës së tij. Shpërndarja e ujit është *ba* vetëm më fjalën *DA*, ndërsa rrjedhja dhe vlera përshkruhet më fjalën e përsëritur dy herë *AR*, pra si *V(AR)D(AR)*. Thjesht krejt lumi më rrjedhë nga pika e naltë drejt një pike më të ulët është paramenduar si diçka e varur më fjalën e parë, *VAR=varur*, dhe shpërndarja më fjalën tjetër të shqipes së lashtë *DAR*. *Dar* ka kuptimin *Shpërndarje*, sidomos kur përdoret në fund të fjalisë, ndërsa kur përdoret në fillim të fjalisë, ka kuptim edhe më të gjerë, si ndarje e pasurisë, shumim i

saj, përhapjes së pasurisë dhe punëve fisnike dhe të zotit, e fisnikërisë dhe e një race të bekuar që ndërtohet me emrin *DAR*.

Emri *Dar* ka kuptim të një ndarje nga *Ar*, por jo si diçka që ndahet përgjithmonë në kuptimin fizik, por në kuptimin dinamik diçka që shumohet, shtohet dhe degëzohet, kështu ngjashëm kemi fjalët *Dega* pra *De(ga)*, *D(rrasa) = D(rrasa)*, *DeDa(De+Da)*, *De+ma*, *Da+DA*, etj.



a) Vada



b) Va(r)da(r)

Vijat kryesisht janë me gjerësi të vogla

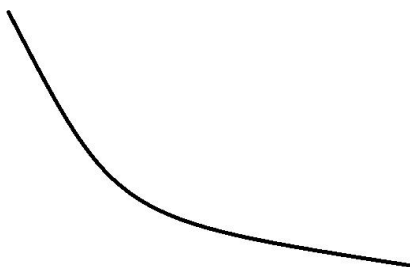

e) vija



d) vijat e ujit

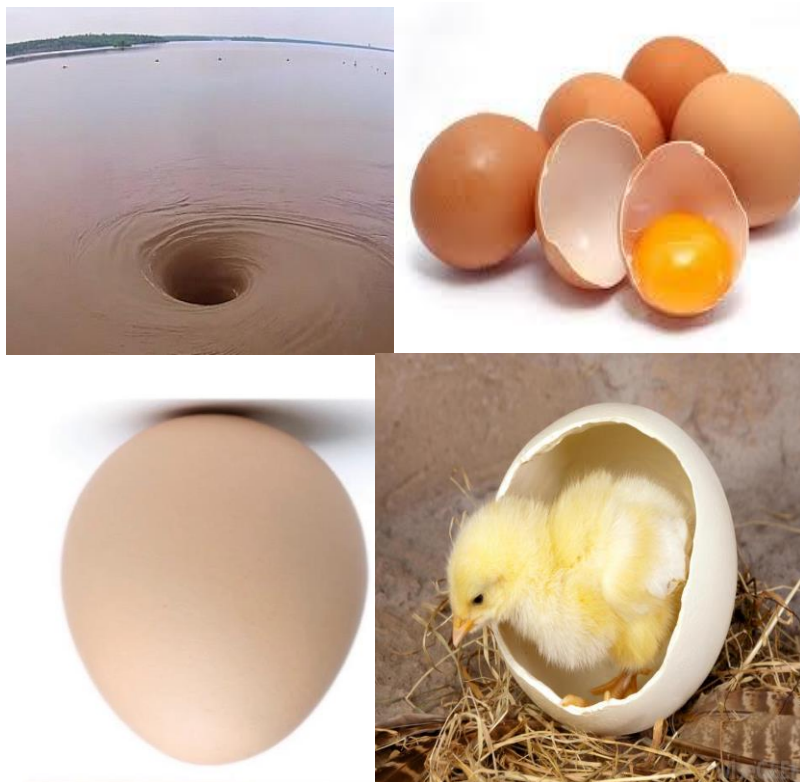

17.

Vorbulla (VOR=VAR BULLA/BOLLA/BALLA,...)/ shtjella / sjellja e ujit

Të gjitha këto janë një argument i fuqishëm për origjinën e fjalëve të gjuhës shqipe të cilat sot përdoren tek popujt e sllavizuar të Ballkanit, siç janë serbët, bullgarët, boshnjakët etj.

Asnjëherë nuk duhet të ju ikim fjalëve *DADA, DEDA, DEMA, Dera, DEka, DELia, delmja*, etj. sepse janë të gjuhës shqipe dhe përdoren tash e dhjetë mijë e më shumë vite.

Kështu emrat *VAra, Var*, lidhen më diçka të varur, në një terren më të gjerë në bazamentin e asaj çka simbolizon tingulli Va, ndërsa V është ngushtësi në fund të asaj që përshkruan tingulli V, duke e vënë majën e V vetëm në një pikë, kështu *VAR*, kthehet në diçka që është *VRA*, sikur brenda saj fshihet tingulli *ë* që është aq shumë e përdorur nga gjuha jonë shqipe në jug, thjesht duke e përdorur në dëm të tingullit A dhe E. *Var+Da+AR* mundohet më tingujt e fundit që në thelb nuk janë prapashtesa, të ndërtojë fjalën *DAR* që ka kuptimin diçka që e shumon *ARIn* e pasurinë, ndërsa në

pikëpamje fizike është lëvizje nga poshtë lart, duke treguar kështu vlerën jo vetëm fizike por edhe mendore, morale, si dhe religjioze. Kështu *DAR* = *DA+Ar* që do të thotë pjesa ku buron *Ari*, ku del. Në fillim të gjuhës shqipe fjala *AR* nuk duhet të jetë kuptuar vetëm toka që punohet dhe sigurohet buka e gojës, por që përshkruan vlerat e punës dhe përpjekjes së njeriut që rrjedhin në tokë, që japin jetë, dhe që janë të vlefshme të ngritën tek Zoti, ose thjesht janë punë njerëzore më veti të Zotit. *Vardar*=ka kuptimin jo vetëm të diçka që varet nga burimi, por edhe që rrjedh, duke u shpërndarë dhe duke u shumua nga uji i tij, më anën e fjalës *DA*, por edhe që është pasuri dhe që është jetë dhe diçka si një bekim i veçantë më prapashtesën *AR*, që në të vërtetë është emër që jep rëndësinë e madhe që ka uji i Vardarit.

Daka	Deka	Dika	Doka	Duka	Dyka
Dara,	Dera,	Dira,	Dora	Dura	Dyra
Hara	Hera	Hira,	Hora,	Hura	Hyra
Lara	Lera,	Lira	Lora,	Lura	Lyra
Haka	Heka	Hika	Hoka	Huka	Hyka
Laka (flaka/fallaka,..)	Leka (fleka, Pleka, flek(g)ra)	Lika (helika, Flika, falika)	Loka	Luka	Lyka
Hala	Hela	Hila	Hola	Hula	Hyla

Sot nga ky kombinim kemi emrat të cilët deri në vitin 1970 në Kosovë kishin përhapje të gjerë siç janë; Dika, Daka, Duka, Dara, Dura, Dira, Laka, Lika, Leka, Lara, Hala, Hela, Hila,... ose emrat e femrave i kemi; Dara, Hala, Hela, Hyla, Hula etj.

Kur flasim për **An** dhe **On**, si vërtetim i domethënies së tyre kemi përdorimin e fjalëve ION=Jon

IAN=*Jana*, si shembull edhe sot në Kosove përdoret shembulli në Deçan; paralelisht; E *jana* është, por edhe e *Jona* është, duke kallëzuar se E **jana** dhe e **Jona** si përemra pronor kanë kuptim të njëjtë shprehur mbi bazën **On** si kuptim gjeografik të vendit të ndodhjes ose origjinës, si dhe *An* të prejardhjes biologjike të njëjtë, por edhe në të dy kuptimet shprehjet *ON* dhe *An* duke shprehur të njëjtën përmbajtje. Shembull *Oqean /Okean, Arian, Matjan, Decan, Pejan,..etj.*

Emri oqean mund të përfarohet më fjalën *O I Gjanë*, ose në formë që mund të jetë më i lashtë *OGEAN*, si përafrime i fjalës *O I Gjanë*, kështu si *OGEAN* Si *OGJEAN*. Por, nuk kemi kalime nga K në G, dhe nuk vlenë ky shpejgim. Shpejgimi më i sakt do të ishte *OKEAN* përbëhet nga

OKE+AN, ku OK=IKE +AN-ash, që mund të përgjithësohet si AKEAN/UKEAN, EKEAN,..., ose thjesht O KE AN= O KA AN, pra anë e larguar, e veçantë, IKE=OKE + ANOS/ANOSH/ANASH=IKE ANASH. Duke ditur se OS=OSH, dhe ANOS=ANOSH, mund të ndërlihet se OKE=IKE ANOSH/ANOS si përafrim më fjalinë ANASH, që i bije IKE/OKE ANASH. ANASH e TOKEs, pasi Oqeani paraqet kufirin (*kufini=kafun/Defin=da fun*) e tokës, ku përfundon toka. **Okeanos=T'okeanos=T'okeanos=TOKEANASH/ANOSH**, duke e ditur se S=Sh, kemi TOK+ E+ ANOS=ANES=ANOJ, prej nga nxjerrim TOK E ANES/ANOS, që do të ishte ANash e tokës. Krejt kuptohet se Okean tingëllon gegnisht, si forma ma e lasht e Shqipes, dhe Oqeani rri Anash/Anos/ANOSH tokës. Gjithsesi kuptohet se pjesa ANOS ka kuptimin ANU/ANO pra A e NO=Nume, dhe pjesa NOSH/NOS/NUs/NUSH paraqet gjësendin OS=Osh e Nume në formën NO+Osh, NOS/NOSH/SHNOSH. Pra Anash NON, nga AN=NA si formë NU, kemi AN +NOS=ANOS. Pjesa AKE afrohet më fjalet AK/UK/IK/OK prej nga paraqet largimin e ANES si ANOS. Megjithatë vjetërsia e emrit mund të shtrihet përtej antike, dhe më këtë marrim shumë kuptime,

IO

Për të parë vlerën e tingujve *I* dhe *O* do të nisemi nga emri *IO*, emri *IO* emër shumë i rëndësishëm, dhe ka domethënien si *I+o*=në kuptimin mashkull *O*, penis *O*, ose ka fuqi seksuale, burrë *O*, i drejt *o* ashtu sikur simboli *I*. Natyrisht do të kemi kuptimin tjetër *UO*, që do të ishte i fuqishëm ose i vrullshëm. Sepse tingulli më shenjën *I* përfaqëson numrin një/ní/í, organin seksual, pra, mashkullin, dhe format e drejta si shigjeta më lartësi (e trashësi të papërfillshme). *I* paraqet trupin të ngritur në rrafsh, afërsisht në këndin e drejt, ngritje e përnjëhershme, ndërsa *RI* është rritje/ngritje e *I* edhe më shumë, më këtë duke e rritur edhe gjerësinë. Li-është fushë e shtrire në trupin e një bjeshke e cila ngritet nga rrafshi përnjëherë nën kënd të madh etj. Dallimi kryesor ndërmjet *RI* edhe *LI*, *RI* është një ngritje trupit nga toka në lartësi të caktuar, ndërsa *LI* është një fushë ose hapësirë e veçantë sikur e lënë dikur në një lartësi të bjeshkës, rrafshnaltave ose shpateve të mëdha.

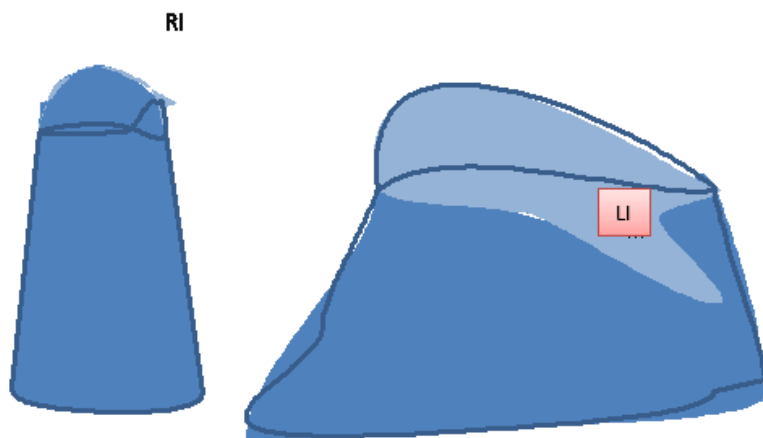

Fig 16. Skica që qartëson emërtimin LI

19.

Shënim 2.

Marseille=Mar+sjell

Korsika = Edhe në Greqishte kemi, Κορσική (Korsiké/Koresike), që del nga emri *Kore*, *Kore+Si+ka=Kores+ika*, *ka kores*, *i bije kores*, që ka kuptim, ka formën si të kores, ose i *Kores* është. Pra, vetë ishulli duket si një kore e bukës kur piqet dhe që ka formën në rënie, sikur don të ike korja. Emërtimet tjera greke ose latine janë shumë më të vonshme sesa emërtimet greke, ndërsa ato greke janë shumë më të vonshme sesa ato shqipe. Kemi edhe emrin KORAB, që do të thote KORE BA, ku AB=BA kanë të njëjtin kuptim, pra Ba. Mos të harrojmë pjesa *Korsike*, është *SIKE*, që përfarohet më *SAKA*, *SUKA*, *SOKA* etj, që përshkruajn sasin, e cila nuk është aq e nalte, pasi *KA* bije në funt (prej nga kemi fjalën dhe shpjegimin logjike *UNT=fund*) të pjesës *SIKA*, që do të ishte ma e madhe për nga përmasa.

PISA=nga gjuha shqipe mund të ketë disa kuptime, për të cilat trajta do të flasim më vonë

Pjesa, pra e formuar si *PIJESA*, ose si një vend ku nga larg shihet maja e madhe e bjeshkës ose e Malit. Shjegimi më i thellë i kesaj fjalë është *PISA=Pe/PI/Pej +ISA*, Për fjalën *IS* flasim më vonë.

Male = Nga gjuha Shqipe –Mali.

Agnano=AG NON, AG NANO/NUN/NAN etj, pra AGU NUN/NON, Calci=Kalqi=qe dote thote ngritje e tokes jo shumë e nalte. Agnano = Agn+ano = AG+NANO = Ana ose vendi i lindjes së Agnit.

Buti=BUT formohet nga BU=BA+UT , ku UT paraqet gjatësi ose hapsirë më formën sikur U, të futurë nën sipërfaqen e trupit-gjësëndit,

Calci = Kalqi = nga Kali

Buti = nga mbiemri I BUTË

Pescia = Peshk, prej nga S është njejes kurse shumesi e kemi SH.

Uzzano = U zan, U nxan, U zënë

Marliana = Mar+Li+ana që do të thotë Ana e marli e shtrirë në naltësi ose e lënë në drejtim të lindjes së diellit si e dalë në një bjeshkë ose mal që quhet LI, si LIKA, LIPA varësisht nga pamja dhe forma e shtrirjes së LI-së, ose thjesht LI. Kështu emri *MARLI*, do të thotë një *LI=LA e Marë*, vend i pasur dhe i begatë. *Marli* mund të jetë edhe diçka e mbarë dhe që ecë m(b)arë, dhe sot përdoret për një njeri *Marli*, pra që i ecin punët *marë/mbarë*.

Goraiolo=nga gjuha shqipe Gora+I+Olo, pra *Gora* e ngritur mbi fusha në naltësi.

Kollona, Kolona, Kolonia=Kalon,por edhe Ka Lonia=Ka Lanie, janë nga gjuha shqipe,

Kollona quhen vija të drejta më ngjyra të ndryshme në pëlhurë=Ka lone=Llone, ose quhet *krahcat* ose mbajtëset e pantallonave, *krahcat* janë si shirita ose rripa (rrypa) që varen në krah të mbahen pantallonat.

Kolonia quhet një pjesë nga *tanësia* e madhe, zakonisht në bregdet ose në hapësira tjera. Pjesë e tokës e marrë më dhunë ose e blerë, kur vendosen të ardhurit, pushtuesit, ose një popullatë që dallohen nga pjesa tjetër e popullatës ose e vendit. Kolona=Ko+Olo+na pra një diçka Ko si formë tjetër e *Ka*, *Olo*,=Ola=LON një hapësirë e lanë e shtrirë në tokë etj.

Bona = do të thotë diçka e Bane ose e bame (e bërë) e cila është e *bane* dhe e cila është e ndërtuar mirë.Kemi nga shqipja Valbona=Valbanë

Imola= që ka kuptimin, I molla ose I mjela, i mola, ..., nga gegënishtja në kuptimin e mbjelljes pra *i Mbjella (i molla)* ose *i mollës*, vend ku kultivohen mollët, ose siç përdoret në Kosovë; *I mola lopët, dhentë, dhitë* e të tjerë – Vend ku mbahen bagëtia, dhe milen ato. Pasi IM=AM marrim AM+Ola, ku ORL ka kuptimin e lënies mi dhe/tokë, ose OLA O-ne toke, LA =Lanë **Velzna** =Ne shqipe *Velëza*, ka kuptimin e *Velit* dalë nga fjala *Vala*, ndërsa *za* më në fund përdoret për ta zvogëluar *Velin* që mund të jetë sipërfaqe tokë në formën e një vale.

Mileto, Mileta, =Një strukturë e ngritur relievore, vendbanime malore, pjesë kodrinore, e ngritur mbi majat e bjeshkëve ose mbi/mi fushat e shtrira, zakonisht nën ose rrëzë bjeshkëve. Emrat që përshkruajnë këtë pamje, si dhe përdorimi i tyre për përshkrimin e kuptimeve të ndryshme, që të gjitha fjalë Pellazgo-ilirishte, siç, janë:

Mala	Male	Malu	Malo	Maly	Mali	
Mila	Mile/Mi(e)le-Mjele	Milu-Mi(e)lu, Mjelu	Milo	Mily	Mili	
Mola	Mole/Mole	Molu	Molo	Moly	Moli	
Mula	Mule	Mulu	Mulo	Muly	Muli	
Myla	Myle	Mylu	Mylo	Muly	Myli	
Mela	Mele/Miele, Mijele, Mjele	Melu	Melo	Mely	Meli	

Mile, Milo, Milo, ..., nga këta emra të paraqitur në tabelë më ndërthurje të tillë mund të vazhdojë edhe më të gjitha zanoret tjera të gjuhës shqipe, sidomos në veriorene, të folmen më të lashtë. Ashtu zbulojmë kuptimin emrave e foljeve që sot përdoret tek ne, si mbiemra njerëzish, emra vendesh, emra e folje.

- a) Milo-vend i lon, **mi** strukturën tjetër relievorë, si pjesë e rëndësishme ku ruhet vendi më i thate, më i ruajtur, pasi në njërin anë zakonisht e ka bjeshkën, ose diçka si mburoje. Kështu si emër njeriu, Milo, ka kuptimin; i madhe, i ngritur, mbi të tjerët. Një lloji i afërt i emrit Milo është Lika/Leko/Luka/Laka/Leka/Milka/Milika.
- b) Mule, Mula, Milo, Meli e të tjerë, kanë kuptimin jo vetëm si struktura të ngritura relievore më disa ndryshime nga njëra tjetra jo të mëdha, por kanë kuptimin e njeriut që nxiton, që ka fuqi dhe që zhdërgjet nga sipërfaqja më lart, duke rënë pjerrtas në strukturën më hungjët/ulët (rrafsh ose lug), kështu Mule, Mula, do të thotë nxitues (ai që nxiton), që zhdërgjet më shpejtësi nga një pjerrtësi prej pikës më të lartë në atë më të ulët, ashtu në pikën e ulët duke bërë shtypje edhe duke rënë më peshë dhe forcë të madhe.
- c) Mele-Mijele, Ma+je+ le=M+je+le=Man JE-metjen-je dhe LE LANE , PRA më MA MAJ=MJE LE-LENIE, maje LENIEN-ATE që E LEN NGA GJIRI LOPA, ML=MA LA= Man lanien, Mijele, Mjele. Milu-Mielu, Mijelu, Mjelu. Mole-Mole lopën, mole cicën etj, shpjegojnë shtrëngimin e dorës në cicën e lopës, gruas, ose në objektin e organin e caktuar. Ky shtrëngim fillon nga pika më vlerë zero dhe mbaron në pikën më vlerë shumë të madhe, duke hedhur materiale jashtë në gjendje të lëngët e gaztë ose të ngurtë. Pra, nga përshkrimi i hapësirës së përkulur, merret dhe përdoret i njëjti kuptim si veti fizike e trupit, gjësendit, ose individit, siç është procesi i *mjeljes* se lopës edhe veprimeve të ngjashme të mjeljes. Kështu emri Mule, Mulak, Mulka, Muluka, Mulo, Mala, etj kanë në parim të njëjtin kuptim, por varësisht nga zanoret marrin

intensitet edhe përshkrimi më intensitete e nivel të caktuar. Mule, Mula përdorën si emra dhe mbiemra shumë i shpërndarë në verilindje të folmes së gjuhës shqipe. *Mule* ndërtohet më bazë Mu-muje, ashtu duke shprehur të mundshmen më fuqi, rënien nga pjerrtësia, si i nxitueshëm duke zbritur në **lug**, si Milot. Kështu kemi shpjeguar emrin Milo-Milot po ashtu, emri që për habi ka mbetur në Shqipëri pa u shpjeguar kuptimi.

- d) Mjele, Miele, Mile, etj. si folje që tregon mjeljen duke kaluar nga përshkrimi i reliefit dhe ecjen nëpër të, duke fituar lëvizje të nxitueshme, ashtu sikur fiton njeriu nxitim gjatë lëvizjes teposhtë shpatit, e shtjelluar më sipër, në pikën c), ka përdorim të gjerë në gjuhën tonë, prej nga ka lind emri Mjalt, Mial, Mihal, sikur Milo=Mielo-Mihlo-Melo-Melko-Mehl-Mehlkom-Mehlkam etj.
- e) Nga Milo-t, Mile-t, Mula-t ,.... ka lind emri i qumështit si Miele, Mjele, Milko, Mliko, Mleko etj. që përdoret në gjuhën shqipe si folje mjelë, ose mila, milu, mile, bagëtinë ashtu që ajo që nxjerr veprimi i mjeljes tek popujt tjerë u quajt si fryt i atij veprimi, Në gjuhën shqipe u ruajt më fuqishëm, kështu produkti i veprimit të mjeljes u quajt Tamël-si forma më e lashtë e ruajtur shumë në verilindje - Dardani. Tamël në të folmen e Shqipërisë së mesme dhe qumësht në jug.

Nga të gjitha këto shpjegoam si ka lindur folja *Mola*, *Mjele*, *Mule*,... emrat; *Mjalt*, *Milo*, *Mula*, toponimet *Milot* etj.

Të gjitha fjalët në tabelë dhe ndërthurjet tjera janë nga gjuha shqipe, dikur mund të kenë qenë të gjitha në përdorim nga gjuha shumë e pasur e pellazgjishtes e zhvilluar së paku gjatë 12 000 vjetëve në Evropë e mandej e përhapur në pjesën më të madhe të botës së lashtë. Prej nga ndikoi në krijimin edhe në ndryshimin e gjuhëve që sot fliten.

Dasa = Pra, do të thotë ai që ndan, *i dasë*, (ai që është *i dasë*, pra bën dasi) në gjuhën tonë veriore është Dasa/ai që ka fuqi dhe *ndan*, pra bën gjyq, *dan* njerëzit nga ngatërresat, por edhe e **danë**/ndarë të keqen nga e mira. Kështu *Das=Da* ndërsa S është sasi e pacaktuar, *DAS =DA* sasinë e pacaktuar, e cila kuptohet si vlerë e madhe. Ndan nga në Dane=DA+AN pra e ndan *Anën*, e ndan *anën*. Kështu Ndamë=N' da +am-jep, pra jep Ndasi.

Syrakusa=Syraku+sa që ka kuptimin e fjalës Syra kusa=kusa vendi ku gjendet SYRAK, Për shkak se bregdeti e ka formën e syrit, i quajtur Syrak, ak=ka, rak=raka, ashtu raku=kanceri në shqip Rak, ashtu siç e quajmë në sot Lirak, Shujak, Shejak, Shajak, Shëmtak, Butak, Larak, Shtramak, ndërsa mbaresa S, ose Sa, Se, shpreh përmasat e mëdha të saj.

Siç përmbahet në fjalët, Malës/i, sasi, Kasa, Masa, Besa, Shpresa, Lesa, Kmesa, sesa, Ndasi etj.

Me rastin e shpjegimit të etimologjisë së kësaj fjalë SYRAKU-sa, askund nuk përmendet kuptimi i kësaj fjalë në gjuhën shqipe, që e ka pamjen e syrit. S'duhet harruar që Italia e sidomos jugu i saj banohej më shqipfolës përgjatë 8000 viteve.

Karroca, emri Karrocierë në gjuhën shqipe përdoret sot në Kosove, Karrocë, i thuhet një bartëseje të vogël më rrotë, kështu Karrocë = ka rrotëza, pra ka rrotë të vogël, prej nga shkurtohet Ka+rrotëza=në karrocë, si shkurtesë. Një shkurtrim i tillë ka ndodhur edhe për emrin KERR, i cili ka lindur si shkurtesë e fjalisë KA RROTE ose KA më RROTE/KE RROTE=KERR, ashtu si fjalia *Tu ngatë jeta=tung*.

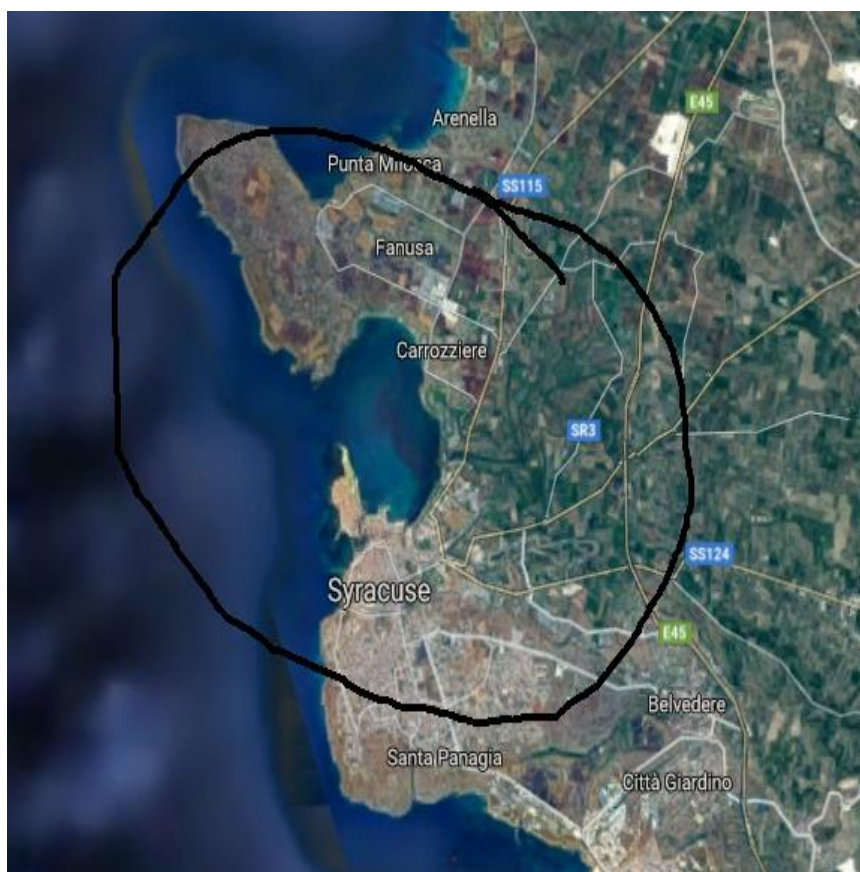

Andria - në gjuhën shqipe Ana e Drinit/ AN E DRINIT A, Pra Andria, nënkupton në Anën e Drinit, si argument është emri Adriatik dhe emri i fisit Ilir Adriani, që ka kuptimin A+DRI+AN = është Dri ku e ka

vendin, pra vendi i Drinit. më siguri Adrian është thënë edhe një variant i gjuhës së lashtë shqipe si Odria, ose Odrion, Edrine,... që ka të njëjtin kuptim dhe të njëjtin emërtim. Po ashtu Sadrian =SA+DRI+AN

20.

Tingulli F

MLO, mla, mlu=me lo=me lon, më lu, më le etj. Nga kjo kuptojmë se La, Lu, LE, LI, ly, lo në thelb janë për të lanë (lënë), diçka por në forma të ndryshme, kështu edhe emri LOT është më lanë, dhe folja Lava, shembull (Lava rrobat më ujë teshat) nën kupton diçka për të lanë. Kështu emri Liqen, L\ke ka të njëjtën bazë për diçka që është lanë. Lke përdoret si folje. Po ashtu fjala e lashtë e ka të njëjtin kuptim për të lënë, është fjala koha e lënë e cila shkon dhe nuk kthehet. Fjala e *Lartë* përbehet nga La+art, që ka kuptimin e gjësendit që lihet në ngritje në lartësi pasi fjala e Ar do të thotë në ngritje nga toka në lartësi ose deri tek Zoti. kështu Lart përbehet nga LA pra më e lanë, dhe Ar pra më e ngritë, dhe kufiri i ngritjes është në tingullin T, që në thelb ky simbol ka lindur nga forma e mbajtjes në ndërtimtari *Trani*, ku në këtë shenjë paraqitet një mbajtëse dhe një *Tra* që formohet tingulli T. Kështu lartësia ngritët deri në majën e tranit (trarit) ku rri e varure dhe e ngjitur për të duke paraqitur kufirin e sipërme të ngritjes (ar). Kështu Art më mbaresën *t* përshkruan një ngritje e cila ngjitet për vetvete dhe e bën të pavarur vetën si fjalë, pra si vlerësim për një gjësend ose punë duke e cilësuar si *Art*.

Nga kjo fjalë kanë lindur dhjetëra fjalë në gjuhën angleze, gjermane, latine, etj.

Fjalët, loose, lore, clean, love, slope, etj. në anglisht dhe lierne, locker, loch, liebe etj. në gjuhën gjermane.

Milo=Mi+lo=pra *I lon mi*, është fjala mi diçka, mi tokë etj.

Milot = vend që është i vendosur mbi një pjesë tokë të lanë, e cila është jashtë përdorimit, ose një ledinë (lendinë) e cila nuk përdoret, ose përdoret vetëm për kullota të përbashkëta.

Folle, Fille, Fylle, Full, Falle.

Mat, Met, Myt, Mit, mut, të gjitha këto fjalë në bazë përshkruajnë diçka të mbetur si hapësirë, si vendbanime të veçuara nga të tjerët, por edhe si një mbetje.

Myt do të thotë të bësh diçka të jetë *i met*, kështu emri *Mytliu* ka kuptimin ai që *mytë*, ai që i bën të tjerët të *mytur*, kështu Myt+Li do të thotë ai që mytë, që profesion e ka mytjen (mbytjen). Sot në Kosovë përdoren emrat në këtë kuptim, durimli, shpirtli-pra ai që jep shpirt dhe mikpritje, sheqerli, qerepli, synali etj.

21.

Fole/OLE, Fale/ALE/Ful/ULE/Fyll/yll,...

Kështu të flasësh (Fla=**La**=Vla=SHla/shlo/Mla/Mlo/Gla-Gal...etj) do të thotë të falesh (fal = **aL**/Val/Shal/Mal/Kal/Dal/Gal/RAL-REAL/Tal,...), nga kjo, kur flasim do të thotë po falim (Alim=a lum=A lam-pra, ka rrjedhje), në këtë rast falja bëhet nëpërmes mjedisit fizik ku në bëjmë (tkurret; BA+AJM=Hajm=VAjm=Lajm=Shajm=Dajm=AJm=AM=JAM pra më u DA+AM-a=DAJM/LAJM,...etj) faljen e zërit. Pra, falja e zanit nënkuptohet edhe si *Fole* (**Shënim**:FO=O e fuqizon e shpejton O, por nuk e ndryshon natyrën e sajë. Nga, FOL=OL=OLE=O+LE, Ó=osht LE, por kuptimi i vërtet OLE/AL=FAL=FOLE veç e përforcon kuptimin e LEmjes/Lanies/Lindjes ose da+nga Le=DALjes mbi tokë, ose në sipërfaqen e tokës pasi OL-lanie-Lo mbi sipërfaqen tokës, dhe është më e UL-te sesa AL) kështu FALE=FOLE,FILE/FULE/FYLE ka në bazë të njëjtin kuptim më LE, më u Lanë. Pra, fjala FIL që perdoret si ermer tek disa gjuhe, mund të ketë rrajë shqipe, nga IL=FIL i larte, po ashtu si FuL=UL=NUL =VUL=GUL ..etj., ku FUL/FULL mund të kuptohet si i ungjët i pavlefshëm, i padijshëm, i fundit..etj.). Kur themi ungju ose i ungjet fjalë e krijuar në të njëjtën bazë të fjalës A ngjit, a ngjeti (ngjat/ngjit/ngjeti/ por **Th** plotëson **T** ngjethi që afrohet më fjalën **ngjeti**), tu ngjat, ku **NGJT** ka kuptimin e ngjitjes pra kapjes për gjësend për të mbetur në të njëjtën pike ose për të cukur përpjetë -ngjitu, ose teposhtë tij, i **ungjet**). Mandej *Fole* në kuptim fizik është bartje e zanit në rrafsh në tokë, pra në O prej një pike në tjetrën, dhe është e natyrshme që *Fole* është të falesh pasi zakonisht asnjëherë ajo çka flasim nuk do të thotë se duhet të paguhemi, ose ndoshta është gjëja që më së paku paguhet dhe ajo është më *Folë*, pra *Fale*. Në një analizë zhbiruese kemi FALE=FA+ALE që do të thotë japim nga naltësia/lartësia.

Tingulli F në të vërtetë tregon një ndryshim të sipërfaqes më të imët, më të ndjeshëm, dhe më të përmbajtur se sa tingujt, për shembull V. Megjithatë tingull F lidhet ngusht më kohëzgjatje e shkurt në krahasim më dukurit tjera të njëjtës natyre, që do ta shtjellojmë pergjatë librit.

Kështu kur marrim foljen VLOJE, nëse e zëvendësojmë V më F do të kemi FLOJE. Prej nga Vlora=kemi fjalën FLORA, pasi Vlora në rrënjë e ka kuptimin të Vlojë kështu **VI** na jep shformimin e sipërfaqes më lugje dhe kreshta të nalta, një sipërfaqe e cila është e dukshme për sy, që po vlon pra që po shkaktohen V dhe lartësi të kësaj në kuptimin gjeometrik sikur e kemi vizatuar më poshtë.

në të vërtetë këto janë simbole që përshkruajnë thellësinë e valës dhe lartësinë e kreshtës në të njëjtën kohë. Kështu *Vlo* ka kuptimin e ngritjes së thellësisë së valës dhe kreshtës në një sipërfaqe të tokës, pra O, në rrafsh.

Vlo ka kuptimin natyrisht edhe një VL+LO që do të thotë e lanë ose e shfaqur si një VL pra një vale, një shformim ndryshimi i një sipërfaqeje të rrafshët O.

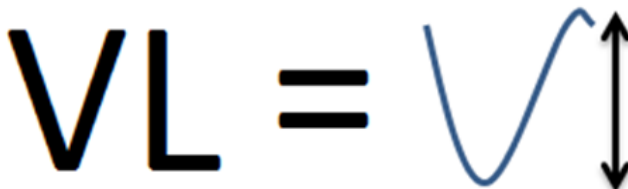

Por, kur përdorim F në vend të V kemi FL, siç është emri Flora, pasi gegërisht Vlona=Flona, kështu FL na jep një shformim ndryshime të një sipërfaqe por shumë më pak e dukshme për sy, lëvizje ose lëkundje shumë më e vogël, më e ndjeshme, dhe më thellësi të valës dhe kreshtave pothuajse të padiktueshme, që do ta japim më vizatimin më poshtë. Dallimi më i madh në mes VLON edhe FLON është se lartësia L, ose pjesa LON qëndron në kohë shumë më shkurt, sesa kur përdoret tingulli V. Në figurën e mëposhtme kemi një valë, dhe një përafrim më diçka si *Vlone*, si dhe një përafrim i përshkrimit më fjalën *Flone*, e cila tenton të përshkruajë një ndryshim shumë të imtë të sipërfaqes. Kështu tingulli F përshkruan ndryshime të imta ose të vogla për nga përmasat e mjedisit, kohëzgjatjes . Ky tingull në gjuhën shqipe lindi drejtpërdrejt nga përshkrimi i zërave që shkakton era, që shkakton fëshfërima kur era ju bije fletëve, kështu përpjekja për të përshkruar zëra shumë të imtë, të cilët nuk i shkakton fëshfërima, nga sh kaloi në F. kështu tingulli F përshkruan jo vetëm përshkrimin e sipërfaqes së mjedisit material siç është uji, por edhe mjedisit i cili nuk shihet siç është zani, ose tingujt që i dëgjojmë, mandej edhe të botës biologjike të përshkruar si *flora*, ose *fauna* të cilat shpërndahen në sipërfaqen e tokës, duke i dhënë asaj një ndryshim të sipërfaqes së tokës, dhe ky ndryshim është i përkohshëm, dhe që mund të shuhet (shuar) përgjatë kohës. Kështu tingulli F përshkruan një ndryshim të mjedisit fizik jo vetëm të imtë për nga pamja, ose për nga tingujt që nigojmë (ngojme, dëgjojmë) por edhe të botës bimore dhe shtazore që e ndryshojnë ose e bëjnë të ndryshueshme sipërfaqen e tokës, pasi pjesëmarrja e tyre në sipërfaqe të tokës shikohen mbi tokë si ndryshim i përkohshëm i sipërfaqes së saj. Kështu tingulli F përshkruan ndryshime të përkohshme ose të shkurtra në kohë dhe hapësirë, të imta për nga përmasat, të lehta për nga pesha, të ndjeshme për nga pamja ose ndjenjat që shkakton dukuria, si dhe shpesh të vazhdueshme kur krahasohen më tingujt sh, ose V etj.

Fluture=F+lu+tu+re= ka kuptimin diçka e lënë në një luginë ose në një pjesë të botës në formën e U e cila shtrihet nën sipërfaqen e tokës

ose e cila bën lëvizje në formë të *U*, kështu *Lu* ka kuptimin e luajtjes e lundrimit, por në thelb *Lu* është më u lënë në një pjesë të sipërfaqes jo stabile ku ka lëvizje, ku ka të papritura, ku ka vilmë dhe fuqi siç simbolizon tingulli *U*. Prapashtesa *UR* në thelb ka kuptimin e diçka që ngritët në një lartësi por që është brenda vorbullës, shtjellës, ose brendësisë, pra *OR<AR<ER>UR* ka të njëjtin kuptim, në thelb përshkruan sipërfaqe dhe pozita të ndryshme fizike të gjendjes së ngritjes. Për shembull një krijesë mund të ngritët nga thellësia në sipërfaqen e tokës, *Or* mund të ngritët diçka, nga një pjesë në pjesën tjetër të tokës, *Ar* ngritje nga sipërfaqja e tokës në *Qie*ll etj.

Kështu *Flora* përshkruan rritjen e imtë dhe të përkohshme në sipërfaqen e ashpër të tokës. Po ashtu *Flora* paraqet një shtresë mjaft të ndjeshme në tokë.

Fjolla, ka kuptimin po ashtu të pjesëve të ndjeshme siç janë copëzat e borës që bijën teposhtë nga lartësitë të paramenduara diku si *OLLA*, të cilat lartësi janë të ngritura mbi tokën dhe të paramenduara si rrugë që i përshkon fjolla e borës, të cilat kanë gjatësi të pafundme në naltësi mbi tokë, pra mbi *O*, pothuajse e njëjtë më fjalën *Filli* që tregon diçka që fillon por tash një *leh* ose në një diçka të lënë të shtrirë si fije në tokë siç janë rrugët shumë të gjata pafundësisht, por që nuk merret parasysh gjerësia, kështu fill është të jesh në fillim ose në fund të një rruge shumë të gjatë.

Fillimi është në majën e rrugës ndërsa *Funi* ka kuptimin e asaj që kishte *FI* në fillim e mandej duke ardhur, erdhi dhe përfundojnë tek unë, kështu lëvizje e ngadalshme pikë për pikë e lartësisë si *ILL* nëpërmes asaj lëvizje të ndjeshme dhe të ngadalshme që përshkohet më tingullin *F*, ashtu si fëshfërimë, vije tek unë pra tek shikuesi kështu kur *F* vije nga *ILL* tek *UN* fitohet vija e përshkruar nga *F+ILLI* në *F+UN*.



Fig. Vala/Val=VE n'AL

Në rastin *FO+Ole* ka kuptimin e rënies së diçka në tokë nga lartësia në tokë. Kështu *OL* do të thotë diçka e ngritur mbi tokë e cila ka gjatësinë shumë të madhe, diçka e ngritur mbi tokë. *OL* është pothuajse e njëjtë më

AL por kjo është një naltësi, është tri dimensionale, zë hapësirë derisa OI është thjesht diçka e ngritur mbi tokë më përmasa më shumë se një dimensionale. OI ka të bëjë më një rënie nga lartësia ashtu sikur EL, por EL është më shumë rënie e dritës, ndërsa IL është një objekt që qëndron lart, i gjatë por nuk ka vend sipër saj të ketë vendbanime. Kështu AI, EL, IL, OL, UL shpjegojnë nivelet dhe rënie ose ngritjet në krahasim më lartësinë.

Po ashtu edhe shumësit e tyre si All, OLL, Ell, OLL, ULL etj. Që e përshkruajnë të njëjtën gjë, por në përmasa dhe shtrirje të ndryshme.

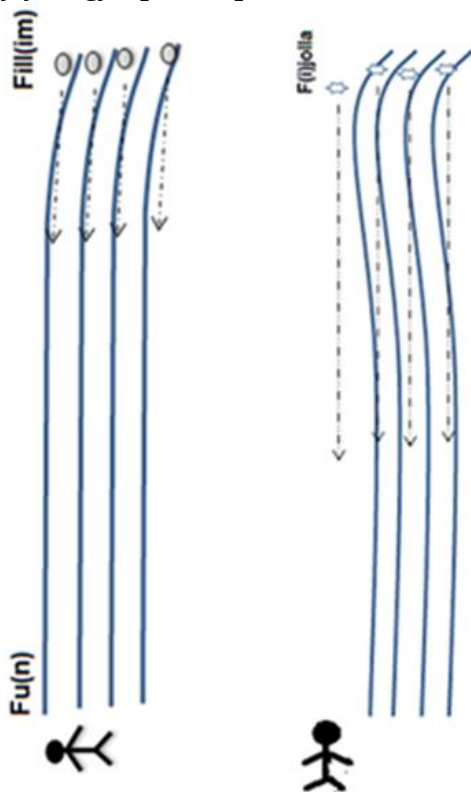

Fig. Nga kjo e kuptojmë edhe pse i qujame ill/Fill/Fell/Vell/yje,..

Kështu emrat fetar duke u përmendur në librat e Judenjëve ose në gjuhën sanskrite nuk janë emra të përmendur për herë të parë, këta emra janë të marrë nga Pellazgë-Ilirët dhe këto religjione i kanë rrënjët në Ballkan ose në Evropën jugore dhe lindore. Kështu All, Ell, OLL, Ellohim etj, janë emra më bazë në gjuhën shqipe të lashtë, të cilën gjuha e jonë e sotme i ruan ende. Për shembull emri Bala, ose Balla sidomos sot të ruajtur si Balaj ose Ballaj etj. janë emra shumë të lashtë që shtrihen më mijëra vite në lashtësi dhe kanë të bëjnë më emra shumë të shenjtë siç është

BALA=BA +AL, pra i bamë në naltësi, i bamë nalt i ndërtuar për të qenë nalt, i krijuar të qëndrojë nalt, Al ka kuptimin e lartësisë por ky emër Al përdoret për raste të veçanta për një fis, njeri ose popull më veti të veçanta e të larta. Ashtu si emri Ar edhe emri AL tregojnë ngritje në naltësi për 90 shkallë, një ngritje drejt qiellit. Kështu Ar-ra dhe Al-La në gjuhën shqipe ndërtojnë një faqe të piramidës që ngritet drejt qielli edhe në një rënie të saj drejt tokës. Këta emra i meritojnë vetëm njerëz më veti të veçanta. Kështu emri Alla, Ra, Ar etj. janë emra më kuptime fetare dhe janë të dalë nga gjuha e lashtë shqipe të shpërndara në Azinë e Vogël, në Lindjen e Mesme, Egjiptin e lashtë si dhe Iran e deri në Indi. AL do të thotë i lartë i ngritur që ngritet nga toka në qiell, dhe LA është diçka që zbret nga qielli në tokë, duke përfshirë kështu tërë ekzistencën, njëjtë si emri AR-Ra, EL-LE etj.

Kështu emri Ilija, Elija, Olija, Ulja, Alija janë emra ilirë, pra emra të lashtë shqiptarë dhe janë të dalë nga natyra e gjuhës shqipe. Iliria do të thotë njerëz të Lire, pra Ilirie, të Ilirisë, por një shpjegim i brendshëm i kësaj fjalë do të thotë ILI+RI =i lindur në majat e lartësive, ose ILI do të thotë I LI pra i naltë i dalë nalt, i lanë nalt, kështu Ri ka kuptim të diçka që është e ngritur por dhe që rritet dhe ngritet vazhdimisht.

Rrjedhimisht Ilija në thelb do të thotë i naltë, Olija njeri i ngritur mbi dhe, mbi tokë, Elija njeri që shkëlqen në naltësi etj. Nga krejt këto shpjegime duam të themi se emri *Fjolla* ka kuptimin e diçka që bije nga lartësia në tokë, pra FI(J)+OLL që bije ngadalë nga lartësia pra L në tokë, pra në O. kështu FI+OLL, ka kuptimin e njëjtë përafërsisht më fjalën FI(J)+OLL=FI+ILL pra *Fjolla* dhe *Fille* ka kuptimin e diçka të nisur nga lartësi mbi tokë që bije ngadalë në tokë, ndërsa *Fill* është një nisje e një trupi të vockël, ose të ndjeshëm pra nga shtypja më forcë etj. në një rrugë të paramenduar si L, e cila është e shtrirë në rrafsh ose është e ngritur dhe që bije ngadalë në drejtim të shikuesit. Megjithatë *Fjolla* kalon nga tingulli I për shkak të lëvizjes ose zhvendosjes në J dhe Oll, ka kuptimin që rruga e fjollës është ngritur mbi O. Shiko në foton e mëposhtme, të dy rastet nën a dhe b. Në foto njëra flet kur bije fjolla e borës nga lartësia, ndërsa në rastin tjetër kemi shtrirje horizontale të ardhjes gjatë një rruge ose një lëvizje ose përmes rrugës së paramenduar të një gjësendi në drejtim drejt nesh. Kjo mund të jetë për rastin e sqarimit të fjalës FILL që mund të jetë në rrafsh por edhe mund të jetë në lartësi në një shtrirje vertikale në krahasim më sipërfaqen e tokës, por duke e marrë si sistem referent shikuesin e jo tokën. Toka merret si sistem referent në rastin e fjalës *Fjolla*, sepse jepet kuptimi i rënies për diçka nga lartësia L në tokë O. Kështu tash e kuptojmë se tingujt shoqëruar më tingullin secili shpreh diçka të veçantë, siç janë FA, FE, FU, FY, FI.

Kështu FA kemi shembullin FATI=FA+AT, fanitej, falje, (anglisht *Fallen* që ka rrënjë shqipe), FE që ka kuptimin e fesë, pra religjionit, FU që kemi shembullin FUT (Shtin), furtuna, Fy=Fyll, Fi=Fill, Fe=Fener, Fe etj. Pra të gjitha Fa--, Fe--, FY--, Fi--, FU—etj. në bazë janë të të njëjtit kuptim por përshkrimin e bëjnë në një nivel të ndryshëm, si dhe kuptimet përmbliohen se për çka është fjala në bazë të tingujve që shoqërohen ose pasojnë pas këtyre tingujve.

Fyll-lidhet me emrin Fill, pra të fillosh, por në këtë rast Fyll kemi një fillim të zërit ku hyn diçka, pra fryma në një formë hinke ose hynke (hinke) në brendësi të fyellit. Kështu *Fyelli* ka një përshkrim të fjalës Fill pra të fillosh e që në thelb lidhet me fjalën *Falle* që ka kuptimin e rënies në gjuhën angleze, por edhe mund të këtë lidhje me parashikimin e fatit, pra me *FALLE*, që përsëri lartësia ose largësia e ardhjes së paracaktimit lidhet me gjatësinë në kohë. Kështu fyelli është i gjatë, pra gjanësinë (gjerësinë) e ka të papërfillshme me gjatësinë, kështu gjatësia është përshkruar me fjalë LLE, pra si diçka e lënë, anash, ose e shtrime anash. kështu në bujqësi në Kosovë shpesh përdoret fjala LE, ose Leha - që i thonë formës së ndërtuar në ara për të mbjellë *rasad*, ashtu që janë të gjata por jo të gjera, duke lehtësuar punën e herrjes dhe punimin brenda leheve. Në këtë drejtim kemi po ashtu shprehjen; Qeni lehte ose filloi të lehte, nga kjo shohim se bërtitma (bërtitma) e qenit konsiderohet si diçka e lënë, e parëndësishëm, leh=le+h.

Emërtimi në bazë të njëjtë mund të shpjegohet edhe emri Fyt që ka kuptimin me Fut, por Fati lidhet me kuptimin e fytit, pra me gjërat që ke për të hëngër (Fati është i lidhur ngushtë me të ardhmen se a ke për të ngrenë ose jo, a ke bukë ose jo, kështu lindi emri FAT.

Nga kjo lidhshmëri FAT=FYT=FUT, në kuptimin fut kafshatën e ushqimit ose bukës që fut brenda në fyt është në thelb Fat.

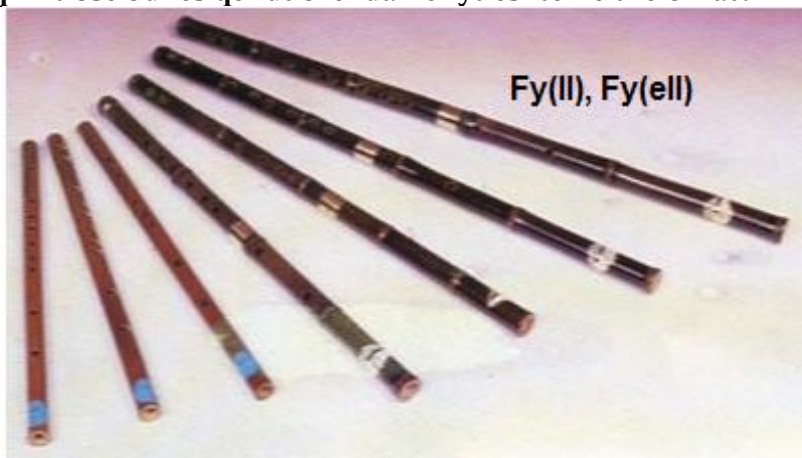

Fig

Po ashtu Kavalli si instrument muzikor tregon KA+VA+LLI që ka kuptimin *ka, va* diçka të gjerë, pra si duket Kavalli është më i gjane të pjesa e gypit, si dhe Lli që përshkruan gjatësinë e tij, në formë të shenjës L. Por emri *Kavall* mund të këtë po ashtu kuptim në shqipe si KA+Valle, pra instrument që jep Valle, tingujt për të vallëzuar, ndërsa *Valle* ka lind nga fjala *Vale*, pra të lëvizësh dhe të hidhesh si valët e ujit, si valët e detit, për të cilat kemi folur më sipër. Nga emri *Flaute/laute/lujt/loje/e lanë/la/lu, Flute/lute/lujt*, ka kuptim f+lute pra më lujt (luajt) por më luajt më tingullin f, diçka që frynë, më frymë që mbushet. Kështu emri RYME, RIM, ROM, RAM, ka kuptimin të rrjedhjes, nga një lartësi, të rritjes në lartësi. Ndërsa Ryn, Rin, Ron, Ran po ashtu e kanë të njëjtin kuptim por që përshkruan rrjedhjen nga lartësia në thellësi të tokës ose që ngulet në tokë, ose anasjelltas.

Fyell = në thelb do të thotë më *Fry ll* pra më fry diçka që është e gjatë dhe gypore. Kështu Fry+ell =fyell. Kështu nga anglishtja *Fall* mund të jetë nga gjuha shqipe, *Fell* është në gjuhën shqipe *hala* në përdorim pra *fell* do të thotë thellësi. Fell ka kuptimin e një gjatësie të thellë por që ajo shtrirje e gjatësisë është në thellësi në tokë në brendësi të diçka etj. Kështu FE+Ll që përshkruan rënien në ll, kështu Fy+ll përshkruan hyrjen ose frymën në brendësi si *hynke* që hyn në brendësi të LL, ose *Rymje* po ashtu do të thotë *Ramje*, por më bashkimin më tingullin B që tregojnë pjesëmarrjen e të dyja anëve, dy personave, kështu brymë, ka kuptimin e *ramjes* së vesës në prag të dimrit që i shkatërron perimet.

Rime po ashtu është diçka/ gjësend që ngritët si RI, kështu PE rrjedhe nga PI që ka kuptimin e majës kështu *Perime* jep kuptimin e diçka si PI por që është më e shpërndarë, më e përhapur edhe pse duket se Pi është në të vërtetë si PE, gjësend i ngjashëm më Pi, Pe+rime që jep kuptimin e atyre që kanë majë dhe rriten sikur ngritët PI mbi majat e bjeshkëve.

Kështu *Fryme* (*Fry-ngritje e sipërfaqe ry, e cila ka nje trashësi, por trashësia në krahasim më sipërfaqen edhe lakimin e saj-forma varet nga zanoret që shoqërohet si; ra, re,ru,ri,ro,ru dhe ry*) është të futet diçka si *frima* (ku frimë i thonë një ere të fortë dhe të ftohtë, siç këndohet në këngët e kreshnikëve që *ka marr frima rrapin e Jutbinës*). Kështu *Frima* në Kosovë është përdorur të shpjegohet diçka më e fuqishme dhe më e ftohtë se fryma, për shkak se i është më e drejtë më e palakueshme, më e fuqishme që futë ftohtësi si shigjeta, që rraset si I.

Kështu I është fjalë që do të thotë numër një, ose siç thuhet në Kosovë *NI*, ose thjesht I, i male, i qilles, i qellë (i qiell), i tokë, i djalë etj.

I përshkruan edhe diçka të drejtë në formë cilindrike të ngritur, përshkruan penisin, shigjetën, shiun që bie në formën I teposhtë nga qielli duke shkaktuar shushurima ose zhurmë më Sh, e që për këtë quhet shiu.

kështu Fryma, Frima, ka kuptim e përdorim në gjuhën shqipe, e po ashtu do të duhej të ishin në përdorim edhe fjalët Frama, Fruma, Frema, pra më të gjitha zanoret.

- A) Flaka, flama, flamur, flas, flake (në kuptim të hedhësh diçka), flaut,
- B) Fle,
- C) Fletë, Flat, Flute, Flote,
- D) Fli, Fla, Flu, Flo, Fly, -pra fli ka lindur nga fjala për gjësendin që shtrihet dhe bëhet i rrafshët, ashtu sikur edhe fjala shqipe Flotë, e Fletë që përshkruan diçka që ka formën e fletës.
- E) Flokë, Floçke, Flore, Flotë,
- F) Fluks, flutur, fluturoje, (ang. Fly), Flluskë,
- G) Flladit,
- H) Fole (emër)
- I) Foshnjë, Forcë, i/e fortë,
- J) Doçka, dacke, docka, dacka, diçka
- K) Ngrit, ngratë, ngrut, ngrot, ngryt (ngrys, ngryk etj.)
- L) Fije, fik, fike, fikje, fillim, fis, firo, fisnik, fish, fishë, fitim, fitore, f(i)jale, fjet,
- M)

22.

Glaca- përbëhet nga **G** – që është gjësendi më trup kryesisht në gjendje të ngurtë ose amorfe ose formë relievore më përmasa të caktuara, përmbi toke, ndërsa pjesa tjetër e fjalës **La** do të thotë, e lanë (ose më mire të themi **G** e lanë, e hedhur, e vendosur në një vend), kurse **Ca**, përshkruan përmasat ose sasinë e vogël të pjesës **G**, që është e lanë –**La**.

Si vërtetim të emrit **Glaca**, kemi emrin **BAGLA** që emëron jashtëqitjen e lopës, si emër, **BAGLA**, shpërbehet në emrat **BA+GLA** më kuptimin, **BA**-pra, Bamjen /ba/bërjen, veprimin e jashtëqitjes se lopës që quhet **BA**, ndërsa jashtëqitja e hedhur jashtë është **LA**, kurse trupi i jashtëqitjes shënohet më **G/gja**. **Gla** është emri pothuajse më kuptim të njëjtë si emri **Glaca**, por tash nuk e kemi pjesën **CA**. Disa rajone e përdorin **GLASA** që do të thotë përbëhet nga **GLA+Sa**, ku **sa** përshkruan sasinë e përsëritur shumë herë, të pjesës **GLA** e cila në të vërtet përbëhet nga gjësende të shënuara dhe emëruara më tingullin **G**, si **Gja**, ndërsa **La** si diçka e lanë.

Po kështu, në të njëjtin kuptim **BAGLA**=kemi **BA+GLA**, që e shpjegon lidhjen ndërmjet këtyre dy fjalëve.

Kështu nga pjesa **GLA**, mund të shpjegojmë origjinën shqipe të fjalës **GOLEM** = që në ilirishte e ka kuptimin **GO+LEM**, pra një **GO** e lanun, e shtrirë që zë hapësirë dhe përmasa të caktuara në kohë dhe hapësirë.

Kemi fjalët GO, GA, GU, GI, GE, GY në shumësin e tingullit G kemi GJ, kështu kemi GJO, GJA, GJU, GJE, GJI, GJY.

Emrin GOLA (GJO nOL/NAL/NAlt, kështu NOL mund të jetë perfarime i emrit NALT, GJO e nAL/nALT) ta shikojmë në të gjitha kombinimet më të gjitha zanoret GALA, GULA, GILA, GYLA. Kështu pothuajse në ditët e sotme të gjitha këto fjalë janë bartur në trajtë të mbiemrave, në formë të fjalëve dhe emrave të vendeve.

Këta emra janë ruajtur edhe si fjalë në gjuhën shqipe por edhe në gjuhët tjera të cilat i ka bartur popullata e sllavizuar që ishte shqipfolëse. Mandej duke ditur se si për shembull tek GALA, pasi që zanoret janë të lëvizshme, por kjo ndryshueshmëri nuk ndodh tek bashkëtingëlloret. Kështu tingulli A në të shumtën e kohës shpreh një gjatësi por jo vetëm të një përmase por një hapje në tri përmasa. Nëse e largojmë për shembull nga emri GALA tingullin A do të kemi fjalën GLA, që në përngjitje më prapashtesën GLA+SA, pra është fjala për Glacën e pulës ose të shpendëve në përgjithësi.

Kështu kjo vlen edhe të emri Bagla, në gjuhët sllave të jugut që përdoret emri GLAVA, që nënkupton një gjësend i lënë, pra G - një *gja*, një e ngritur ose shungë dheu i ngritur mbi tokë në LA, e lanë, e shtrire që mund të jetë në një pozitë të lartë. Kështu *Gllava* është fjalë që nënkupton kokën por në thelb është një fjalë ilire e përshtatur për kokën, që nuk është aspak logjike. Por, dihet gjithmonë se popujt që asimilohen dhe bartin fjalët duke kontribuar në pasurimin e gjuhës që asimilohet e shformojnë gjuhën në të cilën asimilohen por edhe fjalët e marra nga gjuha e vetë i shformojnë po ashtu. Kështu tek popujt e asimiluar kemi shformim të fjalëve të gjuhës së parë duke i shty dhe duke i bërë pjesë të gjuhës tjetër. Kjo vlen për të gjitha fjalët tjera.

Kështu nga GALA-GJALLA, GULA-GJULLA, GYLA-GJYLLA, GILA-GJILLA. GYLA-GJYLLA, etj. këtu kemi marrë mbaresën A, e mund të merret cilado mbaresë.

Njëjtë në formimin e fjalës më G, ku ky tingull ka dhënë numrin e madh të krijimit të fjalëve, siç janë në bashkëpunim më tingullin R, kemi fjalën më GA+RA=GARA, GE+RA=Gera, Gira, Gyra, GURA, por nuk i kemi të formuar emrat më GJ, kështu ndërtimi i fjalëve më bashkëtingëlloret në renditje GR, ka më pak pjesëmarrje më GJR.

Kështu tek humbja e zanoreve ndërmjet *G()*R kemi formën **GARA=GRA, GERA=GRA, GYRA=GRA, GURA=GRA, GORA=GRA**, në e morëm trajtën e shquar më mbaresën A, sepse mund të jetë cilado zanore në vend të A-së, siç janë; **GRA, GRI, GRU, GRI, GRY**.

Humbja e zanores ndërmjet bashkëtingëlloreve shpesh nënkupton të njëjtën domethënie por në nivel tjetër në hapësirë dhe shtrirje tjetër. Për shembull **GREP, GRIP, GROP, GRUP** largimi i zanores GRP në gjuhën

tonë nuk kemi një gjë të tillë ku tri bashkëtingëllore renditen rresht. Si duket sa më larg në të kaluarën gjuha shqipe përbehej nga renditja e një bashkëtingëllore dhe një zanore siç është rasti më DO, DA, DU, DI, DY, DE, ose më shumësin e D që është DH; DHO, DHA, DHU, DHI, DHY, DHE etj. Natyrisht ky përfundim mund të jetë i vlefshëm nëse nisemi nga pohimi se gjithçka filloi nga e imta duke shkuar në të përbërën, nga e thjeshta për në të ndërlikuarën.

Kështu në gjuhën angleze përdoret emri BAG, që në shqipe është *çanta*. BAG në gjuhën shqipe mund të jetë formuar si BA+G pra BA G-en ose Ba një Gja, e *bame* një G/gja, ose mandej mund të jetë si Bart/Ba në kuptimin BAJ G/ gja, BA(J)G(J), ku G kemi thënë është Gjësendi, që qëndron i ngritur si tërësi, si masiv shkëmbor ose trupin më tërësinë e tij. BAG mund të zërthehet si BA+AG, pra *ba* sikur AG, ku *Ag* është ngritje e gjësendit mbi toke, por jo i ndarë nga toka, por i shtrirë, i prekur më tokë. Një trup shtrihet mbi tokë, duke mos qenë i ngjitur ose i ngulur në tokë, përdoret bashkëtingëllorja M, ndërsa kur është i ngulitur në tokë, ose pjesa e trupit, G, është i rrasur nën sipërfaqen e tokës është përdorur bashkëtingëllorja N. Kemi përmendur se tingulli M është fjalë në vetvete dhe ka kuptimin MA/MAJT/MBA, pra më mbajt diçka në kamë (këmbë) (ka +ma- ka majtëse). Tingulli dhe shenja e tij shpjegojnë kuptimin e tingullit, që do të thotë më *majt* diçka në këmbë dhe në jetë, prej këtij tingulli i cili përshkruan trupat që janë mi/mbi tokë (por nuk janë të ngulitur në tokë), kanë lindur emrat më të shenjta, siç janë; MARE, MARA, MARI këta emra kanë kuptim Maj jetën, MAJE rinin, MAJE gjithçka që bije e mirë nga Zoti, pra prej qielli, këto fjalë edhe sot përdoren pa kurrfarë ndryshimi, shembull;

E mara të prift o djali i jem

Nxumë ven në ket katun edhe e MARA na erdh

E mare je, e mara mos tu dashte

Ma i ri dokesh kur i prenë flokt

Kështu simbolet/shejat që janë dy tinguj MR, duhet të kenë lindur më lindjen e gjuhës shqipe, më tepër se 12 000 vite më parë. Këto simbole dhe këta tinguj ishin të rëndësishëm në ritualet religjioze, edhe gjerat më të shenjta për sjelljen e *marësisë/mirësisë*, edhe rinisë. Më së miri këto shpjegime do të vërtetoheshin më fjalët; *Me, Mi, Mu, Mo, Ma, My =që kanë në bazë të njëjtin kuptim, dhe prej nga kemi Met, Mit, Mut, Mot, Mat, Myt* të cilat kanë të njëjtin kuptim po ashtu, për të cilat kemi folur më poshtë në hollësi. Shembull *Mi* që do të thotë gjësendi i *metun mi (mbet mbi)* tokë, si dhe fjalët (*mi, met, mat, myt, mlo, mare etj*). Kështu *Mi* do të thotë më u *mbajt/ ma mi/mbi* tokë ndërsa fjalët që bartin kuptimin për hyrjen nën sipërfaqe të tokës janë; *Ngule, N-pra trupi i hymë nën sipërfaqen e tokës, e një*

pjesë të trupit G, është UL-pra, lartësinë e caktuar, por, që shtrihet në sipërfaqen e tokës më kahe nga thellësia, e cila është si në formën e U.

23.

NGULE, NGILE, NGALE, NGYLE, NGELE, NGOLE,..

Ngulja e një shtyllë, huni, në tokë përshkruhet si *shtimje* (futje) / shtime / shtomë / shtum / shtom / shtym në sipërfaqen e tokës, kështu kjo ngulje, vërtet është një *Ngelje*, që *Ngelë* pra që është ngulë në vend dhe nuk lëvizë. më siguri edhe fjalët në ndërthurje më fjalët ngule / ngale / ngile / ngyle / ngol / ngele, prej rrënjës NGA, kanë mbetë ngadalë në rendin e dytë ose kanë filluar të mos përdoren dhe ta humbin kuptimin. Fjala *Ngile*, është emër dhe folje, që e përshkruan lojën e fëmijëve ashtu që më prekjen më dorë ia lë ngilen / ngeljen shokut ose shoqes pjesëmarrëse. Kështu Ngile / ngele / ngale / ngule / ngole / ngyle jepet si formë e nguljes dhe e ngeljes, që është ngile.

Kështu kemi Ngile-Ngule-Ngele, tri fjalë më ndryshim të zanoreve i, u, e që në thelb e përshkruajnë të njëjtën dukuri në nivele të ndryshme.

Me shkurtimin e këtyre tri fjalëve duke e hequr tingullin N, i cili tregon futjen brenda në tokë ose në trupin tjetër, kurse jashtë i mbetet vetëm pjesa e dalë mbi sipërfaqe. Kështu trupi, G, kur futet në trupin tjetër N formojnë NG, pra NGULJEN, pasi maja e tij futet në brendësi, në sipërfaqe në U (*më vonë do të qartësojmë hollësisht, rrënjën e fjalës NG*). Gungë ose gjësend si G, kështu kemi; *GI(+le), GU(+le), GE (+le)*, të gjitha këto janë fjalë dhe kanë kuptim si *Gi* trupi i dalë në formë të ngritur më shumë i afrohet ngritjes drejtvizore si dhe cilindrike, *Ge* diçka e ngritur si *Gi* por më shumë anëtarë ashtu siç janë *Gemat/Gemba/Gjemba* në bimë, *Gu* përshkruan trupin të ngritur në formë të *Gunit/Gjurit*, ose Gungës.

Ndërsa mbaresa më tingullin L / Le jep kuptimin të *lëna*, të shtrira në hapësirë sikur *GU, GI, GE, GA, GY* mandej edhe në shumësin *GJ* siç janë; *Gju, GJI, GJA, Gje, Gjy*, të cilat në gjuhën shqipe kanë kuptim dhe formohen fjalë nga këto fjalëza etj.

23.

HAT=HOT=HUT=HYT=HIT=HET,..

Nuk është vështirë të kuptojmë tash emrin HOT të një fisi i cili është i përhapur në veri të Shqipërisë, i ardhur aty nga Kosova dhe pjesa jugore e Serbisë se sotme. Ermi HATA, është emër i njohur në Kosovë, dikur në gjeneratat para vitit 1980, emri HATA ishte një prej emrave më të përhapur, emër i cili u vihej femrave. Është e mahnitshme që kemi pasur të njëjtën kohë dhe emra e mbiemra HETA, ose thjesht HAT, HET. Për këta emra askush nuk mendohej shumë rreth domethënies dhe mesazhit që barte ky emër. Shpesh nga njerëzit që pranoheshin të shkolluar, popullata merrnin mendime të gabuara se këta emra janë më rrënjë

nga gjuhët e lindjes siç janë; arabishtja, persishtja dhe turqishtja që erdhën më pushtimin e egër otoman. Kur kemi tërhequr rreth kuptimit të fjalëve HAP, HIP, HOP, HUP, HEP, ku për fjalën HEP e gjejmë në përdorim tek fjala Hep+ohem, ka lidhshmëri me fjalët; HAT=HOT=HUT=HYT=HIT=HET sipas analogjisë më HAP=HOP=HUP=HYP=HIP=HEP.

Mandëj rrënjët e këtyre fjalëve janë HA=HO=HU=HY=HI=HE duke i shtuar prapashtesa, që mund të ishin si HA+AT, HO+OT, HI+IT, HU+UT, HY+YT, HE+ET, ose HA + AP = HO + OP = HU + UP = HY + YP = HIP = HE + EP. Kështu ngjeshja e dy tingëlloreve të njëjta na jep tingullin më të gjatë që shndërrohet në tingull më të theksueshëm.

Atëherë nga prapashtesat kemi në rastin e parë, si: AT, OT, UT, IT, YT, ET ndërsa në shembullin e dytë kemi; AP, OP, UP, YP, EP, IP që po kuptohen këto prapashtesa, janë fjalë më kuptim të JEPËSH ose të japësh ashtu në forma dhe nivele të ndryshme fizike, siç është AP, OP, UP, YP, EP, IP, ku kemi HAP, pra jep; HA, HI, HU, HY, HO etj., si dhe fjalët JAP=JA+AP, KAP=KA+AP, DRA+apni, shko+op, lo+op, ko+op, lyp (ly+yp), konop-ko+no+op, Skop-SKO+OP, SHKUP=SHKU+UP, trop-te ro+op, SHKEP=SHKE+EP, KEP=KE+EP, SHYP=SHY+YP, zhdryp=ZH+dry+yp, DRYP=DRY+YP, Lyp=ly+yp; hip=HI+IP, etj.

25.

Pasi kemi shpjeguar për fjalën ARK, që është nga gjuha shqipe AR+KA, dhe formimin e fjalës KAR që është përshkrim tjetër i renditjes së tingullit K në fjalë.

Mandëj BA+ARK=BARK, duke e ditur se edhe anija (ANIJA që shërben për të shkuar nga një anë në anën tjetër që ka kuptimin ANOJE, pra ANIJE, sepse vetë fjala ANIJE lindë nga ANOJE, në kuptimin ANOJE në rrafsh nga bregu në bregun tjetër, e cila ka lind në rrugëtimin dhe krijimin e largët si ANA, pra barku i nanës ku formohet fëmija, për të cilat gjëra kemi folur gjerësisht, më sipër). Pasi nga AN është organi ku mbahet fëmija, dhe nga kjo lindi emri N'AN=NANA, dhe nga kuptimi anatomik u zgjerua në kuptimin fizik ANA, pra ANËT fizike që drejtohen në natyrë, ana e majtë dhe e djathtë. Nga emri ana e djathtë dhe e majtë lindi emri ANIJE, pra mjeti që na shpie nga njëra *Anë* e lumit në *ANËN* tjetër të tij, ANIJA është mjet që anohet nga bregu, por ANIJA është e ndërtaur ashtu që të zëmë vend në të sikur ANI i nënës/Nanës ku është i vendosur fëmija.

Kështu kemi fjalët më rrënjë ANA.

TANA=TE ANES, pra krejt anat, ose tanë pjesën e anës

Tanë=të ANËS, krejt anën

LANA=Lanë në AN=LA në ANE

TËNDE/TANE (T'ANËS)=pra, e anës tane. *Shihet se një pjesë e fjalëve të gjuhës letrare është larg strukturës së vërtetë shqipe. Nga gjërat më të mahnitshme është si është e mundur që fjala ANIJA të quhet fjalë e marrë nga latinishtja.*

Tash ngadalë do të përshkruajmë rolin e tingullit H. Kur përdorim tingullin H, i cili paraqet një përshkrim të mprehtësisë, ose foljen *mpreh* që ka dalë nga fjala më PRE = prej nga shtohet H, për të treguar lëvizjen e sipërfaqes së mjetit për prerje që është PREH, më PREH, prej nga u formua fjala *Mprehtësi*, kështu **H** jep lakimin e menjëhershëm, por kthesa këndore, e hapësirës, ose si relief, qoftë **te(H)ut** të veglave për prerje, për të rritur *mprehtësinë*.

Për shembull Humnera fillon nga fjala HU+MNERA, që Hu e rritë dhe e bën më të MNERT, pra më të tmerrshme thellësinë HU, sepse këtu kemi rënie të përnjëhershme nga sipërfaqja e rrafshët në sipërfaqen më permasa të mëdha sikur U në thellësi/fellësi nën sipërfaqen e tokës pas rrafshit, e cila e krijon **HU**pjen/**Hu**mbjen në (**HU**)rrikan që syri i tij kthehet në një U të vërtetë ose në Y si **hynke**/ hinka, mandej, si një forcë e huptë dhe e pa kontrolluar, që b(u)rone nga thellësia e diçka të panjohur por të fuqishme.

Pasi ARK mund të jetë vendi që KA AR, që ruan pasuri, vend që KA AR, ose thënë shkurt AR KA nga format e ndërtimit të fjalëve më të lashta të shqipes që ende vazhdon; AKA, që sot shkruhet si A KA/aka, AR KA/arka, MA KA/maka, LA KA/laka, THA KA/thaka, RA KA/raka, RE KA/reka, MAJ KA/majka, MARA KA/marak, LE KA/leka, etj. Kështu ARKA emëron vendin e çfarëdo formë që ruan pasuri ose diçka të vlefshme, mandej edhe dije, ose diçka që të shpien lart tek ai, që quhet RA, pra të Zoti.

Kështu, Arka ngadalë filloi të quhet një formë gjeometrike e rregullt, ku ruhet pasuria. Ndërsa H+ARK i jep përshkrimin e ARKËs që ka një formë të lakuar, më përkulje të vazhdueshme të padiktueshme në distanca të caktuara por mjaft më laka të fuqishme të mëdha.

Kështu **HUT** rrjedh si përshkrim i hapësirës të thellë, të pa zë, që si dihet fundi, që përpinë gjithçka, dhe e bënë të **huptë** çdo gjë që bie në të. Nga vetia e tingullit H që përshkruan përkuljen e cektë (*cektinë, cepe, ceme*) e të shpejtë (menjëhershëm), e të thekshëm / të reliefit, kalon në përshkrimin e krijesës që jeton në zguraja, në terr, dhe është i **Heshtun** si **Humnerë**, ose një gropë e madhe e që ndërtohet nga përkulja e sipërfaqes së tokës përnjëherë dhe si tehu ose si mprehtësia që ndërton *tehun* gjatë mprehjes, duke e hëngër/hangër më *limë*, në të dy anët e objektit, sakicës, kosës, për të përfunduar në thepin e mprehtë që bën prerje të shpejtë si pasojë e shtypjes fizike më këtë vegël dhe ligjit të fërkimit, duke hyrë më

të në thellësinë e trupit tjetër, duke ia ndërrua formën atij ose duke e **da** nga *tanësia* tjetër.

Hu ka kuptimin e humnerës, hupjes/humbjes, vend i panjohur në kuptimin e sasisë më vlera shumë më të mëdha se sa KU, por *Ku* është statike, ka fund ndërsa *Hu* është e lëvizshme dhe e pafund.

Ha është ngritje, zgjerim i vazhdueshëm i tri përmasave në hapësira të mëdha, Kështu **HUT** dhe HAT ka të njëjtin kuptim por më drejtime e ka(Hj)e=(KA +HA, KA+HE) të kundërta. Kështu kur themi KA HA nënkuptojmë ka ngritje ka zgjanim/zgjerim në mënyrën e thekshme, të tri dimensioneve, në mënyrë të mahnitshme. Prej nga fjala KAHJA del si KA HA. *Ha* në fillim ka lindur si përshkrim i rrjedhjes së *ajrit* nëpër fyt, i shpejtë, i fuqishëm etj.

26.

Shënim; Si vërtetim që fjala *DRA* përshkruan lakoren (reliefin dhe forma të lakuara, të gjysmë harkut), ose harkun në rënie, që fillon nga lartësia por bije ngadalë në vijë harkore, siç është emri *Kodër* (Ko+Dr), *Drapni*, kemi fjalën *DRY*, që përpiqet të përshkruajë një lëvizje në formë të dredhës. Kështu *Dri*, *Dra*, *Dru*, *Dry*, *Dre*, përshkruan një ndarje nga një masiv ose trup më i madh, ose tërësi më e madhe që del në një rrjedhje në formë harkore sikur *D+Ra*, pra që *ra*, që bije, mandej si *D+Ru*, pra që ndahet si një rrjedhë por në formë tjetër në formën *U*, ma aneja si *D+Re*, pra që ndahet si një drejtëz e drejtë, ose si një *D+ry*, pra rënien, por një sipërfaqe që ka formën e hinkës, ose më mire të shkruajmë si *grykë*, si *hynkë*. Shiko ku shpjegohet pjesa për *Tingullin D*, dhe domethënia e kësaj shenje.

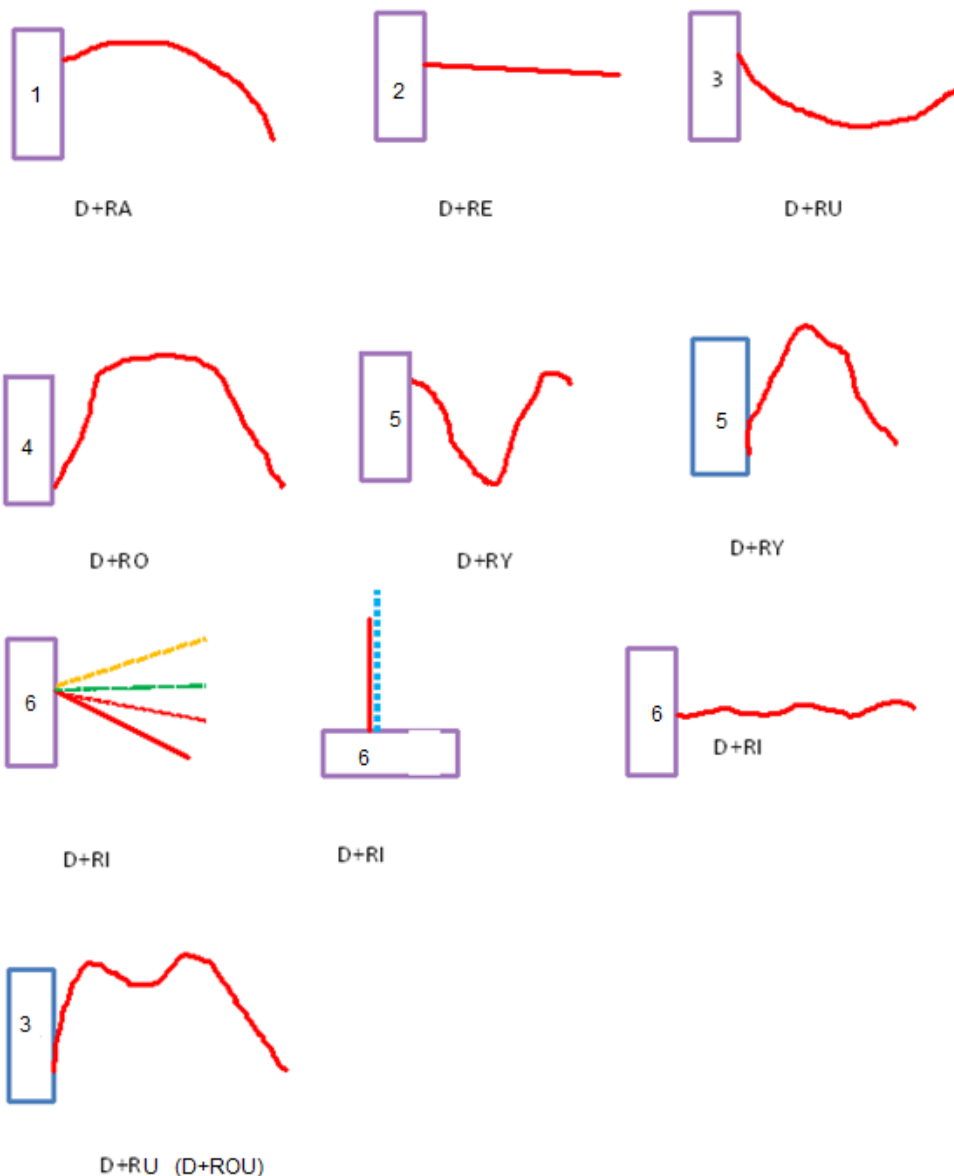

Kështu të gjitha këto prapashtesa më AP, IP, OP, YP, UP kanë të njëjtin kuptim më JEP, pra *Ep*, që nënkupton që janë fjalë në formën e foljeve, që kanë kuptimin e dhënies prej rrafshëve të ndryshme, qoftë fizike qoftë imagjinare ose ndijore. Për shembull LYP=përbëhet nga fjalët LY+YP, kështu LY ka kuptimin e njëjtë më LA, LE,LI, LU, LO pra më lanë, si një le, ose diçka që formohet më fjalinë shembull; le shkopin në një vend atje.

LY është më lanë, që kjo lënie mund të jetë ngjyrë, pra në formën e foljes të lysh, më u ly që do të thotë më u shtri në sipërfaqe më u kapë për sipërfaqen e një gjësendi ose të tokës. Kështu Ly është edhe më ju ly prapa, në kuptim më i shku prapa duke iu *Lutë*, pra edhe Lu është lënie. Ndërsa YP është prapë më

dhënë, më dhanë kështu LY+YP, e përshkruan shumë besnikërisht gjendjen e lypësit, që është në gjendjen e lymjes, dhe yp, pra që duhet të i *ypet* ose *jepet*, pra të i dhurohet.

Kjo është mrekullia dhe logjika e gjuhës shqipe. Kurse LU+UP është dhënie nga U nga një nivel i brendshëm ose në sipërfaqe, kështu vete fjala LUP, ka kuptimin më u dhanë LUn diçka e *lanun* por në LUG një sipërfaqe që shtrihet në fundin e U, kështu jepet jo si AP, EP ose OP e IP por sikur UP, që ka kuptimin LUP. Po ashtu edhe emri LO+OP mund të përshkruhet në formën që i është dhënë lënia LO, pra është kafsha e lënë në nivelin (nu/no/ni/na+valën/velin/vlen/vlim,..n'anglisht *navel=no velin/valën,..*) e O sepse OP jepet në rrafshinë, në tokë (jo diku në hapësirë ose në thellësi apo brendësi etj.)

Kështu të shikojmë e shtjellojmë nga afër duke i renditur fjalët dhe të i kuptojmë domethënien e tyre, nga afërsia e ndërtimit që e kanë ato.

Shembull.

1	LAP	LYP	LIP	LUP	LOP	LEP
2	LAG	LYG	LIG	LUG	LOG	LEG
3	KAP	KYP	KIP	KUP	KOP	KEP
4	SHAP	SHYP	SHIP	SHUP	SHOP	SHEP
5	SHKAP	SHKYP	SHKIP	SHKUP	SHKOP	SHKEP
6	SHTAP	SHTYP	SHTIP	SHTUP	SHTOP	SHTEP
7	SHTAG	SHTYG	SHTIG	SHTUG	SHTOG	SHTEG

Shembull.

Shat/shu me at	Shot/shu me ot	Shet/shu me et	Shit/shu m it	Shyt/shu me yt	Shut/shu me ut
Shkal, shkall	Shkol, shkoll	Shkel, shkel	Shkil, shkill	Shkyl, shkyl	Shkul, shkull

Pra emri i veglës *Shat* ka lindur nga forma e tij si *Shyt*, në formë si e SHTYPUR, ku nga emri SHYT ka lindur SHTYP, që kjo fjalë mund të jetë si SHTY+YP, pra i jepet një Shtymje, e cila e ban/bënë *Shyt* formën e objektit, ose formën e reliefit etj.

Kështu emri *SHOT* po ashtu mund të ketë lindur nga forma e trupit të shtypur ose si elipsoide, por më këtë formë në fillim mund të jetë përshkruar forma e tokës po ashtu siç emri SHOSH, SHESH, SHUSH, SHYSH, SHISH (SHISHMAN) etj., të gjitha këto fjalë bartin kuptim afërsisht të njëjtë.

Themë se bartin kuptimin e njëjtë sepse përshkruajnë sipërfaqen relieve të tokës, më të gjitha veçoritë dhe imtësitë e saj, por këto forma më vonë janë bartur të shpjegojnë ndjenjat, mendimet më abstrakte,

mandej edhe gjërat e përditshme, siç janë veglat – SHOSHA, vegël për sitje/qitje në sasi të vogla më numër të papërcaktuar që përbejnë hedhen/qe hedhet, ose qiten si sitje (shi, shitje, shtimje, qitje, si te-te sit, sita). SHISH si formë e gotës, *Shijshme/Shishme* si përshkrim i ndjenjës së mirë të shijimit etj., SHALA si formë për të vendosur në kalë, që të lehtësohet *ulja/hungja* e kalëruesit. më SHESH përshkruhet forma e rrafshët e sipërfaqes së tokës, së vendbanimit, nga kjo mund të ketë lindur *Shijshme*, si ndjenjë e mirë e ushqimit që shijohet, mandej edhe si përshkrim i shkrires së lehtë të ushqimit në gojë. Pra ndjenja e mirë kur shihet rrafshi, nëpër të cilin mund të ecet më lehtësi, mund të kthehet në tokë më lehtësi, dhe kjo ndjenjë përgjithësohet si e shijshme për ushqimin në gojën tonë. Kështu fjalët pa zanore të trajtuara mund të ketë të njëjtën formë më bashkëtingëllore, të cilat janë; SHSH, SHP, SHT, pra një thjeshtim i jashtëzakonshëm.

Shënim; Vërtetim për tingullin K, kemi fjalën KLYSH =K+LY+SH, ku Ly është më kanë në sipërfaqe, diçka që e merr më vonë kuptimin e foljes *lymje*, pra që i lyhet i ngjitet prapa ose i ngjitet dyshemesë, mandej nga tanë ajo që quhet *Lymje* kemi pjesën e veçantë dhe të theksuar të saj që është KLY, pra duke përdorur si *Sh* në fund që jep kuptimin e përsëritjes së vazhdueshme në nivele të ndryshme por nga natyra i njëjti veprim siç është *lymje*, si $ly+ly+ly+++ly=lysh$, ose e kundërta e saj që është $ly+ly+ly+...+ly=Shly$.

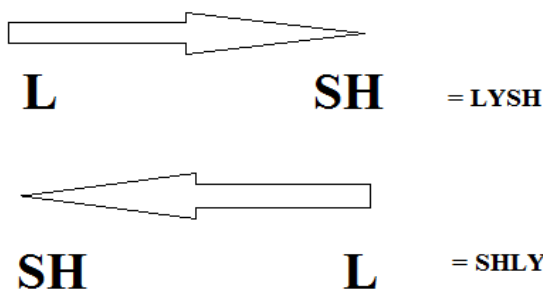

Simetria e krijimit të fjalëve *Lysh =Shly* janë të njëjta për nga natyra por veprime të kundërta. Kështu *Klysh* ka kuptimin edhe të emrit përkëdhelës, që i vogël, i varur nga të tjerët, që iu lyhet të tjerëve prapa, etj. Kështu idioma *Ju ly* prapa në Dardani ka përdorim të shpeshtë dhe të përhapur shumë, që përshkruan njeriun më sjellje që iu imponohet të tjerëve për të përfituar nga ata.

Kemi mandej *Klysh* (*Ka/KO/KU,.. + Lysh (LY1+Ly2+...=Lysh)*), por edhe emrin *Mlysh*, që jep kuptim më + *lysh*. Në të vërtetë K, dhe shoqërimi më të gjitha zanoret ka të njëjtin kuptim ose përpjekje për të shpjeguar

dukurinë por vetëm në forma dhe shpeshhtësi të caktuar qoftë materiale ose jo materiale, siç janë dukuritë e natyrës shpirtërore. Kështu *Klysh* është formë e KA+Lysh, kështu K()Lysh=Ka+Lysh, A-si gjatësi, largësi, zhduket, kështu KLysh, paraqet Lysh të veçantë.

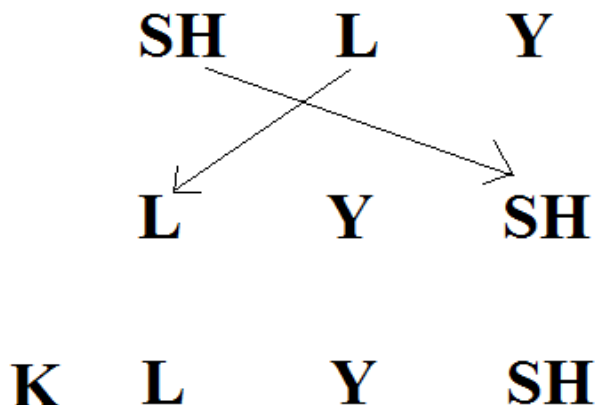

Shpi –Shpi+rt, Shpi+na kanë të njëjtën përpjekje dhe natyrë të shpjegimit prej gjësëndit që është i strehuar si në shpi (shtëpi në tosknishte), kështu latinisht *spirit* nuk ka bazë të ketë ardhur nga kjo gjuhë, por anasjelltas.

27.

Shënim: Fjalët $BA=BO=BI=BU=BY=BE$ kanë të njëjtin kuptim, përshkruajnë veprimin që bëhet, *Ba, Bo, Bë, bërë etj.*, kështu fjalët $BAJ=BOJ=BIJ=BYJ=BUJ=BËJ$, në bazë kanë të njëjtin kuptim-për të *ba*, por në nivele dhe pozita të ndryshme e përshkruajnë dukurinë e bërjes, shembull Folja $BUJË=ka$ kuptimin e $BA+NIMI$ It një kohë të shkurtër në një vend, si uji që rri dhe ecë ngadalë, quhet *BUJ*. *BUJ* ka kuptimin edhe të veprimit seksual në mes shtazëve, pra ato bëjnë seks (nerzim/ndërzim), kështu ato *BAJN*, përshkruhet më fjalën *BUJN* Megjithatë *BUJ* e ka më shumë kuptimin si $BUJ=Ba+Uji$, ose *Ba* më uji. Kështu *Buj* e përshkruan ujin që është *ba*, si *Buqillë*, dhe ecë ngadalë. Kuptimi i emrit *Buji* bartë edhe kuptimin për banim të përkohshëm ose të shkurtër në një vend, si shembull:

Ne bujtëm për dy net të miqtë.

Megjithëse është e dukshme, $Buj = Ba+uji$, ose $BU+uji$, përsëri në thelb *Buj* do të thotë të bësh, ashtu fjalët që dalin nga kuptimi themelor *BAJ* që do të thotë më $BA+AJ$, $BEJ=BE+Ej$, $BY+YJ=Byj$, *Bi+it etj.*, ose në formën *Bash / besh / bish / bush / bysh / bosh*.

Besoj s'kemi nevojë të sqarojmë të fjala BUJ ndërrimin e zanores nga U-A-E-O-I-Y të cilat formojnë fjalët që kanë kuptim të veprimit dhe bërjes, por duke veçuar bërjen se për çka, si shembull kemi;

BAJ - asht më ba

BE - është më ba por në kuptimin shpirtëror më dhanë fjalën ose premtim që duhet të mbahet. Kështu kemi bamje por e përshkruar si bamje e premtimit si BE, BU - akti seksual ndërmjet kafshëve nerzimi/ndërzimin, BI - është prapë bamje/bërje e bimëve (**bimje – bamje/bumje/bimje/bomje/bymje**) të tokës, që dalin në sipërfaqe. Pra është bamje që ka kuptimin më bi etj. Nga këtu, dëshiroj të zbërthej fjalën Byzant ose Bizant, që ka kuptimin BYZA në disa vende BYZAS që ka kuptimin e i bam më za, i bam i famshëm, i ka BI ZANI, në kuptimin Bij, i përdorur si BY, ose BU që jep kuptimin e bamjes jo vetëm më ZA, por edhe më fuqinë tregtare dhe më pamjen e ujërave ku shihet uji. Kështu varësisht nga cila gjuhë është shënuar, BUZA ka kuptimin e pjesëmarrjes së ujit, por edhe të bamjes za, në kuptim si i famshëm, i përdorur si BYZA që lidhet pikërisht më fjalën BA, BIJ, BYJ BUJ, që ka kuptimin BYZA+S që nënkupton i bam ose i bijm ose për shkak të pjesëmarrjes së ujërave përdoret si BYZA që ka kuptimin i famshëm, i bëmë më madhështi, i fuqishëm, i përdorur në formën BYZA.

Të shikojmë më ndërrimin e zanoreve BxZx=BAZA=BOZA=BYZA=BIZA=BUZA=BEZA që në thelb kanë të njëjtin kuptim, më ba za, pra, më **ba** emër, i bëmë/bërë i famshëm për nga BA, BO, BI(që mund të jetë nga *bijtë i bamë më za*, ose **zani i bijës ose i birit**, ose ka **bi** një ZA i famshëm, njeri ose vend më ZA) ose BU (pra vend ku **Bujn** flenë njerëzit **bujtinë** më za, ose ku ka ujëra dhe njerëz të fuqishëm ose thjesht Buje në kuptimin e shtazëve, kështu BUZA, diçka që bahet i famshëm më za) po ashtu kemi BE(si besë, fe, premtim i dhënë dhe të njohur në za, Be ZA) etj. Byzant, gjithnjë duke menduar se është shkruar drejt, mund të jetë edhe për shkak të ngushticës ku bashkohen dy dete dhe rrjedhja e ujit *nxahet* ose BY, pra rrjedhja e ujit, që bahet më ujë si BU, ose BY për shkak të ngushticës është e ZANT. Kështu BY ZANT në gjuhën shqipe ka kuptimin e Ujit më rrjedhje të madhe, ku shkruhet si BU ose By, është i *zant/nxane/*, pra ujit është i Zant për shkak se aty bashkohen dy dete dhe aty është kalimi. Kështu BUJTZANT, BYJTZanT si BY E ZANT. Në pjesën Byza është shtjelluar më qëllim që të tregohet se aty në qytetin e quajtur *Byzas, Byzant* ishte një mbret më këtë emër, që në thelb është emër shumë i lashtë i gjuhës shqipe. në thelb të gjitha në rrënjë/bazë janë të njëjta...

Ashtu sikurse ZA=ZE=ZO=ZU=ZY=ZI që në thelb kanë të njëjtin kuptim dhe domethënie, por që e përshkruajnë LEVIZJEN më përhapje gjatesore, pra, energjinë e padukshme, që shkakton lëvizje (livrit është rast i posqem i fjalës lëvizje, ku liv(ng)rit=le vënien e ngritjes, si lev+rit, ku lev=lav=luv,..) por e cila hetohet, ndjehet ose dëgjohet apo thjesht merret

më mend, siç është ZA=ZO, ku dëgjohet ai vibrim i ajrit më anën e veshëve, ndërsa ZE mund të këtë pas kuptimin e *Zanit* ashtu sikur në Jug që përdoret ZE, më një zanore të mbytur, por mund të jetë thjesht rrjedhja e energjisë së nxehtësisë e cila nuk shihet, e përdorur si ZE, sikur sot që në disa vende përdoret *nxeht*=*zeht*, *zehm*=*zimje* (*zirje*). Por nga fjala nxehem, në shqipen e verilindjes përdoret *nxihem*, pra *bahem i nxit*, në kuptim bahem/bëhem i zi, kështu *zeht*/*zit*/*zehet*/*zimje*, *zijeje/zeje/* prapë mund të jetë një formë po ashtu e lashtë e përdorimit të tingullit Z dhe simbolit që shpreh rrjedhjen dhe përhapjen e energjisë së nxehtësisë, ose *zanit* të diçka që nuk shihet por që ndjehet, ose gjësendit që në thelb shkakton nxehtësinë, prej nga ka dalë tingulli dhe shenja **Z** në alfabetin e gjuhës shqipe, ku është formuar kjo shenjë nga shqipfolësit e kohërave shumë të lashta para fillimit të kohës së formimit të gjuhëve indoevropiane në truallin e Evropës. Këtë simbol Z të një energjie të rrjedhjes vibruese/dridhëse që në shumicën e kohës nuk shihet dhe është shënuar gjithandej më simbole në kohët shumë të lashta. Z paraqet energjinë e diellit si burim, mandej edhe energjia e yjeve/illave, e zemra e njeriut, e nxehtësisë në trupin tonë, që shpesh është njëjtësuar më shpirtin e tij, pasi kur ai vdes i humb nxehtësia dhe ai kthehet në diçka të ftohët/ftoftë/(f)to(t)ë=tot nga gjermanishtja, në shqipe *tot=t'ot*, *ku ot=to=tok=to+ka*.



Fig. Përhapja e lëvizjes gjatësore, e përshkruan edhe nxehtësinë

Megjithatë, në gjuhën shqipe Z i dyfishtë formon tingullin X, i cili është shumë më i theksueshëm, më i *nxehtë* se sa *zeht*, ka energji më shumë, paraqet vorbull ose shtjellë të energjisë, paraqet afërsisht pamjen e vrimës së zeze që përshkruhet aq shumë në fiziken teorike, e cila e shpërfaqë shtjellën energjetike, ose energjinë në momentin që bëhet e dukshme. Kështu simbolet më **Z** të dyfishtë në gjuhën shqipe shpesh theksohen si **X**, dhe ata që e kanë vendosur këtë shenjë, si duket kanë qenë shumë të informuar më natyrën e gjuhës shqipe, por edhe më fshehtësitë tjera, të cilat në ende nuk i kemi zbulu.

Si shembull merret N'xehtë=Nxehtë>>zeht, kështu Nxeht=NË XEHT, ku XEHT është përafërsisht si ZEHT etj. Kështu emri Xixa e ka afër kuptimin më ZIZA, ZEZA, ZYZA, që jep kuptimin e nxehtësisë në nivele dhe përmasa të ndryshme, ose shpesh përdoret ZUZA që ka kuptimin në prapanice dhe nxehtësinë e saj. Mandej emri Xeher, ka dalë nga fjala Xeht, ose në Xehet, pasi Nxehtësia të djeg dhe bimët i thanë, në mungesë të ujit, kështu Xehri kur pihet të shkakton temperaturë dhe vdekje, prej nga kuptojmë pse Xehtë mund të përdoret si shkallë sipërore e fjalës Xehtë në vend të Zeht/zet, kështu *Nxehet* do të thotë në Xeht, ashtu sikur Ora që solli emrin Nora, pra në ORA.

ZIZA do të thotë ngrohtësi, ose e pjekur në diell e bame Zi nga Ze pra nxehtësia, kurse Za është energji tjetër që nihet/ndihet më vesh, por papë është energji dridhëse. Kështu nga ZEH, ku H paraqet mprehtësinë dhe intensitetin apo të theksueshmen e nxehjes si ZE, kur ZE+H, kemi fjalën ZI prej nga lind ZIJE, që nga *nxemja* ndërron ngjyrën duke shkaktuar ZEHje, ZIhjen = ZI, pra emërtimi i ngjyrës së ZEZE, si ZI, ka lindur nga procesi i ndryshimit të lëkurë se trupit të njeriut kur i është nënshtruar për një kohë të gjatë *Zemjes* (nxemjes) në diell.

ZEUS - ka kuptimin ZEU pra ai që nxehë, ndërsa prapashtesa US ka kuptimin e sasisë se madhe, nga brendësia e vete që buron dhe është e pamatshme për ne.

Por edhe pse mund të jetë kjo, afërsia e emrit **ZA, ZE, ZO** në të vërtetë mund të jetë që ky emër për Zeusin të jetë edhe nga emri **ZA, ZE, ose ZO** është edhe qysh përdoret në ditët e sotme. Për shembull *Zoja* është nga të bërit ZA, por në një formë më të lashtë ku në vend të ZA, përdoret ZO, që mund të jetë edhe energjinë e padukshme rrjedhëse mbi tokë, ndërsa **Zu** që rrjedh nën tokë pse në lug ose në brendësinë e vendit të fshehtë ku energjia e madhe, e pashpjegueshme, lëvizja dhe del nga thellësia ashtu si *Burimi, tui Vlu* më **Vrull**.

Të gjitha opsionet janë të mundshme, pasi Z përshkruan energjinë që vibron dhe nuk shihet, por *Zi* edhe *Ze më* shumë në gjuhën gegnishte sot, e përkrahin dukurinë e energjisë se nxehtësisë, ndërsa ZO edhe Za dukurinë e energjisë që vibron kur *bahet* ZA, ose ZO, dhe sot emri ZA, përdoret edhe si ZO, si ZANAT = ZONAT etj. Shembulli më i mirë kemi ZOJET (Zogjtë) në kuptim që bëjnë ZO ose këndojnë, ZOG, po ashtu edhe përdorimi i ZO(nit) dhe G, pra një *gjë/gja- G* që endet mbi dhe, pjesëmarrës, një frymor, gjësend, që thjesht e zë hapësirën shënohet më G, një *gja*, qoftë organike ose inorganike, etj. të krahasojmë fjalët në tabelën e mëposhtme:

nxanë	nxonë/	nxin	nxen	nxun	nxyn
nxant	nxont	nxint	nxent	mxunt	nxynt

ZOJA (Zoje ka kuptimin e Zanit, Zojet quhen të tillë sepse lëshojnë Za/Zo, baze e fjalës ZOG që do të thote ZO I G-GJAS, ose Gja që ban ZO=ZA, por kemi fjalën ZGAT=ZOGAT, që Zgatja e gjëndit nuk lëshon ZA megjithatë quhet më të njëjtën fjale, sepse baza e shpejgimit të ZO ka kuptimin e lëvizjes neper sipërfaqen e tokes dhe mbi te. Prej nga ZUJ mund të quhej zëri ose lëvizja që vije nga pjesa nen sipërfaqene tokes, ose nga brendia. Kjo, na shpalon të verteten se, të lashtit tone krijuan emrim, pasi ata e kishin njohurin e plot mbi natyrën e Zanit që del nga goja, ose cdo lloje ZHURME/ZURME/ZARME/ZHARME ..ose ZUR/ZAR/ZER/ZIR/ZOR.. që në baz, ose kuptimi thelemlore do të thote Levizje, megjithatë në kadale do të shkojmë duke i shkokëluar gjerat në thelesi), del si emër nga emri ZOT, por ZOJA është një ZOT (ZAT, MEZA, MEZET, MUZET)-sepse ben ZA, lëshon ulurim) në femërore në këtë rast, etj. në botën e lashtë mija vite para erës sonë, në Evropë. Pikërisht në Ballkan dhe përgjatë lumit të madh të Danubit dhe Nilit, ishte krijuar shenja e këtij tingulli më Z, që shprehte nxehtësinë e diellit, energjinë që shpërndahej dhe nuk shihej por ndjehej. më Z nuk shënohet vetëm energjia që vije nga dielli, por edhe pika më e lartë e kësaj nxehtësie që është dielli si burim kryesor duke e shënuar më dy Z - njëri mbi tjetrin në atë formë që formojnë diçka më shumë se Z prej nga nxjerrët forma e diellit, që është pika më e naltë, ose ajka e Z ose MAZA (*Maza =Ajka, Man+ zan=zanjen, por në çdo zanje /zenje /zonje /zunje /zamje /zimje ...ka lëvizje në formën e përfaqësuar më Z, për ta pushtuar anën ose të shkoj deri tek ANA, shéja e tij në botën antike është forma e gjërprit, kështu më emrin e gjarprit është nënkuptuar nxehtësia, energjia, dhe lëvizja në përgjithësi. Duhet të ditur AZ=ZA).*

Pikat më të larta të nxehtësisë dhe përhapjes se saj, e parafytyrojmë, pasi nxehtësia përhapet në hapësirë që ka vëllim dhe sipërfaqe të përhapjes, që pjesa më e lartë është si kore (korona), si pjesa më e lartë e vlerës së nxehtësisë e cila paraqet thelbin dhe burimin prej nga del nxehtësia që shënohet në shqipe më X.

Emri XIXA paraqet pjesë nga ku buron flaka, ose ku ndizet nxehtësia që bëhet e dukshme, prej nga buron XEHTËSIA, ose ajo pjesë që është në XEHTËSI. Kështu edhe dielli është burim i XEUT ose ZEUT aty ku buron ZEHTIT ose XEHTIT, ose thjesht ZEU dielli, XEU dielli, e që

shpesh përdoret edhe sot si NXEU, NXET, pra pa u theksuar H. Kështu vendi i XEUT ku buron flaka dhe energjia që rrjedh si Z e ka burimin që shënohet më X. Gjatë shqiptimit të X, goja, buzët tërhiqen duke krijuar pamjen që po shqiptohet një tingull i ashpër, pra burimi i të XETIT, kështu edhe *guha* u bije dhëmbëve duke krijuar ndjenjën e goditjes së fortë dhe të veçantë. Natyrisht forma e fjalës ZEUS mund të jetë edhe shformim nga origjinali i kësaj fjale, megjithatë nëse është në formë origjinale emri ZEUS, pra ashtu si e kanë thënë popujt e Ballkanit mija vite më parë, para se të shfaqeshin grekët dhe kultura e tyre, si vazhdimësi e kulturës pellazgo-ilire, dhe si përzjerje e popujve të ardhur më vendasit, pellazgo-iliret. Kështu ZEUS duhet të kuptohet në gjuhën shqipe si ZEU ose XEU plus S, që e shpjegon përndarjen e XEUT pra të *Nxetit*, siç përdoret në verilindje të Shqipërisë, ose për shembull në Kosovë përdoret si: Na NXEU shumë, pra N+XEU, në kohët shumë të lashta mund të ketë pasur formën N+XEUS, pra XEUS ose ZEUS, që ka kuptimin e atij që nxeh, dhe shpërndarje në formën e lakores, siç kemi shpjeguar kuptimin e tingullit S më sipër, ashtu emri ZEUS paraqet ZEU plus S pra burimin e atij që na *nXEU* ose *ZEU*, ose si formë e pavarur e XEUT ose ZEUT, ndërsa S paraqet masën e pafund të Xeut, pra *NXetit*, *Nxehtësisë*/të *Zetit*, ose atij që na ZEN, XEN, XEUT ZEUT ose ZEUS. Kështu forma spirale e ZEUT paraqet diellin. Vetë ZEUSI lidhet më diellin, si burimi kryesor i të NXETIT, ose atij që NA XEU ose NA ZEU, ose thjesht ZEU(S)t. Pra Z në qendër dhe përfundimi më S ka kuptimin Z si burim i shpërndarë i masës së panumërueshme si S. Kështu kjo shpërndarje na jep *So*, lëvizja në kahun e kundërt na jep OS, si BOS=BO+OS, OS nga ka dalë lëvizja në formë të rrathëve ose O-ve sikur S. OS paraqet shtjellën, një OSHTIM, ASHTIM, ESHTIM, ISHTIM, USHTIM, të gjitha këto kanë të njëjtin kuptim, por *OShtIm* ka kuptimin e *ushtimës/oshtimës* që nuk vije nga nëntoka ose vendi i panjohur por si shtjellë që fillon nga lëvizja RRO(e)THORE, dhe e shtjellë që lëvizë drejt si tingulli i përshkruar më shenjë **I**, që tregon një segment ose drejtëz e drejtë e ngurtë dhe e fortë, por që lëviz si shtjellë që SHTI ka kuptimin e **tranit** që është futur në **I** pra si diçka e shtime-shtjellë në mjedis cilindrik si në formën OSI=O Si pra është si O (boshti=BO osht i shtimë në formën cilindrike sikur forma e shkruar në hapësirën 3D). Kështu Oshtima është O që sillet si *Shtjellë* dhe e *Shtime* më shtyrje të fuqishme. Prandaj për këtë shërben edhe vërtetimi se *Shtriga* ka diçka që shtiret ose *osht* e shtime, si GA si *gja* mbi tokë, SHtriGA =një G(j)A e shtime, ku *Shtrime* del nga SHtIME, por kjo e shtime ka lëvizje, rritet, ngritet në drejtime të caktuara drejtvizore siç është SHt+RIME. Ku RIM, është diçka që ngritet si RI, ndërsa MA është ajo që e *man*, baza e RI që është toka. Pjesa e fundit e emrit ZEUS, pra US si sasi që buron nga

brendësia, U, në formën e daljes së materies e energjisë, që ka formën **UC/US/USH**, ku sasia e materies së përhapur në mënyrë shtjellore S/SH. Nga kemi UC që është sasi më e vogël sesa US, kurse US është më e vogël sesa USH. Prej nga, në shumës ZH, duke marr Z =ZH, dhe US=USH, kemi ZEUS/ZHEUSH, pra ZEU=ZHEU, US=USH.

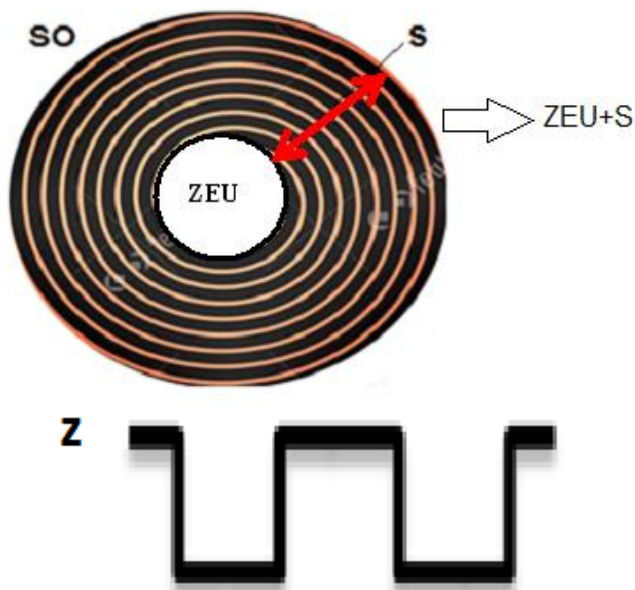

Në këtë drejtim, edhe emri ZO+OT ose ZOT mund të ketë kuptimin e ZANI, si ZA, ZO ose ZANi, ZOT, por kuptimi më themelore, bazike, emri Zot do të thotë *lëvizje*, dhe në këtë formë të fjalës ZOT, kemi lëvizje nëpër tokë si trajtë e veçantë e fjalës ZAT/MZAT, MIZAT sepse lëvizin nëpër tokë, por edhe ZET, si formë e fjalës Zet/Nxet/Nxeht/XET/ZET,...etj.

Por të nisemi nga baza e shpjegimit të gjërave sipas sistemit që kemi krijuar përgjatë tërë këtij libri. kështu kemi fjalët BOT(a), LOT(i), MOT(i), KOT(i), SHOT(a),VOT(e)-në shumës), kështu kemi ZOT(i), që përbëhet nga rrënja ZO ose ZA

Nga kemi ZA, ZO, ZE, ZI, ZU, ZY nga kjo nëse ua shtojmë bashkëtingëlloret

ZA	ZAt	ZAN	ZALL	ZAP	ZAS
ZO	Zot	ZON	ZOll	ZOP	ZOS
Zi	ZI(f)T	ZIN=Zijen	ZILL	ZIP	ZIS
ZE	ZEt	ZEN	ZELL	ZEP	ZES
ZU	ZUT	ZUN	ZULL	ZUP	ZU(e)S
ZY	ZYt	ZYn	ZYll	ZYp	ZYS



Fig. 11 A dolmen on the River Zhane in the Western Caucasus

28.

Tingulli DH

DHEZE, DHEZI, DHEZA, DHEZU, përbëhet nga fjalë DHA, pra më dhanë, por këtu dhanë/dhënë, dhënia bëhet nga një anë e pacaktuar, në anën tjetër po ashtu të pacaktuar. Kështu DHE + ZE, është më dhanë Ze, zjem, Zjarr, nxehësi që në kohët më të lashta është emëruar ZE.

Kështu tingulli Dh u krijua vetëm për të shprehur dhënien, pra shkëmbimin nga njëra anë në tjetrën. DHAN

DHA	DHO	DHE	DHI	DHU	
DHAN/A	DHON/O	DHEN/E	DHIN/I	DHUN/U	
N	N	N	N	N	

LADHA	LODHA	LEDHA	LIDHA	LUDHA	
ARDHA	ORDHA	ERDHA	IRDHA	URDHA	
DRADH	DRODH	DREDH	DRIDH	DRUDH	

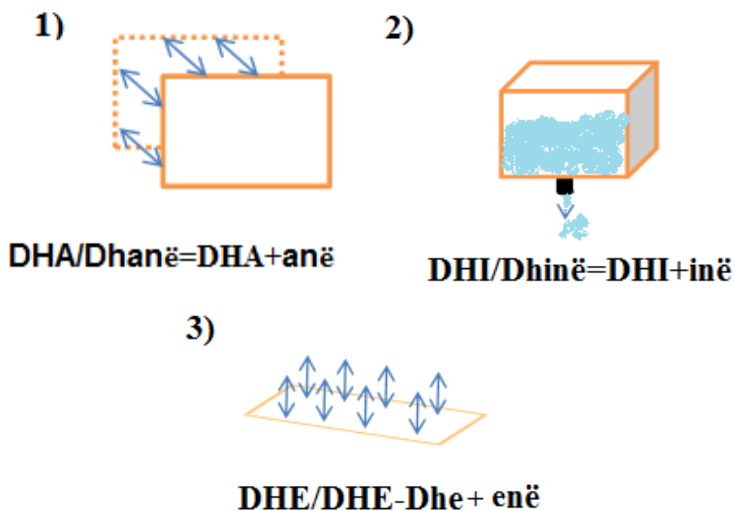

29.

X

Tingulli edhe shenja më të cilin shënohet tingulli *X*, i cili paraqet një dyfishim të tingullit *Z*, kështu *X* është pika më e lartë e *Z*. Derisa *Z* paraqet rrjedhjen dhe të qenit e Energjisë, rrjedhjen e saj në formë të vibrimeve që ndjehen ashtu siç është nxehtësia dhe valët e zërit që shpërndahen në ajër, si një dukuri mirë e studiuar në shkencën e fizikës, *X* paraqet maksimumin e *Z*. Kështu *X* paraqet pikën më të lartë të *Z*, pra në hapësirë ose në hapësirën tri përmasore 3D, kemi të bëjmë më koren e nxehtësisë, ose sipërfaqen, shtresën më të lartë të asaj që përfshin shenja *Z* që është *X*. Kështu *X* paraqet një kryqëzim të dy *Z*, që na jep dy *Z* të thurur



sikur që është simboli , prej kësaj në shqipe sidomos në të folur që ka shtrirje dhe hapësirë më të madhe, si dhe lashtësinë më të vjetër ai i verilindjes, që përfshihet në të edhe Kosova. Në të vërtetë në Kosovë përdoret ky tingull mjaft shpesh në shumë fjalë, siç janë: Nxehtësia, Nxeht, të Nxehtit, Nxete=Ne Xehte, ose në Xet. Kështu XE(H)T, përdoret H për të krijuar ashpërsinë e nxehtësisë, fellesinë dhe mprehtësinë djegëse të tij. Në shumë vende përdoret edhe si: A osht Xeht (Xet), ose Zeht ose Zet. Kështu Zet është fjala për të Nxehtit por përdoret më X kur dëshirojmë të tregojmë aftësinë percelluese të nxehtësisë, kështu në vend të Zeht e përdorim Xeht ose Nxehtem, që do të thotë diçka që i përket të Xetit siç është NË XEHT=Nxehtë.

Kështu simboli i thjeshtuar i shenjës  është përdorur si **X** që mund të

shënohet edhe si , që në të vërtetë është e njëjta shenjë dhe përdoret në gjuhën shqipe në të folmen e afërt më dardanishten e vjetër, si pjesë më e ruajtur e pellazgo-ilirishtes.

Disa emra më tingullin X; XIXË, XIXËLLIM, XIXËLLONJË (ZOO.), XIXËLLUES, XHIXHË, XHINGLA.



Shënim:

Fjalorth emrash

AZRAIL=A+ZA+RA+IL=A ZA I RAM NGA NALTESIA, A ZA I ZOTIT (RA) +IL(TE NALTE), A ZA I RA-se IL.

GABRIEL=GA+BRI+EL= Ga (n) bri(nit) +EL (të naltë ose të dritës që vije nga naltësia).

MIKAIL=MI+KA+IL = që do të thotë Mi ka il, mi ka naltësi, përmbi ka naltësi.

MALIK= mane Liken mane një vend të naltë.

DIN=DIJE, që DIN

Kështu emri XHEN+hem=XEN+HEM=XEN+EM=që do të thotë XEht jep, ose EM. Pasi e dimë nga shpjegimet e mësipërme AM, EM, IM, UM, YM, OM kanë të njëjtin kuptim në bazë, nisen prej të njëjtës domethënie.

30.

Shënim që vendoset ku kemi folur për tingullin RR

Shkatërrim=SH+KA+TE+RRIM

Shka i jep kuptimin SHKY, SHKI, SHKU SHKE që shoqëruar më YP, IP, UP, EP formohet ajo që i jepet shkymjes, shkimjes, shkëmjes, shkumjes, pra mos qenies aty, formohet e kundërta e KA, si KU, KE, KI, KY, etj. Të gjitha fjalët kanë kuptim në gjuhën shqipe, e disa ruhen në nëndialekt.

Fjala SHKAT i jep kuptimin e largimit, e thyerjes e asaj që ka që është i shkapërderdhjes, ndërsa RRI ka kuptimin të RRI, pra të jesh në një vend, ku I sigurohet më shfaqje të herëpashershme më tingullin RR. Kështu RRI, RRA, RRU, RRY, RRE kanë kuptim të gjitha në gjuhën tonë, shpesh të futura brenda fjalëve; RRI, RRAH, RRALLE, RRUMJE, RREMJE, RREZE, RRE, RRxKE, RRYMA, GRRY-mja etj. Por kemi edhe në formën tjetër të ndërtuar, të cilat kanë kuptim, që më prapashtesën KA, i jep kuptimin e ekzistencës dukurisë që është dhe e bën më vepruese edhe më shumë të lëvizshme, si: Rrika, Rruka, Rraka, Rruka, Rreke, Rrezke, Rryka, Grryka etj.

Tingulli RR ka dalë nga tingulli R, i cili do të thotë NgRitje, Rini, është prej tingujve të Zotit Ra, dhe ajo ose ajo që e man Zotin është quajtur Rama, e cila mund të jetë shënuar si RM, dhe mund të jetë e kombinuar sikur sot gjuhët semitike ROMA, RIMA, REMA, RUMA, RYMA, ose thjesht ROM, RYM, RIM,RUM,REM etj.

Por kur e shënojmë pjesën kryesore që ndërtojnë fjalë si RM si dhe i vendosim duke formuar fjalë të një baze më kuptim të njëjtë që e përshkruajnë një dukuri në forma dhe në gjatësi të ndryshme, si dhe duke e këqyrë dukurinë ose pamjen nga kënde të ndryshme merren të gjitha fjalët që i shënuam më sipër. Por, ta ndërrojmë renditjen e RM në MR, kështu kemi përsëri fjalë të cilat lidhen njëra më tjetrën, fjalë të cilat në një mënyrë janë të shenjta, pra janë më shenjë, janë të posaçme për jetën e njeriut, siç janë: MARA, MARESA, MIRA, MYRA, MURA, MERA, mandej MARTA, MARTESA (MARTesa), MARTANESH (MARA E

TANVE ASHT), etj. Mandej emrat e krishterë që lidhen më besëlidhjen e re, që në të vërtetë janë shumë të lashtë dhe nuk kanë të bëjnë asgjë me emrat semitik dhe hebre, por janë të marrë nga popujt shqipfolës nga Azia e vogël, dhe Lindja e mesme që kjo gjuhë flitej atje përgjatë 2000 viteve, siç janë emrat më të gjitha kombinimet e mundshme, që janë shqip; MARA-(MARI, MARE, MARU, MARY, MARTA, MARTE, MARTU, si dhe të gjitha kombinimet tjera që janë shqipe të shikojmë tabelën e mëposhtme.

<i>MARI</i>	<i>MARA</i>	<i>MARE</i>	<i>MARU</i>	<i>MARY</i>	<i>MAR</i>
<i>MERI</i>	<i>MERA</i>	<i>MERE</i>	<i>MERU</i>	<i>MERY</i>	<i>MER</i>
<i>MIRI</i>	<i>MIRA</i>	<i>MIRE</i>	<i>MIRU</i>	<i>MIRY</i>	<i>MIR</i>
<i>MURI</i>	<i>MURA</i>	<i>MURE</i>	<i>MURU</i>	<i>MURY</i>	<i>MUR</i>
<i>MYRI</i>	<i>MYRA</i>	<i>MYRE</i>	<i>MYRU</i>	<i>MYRY</i>	<i>MYR</i>
<i>MORI</i>	<i>MORA</i>	<i>MORE</i>	<i>MORU</i>	<i>MORY</i>	<i>MOR</i>
<i>MARTI</i>	<i>MARTA</i>	<i>MARTE</i>	<i>MARTU</i>	<i>MARTY</i>	<i>MART</i>
<i>MERTI</i>	<i>MIRTA</i>	<i>MIRTE</i>	<i>MIRTU</i>	<i>MIRTY</i>	<i>MIRT</i>
<i>MYRTI</i>	<i>MYRTA</i>	<i>MYRTE</i>	<i>MYRTU</i>	<i>MYRTY</i>	<i>MYRT</i>
<i>MURTI</i>	<i>MORTA</i>	<i>MORTE</i>	<i>MORTU</i>	<i>MORTY</i>	<i>MORT</i>

Kështu të gjitha këto kombinime në shumicën e gjuhëve janë më shpjegime vetëm në gjuhën shqipe, dhe janë të marra nga gjuha shqipe në kohë të ndryshme dhe nga gjuhët që i kanë marre duke i përcjellë nga një gjuhë në tjetrën. Kështu të gjitha e kanë në bazë të njëjtin kuptim, MAR pra të shkoje mbarë, të prijë e mara, të formuar ME+AR, ose MA+AR, që nënkupton më e mbajt (majt) ARIN pra më ba (bë) punë të arta, në kuptim nga fjala AR që ka kuptimin e pasurisë dhe punë që të fisnikërojnë që të ngritin tek Zoti. Sepse siç e kemi përmendë AR është i njëjti kuptim i RA por në lëvizje të kundërt që do të thotë të ngritesh tek Zoti, të bësh punë të Zotit, punë të LA+ARTA,

Prej fjalës MAR ka lindur fjala MARR, pra më marr, në kuptim që R është shndërruar në RR, derisa RR ndodh herë pas here duke u përsëritur në nivele dhe shpeshësi të ndryshme, e njëjta dukuri, siç është fjala RA në RRA, ku për të rrahur diçka duhet më rënien e një shkopi ose RRAHËSE ku një trup tjetër më i butë, rrahët duke RA, herë pas here, derisa bahet e rra(h)fsheet sipërfaqja e trupit të goditur ose të rrahur, duke u ba(bë) sipërfaqja e tij shpatuke, e rrafshët dhe kështu formohet RRA(HU), kështu kemi trupin e RRAHUT, RRAHISHT etj. MARR lindi nga MAR, ndërsa ARR nga AR, kurse RRA nga RA etj.

Kështu fjala MORT ka lindur si fjalë e njëjtë e barasvlershme më fjalën MARTA, që ka kuptimin MAR dhe MOR, që ruhen ende si fjalë

MORA, në të vërtetë në nëndialektin të verilindjes si nëndialekt më shtrirje më të madhe si dhe më ruajtjen e strukturës më të lashtë të gjuhës shqipe, kemi fjalët të ruajtura si: më Morre, më Marre, kështu më e drejtë të thuhet Morra, se sa Mora, pasi fjala Mora ka formën e fjalës MARA. kështu Morta është nga Marta, Mort=Mart, që në thelb në latinisht MORT është prapë më marrë por tash është kuptimi më marrë toka, sepse e ka tingullin O, në kuptim MARRT = MORRT.

31.

(MARATA, MARETA, MARUTA, MERETA)

Kështu RA, RI, RE, RU, RO, RY janë para së gjithash emrat e lartë që shprehin cilësinë e Zotit të ruajtur në forma të ndryshme nëpër fjalët tona të përditshme, emra vendesh, dhe njerëzish, që shpesh nuk kemi menduar për kuptimin e tyre. Duhet ditur se gjuha shqipe ka ndikuar fuqishëm në tanë boten, sidomos në periudhën prej viti 5000-4500 para Krishtit tonë deri në shek. 1000-800 para Krishtit dhe emri Ra i Zotit si dhe AMON RA në të vërtetë është emër evropian i shkuar në Egjipt, i cili më vonë do të bëhet emër përfshirës në kulturën e Egjiptit, i cili në të vërtetë ishte i bartur nga Ballkani. Të gjithë popujt ballkanik, duke përfshirë edhe një pjesë të madhe të Ukrainës, si dhe Rumanisë, Azisë së Vogël, Izraelit e Jordanisë, Egjiptit bregdetar e deri në Evropën Qendrore, gjuha shqipe kishte përhapje të fuqishme më qendër në Ballkan. Kështu që shqiptarët sot kanë trashëguar gjuhën e Ballkanit, që flisnin të gjithë, të njëjtën gjuhë dhe ishin përafërsisht i njëjti popull, që nga fillimi i kohës së Bronzit. Për shembull, në kishim emra shumë të përhapur dhe ende i përdorim si; RYVA, RIVA, RAMA, RAVA, RUKA, ROKA, RYKA, RITA, RATA, RYTA, RETA, etj.

Por shpesh këta emra janë shndërruar si RRITA, RRETA, RROKA, RRUKA, RRAKA, RRYKA etj.

RRA, RRAH, RRAHJE, RRAHU

Folja dhe emri RRA ka lindur nga fjala RA, pra të bijsh nga lart poshtë, ashtu si bijën rigat e shiut, kështu kemi Resh, në kuptimin Rash, që bije nga lart poshtë.

32.

Shënim 2

Afrika në gjuhën shqipe ka kuptim – Afri+ka pra Afër është, në kuptim që pjesa më afër e kontinentit afrikan është më bregdetin evropian tek pjesa e Tunizisë. kështu *Aferi ka*, Toka, Loka, Shku ka, Le ka, etj, kështu është quajtur pjesa e tokës përballë Sicilisë, që është bregdeti Tunizian (TUNISIAN), ku nga Sicilia edhe pjesa kontinentale evropiane përshkohej nga lundruesit pellazgë. Toka që ndaleshin ose porti më i afërt

konsiderohej një pjesë afër kryeqytetit Tunizian që quhej AFRIKA=AFRIKA, nga kjo pjesa ku ndaleshin anijet, që ishte një derë për në kontinent filloi më kalimin e kohës nga kjo pjesë e tokës të quhej i tanë kontinenti AFRIKA, që në të vërtetë ishte vetëm një gjuhë e tokës ku ndaleshin anijet (siç shihet në hartë, në fig. Në fillim do të jetë quajtur vetëm një pjesë ku lundëtarët janë ndalë dhe mandej është quajtur më këtë emër një kontinent i tërë. Emri Afrikë më këtë bazë është formuar emri Aferodite, më shtjellimin e këtij emri kuptojmë që është emëruar planeti që është menduar që sjell ditën ose afron ditën, ose thënë më thjesht e lajmëron edhe afrimin e ditës. Pjesa që mendohet që është quajtur Afrika në Tunizi të dy emrat në shqipe janë pikat më të afërta të kontinentit afrikan më Evropën, që i jep kuptim të plotë prejardhjen shqipe të kontinentit afrikan. Pra, Afrika=Afri ka, që nënkupton që ka vend të afërt për ndaljen e barkave ose zbarkimin. Përpjekjet për të shpjeguar emrin Afrika nga gjuha fenikase duke thënë se kjo rrjedh nga gjuha e tyre, ashtu duke marrë një fjalë të ngjashme më emrin Afrika prej nga Afrika ka kuptimin PLUHUR nuk ka as shpjegime logjike, sepse pikërisht pjesa e Tunizisë dhe vendi që pretendohet se është emëruar në fillim më këtë emër është jo më PLUHUR, kështu vend më pluhur do të kishte kuptim të quhej pjesa e brendshme e Saharës. Mund të jetë po ashtu etimologjia e emrit nga berberët vendas që kishin perëndeshën më emrin Irfi, megjithëse kulti i perëndeshës IRFI nuk ka qenë aq i shpërndarë, si dhe prapashtesa AFRIKA=AFRI+KA, ku KA nuk është berber. Tunizi e ka shtrirjen e atillë që tregojnë se ishte pjesa më e afërt më tokën evropiane ku ndaleshin anijet. Emri Afrika tregon edhe një fakt se shumë mijëvjeçarë para se të flitej gjuha latine në Itali si gjuhë kryesore ka qenë gjuha shqipe, e sidomos në pjesën e Sicilisë dhe jugut, por edhe në përgjithësi përball më bregdetin kroat që anësisht ishte shqipfolëse. Duhet përmendur se para latinëve erdhën grekët e mandej më ardhjen e popujve latinë shfaqen në perëndim dhe popujt keltë të cilët u përziën më shqipfolësit. Shpjegimi i emrit Afrika dhe etimologjisë së tij, emri nga gjuha fenikase nuk ka kurrfarë baze shkencore.

33.

Vërtetimet:

- 1) Kalimi në AFRIKA prej IRFI është shumë i vështirë, sepse kemi renditje të tillë të tingujve

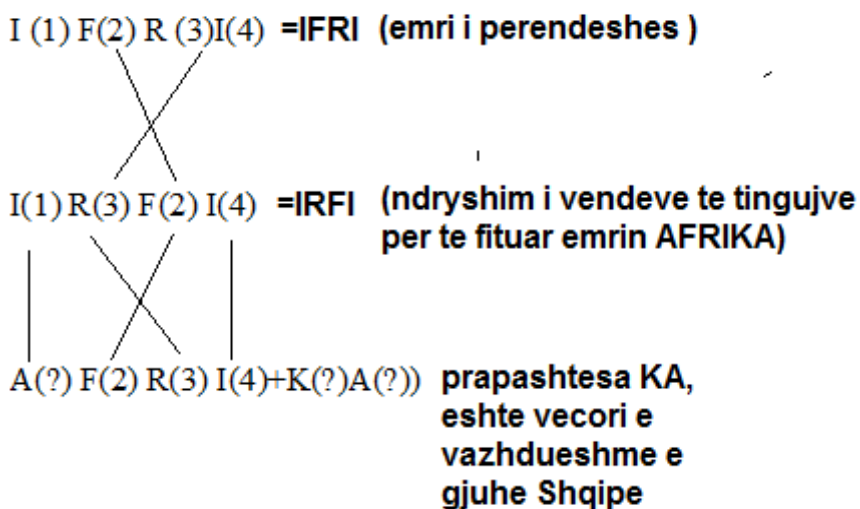

- 2) Vërtetim tjetër janë edhe emrat AFRI, AFRI KA ky ven, AFRO, AFER, AFERIM, AFRIM, mandej Aftë, Afshe, Afërditën, afro gruan, afria e tij më mua, etj. Pra në gjuhën shqipe ka baza të forta, dhe ndërlidhje në tërë strukturën, leksikun, idiomat dhe kategoritë gramatikore tjera.
- 3) Nga fjalët Afrim, afero, afera, aforim, aforizma etj. janë vetëm lojëra më zanore, duke përshkruar largësinë. Por bashkëtingëlloret mbeten më të njëjtën renditje FRM, kështu vendosja e zanoreve të ndryshme prapë formon fjalën që në bazë shpreh të njëjtin kuptim, siç janë: Ofrim, Ferim, Ofarim, Aferim etj. fjalë që gjatë historisë dhe në dialekte të pellazgjishtes kanë pasur mundësinë të përdoren.
- 4) Shpjegimi, emri Afri, si dhe Afrika në gjuhën shqipe
- 5) Në bregdetin Tunizian, pikërisht nuk vërehet pluhur shumë sa në pjesën e Saharës. Kështu emërtimi ka lindur në pamjen e parë të bregdetit.

Përgjatë bregdetit afrikan që gjendet përballë kontinentit evropian, të gjitha toponimet e lashta janë nga gjuhët evropiane, dhe sidomos në gjuhën që është gjuhë para evropiane, pellazgë-ilire. Emri i Syrtis (Syrtis, Sirtis, Sy, Si) si formë më e lashtë e shënuar nga Grekët (Sirte (/ 'sɜ:rt/; Arabic: سرت; nga greqishtja antike: Σύρτις), theksuar nga gjuhët e ndryshme si Sirt, Surt, Sert apo Syrte, qytet në Libi ku shtrihet edhe gjini i Syrtes), në pjesën afër Libisë është emër Ilir, në kuptim SYRTI që do të jetë në formën e *Syrit*. kështu edhe forma e bregdetit është si e syrit. Por edhe emri SIDRA është emër i gjuhës ilire, dhe ky emër mund të jetë shumë i lashtë në kohëzgjatje prej 5000 vite para Krishtit. Do ta trajtojmë

emrin SiDRA më poshtë. Kjo pjesë e Libisë ka edhe emërtime tjera shqipe, siç janë **Sidra**. Emri Sidra në shpjegimet e mësipërme tregon se kjo fjalë është fjalë shqipe, ku SIDRA=SI+DRA, ku *Si* shpreh përmasat por edhe përdoret edhe sot si parafjalë dhe ndajfolje *Si*, ndërsa *DRA* në gjuhën e lashtë shqipe është hark (HA+ARK) ose një formë e veçantë e lakesës pasi edhe vetë emri HARK është nga gjuha shqipe. Kështu pjesa e vijës e cila lakohet dhe kthehet gati në hark duhet të quhet *DRA* meqë *DRE* kemi një vijë të *Drejtë*. *DRI* paraqet vijën afërsisht të drejtë por e përbërë nga velëzat e vogla dhe që ndryshon herë pas here nivelet e përhapjes, *DRU* është trupi i drejtë i cili shtrihet brenda tij, një fuqi e panjohur por megjithatë është i futur në thellësi. *DRY* është një përshkim i *DRU* por shumë më në thellësi, i humbur (hupun), që në thelb ka të bëjë më lakesën që përfundon në anën e kundërt të hyrjes dhe është vend i pacaktuar, ashtu siç kemi thënë më sipër. Po ashtu kemi fjalën *DRAPNI*, që përbëhet nga *DRA*+*PNI*, ku përshkruhet forma e veglës për punë, pra *Drapni*, që do të përshkruhej si $DRA+PNI=Harku (D+RA)$ që përbëhet më majën ($PNI=PI+NI$).

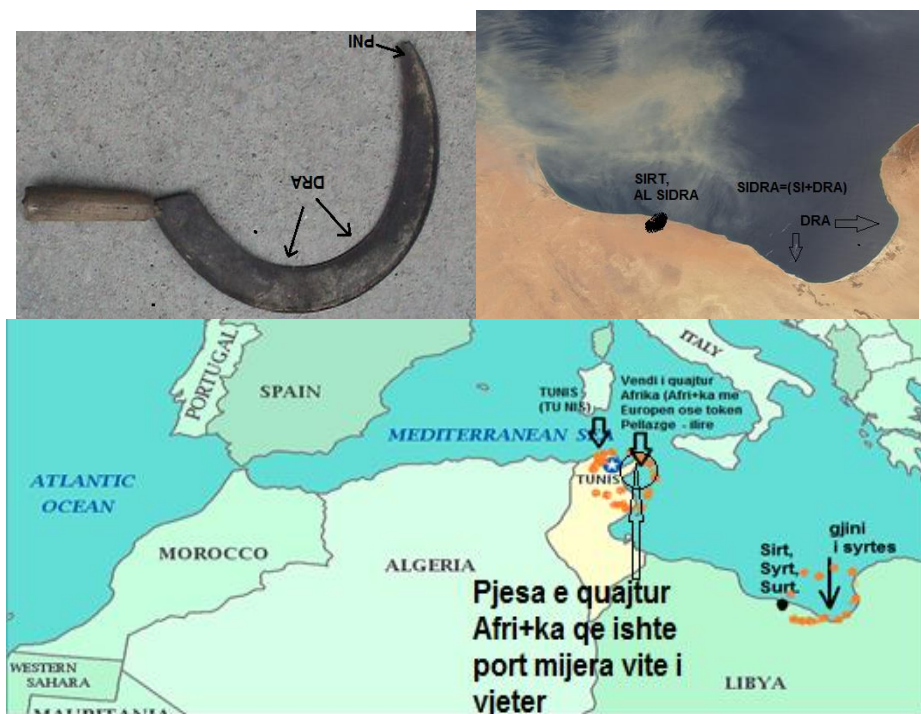

Fig. Pamja e Tunisit

31

Emri TUNIS po ashtu është dëshmi e etimologjisë shqipe të kontinentit afrikan. Nga TuNIS = TU NIS, pra vendi ku janë nis anijet për në Sicili ose pjesën e bregdetit evropian. Duhet ditur se Tunisi, Libia dhe Egjipti pothuajse gjithmonë kanë qenë pjesë e popujve evropian, dhe në kohët para greke ka qenë pjesë e popujve ilirë të cilët flisnin gjuhën shqipe. Kështu emri TUNIS është në gjuhën shqipe, TU NIS e cila edhe sot përdoret në gegërishte pa kurrfarë ndryshimi, TU NIS, që në jug përdoret si *Duke u nisë*, vendi ku janë nisë anijet nga pjesa e cila është quajtur Afrika, pra KA AFRI e cila po ashtu gjendet në vendin që sot quhet TUNIS. kështu edhe emërtimi SYRTE është po ashtu nga gjuha shqipe, e cila në të vërtetë ishte një gjuhë pellazgë-ilire e përhapur përgjatë tanë Mesdheut. *LIBya* si edhe emri Tripoli janë emra në gjuhën shqipe. Emri Tripole duhet të jetë shumë para formimit të Perandorisë Romake. Kështu emri Libia është një argument se qysh 5000 vite para Krishtit ky vend ka qenë i sunduar nga evropianët, mandej edhe ishte pjesë e tyre. Në atë kohë gjuha më e përhapur ishte gjuha shqipe, e njohur tash si ilirishtja ose më e lashtë pellazgjishtja.

6) Emri Libya-Libia

Emri Libya (shënimet greke Λιβύη, *Libyë*, ndërsa nga shënimet e Egjiptit të lashtë ishte *LBW*, e të gjitha dëshmojnë se ky emërtim dhe kjo tokë një kohë të gjatë ishte tokë evropiane dhe në të flitej gjuha shqipe. Gjuha shqipe ishte e shpërndarë shumë në Libi, dhe popullata e asaj kohë ishte e bardhë ashtu siç janë evropianët, mandej edhe sykaltër.

$L(O)B(O)=L(I)B(I)=L(E)B(A)=L(O)B(O)=L(A)B(I),...$

Emri Libye, ose Libia, ose LABIA, LUBIA, në të gjitha kombinimet është në gjuhën e lashtë shqipe, pra LI që do të thotë e naltë, ose thjesht në bjeshkë, në një bregore mjaft të naltë/lartë, ndërsa, BIA, BY, Bu, janë njerëzit që jetojnë, ose njerëzit që kanë bi atje, që jetojnë aty dhe që janë në naltësi/lartësi, ose të naltë/lartë për nga shtati. Pasi dihet se ilirët në përgjithësi ishin popull shtatgjatë dhe shpesh përshkruheshin si gjigantë ose mandej në formë të legjendës edhe si ciklopë apo diva. Emri Libia është një emër i ngjashëm tërësisht me emërtimet në tokat pellazge dhe ka natyrë të njëjtë në gjuhën shqipe, siç janë më fiset për shembull, Liburn, që është e të njëjtës gjuhë me LIBija. Kështu kur emrat e fiseve shënohen në një dokument historik, kurrësi nuk do të thotë se ky fis ose popull ka lindur në atë kohë, sepse ekzistenca e tij mund të ketë qenë më mija vite para se të shkruhej dokumenti. Libia mori emrin nga populli që jetonte dhe banonte më mijëra vite në atë vend, që fliste gjuhën që e flisnin të gjithë popujt e Ballkanit, gjuhën shqipe. LIBYA do të thotë në formën më të thjeshtë edhe të lindur ose të lanë në një lartësi ku aty jetojnë dhe forcohen si popull, nga pjesa BY, BUN, BI etj. që ka kuptimin e forcës, por edhe kuptimin e bamjes, pra ata BANOJNË aty, jetojnë aty, më BU, BY etj. Ky emër

nuk mund të shpjegohet në asnjë gjuhë përveç në gjuhën shqipe që është LI, të jesh i lënë ose të shtrihesh në lartësi, sikur kur formohen fjalët Lëndina, Ledina, Lindina, LI dhe Bi që do të thotë më Bi më ba si forcë që mbin e rritet. Sepse kemi thënë BA, BU, BY, BI, BO, BE në të vërtetë kanë të njëjtin kuptim, që është më Ba, por se çka më ba i jep kuptim zanorja që shoqërohet më B. Shembull BI do të thotë më ba(bë), por kjo bamje është më BI, më u rritet ashtu si një cilindër përpjetë, sikur penisi i ngritur etj.

Kështu si shembull e kemi marre, në sqarime edhe emrin në gjuhën shqipe, ALBANOI që do të thotë AL+BANOI, pra Nalt Banoi, jeton dhe banon në një naltësi/lartësi. Por AL, më LA ka një ndryshim edhe pse të dyja flasin për naltësi/lartësi. AL është ngritje e menjëhershme, nalt/lart, ku Nalte është një rrafshnaltë në përmasa të mëdha. Kurse IL është po ashtu një ngritje e përnjëhershme prej 90 shkallësh nga rrafshi në një naltësi thikë përpjetë, por atje nalt në naltësi gjendet një ngritje e madhe pasi është I, e kthyer ka dielli, dhe që mund të jetë naltësia më thepore, më malet më të reja se sa më AL, dhe në naltësi nuk ka rrafshnaltë të përshtatshme por ka male të thepisura. Kështu IL dhe LI kanë ndryshime në mënyrën e ngritjes së reliefit, po ashtu edhe UL, LU, si dhe EL më LE, YL, më LY (të cilat janë sqaruar më sipër). Po ashtu edhe emri TRIPOLI është në gjuhën e lashtë shqipe që do të thotë TRI pra numri 3, ndërsa PO që është fusha, ose fusha gati si rrethore më një shtirje jo të madhe, që rrethohet më male ose pjesë që ndryshojnë nga fusha, pra kodrinore malore, si dhe Li, sepse janë të lanuna në një lartësi, ose janë vazhdime të bjeshkëve ose të masivit tjetër që ndryshon nga fusha (sipas shpjegimeve të sipërsënuara për këtë çështje).

34.

Shënime4: INIM

Ndonëse agjërimi ka filluar të përkthehet nëpër mjete të komunikimit masiv, facebook e faqe të ndryshme interneti, sidomos nga njerëz nga Shqipëria, ku agjërimit shpjegohet si PA Gjë rrimë, kjo fjalë më shumë përdoret në dialektin toskë që është më i ri, dhe shpesh i shformuar nga rrënja kryesore e fjalëformimit të shqipes. Agjërimi ka shumë vështirësi të kalojë nga R në RR, si dhe PA, të reduktohet në A, kështu PA të kalojë në PA është mjaft vështirë, mandej A që është pohim, pra A/ASHT të kalojë nga PA pra në mohim është një gabim i paarsyeshëm i shpjegimit të kësaj fjale. Ky kalim mund të bëhet vetëm nga një shkurtim i jashtëzakonshëm ose nga ata që e mësojnë gjuhën shqipe për herë të parë. Megjithatë krijimin e kësaj fjalë duhet kërkuar tek tjetra fjalë e gjuhës shqipe, siç është emri Përgjërimit=Për+Gjërimit, kështu gjërimit është fjalë në vete, nga kjo, Gjërimit ose Gjenim (në gegë.) duhet të jetë një fjalë shumë më e lashtë, e shqipes që do të flitej natyrisht në trajtën më të afërt të Gegnishtes, siç është fjala, Gjenim=Gjërimit në jug, ku N kalon në R. kështu Gjenim (Gjerim) shpërbëhet në fjalën GJE+NIM, q=GJA, ose veç GJ, pra gjësënd që është NIM, ose e ruajtur në formën më të lashtë të folmes së Verilindjes INIM=I+NIM, ku është e kundërta e

fjalës INGIM, pra mungon GI. kështu INIM do të thotë GJENIM, ose e afërt më kuptimin përgjërëm. Pra ku shtrihesh je i uritur, je për të ardhur keq, je i shtrirë, dhe në pozitën përrulëse. Kështu përkthimi i disa gjuhëtarëve se Agjërëm =PA GJE RRIM është gabim trashanik, dhe tregon mosnjohjen e gjuhës shqipe që në thelb çdo përgjigje gjejmë të nëndialektet e verilindjes që përfshin edhe shtrirjen më të madhe hapësinore. Në shumicën e kohës në verilindje thuhet INIM=I NIM, pra, të inosh, një veprim kur njeriu rri pa bukë, pa ujë, dhe i largohet më një fjalë ushqimit dhe pijes, duke i ndaluar vetes çdo gjë që hahet dhe pihet.

Kjo fjalë është shqipe, dhe është formuar mbi pjesën e mohimit të fjalës I NGIM, ku kjo fjalë ka pjesën GI, pra I N(GIM), ndërsa fjala INIM ka vetëm I N(IM), që ka mungesën e tingullit G, që GI formon pjesën e ngritur të barkut, ose një trupi, më çka kemi folur më sipër. Kështu fjala INIM është fjalë që dëshmon dhe sqaron fjalën INGIM, dhe kjo fjalë INIM është përjashtuar nga gjuha shqipe plotësisht, fjalë e lashtë dhe më shumë domethënie që jep kuptimin e ndijimit të urisë, por edhe jep fjalën që jemi pa GI, pra pa ngarkesë ushqimore.

Kjo fjalë dëshmon edhe lidhshmërinë e shpjegimit të deritashëm për tingullin G. Por, vazhdojmë shpjegimin më të hollësishëm.

Agjërimi, AGJERIM ta shkokëlojnë si PA GJE RRIM= PA GJA RRIM, është gabim i rëndë, që e bëjnë disa gjuhëtarë, nga Shqiperia.

Japim vërtetimin e thjesht kundërshtues; kur themi AGJERIM, nëse e shpjegojmë kuptimin PA GJE RRIM, atëherë si do ta shpjegojmë fjalën që përdoret në Jug, PERGJERIM. Kemi; përgjërëm/gjerim/gjorim ka kuptimin e Gjaje që rrjedh në formën RIM, kështu GJERIM më shumë i afrohet fjalës që përdoret në gegnisht GJEMIM/GJAMIM, edhe në gegnisht Gjerim, ka kuptimin e shtrirjes së gjësendit rrafsh më tokë për se gjani, që përdoret fjalë Gjarim/gjërpen/Gjarpnim, ku pjesa Gjer/Gjar shpjegon Gjyrim/gjurim/gjur përshkruan format harkore të të pjesë UR, shembull në Jug thuhet GJURI, që përshkruan GUNIN por në të verte më fjalën GJUNI/GJURI merr kuptimin; gja që vije nga poshtë, prej nga GJER+IM, përrputhet më afërsi më fjalën GJORI/GJERI, kështu përgjërëm do të për afrohej më kuptimin gjërëm, pra të shitesh si i gjorë, që përshkruan formën rrafsh më token i GJORI GJA OR që do të thotë edhe GJA e bame OR, që sillet si OR nuk t 'largohet në kuptimin duke u lutur, edhe duke tu rras n'xhep, çka nënkuptohet se fjala A=ASHt dhe GJERIM= kuptimin e Gjëmimin, e shtrirjes Gjar+pni, dhe GJER, shtrirje, ..dhe Gjor, ku përgjorim/përgjërëm/peggjyrim/peggjurim, shpesh në jug përshkruhen GJORI edhe token e rënë në nivelin e saj, por natyrisht OR ka ngritje por më bashkimin GJORi/GJURI/GJE=GJEM=GJER/GJERIM/GJORIM na jep nje sipërfaqe që ka rënie nga pjesa rrethues (OR) por që ka rënie për shkak të fjalës edhe theksit në O (GJO, ose GJE, GJY etj., e futne/futur si GJO në toke, ashtu njëjtë si fjala NER/NER/NUR/NORE në gegnisht ku në

baze të zanoreve ndërtohet , a asht NU=N nen sipërfaqen ER=RE, që ndërtohet më E pa za, ose E e gjate që ka kuptimin N ER, pra Nu në ER+RE , ashtu si MRE/MRET=ME RET, dhe NORE që ka kuptimin e ngritjes mbi tokës, NU në ORE). S' duhet harruar se fjala/tingujt e parë marrin rendësin kryesore, ata që janë në fillim të fjalës, si edhe fjalet elementare që e përbëjnë fjalën, e janë dytësore për nga përshkrimi i dukurisë, pjesët në fund të fjalës, gjë të cilën do ta sqaromë më shembujt të shumte.

35.

GJ(1)O(2)RI (3) kështu kuptimin e fjalës e përcakton në fillim GJO=GJU që j jep GJ/G-se forma të U, Y, E, A, etj. Kështu nuk e kanë kuptim e njëjtë KORITA/KARITA/KURITA, sepse KARITA shpreh nivelin e lartë KAR të kohështrirjes/hapësirës më largësi/distancë TA/It, por KORI dhe KORE për shkak të nivele të ndryshme të shprehura, më E dhe I merr format tjera, sepse Ri është trupi më rrënjë/temel, në tokë kështu ngritja larte KORI varet nga rrethanat që i formua fjala duke ja majt nalt shembull para njeriut i cili është i ndershme dhe kështu kemi ba KORI/KARI pra, sepse ja kemi majt nalte ose KO RI jemi ba të ri, sikur fëmijë, etj

KORITA, shpreh Kore, të cilat u ndërtuan nga druri për të mbajtur tamlin, çka nënkupton se Korit, munda t 'ketë lindur, se është kthyer në Kore për të marr, ose mbajt e jo edhe për të dhënë. etj. Korita nuk donë më than veç më u kthye në KORE, pra në diçka të pakt ose të pa vleftë tu ja largu tulin (te Ulin diçka që ulet=Uji le). **Shënim;** Korçë ka rrënjën e emrit nga KORE, që mund të ishte më emra KORKA/KORQA, që kuptohet si KORE e qitur/qitun, pra, KORE e vogël që nuk është krejtësisht e Kore, e cila e shtrire ndërmjet mjedisit rrethues më të larte ose më të ulte, sesa pjesa që quhet KORE. Kështu Korça është fushë jo shumë e madhe, sipërfaqja e reliefit të sajë përshkruhet më këtë emër , mjaftë i përhapur në trojet shqiptare. Emra të ngjashëm kemi Korenik, Korqin/Korqitje, Korqut, Korfuz. Emri i Korçës, i quajtur Gorica, fjalë e marre prej gjuhës shqipe nga sllavet, nuk qëndron, sepse Korça nuk e ka pozitën të quhet më atë emër. Duhet të përmendur se emri Drenove ka kuptimin DRE (KA=KO DRE=KODRE), Ku Dre na jep format e lakuare të bjeshkëve më rënie të rreptë që e rrethojnë këtë vendbanim. Pjesa NOVA ka kuptimin NOVA=NO, prej nga përfundojmë se DRENOVA do të thotë Shpatie Bjeshke më rënie në formën e Lakoreve DRA, merr formën NOVA DRA ose DRANOVA, që do të ishte emri i saj i sakte. Përafrimi më i sakte i këtij emri do të ishte KADRENOVA=KODRENOVA=KODRA NOVA, megjithatë DRA pa KO, e rrit lakesën edhe më shumë të bjeshkëve përreth, kështu emri Drenova e përshkruan lakesën e madhe të Reliefit. Kemi emra të ngjashëm DRENICA/DRENOVA, që mund të na jepin vendin ku ka rrjedhje uji ose Da +RENICA, DA+RENOVA pra ku ka endjen , lëvizje, jete, etj.

Rrjedhimisht fjala GJOR mund të jetë krijuar GJE+KORi ose GJA +KORE pra e thate edhe e hollë si Kore, në kuptimin i ligisht , i lodhur, prej nga GJA+KORE=GJORE, që na jep formën e rënies, në pamjen e gropës më rënie të lehte nën nivelin e mjedisit rrethues. Kuptimi i fjalës GJERIM ka kuptimin më t'shti në gjynah (gjynah=GJY=GJA=NUH=NAH, që jep shpejtësinë e numjes të kadalshme, kështu NUH në gjuhën shqipe, nga emërim Arabisht dhe NOHA, NOJA në thelb ka kuptimin ai që KA NU, pra që ka ndërtuar venbanimin e parë në bote, pas shkatërrimi të përgjithshëm (*global= GLO/GJA LON/GJA E LON dhe BAL= BA në BAL merr kuptimin Lanje ose krimin i pjesës BA, por duhet të kemi parasysh se BAL mund të thotë BA Nalt, , kjo varet nga theksimi i shkurt edhe i rrept i tingullit A, ashtu kur themi AL, ose NALT*).

Megjithatë AGJERIM ka kuptimin jo pA GJA RRIM por ka kuptimin A i GJOR, kështu GJORIM/GJERIM do të thotë të sillesh i shtrime, i nëm (kështu në Kosove Nëm do të thotë i shtrime për toke, cka ka kuptimin e lidhjes që Nëm kuptimi baze do të thotë i NUME, por për shkak tingullit É e gjate, merr kuptimin, i shtrirë, kështu fjala NEM do të thotë i shtrime, kurse në JUG GJER ka kuptimin më shumë të diçka-s/gjësendit. të shtrire për toke, pra jo krejt, si fjala GJAN në Veri. Pra, Nëm më se shumti i afrohet kuptimit të fjalës GJÉRIM në JUG, prej kemi GJOR/GJYR/GJERIM, A+GJERIM që do të thotë A i shtrime, i gjore/ i Gjynashem, njeri për toke, i futur në GJOR-im, që më të shti përgjorim/përgjërim/për gjynah, prej nga ka kuptimin A GJERIM= A I SHTRIM , A I GJORE, I MJ(GJ)ER/Mjer.

Kështu kuptimi i fjalës Agjerim, A I GJor, A i PERGJERIM. GJERIM/me gjerohesh/Përgjërim/AGJERIM ka kuptimin e veprimit (ve prumit/prumjes, pra ve prumjen) më u ba i GJORE, kështu rruga për më u ba i GJOR-i shtrime, i rrezuar/rrëzume metët/matete/mbetet përmes A GJERIMit. Natyrisht kjo shpjegon kuptimin baze, kurse fjalën gjerim/përgjërim mund ta shikojmë nga fjalori i gjuhës Shqipe.

Megjithatë duhet të na lejmë në ni m'fshehtësi

GJERIM n'koftë se lexohet në anën e kundërt, për të dëshmuar simetrinë, kemi MIREGJE= pra MIRE GJAN ose GJA E MIR.

Kurse INIM/INUM ka kuptimin MINI/MUNI që do të thotë MI NI, në kuptimin MI NI NATEN CKA FLASIN, ose MENI=ME E NI VETEN. Kurse MUNI ka kuptimin MU NI, pra MU NI MIRE, por edhe MUNI duke e theksuar U ma gat marrim fjalën MUNI, që do të thotë në gjendjen e zorit, në gjendjen e vjelljes, dhe alivanosjes (a LI/LA vendosje, që në fillim të fjalës vije pamje La në formën Li, kurse VANOSJE=VAN+NOSJE, Funosje, etj..)

Me këtë dua të tregojë vetëm thellësin , matematikën edhe saktësinë e pastërtinë e gjuhës tonë.

Megjithatë do të shikojmë fjalën INIM, që në gjuhen e veriut, merr formën nga fjala I NĒM, pra i shtrime, natyrisht nga vete ndërtimi i fjalës, shihet se në Kosovë përdoren format elementare më shumë të folmja e Kosovës si pjesa më e lashte e gjuhës tone.

Kështu INIM/INOJ/qe do të thotë INEM, që në thelb pëlqehet = përputhet (palqihet/palqohet/palquhet,...) më këtë fjalë që e kemi shqyrtuar edhe më pare, që fjalë INIM në baze ka kuptimin e përafërt më INUM, por tash në kuptim tjetër, që rrjedhe nga baza e merr kuptime tjera më të nerlikume/ndërlikuara përdorë në Dukagjin të Kosovës.

Kështu kur kemi folur për G, kemi theksuar se ge i shoqëruar më zanoret GA, GI, GU, GE, GY, dhe shumësin e tyre më GJ, jep ngritjen e një trupi, mbi sipërfaqen e tokës, por që ngjitet më tokën ose një masiv tjetër siç është fjala Gungë, Gege, Gem, etj.

Kështu NGARKIM, NGRAN, NGI, NGE, NGU, SHGARKIM (jo më K), NGUIJM, etj. lidhen veprimet për të kaluar një: penGesë, larGesë, munGesë, përmbi, përfundi ose anash G-së si trup më përmasa të caktuara, qoftë ky trup material i mbushur, ose si Gufullë e zbrazët ose si zGafellë, ose si aGu kur lind dielli, nGarkesë, nGërklani, nGarkoni, etj.

Shënim të zanoreve ndërmjet bashkëtingëlloreve L()K, L()G, L()SH, L()L, L()N, L()T, L()V, etj. Në tabelë shihet se çdo fjalë ka kuptim dhe përdorim. Kuptimin themeltar të fjalës e marrim nga fjala që kuptojmë mirë, siç është shembull fjala LASH=LESH, LAL është nga LUL, etj.

36.

L

L									
L	LA	LA	LA	LAS	LAZ	LA	LA	LA	LA
A	K	M	G	H	H	L	N	T	V
LE	LEK	LEM	LEG	LESH	LEZH	LEL	LEN	LET	LEV
L	LO	LO	LO	LOS	LOZ	LO	LO	LO	LO
O	K	M	G	H	H	L	N	T	V
LI	LIK	LIM	LIG	LISH	LIZH	LIL	LIN	LIT	LIV
L	LU	LU	LU	LUS	LUZ	LU	LU	LU	LU
U	K	M	G	H	H	L	N	T	V
LY	LY	LY	LY	LYS	LYZ	LY	LY	LY	LY
	K	M	G	H	H	L	N	T	V

37.

MIRE, MORE, MARE, MURE, MYRE, MERE,...

Të gjitha këto fjalë kanë kuptimin për *Mirë*, përshkruajnë diçka që është mirë, që ka kushte për jetë, dhe që ka begati, që janë të gjitha gjerat e nevojshme. kështu emrat *MORe*, janë të nxjerrë nga kuptimi i fjalëve të gjuhës shqipe, MIRË, MARË. Mandej emri *MERI* ose *MEHRIE*, *MEHRIJE* nuk është emër arab ose oriental, por është një emër i nxjerrë nga fjalët MARË dhe MIRË, që jep kuptimin MIRIJE, MIHRIJE, MARIJE, MAHRIJE, MAHIJE, etj. emra ku disa nga këta nuk iu është shpjeguar kuptimi kurrë e në të vërtetë ishin emra të lashtë pellazgë-ilir.

Fjalët: ALL, ILL, YLL, OLL, ULL, ELL, mandej nga këta emra, gjuhët tjera i morën në formën HYLL, HELL, HULL, HOLL, HYLL, HALL (OLLION, OLLIAN, ORION, ORIJAN janë emra ilirë, më kuptim të pastër në gjuhën e sotme shqipe).

Kështu emrat e menduar si sanskrit që i morën gjuhët semite siç janë, emri Hajrë (që është më rrënjë HARE), që është një fjalë ilire e cila qysh 3000 vite para Krishtit ishte shpërndarë në tanë botën duke ndikuar në Azi e Afrikë. Kështu fjala HA(I)RE e thënë nga Sanskritet si HARE, në gjuhën shqipe mund të i ketë pasur këto forma; HAIR, HEIRE, HIRE, HYRE, HURE, HORE, HARE etj. Për shembull HARE KRISHNA është gëzohu ose rritë e ngritë Ha-në për HIRË të asaj që është dhënë në KRI, HA+RE KRI+SH(ASH)+NA, gëzoje atë që është dhënë në KRISHNA. Ku KRISHNA-KRI ASHT NA-KRI-Kri, Kry, Koke, SHNA që *na asht dhanë*, SH-vazhdimisht shumë herë.

Vetë emri HAVA është një emër dhe fjalë e lashtë iliro-pellazge, e këtë mund ta kuptojmë nga emri ARKA, që shumicën e kohës paramendohet si diçka që ruhet pasuria në formën gjeometrike të rregullt. Por HARKU jep kuptimin e një ARKE, por që ka formën e lakuar, është pa qoshe, pa tehe, pra e një formë tjetër gjeometrike. Kështu HA+VA, HA jep kuptimin e hapësirës së lakuar, të naltë, në formën e Harkut, e cila është ngritur si një Plis, dhe gjerësia e atij *Harku* është e përshkruar më fjalën VA, e cila në të vërtetë përshkruhet si VAU, VADA, VA, dhe nxjerrjet tjera që përshkruajnë natyrën dhe pamjen e ndryshme të sipërfaqes që hasen në natyrë duke filluar nga forma e përthyeshme relievoe e sipërfaqes së tokës. Nga VA, kemi VI, VE, VU, VY, VO që në thelb kanë d.m.th. e vendosjes, ose diçka që e ka formën e tingullit, V, shoqërimi më tingull e jep gjerësinë e shenjës së tingullit V.

38.

Shembull (kjo pjesë vendoset për tingullin V);

V si tingull dhe si shenjë tregon e përshkruan në themel Vëndosjen më anën e shoqërimit më zanoret, si; Va, Ve, Vo, Vu, Vi, Vy etj.

Emri Vo=Ve në O, Ve n'o=Vo, pra një material, që është e brendshmeja e gëzhjës së O e që është e vendosur në një gëzhjë në formën e sferës ose elipsoidit që është i afërt më atë sferike, e pse jo edhe më formën e tokës, pra më emërtimet që janë për tokën si; O, To, OTO, TOKA, njëjtë si emërtimet që mund të i hasim ndër popuj që shtriheshin në hapësirën ku jetuan popujt pellazgë, si; VOJA, VOKA, VEO, OVO, VOT, VEOT, VOET, VOZA, etj.

VAU është më gjerë se VA.

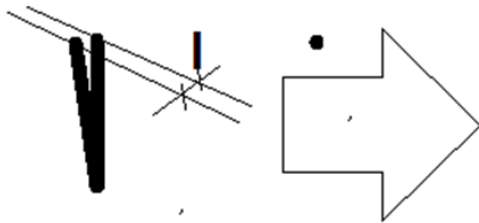



**na jep fjalen Vi,
Vijne, vija,...**

*kështu VI-JA prej nga ka dalë fjala VIJE, pra nënkupton të ecësh si Vi më ujitë, ku uji është i vendosur në një V ashtu duke rrjedhë si VIJ, J e merr formën për shkak se lëviz uji, ndërsa I është pikërisht sipërfaqja e Vijës, ose e vades që duket si një rrjedhje drejtvizore, pra si **vi** që bëhet **vi** ose thjesht vije jo drejt*

ndërsa në sipërfaqe kur është shumë më e gjerë duket si VA, ku VA është Vi por më sipërfaqe drejtkëndore shumë më të gjerë, ose diçka që është shumë më e gjerë që sjell uji, ose lëng, dhe ajo rrjedhje zgjerohet. Kjo nuk do të thotë se duhet të kenë formë drejtkëndore ose gjeometrike por të përafërt. Nga pamja prej së larti, shohim, e në bazë të dukjes gjeometrike, sqarojmë. Nga kjo, pamja nga sipër

në prerje horizontale, kemi;  *ose*

Prej prerjes tërthore vertikale, të Vadës  e Vijës  që kanë përafërimin më shenjën e tingullit V, nëpër të cilën përshkruhet rrjedhja e lëngut, e gazit ose e materies në çfarëdo gjendje fizike që është.

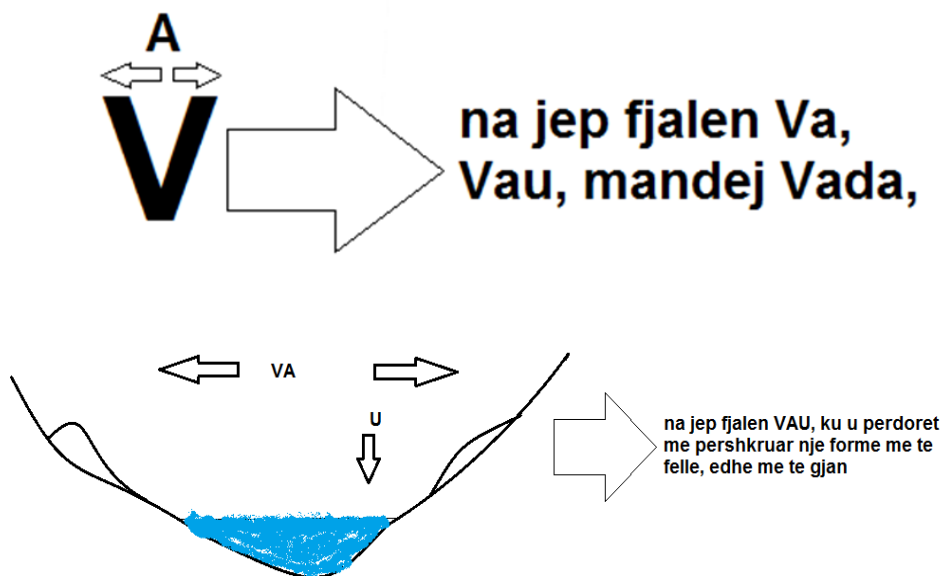

Emri VAU ka kuptimin VA më UJË, pra VA e UJI që dikur emri UJI edhe sot theksohet UJ, ose UI, pra jo UJI. Kështu VAU është VA e UI, VAUI, ose VAU. Më sipër e keni ilustrimin e pamjes së VAUT dhe pse ka lindur ky emër, si përshkrim i drejtpërdrejtë më simbolet e alfabetit që është në të vërtetë alfabet i dale nga gjuha e lashtë shqipe. Alfabet që duhet të ketë fillet qysh 10 000 vite para Krishtit.

Vada është një mënyrë e shqiptimit edhe e shkurtimit të fjalës VA(R)DA(R), më largimin e tingullit R, mbetet VADA ose thjesht VAD, që do të thotë VA e dame në dy e më shumë pjesë ose degë e VA-se se madhe, pra VADA ka kuptimin si degë e VA-së ose Vi-së së ujit. kështu Pjesa VA(AR)D(aR) ku Ar, është një anë e posaçme e fjalës RA, por në formën AR ka kuptimin e një rrjedhje në kahen e ngritjes vertikalisht përpjetë.

40.

Shpjegimi i emrave që vendosen tek Shkronja M

Malka, Milk, Melka, M()leko, Mjelka, Mulka,... ose thjesht çdo kombinim që vënë zanoret ndërmjet bashkëtingëlloreve siç është rasti i përgjithshëm M()L()K që brenda kllapave të vogla mund të vijnë zanoret M(U)L(A)K, M(A)L(O)K,

Mandej

ML=M()L()=M(i)L(O)=M(O)L(O)=M(U)L(A)=M(E)L(A)=M(O)L(A)
=M(Y)L(A),..

M(A)L(A)=M(A)L(I)...etj, ndërmjet kllapave vijnë të gjitha zanoret si kombinim të cilat krijojnë fjalë më bazë në kuptim të njëjtë.

MLT=M(O)L(O)T)=M(A)LT(A)=M(A)L(O)TA=M(JA)L(O)T(A)=M(E)L(E)T(A),.. Kështu ndërmjet kllapave vijnë të gjitha kombinimet e të gjitha zanoreve duke krijuar fjalë, të cilat ishin pellazgo-ilire, disa i kemi paraqitur si shembull.

MLK fjala baze e gjuhës se lashte shqipe nga tri bashkëtingëllore që do të thotë ME, a, u, y,	Milk	Melk	mlek
Malka	Mulka		

Milet, Malet, Molet, Milot.

Mështjerrë – më shtjerrë, pra d.m.th. më shtjerrë, që është e shtjerrën nuk ka tamël/tambël/qumësht.

Maz, nga MA+AZ=ZA, që ka kuptimin MAZi pra Man Zanjen, zanun, mund të ketë lindur nga fjala *Mas*, kështu *Mazi* shkon *Mas* nënës se vet, nga kjo *Maz* do të thotë edhe pjesa e epërme e dalë në sipërfaqen e tamlit, ashtu sikur *Mazi* që lind/del nga gjenerata më e vjetër.

Mali, Muli, Meli, Moli, Myli, kanë afërsisht të njëjtin kuptim në bazë më fjalët që kanë lindur nga shumësi i L-së që është LL, siç janë; Malli-t, Mulli-t, Molli-t, Mylli-t, Melli-t, nga anglishtja Millet. më analizën e këtyre fjalëve merremi në vijim.



Fig. Pamja e bimës Millet

Lopa para pjelljes përshkruhet më shprehjen - *ka qu n't'leme*, një ndërrim i bashkëtingëlloreve nga *leme* mund të na jap *mele = mele = leme = lemka = meleka = mileka = mi + leka = millet = milot = miloka = milua = milut = milot* që në bazë fjalitë e fundit qartas e përshkruajnë formën relievore ndërsa fjalitë në fillim u përvetësuan për të përshkruar mjeljen dhe lemjen / lindjen që në thelb jepen përshkrime të formave relievore ose formave gjeometrike dhe anasjelltas.

Kështu të ndalemi në foljen *jap=ap* që ka kuptimin *ep, ip, yp, up, op*, ku krijohen fjalët *jep, hep, hyp, hup, hop* etj. Kështu që fjala APET është shqipe, që do të thotë, *gati/afërsisht sikur jepet, i apet, çpetit çkapet, hapet* etj.

36

Shënim: kjo pikturë vendoset të kapitulli TINGULLI S dhe citohet tek tingulli L

Për të shpjeguar kohën, Lulen, dhe emrin So.

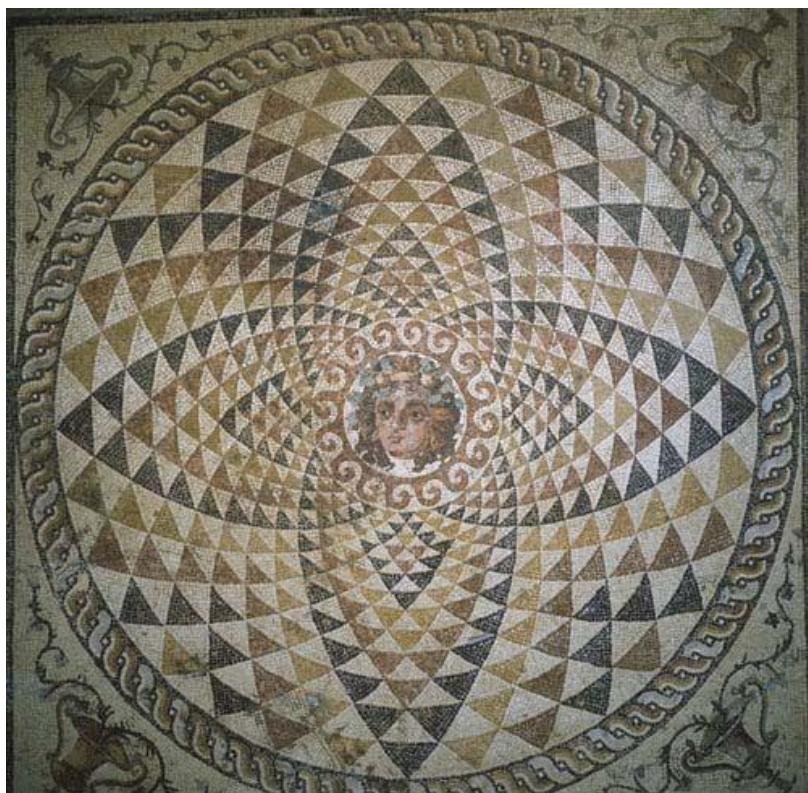
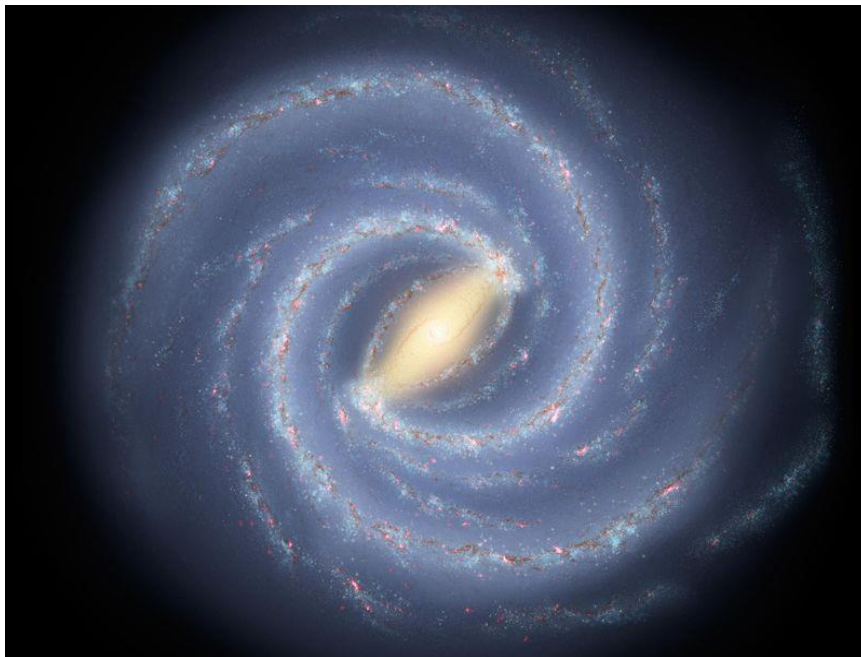

Fig. Mozaik i Dionisit, shek. 2 p. e. re, i gjetur në Greqi, Korinth.



41.

Shënim:

*Bora, Bira, Bura, Bera, Byra, Bara
 Dar(), Dor(), Der(), Dyr(), Dur(), Dir(),
 Dada, Deda, Dida, Duda, Doda, Dyda,
 Daka, Deka, Dika, Duka, Doka, Dyka
 Datha, Detha, Ditha, Dotha, Dytha
 Dash, Desh, Dish, Dosh, Dysh
 Dar()k(), Dor()k(), Dur()k(), Der()k(), Dyr()k(),*

Në pjesët brenda kllapave, paramendoni kombinimin e çdo zanore të mundshme, të cilat krijojnë fjalë në bazë më të njëjtin kuptim, por që shprehin natyrën e ndryshme të atij kuptimi, të cilat bartin ato. Kështu, si shembull DOR, DER, DUR, DAR,...ose DOKA, DUKA, DIKA, DEKA, DYKA, DAKA që të gjitha kanë kuptimin e *Dokës*, pra të *pamjes*, ose dukjes së jashtme. Por derisa DAKA, shfaqë pamjen e reliefit ose vendbanimit në majën e bjeshkës, formën e rrafshnaltës, por në shpatin e bjeshkës së lartë. DIKA ka kuptimin e vendbanimit në majën e bjeshkës, ose bjeshkës që ka formën e ngritur dhe më shtrirje ose luginë afër më formën e shenjës se tingullit I. DEKA ka po ashtu përshkrimin e një pamje të shpërndarë malore, më pamjen kodrinore-malore, të pacaktuar. Kështu emri *DEKA*, përafrohet më *vdekje* që në të vërtetë paraqet një njeriun të shtrirë ose vargun malor pa strukturë të veçantë ose të dallueshme malore.

Kështu *DES*, më prapashtesën *S*, nënkupton një rol dhe përmasë të pacaktuar të *DEKËS*. Në të vërtetë *DE+S* jepet si *DE+ES*, që ka kuptimin e ndarjes së *E* pra energjisë, dritës, thelbit dhe masës së pa përshkruar të nxehtësisë, dritës ose shpjegimi mistik i shpirtit, si gjetje e re dhe e pafund e krijimit të gjallësisë, e lëvizjes, ashtu siç na jep tingull, i zgjatton si eeee.

Kështu emri *HA+DES* jep kuptimin e Dekës së *HA* (ne të vertete tingull *H* është perfocime i tingullit *A*, pra, *ADES*, që ka kuptimin *A* -asht *DES*, kështu fjala *HA*=afersisht *A* por që *HA* na jep peshen e madhe të fjales *DES*, si edhe ngritjen e saj shumë nalte ose shumë poshte), pra përfundimit të frymës, në përputhje më atë që kemi shpjeguar më sipër. Nga kjo mund të sqarojmë emrin *DEKA* (angl. - death) është i lidhur si në anglisht si në shqip më rrënjën *DE-ath-s*. Në shqip kemi dy bashkëtingëllore në formimin e këtij emri *DK*, ku në shqip formojmë më bashkë-shoqërim më zanore këto fjalë, të cilat kanë kuptim në shqip ende edhe sot; *DAKA* (pamja e vendbanimit ose pse jo edhe njeriut të vetëm që ka pamje madhështore, të veçantë nga grupi i tij, edhe njërit që e rrethojnë. Nga kjo, *DAKA* është pamja e një vendbanimi fushor në majë të bjeshkës, më relief harkor, e cila qëndron mbi bjeshkët tjera). *DUKA* (pamja e vendbanimit në luginë, ose pamje e bukur nga largësia. Kjo mund të lidhet edhe më pamjen e personit ose rrjedhimet tjera që përdoren për gjësende tjera për të i dhënë përshkrimin e caktuar ashtu si të vendbanimeve), *DEKA*, *DYKA*, *DIKA*, *DOKA* etj. *Deka* rrjedh nga fjala *DEA* ose *DEÁÍ* që përdoret për njeriun e plakun që përdoret të përshkruhet rënia e forcës së muskujve dhe e ndërtimit trupor. Për shembull kemi frazat; *trup i himë*, ku përshkruhet zvogëlimi i trupit, plakja e rënia e forcës. Kohëzgjatja në dimër, kur fillon të shkrihet bora më ngritjen e temperaturave, bora dhe dimri është në periudhën e fundit të shkrirjes. Kështu është edhe shprehja *Dimni osht dea*, *Iu ka Dea trupi*, *Ish dea bora*, etj. shprehin përfundim, rënien e fuqisë fizike të njeriut, si dhe zbutje ose nxehje e motit në stinën e *dimnit*, kur fillon periudha e shkrirjes së borës, më një fjalë janë *Dea*. Kështu aty ku ka *DEa* mund të shprehen *Dea+ka*, pra *ka Dea*, ose *Deaka=Deka*.

Nga kjo, emri *Dokleat*=përbehet *DOKA+LEAT* e cila nga sqarimet është e kuptueshme se pse quhet kështu. Kështu shumica e fjalëve më prapashtesë dhe fillim *KA*, ose *Ak*, janë nga gjuha shqipe, po ashtu edhe më prapashtesat *GA-AG*, *FA-AF*, *MA-AM*, *RA-AR*, *ALL-LLA* dhe në kombinim më zanoret tjera të njohura të gjuhës tonë.

Nga ky kombinim i zanoreve që në baze kemi vetëm dy bashkëtingëllore *D()R()*, *D()K()*, *D()R()K()*, *D()SH*, etj. Na jepet kuptimi i përafërt i fjalëve të ndryshme që janë zhdukur por disa i ruajmë si mbiemra.

SHPINA

A është emri *Shpina* në gjuhën shqipe, pasi mendohet nga disa teoricienë të gjuhës se tingulli *Sh* ka hy vonë në gjuhën shqipe. Të shikojmë disa shembuj më poshtë.

Shpina, Shpim/Shti, Shty/Shtalb, Shtyll/Shpi, Shpu,...

43.

Shënim: Para shpjegimeve të etimologjisë së fjalëve të shënuara në vazhdim të shikojmë, renditjen e bashkëtingëllorëve dhe lëvizjen e zanoreve, prej nga formohen fjalët që kanë të njëjtën rrënjë dhe kuptim.

PESHK (shpjegohet më vonë)

boran, baraN, buraN, BIRAN, BERAN, byrin

Kështu emri *BORA* është formuar nga fjalët që përshkruajnë se është *BO* nga *RA*/rënia ose ramja prej qielli, një emër i lashtë i formuar thjesht nga dy fjalë *BO*/*ba*/*be*/*bu*/*bo*/*by* që në thelb e përshkruan bërjen ku pjesëmarrës janë dy anë, siç është ajo që *ra* pra *BORA* dhe *RAmja* e saj në *tokë*. Kështu kemi borën dhe token, sipërfaqen e tokës, ose qiellin dhe materialin që është *Ra*. Kështu është *BO* nga *RAMja*, ose është *BO* nga *ZOTI/RA*. Por edhe *Reshjet*, që është *Resh*, që do të thotë *RE*, ajo që bije ose lëvizë drejt nga lartësia paralelisht më tokën ose bije në tokë si rrezet, në të vërtetë *Re* është rritje nga lart poshtë dhe anasjelltas, mandej është nga *Ret/Rat/Rut/Ryt/Rot*, sepse bije nga retë, e reve, nga retë është, *RESH* shiu. Kështu fjala *Veni Re* ka lindur si rrjedhje nga emri *Re*, ku i sheh çdo kush, nuk mund të fshihen, janë në qiell, pra *Veni Re, No Re, Vno RE*, vendos diçka në sy sikur *RETe* që i sheh etj.

Shpjegimi më i sakte fjales *ARDH*, është formuar nga fjalët *AR* që do të thotë ngritje më kahjen poshtë-lart, por *AR, UR, ER, YR, IR, OR, ...*, ka të bëjë më ardhjen qoftë ajo nga lart, nga poshtë, ose rrjedhje horizontale, këtu kuptimi vije nga zanoret, derisa bashkëtingëllorja *R* paraqet në bazë ngritje, rritje në formë të *RI*. Nga fjalët *RI/IR, RO/OR, UR/RU, ER/RE, YR/RY, AR/RA* përshkruhen vetitë por në drejtime të kundërta. *ARDH* do të thotë *DH / DHE / DHA / DHU / DHI* pra dhënie/*dhanje*. Nga ku kemi marrë kuptimin *ARDH*=iu ka dhënë ngritja, ose lëvizja, përparimi progresiv hap pas hapi deri të ne, ose *rritja/arritja* më rritje të vazhdueshme jo më lëvizje diskrete, si AR-itje e jo si ARR-itje. Po ashtu nga *BA+ARDH* ka lindur fjala për ngjyrën *BARDH*, ku *BA+AR*, në formën *BARA* e ka kuptimin e njëjtë më fjalën *BORA*, pasi *BA* = është bamje e pacaktuar, mund të ndodh edhe në hapësirë, ndërsa *BO* = është bamje/bërje në sipërfaqen e tokës. Po ashtu *BARDH* pra u dha *BA+ar*, është e njëjtë më fjalën *BO+OR*, ku iu dha *BO+or*. Nga kjo rrjedh se *BORA* = *BARA* <*BORADH* = *BARADH* < *BORDHA* = *BARDHA* < *ORA/O+RA* = *ARA/A+RA*>*BO* = *BA*<*ORDH*=*ARDH* kanë në thelb

të njëjtin kuptim, veç e përshkruajnë më zanore, forma dhe këndvështrime të ndryshme. Një kuptim tjetër që mund ta t'hollojmë këtë dukuri në gjuhën shqipe, pasi e kaluara është shifruar dhe ngjeshur përbrenda fjalëve tona. në mund ta lexojmë të kaluarën nëpërmjet gjendjes së sotme t'gjuhës shqipe, pra fjaleve, dhe nga kuptimi i ketyre fjaleve ta nxjerrim, botekuptimet mbi jeten, Zotin, natyren dhe dukurit që ata t'lashtit i kanë emruar, sepse cdo fjalë është formuar mbi bazën e botëkuptimit që ata kishin nga emrimi i gjesendit të caktuar (me gjesend, kemi quajture; dukurit, format, materien n'gjendje të ndryshme agregate etj.). Duhet të ditur gjuha e vërtetë shqipe dhe fjaleformimi i drejt i saj është vec në gegnishte, dhe ajo në gegnishten e verilindjes, pra në Kosove dhe verilindjen e Shqipëris, që bejne pjesë në nën dialektin e verilindjes. Mirëpo, fjalët e lashta ruhen dhe zhvillohen edhe sotë në cdo cep ku flitet gjuha shqiptare.

Kështu pasi IR/RI, AR/RA, prej nga kemi ARDH afërisht IRDH, kështu ARAN=AR+AN, që do të thotë për shembull njerëz të ngritur në pikëpamja shpirtërorë AR, të çmuar AR, ndërsa AN vendi ku ata jetojnë ose janë dalë. Njëjtë kemi IRAN=IR +AN, ku RI janë të rinjtë, për shembull në kuptim të *banorë të ri*, ose në kuptim relievor, është një mal i ngritur më një teh të gjatë thike përpjetë si thepi që përshkruhet më fjalën RI. Në këtë kuptim të RA kemi rënie nga lart, ndërsa RI kemi ngritje rritje-ritje, rrita-rita, por kjo është ngritje e një trupi afërisht cilindrik ose në formë tehu të gjerë të bjeshkës (*bjesh=bjen/bien pika pas pike SH-SHUMË, teposhtë shpatit, ka + biesh = bjeshka, ku I përshkruan lëvizjen e kthehet në J*), zakonisht bjeshka e re. Po ashtu ARDH-IRDH ose vetëm IR ka kuptimin I RI, të ardhurit, ndërsa emri IRAN do të ketë kuptimin në pellazgjishte/pellazgishte, ana e njerëzve të ardhur, por ata janë IR të ardhur, jo AR si ARAN, ana e të pasurve ose të mençurve. Nga pjesa (A+ran/i+ran) RAN/Run/Rin/REN/RYN etj. ka kuptimin e vazhdimit të rritjes së trupit, ose vazhdimin e procesit të përshkruar më fjalën parashtesore si AR+RAN=A+RAN, ku RAN, ka kuptimin jo vetëm të vazhdoje të jetë i RAN/rende, por edhe të ketë rënie, RA+AN=ana e ramjes, kështu formohet fjala Ran/Rende.

44.

Shënim:Fjala shpirtnore/shpirtërore ka kuptimin Shpirt i num=no dhe ore që na jep ngritjen mbi sipërfaqen e gjësndit/trupit/tokës.

Te shikojmë fjalët e renditura, ashtu të i shtjellojmë dhe qartësojmë më vonë

Lora, Lira, Lyra, Lera, Lara

Lore, Lorea, Liresa, Laresa

Lora, VE +Lora, Vlora,

Lora=Lara=Lira=Lera=Lyra=Lura

Lore=Lare=Lire=Lere=Lyre=Lure

Vlore=Vlare=Vlire=Vlyre=Vlure

Loresa=e lo nose e lenë e linden e leme, e le e re, sa- më vlera të pamatshme

Loresha, ku sa-rritet shpërndahet bëhet në shumës si vlerë e pamatshme Sha, ose shah

Vloresa, Vlera-Vleresa-Vlerasa etj.

Bardh=bredh baradha ba radh, ba ardha

45.

Fjala sllave Brani/Broni/broj=ba roje, që në shqip do të thotë - mbroje

Nëse fjala shqipe mbroje zërthehet në gjuhën e lashtë shqipe, del edhe krijimi i kësaj fjale, pra nga dyshet e renditura të zanores dhe bashkëtingëllores, siç është:

Mbroj = më +ba+ ro+i(j)=pra, më *ba roje* = këto tri fjalë janë bashkuar dhe është larguar a si nevojë më u thjeshtua fjalia duke u tkurrur në një fjalë, natyrisht kjo ka ndodhur më vonë në gjuhën shqipe, diku rreth 3 shekuj pas Krishtit. Kështu më *Ba Roj* ka lindur fjalën *Mbroj*. Por, më BA RO = nëse bien dy zanore, ka krijuar fjalën tjetër që është e re në gjuhën shqipe, e krijuar në jug që ka pasur kuptimin e afërt më *Mbro*, por më vendosjen e A, dhe largimin e E-së ka mbetur më *Ba Roj* = MBAROJ

Me *Ba Roj* = BROJ. Lidhja *Mbroj* më *Mbaroje/mroje*=me roje/ba roje=broje, mirëpo nuk është e rastësishme më kalimin e kohës, mbarimi i punë mund të jetë marrë si mbrojtje. Megjithatë në Veri përdoret *Maroj*, ose i dha fund *Maro* - që ka kuptimin më mbajt *Ron*, pra rrafshnaltën, ose *Maro-ROMA*, përdoret edhe në anën e kundërt më të njëjtin kuptim. Fjala *Maroj* ka kuptime të shumta, më ndërtua, më ndreqë, më përfundua, por kur theksohet ose rritet gjatësia e tingullit që shoqërohet më M, si *MA ROjen* ka kuptimin më mbajt rojën dhe të afërt më fjalën *Mbroje*. Fjala tjetër e lashtë por më e re se *Ro*, *Roje*, është BA ROJE, BROJE, ose në dialekte të shqipes së lashtë edhe si *BRAJ*, kështu *BRA*, *BRU*, *BRO*, *BRI* *BRY* janë të lidhura njëra më tjetrën dhe kanë kuptime të afërta, më ndryshime shumë të vogla. Kështu tek *MARO*, A jepet gjithmonë si një gjatësi në pasqyra 2D e 3D.

Kështu fjala më e lashtë për mbrojtje ka qenë *RO-je*, ose *ruj*, *roj*, nga del edhe emri tjetër dhe d.m.th. e tij *Raje* që do të thotë të ruajturit, sepse *janë ra nore*, ose janë dorëzuar, kështu pra janë *raje*.

E kjo rrjedh nga gjuha shqipe e lashtë

Ta vërtetojmë këtë; *Mbroje* =me broj=me + ba+roje=me ba ro=me (ba ro)=ba+roj = nëse e largojmë a-në, atëherë kemi, *broj*=bron ose më ndërrimin e o në a fitojmë bron=brani

Kështu mbroje = më *ba roje* = e largojmë me, kemi = *ba roj* = e largojmë a, fitojmë = *bro* ose *bra* që do të thotë më *ba roje*, *bran* = *bron* ose *mbran* = *mbron* = që do të thotë më = më *ba ro*.

Mbron = më *bron* = *bron* = *brani* = borane =,...

46.

Krijimi i emrave *Zeka, Zuka, Zaka, Zika, Zyka*, dhe kuptimi i shenjtë i tyre.

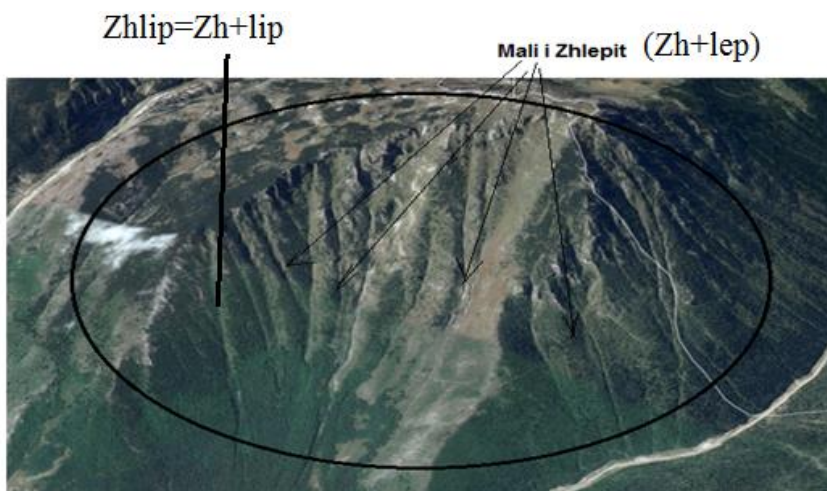

Zhag, zhgitje, zhagitje, Zh-lep

Zh/a/e/u/i/o/y					
Zh-lap/a (lapa)(llapa)	Zha+a+g=zhag (ag)	Zha+a+ba (zhaba)	Zhap- zhpa		
Zh-lop/a(lop- llop)(llopa)	Zho+o+g=zhog(og)	Zho+o+ba (Zhoba)	Zhop- zhpo		
Zh -lup/a (lup- lupa)(llupa)	Zhu+u+g=zhug(ug)	Zhu+u+ba (Zhuba)	Zhup- zhpu		
Zh+lep/a (lepa)(llepa)	Zhe+e+g=zheg(eg)	Zhe+e+ba (Zheba)	Zhep- zhpe		
Zh+lip/a (lipa)(llipa)	Zhi+i+g=zhig(ig)	Zhi+i+ba (Zhiba)	Zhip- zhpi		
Zh-lypa (lypa) (llypa)	Zhy+y+g=zhyg(yg)	Zhy+y+ba (Zhyba)	Zhy- zhpy		

ZHGËRRYHEM



ZHAVORR, Zharre - zarre - zie + arr - zijarr - zjarre, Zharrave - zarrave - zirreve, Zhapin-zapin, Zhupa - zupa, etj.

ZHA-za, ZHE-ze, ZHI-zi, ZHU-zu, ZHY-zy, ZHO-zo

ZHABA-ZHA +a+ba-Za-ban, por zëri i saj është si një zhubravitje pa tinguj të rimuar, këndon keq. Zhezha-zeza, ZHAKA-Zaka, Zhezha-ZHeka-Zeka, Zeka-Zheka,

Zuka-Zhuka.

Zarra - zara - zirra - zira - zorra - zora - zurra - zura - zerra - zera...



Zhuga (zuga/zgat/zagar/zhagar/zhgar/zgar/..), Zgieba (Zgat/Zgjat/Zga+ba=zgaba/zhgaba/ zge+ba,...)-ba një gjë në formën Z.

Emrat; ZHag, Zheg, Zhig, Zhug, Zhyg, kanë afërsisht në bazë të njëjtin kuptim, nisen nga e njëjta përpjekje për të përshkuar një dukuri, ose formë. Gjatë tërheqjes *Zhag* mbeten vija prapa në formë ZIgzake, ai që e ka Zhugën gjatë të kruarit bën në lëkurë vija zigzake, bën zhdera/zhvara, zhytje, bën vija të njëpasnjëshme sikur zhargonet që përdoren të ngjashëm e të përsëritshëm. Kështu ndjenja e tërheqjes së dorës gjatë të kruarit/krumjes kur e kemi zhugën, gjë që shkakton ngritjen e temperaturës së trupit, ndjenjën e përc(x)ëllimit në trup, më të cilën përshkruhet temperatura e lartë gjatë vapës së verës, ku vlera maksimale e (n)xehtësisë dhe ndjenja që e shkakton ajo në trupin tonë përshkruhet më fjalën Zheg/Zeg. Mandej *thingit* e mbetur, që janë *thëngjij* që mund të shkruhet më ta, ajo pjesë quhet *Zhig*, pra që mbetet si formë e shkrimit. Fjala *Zhig* përdorej popujt shqipfolës për të përshkruar shkaktarin e ZHIGut, duke lënë shenjë/Shej, që është përdorur thjesht si një mjet shkrimi. Zhig përdoret edhe si malli/mell/knell/këndell/kalli/klli/kllin/kellin/klin/kllin ose kujtim nga e kaluara, pra një e gërvishtur në ndjenjat e tua, si kujtim dhe mall që nuk shlyhet lehtë.

ZHIG/ZI+G(ZI-nxehtësi+G-objekt, *Gjës*end, Gja, GJ, GJe, gje/gjea, Ge/Gea).

Da	De	Di	Do	Du	Dy
Dad	Ded	Did	Dod	Dud	Dyd
Dal	Del/Dëlr	Dil	Dol	Dul	Dyl
Dall	Dell	Dill	Doll	Dull	Dyll
Dan	Den	Din	Don	Dun	Dyn
Dam	Dem	Dim	Dom	Dum	Dym
Dash	Desh	Dish	Dosh	Dush	Dysh
Dap	Dep	Dip	Dop	Dup	Dyp
Dak/a,..	Dek/,..	Dik/,...	Dok/,...	Duk/,...	Dyk/,...
Dakla	Dekl/,..	Dikl/,..	Dokl/...	Dukl/,..	Dykl/,..
Dag/l,..	Deg/l,...	Dig/l,..	Dog/l,..	Dug/l,..	Dyg/l,..

Për shkak se Zh ose Z ka dalë (këqyre në tabelën më tingullin D) të përshkruajë vijat në formë zigzage/zigzake, dhe nxehtësinë që buron nga dielli, pra energjinë që përhapet në formë të temperaturës, e cila mendohej se përhapej në formë zigzage, sikur një vijë e lakuar që kthesat i ka këndore, të fuqishme, më bashkimin më tingullin P, përshkruan forma më të ndërlikuara geometrike.

ZHP ose **ZP** përshkruan forma trupore ose relievore të shtypura, të mbyllura ose të lidhura në **Pi** (në majë) dhe më vraga, rrëgalla e vija duke dhënë strukturë zigzake-zhigzhake, ose sipërfaqe të formuara sikur të ishte ngехur zhagaz/zhagas/zhargas, një gjësend duke lënë gjurmë pas.

Kështu emrat ZHIP, ZHAP, ZHUP, ZHlep, ZHlyp, ZHlap etj. përshkruan sipërfaqe e trupa më forma e vëllime të caktuara që fillojnë ose përfundojnë duke u tkurrur në majë pra në Pi. Gjithmonë prania e tingullit P/Pi tregon majën e hapësirës që lidhet më majë, në formë thepi, qoftë si në rrafsh, po ashtu në hapësirën tri-dimensionale. Për shembull: emrat SHUp, KEPa, lapa, drapri/drapni, peta/ petale/petull, shpatulla/shpatlla, shpija/shtëpia, pjepni (i ka dy 2XP sepse pjepni/pjepri i ka dy maja, ndërsa përfundon më PNI duke treguar formën e majës se lakuar ngjashëm më drapn, ose gjarpni/gjarpri), plepi (një rënie PLe, dhe më 1xPi-majë të thepisur), pjeshka, peshku, etj.

47.



Kështu tingullin *E* e kemi përkufizuar njëren nga vetitë e tij më këto fjale, se *E* del nga *A* si përshkrim i ndjenjës që shkakton ajo, *E* është edhe tingull më intensitet të tillë që përshkruan dritën që buron dhe vije nga lartësia si EL, prej nga u formuan emrat si KEL, KEA, ELA, EAL, KEAL, KEIL, ose si pamje që përshkruan hyrjen e dritës në një vend gjatë hapjes së një kapaku siç është QEL derisa KEL është vetëm një pjesë e veçantë e shkELqimit dhe është statike e palëvizshme, ndërsa QEL është më shumë e qullave/qulleve, që pulson, që ndryshon. Pra nga shkëlqim/shkELqim e ka prapashtesën QIM, që lidhet prapë si një tingull dinamik, i ndryshueshëm, që përshkruan nivelet e njëpasnjëshme të shpejtësisë, nxitimit, e forcës së madhësive të ndryshme më lëvizje në drejtime e kahe të kundërta. Rasti i foljes QI, që në thelb përshkruan lëvizshmërinë e trupit, në ambientin më shumë të lëngët. Lëvizjen dhe të qenurit (qa/qe/qi/qu/qy/qo në thelb përshkruajnë të qenit) që përshkruan fjala **qi** shpesh zhvendosje të shkurta në drejtime e kahe të kundërta, lëvizja periodike më amplituda të ndryshme, ashtu siç përshkruhet akti seksual. Kështu KEL, ka dhënë Kalla, pra; u kalla nga zjarri që ka dalë nga KELLE, ose KELA/E. Prej nga derisa KAL do të thotë KA+AL pra ka nALtesi, nga AL, ALT, kështu për të bërë dallueshmërinë KAL për naltësi në KEL për dritën që vije nga lartësia, është ndryshuar nga KAL në

KALL-a, u, i. Mandej LL mund të jetë zgjedhur sikur dëshiron të i numërojë tubat, gjuhëzat e flakës që e ndërtojnë flakën, kështu nga L u ktheje në LL. Megjithëse gjatë shqiptimit KAL, dhe KALL ndryshon në shqiptimin dhe në natyrën e tingullit të A, që përcillet jo vetëm më rënie e theksimit në A. Megjithatë KELL duhet të ishte përdorur në vend të **KALL** në kohët e lashta, ose E ka marrë formën e EA ose A për të shprehur se nuk është A që thuhet tek fjala GAT, për të shprehur gjatësinë, por është fjala për flakën. Kështu nga KALL del se është hapësira e veçantë e zjarrit **ALL**, që në këtë rast vije nga lartësia-vertikalisht ose është e shtrire në hapësirë – horizontalisht. Pjesa ALL, është e njëjtë sikur tek AL lartësia (gjësend, siç është uji i lënë në pjesën e caktuar të hapësirës), ku do të thotë A tash flaka - është e lënë në një hapësirë horizontale (lArgësi, Gat) ose vertikale (nAlt).

Ngjyra e ALLit përshkruan pamjen e skuqjes që shkakton nxehësia e zjarrit/**zjE**mit.

E përshkruan flakën dhe ndjenjën e nXehëtisë që shkakton ajo si **ZE** dhe **XE**.

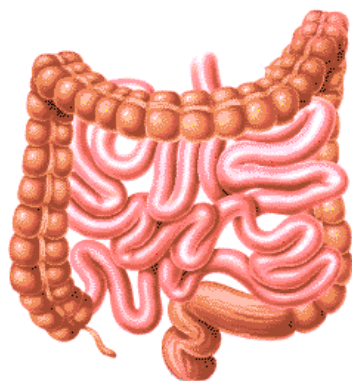

Zorrët



Z(I)jarr



Arra

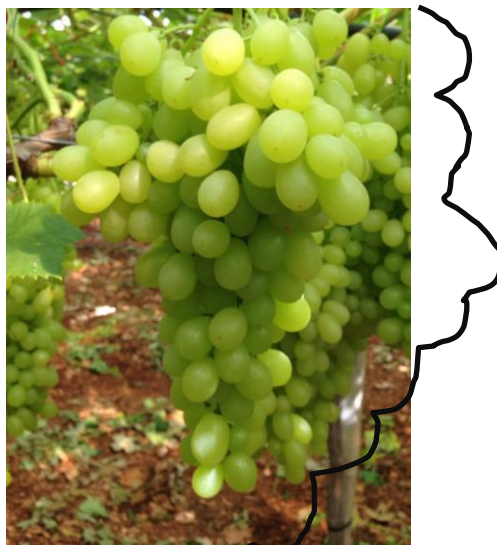

Rrosh/Rrush

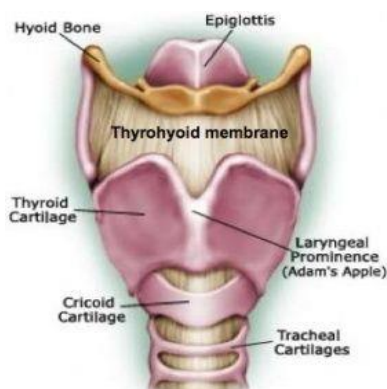

Arrëza e kapërcellit

48.

Kështu emrat Zyka, Zika, Zeka, Zuka, Zaka, etj. në të vërtetë janë emra të lashtë në gjuhën shqipe, që kanë kuptime të mira. Për shembull Zika=Zi+ka që nënkupton se ka nxehtësi, ka diell më shumicë, ashtu edhe emri **Zeka**, por Zeka përfshin më shumë, kështu derisa **Xi** paraqet vlerën maksimale, pikën kulmore të Ze-së, ndërsa Ze përfshin shumë vlera të ndryshme të Zi-se, të përndara. **Zeka/Xika, Zika/Xika, Zuka/Xuka, Zyka/Xyka** kanë domethënie të nxehtësisë së diellit, të ngrohtësisë, të asaj që jep nxehtësinë e shpërndare si **Ze**, nxehtësi e theksuar si **Zi**, nxehtësi që falë butësisë, jetë nga brendësia e nuk dallohet

në sipërfaqe si **Zuka** ose **Zyka**. Z dhe shoqërimi më cilëndo zanore që përfshin.

Ndërsa Zaka është nxehtësi që nuk shihet, nuk diktohet si puhi, por që të bënë të lumtur, që është më përmasa të mëdha, dhe ajo shpërndarje nuk zvogëlohet, tkurret, nuk ka vlera të mëdha ose të vogla, por është si në qiell ashtu edhe në tokë, Zaka përfshin Zika, Zuka, Zyka, Zeka. Ze është vetë dielli, energjia e burimit të jetës. Simboli Z, nuk është vetëm për energjinë e nxehtësisë, por gjithçka që ndihet më prekje, më inde marrëse të lëkurës, siç ndihen; valët e ajrit nga temperatura por edhe nga **Zëri**. Kështu emri **Zaka** –do të thotë ka **Za**, ka fuqi, e emër, ndërsa **Zoka** e ka të njëjtin kuptim, **Zo** lëkundjen ose valën e ajrit që shkakton tingullin, ashtu i liruar nga fyti i njeriut dhe shpërndahet nëpër sipërfaqen e tokës pra neper O, ose më të drejtë të themi mbi tokë në të gjitha drejtimet e përhapjes (sikur **ZA**) ose nëpër sipërfaqen e O (sikur Zo). Za dhe Zo mund të jetë edhe nxehtësi. Më vonë mori anën e energjisë që përndahet si **za, ze, zo**, ndërsa **Zi, Ze**, janë më shumë për nxehtësi e intensitet më të lartë, më therëse, më përvëluese. Kurse Zu dhe Zy janë energji e brendshme, trupore. Kështu edhe emrat si **Xaka, Xika, Xuka, Xeka, Xyka, Xoka**, e kanë të njëjtin kuptim për burimin e energjisë, qoftë si nxehtësi ose si energji e zërit. Kështu mund të përafrojmë më vizatimin e vijave, në formën **Z** më të cilin është paraqitur përhapja e nxehtësisë dhe përhapja e zërit, si dhe e energjisë e cila nuk shihet por ndjehet;

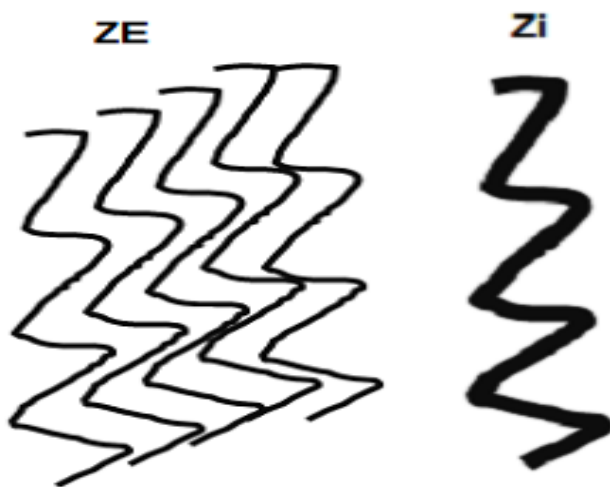

Arrëza, Arra=A+rr pra ka kuptimin është **RR**, thjesht kjo fjalë **ARR** thotë në gjuhën shqipe A (asht, është, oshtë) RR, kurrë ka kuptimin ashtu si në foton e mëposhtme, siç është dhënë në figurë tingulli rr, dhe shenja (simboli) përshkruan rrugën, e cila është më rrëgalla, ose më rrudha (rr+udha), ashtu si *Rrushi* ku

përbëhet prej kokrrës (kok+ërr), pasi shuma e të gjitha kokrrave formon sipërfaqe më rrëgalla ashtu (shiko **fig.**), kështu RR+ush. më siguri Rrushi në kohët më të lashta është quajtur *Rrosht* dhe RROs, kështu mund të jetë kthyer më vonë nga popujt tjerë ose popujt pellazge që kanë humbur gjuhën duke e bartur si *RRUSH/RROSH/RUS/ROS* (pse jo, mund të jetë emër pellazge për rusët, pasi ata e kanë traditë ende të përdorin venën dhe pijet alkoolike, sidomos në atë kohë prodhuar nga rrushi). Edhe emrat e lashtë në Kosovë janë bartur deri tash në formën RROSH e jo RRUSH, kështu sa më shumë kthehem pas në vite, sidomos pas viteve 60, emrat e femrave kishin emrat RROSHE, pas viteve 60 filluan të emërohen më emra *RRUSHE*. Emri *RROSH* është më i drejtë sepse përshkruan

formën sferike si k**O**ka, të kokrrës së *Rrushit*, ose kalaveshit (ka+la+ve+eshit=ka-ka; la-lartesi, nalte, ose i lanë, dhe i V-vendosur, ESH-është, Ku E përcjell energjinë dhe nxehtësinë jetësore siç janë emrat e lashtë IO, IE, IA, ose EA, AE, KEA, KLEA etj. ku e është edhe ajo që jep herë pas here në nivele të ndryshme të intensitetit të shpejtësisë dhe të ndërtimit në lartësi, që formon fjalën shumë ose esh, epush etj.) të rrushit. Kështu më e drejtë është të thuhet *Veshgoje* se sa vëzhgojë, sepse vetëm VESHI mund të *nigojë*, ose *ngojë*, por jo *VEZH* e cila nuk shpreh asgjë, ajo në të vërtetë shprehë një lëvizje të vadës, vijës në formë të zhagitur, ose në formë zigzage, por kursesi të quhet Veshi – Vezh, një gabim i pa arsyeshëm.

Vesh - do të thotë të *Vendosë*, *Ve* është/va është, ndërsa *vadë* që krijohet duke e ngrehur *zhagas* mbi trupin tjetër ose nga gërryerja e tokës, ashtu siç janë krijuar vijat në bjeshkën e Zhlepit, krijohen fjalët; Ve+zhagit=vezhgit=vëzhgoj-vezhgit. Prej nga përfundojmë, se këto fjalë, nuk kanë lidhje më veshin edhe pse zhurma që dëgjojmë shpesh lidhet me fjalët e përmendura, por jo gjithmonë në formë të vazhgitjes/zhagitjes. Kështu nga fjala *Vazhgit* krijohet fjalë *Vëzhgoje*, vazhdoje, Vazhi në sllavisht që është fjalë shqipe e marrë nga popujt shqipfolës të asimiluar në sllavë. *Vazhgit/Vëzhgoj* pra dëgjon zhurmën/energjinë e zërit *Vezh* si formë e përhapjes Zigzage, por duhet të mos harrojmë Veshgoji (*me vesh nigojë*) dhe *Vëzhgoji* nuk e kanë të njëjtin kuptim.



Fig.

Z-Shenja e lëvizjes, e shënuar për të përshkruar energjinë, nxehtësin nga dielli, zërin, ngrohtësia e trupave, e zhvendosjen e gjësendit -materies.

Qysh në kohët e lashta para historike, shfaqet shenja si në fig. për përshkrimin e përhapjes së energjisë së nxehtësisë, ngrohtësinë e trupave, të shpërndarë nëpër brendësinë e trupit. Kjo shenjë gjendet në shumë artefakte antike, qysh nga mijëvjeçari i 10 para Krishtit.

49.

Ve

Emri *rrugë* rrjedh nga fjala-tingulli RR/rra/rre/rreh/rrah/, Rr, që del si shumës i R. Derisa R është rritje, zgjerim, zgjatje e vazhdueshme e vetëm një trupi.

Ndërsa RR përdoret si rritje, zgjerim, zg(j)atje, e vazhdueshme e shumë trupave, gjësendeve që janë të ndara nga njëra tjetra ose të pavarura. RR përdoret edhe për dukuri që përsëriten here pas here në kohëzgjatje të njëjtë ose të ndryshme, kjo dukuri mund të jetë rritja e trupit e cila është e dukshme për *këqyrësin/shikuesin*, prej nga përdoret RRITA/RITA.

RR përdoret për të përshkruar lartësitë e ndryshme, të njëpasnjëshme, në formë të trapeve, në siç janë rrëgallat e rrugët, **rr**udhat në lëkurën e njeriut,

rrëketë e ujit, **rr**ëtilat që rrjedhin teposhtë shpatit, ose pullazit. **RR** në fillim ka lindur nga folja RRa/Rrah e cila doli nga fjala RA, nga RRA që formohet nga *Ramje/rëni*et e ngritjet e njëpasnjëshme. Pra, diçka që bije nga naltësia poshtë, nga qielli në tokë, kështu kjo rënie shkakton shtypje në vend të rënies, nëse një dukuri e tillë përsëritet herë pas here, ose vazhdimisht në kohëzgjatje të caktuara ndërmjet rënieve në tokë ose mbi ndonjë gjësend të caktuar, dhe formohet procesi më Ra-RRAH. Nëse më objektin më të fortë nga dukuria RA, e lëshojmë nga lart - poshtë, krijohet dukuria e rrahjes së objektit, më një objekt tjetër, përplasje fizike ndërmjet dy trupave. Sikur kur godasim/rrahim trupin më trupin tjetër. Trupi më ndërtim më të butë e ndryshon formën, duke e formuar sipërfaqen e *Rrahur*, që u krijua fjala *Rrahishtë*, ose *Rrahu* / e rrahur. Kështu nga RRA-h, kemi Rre/Rru/Rri/Rry/Rro si rrjedhim nga dukuria e përshkruar më fjalë më të lashta si; Ra/Re/Ru/Ry/Ri/Ro, që u krijuan të përshkruajnë forma, e mandej duke krijuar lëvizjen e formave të caktuara siç janë: Ran/Ren/Rin/Run/Ryn/Ron, që përshkruajnë vazhdimin e formës RO, për shembull, lakesa e lëmuar në rënie, e zhvendosjes së formës RO në gjatësi të caktuar, e përshkruar më emrin RON (RON do të thotë të jetosh në vend të mbrojtur në RO, kjo kohëzgjatje e rresës/jetesës cilësore emërohet po ashtu RON), ose kur kjo rrjedhje e kësaj formë në mënyrë jo të vazhdueshme por më ndërprerje duke u përsëritur sikur tehet e sha**RR**ës, u krijuan fjalët e rrjedhura, siç janë: Rre / Rru / Rri / Rry / Rro- Rran / Rren / Rrin / Rrun / Rryn / Rron.

Kështu *Rru* është rrjedhje e një materiali, ose një gjësend i shtrirë në fund të *U* më formën e *Rrgallave*, prej nga u krijua fjala *Rru*, ose si përsëritje e hapave tonë, dhe lëvizja në kahun e lëvizjes, përshkruhet më tingullin *RR*. Pasi këmbët tona e *rrehin/rrahin* tokën gjatë ecjes, kështu gjurmët tona janë të lëna në vendin ku ecim vazhdimisht ose në mënyrë të përsëritur krijon *Rre/Rrenin*, prej nga u quajt *Rre-udha* (*UDHA-tu dha U*). Pra, *U* është vendi ku rrjedh, ecë, vetë tingulli *U* është fjalë, ndërsa *Dh* është dhënie, prej nga kemi *UDHA* (*UDHA=DHA U, /ngjashëm UKA=KA U, do të thotë tu dha U*) e hapur nëpër borë. Megjithëse *Rre-është udhë/rrugicë* e hapur mbi shtresën e borës, dhe kështu pas shkrirjes së borës, kuptohet se ky *rre* është i përkohshëm, u krijua emri *Rren*, pra veti e njeriut gënjeshtar, i cili i ngjason udhës së krijuar në borë, e cila nuk qëndron dhe pas një kohë i hupë gjurmët e saj, pra hup rruga, nuk gjendet më. Emri *RRe* si emërtim i udhës se përkohshme për të kaluar sipër borës, ka dalë si përshkrim i rrahjes së tokës më këmbë nga pjesa *Ra-Rra*, që për të përshkruar mprehtësinë e rrahjes ose ecjes është përdorur edhe si *Rreh/Rrah* që është e njëjta më fjalët *Rre/Rra*. Fjalët *Rre/Rru/Rri/Rry/Rro* kanë në thelb të njëjtin kuptim në bazë. Kuptimet e tyre nisen nga përshkrimi i të njëjtës dukuri, ashtu siç është *rre, rri* (*rri njeriu rrinë ose ulet në vendin të rrafshet ku është i rrahur*), *rra, rru, rry* (*rryp/rrip u krijua nga ngjeshja e materialit duke e shndërruar në formën e njohur të tij, kurs pi [përfundon duke treguar se ai ka formën e PI-se në fund]*), *rro*, të gjitha këto e kanë për bazë dukurinë e rrahjes nga rënia *-Ra/Rra*. E dimë që nën ndikimin e forcës tërheqëse të tokës, si dhe nën veprimin nga ndikimi i forcës nga jashtë rrahjet/rrahjet gjësendi i caktuar më gjësendin tjetër. Kështu që *Grry-G* (gja/gjë - një trup fizik ose formë e ngritur relievore) që *rryn/rryen/rrym*, pra që e rrah më forcë për të ia ndryshuar formën trupit tjetër, ashtu veprimi i *gërryerjes* (*G/Gja/Gje* bën *rrymë, rrymon, rryejë/rryer* etj.). Po ashtu, *Rri*, është të rrahë trupin në formën *I* (tokën ose gjësendin), duke qëndruar në pozitën e ngulur vertikalisht, e sht(*i*)me si sht(*y*)la/sht(*i*)lla. Kështu *rri* formohet nga *rrahja* dhe *Ramja/rënia*. Veprimi *RRi* nuk *zgatë/zgatë* përgjithmonë, por përsëritet herë pas here prej nga ka arsye të përdoret *RRi*, prej nga doli emri *GRRi*tha = (*G/Gja* që *RRi*/rrihet më thonjtë, ose më *t(h)ehe* etj.). Kështu vazhdojmë më të njëjtën logjikë të shpjegimit të fjalëve që dolën nga *Ra-Rra*,...etj. Nga tërë kjo, emri *Rruga* e formës së veçantë, e emërtimit të *Udhës*, ku *U* shpreh lëvizshmërinë më fuqi, pjesën ku rrjedh materiali, forcë e cila është formuar nën ose mbi sipërfaqe, rrugën më formë të *U*, e përshtatshme për rrjedhjen e gjësendit, që përfshin: trupat fizikë në çfarëdo gjendje fizike, frymorë ose jofrymorë. Fjala *Rruga* mbetet *Uga*, e cila formohet nga *U* dhe *GA*, kur *Ga* shpreh shumën e të gjitha pikave të hapësirës, prej pikës në

piken tjetër, ku çdo pjesë ose segment është i paramenduar si pjesëz që e ndërton gjatësinë. *Gatësia/gjatësia*, ku theksi bije në tingullin A. Prej nga, *GA* mund të parafytyrohet edhe si shumë e *GA*-ve të vogla, që ndërtojnë një *GA* të madhe, që i përfshin të gjitha pjesëzat tjera, kështu çdo segment që e ndërton gjatësinë, i ngjashëm më segmentin tjetër ku formohet *GATE/gjatësia*, prej nga kanë dalë edhe emrat siç janë; *Veshgojë* (*Ven* është, prej nga ka dalë emri *Veshi* rrobat, dhe *Veshi ngon*, ose *Veshgojë* = *Vesh+Goj* ku *Gojë* është e njëjta fjalë e që përshkruan ardhjen e tingullit ose hetimin në *Gaj/Gjaj*, hapësirën e formuar nga *GA-j/Gja/*, kështu nga *GAj* është formuar *Gojë*, prej nga edhe ka lindur folja *Vëshgojë* (lexuesi duhet të kuptojë që në shqyrtimet tona nuk kemi të bëjmë më gjuhën letrare) që do të thotë *Veshje* (pra *Veshi* është si *Veshje* e teshave që barten, e formuar nga *Ve+ Esht /esh*, pra, është i vënë. Nga *Vëshgoje* lind si *Veshja* që *goj/gjoj/gjen/gjan/gjon*) që *nigon/nigan/nigjan/ngjan* etj). Kështu *RRU-g*, pra *gjenë* që ka *RRU*, që *rra*, që *rreh*, që mund të përshkruajmë si *RRU* e *G/e gja/Gjes*, ose *Gjënë* e formuar tash në formën e *RRU*, pra *Gjë* në *RRU GJE/GJA/G*. Kështu *RRUGË* e riformulojmë si shkurtësë *RRGALLA* në *UDHE=RRUGE* që do të ishte përfarim më i padrejtë.

RRgalla, rrjedh nga fjala - tingulli *RR*, ndërsa *Ga* është gjatësi (*GA* gjerësi/gjanësi e *G*, ose $G_1+G_2+...G_n=GA$, kështu *Ga*, përshkruan çdo pikë të hapësirës, pra rruga ose gjatësia/gatësia, e gata, është si shumë e *GA*-ve, prej nga del se çdo pikë e gjatësisë përshkruhet më forma të njëjta, të ngjashme prej nga doli fjala *GA*, *I ngjajnë njana tjetrës* (njana=një anë). kështu Nga-vrapoj, ose *Ga*-i ngjashëm formohen si shuma të renditura të gjerave të ngjashme njëra më tjetrën, çdo pikë është e ngjashme më pikën tjetre, kështu formojnë hapësirën që është e *GAT* dhe i *Gan njana tjetrës*. Prej këtu kanë lindur fjalët që e përshkon këtë gatësi/gjatësi prej pikëve të *gashme/ngjashme njane më tjetrën*, si nga, gat, ga, nga/vrapoi/ngaj/gatë etj.) por që përshkruan *G* që ndodh në çdo pikë të paramenduar, si *GA/GJA* në formën *NGJA* ose ka ngjashmëri njëri më tjetrin. Por edhe *GA/GAT* si gjatësi, në të dy rastet më tingullin *A* e shoqëruar më *G* japin kuptimin e gjatësisë, si *Gamje-ngjasim-gjasim*, (por edhe gjatim, gjetje përgjatë gjatësisë), të çdo pike të gjatësisë së trupit, në këtë rast të udhës, ose strukturës më rrudha më të cilat ndërtohet rruga. Kështu *RRGA+LLA* jep *RR gja/gjë* më trapa më rrudha, *GA* gjatësinë që ka formën e *RR*, edhe *ALLA, LLA*, jep kuptimin jo vetëm e lënë, por edhe e lënë në lartësinë, Kështu *RR* forma të rrudhave, *G* trupi i gjësendit si gungë ose xhungë, që bashkë më *RR* tregon ngritje e ulje të përsëritura në gjatësi të caktuara, ku ka edhe naltësinë *-ALLA (A+LL+A)*. Në këtë emër *Rrëgalla* është përdorur, *LL* sepse kemi shumësin e *L*, pasi kemi jo vetëm një *leh*, ose një të kenë të materies mbi sipërfaqen e udhës në formën *G*, por edhe shumë

tjetra të përsëritura si **RR**, më lartësi të njëpasnjëshme si **LL**. Shtjellimi i tërë kësaj qartësohet më fotografinë në fig. e mëposhtme;



Fig. Udhë më *Rrëgalla* (*Alla-vec e ve në dukje formën / dukurin RREG/RRUG/RRIG,..*) që formuan emrin *Rrugë*

50.

GALAKSIA (GL=gja -Ga e LA-n. LAK në formën e Lakut, dhe KSIA=KA SA/SIA)

Kur kemi përmendur dhe sqaruar etimologjinë e fjalëve; Glaca, Bagla, Gllava, si dhe për të gjitha kuptimet e tingujve si dhe shenjat, simbolet që formojnë alfabetin tonë, do të ishte mire të tregojmë lidhjen e fjalës *Glaca* më *Galaksia*.

GALAKSIA në përkthim më të shkurtër në gjuhën e sotme, duke renditur fjalën në këtë formë; KSI GALA-SI një *GJA e Lartë* ose *gja/GA* e lanë në naltësi. Mandej mund të shkojmë edhe më larg, duke e shqyrtuar fjalën *GA*-që është ose janë pika ose copëza të hapësirës që ngjajnë njëra më tjetrën duke e ndërtuar gjësendin e vendosur në një lartësi, por që është KSI, sepse është gjësend i pacaktuar (sepse të dy fjalët *ASI/KSI* përdoren në gjuhën shqipe kur dëshirojmë të përmbledhim ose përkufizojmë gjësendin e pacaktuar dhe që nuk mund të përshkruhet saktësisht) sikur *ASI/ Ksi* gjësendet SI GALA, nga duket se është një *GJA E LANE E* pacaktuar, ose siç thuhet në Kosovë *KSI GJA E LANE*, kështu *Galaksia* është menduar *GA-gja e gatë*, dhe e *LA-Lartë* / ose e lanë në lartësi, ndërsa KSI/është pjesë e veçantë e SI-së, pra si Ksi. *Ksi* ka përdorim në të folmen e verilindjes edhe sot. Për shembull: *Ksi lloji kurrë skam pa, Ksi njeri është*

vështirë ta kuptoj. Kështu Galaksia – është sikur - *Ksi* ose *Asi*, një Gja (gjësend në formën e G) e lartë.

Në gjuhën shqipe pothuajse të gjithë tingujt janë formuar në fillim për të përshkruar format gjeometrikë të reliefit, prandaj më të drejtë mund të quhet gjuhë që përshkruan format gjeometrike, gjuhë e matematikës. Zanoret e gjuhës shqipe krijojnë përmasat e trupave, siç janë gjerësia/gjanësi dhe gjatësia/gatësia, fellësia/thellësia, ku trupat si dhe pozita e format e tyre janë bashkëtingëllore.

Ndryshimi, ose edhe largimi i tingullit, duke i lënë bashkëtingëlloret në të njëjtin vend, kemi fjalitë më të njëjtin kuptim, por i japin trupit të përshkruar forma të ndryshme. Emri Galaksi përbëhet nga G A L A K S I, 7 tinguj që në të vërtetë janë 7 fjalë dhe përputhen më numrin e vlerësuar si i shenjtë, çdo tingull në këtë fjali (fjalët janë shënuar më shenja/simbole që i përgjigjen saktësisht natyrës së gjuhës shqipe). Nga GALAKSI po e largojmë zanoren e parë A, pra nga GA- që na jep trupin G më përmasa të mëdha, që këtë përmasë ia rritë tingulli A, si GA. Kështu më largimin e A-së fitojmë GLA+KSI, nga GLA e formuam fjalën GLA+CA, ku CA është sasi shumë e vogël, pjesë e SA-së ose pjesë e Si-së, si CA ose CI. Nga vijmë në përfundim se C është pjesë e vogël sa kafshata që çkapet/shkapet nga O(rrethi/Rroth) ose S (sasi e pamatshme ku vendoset materia ose madhësi e caktuar fizike, si dhe përshkrime nga ndjenjat dhe idetë). Prej nga, mund të i paramendojmë ngjashmëritë; Si-Ci/Su-Cu/Sa-Ca/Se-Ce/So-Co/Sy-Cy/, për të cilat do të flasim gjerësisht në vazhdim.

51.

Shënim: C shpreh sasin më të vogël

Pasi CA<<Sa, Ca është shumë më e vogël se Sa. Ca shqiptohet duke e prekur më majën e gjuhës qiellzën, pjesën përmbi dhëmbët e përparmë, prekje e fortë, por e shkurtër duke i tregu më prekje trurit se kemi të bëjmë më kafshimin e lehtë, ndërsa fuqia e prekjes tregon se diçka marrim nga tërësia, siç është tërësia e rrethit O, ndërsa pjesën/copën e saj e kemi shënuar C. Kështu fjalët, Copë, Ciu-Ciu, Vockël/Vockle=VO+C+Kul/kel, Cukël-Cukal, Cakerro, Cicë, Cace, Cece, Curril, Bube-rrec, Kacol, që e dëshmojnë pse ky simbol doli nga gjuha shqipe, që sot përdoret.

Prej nga GALaksi=Gla+KSI=nëse Ksi e treguam si pjesë e shquar, e caktuar dhe e veçantë e hapësirës që përshkruan fjala Si, ku Si/Sa/Se/Sy/So/Su përshkruajnë në bazë të njëjtën madhësi, shtjelluar edhe sqaruar më përpara. Kështu KSI afërisht është SI, nga SI=Sa, ku A>>I, nga kemi GLA+KSI (SA)=GLASA ose diçka edhe më e vogël GLACA. Kështu nga Galaksia kemi jashtëqitjen e pulës më emrin

GLASA/GLACA. Në gjuhën shqipe vlen KSI, KSA, KSE kështu GALAKSI=GALAKSA=GLASA.

Me skicë po e përshkruajmë se çka përshkruan fjala GALA+KSI dhe GLA+SA/CA, ku SA>>CA. GJUME –tregon një Gja, që të hedhet në Ume, që hedhet në pjesën e poshtme të U, si UM, në të vërtetë **Um** në bazë ka të njëjtin kuptim më AM, EM, IM, OM, YM, që do të thotë i jepet folësit, ku si pikë referente merret folësi të cilit i jepet. Kurse AN, IN, UN, ON, EN, YN, tregon ngulitjen në vend, ku vendi mund të jetë gjësendi i caktuar, vendi gjeografik ose toka si ON, pjesa e cila është ngulitur brenda dhe bëhet pjesa e jonë prej nga ka lindur fjala UN.

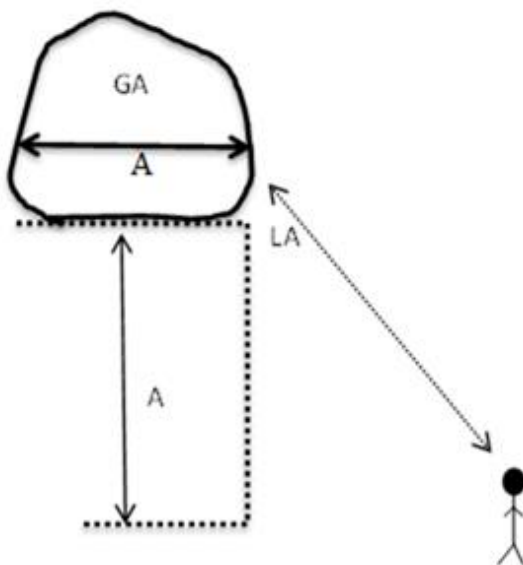

LIBRI 2

Kadalë (Ka+Dal/da+al=la, da nga lania/lamja/la/lenia) ose ngadalë(n'ga+dal) e sigurt (si+gu+urt) do t'i përgjithësojmë rregullat e shpjegimit të gjuhës tonë. Masi(pasi/pej/pi/p..+as) e kemi TONë pse t'mos e kemi TANë, dhe TINa.

Te tina janë librat thuhet n'Prishtinë e Pejë

Te tanë jemi një/a

T'anës jemi=emi=ami=am=um=im=om...

KREU 1

1.

Emrat për popullin iranian, siç janë format Fars, Pars, ose Pers, kanë rrjedhur drejtpërdrejt nga gjuha shqipe. Derisa Pars - të parët, i parë, Pers, që të PERS-eper, të epër, Pirs-Epir, pra e lartë që jetojnë në një terren të ngritur malor. Ndërsa Fars=Ars - do të thotë njerëz të farës, në kuptimin më të mirë të fjalës, Fare=Are do të thotë të Zgjedhur, njerëz të farës, për më u nxanë farë etj. Por kemi Farë jo vetëm në kuptimin e emrit FAR për të u mbjellë, pra FAR=F+AR, që nënkupton diçka që rritet e shumohet dhe është e përkohshme në ARË, por farë do të thotë dhe F+AR njerëz që ngriten në lartësi, si për shembull Fjalët ARIAN=FARIAN=ORION=FARAON, pra njerëz të Farës/Fars por në kuptimin njerëz të përkushtuar për AR, në kuptimin e ngritjes në punë të mira, në punë të Zotit, drejtësisë, dijes dhe në pastërti. Gjuha shqipe i ruan të gjitha format, siç janë: FAR, PAR, PARI, FARI, HARE, HYRI, HIRÉ dhe emri Izraelit, FARISEJN ka kuptimin në gjuhën shqipe nga FARA, po ashtu FARAON –Fara An/on, anë e farës, rrajë e farës (nga An-ë kemi Jane, ON=Jon, por mund të kemi En=Jen, Un=Jun, /Fun/Shun/Vun/Mun/Muni/Hun-i/Lun-i), që ka kuptimin vendi ku rrinë, banojnë dhe janë bashkuar në një vend në tokë, në ON, ashtu si thmija/fëmija që rritet dhe është i mëvetësishëm në AN, pra në ANIN e Nanës, por edhe më vonë e zhvilluar në kuptimin fizik si ANA, pse në kuptimin territorial ku rriten dhe zhvillohen njerëz të një ANI, si të emëruar si AN, ose mandej edhe vend ku vendoset çdo objekt si AN i tij, si për shembull fjala LAN, pra LANA një fryt i çarrit që bije në vjeshtë, që janë fara, prat e LANA. LAN është vendi i mbetur skaj një masivi të madh, si fushë ose anasjelltas, një kodër ose territor më një shtrirje që zë hapësirë të vogël, përballë fushës së pafund të gjerë.

Nga kjo ka lindur fjala LOT, LAT, LUT etj. si shembull kemi emrin LATIN/Latan, që na jep emrin e një fisi, që ishin të vegjël, të largët, të shtrirë në një fushë ose vend shumë të kufizuar, në kuptimin e fjalës LATIC, LATA,.. (por edhe LOT/LUT/LIT/LYT/LET mandej Pej+LOT=PLOT, Pej+LAT=PLAT, pej/pi/...+LIT=PLIT), pra një fushë ose një vend që dallohet nga hapësira e gjerë që është e ndryshme. Shembull:

Na e kemi një LATic toke, atje

Fusha e jonë është si LAT përballë bjeshke. Kështu fjala LA, na jep një shtrirje të gjatë që nuk ka shumë trashësi, edhe si diçka e Lan afër një hapësire tjetër, ose e ndarë nga hapësira më e madhe. Kështu LA, LE, LO, LY, LU, LI, mandej LEN, LON, LIN, LAN, LON, LYN, LUN, mandej LET, LAT, LOT, LIT, LYT, LUT.

Nga kjo fjalë për të përshkruar pëlhurën e butë nga pambuku përdoret LIT, e lit, që nënkupton se është e butë por ka hapësirë të kufizuar, ku merret parasysh vrazhdësia që e rrethon dhe që është shumë më e madhe, LIT është si një emër që përshkruan më përkëdheli të fjalës LAT, por që e bën më të veçantë më cilësore, më të rrallë, më të paarritshëm, më fjalën LIT.

Rrethinë/RRETHAN/RRETHON/RRETHUN/RRETHIn

Emri i profetit LOT ose LUT, e ka kuptimin I LEN/LAN, LEN por e përdorur jo si LE LI LA, por si LO dhe LU ku jep kuptimin I LON në tokë, ose LUN në kuptimin I LA+UN që do të thotë i lanë në UN, në fundin e U-së, diçka që është larg. Ky emër, LOT, LUT e përshkruan dhe përmbledhë duke e gërshetuar krejt historinë e profetit. Nga kjo vijmë në përfundim se shumica e shkrimeve hebreje nuk janë përkthyer nga sumerët, që ishin nën ndikimin e Evropës, por janë ndikuar nga evropianët që Izraeli ishte tokë e tyre, ashtu sikurse Egjipti. Natyrisht emri MILOT, do të thotë se vendbanimi më emrin e tillë ose pjesa e ngritur relievo shtrihet mbi një pjesë, lugshtajë të lanë që quhej LOT / KOT pra e lanë. Kështu MILOT, është mbi pjesën e LANë, mbi pjesën që ka formë të vogël të fushës që nuk është diçka më rëndësi, është thjesht vend për hedhurinë si lloq, që quhet LOT, pasi MILOT është pjesa që ngritët mbi këtë fushë të vogël si LA, ose edhe më e vogël LATIC që quhet LOT.

Deti AEGEAN do të thotë A E GJAN, në kuptimin e gjanësisë së detit, det i cili përfundonte në Egjipt dhe në brigjet e Izraelit që sundohej qysh në vitin 1200 para Krishtit nga pellazget dhe ishte tokë e tyre, fiset nomade semite ishin të ardhur aty. Emrat e profetit LOT, ose LUT, si dhe shumë toponimet e lashta tingëllojnë shqip.

2.

Sy	Syni	Syret	Sybe (Sy ba, ba sy)	su	Su'n
Shy	Shyni	Shyret	shybe	Shu	Shun
Shyt		shym	shymet	shuk	
sa	Sha	Shat	Sham	Shak/a	shan

si	Sini	Shin (grunin)	Shim (fshim), edhe Shim, shkim zjemin	Shik/o	
Shti	Shty	Shtyp	Shtir	Ve+shtir=veshtir	
ShtiMja					

Kra/krah/krahoje/krahisht/krain/krahina

Shti/Shty/Shypje/Shtyre/Shtire=Ve+shtir=vështire/Shtirje/shti havje/shtihim/shtri/shtrirje/shtrigë, Shtriga (Shtri+Ga-Gja=shtri nje gaja=Shtrirje (Shtri=Shtir) që ti Gan/ngjan dikujt tjetër), *Shtri, Shtry, shtro, shtre/shtrëh/streh, mandej shtro=stro*, ku *Strofullog*=Shtrofu+log/log i shtruar përkohësisht në hapësirën U, sikur FU, që shtrihet nër/nën sipërfaqe e tokës, gjësendit/lëkurës në brendësi U, por tash në përkohësisht në formën FU, të cilat gjera shpjegohen më vonë përgjatë tërë librit. Kemi fjalën Fullog =Fellug që na jep FELL=FULL nje thellësi në hapësirën e lakuar -U, kurse Og=OGJ=GJO, pra një Gja e FELL në formën FULL dhe e Shtruare si SHTRO=STRO, ku kemi SHTRO=STRO+FELL=FULL+LLOG=LLUG, etj. Besojë lexuesi e kupton domethënien e plotë të kësaj fjalë shqipe.

Shti	Shty	Shto	Shtu	Shte	Shta (shtalla, shtat)
Shit(shitet)	Shyt (shytan/a)	Shot(shot)	Shut (hesht, shuj)	Shet/shetet	Shat/,

Shtir	Shtyr	Shtor	Shtur	shter	Shtar (u- shtar)
shtri	shtry	shtro	shtru	shtre	Shtra(t)

Prej nga, derisa Dh në fillim të fjalisë përshkruan dhënien e drejtpërdrejtë nga ana në anën tjetër, për ata edhe quhet an, pra DHAN, derisa thyerja e *DH* më zanoret më theksime të ndryshme të gjuhës që përdoret në veri, tregon format e dhënies, dhe hapësirat e dhënies, si për shembull Dhuru dhe Dhunu, që të dyja e përdorin *Dhu*, që do të thotë të

dy fjalët japin nga fundi, nga brendësia si vrull, si pjesë e brendshme, që janë ndjenjat, dëshirat, pikëpamjet, bindjet etj., ndërsa mbaresat e përshkruajnë se kjo DHU buron nga brendia, pra nga U-ja, dhe del në një mjedis tjetër, e para DHURU, ku kemi DHU+URU, që përdorë UR dhe ka kuptimin e përbirimit - depërtimit, nëpër brendësi ose nën gjësend ashtu siç rrjedh uji nën urë, ose si mihë Urithi kanal nëpër tokë, apo mbreti mitologjik Mini, që ka ndërtuar kanale nëntokësore, dhe quhej Minous, prej nga si duket quhej kështu sepse i ngjasonte Minit/miut.

Kështu Dhuru (DHU=DHA RU, pra DHANJE që RUHET) përshkruan dëshirën e brendshme që përbiron nëpër trup por mëton të dalë në sipërfaqe, dhurimi është çështje e brendshme shpirtërore. DHunu del se është diçka tjetër, pasi kemi DHU+unu, ku unu=u nu, ose un, që do të thotë i num, gjësend që nohet, zë ven përbrenda në thellësi, nuk lëvizë, ai është i ngulun, i num.

Shënim:

Këtu janë dhënë disa shembuj të emrave të ndryshëm që kanë rrënjë shqipe. Lexuesi ti lexoje dhe t'mendoj rreth tyre, ashtu në vazhdim ta ketë ma leht kuptimin e sqarimeve:

VRAN/VRAN, Vrsnac=Varasha, Varashdin=VarAsh+DAN etj.

Varash, vrash, vrsha

SHABAC=SHA BAC/BAS/BASH/BAST/BASHT

Kështu Bast do të thote BA ASHT, pra diçka që asht ba, dhe nuk ka kthim.

VRAP/VARAP/VRPA, nga kjo emri ARAP=A+RAP, në kuptimin i ungjet, i pavleft ARAP/A+RAP/GRAP.

V

VRANE/VARANE/VRNA

VRAS/VARAS/VRSA

VRERE/VRANET/VRNA

VULLNET/VULLKAN/VLLKA

VULL/VLLI/VULLG/VLLUG

VRULL/VRILL/VRALL/VRELL/VROLL

VARULL/VARILL/VARALL/VARELL/VAROLL/...

VRIG/Vrug/Vrag/Vrrag/VREG/VROG/VEREG/VOROG

VRGI/VRGA/VRGE/VRGU

Vuj/vun/VAN/VEN/VIN/VON

D

DEL/DIL/DAL/DOL/DAL/DUL/DYL

DELL/DILL/DALL/DOLL/DALL/DYLL

ANADELL/ANADILL/ANADOLL/ANDALL/ANNADYLL/ANA

DULL

Vule/VLU/VOLE/VLO/VLE/VEL/VELE/VLESH/VELESH

VUK/VAK/VEK/VIK/VOK/VUK/
 VRULL= V+RULL=+V+RU+ULL
 VUN=VU+UN/UN
 FUN/FAN/FEN

LUN/LAN/LEN - Kështu emri i hanës Luna ka kuptimin e asaj që është i lanë, dhe luan, krijon fazat ose format e saj në qiell të njohura si fazat e hënës/hanes
 KUN/KAN/KEN/KIN/KON/KYN ose në të kundërtën
 NUK/NAK/NEK/NIK/NOK/NYK.

Ngjo/ngo/Nu GO-jen +ne vesh; si form e fjalës VESH+GOJE, pra Veshi në Goje ose Goja në Vesh, si dy organe për të shkëmbyer t'dhana / (komunikimi)

KAN=KA+AN, që tregon pronën, kurse e kundërta **NAK që kallëzon NA+AK**, një prone në lëvizje në kërkim, ku NA e përafërt më NU, ashtu si formohet fjala NUK në kuptimin edhe *Núka rrajën*, por edhe mohimit *Nuk du*, që paraqet një Nu-mje në Ikje në formën **AK=UK=EK**, siç është emri **NEK** ose **NAK**, ose **NIK**, por tash kemi **NAK** që do të thotë një NU-mje në formën **NA** që përhapet gjithandej botes , që fara e tij shtohet e shumëhet, kurse **NIK** na jep njeriun që ka informacione sepse NU në formën NI pra më ku kjo *Nimje=dëgjim/nigim merr formën në përhapje si IK*, ku NI bahet më **IK** na jep **NIK** që na jep përhapjen të Nishmëris, pra bahet i zashm. Kur themi shembull **MARNIK**, do të thotë **MAR-esi** por tash më **NIK**, i jep kuptimin një përhapje, bamje e zashme e **MARësis**, sepse **NIK**, bahet i përhapur më *Nimje e famë*, kështu të gjithë *Nijen- dëgjojnë për te*. **NIK** prapa emrave duhet të jetë përdor edhe si formë për të shprehur respektin edhe të quhej si *Agimi i Famshëm*, por tash si **AGIMNIK**, ose **MERNIK**, **MARNIK**, **KRESHNIK**, ose **KRASHNIK**, **KRASNIQ** etj.

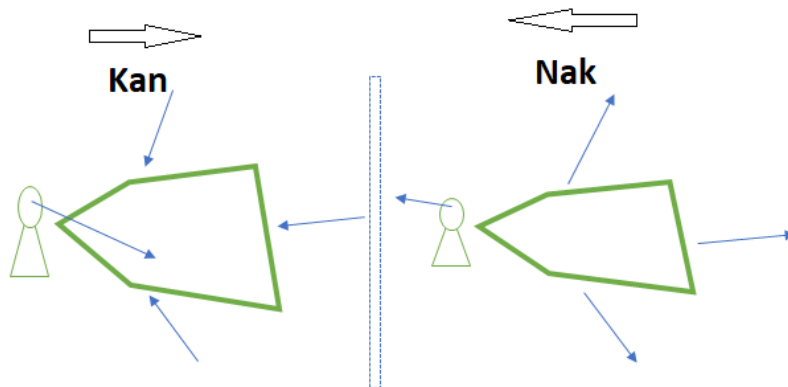

Fig. Sqarimi më vizatimin e thjeshtuar, për fjalet NAK/NIK/NUK/NEK/NOK/NYK dhe Simetrin KAN/KIN/KUN/KEN/KON/KYN.

TUN/TAN/TEN
 SHUN/SHAN/SHEN
 NUN/NAN
 MUN/MAN
 RUN/RAN
 RRUN/RRAN
 KRUN/KRAN/KRON/KRYN/KREN
 KRUM, KRAM KROM KRYM KREM
 KARUN/KARAN
 KIRUN/KIRAN
 Tha/the/thi/thu/thy/tho
 That/thet/thit/thut/thyt/thot
 Thath/theth/thith/thuth/thyth/thoth
 DEK/ DaK/duk/dik/dyk/dok

VNU/	vun	Vunsh/vnush
Vno	von	Vonsh
Vne	ven	vnesh/vensh
Vni	vin	nisht/vinsh
Vny	vyn	vnysh/vynsh

VUTH/ uth, thu
 SIMETRIA E FJALEVE
 AE/EA/UA/AU/DEA/DAE
 MALL/MELL/MLLE/MULL/MYLL/MOLL
 MAL/MEL/MIL/MUL/MYL/MOL
 MLA/MLE/MLI/MLY/MLO/MLU
 BROJ=BA ROJE=BRO
 BRI=BA RI = BA RIN=BRIN
 BRA=BA RA=BA RAN

AN	EN	ON	IN	UN	YN
NA	NE	NO	NI	NU	NY

AT	ET	OT	IT	UT	YT
TA	TE	TO	TI	TU	TY

AM	EM	OM	IM	UM	YM
MA	ME	MO	MI	MU	MY
MAE	MEA	MOA	MIE/A	MUA/O,E,Y,I..	MYA
EAM	AEM	OAM	IEM	UOM	YEM

ASH	ESH	OSH	ISH	USH	YSH
SHA	SHE	SHO	SHI	SHU	SHY
AS	ES	OS	IS	US	YS
SA	SE	SO	SI	SU	SY
ASHT	ESHT	OSHT	ISHT	USHT	YSHT
SHTA	SHTE	SHTO	SHTI	SHTU	SHTY

/SHUMES

NJEJES	SHUMES	
A/O	E/I/U/Y	
O/A		

17

L

Tingulli L përshkruan pozitën e trupi/gjësëndin, piken e veçantë, e cili gjendet në një lartësi të caktuar, e cila përcaktohet nga zanoret shoqëruese më fjalën/tingullin L, siç janë; LA, LU, LI, LO, LE, LY por edhe më të njëjtën kuptim AL, UL, IL, OL, EL, YL, si edhe shumësin i L-së që është LL, pra, LLA-ALL, ILL-LLI, LLU-ULL, OLL-LLO, ELL-LLE, YLL-LLY,..etj. Shpesh kuptohet edhe si gjësënd më i vogël që ka dale nga tanësia, duke mos ruajtur asnjë pike të përbashkët por i vendosur/noj/num përskéjt/përkrah tanësisë që është më e madhe. Kështu L, kuptimi bazik/themelore është LA, pra më e lan/i lanun/la gjësëndin, ose ka qen i Lan/lëne në kohen e pacaktuar, që logjikisht çdo lloje trupi/gjësëndi, që ekziston-asht/á, do të thotë është i lanë në pozitën e vete, të cilën gjendet, qoftë në lëvizje ose në mos lëvizje, dhe emërohet *L/La/Le/Lu/Li/Lo/Ly* por edhe të njëjtin kuptim e ka edhe *AL/EL/UL/IL/YL/OL*, të njëjtën kuptim e bartin edhe shumëset e tyre *LL/LLa/LLe/LLu/LLi/LLo/LLy*, si edhe *ALL/ELL/ULL/ILL/YLL/OLL*. Një kohë shumësi është formua më përsëritjen e tingujve siç është *LAL/LUL/LIL/LYL/LEL (LELEG =LULE EGJ=GJE=GE=EG ose PELEG=PEJ leg/lug=le +eg=gje, lug=lu ugj, ku egj dhe ugj ka kuptimin eg=egj lëvizje e kundërte e G-GJ shiko =skicën)*, ose në mënyrën tjetër, më siguri shumë më të lashtë, shembulli; L është njëjës kurse LL është shumësi. E dimë nga sqarimet se në gjuhen shqipe çdo tingull është në të njëjtën kohë fjalë, më kuptim.

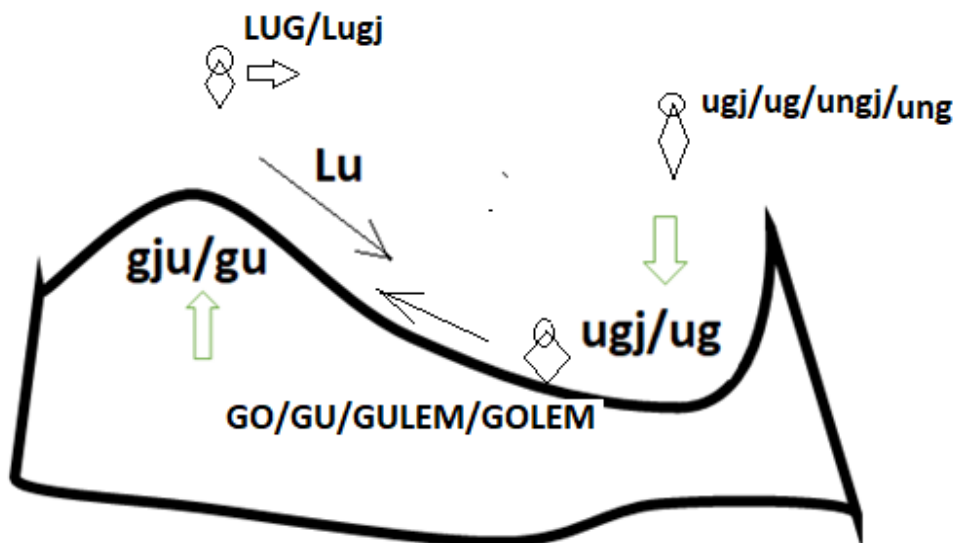

Fig. Disa emrime nga e njejta forma, varesisht se ku gjendet kqyresi/folesi që e pershkruan pamjen. Kemi LUGU/LUGJ por edhe LGU/LGJU, si dhe GJUL/GUL, dhe GLU

Kjo pikë ose rrafsh ose objekt duhet të jetë pjesë e një tërësie më të madhe, por ajo duhet të pushojë në trupin e asaj tërësie. Kjo pikë, ose fushë mandej një objekt i caktuar duhet të jetë si pjesë e veçantë e një tërësie më të madhe, një masivi më të madh. Megjithëse në studimin e fjalëve që fillojnë më këtë tingull janë mjaft të përbëra dhe të ndërlikuara. në do të përmendim disa raste më të përgjithshme, për shembull

L - është një trup më gjatësi të caktuar, trup real, jo i paramenduar, një lartësi e caktuar e cila mbi të mund të ketë edhe lartësi më të mëdha të një objekti tjetër.

L - gjithmonë është përmasë e gjatësisë dhe krahason nivelet, ku shumica e fjalive më tingullin L tregojnë përmasat e gjatësisë, zakonisht naltësinë, por edhe përmasat më të vogla duke krahasuar më një nivel të paramenduar krahasues.

Tingulli L është shkruar më këtë simbol- shenjë, çka do të thotë që ata që e kanë shpikë këtë shenjë kanë qenë mirë të njohur më gjuhën shqipe dhe natyrën e saj. Fjalët e para që na kujtohen janë Lisi, lart, lopë (LO-n +OP, e Lan e EP=OP, pra epje në sipërfaqen e tokës), lindi, leu, le, lëndina, etj. Kështu në fillim ky tingull në shoqërim më zanoret tjera shpreh natyrën, pozitativ dhe orientimin në natyrë.

Fjalët shqipe më të përdorura në fillim mund të i sqarojmë dhe zbërthejmë duke hulumtuar në përbërjet më të imta, në kuptime më të thjeshta e mandej nga ato të imta duke ndërtuar fjalë më të ndërlikuara.

Kështu kemi shoqërimin më zanore nëpër fjalë, të vendosura në fillim të fjalisë si:

LA, LE, LO, LI, LU, LY, që në të vërtetë të gjitha këto janë fjalë që tregojnë për gjendjen e tingullit L që është një bashkëtingëllore dhe është një fjalë në vete po ashtu. Pra të gjitha këto fjalë të përbëra nga dy tinguj, një bashkëtingëllore dhe një zanore, pra në shoqërim më të gjitha zanoret e kanë në kuptim të përbashkët që do të thotë - e lanë, e lon, e hedhur në një qoshe, diçka që është e lënë për një kohë ose është një pjesë e një tanësie më të madhe e cila gjendet në një pozitë të caktuar. Kështu La ka kuptimin më e lënë, shembull; *Ai e la dorën mbi barkun e saj.*

Le, po ashtu e ka kuptimin e njëjtë më LA ose LO që thuhet në disa rajone ku flitet dialekti Gegë.

Le shembull;

Ajo kishte le (lind) para vitit të ri

Ai i tha asaj lejo të hyj brenda

Dilli leu sot në ora 6 e diçka

Në thelb të gjitha këto fjalë që përmbajnë *le*, janë më *lanë*, të lësh diçka, pra edhe *Lindje* e thënë në formën *LE*, ose *LEU*, ka kuptimin më qitë jashtë, më hedh jashtë ose thjesht më e lënë, duke e lënë më dalë.

Në disa rajone përdoret *LON* në vend se të thuhet *Lan*, ose lënë, si duket trajta më e lashtë e gjuhës shqipe për këtë fjalë është *Lon/Lin/Len/Lyn/Lun/Lan*, si;

Unë e kam lon derën hapun

A po e lo numrin në derë

Mandej edhe fjala Lot, një lëng që derdhet jashtë nga syri, prej gjëndrave që bëjnë tajitje të lëngut për të pastruar syrin, kur ngacmohet, ose mandej edhe kur lotojmë prej dhimbjes, mallit, mërzisë, etj. Lotë do të thotë ta lësh, më lanë, më e hedhë jashtë. Pra LOT, përfundon më *t*, është i lidhur në T (Tra) pra *Lo* është i lidhur për vetveten, nëpërmes tingullit *T*, kështu i takon vetvetes dhe po bije teposhtë faqes si botë në vete, dhe si diçka që është i lënë dhe i harruar, por po del nga një lartësi në trupin e njeriut (lartësisë së syve) dhe po bije teposhtë duke u nda nga tanësia. Kështu fjala Lot në thelb është shprehur më thjesht që është e mundshme *Lënie*, pra e LON, ose Syni e LEN = Lot, Lut sepse baze e ka Lanjen nga brendësia nga Lu, mandej Lot/Lat/Lit/Lyt/lut/let, por edhe simetria Tul sepse është T'UL-it, gjësendi i lënë në Lun në brendësin e trupit në U, q është e Lane në L=La=LI=LU, ku LU=UL, prej nga kemi të ULit=Tul, prej nga na jep edhe gjësendin e brendësisë nën sipërfaqe të trupit, në Ulje, nga kemi UJI=UJI+LE=ULE.

Shënim:

Mos e harrojmë se UJI ku J tregon rrjedhjen nga I, pra I behet J, si dy tinguj të afërt njeri statik/Shtatikur, kurse J si lëvizje e tij. Megjithatë vendin qendrorë e nxënë (Nxun/Nxin/Nxen/Nxyn/nxan...)U, që nënkupton në këtë rast kemi zgjerim/lëvizje hapsirore vëllimore të U-se në formën UJI, ashtu si AJI/i AJT-ajun/ajur-ajtje prej mrenesis-UR , kështu edhe emri ajre/ajur/ ka kuptimin e zgjerimit vëllimore të A-se, ashtu si tek Uji që kemi zgjerimi në tri përmasa të U-se, pra brendisë/hapësirës nen sipërfaqe të gjësëdit.

Lo në bazë përshkruan një trup të shtrirë në tokë, një trup më përmasa të caktuara të shtrirë në O (që në gjuhën e lashtë ishte vetë toka, ose një objekt më formë sferike në hapësirë ose një trup rrethor i paramenduar në rrafsh, pra në 2D.

Shembull; Loma, Lodha, LLoqi, Llomit, (kemi forma edhe si llaqi, Llamit por janë më të vonshme dhe nuk janë në strukturën e duhur të kronologjisë së gjuhës shqipe dhe krijimit të saj). kështu LLOQ do të thotë diçka L e në shumës LL, pra flitet për shumë trupa, shumë përmasa, ndërsa O është toka, kurse Q është përshkrim i nxjerrjes së tingujve si një i tillë që e nxjerrë goja gjatë mbllaçitjes, më fulqi, ose gjatë aktit seksual, pra gjatë qimjes, ose pllaçuritjes së këmbëve e shprehur vetëm më një tingull Q.

Mandej kemi fjalën përkëdhelëse LOQKA, që përshkruan drejtpërdrejt organin seksual dhe natyrën e ndërtimit të tij, si fjala Loqka/Lloqka, Knaq-kanaq-na knaq- ku q tash krijon kuptimin e veprimt seksual.

LOT është diçka i lanë që i bije, i shtrihet dhe thithet nga toka = O, Lo, kështu kjo fjalë përfundon më T sepse është i ndarë nga gjithçka në botë, dhe nga syri edhe i përket vetvetes, është i vetëmjaftueshëm, edhe pse i vetmuar. Krejt qartë shihet se fjala Lot ka ngjashmëri më fjalën BOT(Ë), por bota ashtu si LOT-I ka një dallim sepse BOT do të thotë më BO, diçka ku janë dy rrafshe që veprojnë njëra mbi tjetrën e ajo është përmasa njerëzore e gjallë që punon, vdes e lindë duke BO gjana, si punimin e tokës, dashuri, këndim, luftëra etj., e në anën tjetër është Toka =O-ja. Kështu BO duhet të jenë dy anë në tokë, toka dhe njeriu i gjallë, Për këtë kemi fjalën më bo ose BA. Por Bo është më shumë për tokën, ndërsa BA është më shumë për gjallësi, pra botën e gjalle. Derisa LO është një trup i shtrirë në tokë, i harruar nga dikush, thënë më thjesht, Bo është një njeri që e mbjellë tokën ose bën diçka në tokë, për këtë janë dy persona B, njeriu dhe toka, pra O. Për dallim nga fjala më kuptim të njëjtë BI, që në njërën anë është fara e bimës ndërsa në anën tjetër është toka, por fara del thikë përpjetë mbi sipërfaqen e tokës, dhe ajo është paramenduar si mashkull, që del si një penis, pra si një I, që është simbol i penisit të ngritur. Pra, penisi është menduar si fara që bashkë më tokën BI-n dhe del pema.

Loz/Loza po ashtu e bimëve lidhet më fjalën Lo/La, diçka e lënë ndërsa Z e merr kuptimin e shtrirjes së saj zig zage, ose në trajtën e shquar *Loza* merr kuptimin e gjësëndit që e ka zan/Za lonjen/lanjen, pra ka mbetur e zënë nga shtrirja si degë e bimës.

Lu është trajtë e fjalës që bartë të njëjtin kuptim siç e bartin Lo/La/Li/Lyp për të cilat kemi folur në kapitujt e mëparshëm. Kështu Lu është diçka e lënë në thellësi në një U, pra paramendo një kanal ose luginë në formën e U, ose brendësinë e diçka që lëvrin e gjallon dhe që ka rrjedhje si një UUUU e gjatë, por që mbi të është një *Lartësi* e dallueshme. Kështu vizatoje thjesht një shpat thikë përpjetë, dhe afër, në fund të shpatit në tokë një hendek, në një skicë të thjeshtë do të ishte një shkrim simbolik LU.

Pra edhe fjala LU është diçka e lanë, por për shkak se ka një lëvizje dhe për shkak se në atë vend ka rrjedhje, ka luhatje, ose ka lëkundje, ose ka një lugajë ku rrjedh uji, ose ka diçka më shumë, një LU ku në fund të saj ka mbi diçka, mandej vetë jeta. Për shembull Lumi, lugina, ku L paraqet lartësinë e brigjeve ndërsa U është shtrati i lumit, por bashkë më rrjedhjen e ujit, kështu U është edhe rrjedhje brenda një kanali, qoftë ai edhe i nëndheshëm, etj.

Kështu fjala *Lose* anglisht mund të ketë rrënjë në gjuhën shqipe, diçka e humbur, pra diçka e lonë, për këtë fitojmë pikë mbështetëse se në gjuhën shqipe ka lindur më së pari fjala lo se la.

Mandej në gjermanisht kemi të njëjtën fjalë që e kanë marrë nga gjuha shqipe, më siguri së paku 1000 vite para Krishtit, fjalët gjerman *last, los* etj., që janë nga gjuha shqipe.

Kështu nga Lo, u krijuan fjalët *Loma, Llomit, lama, Llamiti* etj.

Ly është po ashtu diçka e lënë, si fundërrinë e cila përbëhet nga lloqi i lënë në fund që lyen fundin e gurëzuar të lumit. Kështu fjala lym në bazë do të thotë diçka e lënë, e lon, ose e lan, ose thjesht LY në bazë ka kuptimin më lanë, Lene, Lon, dhe më le, por në formën tjetër të lënies së materialit.

3.

(PE=Pi) MA. PIMA, PEMA, PAMA etj.

Në këtë rast PI, PE, PO, PU, PY janë të gjitha fjalë në bazë të njëjta por përshkruajnë reliefin e një hapësire të tokës që ngritët në nivele të ndryshme, si shembull PI paraqet majën thepore (Thepi = thyhet PI-ja në disa Pi më të vogla, Thep - diçka si PI por pak më ndryshe). Pi është ngritje maksimale ku për shikuesin e një lartësie duhet maja e bjeshkës ose objektit të përfundojë në një pikë, që është pika më lartësi më të madhe, PE mund të jetë një vend që ka shumë thepa, të ngjashme më PI, PU mund të jetë një fushë e ngritur mjaft lart midis bjeshkëve dhe shkëmbinjve, më një hapësirë ose shtrirje jo të madhe, dhe rrethuar nga malet. *Pu* është diçka më e lartë si PO që është një rrafsh sidomos i rrethuar nga bjeshkët, por

një rrafsh në të gjitha anët më një nivel dhe jo më madhësi të përmasave ose të shtrirjes së fushave.

Kështu kemi përshkrimin e reliefit të një vendi të caktuar ku jetojnë banorët, si shembull emrat që sot barten nga lashtësia si mbiemra: PIKA, PEKA, PUKA, POKA, PYKA. Ndërsa PY është një fushë përafërsisht rrethore që në qendër ka një rënie, ajo rënie konvergjon në një pikë, ashtu si rënia e një hinke, ose thjesht një mjet më dimensione të vogla sikur PI, që është PYKA, mandej Pyka mund të ishte një mjet që është më PI por në majë e ka një birë ose vrimë.

Në të vërtetë emrat që sot fshihen brenda fjalëve shqipe dikur kishin përdorim të gjerë, dhe përmasa të mëdha të shtrirjes, çka mund të përfundojmë se gjuha shqipe ka humbur shumë fjalë, dhe është një gjuhë që ka pësuar tkurrje e humbje fjalësh ashtu sikur humbje të popullatës shqipfolëse.

4.

Muskuj

Ngase emri Muskuj ka në fillim të vet fjalës MU, që në të vërtetë fillimi i fjalës na jep edhe temën për çka flitet në fjalë, pra çka shtjellon fjala, rëndësinë e shtjellimit.

Mu na jep shpjegimin për fuqinë, pra; më mujt, mujtje, mundje, Muja etj. MU është e formuar nga më U, duke formuar kështu MU.

Kështu MUSKUJ ka njeriu, për më mujtë më lëvizë, dhe ngritur peshë nga toka në një nivel më të lartë, në një lëvizje vertikale, më ngre, zhagas/zvarrë nga një gjatësi në një tjetër në lëvizje horizontale ose për të dy rastet më tërheqë masa të caktuara.

MU+SKULI, ndërtohet nga dy pjesë, MU dhe SKU+uL

Kemi fillimin e emrit MU, ndërsa shoqëruesit më tingujt MU, MA, ME, MY MO,

Kështu M është tingull që paraqet trupin fizik në sipërfaqen e tokës, jo të ngjitur për toke, që qëndron përkohësisht ose lëvizë në të, një trup rrafsh më tokën, jo i ngritur dallueshëm mbi sipërfaqen e saj.

SKU, më shoqëruesit e tingulloreve SKA, SKE, SKO, SKY,

Kështu shumësi i SKU është SHKU

SKA = SHKA

SKO = SHKO

SKE = SHKE

SKI = SHKI

Sky = Shky

Thjesht në bazë rendi i parë tregon mos praninë e gjësendeve ose mungesën e tyre, ndërsa shtylla e dytë tregon një veprim i cili është shumës

i shtyllës së parë, por kuptimin më tingullin *Sh* e bartë në zhvendosjen e gjësendit ashtu që të shfaqet mungesa e atij,

Pra të gjitha fjalët janë ndërtuar mbi kuptimin e fjalës, të diçka që SKA ose thjesht SKI, diçka që nuk është, ndërsa më ndërrimin prej *s* në *Sh*, ndërron edhe kuptimi, por në të vërtetë mbetet i përafërt më atë themelore, SKA. Shembull SKo është diçka më ndryshe se sa *ska*, e cila përfshin mungesën në një hapësirë 3 dimensionale, ndërsa SKO përfshin në një hapësirë dy dimensionale në tokë, kështu SKO përafërsisht është e njëjtë më SKA, ndërsa SHKo e përfshin zhdjegien dhe largimin duke krijuar mungesën si SKO ose SKa të atij objekti në fjalë.

Kështu SHKEP, ose SHKOP, përfshin diçka që është e *shkepur* në një tokë të rrafshët që shtrihet nga një grykë duke u përndra si një rrjedhje e gjerë e tokës, prej nga ka lindur emri SHKUP ose SHKOP, ose SKOP që në të vërtetë është ndërtuar nga një bazë e gjuhës shqipe të lashtë.

MUSKU-J, e që në shumës kemi *s=SH* ku fitojmë fjalën MUSHKU-j, MASKUj-MASHKUj. MUSKAJA, MUSkoj, mushkonjë.

Derisa MU është më mbajt fuqi dhe forcë të lëvizshme në thellësi, Mashkuj ose Mashkull, fillon më MA, që ka kuptimin më majtë, pra më mbajt ranimin - peshën, shtëpinë, luftën, që të MASH (KULL/kall/kell kemi folur gjerësisht për këtë pjesë) do të thotë të MUJSH ose në thelb më MUSH(kujt) kështu në bazë MU, MA, ME, MY, MI kanë të njëjtin kuptim.

Në fazën e parë MI ka kuptimin që të çosh diçka dhe ta hedhësh përmbi, pra lidhet më MU-jt dhe më MA-jt, ose më pas forcë, në të vërtetë këto janë të gjitha veç shembull të një lidhje të përbërë dhe e shumëfishtë duke filluar nga kuptimi i një tingulli të vetëm e mandej duke ndërtuar kuptime fjalësh në formën e emrave dhe foljeve, si dhe duke bërë kalime nga emrat në folje dhe anasjelltas.

SKY-SHKY

SKA=SHKA, *shka* përdoret si shumësi i fjalës SKa, pra mos më pas, diçka çka kërkojmë ose për diçka që na kërkohet, gjësend të caktuar. Shumësi SHKA nuk do të thotë më Shky pra më nda një pjesë pëlhure në disa pjesë, por do të thotë diçka që nuk ka SHKA i jep shumës fjalës Ska që përdoret tash vetëm si mohore, *shka* do të thotë mos më pas, ose thjesht është një pyetje e afërt më çka, pra *shka* duke e menduar si pyetje A SKA që del si SHKA.

SHKA janë quajtur edhe serbët ose ortodoksët, që e ka kuptimin jo krejt shkymje por më shumë SHka, që ska, në kuptimin *ska gja prej tyne besë*, ose veti të mira që kështu i emërtuan katoliket ata.

Folja *Shkym* e ka kuptimin edhe të fikjes së zjarrit ose dritës që përdoret edhe si *shkimë*. Që do të thotë diçka që *ska*, kështu edhe fjalët *ski, ska, sku, sky* kanë kuptime të mospasjes por në nivele dhe përmasa të

caktuara. Disa nga këto fjalë nuk përdoren sot ose përdoren në të folme nëndialektore, të shpërndara në kohë dhe hapësirë, çka tregon se gjuha shqipe ka humbë fjalë dhe ka humbur strukturën e saj goxha shume.

Me këta shembuj treguam se Muskujt, Muskul, pra masa e mishit më tetiva ose gercijt (tetiva një masë midis mishit dhe eshtrave) është një fjalë shqipe e jo latine, sepse kjo fjalë gjen strukturën e vet, kristalin e vet në gjuhën shqipe, ashtu si edhe vetë fjala Kristal është shqipe po ashtu.

Është e mahnitshme një renditje e kundërt e fjalës SK-o, i, a, u, y, nëse e kthejmë s në SHK-i, i, a, u, y na duket sikur nga *ska* kthehet në *Shka* ose *shko* pra na jep shpjegimin përsëri se të *Shkosh* do të thotë ta kthesh në *Ska*, pra në mos prezencë, ose SKA arrihet më shkuarjen e materialit për të cilin në flasim. Mandej *Ski* kthimin në KSI. Në shqiptimin e fjalëve SKI jepet një lëvizje e gjuhës e cila përpiket të imitoje mospasjen, duke renduar në fillim përpara mandej duke u tërhequr më të shpejtë nga prapa, sikur na thotë, këtu ishin gjana dhe ikën ose shkuan duke lëvizur nga nofulla e poshtme në pjesën e epërme sikur ato fluturuan përpjetë, dhe më nuk janë në tokë - në nofullën e poshtme.

Kështu *Ksi* na jep një drejtim dhe lëvizje në të kundërt të shqiptimit *Ski*, kështu *Ksi* shfaqë praninë e materialit, pra pasjen dhe jo-mospasjen e gjërave të shtjellohen, dhe mandej shënjon një pjesë të veçantë të gjësendeve për të cilat i kemi në sqarim.

5.

Uliksi - shiko në kapitujt 23/24 ku tregohet pse emri ALi/Eli/Uli/Oli/Yli është i gjuhës shqipe, si dhe në trajtën Ksi=SI. Alik/Elik/Ylik/ulik/

La	Le	Li	Lo	Lu	Ly
Lak	Leka	Lika	Lok	Luk	Luk
Kal	Kel	Kil	Kol	Kul	Kyl
Lak-an/lakan	Lekan	Likan	Lokan	Lukan	Lukan
A laka/alak	Aleka	Alik	Alok	Aluk	Alyk
Alak s/alaksi	Aleksi	Aliksi	Aloksi	Aluksa	Alyksa

A	E	I	O	U	Y
Ala	Ale	Ali	Alo	Alu	Aly
Al	El	Il	Ol	Ul	Yl
Ba al/bal	Bel	Bil	BoI	Bul	byl

Bala	Beli	Bila/ba il	Bole	Buli/bulzim	Bylbyl/ba yl
Alash	Alesh	Alish	Alosh	Alush	Alysh
Lash	Alesh				
Malash / ma lash	Malesh /ma lesh	Malish/ma lish	Malosh /ma losh	Malush /ma lush	Malysh /ma lysh
Kala	Kale	Kali	Kalo	Kalu	Kaly
Kalash	Kalesh	Kalish	Kalosh	Kalush	Kalysh
Sa	Se	Si	So	Su	Sy
Sat	Set	Sit	Sot	Sut	Syt
Sash	Sesh	Sish	Sosh	Sush	Sysh
Asash	Asesh	Asish	Asosh	Asush	Asysh
Kasash	Kasesh	Kasish	Kasosh	kAsush	Kasysh
s/sh shat	Shet	Shit	Shot	Shut	shyt
Lash	Lesh	Lish	Losh	Lush	Lysh
Shal	Shel	Shil	Shol	Shul	shyl
Ma shal/mshal	Mshel	Mshil	Mshol	Mshul	mshyl

Ala	Ale	Ali	Alo	Alu	Aly
Alla	Alle	Alli	Allo	Allu	Ally
All	ELL	ILL	OLL	Ull	Yll
Ba alla/ball a	Bell	Bill	Boll	Bull	Byll
Ba za/baza	Bez	Biz	Boz	BUZ	BYZ
Llash	Llesh	Llish	Llosh	Llush	Llysh
Kallash	Kallesh/kelles h	Kallis h ...	Kallosh/kllosh ..	Kallus h	Kallys h
Mallash	Mallesh	Mallis h	Mallosh	Mallus h	Mallys h
Pallash	Pallesh	Pallish	Pallosh	Pallush	Pallysh

6.

Kur flasim për tingullin F, një tingull shumë i lashtë, në gjuhën shqipe ka lindur drejtpërdrejt si nevojë e përshkrimit të tingujve nga natyra që ka shkaktuar, fëshfërima e fletëve të pemëve, fëshfërima - fjalë e cila lindi drejtpërdrejt si përpjekje më besnike për të përshkruar lëkundjen e gjetheve njëra më tjetrën si dhe fëshfërimat që i shkaktojnë ato lëkundje dhe fërkime të fletëve njëra më tjetrën në kurorën e lisit. Fshirja e një veprimi që njeriu e ka bërë për të mbajtur pastërtinë e tebanit ose vendbanimit është po ashtu një fjalë që është marrë drejtpërdrejt nga veprimi i fshirjes, ku tingujt që lëshon fshesa për dysheme ose tokë ose vazhgitja nëpër tokë e një dege të pemës nëpër tokë ka shkaktuar një varg tingujsh, dhe ashtu siç janë dëgjuar ata tinguj drejtpërdrejt janë përcjellë më anën e gjuhës siç është fshirja, dhe fëshfërima, pra nga dy rrënjë të këtyre dy fjalëve FSH (fshirja) dhe (FSHF) Fëshfërima që në parim janë të njëjta. Kështu gjuha shqipe më tingujt F dhe Sh tregon se këta dy tinguj janë të lashtë edhe para se të lindë gjuha shqipe, para se ajo të merrte një trajtë të formuar për tu quajtur gjuhë.

Tingulli R që është më i dendur se RR, pra R ka ndryshim të vazhdueshëm, që nuk hetohet, derisa RR paraqet kërcime, edhe ndryshime në sipërfaqe në formë të uljeve edhe ngritjeve, por edhe paraqet tingullin që tregon tkurrjen, dhe futjen e materies/gjësëndit përbrenda hapësirës së kufizuar. Derisa RR, lëvizjen e njëpasnjëshme siç është rrahja, ose rritje ku rritja e një trupi që rritet ka rritje brenda një segmenti kohor shumë të dallueshme për sy, dhe rritet, për shembull një periudhë kohore 5 cm ndërsa në periudhën e njëjtë tjetër rritet 2 cm, kjo quhet rritje, ndërsa Rritja më tingullin R ka kuptimin e një ngritje të vazhdueshme pothuajse të njëjtë përgjatë intervaleve të njëjta dhe të padallueshme për syrin e njeriut. Kështu vlen edhe për fjalët rrahje-rahja që kanë kuptime të njëjta por në bazë dallojnë. Kështu ngjet më tingullin F dhe Sh, megjithatë F nuk mbetet binjaku i tingullit F, Sh është në njëfarë mënyre shumësi i tingullit S, dhe dallon dukshëm nga tingulli F.

F është një tingull që përshkruan dukuri shumë të ndjeshme, të fuqishme, kohëshkurta ose të përkoshm. Kështu ta marrim emrin VLONA, që quhet një qytet shqiptar, i banuar gjithmonë pa ndërprerje përgjatë 10000 e më shumë vite më shqiptarë.

VLONA nëse i shikojmë tingujt dhe dizajnin/shenjën e tyre, V paraqet një kanal në formën V që në të vërtetë janë hapësira ndërmjet dy valëve që shkaktohen në sipërfaqen e ujit të detit, ndërsa L do të thotë LA=Lan, por në lartësi të caktuar. Kemi lartësitë e valës, kështu kanë domethënie tingujt VL. Në bazë të kuptimit, tingulli-fjala V, na tregon një prekje në terrenin e caktuar të tokës/gjesëndit, por pa u ngul në një pikë, ajo thjesht qendron dhe perfshin hapsirën e caktuar më kufijë në të cilën gjendet kudo

ose thjesht lëvizë nëpër sipërfaqen e terrenit të saj. Mandej V jep kuptimin e diçka të vendosur ndërmjet dy brigjeve, ose ndërmjet dy shpateve, bjeshkëve ose lartësive që e kanë formën V, kështu në këto raste përdoret tingull V që të përshkruajë formën natyrore të reliefit. Kështu një trup zë më së miri vend kur të vendoset në një hapësirë ose gojëzës në formën V. V në thelb përshkruan *Vendosjen* që dallon nga U.

Tingujt U dhe V janë shumë të afërt, por U është një tingull që paraqet rrjedhjen e një materiali më fuqi në një luginë në formën e u, mandej kjo mund të jetë edhe në sipërfaqe, pasi shërben për të ndërtuar fjalët; ur, ul, urt, kurt, etj. Vlona mund të jetë edhe diçka e lan=lon, një tokë e lon e përdorur ose e pa përdorshme, VLONA vend i lon. Ky do të ishte njëri shpjegim, shpjegim tjetër më i saktë është Vlona, pra një fjalë që përshkruan valët e detit.

Kështu VALA, VALORE, VALONE, VLONE përshkruan të njëjtën dukuri, por më dallimin se VA është një lugshtajë më e gjerë drejt dy kreshtave prej lartësive L, për shkak se VA, na jep një shtrirje më të gjerë ose një bazament më të gjerë të kanalit V, ndërsa VLON na jep një shpeshtësi më të madhe të valëve që është një vlim. Pse diçka që vlon, Si duket emri i parë i këtij vendi ishte VLONA e mandej më lindjen e toskërishtes për shkak të të ardhurve u ndërrua N në R, kështu nga VLONA u shndërrua në VLORA. Veriu edhe sot e quan Vlona.

Nga kjo vijmë në një përfundim të rëndësishëm i shtjelluar më emrin Vlona=FLONA

Pra FLORA është një formë tjetër FLONA

FAUNA =VAUNA,

Flona = Vlona=Glona

Flora = Vlora=Glora

Fauna = Vlauna=Glauna

Plaka = Vlaka/Vllaka ()=Glaka

Laka = shllaku-Gllaku=Gallaku/Gollaku=GJo/gja më

LLAke=Lake=Laqe

Shënim: *Vla/VALA/VULa/VU KLA/VLE/VLLAh,.. -paraqet kreshtën e malit ose ngritjen përpjetë bjeshkës, kështu VALA është e afërt e Vla/VLASH/VE+LAK=VLAK/VLLAK. Megjithatë tek VALA kemi ngritje dhe rënie më të ngadaltë edhe më të gjanë-gjerë, kurs VLA, kemi nga pika më e larte rënie rapide, ose të menjëhershme . Njëjtë kemi; Gala më Gla, por hapësirat (që e përcakton zanorja A) është më e shkurt ose mungon duke paraqit rënie të shpejt nga V në la, dhe nga G në la, pra si GLA/VLA ose më të njëjtën logjik KLA, e cila ndryshon nga GALA, KALA, VALA, FALA, etj.*

7.

Ndërsa V është një shkronjë që vendosjen e bën në një vend më hapësirë të caktuar, një numje e lëvizshme, kemi fjalën VNU, Vuthaj, VLU, Vrull, etj.

Megjithatë për tingullin V do të flasim njëherë tjetër. Emri VLONA e përshkruan po ashtu diçka të lënë një pjesë tokë të lënë nga bjeshkët që është LO+ON, pra një vend bark ose gji tokë I lënë.

Odise /ODAS= O DAS=O I DAS në kuptimin O DAS, Ai që dan Mejdan=MA DAN, DAN Mujtje=mejtje.

Lava=la e ven ose va, Loti, Lati, Let, Lut, Lyt, Mileta, Muleta, Maleta, Myleta

MATI dhe emri i tij Mat nga kuptimi; Met, Mut, Myt

Shënim:

Gru, gjru, ro ru, ri, ra re

Ran ron, rin, ren, run, ryn, rin

Ram, rom, rem, rum, rym, rim

Shtro shtra, shtru, shtry, shtre

Kli, kla, klu, kle, kly, klo

Kna, kne, kni, knu, kny, kno

Ska, sku, ske, ski, sky, sko

Skal, skul, skil, skol

Shkal. Shkul. Shkil shkol

Ksi, ksa, kse, ksu, ksy, kso

Kelmend, nuk është njëjtë më klemen, ndonëse që të dyja janë shqip *Kle* është pjesë e veçantë e lënies-Kalim=KLIM=KLEMEN=kA le men=por jep shpejt menje/mendje në formën Klemen=Lemen si rrjedhje. pjesë të lënë, ose mandej një pjesë e veçantë e lemies, Pra le (lind) ndërsa *Kle=LE*, është një pikë ose pjesë më e veçantë e atij procesi.

Kështu *Klemen* mund të përkufizohet më pjesë të theksuar të dijes, pjesë që dallohet si e veçantë në një fushë pak më të ngritur dhe më të dallueshme nëse e shikojmë në aspektin fizik.

Klemen në gjuhën shqipe do të thotë më një mendje të veçantë, ose më pjesë të veçantë të theksuar të dijes, më një dije që është pjesa më e mirë e dijes, ajka e dijes ose e mendjes. *Kle* është baza e lindjes së fjalës angleze *clear=lear=La+ar*, që ka kuptimin e një sipërfaqe që shkon duke dalë nga pjesa tjetër, ashtu si fjala *Klli*, që ka rrjedhë nga *Kle, Kli, Kla, Klu, Kly* etj. që nënkupton diçka që lëvizë teposhtë ndërsa pjesa tjetër e fortë mbetet në sipërfaqe e lame, kështu siç ka dalë fjala *Klli* është pjesa e mbetur nga

tërësia, natyrisht kjo pjesë gjendet lart, ose K+Li që është pjesa e mbetur e tanësisë.

KLINA, është vendi ku ka pasur vërshime, dhe kullim të tokës, prej nga ka lindur përshkrimi i pjesës *KLI*, *Klli*, pra tokë e cila ka pamje të veçantë nga kullimi i tokës pas vërshimit ose ujit, dhe dheu ka fitua një cilësi të veçantë më të cilën është përshkruar ky vend, Prej nga ka mbetur emri KLINA. Klina ka mundur të përshkruhet edhe si një pjesë e pjerrët e një vendi, ose një pjesë e veçantë e Ledinës.

Ledina lindë nga fjala LE, që është një fushë e lënë perskaj një fushë më të madhe ose are të punueshme, ose një fshati a vendbanimi si diçka e lënë, pa pronar, por forma e saj është më e gjatë se gjerësia. Ledina, ku pjesa tjetër e kësaj fjalë është DI që ka kuptimin e diçka të ndarë nga I, nga njëshi (NI) dhe që na jep, pse në gërshetim DIN - e ndarë dhe që rrjedh ose ekziston si e pavarure ose si e veçantë. DIN = DAN = DON diçka që ndahet dhe rrjedh e pavarur prej ANËS që thuhet DAN.

Kështu shpjegohen emrat DED, DAD, DEM, DAM , DAN, DEN, DON, DUN, DYN, etj.

DAN = D(AN) një pjesë e Anës që ndahet nga Ani themelor dhe mandej vazhdon ose bëhet burim i Anëve tjera. Ashtu si fjala DE ose DEA.

D(AR) që paraqet një vend ku ndahet pasuni/pasuri, dhe mandej shtohet si e pavarur, ose paraqet vendin prej nga doli pasuria dhe u shtua, ose mandej paraqet njeriun prej nga doli pasuria ose vetitë e njeriut fisnik (shiko kuptimin e fjalës AR).

Si sqarim kemi DED, DAD, DUD, që jep kuptimin e shumësit, shembull DED e një plaku që prej tij janë nda shumë pasardhës, dhe janë dalë shumë njerëz, ashtu për DAD një grua që kanë dalë shumë fëmijë.

DA që do të thotë më u nda, pra damje, dhe DE po ashtu ka të njëjtin kuptim. Po ashtu edhe DU, ka kuptimin e damjes prej së cilës rrjedh U, ose UA, që ka marrë kuptimin e DUA, ose DU thjesht më dashtë, që ndan diçka të mirë në pika e nivele të ndryshme. ASHT ESHT USHT kanë të njëjtin kuptim.

DA, kemi emrin DAJA, pra nga që në jemi DA, në kuptimin e lidhshmërisë së gjakut, nëpërmes nanës, ose mandej DAJ ka kuptimin dhe të damjes së Nënës më vëllain e vet. Ndërsa si emër vendi kemi emrin e Malit DAJT, që do të thotë bën DAMJEN, ose ajo formë e ngritjes malore që e DAJTI hapësirën malore nga hapësira fushore e bregdetit.

Ashtu si EPSH që do të thotë më jep diçka vazhdueshme por në nivele të ndryshme edhe pse natyra e dhënies është e njëjtë.

Kështu një argument tjetër kemi fjalët DEGA, që jep kuptimin DE, pra damje, GA që është e njëjtë më GI, GU, GE, për të cilën kemi folur më sipër duke sqaruar kuptimin e tingullit G.

Mandej kemi fjalën tjetër rrëqethëse DES, DEK që e ka kuptimin e Damjes nga jeta. E në të vërtetë paraqet zjemin, dritën, nxehësinë, gjallësinë, jetën, kështu DEK nënkupton ndarjen nga E. Ndërsa për prapashtesat K dhe S do të flasim më vonë. DA(SMA) mund të ketë dy kuptime DA-damje, ndërsa SMA, që është mohim i majtjes (mbajtjes) së një gjëje brenda vetes.

Kemi Dasma=DAMJE NUK MAN, ose DA(JE) +SMAN. Versioni DARSMA nuk e ka kuptimin e duhur të asaj dukurie që e përshkruan bashkimi i dy njerëzve më gjini të kundërta për martesë. Kështu *dAsMA* është një bashkim që nuk e duron ndamjen, megjithatë mund të ketë lidhje më fjalën DAR-shper (dar) prej nga rrjedh Ari, pasuria, begatia shpërhapet, dhe pjesa S që shpreh shumësin DARS që do të thotë shpërhapje e pasurisë e vlerave të larta, si dhe pjesa Ma që do të thotë DARSM, ku M ka për detyrë Majtjen/mbajtjen, për çka edhe është krijuar tingulli M.

Duhet ditur se në gjuhën shqipe dy bashkëtingëllore në të vërtetë shpesh gjatë shpjegimit të emrave nuk guxojnë të ndahen sepse ato janë si një tingull i veçantë

Për shembull: GRU, GRUN, GRON, GRAN, GRIN, GRU, GRA, GRI, GRO

AGRON që mund të ketë kuptimin AG+RON

Por që mund ta ketë kuptimin po ashtu si A+GRO+ON, që deri diku mund të kenë kuptime të ndryshme.

8.

AGAmemnon=A+GA+ME+MNON. =a një gja më men, një send ose diçka që i ngjason njeriut më men.

Ose njeri i gjindshëm dhe kopil

Por edhe mund të kemi një përafrim shumë më të afërt, të asaj që është shkruar, ose theksuar nga populli tjetër që nuk ka qenë shqipfolës, kështu një shpjegim më i saktë është AGAMEMNON-AG+AM+EMNON=Ag+AM (am, ama, a ma, AMA ku del emrin AG)+EMNON(emnon)=pra, AG e merr emrin ose AG i është dhënë emri. Kështu AG AM EMNON është tanësisht e kuptueshme dhe e përdorshme edhe sot në të folmen GEGE.

Fakte se Emnon ka qenë një fjalë pellazgo-shqipe dhe në atë kohë, pra mbi 1000 vite para Krishtit, është çështja se fjala AM, AMA, në gjuhën shqipe janë të lashta sa vetë kjo gjuhë. AM - do të thotë një A mi toke, A përkufizon një përmasë të pacaktuar dhe shumë të madhe në tri përmasa (tredimensionale). Kështu AM është fillimi i çdo gjëje, mi tokë, pasi gjaja, GAJA (gjësendet, ose gjete) kanë filluar nga A, si simbol i Vagjinës, në pikëpamje biologjike, ose kanë filluar jetën në tokë, në pikëpamje

gjeografike. A po ashtu në kuptimin shpirtëror është fillim, më të cilën fillon gjuha shqipe, dhe mandej të folurit. Derisa Am është për të gjithë trupat në tokë, AN është një pjesë më e veçuar e një lloj nga llojet biologjike të krijesave, por An është edhe diçka e hyrë brenda në tokë, dhe e dalë jashtë saj, diçka e ngulur, mandej edhe fizikisht si një An e caktuar e gjallësisë. Derisa An përfshin anën e përgjithshme të gjallesave që jetojnë në tokë, mandej anën fizike të shtrirjes së tyre. ON përfshin më shumë burimin gjeografik në tokë, kurse Am i përfshin të dyja.

AM+NON, dmth e dhënë ose e jepun, edhe e Nume, kështu AM=Em por në një nivel tjetër, derisa A përfshin përmasa të mëdha, E përfshin përjetimin dhe duket më shumë si një dimensional, kështu EM+NON do të thotë e epun +e nume, kjo do të thotë EM, e nume për një person. Kështu EM NON është e kuptuar edhe sot nga folësit në shqipe, sidomos veriore.

Kështu AMA, EME, OM, UM, janë të të njëjtit kuptim, por në përshkrime të niveleve të ndryshme, por ajo gjithëpërfshirëse qëndron AM. Kështu AMON përfshin AM+ON që ON=AN, që ka kuptimin AMON ose AMAN. Pra burimi prej nga jepet, si në kuptimin biologjik të shtrirë nën tokë dhe mbi tokë, dhe në kuptimin çka është e shtrire dhe brenda tokës ON, ose që i përket më shumë botës fizike të vendbanimeve, në kuptimin material. Kështu Vendi = AN, ON ku gjendet *mrena* A - pra fillimi i çdo gjëje, ose O në N, toka ose hapësira që qëndron në një pikë të caktuar.

Nga kjo rrjedh se njëra nga vetitë e Zotit, që është përshkruar nga Pellazgët e lashtë që flisnin shqip është AMON, AMAN, OMAN, OM, AM, UM, këto janë forma që përshkruan një veti dhënëse të Zotit, e cila qëndron në një AN ose ON të gjithësisë, ose kozmike. (ANI, barku i gruas në pjesën ku rritet thmija-fëmija).

Egjiptianët emrin AMON – si RA e kanë përdorur një emër shqip të Zotit. AMON RA përshkruan vendburimin ON dhënëse, ose që jep AMA, dhe ajo gjendet në lartësi për këtë I duhet më RA, ose përkthyer në gjuhën letrare sot AMON RA, Zoti jep nga vendi i vet duke i lëshuar dhuratat nga *Naltësia*. Për emrat RA, ORA etj. kemi folur në pjesën tjetër gjerësisht.

Fjalët AGRU, Agri, Agro janë shumë të mahnitshme në përmbajtjen e vet, të ndalemi në një analizë të hollësishme.

Ag nuk është vetëm fillim i ditës dhe kohëzgjatja e lemjes së diellit, si një periudhë midis *natjes* dhe *mengezit*, por është një veti e Zotit, dhe një prej emrave të Zotit. Natyrisht grekët kur erdhën nuk morën gjithçka nga pellazgët, disa gjëra nuk i pranuan. Por Ag mbeti një emër i Zotit po ashtu si AMON që janë shqipe, duhet të ngjiten të përtërihen dhe duhet të mos harrohen. Shqiptarët e lashtë kishin ndërtuar një botëkuptim filozofik-religjioz që ishte shpërndarë në tërë botën duke filluar që nga Tibeti deri

në shkretëtirat arabe edhe nga Anglia deri në Spanjë. Megjithatë emrat e bashkëngjitur si Agron, na japin edhe një kuptim më të thellë tjetër sepse bashkëtingëlloret e bashkuara shpesh kanë lindur si tinguj të veçantë.

9.

Një prej vërtetimeve që AL, ALT, që i përket gjuhës shqipe, e kemi fjalën NALT=NË ALT, prej së cilës ka rrjedhur fjala ALTAR, që mund të jetë emër pa prapashtesë por thjesht një emër ALT+Ar, pra i naltë, ndërsa për pjesën AR kemi folur më sipër. Megjithatë një dëshmi tjetër është edhe prezenca e fjalës UL, ULT që paraqet një simetri apo anë të të kundërtës të së naltës. Mandej EL një trup që shkëlqen nga lart, jep nxehtësi ose pamje të ndritshme, kurse LE nënkupton diçka i kthyer nga drita, i ngritur në një naltësi.

Kemi fjalë që tregojnë pothuajse përmbajtjen e njëjtë, por në nivele edhe përmasa të ndryshme duke u zgjeruar edhe duke i dhënë kuptim të përafërt më fjalën AL, kështu kemi OL, që po ashtu ka për detyrë të përshkruajë naltësinë. OL është një tokë e lartë ose një trup i naltë mbi toke. Derisa LO, është një trup i lënë ose i shtrirë në tokë, ky trup mund të jetë i çfarëdoshëm. *Lo* lidhet drejtpërdrejt më fjalën më lon, ose më lan. Kështu nga kjo formohen shumë fjalë, siç është LOMA, LODHA, LOTI, LOKA, LLOMI, Duhet ditur se LA, LE, LI, LU LY kanë afërsisht të njëjtin kuptim, ashtu si edhe LAKA, LEKA, LOKA, LIKA, LUKA, LYKA.

Laka	Lama	Lata
Leka	Lema	Leta
Loka	Loma	Lota
Lika	Lima	Lita
Luka	Luma	Luta
Lyka	Lyma	Luta

La	Ma
Le	Me
Lo	Mo
Li	Mi
Lu	Mu
Ly	My

Maka	Mama
Meka	Mema

Mika	Mima
Moka	Moma
Muka	Muma
Myka	Myma

MUT
MYT
MET
MAT

10.

Scamaander/ska ma anderra/skam anderr. Si rrjedhim fjala ANDERR në gjuhën shqipe nuk merr formën Ane Nërro/Ndërro, por tash ANDER e kuptojmë si shpërndarjen ose Ana që është e nume/vendosur në vendin DER/DAR, ku fillon dhe ndodh përhapja, rrjedhja nëpër DER/DAR/DOR, kështu para së gjithash emri DOR ka kuptimin pika në trupin e njeriut ku fillon përhapje, rrjedhja e gjësendeve ose pjesa e trupit më të cilën merren dhe largohen/jepen gjerat/gjësendet, kështu DORA është sikur DERA e shtëpisë. Rrjedhimisht ANERR në gegnishten e Kosovës, si An e N'rume, del si Ana që rrjedh në formën ANDER, e cila fjalë në gjuhën angleze tjera merr formën e ndryshimi. Pra, Ander na jepet si An ku ka rrjedhje përhapëse. Andërra/Ander na jep AN e rrjedhjes, vendi ku hyn edhe del, nga ajo AN, kështu përkufizohet Anërra, si dera ku largohem nga njëmendësia dhe bota e vërtetë fizike. Nga kjo, edhe forma ANER në vend të ANëRR ka kuptimin NER/nën AN, pra jashtë/nën anë-sanën (të botës fizike/reale). Helena = E LEME për ZOTIN, E LANE për Zotin pra për HE. HE ELE NA Zoti shkëlqim, ka dhane/dhënë Ose na elen-shkëlqimin, dritën e zotit. Akille = ak ill pra asht *ajaka e naltësisë*, a *kill* është i lartë ose *akill* thjesht i fuqishëm sikur fjala akal.

11.

Në gjuhën shqipe krijimi i fjalëve bëhet në simetri. Tek e fundit një prej treguesve të pastërtisë së një gjuhë tregohet edhe krijimi i fjalëve në simetri. Për shembull;
K - në fillim të fjalës në format; Kala, kaliq, kama, kalamen, kelmen, kile (ngile), kesha, kepa, kime, kudre, kule, kukës, kuka etj. Tingulli K në fillim të fjalës është tregues për pasjen e pronës ashtu të njëjës anë. Pra folësi flet, duke treguar për anën të cilën ai e sheh, e përjeton qoftë për vetën e tij,

qoftë për atë që sheh, në largësi, ose që ka pa përgjatë jetës së tij, në të kaluarën.

K - kemi edhe në fund të fjalës apo emrit, ashtu duke formuar shumë fjalë, siç janë; Maka, Laka, shaka, taka, Reka, Raki, Traka, folka, shujka, hedhka, lidhka, mshajka, hajka, menka, diçka etj. më përdorimin e tingullit K në fund të fjalës, të ndërthurur më zanore, tregohet e përshkruhet zakonisht (za ko ni sht) prona e anës tjetër, ashtu duke iu kthyer folësit dhe dëgjuesit si pamje e dukurisë ose trupit që ka të bëjë më rrënjën e fjalës para pjesës K, siç është Maka, që do të thotë personi që e shohim; po man një gjësend, qoftë veti morale, forcë ose diçka tjetër. Fjalët që përmbajnë K në fund shpjegojnë shpesh edhe për pasjen e një vetie e forme, e cila nuk ka përmasa të mëdha. Këtë mund ta shpalojmë më fjalën KAMA, që do të thotë KA Majtë/Mbajtëse, e cila përmasat e majtjes i ka veti të përgjithshme, dhe veçori kryesore, kurse renditja e anasjelltë MAKKA, MAKAJ, përshkruan një veti siç është Majtja/Mbajtja që nuk është veçori kryesore e gjësendit për të cilin flasim, dhe nuk është përmasa e madhe e mbajtjes, pra është veti e kufizuar në kohë, në hapësirë, dhe në peshën që man/mban.

Me fjalën MAKKA/kama përshkruhen format gjeometrike në natyrë (reliefi), dhe vetitë tjera fizike, shpirtërore, mendore të një gjësendi.

Megjithatë KO/KI/KA/Ku/KE/KY në bazë kanë të njëjtin kuptim, dhe hyjnë në familjen e fjalës KA, pra tregojnë pasjen ose pronën e një vetie, megjithatë këto kanë secila veçoritë e veta që dallohen nga njëra tjetra. Për shembull KA është më gjithëpërfshirëse se sa KO, Ko zakonisht paraqet një tokë që është cep toke, rreth toke, një shtojcë, zakonisht e rrethuar më një hapësirë ose terren që dallohet, për nga struktura dhe vetitë. Zakonisht në strukturat gjeografike, më *Ko* jepet pasja e një hapësire të rrethuar kryesisht më bjeshkë ose struktura të ngritura, ku KO kallëzon një pjesë të veçantë që zakonisht është më fushore, dhe më e përshtatshme të ndërtohet vendbanimi dhe të jetohet aty. Shembull Koman/Komon që na jep përshkrimin KA MAN, KO MON, pra ka vend ku na mban, ku mund të jetohet dhe ndërtohet shtëpia. Kotorr, që kjo fjalë përshkruan një hapësirë të veçantë të tokës KO, e cila është tokë TO e rrethuar më një strukturë të ngritur në formën e gardhit që e përshkruan fjala (pjesa e fjalisë) ORR, që tregon fundin e O-se, ashtu siç është formuar fjala OBORR/O BO ORR=osht bo më orr. Të ndalemi edhe një herë në shpjegimin e fjalës KOMON, në Kosovë shpesh përdoret shpesh fjalia; KA MANA puna, kjo punë ka MANA ose KAMANI

Që nënkupton fare qartë fjala KA MA NA, na jepet që ka majtë ndërsa NA jepet si formë e NU/NE/NI/NY/NA, pra si vendosje, që është nu, ku ka MAJT dhe ajo KAMAJT është NU, ose është NA, që do të thotë osht NA-vendos në një hapësirë të gjerë, masi përdoret A, në pjesën NA

që në thelb është Nu, vetëm se NU përdoret kur ngulja ose futja/rrasja/shtimja në tokë bëhet brenda, në brendësi, thellësi duke u ngjitur për tokën ose një pjesë tjetër më përmasa më të mëdha. Kështu vete për emri NA është në kuptimin NU, pra Na tregon *Numjen* tonë, vendosjen tonë, VNUMJEN tonë, VEN (VE e Nume). Kështu VA është VE/vu/vi/vy/vo, kur themi Vo nënkuptojmë Vu në një pjesë të caktuar të tokës, në një terren ku mund të vendoset një vendbanim ose trup siç është Voja ose VO (ORR sepse kemi vendosje të rrethuar në të gjitha anët ashtu siç është obor+orr, dhe koto+orr). Kemi shprehjen Vofsh e Kofsh, ku njëra është më VU ndërsa tjetra është më Ka, më pas në formën e veçantë dhe më të kufizuar për nga përmasat si KO.

VAU në gjuhën shqipe e zgjeron dhe e thellon VA, kështu kemi VAU i Devës. Ku DE-kemi ndarje, përfundim të rrjedhjes, siç e dëshmon fjala DEJ, DEA (dimni osht dea-pra bora është në shkrirje dhe po përfundon së qeni, dimri po merr fund).

Kështu DEVES-jep kuptimin e përfundimit të rrjedhjes së strukturës shkëmbore dhe relievore të Vaut që ndahet nga VAU dhe përfundon.

Kemi folur më sipër gjerësisht për fjalën SA, dhe natyrisht edhe për VA, krejt e thjeshtë është ta kuptojmë fjalën SAVA = SA, përmasat e mëdha të VA-së, kur SAVA jep kuptimin e lumit më një veçori themelore të tij, më brigjet e larta, shtratin e gjerë të lumit, prej nga mori emrin SAVA. Sava është një fjalë e lashtë iliro-pellazge, të cilën e bartë dhe e trashëgoi gjuha shqipe, natyrisht. Emri SAVA u ruajt si emër në lumin SAVA, dhe deri vonë tek shqiptarët siç është emri i nanës së kryetrimmit hyjnor Gjergj Kastriotit, VOJSAVA, që do të thotë më VOJT VAJT, e ndërtuar nga VO, për të cilën folëm gjerësisht, dhe pjesa JT që ka dalë nga IT, duke përshtirë formën e rrjedhjes të një reliefi siç është VO që kur lëvizë ose ka pamje të formës si rrjedhojë e strukturës relievore, që është quajtur Vojti/VAJTI/Vijti/Vejti/Vujti/Vyjti e ku të gjitha përshtkruajnë në bazë të njëjtën dukuri dhe bartin të njëjtin kuptim, veç në forma dhe karakteristika të ndryshme. Natyrisht VUJT është më VAJT por tash vije pra rrjedhja duke e bërë një vijë, duke shkruar në thellësi në U, në hupje/humbje/humnerë, për këtë u krijua fjala *Vujti* nga *Vojti*. Gjithmonë J del nga I dhe tregon lëvizjen, ky tingull është përshtkruar të tregojë zhvendosjen fizike të një trupi, në hapësirë, në kohë, pse formën e lakuar “rrjedhëse” të një strukture. Kështu VITI - është nga VI, VA, VU, VE, që nënkupton VIJTI duke përshtkruar VIJËN që është e vendosur si VI në një formë të prerjes tërthore si V, që në të çdo material që është vendosur nuk është i ngjitur/i num/ i ngulur por është i vendosur dhe mund të rrjedhë, mund të qëndrojë por mund të lëvizë në të njëjtën kohë, ashtu sikur nëpër U. Por në U rrjedha është më e shpejtë, dhe përmasat janë të pamatshme dhe të pacaktuara të thellësisë ashtu si të një humnerë ose hupje, ndërsa të

V gjithçka është më e caktuar dhe e matshme. Përmasa e gjerësisë së *Vendosjes*, në format VA, VU, VE, VO, VY, VI etj., përshkruhen dhe jepen nëpërmes zanoreve, për shembull VA përshkruan gjerësinë e madhe, por për ta shprehur thellësinë dhe gjerësinë edhe më të madhe, shoqërohet edhe më një tingull tjetër në formën VAU etj. Shiko tabelën që gjërat të kuptohen më thellë.

E palëvizshme përshkrimi i formës	-			
VA/vau,..	VAJ	VAJT	Vaj(...)	T
VO/voe,..	VOJ	VOJT	Voj(..)	T
VI/via,..	VIJ	VIJT	Vij(...)	T
VU/vua,..	VUJ	VUJT	Vuj(...)	T
VY/vya,..	VYJ	VYJT	Vyj(...)	T
VE/vea,..	VEJ	VEJT	Vej(..)	T
Pjesa (..) është treguar që aty mund të vendoset çdo zanore/				

Kështu VOJSAVA - është Vajti Si SAVA, rrjedhë e gjithmonshme si lumi SAVA.

Nuk është keq që emri Vojsava të ngjitet tek fëmijët tanë shqiptarë sepse është emër shqipe.

Një argument tjetër kemi emrin KOSOVA, derisa për formën rrethore ose që i afrohet rrethit kemi folur më sipër se çka përshkruan SO që është nga përmasat më e vogël se SA, ashtu siç është VO më e vogël se VA, dhe KO më e vogël se KA, dhe LO, më e vogël se LA, dhe SHA më e vogël për nga përmasat se SHO, dhe NA më e gjerë se sa NO, po ashtu edhe SAVA është më e gjerë për nga përmasat se SOVA dhe pse jo SOVA është më e madhe për nga përmasat se sa SOVO. Kështu ta quajmë Kosovën (Kosovo+en= që *en* ka kuptimin AN pra anën ose vendin që e zë KOSOVO) më Kosovo apo Kosova, varet sa të madhe e përjetojmë dhe e dëshirojmë. Serbët kur e përdorin SOVO dëshirojnë ta zvogëlojnë, kur shqiptarët e quajnë SOVA dëshirojnë ta zmadhojnë, natyrisht këtu po flasim për pjesën gjuhësore e jo politike.

Kështu emri Kosova, më pjesën KO tregon dhe shpjegon një fushë të rrethuar më një strukturë malore si një gardh, ashtu siç është tek emri Kotorr, Koman, Kollashin etj., ndërsa më pjesën SO tregon pamjen e saj si në formë shtjelle, të fushave kurse më pjesën VO/VA kallëzon vendosjen e KOSO-së, pra strukturës gjeografike që shpjegohet më këtë fjalë (Koso), ku këto VO ose VA më zanoret O/A përshkruajnë gjerësinë e Vënies së vendbanimit ose venit.

Ta shikojmë hartën që të kemi një parafytyrim më të mirë të Kosovës.

Sava, një karakteristikë e saj janë fushat si fushëgropa të gjera përgjatë lumit, por shpesh të kufizuara më brigje të nalta që formon Va, ndërsa forma si fushëgropë e formon SA.

- tingulli Q, një bashkëtingëllore ndër më të shenjta në gjuhën shqipe, që pas tij vije bashkëtingëlloja R, për nga shenjtëria dhe rëndësia, të cilat janë shënuar përgjatë mijëvjeçarëve si MR, shkurtesa që përshkruajnë të MAREN, MARIN-MAR IN, pra e Mara e vendosur në lartësi që vazhdon dhe rrjedh si IN, pra në kuptimin si AN (An vend ku nxan hapësirën gjësendi, qoftë trup, formë gjeometrike ose ide etj.). Mandej, MARAN, e mara ka nxanë vend në një An. MARON e mara ka nxanë vend në një ON në kuptimin e ON që nuk është gjithëpërfshirës si An por është një pjesë e caktuar e hapësirës siç janë dallimet ndërmjet KA/KO. Kështu e MARA është edhe diçka kur ndërton dhe përfundon mbi një pjesë të caktuar të Ko-së në ON, duke e pasqyruar pamjen si ndërtim MARON, ose MARUN si shumës dhe si përfundim në thellësinë e kohës që koha e kaluar kthehet tash si një parafytyrim relievor që e ka formën e U-një thellësi të materies, brendësi e pakuptueshme dhe shpesh e pa mundshme të shihet nga folësi, por e kuptueshme që nga U si formë Lugu, si një pjesë e fshehur, e hupt, në një *Humnerë*, atje thellë ka fuqi, lëvizje dhe burim. Kështu krejt normale që format që i përshkruan gjuha shqipe, prej të cilave duke i përshkruar edhe ka lindur, ato forma gjeometrike që i përshkruan i bartë mandej edhe për përshkrimin e botës mendore e shpirtërore.

Të ndalemi në përshkrimin e fjalëve më bazë MR.

MR	MAR	MARI	MAR O	MARE	MARU	MARY
	MER	MERI	MERO	MERE	MERU	MERY
	MIR	MIRI	MIRO /mir o	MIRE	MIRU	MIRY
	MOR	MORI	MOR O	MORE	MORU	MORY
	MUR	MURI	MUR O	MURE	MURU	MURY
	MYR	MYRI	MYRO	MYRE	MYRU	MYRY
	MAIR / MIAR	MAIR I	MAIR O	MAIRE	MAIR U	MAIR Y
	MAE R	MAE RI	MAER O	MAERE	MAER U	MAER Y

	MAU R	MAU RI	MAU RO	MAURE	MAUR U	MAUR Y
	Kështu duke vazhduar më të gjitha ndërhyrjet e zanoreve ndërmjet M(..)R(..)					
MR NN	MAR AN	MAR ON	MARI N	MAREN	MARU N	MARY N
	MIRA N	MIRO N	MIRIN	MIREN	MIRU N	MIRY N
	MER AN	MER ON	MERI N	MEREN	MERU N	MERY N
	MOR AN	MOR ON	MORI N	MOREN	MORU N	MORY N
	MUR AN	MUR ON	MURI N	MUREN	MURU N	MURY N
	MARI AN	MARI ON	MARI AN /MAR AIN	MARIEN	MARI UN	MARI YN
	MAR EAN	MAR EON	MURE IN	MAREIN/M ARIEN	MARE UN	MARE YN
..	Kështu duke vazhduar më të gjitha ndërhyrjet e zanoreve në pjesën e fundit R()N					
	Maira n /Ma i ran	Mairo n Ma i ron	Mairin / Ma i rin	Mairen/Ma i ren	Mairun /Ma i run	Mairyn /Ma i ryn
	Maera n /Ma e ran	Maero n Ma e ron	Maerin / Ma e rin	Maeren/Ma e ren	Maerun /Ma e run	Maeryn /Ma e ryn
	Kështu duke vazhduar më të gjitha ndërhyrjet e zanoreve në pjesën e fundit M()R					

Natyrisht vetëm kjo tabelë do të jepte shembull të mjaftueshëm dhe të plotë, që emri MARI, Marigona, Martanesh, MARIN, MAREN, MOREN, MARYN është emër i gjuhës shqipe, dhe nuk ka të bëjë fare me gjuhën hebreje, arabe, ose çfarëdo lloj gjuhë tjetër në botë. Kur flas për emrin MARI, nënkuptoj po ashtu që emri i nënës së Jezu Krishtit, MARI, është në gjuhën shqipe. Ky emër i shenjtë është përdorur më mijëra vite në Evropë, dhe ishte një prej emrave më të shenjtë në lashtësi, shumë më

përpara se të rindërtohej në këtë formë feja e krishterë, ku edhe emri Krisht po ashtu është i gjuhës shqipe, dhe vetëm i saj, natyrisht edhe emri JEZUS-JEZEUS-JE ZOT. Një prej argumenteve tjera është lumi Marica/që del nga shqipja, më emrin MAR, MARËSI, MARTANESH-MARA e Tanëve ESH/ASH/ISH.

Lumi Marica në Bullgari është i emërtuar kështu, edhe këtë emër e ka bartë më mijëra vite, sepse pikërisht Bullgaria ishte qendër e zhvillimit të gjuhës shqipe, po ashtu si Rumunia / DAKIA. Gjuha shqipe shtrihej përgjatë lumit Danub, dhe rrjedha e Danubit përcillej nga populli shqipfolës, e cila u bë një gjuhë mbretëruese e Evropës, e Azisë, duke u shtrirë më ndikim të madh deri në Irakun e sotëm dhe në Iran. Gjuha shqipe është folur në Iran, para se të arrijnë popujt iranianë, sidomos përgjatë lumenjve. Pas depërtimit të iranianëve rreth vitit 2000-1400 P.K, një dyndje e shkaktuar nga para-popujt sllavo-kelt, dyndje të cilat shkaktuan popujt që sot shtrihen në Iran dhe Azinë e Vogël të lëkundën në masa drejt tokave që shtriheshin popujt që qendrën e kishin në Ballkan, që i falen botës fillet e shkencës dhe dijes.

Mbetjet e atyre popujve sot, që e hupën gjuhën, janë kurdët, popujt përgjatë maleve të Zagores në Iran, të cilët janë para iranian, si dhe popujt përgjatë bregdetit të Turqisë që ishin shqipfolës duke përfshirë pjesën e Egjiptit, dhe në Lindjen e Mesme, pra, Izraelin, Libanin, Libinë.

KREU 2

1.

Emri *Creation* në gjuhën angleze rrjedh drejtpërdrejt nga gjuha shqipe, që edhe sot në hapësirën më të madhe të shtrirjes së gjuhës shqipe, për shembull në verilindje; për përfundimin e punës thuhet – *E kam kri punën. A e kryt/krit punën, këtë punë e ki të kryeme/krime. Jam tu e kry/kri punën, A ja ke nu krit (kryt, kryet) kësaj pune.* Creation, pra nga emri, Kri, **Kry** është e lidhur më **kry** si një pjesë e veçantë e trupit, kryej, krymje/kryrje/krimje/osh krye, ka kuptimin e përfundimit të një pune, dhe vetëm në gjuhën shqipe e gjen këtë fjalë, në të gjitha format, që tregon se kjo fjalë doli nga trualli i gjuhës shqiptare. Është e mahnitshme në aspektin fetar; të gjitha religjionet, krijimin e *kresë* ose më e ba *Kretë*, lidhet më përfundimin e krijimit të trupit të njeriut si dhe pjesa më e veçantë në trupin e njeriut. Në gjuhën tonë; e kreve/kriva punën, a e ke *Kri/Kry/Krye* punën është e lidhur më përfundimin e veprimit, të punës.

2.

Në tabelën e mëposhtme fjalët e **krijuara** nga bashkëtingëlloret dhe ndërthurja e tyre më të gjitha zanoret, ashtu duke krijuar fjalë të cilat gjejnë përdorim në të folmen e gjuhës shqipe, si dhe në gjuhët tjera, të cilat mund të jenë marrë nga gjuha e lashtë shqipe.

Shut, në gjuhën shqiptare - hedhurina, mbetjet në ndërtimtari, materiali i papërdorshëm që hidhet.

Shit - jashtëqitje në gjuhën angleze

Shul - shkopi në formën e shtypur, më prerje tërthore drejtkëndore, ose cilindrike, po shumicën e kohës në formën e shtypur, që kryesisht përdoret për mbylljen e derës kryesore, sidomos në kohët e vjetra. Kështu fjalët; **Shal, i Sham, Shaj, Shaka, Shen, Shin, Shyn, Shym, Shoj - shoj, Sho(h), Shi, sha** si shkurtesë Pasha=’**Sha, Shybe-i** hutuar/hutuem, më shumë mendime, që ka dalë nga fjala *Shyt* (e cila ka për rrjedhje nga SYTË, sepse mësyn më sy, pra në atë formë që Sytë janë vendosur përpara krejt trupit). Por Sy, Shy përshkruajnë shformimin, shtypjen e materies për rreth, kështu syri sheh në kuptim që shikimi ose pamja e jonë përhapet duke e shformuar materien përreth, edhe duke e krijuar zbrazëtinë të cilën na e këqyrim ashtu të shformuar më anën e *synit*. Shat/ e dalë nga Shyt, ose

shpesh në disa vende përdoret Shut, në kuptimin i heshtur, shutaq, -vegël pune, shije, shij grunin Shuj, Shuk/shym/fikë etj, janë fjalë të kuptueshme për gjuhën shqipe. Mandej fjalët *So më mua, sa më mua*, si je, Sa je, Sun di, Sy kaltër. Duhet të ndalemi në kuptimin e fjalëve Shoj, Sho-shoj, nuk janë të rrjedhura nga Shoqi-Shoj, Shoj nuk do të thotë shikoje, por ka një kuptim jo veç të pamjes *Shot*, por edhe të rrjedhës dhe goditjes që e bën në formën *Sho*. Pra *Shoj SHoj* janë dy objekte që qëndrojnë njëra karshi tjetrës por ato kanë ndryshuar edhe pamjen, duke e shem/shemerku pjesët që i janë kthyer njeri përballë tjetrit, ose fjala përmbledhë në vete sikur do të thotë që i kanë ra njëri tjetrit janë ndeshur duke shformuar pjesët në të cilat takohen njëra më tjetrën. Krijimi i fjalës *Shoq* është i përbërë nga *SHO* që bartë të njëjtin kuptim, më *SHO*, por prapashtesa që në fund të fjalës lidhet më të qenit si *SHO*, pra diçka që e sheh vazhdimisht që është ndesh vazhdimisht dhe është i pandarë nga ti, zakonisht *SHo* jep kuptimin e shformimit në nivele të ndryshme duke krijuar një formë rrethore. Kështu *Sho*, kemi Mëshoj=Me+shoje, pra duke ja hi/qëllu ashtu që e shtypin trupin ose më gjerë mjedisin ku në veprojmë. Nga kjo pjesa *SHO*, e ka të njëjtin kuptim më fjalën *SHOH* dhe *SHIKO*=*SHI*+*Ko*, ku *KO* është afërsisht më të njëjtin kuptim më *KA*, pra *KA SHI* e ndërtuar në formën *SHIKA* dhe *SHIKO*, mandej duke e përdorur edhe tingullin *H*, për të shprehu mprehtësinë, dhe ndjeshmërinë e dukurisë që përshkruan të parit. Megjithatë *KO* varësisht nga mënyra e theksimit të *O* e merr edhe kuptimin *KO*, përsëri në kuptimin e afërt më pyetjen *KO KA*, pra sikur në rastet kur lypet pronari i një gjësendi se kujt i përket, ashtu si përdoret në verilindje *Ko Ka*, më *Ko po shkon*. Kështu prapë *Ko* flet për ata që *Ka*, megjithatë tingulli *O* e largon nga *K* shumë, dhe pika përket ku varet ose lidhet *A*. Kështu *KA/Kja, KU/Kju, KI/Kji, KO/Kjo, KY/kjy* etj. janë thjesht fjalë që lidhen më atë që i përket ose e *KA* dikush. (Rrjedh, nga kjo, sepse edhe fjalët *Dikush, Diçka, Dyshka, Dishka, Dëshka* tregojnë dijen tonë dhe mëdyshjen tonë për gjësendin që i përket dikujt). Por *Shi, SHO, Sha* etj., në parim përshkruan shformimin e materies ashtu duke u shtypur në drejtimin e shikimit tonë. Nga kjo, thellësia e shformimit dhe e shmangies së materies zakonisht në formë spiralesh përshkruhet më zanoren më të cilën shoqërohet tingulli *SH*. Tingulli *SH, F, H*, bëjnë pjesë në grupin e bashkëtingëlloreve, të veçanta, të cilat gjenden ndërmjet zanoreve dhe bashkëtingëlloreve, sidomos tingulli *F* dhe *H*, të cilat janë të veçanta në mënyrën e shqiptimit dhe për disa arsye ju ofron zanoreve. Unë shpesh këto bashkëtingëllore i shoh si zanore më zë të mbytur. Për shembull zanoret shqiptohen pa e thyer gjuhën shumë, goja merr pozita të atilla, më shumë të ngrira ku ajri nxirret jashtë më nxjerrjen e ajrit fuqishëm, po ashtu si tingull *H*, e tingujt *F* dhe *Sh*, ndonëse ka lëvizje, zgjatime të buzëve

duke u prekur për dhëmbë dhe kështu duke marrë veti më shumë të bashkëtingëlloreve, prapë kanë veti të afërta më zanoret. *E* pa zë apo *Ë* është tingull në gjuhën shqipe, i rëndësishëm, i cili i largohet shumë kristaleve dhe përgjithësimeve në gjuhën shqipe, dhe si duket në historinë e zhvillimit të gjuhës sonë, deri tash nuk ka pasur rol të rëndësishëm, ose thuajse nuk ka qenë i zhvilluar asnjëherë. më marrëveshjen për gjuhë të arritur nga komunistët e Shqipërisë, ky tingull u bë mbretërues në gjuhën shqipe, duke e ndryshuar natyrën e tingëllimit të gjuhës shqipe në mënyrë dramatike. Në jug kemi fjalë të lashta dhe mirë të ndërtuara, por kemi shumë fjalë që janë në thelb endje, shtyrje tërësisht nga natyra e gjuhës shqipe dhe janë jashtë sajë, duke treguar një lidhje jo logjike ndërmjet fjalëve dhe duke mos treguar ndërlidhje të një fjalë me fjalën tjetër.

3.

Për Shembull:

Nuk duhej të përdorët ndajfolja Andej, sepse nëse themi Andej, atëherë duhet të themi jo ANA, por ANDA, jo ANIJE por ANDIJE, jo NË ANËN tjetër por në ANDEN tjetër. Nëse lejohet ANDEJ duhet të përdoret edhe ANDOJ e jo ANOJ, mandej vet ANIJE në gjuhën shqipe emërtohet mjete më të cilin kalojmë nga një Anë në Anën tjetër, kështu ANIJA ANON nga një ANË në ANËN tjetër. Kështu do të duhej të ishte sipas logjikës që ANDEJ të quheshin ANDIJA ANDON nga një ANDë në ANDËN tjetër, mandej vet emri NANA, pra nga në AN, N'AN, NAN, do të duhej të quhej NANDA. Mendoj po ashtu se fjalët MENDOJ, KËNDOJ, HUNDA, etj. nuk do të duhet të përdoret tingulli D, pra do të duhej të shkruheshin Menoj, Knoj, huna. Nëse themi Hunda, duhet të themi Hynda e jo Hyna, Hinda, e jo hina. Nuk do të duhej të lejohej fjala këndshëm, por kanshëm/kajshëm (kah ana tjetër shumë, ka shumë), as fjalia Më ka ënda, sepse Ma ka ana/ma kana, që rrjedh nga fjala që dëshiron një anë tjetër, kështu Ana duhej të quhej ENDA. Megjithatë asgjë e keqe nuk është pse janë lejuar këto shformime të jugut, por e keqja është largimi i qëllimshëm i fjalës Anej, dhe rrjedhimet që dalin nga kjo, edhe vetëm për një arsye, sepse është e gjuhës së lashtë të veriut. Në aspektin historik emri që lidhet më emrin ANA, një emër që lidhet drejtpërdrejt më një histori të largët më së paku 9000 vjeçare. Emër që e gjejmë në forma të ndryshme të shkrirë në gjuhët tjera, por që shihet haptas që ato e kanë të huazuar ose të bartur në gjuhën e tyre. Pa fjalën ANA, gjuha shqipe e humbë thelbin e lashtësisë. Megjithëse nuk është qëllimi i këtij libri të flasim për këtë, por në asnjë libër etimologjik nuk mund të shkruhet e dëshmohet lashtësia e gjuhës shqipe sikur që mund të bëhet më fjalët e veriut, që ruajnë strukturën, dhe një kronologji të formimit të fjalës. Siç janë fjalët HAP/HOP/HIP/HYP/HUP, pra, fjala HUMB është. Pra P të shndërrohet në MB. MB në shumicën e rasteve në gjuhën shqipe

është shformim, dhe shtrembërim/shtramim. Mandej është edhe jo logjike fund e krye, ashtu siç është gabim të shkruhet fjala **FUND** në vend se të thuhet **FUN**, etj.

Futja e tingullit **D** pa ven dhe **MB** po ashtu nuk është në natyrën e gjuhës sonë por shformimë. Për shembull këto shtrembërimë i gjejmë tek fjalët;

D – vend/ven, hunda/huna, kënda/kana, shëndet/shnet, mend/men, andej/anej-anoj-anije etj.

Duhet të jetë **Huna**, kana/ka ana, shnet, mene, anej etj.

MB – mbet/met, humbur/hupun, kumbuar, mbuloj/muloj/mloj, etj.

4.

Shak/shakullim/shakull/shaka/

Shoke/Shoka/

Të shtjellojmë emrin **Shok** (*sho ka, ka Sho*), emri **shok/ë ka** lindur nga fjala **S dhe shumësi i saj Sh** dhe tingulli që është po ashtu fjalë në gjuhën shqipe **O**, kështu bashkë ndërtojnë pamje shumë mahnitëse **SO**, që e kemi paraqitur në figuren (**Fig**), lidhur më shqyrtimin e tingullit **S**. Kështu **S** paraqet spiralen e dredhur duke rritur perimetrin e saj dhe diametrin po ashtu. Në fillim, pasi **SHo** dhe **So** janë shtjella, e para si **Pëshjtjellë** që përdoret rreth trupit, për mbajtjen e tirqve (pantallonave), armëve ose edhe si stoli e trupit, kështu pasi **Sho** ishte shtjellë e rrobave, ashti si **So** që është shtjellë e materies, si madhësi e pacaktuar. Kështu nga **SHO** u krijua fjala **Shoka** në kuptimin që ka **SHO**, si ndërtues i njëjësit të këtij emri, por pasi që **Shoka** është shoqërues i gjithmonshëm ashtu si rripi në teshat/rrobat e sotme u quajt **SHOK** dhe *njeriu/miku* bashkudhëtari që të **Shoqëron** (**SHo**-shtjella në rrafshe, Që-ekziston-ron tregon rrjedhën e saj, pra si **ROn** (mandej edhe të gjitha format tjera **RAN / RIN / RON / RUN / RYN / REN**) ndërsa vetëm pjesa **ON** është vendi ku gjendet, sikur **ON = AN = EN**). Shikoni në figurat e mëposhtme.

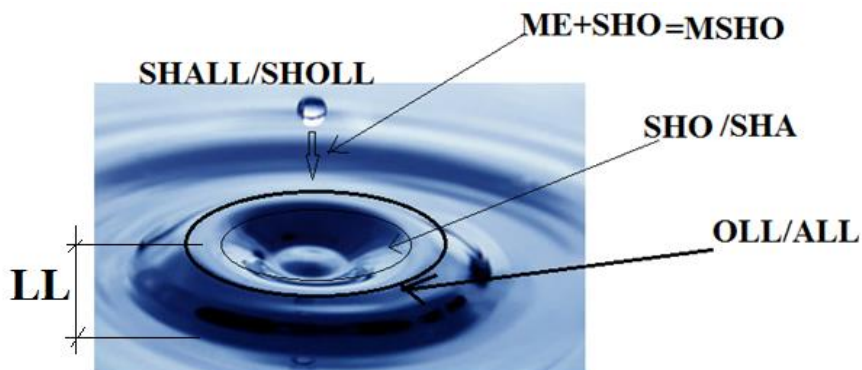

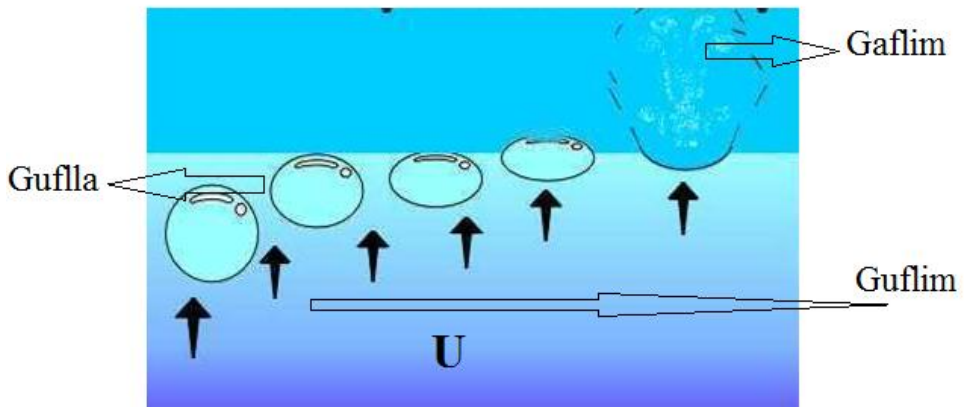
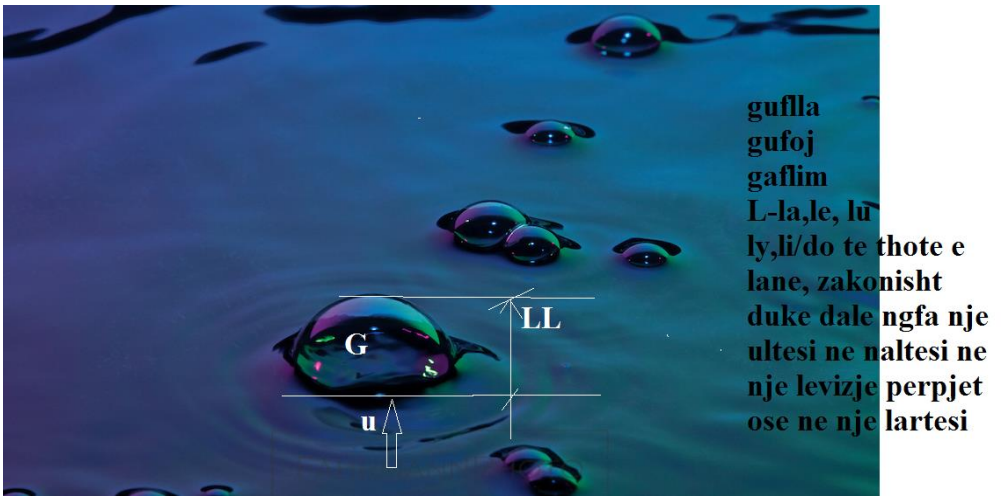
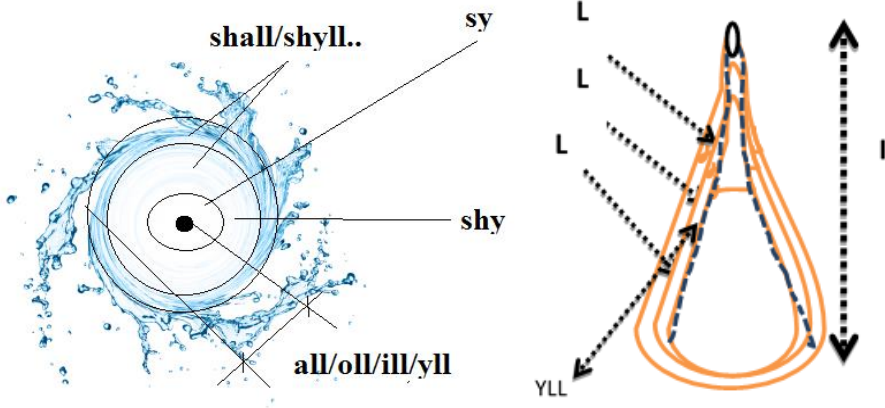

S	Sh							
Sa	sha	Shal/Il	Shat	Shab	Sham	Shaj	shak	Shan
Se	She	Shel/Il	Shet	sheb	shem	shej	Shek	shen
Si	Shi	Shil/Il	Shit	Shib	shim	shij	shik	shin
Su	shu	Shul/Il	SHut	shub	shum	shuj	shuk	shun
Sy	Shy	Shyl/Il	SHyt	shyb	shym	shyj	shyk	shyn
So	Sho	Shol/Il	Shot	Shob	Shom	Shoj	shok	shon

Shalli/Solli/Sholli, që *Sha* shfaqë pamjen shtjellore ndërsa pjesa *All* jep lartësinë e trupit që gjerësinë e ka të papërfillshme në krahasim më gjatësinë, kështu dy pjesët bashkë japin pamjen e shtjellës *Sha* por jo rreth T-tranit si në rastin e Sh(a)tjells, por si **SHALL**, rreth **LL** i papërcaktuar për nga forma, dhe që qëndron në pjesën më të naltë/lartë të trupit, siç është **Balli, Bala, Vlla**, etj. Nga kjo **Sha+all**=Shall e kuptojmë formën shtjellore dhe mund të merret si vërtetim i përfundimeve të mësipërme që i kemi shtjelluar në rastin e shpjegimeve për tingujt *S* dhe *SH*, kur shoqërohen më zanoret. Emri Shall nuk ka prejardhje nga persishtja e as nga gjuhët sanskrite, por nga gjuha e lashtë shqipe, dhe është nga brumi i gjuhës shqipe, prej nga gjuhët indoevropiane, pasi erdhën në Evropë e morën nga Gjuha Shqipe që është gjuhë ProtoEvropiane dhe nuk i takon familjes së gjuhëve indo-evropiane. Nga të gjitha këto sqarime e shpjegime, kuptojmë se tingulli **Sh** është një nga tingujt që ka lindur qysh në fillim të krijimit të gjuhës shqipe.

Forma e **Shallit**, po ashtu kur hapet ka pamjen e shtypur ashtu siç është pamja e shtypur e *Shatit*, ose e njeriut më formën e kokës *Shyt*, ose mandej njeriut që nuk din në cilën rrugë të eci, dhe është për nga mendimet si *Shyti*, o *Shytan*, dhe kështu mendimet e tij kthehen të shtypura të pa formuara ashtu si duhet. Nga kjo rrjedh se edhe njeriu kur nuk ka mendim të vendosur ose një mendim, *jet/mbetet* në **Shybe**, kështu kjo fjalë përbëhet; **Ba+Shy** ose **Shy+Ba/Be**, pra **SHYBE**.

Mandej kemi fjalët; **Shemt/Shemtan, Shutan/Shotan, Shut, Shuke, Shoke, Shul, Shal, Shall** etj. Studiuesit botëror nuk e pranojnë se gjuha shqipe ishte gjuhë e pjesës më të madhe të Evropës, ishte proto - evropiane ose para indoevropiane dhe në botën antike kishte ndikuar si asnjë gjuhë tjetër në historinë e njerëzimit, duke filluar në gjuhët e Lindjes së Mesme, Lindjen e Largët siç është Persia dhe India, dhe në tanë Evropën. Duhet të mos harrojmë se Azia e Vogël dhe Izraeli e mandej edhe Egjipti, zona e bregdetit, ishin pjesë e Evropës, të sunduar nga evropianët, pra nga shqipfolësit. Kur themi shqipfolësit, duhet ditur se nuk mendoj vetëm popullin shqiptar dhe paraardhësit e tij sot, por ishin gjyshërit e të gjitha

shteteve të Ballkanit, shumicës së banorëve, si dhe paraardhësit e pjesës së popujve nordik.



Kështu *SHO* ishte shtjella e teshave që pështillet rreth trupit për të mbajtur rrobat, *Sho* quhet shtjella ose diçka që shpërndahet në formën shtjellore në përgjithësi e cila bëhet ose ndodh në rrafsh, ashtu siç ka lindur fjala *Shoh*, ose *SHIKO* që është *SHI* e paramenduar si përhapje shtjellore e materies ose e dukurisë. Për shembull ndërthurja e tingullit *SH* më zanore tjera na jep një pamje të shformimit të hapësirës, pra të materies, e ndërvarur se më cilën zanore thuret tingulli *Sh*, i cili na jep zhvendosjen e materies në nivele të ndryshme, zakonisht në rënie të vazhdueshme ose në ngritje të vazhdueshme, në nivele të materies nga vete *emri* i shtjellës është i formuar nga emri *Sho/Shi/She/Sha/Shu/Shy* por tash në formën e tillë që janë duke u sjellë jo rreth vetvetes si vorbulla, por rreth një trupi ose brenda trupit, duke e futur vetën e vetë brenda ose rreth/rroth trupit, i paramenduar si *tra - T*, pra në formën e *Tranit/Trent*.

Derisa *SHOK* formohet nga *SHO+KA*, ose *KA SHO*, *SHALL* është e njëjta formë veç pjesa *ALL* tregon se ai vendoset lart, vendose në *Në ALT*, *Në Naltësi*, mandej *SHALL*, pjesa *ALL* paraqet shumësin e tingull *L* që është *LL* që e përshkruan zhvendosjen e vazhdueshme të *AL* pra në

Naltësi të *SHO* ose *SHA*, dhe kjo zhvendosje formohet më fjalën nga *AL* në *ALL*. Ndërthurja më zanoret të bashkëtingëllorja *LL* krijon lëvizje zakonisht nga poshtë në drejtim të naltë më rastin *ALL*, *ELL*, ndërsa në drejtim të naltë por edhe horizontale më *OLL*, ndërsa *ULL* është lëvizje ose rrëshqitje teposhtë në *funin e U-së* ashtu *renda renda*, nivele nivele duke krijuar *ULL*. *All* nuk është ngritje ashtu në formën e *SHALL*it pa nda, por është një pikë kulmore e cila mbyllet në formën e një hiperboloide, ndërsa *SHUll* është po ashtu fundi i *U-së* duke u përmbyllur në formën e hiperboloidës ashtu siç është paraqitur prerja tërthore në *U*.

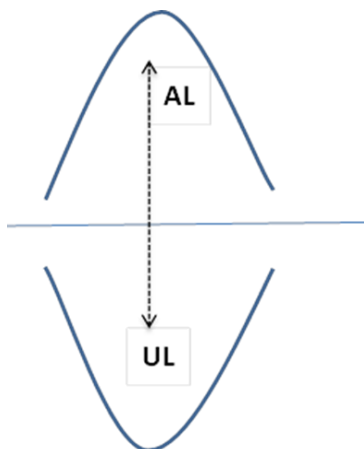

5.

SHAL është e njëjta fjalë më *SHUL* por duke përshkruar diçka që gjendet në pjesën e Ulët.

Kështu *AL* dhe *UL* janë më shumë në nivele të kundërta, por kuptimi i tyre është i njëjtë. Kështu mund të shikojmë këtë vizatim

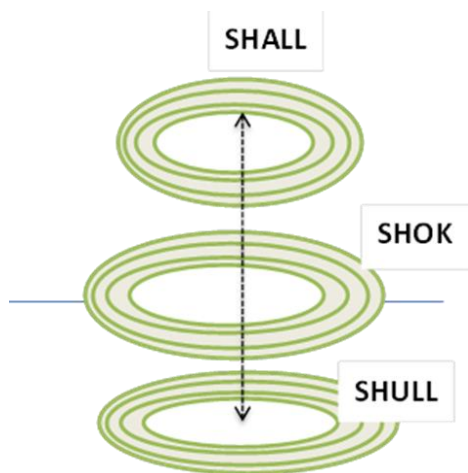

Shënim:

Mbroje / mroje

Mbraje / mraje

Mbrije / mrije

Mbruje / mruje

Mbrëmje / mramje (me ramje)

Gabim të shkruhet *Ndryshe*, sepse kemi *Ndryshe*=*Ndry*+*she*=*Ndry*+*eshte*, pra ndryshe nuk kemi të bëjmë asgjë më *dry*, ose siç përdoret në verilindje *Ndry*. Kështu përdorimi i tingullit *D* në

kuptimin e fjalës *nryshe/ndryshe*, është plotësisht gabim. Përdoret fjala *Ndryshke* po ashtu, ku në këtë rast, përdorimi i tingullit D është plotësisht i pavendë po ashtu, sepse më ndryshkje nuk futet asgjë në dry. Kështu nëse e kemi përkufizuar RY dhe DRY.

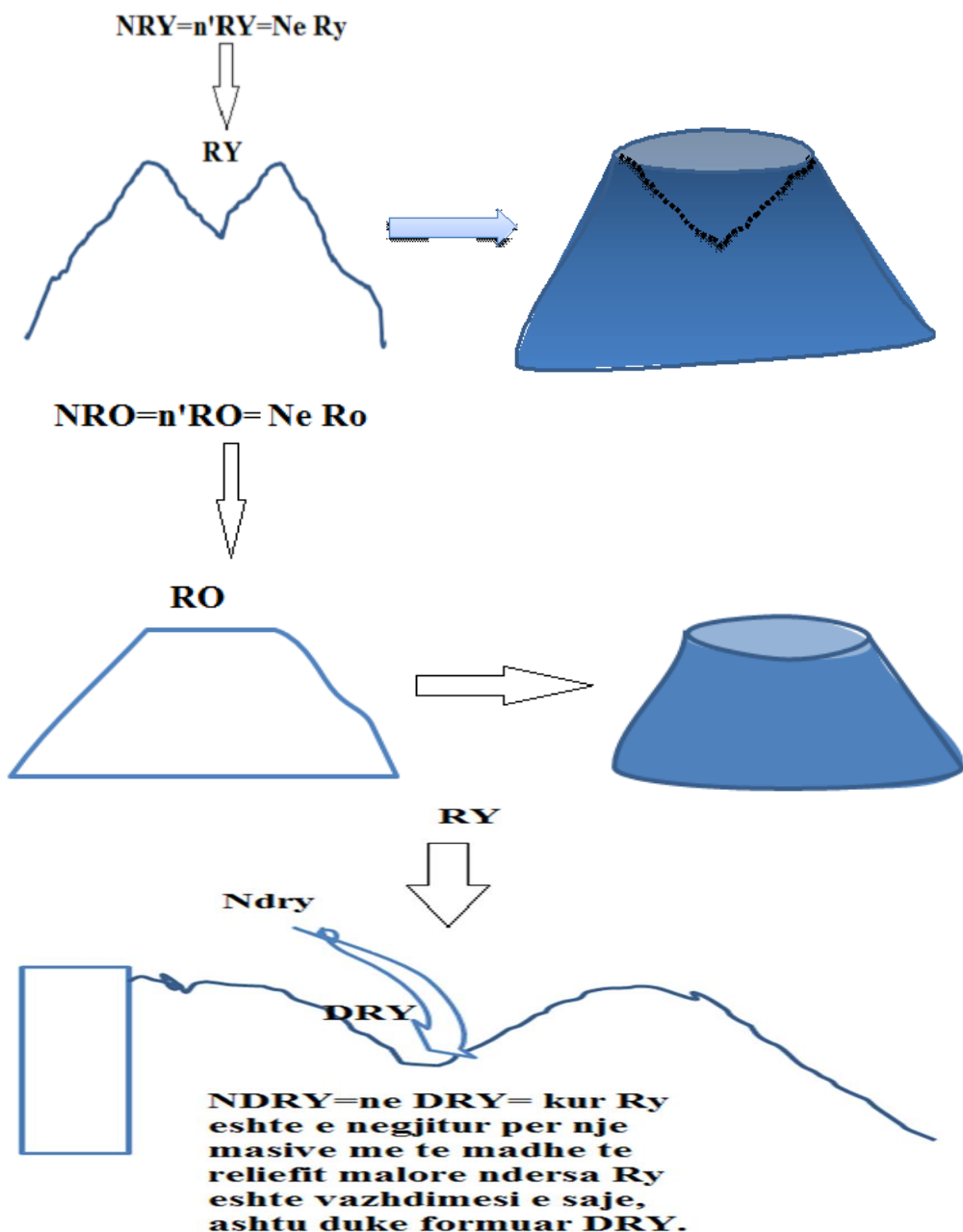

Fig. Dry=DA/DY/DE...+RU/R_Y/RE..

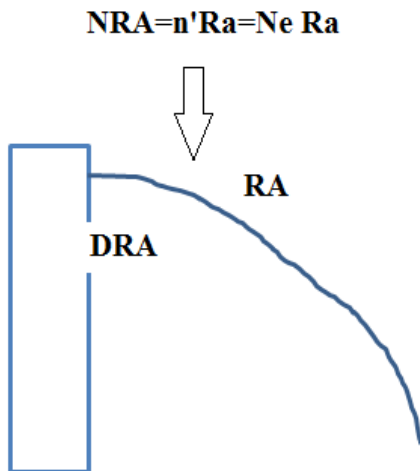

Fig. $DRA=DA+RA=DA/DU/DI...+RA/RE/RI...$

Duhet të shkruhet dhe thuhet *nryshe*, ose *nry*, ku ka kuptimin e fjalës shiko në tabelën e mëposhtme

NRSH	Nra	Nre	Nro	Nru	Nri

Nri, Nre, Nry, Nro, Nra

7.

EMRI TRA

Emri *tra* mund të jetë paramenduar diçka që mban gjërat që mos më *ra*, që mund të jetë i përbërë nga shtyllat mbajtëse vertikale dhe horizontale ose tri shtylla, që takohen *kry m'kry* ashtu duke u përbërë nga tri copë, dhe duke i dhënë formë të shkronjës *T*, dhe duke i dhënë bazë numrit *Tre*, kështu *Tra/tre/tri/tro/tru/try* kanë të njëjtin kuptim dhe janë të lidhura më formën e *tranit* (shumës *trarët/treret/trent*) që përbëhet nga tri pjesë. Nga kjo kuptojmë se këto tri pjesë janë bashkuar *krye e m'kry* veç për më ruajt gjëndin që të mos bije nga lart - poshtë. Shiko figurën e mëposhtme *Fig.*)

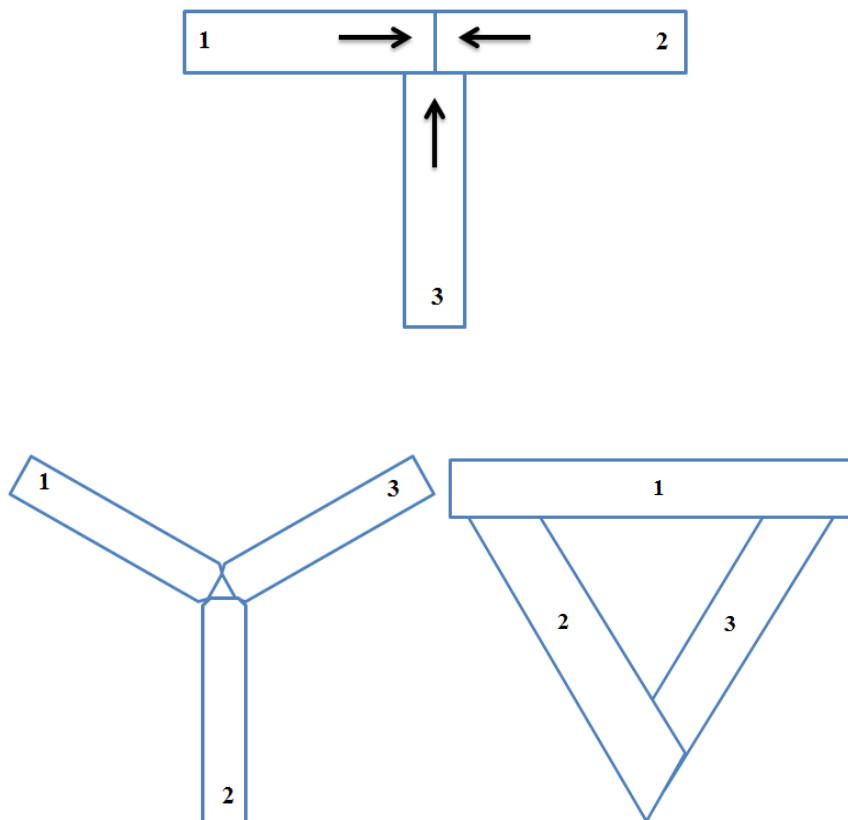

Fig. Tra/tre/tru/try/tro

Mund të jetë që;

Tra/tre/tru/try/tro

1-*Tra* sepse të *ra*, e ndalon ramjen e trupave, mban

2-*Tre* - sepse të *re*, i mban gjërat *drejt*, të mos bijën, i mban në vendin e vet, është *majtëse*.

3. *Tru* - sepse të *ru*, i ruan gjërat të mos bijën poshtë dhe të dëmtohen, dhe emri *Tru* emërton organin e *trunit* brenda kresë tonë, dhe quhet *T'RU*, është nga ai që na ruajnë të mos dëmtohem, si kujtues dhe mbajtës/majtës i mendjes/menjes

8.

Vetë fjala *Spin* është nga gjuha shqipe prej të cilës duke marr *S-me SH*, dhe *Pi* që kemi shpjeguar, formojnë *SHPI*, ndërsa *In* ka kuptimin e njëjtë më *An/Un/On/Yn* (dhe përemrat pronorë e vetorë *Ynë, UN*, kanë lindur nga ky kuptim, pra vendin në të cilin është grumbulluar një lloj i

caktuar i gjësendeve, të njëjta nga natyra, një vendqëndrim prej nga buron ky lloj i gjësendeve ose baza, *ama* e të cilave janë vendosur aty), pra *Shpi+in/Shpina*, këtu i kemi dy *I*, pasi janë ngjeshur në një *I* të theksueshme.

6.

Në çdo zanore ku bije theksi në gjuhën shqipe, nënkupton se aty janë dy e më shumë tinguj të njëjtë. Shembull; e ka vetëm një *A*, fjala *GAT* ka së paku dy *A* që jep kuptimin e gjatësisë, pra shtrirjes së *A*-së si rrafshinë ose hapësirë shumëdimensionale para një gjëje, gjësendi, ose botës në objektin e caktuar ose folësit që e shqipton tingullin *A*, shpesh edhe *GAT* nënkuptohet si shumë e përbërë nga *ga* të vogla, të cilat e ndërtojnë tanë *GATësinë/Gjatësinë*, sidomos kjo përfshihet në fjalën *GET/NGJAN*, ose ai i ngjet, që nënkuptohet si shuma e *GA*-ve të njëjta që përbëjnë hapësirën, rrugën ose gjatësinë e caktuar që quhet *GAT* ose *GAN/GJAN*.

Kështu më poshtë kemi ilustruarë më figurën

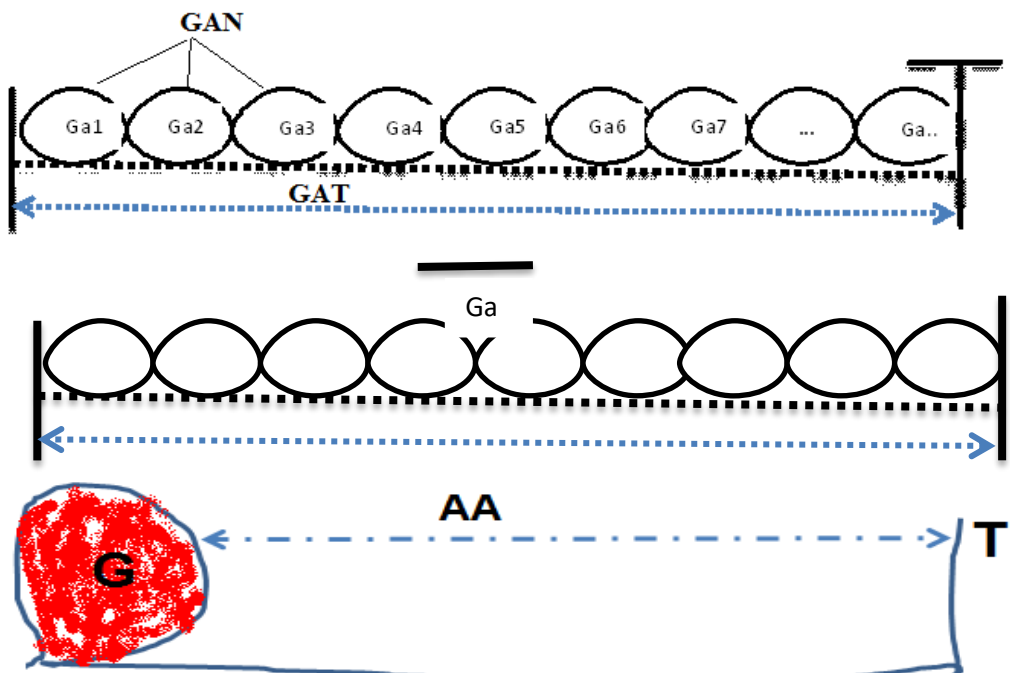

9.



Ngat, Ngut, Ngit, Nget, ngot, ngyt,
 Gat, Gut, Git, got, gyt
 Nguc, Ngac, ngec, ngoc, ngyc
 Guc, Gac, Gec, goc, gyc
 I largët=I lar(g)t=I Lart=LA(r)t=e Lat=La(t)

Nga fjala *largët* mund të kombinojmë më zanore pa e ndërruar vendin e bashkëtingëllorëve, më të cilat kanë krijuar fjalë shqiptarët e lashtë; *Largt=Laragat* (kur ka shkuar fjala e gatë më të njëjtat zanore është nda, *LARA E GAT*), *LA ARGAT=LA ARA* e *GAT*, *LARA GET* (nga gegnishtja *Get*, gjet ngjet ose ngjan), etj.

Mandej *Ngjan=nagjan (na gian) = ngjen (na gjen) = nagjun (na gjun më gurë) = ngjon (ne gjon –ne gjere, na gjen) = ngjyn (ngjymje, ngjyerje, ngjyen bukën në ngjyemë etj)*,

Ngjat (me tu zgat, në gjatësi, më të shkua gjithmonë ashtu si je duke shkuar më shëndet ose më gjëra tjera, tu ngjat jeta, në gjat pra në gjatësi, Na gjat=përafrohet na zgat) etj. GJ-G

Shembull: *Ngut (në gutje në nxitim)*, *Ngun=NE GUN* pra në pjesë të *Gunës*, quhet në veshje për të mbuluar shpinën ose *Gunën* në shpinë, prej nga lindi emri *GUN*, mandej *Ngun=na dëgjuan*, etj.

Kur themi *gut*, ose *gutu* prej nga ka lindur fjala *në gut*, pra *NGUT*, *NGUTU*, ka kuptimin në bazë të fjalës *GAT*, pra gjatësinë më kalu në fuqi pra më *U*, që është formuar *NGUT*, ose *gat-Gut* na duhet të *gutem* më *kaluar rrugën e gatë*.

Po ashtu *GET* ka lind nga *GAT*, sepse gjatësia e rrugës përbëhet nga pikat ose segmentet që e ndërtojnë *gjatësinë –gatësin*, por ato segmente janë të ngjashme njëra më tjetrën pra *Gatësi-get* më njëra tjetrën përbërja e rrugës.

Get është më afër *GAT* dhe *Gut* sepse *gatësinë e rrugës duhet më kalu më gut duke e nga kerrin ose GET, nget etj.*

Kështu kemi prapashtesat që janë fjalë përbërëse të fjalës *GAT* që në përkthim të drejtpërdrejtë do të thotë *GJA* - gjësend në formë të caktuar, *AT*, si *Gat*, ku *A* shpreh gjatësinë nga një pikë në tjetrën për të ndërtuar *GA*, dhe mandej përfundon në *T*, në *Tra*, ose në piken përfunduese.

GA - Gja është një gjësend i caktuar frymor ose jo.

G - paraqet një gjësend në një formë të kokës, ose në formën e glacës, kurse *AR* paraqet një ngritje nga poshtë kah lart ose nalt,

10.

Folja *Mbaj* në jug përdoret si nxjerrje nga fjala e veriut *maj*, që kjo është ndërtuar në një formë tjetër duke e shikuar fjalën *MAJ*, nga rrënja *MA*, si veprim i *Bajtjes / Bujtjes*, pra *BAJ-BArti*, kështu më + *BAJT*=*MBAJT*. Në të vërtetë *MAJ* në veri mund të ketë kuptimin për të mbajtur, por, në të vërtetë kjo veti është shumë e parëndësishme, veprimi *MA*-j është më i ndryshëm se sa *Ba(r)tje*. të bartësh është të kesh diçka pra të *MAJSH* një gjësend, ndërsa *bartje* është veprim i lëvizjes më një barrë (*ba+rrugë, baj rrugës=baj+rru+ugës=bajrrugës=barrugës=barrë+ugës=barrë*). Kështu *Bajtja* është e ndryshme nga *Majtja*, megjithatë *Majtja* mund të merret si *Majtje+Bajtje*= për këtë në jug u ndërlihd si *Mbartje*, natyrisht pjesa *AR* përsëri ka *MB(ar)tje* (nga gegnishtja *MA+BAj*=toskërishtja *mbaje, Bartje=Baj Art*=që ka kuptimin *baj* duke e ngritur. *Ba(j)+ (l)art=bart*, teksefunja (*te ka sa funi*)= *Art lind nga Le Art, le Nalt, NALT=Ne art La=Ne Alt=NE ar lat=Narlat=Nalt*) si kuptimi i ngritjes nga analiza e mëparshme e fjalës *AR*, ose *RA*, dhe pjesa e tingullit **J**, nga *mbart(j)e* ka lindur si lëvizje e asaj që qëndron si tingulli **I**; shenja e *i-së* e cila tregon gjësendin, që qëndron vertikalisht në këmbë/kamë (*KA MA=KA MAJTESE=MAKA=KAMA=MA+KA*), ose që ka formën e një trupi drejtkëndor.

Vërtetim:

Mund të themi se fjala *Mbaje* është marrë nga forma më e lashtë që përdoret sot në veri- *MAJ, MA, MAR, Martesë, Mari* etj. Duke dalë fjalët sipas versionit në jug *MBAJ, MBA, MBARE, MBARU, MBARTES* etj., çka nuk është e vërtetë.

Kamë ose *Kama-Ka +Majtese* ose *Ka+ Ma, Ma+Ka*, ku *Ma* është të kesh diçka si pronë ose në duar por jo duke lëvizur më të, *Bartja* është një veprim i bartjes aty për aty, se barrës ose gjësendi që e ke në duar.

11.

OFRO, AFRI, AFRO, AVIT, OVIT,

AFRI KA = x FRi kA = Frik që përdoret në kuptimin që ka ndodh një dukuri rishtas, shumë afër, para një kohë të shkurtër, shembull;

Kështu emri *Frika*, mund të ketë dal nga fjalia $A + fri + Ka = A + fri + ka = a$
 $frika = Frika$

Frik përdoret në verilindje për të treguar diçka që ka ndodhur aty për aty, ose shumë afër në kohë, ndërsa për *tuten*, mund të ketë lindur në jug dhe pjesën tjetër të Shqipërisë, si diçka që ka *Aferi ka*, dhe mandej nga ky brumë është hequr zanorja *e*, kështu dy bashkëtingëllore haptas e hupin edhe gjatësinë në kuptimin fizik, siç është *Klli, Kalli*, ose *Glaca / Galasa Galaksia*, po ashtu *Afër = Afr + i + ka*, kështu *Fr* e humbë largësinë dhe kohën e shqiptimit nga *AFEr = ne AFR = ne FR*, kështu largimi i *A* në fillim dhe *E* që gjendej ndërmjet *FR* e shkurton kohën e shqiptimit, dhe në kuptimin fizik truri/truni e interpreton si shkurtrim i distancës ndërmjet *F* edhe *R*, ashtu që *AFEr* merr më shumë kohë në shqiptim se sa *FR*, kështu *Afër (Afera, Afro, Afri, Ifri, Ofera, Fr, Fra, fri të lindur nga fjala Afër etj.)* kthehet *FR* që truni i jonë e përjeton si afërsi shumë më të madhe, shkurtrim të kohës dhe largësisë. *FR* është më afër se sa *Afër*, është aty për aty. Prej nga *AFRI KA*, lindi *FR I KA*, pra shumë afërsi i ka, aty është, edhe *FR* përjetohet si ikje e shpejt ose afrim i shpejtë i rrezikut, shembull, kështu *I* dhe *KA* u forma *IKA*, ku *I* përjetohet si ikje drejtvizore, si shigjeta, sikur *SHIU* ashtu si *I* që bije drejt, e në tokë, kështu *I* në hapësirë (*hapësin / hape sin / hape synin, ape / epe / jepe / i epe synin*) përjetohet si gjësend i fortë drejtvizor, i pathyeshëm dhe që bije shpejt ose ngritët shpejt, në lëvizje, ose trupi fizik i ngurtë, i drejtë, sidomos që e ka gjatësinë më të madhe se gjerësinë. Nga *I + ka*, merret se *KA I*, pra ka një trup në formën *I*, ose ka një rrugë të drejtë si *I*, sikur simboli/shenja *I*, kështu *I + ka* përdoret *I + A + KA*, si *IK*, përsëri humbja e zanoreve përjetohet si rritje e shpejtësisë së shqiptimit, por edhe në tru si shpejtim i ndodhisë, dukurisë, ose procesit. Kështu *FR + I + KA*, *FRI* jep kuptimin një *FR* e shpejtë, lëvizje e shkurtër aty për aty, drejt në rrugë sikur *I*, ndërsa *FRIKA*, nënkupton *KA AFRI, KA FRI*, ose *FRIKA*, ka lëvizje, ka ikje drejt aty për nga aty në rrugën më të shkurtër sikur *I*. Kështu lindi fjala *FRIKA*, tash kur e merr prapashtesën *A*, i jep madhësi *tutës, Frikës*, i jep përmasa, i jep hapësirë drithëruese *FRIKA*, sa më shumë që zgjatet *A*, aq më shumë *FRIKA* duket më e madhe, më e gjatë, më e rëndë, më tmerruese, sepse tash nga afria kuptohet si diçka që duhet të ikim në rrugën më të afërt, dhe aq shpejt sa e afërt bëhet vetëm *FR*, sepse nuk ka kohë të shqiptohen zanoret, sidomos *A* që merr shumë kohë, e në tru interpretohen si përmasa fizike. Në gjuhën shqipe *I*, përdoret për të emërtuar numrin 1, për shembull në Kosovë, numrit *Një* i thuhet *I*, pra *I*

mal, *I* fushë, *I* njeri, *I* gru, *I* kali etj, kështu *IKA*, ka kuptimin *Ika*, ose *KA I*, pra *ka një*, ka një rrugë, ka zgjidhjen, e cila nuk duhet të përmendet sepse nuk ka kohe, sa që thuhet *IKA*, ose *KA I*, *KA I*, prej nga lind dhe formohet folja **IK**, **IKA**, **IKE**, etj. Mandej kemi fjalën *Ferka* kur dëshirojmë të i shmangem vështirësisë ose përgjegjësisë, pra Mos bo **frka** që ka lidhje më *Frika*, *Frka*, etj.

Kështu mund të renditen disa fjalë të formuara nga i njëjti brumë që përshkruajnë një dukuri në forma të ndryshme ose ashtu si e kemi përdorur shprehjen në nivele të ndryshme.

Farka / Frika / Fryka / Furka / Fark / Ferk

Nga kjo kuptojmë se emri *FURKA* nga *FUR KA* ose *KA FUR*, ka lindur nga Afër ose *AFRO*. Kështu kur përdorim në lindje të Kosovës fjalinë: *Ai e furi veten*, pra *Fur* ka kuptimin më *vjerrë / varë vetën në litar*, nxjerrët kuptimi nga fjala *Afër*, pra e ka vendos konopin/litarin *Afër*, në fyt, kështu *AFËR* = *A FËR* = *A FR* = *A FUR* që ka kuptimin *asht ngulfat* (e ka pas fatin më u ngul, në kuptimin më u ngulë në hu pra më u ngulë fat si fat më u ngulë në kuptimin e ekzekutimit, që përdorej në kohët e lashta, ashtu siç ishte gozhduar ose varë / vjerrë Krishti, ose siç përdorej dënimi dhe dhunimi nga Perandoria Osmane).

Mandej për rrjedhje nga e njëjta bazë si;
Furacak / Furak / Firka / Firon / Farko / Fërko / Fre ka

Kështu të gjitha kanë lindur nga *Afër Afro Afri, Afori, Afrin, Afrim, FRIKA, Fri, Fra, Fro*, dhe emri *FRE*, quhet kështu *Fre* sepse është nga baza *AFËR*, ose *AFR* që mund të ndahet si *A FR* pra *Asht FRE*, që nënkuptojmë se *Asht AFËR*, kështu *FRE* nënkupton diçka që është *AFËR*, që e shoqëron gjithmonë kalin, pasi e mban në goja një mjet, pra nuk ka më afër. Kështu **Fre** është baza për fjalën **FRENIM**, e cila ka lindur nga baza më *kanë AFËR*.

Shpesh në imitimin e shpejtësisë së ikjes së lepurit gjatë gjuetisë, thuhet në Kosovë/Dardani.

1-Frrrrrr iku lepuri,

2-Fr erdhi gjarpni

3-Shi ka ra tash Frik.

4-Frik osht martu

12.

Roli i zanoreve në përshkrimin e gjatësisë, janë shembull *SA KA=S'KA=SUKA*, kështu emri Suka përkufizon edhe për rrethin, hapësirën e tokës që nuk jep prodhim, as bar, as kullosa. Më sipër kemi përmendur se të gjitha ndërthurjet *SA/SE/SU/SI/SO/SY* përshkruajnë

përmasën e pacaktuar, një shtrirje kryesisht shtjellore që e mbush hapësirën dhe në të cilën zënë vend materia, ose një sasi e saj, ose e dukurisë, dhe madhësive të ndryshme fizike, ose ato emërtime që dalin nga përjetimet shpirtërorë dhe përkufizime të ndryshme mendore.

13.

Mbroj=me broj=me + ba+roje=ba+roj=broj=bro=bra-ni=mbraj

14.

Panorama = *Rama/Roma*=*PAN*+*Roma*, ose *Pan rama*, që do të thotë e *PAN*, *RAMJA* që e ka nje Ro, në formën e rrafshnaltës

KAVala=Ka Vale

Pournari=PO UR N+ARI, një tokë e rrafshët = në formën e rrjedhjes si *U*, që është ngritur nga ultësinë, në kodrinë

Pyllaja=Pullaja, pyje

Sykies=Sy ki es, Sy kit e shumtë të mëdhenj, ose Syka, ka sy=syka, ki sy=syki

Krioneri=KRI o neri, neri është mi tana

Zygos, Zhygos, një gja, trup, formë relievore që është e tërhequr nga lartësia në ultësi si të jenë gjurmë të trupit të madh, të ngrehur zhagas/Zhygos, Zygos, pjesëmarrja e *O* tregon se pjerrtësia e rënies nuk është e madhe, shembull lartësia do të përshkruhej më e madhe sikur të ishte në vend Zygos, në Zigos ose Zagos, ose Zagora, Zygore, Zigurë, Zigore që janë prodhime të të njëjtit kuptim.

Philippi=një rënie FI nga lartësia si LIP nen Pi

Kalamapak=ka lam ma pak ose Kala ma pak

Gonnoi Gjon e nume, Gjon e noi

Tempi=Te më pi, pra të vendi që ka Pi ose tek fusha që ka pi, të më PI, ashtu si POMPEI, që do të thotë PO më PI/fushë më Pi më në majën e lartë

Tepelena = të PI e len/zakonisht e len do të thotë e len anash, në formën e pjerrtë për të formuar PI, ose një ngritje në formë të Pjeprit, ose Pnit=gjarpnit, drapnit, etj.

Ampelakia=A më Plake, që nënkupton një relief që ka formën e një fushë të pjerrtë rrëzë malit, është pa mbrojtje natyrore ashtu siç është *RO*, por edhe në të njëjtën kohë ai vendbanim mund të jetë edhe pa ujë, dhe jo tokë bujqësore.

Kështu *Plaka*, *Pllaka*, *Pella+ka*,=*Pellaka*, ose *Pellka* nënkupton *Plaka* në fushën e pjerrtë ose afërsisht e pjerrtë rrëzë një bjeshke të zhveshur ose që ka majën afërsisht si *Pi*, kështu fusha i gjason *Lakes*, *Likes*, *Lukës*, ose *Lekës* duke lidhur pjerrtësinë nga *Pika* deri tek pjesa e lënë anash bjeshkës ose kodrinave ose në fushën e vogël që ka përballë një fushë shumë më të

madhe, kështu kemi $PI+La+ka=PiLAkA$ ose kur Pi është më e ulët, më e padallueshme e përndarë në maje tjera kemi $PLAKA$, ku gjerësia e bjeshkëve është më e madhe por nuk ka thepe, kemi $PALAKa$, kështu A e bën më të madhe por e shtrira shumë e bënë fushën e shtrirë, të lënë, la/laka.

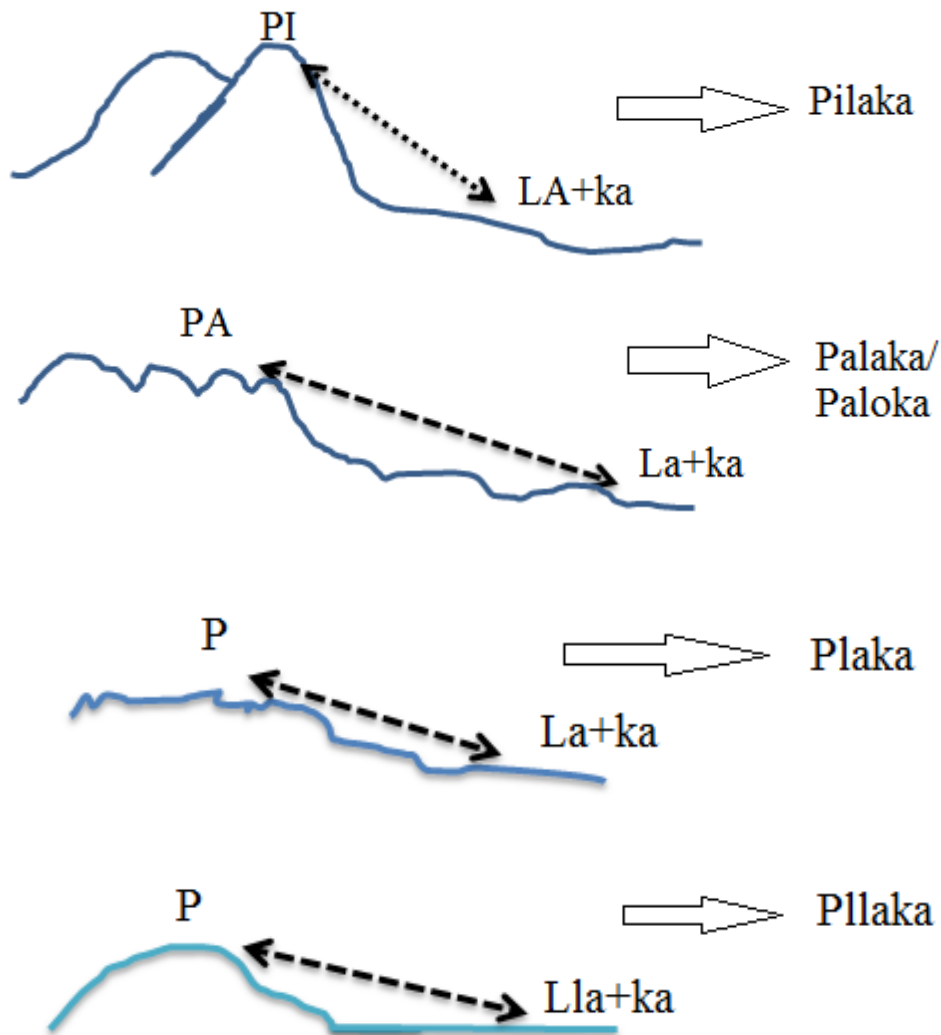

16.

Rra, rrah, rradake, rrafsh, rrafshime, rrafshinë, rrafshohem, rrafshojë, rrafshuar, rrip/rryp, rrallë, rrangalla, rrapëllimë, rras, rraqurina, rraskapitur, rrashpe (ang: Raspe, Ver-Rrase, nga e rrame/rrahme/rrahur, e rrahun/ur, prej rrase duke ndarë në flegra, kemi dërrasë=d+rrasa), rragjime (ang. Aberration, që do të mund të përkthehej =a ba e rrane, rrahme, rrahur, rraon, a ba e rrat(i)on), pra diçka e renditur jo më rregull

e rrahne, si rrangullina, etj. Rrebesht/rrebeshta/rrëbishta/rrebeshte, Rrecke, Harren, rregull, rreng, rrema, rrena, rreptë, rrap, rrip, rreshpe, rreshke, rreshkun, rresht, rrudhe, rruge, rrangalle / rrëgall / rrangallë / rrapall / rramall. Rreze, që do të ketë dal nga fjala Re-Reze



RRESHPE (GJEOL.)-anglisht Schist

Kështu fjala rresht në shqipe në anglisht është *Range, Rank*, të dy fjalët rrjedhin nga gjuha shqipe si Range=Ren/renditje në gjejë/gjaje, gjasë, gjerave/gjanave, gjësend G, pra Ren/Ran+Ge-gje, gja, ge / gjësend në formën e G.

Kurse emri në anglisht Ranke-rrjedh nga shqipja, ren ka, pra ka renditje (ren e ditur, që e dimë renin edhe çdo gjë është në vendin e duhur). Po ashtu fjalët; torrent, torrential, torsion, torrid kanë prejardhje nga gjuha shqipe.

RRËMBEJ/rrem e bej/rrem e baj, pra e ndaje nga tërësia/tanësia duke e bere/bej/baj/boje rrem/rrem, duke e degëzuar, kështu kemi dy fjalë të marra nga dialekti verior të ngjitura duke krijuar dialektin jugore.

Bjerr =ba/be+ herrje/ba+errje/bi+err=beherrje=bjerr

Gja,	Gje,	Gji	Gjo	Gju	Gjy
Gjak/a	gjek /a	Gjik/a	Gjok/a	Gjuk/a	Gjyk/a
Gjap	Gjep	Gjip	Gjop	Gjup	Gjyp
Gjal	Gjel	Gjil	Gjol	Gjul	Gjyl

Dale-dele-dile-dule-dyle-Dla-dli/dlir-dlu-dlo-dly etj.

Kale/o/e=kle/o/a

Kulla=klla

Kullim/kullo=kllo, klli



Fig. Dilli/Dielli rrezaton energjinë e tij më rreze.

ERR

Herr, Terr, err, merr, bjerr, berr, kerr

ORR

Rrëmujë, rrejoj, rrëmih, rreng, rrënime, rrëqethe, rrëshqas, rrshas, rrezon, rrezohem, rrjedhë, rri-rrje, rrjet, rroba, rrogon, rrogëtar, rroba, rroge, rrogoz, roje, rruje, rote- rothe, veth- voth, rrush, rrosh, rruza e shpinës.

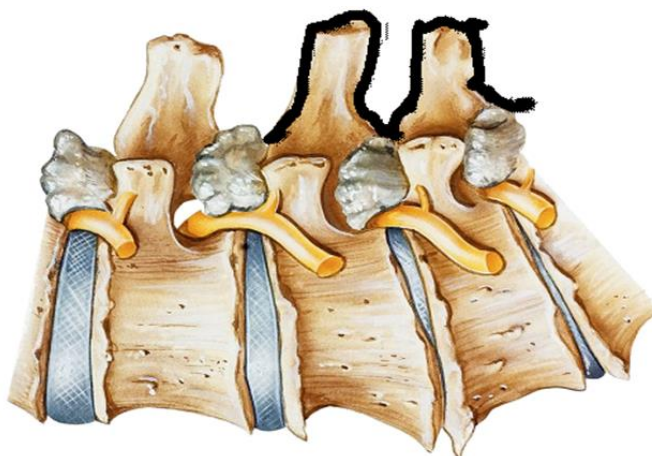

Fig. Rruza/rruzat/rruaze e shpinës



Fig. Shihet fishkja e lëkurës ose ndikimi i *rrëgjimit*

Mjafton vetëm nga fotoja të kuptohet pse fjala-tingulli RR, edhe pse quhet RRuza (Dalje, hapje e gjësendin në këtë rast e unazave të kurrizit), shembull; renditja dy nga dy e rruazave/rruzave/unazave të shpinës nga profili na jep shenjën/symbolin e tingullit RR. Megjithatë duhet të ditur se

ERR/ARR/URR/IRR/ORR/YRR ka kuptimin mbledhë, ku gjësendi i shtrirë mblidhet/mlidhet=ma(n)+lidhet=dha=dhe=dhet +li=la=lu,...
Kurse RRE/RRU/RRI/RAA/RREH=RRE/RAA=RAAH ,...ka kuptimin e hapjes së materies e cila ishte e mbledhur/mledhun=ma+ledh/le+dhe=dha=edh,.. ku ledh formë e lidh/ludh/lodh,...etj

Shënim:

Oborr= (OB ORR=O BO ORR, O BO më ORR, pra është bërë më ORR-Rrethoje, është rrethua dhe e tëra/e tana gjendet brenda, kotorr (Ko=Ka+TO+ORR, përfarohet më fjalën Ka tokë në **ORR (e kundërta e lëvizjes së gjësendin RRO=rre)**, në rrethoj përbrenda sikur të jetë futur në Arr=ORR ose ERR ashtu si ERRI=TERRI/TORR/TE=TO ORR, orrl (ORR=ARR+L=LA, që ka kuptimin e gjësendit që Merr, është krijuar më fut brenda në thellësi), morr (MA=MO=Majt=Man+ORR=ERR=ARR=URR që fitojmë MURR/MERR/MARR/MORR, PRA MORR do të thotë merr, ai që Man ORR-in pra ai që merr edhe fut brenda në ORR për më BO ORR=OBORR, që ka ndërtim t atillë si ARR ose ERR që fut brenda bën duq=da/du+uq e truq/tru+uq , nga hapësira e gjerë në hapësirë të ngushte), horr (Horr, ka përfarimin HO=O ku kemi ORR=ARR, kështu Horr i jep e bën të menjëhershme dukurin e ORR-it që do të thotë futjen e tokës/ gjësendit, e hapësirës së gjerë në rrethojë, në hapësirën e ngushte që ndahet më ngritje/mure ose gjësend nga hapësira tjetër,..etj., kështu HORR afrohet më kuptimin Harr-im, Harr-nim, por edhe HORR=HERR=HYRR etj, që përshkruan futjen e gjësendit më shpejtësi papritmas, në hapësirë e kufizuar duke u futur përbrenda asaj hapësirë të ngushtë, e ngjeshne/ngjeshur dhe e mytne përbrenda, vendit të rrethuar më ndarëse të veçantë e quajtur ORR, pra në hapësirën ORR ashtu më pak ndryshime ERR, YRR, IRR, ku marrim fjalën HIRR, etj.),

17.

Zga+fella=ZGA(at)+FELL/thelle
Zga=ZAGA=ZEGA=ZIGA=ZUGA
ZGAR=ZAGAR=ZAGORA

18.

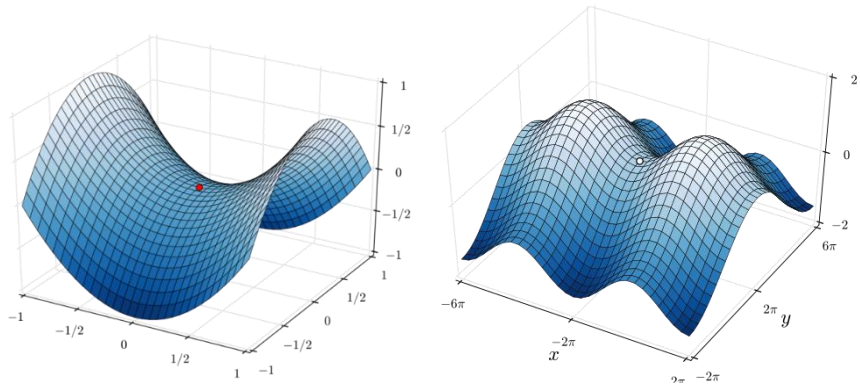

12.

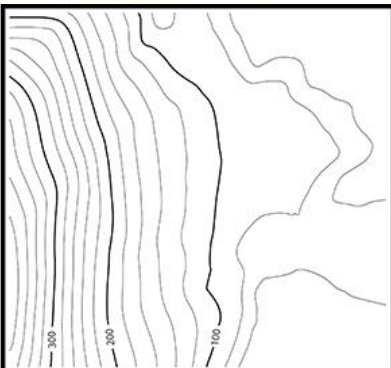
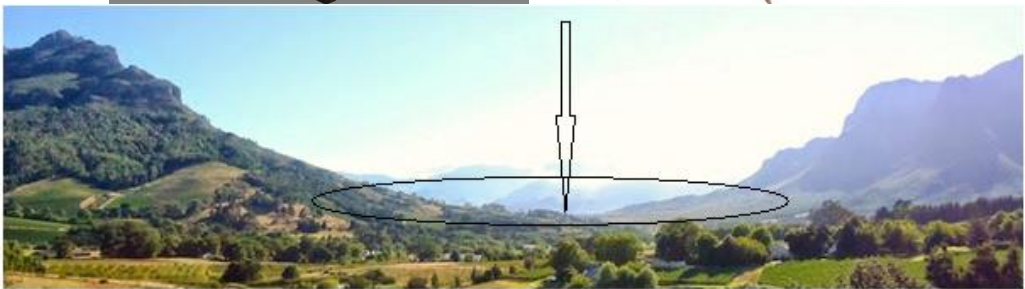

Shalë, tash ta shikojmë Shul



Shuli i drurit gjithmonë ishte më përmasa më të mëdha dhe kishte pamjen afër formës cilindrike. Kuptimi i vërtetë SHUL duhet të jetë forma e kundërt e fjalës SHAL, dhe emri i Shuli të derës, ka rrjedhim, që dyert në të kaluarën janë mshel në pjesën e fundme/funtme ose mbyllja na lë brenda, nër-sipërfaqe. Për këtë çështje kemi shpjegime më të hollësishme, në pjesë tjera të librit.



Kështu forma nga Shalë në Shul, duket se Shul është formë më e ulët e Shalës pra nga AL lart në *Ult UL*, dhe kemi rrudhje të hapësirës duke u mbledhë në formë gati cilindrike por që nuk është krejt e tille, duket paksa e shtypur. Kështu Nga *Shul* u formua emri *Shal*, por sepse kemi shumë rrenda të *SHAL*, u krijua *SHALL*, pra lidhje në formë *Shalli*. Kështu

Kemi SHA+AL, SHO+OL, SHU+UL. SHO SHA SHI SHU SHE nga edhe kemi formimin e fjalës SHO+KA, pra SHOKË (SHUK/SHIK,..) që është njëjtë si *Shall* por ka vetëm ALL, e cila na bën LAnie/LLA=ALL njëpasnjëshme në lartësi të ndryshme, duke e bërë të dukshme pjesën SHA, më anën ALL/AL etj.

19.

Origjina e disa fjalëve

Kanon-Kanu/kenu/knu/kna/kne+ell,...= Rrjedh kjo fjalë nga gjuha e lashtë shqipe të dialektit gegë, në kuptim Ka nu, pra ka vendos. Një tërësi e ligjeve të rregullave të cilat tregojnë që e ka për detyrë më e nu, ose më vendos, shpesh folja më NU përdoret si më VNU, shkurtesë më vendosë më e NU, Emri **Nu** është të vendosësh të ngrisësh diçka, që askush të mos mund të luajë nga ai vend. KANU, do të thotë KA VENDOSË, ose e KA NU LIGJIN në VEND, e cila fjalë përdoret në Shqipërinë e veriut e po ashtu në Kosovë.

Kanon - përdoret edhe sot si shumë, si për shembull; *Filan udhëheqësi asht ka non rregull, pra një formë Kanon - përdoret si emër, duke përfshirë tërë kohën, të kaluarën, të tashmen e të ardhmen. Kështu Kanon është në gjuhën shqipe, por nuk është në gjuhën shqipe, fjala ligj, edhe sot përdoret shprehja Ka NON, KA NU, etj., shembull; Ai non rregulla, pra Ai asht ka non rregulla ligje edhe rend.*

GASH (GA ASHT) - GA - rrjedh nga emri GA, ose më qenë të njëjtë njëri më tjetrin, por edhe të jesh i Gashëm - do të thotë të jesh i bukur, i hijshëm. Pra, fisi GASH e mori emrin si fis i bukur për nga pamja, të hijshmit, të pashmit ose të gashmit, që i ngjasojnë njëri tjetrit në pamje, pra janë të njëjtë. Në pjesën më veriore dhe në Kosovë përdoret edhe si të hijshëm. Megjithatë GASH lidhet rrënjësisht më formën e gjësëdit, ose reliefit, e cila na jep formën e Gungave të njëpasnjëshme të madhe e cila përfshin hapësirën e gjerë. Ashtu si emri GEG, në thelb na jep hapësirën e Gunguar të Reliefit, e paraqet njësi të madhe hapësinore, e sipërfaqes të madhe, ashtu siç është njësia; GIGA. Si njësi kemi TERA= e cila lidhet/lodhet/ më fjalën E TERA/TURI,...etj.

Gashëm/gashem mund të përfshijë edhe shtirjen e fisit në një rajon kodrinor - malor, terreni i të cilit në tërë shtirjen e tij ngjason më njëri tjetrin.

Përndryshe Gash është më të njëjtin kuptim të fjalës GISHT, GASHT, që do të përafrojmë më fjalën GISHTER / GASHTER / GUSHTER / GOSHTER / GYSHTER / GESHTER, ose GISHT/GASHT/GUSHT/GOSHT/GYSHT/GESHT ose në shumë ku G kthehet në GJ, kemi GjISHT/GjASHT/GjUSHT/GjOSHT/GjYSHT/GjESHT ose duke e

larguar tingullin T që pavarëson fjalët, duke marrë shembull emrin Gisht, Gusht, Gasht, kemi GISH/GASH/GUSH/GOSH/GYSH/GESH. Nga vetia e tingullit SH, për të cilën kemi folur gjerësisht më sipër, do të marrim GI/GA/GU/GO/GY/GE, kështu të gjitha këto fjalë në gjuhën shqipe kanë kuptim. Nuk do shumë të mendojmë se emri GASHT ka kuptimin e trupit në formën e GISHT-IT, por tash kjo përshkruan formën më të madhe për nga përmasat, ashtu siç e kemi shtjelluar fjalën GAR/GUR etj.

Po ashtu emri Gushë nënkupton pjesën e dalë në fytyrë tonë, kemi fjalët Gushan (GU=GJU dhe SHAN=SHON =SHO/SHA+AN/ON që shtjellohet gjësendi, nxane vend në hapsirën në formën e shtjellave si SHA/SHO/SHU/SHI/SHE/SHY+AN/ON/IN/YN/UN/EN,...etj., pra shemje e lëvizje e gjësendit i cili e mush/ma+ush=shu hapsirën në pjesën ku qendroen në AN=UN=IN,...etj.) sepse dallohet për nga madhësia e Gushës, nga fjala Gush në fyt përshkruhen shpesh shtetet/shtigjet malore, ose format e caktuarë të kalimit ndërmjet bjeshkëve ose burgjeve të nalta. Nuk do mend shumë të kuptojmë se fjala Gushë e ka dhënë fjalën Ngush=në gushë, ose fjalën *Gusht* dhe fjalën ngushtë, ngushticë, ngushtllak, etj. Emri i muajit *Agust* në të vërtetë në gjuhën shqipe e ka domethënien *A Gusht* në të cilën përshkruhet kulmi i nxehtësisë në ditët e verës, në të cilën është temperaturë e naltë, prej temperature kemi Ngushtim, Në Gusht, siç është fjala që e përshkruan klimën (Ka LIM/Lum/LIM/LOM,... kështu fjala KALEM (= ka kuptimin në gjuhën shqipe ka LEM= diçka që e Lam por edhe rrjedhje,...) e këtij muaji të verës *Zagushi*.

Kështu *Gusht* përshkruan temperaturën si një përshkrim të formës relievo, ku është një hapësirë e thellë në formë *Si GUSH*.

20.

KL/KL= Kullum, Kullim. Kështu fjala Llom në gjuhën sllave është e sigurt e lidhur ngushtë më fjalën LO, LA etj., si dhe në sqarimet e mësipërme që i kemi bërë. Kështu KU+ULLIM, lidhet më fjalën LU që do të thotë të lihet diçka në fund të një sipërfaqe më formën U ose në një vend të shtrirë siç është LUGU, ose thjesht LU, sepse G paraqet një GJA, një gjësend. Kështu KUL+LUM, KUL+LOM, ose KUL+LIM paraqet një lëndë që ka mbetur nga ulja e nivelit të substancës tjetër të ka mbet që pjesa e mbetur ka qenë e tretur në të. Kështu KUL paraqet përsëri pamjen e një KULMI i cili tash duhet të paramendohet pamja e përmbystë e tij, dhe aty gjendet substanca, materiali i mbetur. Nga kjo nëse KULLIM, kemi edhe formën KULLIN, tokë që ka qenë përmbytur nga Uji por që pas përmbytjes ka filluar terja, dhe kështu ka mbetur një material që po lirohet nga uji ose substanca e lëngët. Kështu Kullina iu është referuar ndonjë pjesë të tokës, që kishte ujë në to, edhe zakonisht gjendej në një

sipërfaqe të pjerrët afër llugave, lumenjve, ose liqeve, ose përrenjve ku vërshonte uji. Lloçave, llumave, llucave, etj.

Nëse marrim emrin *Kullina* e cila e ka formën më shumë të një tokë që ka pamjen e një lugu ose pak në të rënë, nga fitohet emri K(u)llina që duke e larguar tingullin **KLLINA**, fitohet emri për hapësirën shumë të vogël, ose një cepi toke, në formë gjuhë ku ka vërshuar por tash është larguar uji, ajo pjesë duhet ta ketë formën e rrafshit ose pjerrtësisë. Kështu fitohet Kllin, që nënkupton materialin e mbeture në sahan, gjatë përgatitjes së ushqimit, ose në tokën më hapësirë jo të madhe. Prej kësaj ka lindur emri KLINA. Klina mund të quhet edhe përbërje e tokës që ngjason më një tokë ku kishte ujë dhe u kullua, dhe zakonisht nuk është shumë produktive, sepse është e larë, dhe iu kanë larguar substancat dhe materiet ushqyese të tokës, por edhe ushqimit. Kemi fjalë për ushqim, / *ko ka ba klli, ose unë marova fi, edhe ko ka mbet kllina. Kalli / kolli / këlli /*

Të tëhollojmë kuptimin edhe njëherë për fjalën KAL, KALA, Kalim / kalam / klim / klima /

Kështu nga fjala Klimë rrjedh emri Klima, ndërsa Kil=Ki+il përshkruan diçka që është e lartë dhe ka ngritje të dukshme për sy, derisa KAL është një ngritje por ajo ngritje ka shtrirje të gjerë. KIL ka ngritje të njëjtë por ajo ngritje nuk ka trashësi, mund të ketë gjatësi, por jo trashësi, në pendë / branë shikuar nga rrafshi është një Kil, por shikuar nga maja e asaj që quhet KIL, atëherë pjesa që shihet mund të emërtohet më emra të ndryshëm sepse më këqyrje sheh vetëm pjesën e poshtme. Ashtu sikur tek fjala KRA, në të cilën kemi rënie nga një pikë më e lartë. Shikoni foton duke e nxjerrë përfundimin për hapësira shumë më të gjera relievore, është e njëjta pamje por tash në natyrë më përmasa krejt tjera, fjala KLim, pra KRA=KLA=KLI, kurse KAR=KIL=KAL.

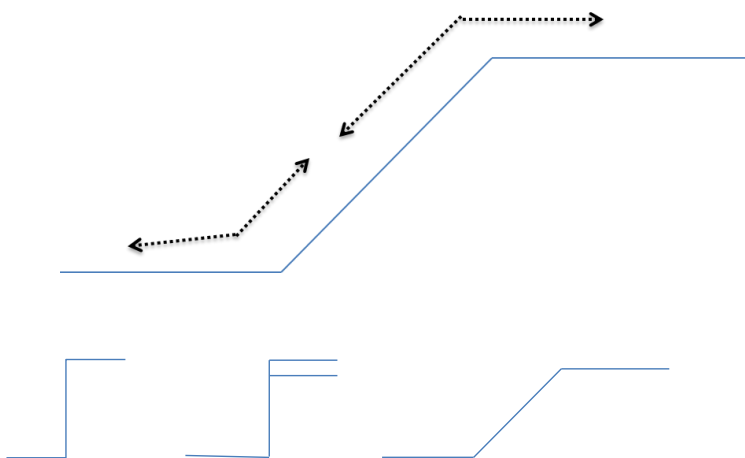

<i>KL</i>	<i>Kal</i>	<i>Kal/a/i/u/im</i>		<i>Kla</i>	<i>Kla/sa/ra</i>		
	<i>Kel</i>	<i>Kel/a/i/u/im</i>		<i>Kle</i>	<i>Kle/m/</i>		
	<i>Kil</i>	<i>Kil/a/i/u/im</i>		<i>Kli</i>	<i>klim</i>		
	<i>kol</i>	<i>Kol/a/i/u/im</i>		<i>Klo</i>			
	<i>Kul</i>	<i>Kul/a/i/u/im</i>		<i>Klu</i>			

21.

Vogla shpjegohet njëjtë si Bagla, Glaca etj, shembull VO+GLA, BA+GLA, GLA+ca etj.

Të gjithë e dimë se çka do të thotë VO, BA dhe tash këtu kemi dhënë kuptimin e GLA = që është G+La, në përputhje më atë çka kemi shtjelluar më lart.

22.

RA, RO, RI, RE, RU,

ME+RO=MRO+KA=RO+KA=RO+NA

=RO+A=RO+JE,A..=RO+VA=ROGA

ME+RU=MRU+KA=RU+KA=RU+NA=RU+A=RU+JE,A,..=RU+

VA=RU+GA

ME+RE=MRE+KA=RE+KA=RE+NA=RE+A=RE+JE,A.,=RE+VA

=RE+GA

ME+RI=MRI+KA=RI+KA=RI+NA=RI+A=RI+JE,A,..=RI+VA=RI+GA

ME+RY=MRY+KA=RY+KA=RY+NA=RY+A=RY+JE,A..=RY+V

A=RY+GA

Va ZBULOHEM NGA VAU, VADA E GJANË në FORMË v,

VI,

VO,VOA, VOLA, VONA,

VU

VE,

VNU, VANU,

NU, VENU, VEN, ku EN/AN/UN/IN/YN/ON janë më të njëjtin kuptim të shtrirjes, të zënit vend.

23.

Proje=Prroje=Pruje=Proje=PROI=Projshem=Pron=Prron

Kështu është krijuar edhe emri Buron = (BU)ron pra BU që tregon diçka që bëhet, nuk është çështja veç në atë se bën zhurmë si shembull BUUU

por ashtu sikur tek emri MUZATI që nuk është se bën një Za më UU, por BU jep kuptimin e bamjes sikurse fjala BO, BA,..etj , për të cilat kemi shkruar më parë.

Agron = A gja që rrjedh = A+G+Ron, ku RON ka kuptimin e vazhdimit të qëndrimit në RO, pra RON ose RRNON, RRON, RON por në kuptim të formës së materies jepet pamja e në RO - rrafshnalte në formë të caktuar të shpjeguar më sipër, e cila varet ose vazhdon në të njëjtin nivel ose nën nivelin e pikës më të lartë.

Dark

D+AR+KA=DA+ARK, DA ARKEN/IRKEN/URKUN,..

DARAN=DA+AR+AN

Nga kjo fjala NDAL = i bije që është Në DAL, pra në pjesën e veprimit të daljes, çka është jo logjike dhe më e drejtë është të thuhet NAL=NE AL, pra në pjesën më të Nalt/Nal, vije pika ku nuk ka ngjitje, sepse është AL, kështu nënkuptohet se ka Nalje, pra nuk ka ngjitje, merr fun veprimi i ngritjes, sepse nuk ka më sipër se NAL. Ka edhe MI AL, por MI AL jepet në fjalën N AL, pra në pjesën që është MI AL ose mbi tavolinë ku nënkuptohet edhe si numë/vendosje mi tavolinë.

Sepse RAN=RON=RIN=REN=RUN=RYN. në përputhje më fjalën e RAN=RA+An që nënkupton në lëvizje nga nalt/Nalposhtë që jep më kuptua rënien. Kështu kemi RON që jep kuptimin më lëvizje në rënie po ashtu për të gjitha fjalët tjera si RUN, RYN

Kjo paraqet lëvizjen ose rrjedhjen e ujit, si dhe formën e vijës së përronit/rroni/roni, e cila shtrihet nga një *pikë* e nalte/lartë, dhe rrjedhë si RO.

Kështu lëvizja ose rritja e materialit është në mënyrë horizontale, Pr(r)oni. Në të vërtetë Roni është rritje ose përparim në drejtim horizontal ose mbi sipërfaqen e tokës, rrjedhje, ashtu sikur Flora, Hope, prej nga shihet se e kemi fjalën Pr(roni). që Prroni është nga PI një pikë më e lartë që rrjedh tu e përshkrua më fjalën Roni. PI + RON = PEI + RONI = PRONI = Prroni.

PRRU, nga fjala PRU, PRUNI që ka përsëri të njëjtin kuptim si RONI=RUNi vetëm se *ru* duhet të këtë formën më shumë të U nën sipërfaqen e tokës, ashtu sikur RUPA, ose diçka që të RUN, por fjala PRUNI, PRONI, pra tingulli P i jep lëvizje pjesës RONI, RUNI, RANI, etj.

24.

Nga emri BOT, kemi fjalët më të njëjtin kuptim. BAT, BET, BUT, BOT, BYT, të gjitha fjalët e shënuara kanë kuptimin e bamjes, por marrin mbaresat AT, OT, UT, YT, ET duke krijuar forma të pavarura të fjalës, e cila nuk përngjitet më asnjë bashkëtingëllore tjetër, përveç më zanore siç është fjala BATA, BATO, BATU, BATE, BATY etj.

Kështu kemi fjalën; Ai bate ditë e natë punë, ose botë punë. Kështu *Botë, Bato*, kanë të njëjtin kuptim të bamjes, të gjallësisë, dhe të shtrirjes së saj, të bame në hapësirë edhe në kohe.

Kështu *BAT* kemi emrin e mbretit të popullit Dardan, *BATO*, që ka kuptimin e atij që banë/bërë, që është e bame ose edhe që është i përkryer, si shembull; *AI oshhtë i botun*, ose *batun qashtu që më punu ditë e natë*. Këtu ka kuptimin i bam, i ndërtuar, por fjala, batum, botun, ai bote, ky bate etj., merr formën e pavarur të fjalës, ashtu si e shpjeguem fjalën *LOT*.

Botë do të thotë diçka e bërë/ e bame dhe e përfunduar, prej nga rrjedh që *Bota* ka kuptimin plotësisht shqip, dhe do të thotë *e botë*, pra e bame e kryer, e ndërtuar për njerëzit. Nga ky emër, bota, kuptojmë një gja të ndërtuar në formë sferike, ose në formë rrethore, dhe e bame në atë mënyrë, që ndërtimi i saj ka përfunduar, është i kryer, dhe tash njerëzit mund të banojnë në të.

Fjalitë; *A botë sot naj sen, Ata boten*, dhe trajta të ngjashme përdoren edhe sot në Kosovë. Tingulli dhe shenja *B* është përdorur në gjuhën tonë, të tregojë bamjen, më pjesëmarrjen e dy anëve (shembull; tokën dhe njeriun që e punon atë, shtëpinë dhe njeriun që jeton aty, dashurisë ndërmjet gruas dhe burrit etj.), dy gjësendeve (Shembull bimës dhe tokës ku bima mbinë dhe rritet, duhet të mos harrohet se emrat dhe fjalët *BI/BIMA/ BIJE* etj., janë vetëm trajta të fjalës *BA, BËJE, BAMJE*, etj.), ashtu që të bëhet një veprim. Kjo ‘bëhet’ përfshin, jetën, vdekjen, punën, gjallërinë, luftën etj. Të shikojmë tabelën e fjalëve, ashtu që të qartësohet kuptimi i atyre që nuk i kemi të qarta.

Kështu emri i *BAT-O* është krijuar në kuptim të bërësit të tokës, pra të atij që *BAN O-n*, tokë, ose që banë vendbanimet, pasi edhe vendbanimet janë quajtur *O-ja* sepse ato janë të shtrira në tokë.

25.

Ramja/rënia bëhet më Rrahje, kështu *R* e që shumësi i tij është *RR*, por *RR* tingulli që paraqet një lëvizje të dukshme të herëpashershme, diskrete, ashtu që *R* paraqet rritje e cila nuk duket por është e vazhdueshme siç është *RITA*, por ajo që duket dhe rritet herë pas here është *RRITA*, kështu *RITA* është njëjtë sikurse *RRITA* kanë të njëjtin kuptim por veprimin dhe dukurinë e rritjes e ka të dukshëm, dhe jo të vazhdueshëm. Emri dhe fjala *RITA* ka lindur shumë përpara tingullit *RR*, kështu *RITA* është më e lashtë se *RRITA*.

NGA Ramja/rënia, pra në rënie të vazhdueshme krijohet *RRA-HJA*, por tingulli *h* përshkruan shpejtësinë e ramjes/rënies, ndërsa tingulli *RR* përshkruan një ramje/rënie të përsëritur e cila shihet më sy. *RR* një sipërfaqe ose një formë gjeometrike paraqet një sipërfaqe më ngritje ulje,

ose më rrëgalla, *Rrgalla=RR* sipas formës që e përshkruan ky tingull që është shënuar, si dhe *GA* që është një gjë e ngritur si *G*, ndërsa *Lla*, janë shumës i *L*, dhe paraqet lartësinë e kreshtës së rrëgallës. Për shembull në teorinë e sinjaleve kemi sinjalin shkallë, kur e ka të njëjtën vlerë, ai duket një rrëgallë.

Emrat shqip ose fjalë shqipe janë të gjitha kombinimet e këtyre bashkëtingëlloreve më zanore, vetëm zanoret shprehin nivelin, madhësinë, shpejtësinë ose përjetimin nga dukuria, pamja etj.

Kështu të gjitha fjalët më *RR,-A, -E, -U, -Y, -O,-I*, kanë për afërsisht të njëjtin kuptim, si shembull *RREKE, RRIKE, RRUKE, RROKE, RRA(H)KE,, RRYKE, etj.* sipas fjalës, *RRUJKE, RREKEJ, RREJKE, RROKE* - puthte më buzë në faqe, *RAJA, RRAHU, RRAHKE, RRUFË, RRANXA, RRA(H)JA, RREJE, RRITA, RRIME< RRIJME, RRUM, RR(J)EDHE, RRAHISHTË, RREGULL, RRECKE, etj.*

Diçka që rrehet/rrahet formohet një pjesë e rrahur në formë të rrafshët si rra-hu. Kështu *Rrahishta* quhet pjesa në të cilën janë prerë lisat ose rrahët.

Të ndalemi vetëm në analizën e fjalës *RRUM*, ose *Rum* që ka të njëjtin kuptim më fjalët *RAM, ROM, RUM, REM, RYM, RIM, etj.* për dallim nga fjalët *RAN, RON, RUN, REN, RYN, RIN* që kanë kuptimin e rritjes horizontale pra rrjedhjes, por edhe ngritjes vertikale si *RIN*, ose ngritjes në sipërfaqen e tokës si *RON*, ose rënien nga një lartësi në formën e pjerrtë si *RAN* etj., tek rastet *RIM, RAM, ROM, etj.* kemi ngritje që qëndrojnë horizontalisht në tokë, ose ngritën në sipërfaqen e tokës ose në thellësinë nën sipërfaqen e tokës, si *RUM*, por ato janë ngritur, janë rrit, dhe më nuk ndryshojnë, mbeten të tilla, janë të ngurta, nuk janë rrjedhëse si më rastin *RUN, RON, RAN* etj. Kështu fjala angleze vrapo - *RUN/RAN* mund të ketë rrënjë të një fjalë të lashtë shqipe.

Shënim: *Banorët e REMI* edhe *REKIMIT*, të përmendur në *Kur-an*, marrë nga tregimi i krishterë, në të vërtetë janë emra *ILIRË*, e jo samit, ose ndonjë gjuhë tjetër çka tregojnë prezencën e madhe përgjatë mileniumeve të popullit të Evropës, e posaçërisht të Ballkanit në Lindjen e Mesme dhe në Azinë e Vogël, deri në Iran, ku në të vërtetë një kohë më një shtrirje prej para vitit 1200 para Krishtit këto vendbanime ishin thuhet të banuara nga popujt e Ballkanit, të cilat i kishin marrë dhe jetonin më qindra vite atje, duke bartur/bamje kulturën e Evropës anej/andej.

Kjo shihet edhe nga emrat e shumtë bibliqë në dhiatën e vjetër dhe të re, ku haptas shihet se kemi të bajmë/bëjmë/ më popuj ilirë që banonin në tokën e Izraelit. Në të vërtetë Izraeli ishte vendi ku kishin lindur të gjitha legjendat nga popujt evropianë atje, që flisnin gjuhën kryesore të asaj kohe, shqipen.

27.

TROJA (Roja), TROLLI (Roll)

TRULL, TRULLIM

TRILL, TRILLIM

Të gjitha kanë rra(h)njën / rrënjën e përbashkët kuptimore.

*Prapashtesa OLL ULL ILL përshkruhet në lartësi të ndryshme në pikëpamje gjeometrike ose fizike, por përshkruan RO, prej nga kemi TRO që lidhet më T më **tranin**, diçka që është e lidhur në një pikë dhe i përket vetes, TRO=TE ROS, mandej rrethina e qendrës RO, ose TRO përshkruhet më fjalën sikur diçka që si(ill)et rreth asaj pike në një hapësirë pak më të gjerë, por jo tredimensionale por në rrafsh, pra në dy dimensionale, si OLL, ULL, ILL. Sepse lidhet më diçka të lanë ose që lihet sikur leha e specave në rrethinë rrethore rreth qendrës RO, RU, RI për të cilat kemi folur gjerësisht.*

28.

LAG, LUG, LOG, LIG, LYG, LEG

LEG-LEGEN

LAG-LAGUNA

LOG-LOGISHT, LOGU I BETEJES

LIG-LIGA, LIGATINA,

LUG-LUGINA, LUGISHT, LUGA, LUGAT,..

29.

TINGULLI G

Tingulli G paraqet në gjuhën shqip gjësend në formën e ngritur si gungë që pushon në sipërfaqen e tokës, ose është prezent diku në hapësirë. G ka përdorim të gjerë në gjuhën shqipe, dhe emri i gjuhës, pra, të folurit në formën e lashtë, natyrisht veriore fillon më G, pra Guha, Gluha. Përmasat se si do të zënë vend në hapësirë, ky gjësend është përshkuar nga zanoret që e shoqërojnë atë, siç janë:

Të gjitha këto fjalë në kuptimin fizik përshkruajnë një relief dhe më përmasa dhe thellësi të ndryshme përshkruajnë lugun, që mund të jetë i thellë si LYG, shumë i hollë dhe i thellës si LIG, pak më një formë tjetër si Leg-en=Le +gja(g)+en= e len një G(GJa), ndërsa e merr prapashtesën EN. Kuptimin AN, ose ON që në thelb paraqet vendin, burimin ose vend shtrirjen e LEGit LUGut, LOGut etj. ashtu sikur tek popujt, si AFGANISTA+AN, ALBA+AN, EGJYPTI+AN etj.

LIG në fillim do të duhej të jetë quajtur një lug, që nuk ka pasur hapësirë të gjerë dhe nuk është ba asgjë në të as rrugë për kalim, e mandej është përgjithësuar për toka më ujë, që janë po ashtu lugore, dhe ma anej/mandej duke u përgjithësuar për tokat që janë balqak, të cilat nuk kanë përfitime nga ato, dhe as nuk mund të shfrytëzohen për ndërtim të vendbanimeve ose kullotave. Kështu Ligatina filloi të përdoret edhe si fjalë për një njeri i cili është pa gjendje të mirë shëndetësore, ose që

nuk është ushqyer mirë, që nuk ka peshë sa duhet për nga përmasat e trupit të tij. Kështu u quajt – I lig, ligshtan, ligshtin, etj.

Të njëjtin kuptim e ka edhe ON, por edhe EN, por en përdoret në këtë rast për shtrirje të gjanave më të vogla.

Kështu LEG-EN

LAG-AN, por edhe LAG-UN, ose pse jo edhe LAG-ON, kjo ON< AN< UN<EN, YN përshkruan vendin e ndodhjes së burimit ose pikën e shtrirjes prej nga edhe ka lindur fjala UN, YN, AN, ON, EN, etj.

Ligatin duke e krahasuar më Liqen Liken ka kuptimin si LI e gatë, që jep më kuptua se gjatësia është e dukshme ndërsa gjerësia është e papërfillshme. Kështu ligatina mund që të mos jetë ndërmjet brigjeve të larta por megjithatë tanësia / tërësia shtrirjes duhet të jetë në formën e luginës.

Kështu emri LUGAT ka dalë nga një thellësi më e madhe, dhe më lujë më të thella, e cila as rrezja e diellit nuk depërton nga këto vend ka lindur LUGATI nga Ligatina por që është shumë më e thellë, më e tmerrshme është LUG+Ligatinë ose më mire një ligatin në një luginë.

Kështu emrat Lagoon, janë plotësisht shqip, duke treguar një lidhmëni të pashoqe fjalët njëra më tjetrën, në lidhje logjike, çka gjuhët tjera nuk e kanë këtë, kështu fjalët

Lodh=Lidh=ledh=ludh=lydh=ladh

Loje=Luj=Laj=lej=lyj

Luje, Luftë, lumë,

Lagan , lume në Suedi.

22.

Sjell-sh(t)jell-shi+jel

Shtin-shteg-shtigje-shtog-sht+pi-shtag-shtyll (gjë shtell, steig)-shtalb-shtall-i shtedim-shtang-shtyp-shtep-shtop-

Step, Stepohem, Shtepohem, STOPOHEM, SHTOPOHEM etj.

<i>Sall</i>	<i>Shall</i>		
<i>Soll</i>	<i>Sholl</i>	<i>Soll</i>	
<i>Sill</i>	<i>Shill</i>	<i>S</i>	
<i>Sell</i>	<i>Shell</i>		
<i>Sull</i>	<i>Shull</i>		
<i>Syll</i>	<i>Shyll</i>		

Kështu kemi fjalën Sall që nënkupton të sjellë në një hapësirë të madhe por mund të jetë një e sjellë për nga numri vetëm njëherë por më perimetër të gjerë, ose numrin e kufizuar të sjellave por në diametër shumë të madh, kështu kemi SALL,

prej nga si shumësi i S kemi Sh që është krijuar fjala SHALL, më të cilën përshtjellim kokën ose trupin. Kështu kemi Përshtjell, Përshtjellim etj.

Nga SO të cilën e kemi shtjelluar më sipër, kemi fjalën SHO, prej të cilës e kuptojmë që është krijuar fjala SHOH, ku H shpreh mprehtësinë dhe shpejtësinë si dhe vëmendjen në veprimin e të parit, kështu H nxjerrët shpejt neper organet e gojës, nëpër fyt, dhe nga gjoxi, duke dalë tanë fryma, kështu krijohet një sinjal nga të gjitha organet që trupi e lexon si diçka shumë të rëndësishme të shpejtë, që duhet të kesh vëmendje, në shpejtësinë ose pjerrtësinë e ndodhjes së dukurisë në kuptimin ndijor dhe fizik. Kështu SY, SI, SO vetëm e kanë argumentin e krijimit të fjalës SHOH, sepse SHO-SO shtrihet si një dukuri e të sjellave në rrafsh përmbi tokë pra, përmbi O, prej nga e kuptojmë pse është formuar emri SHO+H. Argumenti tjetër është fjala ZHYT, ku për tingullin ZH flasim më vonë, por pjesën Y+T që paraqet një formë si grYkë, ose sjellëse, por tash jo më SH, ose S, por më ZH sepse të sjellat nuk janë të plota por janë paralele në formë zigzage, që janë formuar nga tërheqja zhag/zvarrë e trupit nëpër grykën ku ka ndodhur Zhytja, prej nga ka lindur fjalia; Zhytu në ujë, ose në veri, I paske Zhytë teshat. Ku Zhytja e teshave nënkuptohet si zhagitje/zvarritje nëpër diçka që të ka ndotur teshat, të ka ba më shenjë teshat, por në një formë si zigzage. Emri **Tesha** (Tregon fillimin ku fillon dukuria ESH, (ku SHE është lëvizje e kundër duke u larguar nga ne, rrjedhimisht ESH=SHE, ASH=SHA, USH=SHU, ...dallojnë vetëm për nga kahja e lëvizjes së gjësëndit që ekziston nëpër si... SH...), pra prej nga fillon pjesa e ardhjes së gjësëndit-ESH dhe ka prek trupin tonë. Kuptohet DESH= kemi DA+ESH, kurse N'DESH kemi nga

Ne/NA/NU,..+DA/DE/DO...+ESH/ASH/ISH...=DESH/DASH/DUSH/DISH/DYSH,..etj., përgjatë librit kemi shpjegime për pjesën ESH/ASH/USH,...

) ka lindur sepse rrobat e trupit preken për trup, mbesin të varura për trup dhe bahen pjesë e trupit duke e prekur e duke u teshë për trup, për këtë është e drejtë të quhen TESHAT e trupit.

TESHA do të thotë i lodhur nga puna ose ndonjë padrejtësi, ose diçka që s'mund ta durosh, kështu fjala shqipe TESH jep kuptimin e simbolit T që është tra, dhe prekja e shumë pikave për këtë TRA ku je i lidhur, ose i ngjeshur për të, formon pjesën ESH, ose SH, sepse prekja në të gjitha pikat e trupit nuk është e nivelit dhe intensitetit të njëjtë, kështu është krijuar SH, ku kemi Tranin T dhe pikat prekëse në internistët dhe nive të ndryshëm SH, tingulli E jepet për të përshkruar ndjenjën dhe nivelin e Teshjes. Kështu NGA TRA, kur ky Tra mbulohet më tesha, formohet një pamje që është TRA+SH=Trash.

Kështu fjalët T, mandej TRA, mandej SH janë fjalët shumë më të lashta se TRASH dhe TESHA,

Shënim: Shiko tek tingulli ZH. Argument se fjalët e krijuara nga i njëjti parim, ZHEG, është ZHUG, ZHAG, ZHYG, ZHIG janë të gjuhës shqipe.

30.

Nga gjermanishtja *Sehen* dhe anglishtja *See*, veç si një argument i vogël në shpjegimin pse ka lindur emri SY. SHAUEN (SHOH), SEHEN, ku nga *Sy* në *SHY*, ka lindur fjala *SHYT*, që nënkupton pjesa *SHYT* e njeriut është pikërisht *Balli*, ose pjesa ku gjenden sytë, prej nga është krijuar fjala *Krye+Shyt*. Kështu edhe *Zhyt* që përdoret në jug në kuptimin më hedh në ujë, ose një hapësirë ku hyn, është përdorur në kuptim të *SHYT*it, ndërsa kuptimin e vërtet të fjalës *Zhyt* e kemi shpjeguar më sipër.

Ndërsa në përdorimin e tingullit *Sh* në fund, argument është shembull fjala *KUSH =KU+ASH>KUASH>KUSH*

Ndërsa *KUSHT>KU+ASHT>KUASHT>KUSHT*.

SHAUEN-SHON=SO, SHO(H)=SHOSH,

Që ka kuptimin *SHOSH* një hapësirë gati rrethore, e rrafshët sikur rrafshi *O* që mund të ndërtohet një vendbanim, por e cila hapësirë shtohet sikur një e sjellë rreth *O* shkon duke u zgjeruar nga pak e ndryshëm nga niveli i ngritjes ose i zbritjes e për këtë kemi shumë *SO*, sikur *SHO* ashtu *SHO+....+SHO+SHO=SHOSH*, njëjtë shikuar *SHO* nga *SO* shtohet tingulli *H* që nënkupton si *HETIM* i *MPRE(H)TË*. Kështu *SHOSH(SHOH)=SHESH(SHEH)*.

Kështu *SHOSH=SHESH=SHUSH=SHYSH=SHISH*, janë fjalë shqipe të cilat disa më kohë u barten si emra e disa u harruan ose përdoren si mbiemra njerëzish.

Kështu nga *SHYSH*, kemi fjalën *QY* që ka lindur si *QYSH*, si pjesa e shumtë ose e veçantë e shumë *QY*-ve.

SHPRES=SH+PRES, që jep kuptimin e pritjes në kohë si pritjet $P_1+P_2+...+P_n=SHP_n$, ku $n=1,2,...$. *Pritje të vazhdueshme të përditshme, kështu Sh jep përmbajtjen e fjalës SHUMË, që nuk është krejtësisht e tillë, por është tamam shumë në matematikë, një vlerë që për nga madhësia fizike ose natyra e saj është e njëjtë por ka vlera të ndryshme. Kështu një ditë presim më dëshirë më të madhe, në ditën tjetër më dëshirë e pritshmëri më të vogël, të gjitha këto japin shpresën në shpërndarje të pritjeve në kohë dhe hapësirë, për nga nivelet e ndjenjave të ndryshme, etj.*

31.

HAJR=AR=FARI=VARI=LARI, HARI, AJRI, HAIRI

9) Ladh, Lodh, Ledh, Lidh, lydh, ludh

10) Ngjet, ngjite, ngjat, ngjut, ngjyt, ngjot

11) Gjeta, Gjota, Gjuta, Gjita, Gjata, Gjyta

10. në *ALT*, *Ultë*, kështu *ULT*, *ALT* janë të njëjtit kuptim por më kahje dhe përmasa të ndryshme. Pra, *ALT/ULT/OLT/ELT/YLT/ILT* si dhe

AL/EL/IL/UL/YL/OL, që kanë në *banë* kuptimin e njëjtë që krahason lartësinë dhe format e saj.

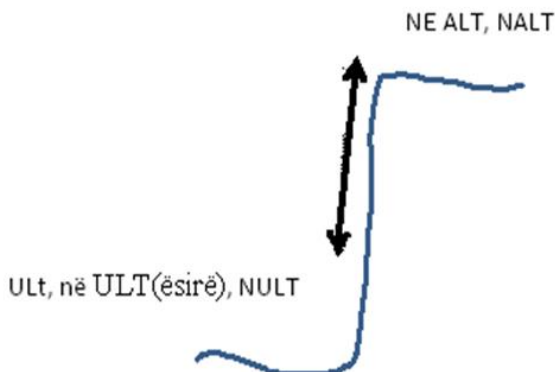

NALT/NULT kështu mund të nxjerrim përngjasime ALT, ELT, OLT, ULT, YLT, ILT, pra nga AL, EL, OL. UL, YL, IL, ma andej NALT, NELT, NOLT, NYLT, NILT, NULT, të gjitha fjalë më rrënjë të gjuhës së lashtë shqipe.

Kështu emri NOLI, ka kuptimin NALT, si NALI, NAL. Po ashtu në gjuhën gjermane NULL, ka kuptimin nga gjuha shqipe NUL, NULT që do të thotë në pikë të ULËT.

NOL në gjuhën shqipe ka kuptim si NAL, por në kuptimin e ndalesës por në kuptimin në AL pra në naltësi nga rrënjë, ku nuk ka kah të shkojë, ka arritur në naltësi. Nale/Nalles quhen edhe sandalet të cilat janë të punuara nga druri dhe janë kryesisht të nalta/larta në krahasim më këpucët tjera. Kështu NAL = NOL = NUL = NEL = NIL = NYL ose NALL = NOLL = NULL = NELL = NYLL = NILL.

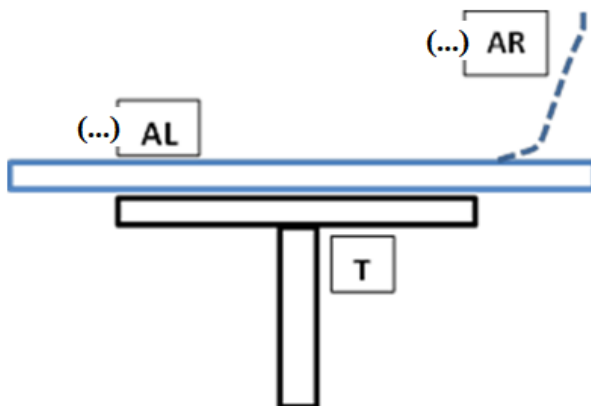

Kështu folja *Ndal*, që lindi si shtrembërim i fjalës *NAL*, që ka lindur nga fjala *NAL(NDAL)*, ka marrë kuptimin si pika më e lartë, ashtu kur *hypë* në *AL-TAR* (që në të vërtetë është *ALT+AR*) dhe kështu duhet të jesh *naltë*, por në atë kohë përfundon lëvizja sepse s'ke ku të shkosh më *NALT* sepse ke *hipë / hypë* tashmë. Kështu *T* paraqet *TRANIN*, pra *TRA*, ndërsa *AL* naltësinë-lartësinë e vendosur mbi *TRA*, kështu *Tra* është shënuar *ALTRA*, shkurt *ALT*. Mandej *AR* është për shkak se *ALTAR* është marrë si diçka i shenjtë që në këtë mënyrë i afrohemi më shumë Zotit, kështu *ALTRA* u bë shkurt *ALT* dhe u vendos *AR* në vend të *RA*, ndonëse të dyja kanë thujse një kuptim për të cilat do të flasim njëherë tjetër.

32.

Kur themi *Bash*, pra e përdorim si vërtetim për atë çka ka ndodhur, si shembull: *Bash qashtu asht*, *Bash ashtu ka ndodh*. *Aty isha kur ti the bash qashtu*. Shumë njerëz mendojnë se fjala *Bash* nuk është në gjuhën shqipe, e që është një gabim shumë i madh sepse kjo fjalë është fjalë shqipe, përveç kësaj edhe është e lashtë.

Bash=Ba ashe, Ba+asht

Kështu Bash ashtu ke folë, do të thotë **Bash (t) ashtu ka fole=Ba ash ka ndodh. Ba +asht ka fol.**

34.

Vegim=VE (ndos)+GI+M, njëjtë sikur A+GI+M, I N+GI+M ose e kundërta INIM=I+N (x) IM(agjërime=A+gje +rim që e ka kuptimin si *Rim* por në të vërtetë ndryshonte nga *RRIM* por është një rrjedhje, lëvizje e pandërprerë ndërsa *RRIM* është ndalje e herëpashershme pas lëvizjes) VEGIM=VAGIM=VAGOM=VAGUM=VAGEM=ose thjeshte VGM që do të thote VE=VU nje GJA në AM/UM/IM/OM/EM/YM duke formuar fjalën GUM=GUM, që nënkupton se VEGIM do të thote VEGJIM në kuptimin VE GJUM=GJIM=ZGJIM pra nje lloje renje në gjum, ku gjumë do të thote i GJUJTUN.

35.

Andej, Ana, ka lindur fjala ANDEJ, që nënkupton ANA+DEJ, pra ana deri atje, kështu *Andej* është krijuar nga dy fjalë veriore gegnishte duke bërë *ANA+DEJ*, ashtu si përdoret në veri, ***PO shkoj dei në Pejë***.

Kështu RRUGE E ANE DEI =RRUGE E ANDEJ.

MANDEI=MAN +DEI

Etj.

35.

**Vërtetimi se fjala AMON/HAMON/AM ANEN=A
NEN/NUN/NON,.. është në gjuhën shqipe**

Hima/ hama/ hema /hyma /huma/ homa kemi nga rrënja AMA, IMA, OMA, YMA, UMA, që do të thotë më dhanë, më jep, por në mënyrën që nuk e kuptojmë. Kështu kemi emra HIMA, HEMA që kuptimi i tyre është për atë që jepet.

Kështu kemi fjalën AM-a, OM-a, IM-a, UM-a, EM-a, YM-a, janë në gjuhën shqipe. Am që do të thotë ajo që jepet e merret, që i jepet nga një nivel më i naltë në nivelin më të ulët. Nga kjo del se edhe fjala *YMYT*, ka kuptimin edhe rrënjën në *AMA*, kështu emri *AMAT* ka dalë nga *AMA* ose *Am*. Kështu *AMAT* është i njëjtë si *NANAT*.

Kemi fjalën *AMA*, shembull; *AMA NJË COPË BUKË*, që në dialektin e verilindjes përdoret në përqindje 100%.

1. Mandej (H)AMyshymin që kemi përgatitët *natje*,
2. AMSHIM=AMA E SHYME/SHKIM/SHUME./SHAME...
3. HYMË në qytetin e madhërisëm të Pejës.
4. HEM andej e HEM knej nuk ka
5. HAMARI ish mbushë plot
6. Ama e jonë asht në Prishtinë
7. HUMi i tokës duhet më u marrë
8. Ymri/Emri i njerit dhe Ymyti i tij

36.

Prapashtesa dhe format

Kështu prapashtesat më AR, janë të të njëjtit kuptim më UR, ER, IR, OR, YR, UR etj

Këto prapashtesa shprehin vazhdimësinë e kuptimit për të ndërtuar një vazhdimësi që zgjatet duke shkuar në kuptimin fizik përpara nga Naltësia/lartësia.

Parashtesat AM, EM, IM, UM, OM, YM paraqesin lëvizje nga një pozitë duke u puthur për sipërfaqen e tokës duke u puthur më tokën por atë në nivele të ndryshme të asaj sipërfaqe, Shembull; Lëshuam, knum, pushum, Mbaresat AN, EN, IN, UN, ON, YN paraqesin;

Mbaresat AR, ER, UR, IR, YR, OR paraqesin;

Ta marrim një shembull;

Lym=LY+YM më i dhanë LY ku *Ly* është duke e lënë në një sipërfaqe të atillë që nuk mund të dalë aty.

Lam=LA+AM

Kam=KA +AM

Shym=SHY+YM

Sham=SHA+AM

37.

Zgurdullum = Zgur+dull+Llum=Zgur dul (dalun, dolën)+llum. (Tek vërtetimi i emrit pellazg, vërtetim)

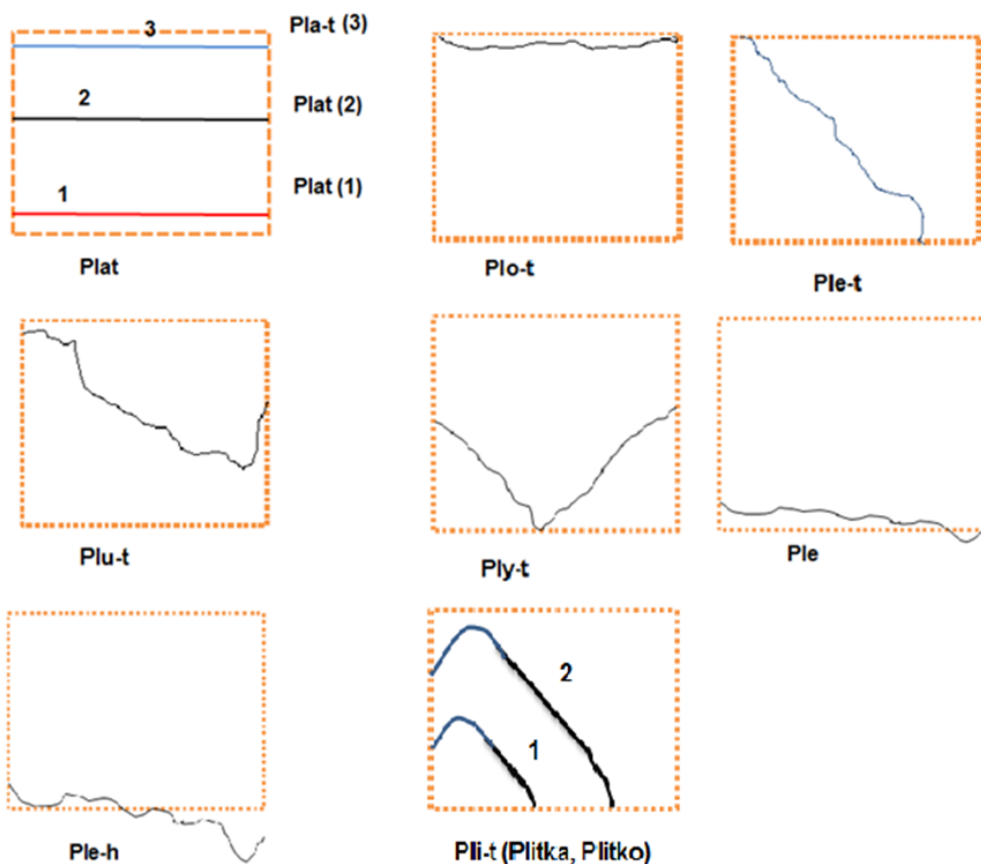

38.

Shpjegimi i foljeve VALO, VLO

Ne vizatimet e mëposhtme është paraqitur pamja natyrore e valëve dhe skica e prerjeve tërthore të valës në sipërfaqen e ujit. Kështu me *V* shihet pamja e përafërt ndërmjet dy kreshtave që e ndërtojnë valën dhe lugut të saj, më *A* paraqitet gjatësia ndërmjet dy kreshtave. Kështu pasi gjatësia ndërmjet dy kreshtave përkufizohet me tingullin *A*, sa më i thekshëm tek folësi paramendohet aq më i gjerë është edhe fundi i lugut të

Valës, si dhe largësia ndërmjet dy kreshtave. Kur largësia është shumë e madhe ndërmjet dy kreshtave VA , kthehet shpesh në VAU , kur është shumë i gjatë lugu dhe i ngushtë, kthehet në $VADA$, kur ka rrjedhje të ujit dhe madhësi të madhe, kthehet në $VARDAR$, kur kthehet forma ashtu siç është në sipërfaqen e ujit, por edhe ka thellësi të dukshme dhe kthehet në $VALA$. Nëse largësia ndërmjet dy kreshtave, pra gjatësia e valës është shumë e vogël ose e pa[precaktueshme, e parregullt dhe më lëvizje të shpejtë, $VALA$ e humbë gjatësinë ndërmjet dy kreshtave por e rritë L -lartësinë, pra amplitudën nëse paramendohet boshti Y , si pasqyrim i amplitudave. Kështu A e shkurtër behet e pa theksueshme, ose mandej nuk largohet, kështu nga $VALA$ kthehet në VLA , ose VLO , ose VLU , VLE , VLY .



39.
VALA

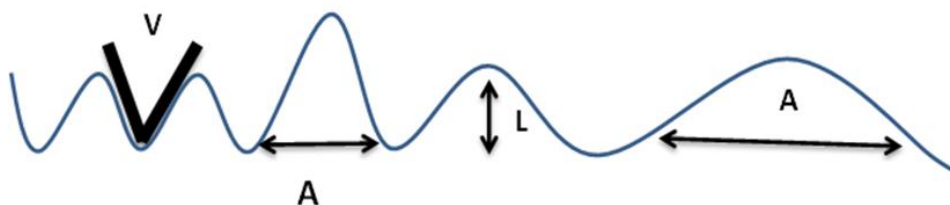

Fig. Prejra tërthore e valëve të ujit; A

Gjatësia ndërmjet dy kreshtave, L -lartësia e kreshtës/lugut, vendosja e valës në formën e V

VL, *A* ndërmjet nuk përfillet, sepse ka vlera të vogla, prej nga *VALO* shndërrohet në *VLO*.

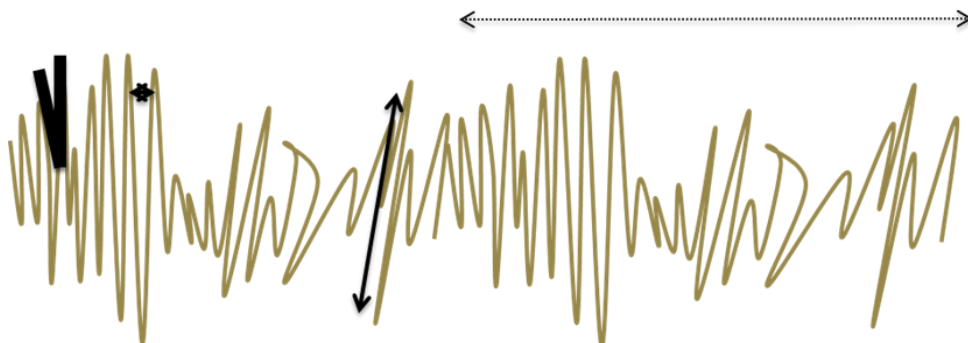

Fig. Pamja e valëve gjatë *Vlimit*, dhe shkurtimi dhe largimi i *A*-së.

40.

Lakna



Fleta e *Laknës*, e cila shihet se është një sipërfaqe mjaft e lakuar, në prerje tërthore na jep vijën më plot lakesa. Mbaresa *KNA*, ose më zanore tjera si *KNE*, *KNI*, *KNU*, *KNO* etj., tregon lidhjen tubë, të numrit të madh të fletëve, fjalësh, në tërësi. Kështu *LAK+KNa* paraqet lidhjet në *KNA*, të shumë *LA*, por më bashkimin *LAKNA* na jep *LAK* të dhëna si *NA*, kurse pjesa *KNA* e formon pamjen e dëngut, më fletë. Emri *Lakna* ka lindur nga fletët e lakuara të bëra tubë, siç shihet edhe në foto. Duhet ditur se fjala

NA është pjesa më e lashtë e gjuhës shqipe, bashkë më shoqet e saj që i formon më zanoret, sikundër janë;

NA/AN	NE/NE	NI/IN	NO/ON	NU/UN	NY/YN
-------	-------	-------	-------	-------	-------

Kështu fjala *NA* në përgjithësi është më *NU/VNU/VE/VENDOS*, por në kuptimin e saj më të veçantë është më vendosë ose më *Nu*, por *NA* është një dhënie e një formë të *numjes*, që kur është një gjësend merr formën *NGUL*, që ka kuptimin *NU+GU+UL*, që do të thotë *Vendose-nu nje GJU* ose në formën e *GUnit* duke e *UL* nën sipërfaqen e tokës ose një gjësendi tjetër. Fjala *NA* ka kuptimin e fjalës *NU*, dhe fjala *NUN* ose *NON* ka kuptimin e vendosjes dhe vendbanimit, sepse *Vendbanimi* është vendosje e njerëzve dhe e ndërtesave që ata i kanë ndërtuar. Për këtë monedha e gjetur në Shkodër do të thotë *Shkodra NON*, pra vendbanimi i Shkodrës. Kështu fjalët *Noka*, *Nova* në gjuhën shqipe nuk ka kuptimin Latin *NOva* e re, por ka kuptimin e një vendbanimi, ose vendosjes, siç janë fjalët që përdoren sot; *Unë e nova gurin*, etj. Kështu *Na* dallon nga fjalët që flet për dhënie siç janë; *ipet / apet / ypet / epet / opet / upet /* diçka, nga ana në anën tjetër. Fjala *Na* është e lashtë dhe qëndron në themelet e lindjes së gjuhës shqipe, bashkë më fjalën *BA*, që i ka shoqet e saj, duke formuar nga ndërthurja më zanore shumë fjalë që në bazë të përgjithshme kanë të njëjtin kuptim. Kështu *KNA* ka kuptimin *KA NU* ose *KA NA*, por më humbjen e zanores *K()NA* dhe më lidhjen *KN* që shkurt do të thotë pikë e veçantë e *numjes* ku lidhen grumbull në një pikë fletët e laknës. Kështu *Lakna* shkurt, shqip do të thotë, *La* që ka kuptimin e *Lënies* (të fletëve) në një *KN* (që ka kuptimin se janë të vendosura ose janë të nume në një pikë të veçantë të lidhura grumbull që fillojnë nga një pikë ose nga rrënjë e përbashkët. Kështu nga *KNA* kemi *KNATA* që përshkruan dërrasat dhe radhët që fillojnë dhe përfundojnë e tanë hapësira rrethuese në ngushticën ku është fyti i kënatës/knate/kanatës.

Kështu nga *NA*, pra *JEP* ose dhanë, kemi *A NA= A jepë*, ashtu si *BA*, *A BA* që do të thotë *A Bamës*, kështu *ANA* dhe *ABA*, ka kuptimin e para aty ku formohet fëmija por më vonë ka marrë kuptimin edhe bashkësia e njerëzve që janë dalë nga një bark, pra janë të nja *ANE*. Kurse *ABA* ka kuptimin e gjësendit që është *BA*, ose autorit që ka *BA*. Kështu *ANA*, dhe *ABA* janë fjalët e para të shqipes së lashtë, ashtu *ANA* që është *NANA=N'ANA*, dhe *ABA* që është *BA'ABA=BABA*, të dyja fjalë pellazge (gjuhë e lashtë shqipe), të shpërndara nga Lindja e Mesme deri në Angli dhe qysh në shek. 2000 para Krishtit.

Lakera/lakna ne
prejje terthore ka
pamjen e lakore s
Plot vijja ne
formen e lakut

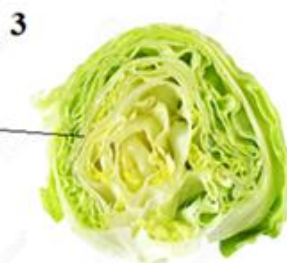

2

Fleta e laknes
eshte nje
sipfaqe/rrafsh i
lakuar



4

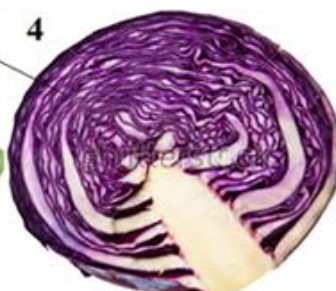

KREU 3

1.

Origjina e fjalëve

Kanon-Kanu= kjo fjalë rrjedh nga gjuha e lashtë shqipe të dialektit Gegë, në kuptim Ka nu, pra ka vendosë. Një tërësi e ligjeve të rregullave të cilat tregojnë që e ka për detyrë më e nu, ose më vendosë, shpesh folja më *NU* përdoret si më *VNU*, shkurtesë më vendosë më e *NU*, Emri Nu është të vendosësh, të ngritsh diçka, që askush të mos mund ta luajë nga ai vend. KANU, do të thotë KA VENDOSË, ose e KA NU LIGJIN në VEND, dhe kjo shprehje përdoret në Shqipërinë e veriut e po ashtu në Kosovë.

Kanon- përdoret edhe sot si shumë, si për shembull; *Filan udhëheqësi asht ka non rregull*, pra, forma *Kanon-* përdoret si emër, duke përfshirë tere kohën, të kaluarën, të tashmen e ardhmen. Kështu *Kanon* është në gjuhën shqipe, por nuk është në gjuhën shqipe fjala *Ligj*, edhe sot përdoren fjalët *Ka NON*, *KA NU*, etj., për shembull; *Ai non rregulla*, pra *Ai asht ka non rregulla ligje edhe rend*.

VUTHAJ - është vendbanimi i shqiptarëve në Mal të Zi, nga i cili kanë orgjinë shumë fshatra në Kosovës. Përbehet nga *VU*-pra më e *NU*, ose më e *VNU/Vendosë*. *VU+THA*-si kuptim se ata *THOJNË* Vendosin, ligje, dhe kanë rol prirës. Megjithate *VUTH=VYTH* na jep pamjen e relievit në formën e *THY=THU=UTH*, *VYTH*

Gash/Gush/Gish,...*Gashëm/Gushëm/Geshëm*//*Gjashëm* mund të përfshijë edhe shtirjen e fisit në një rajon kodrinor e malor, terreni i të cilit një terren tjetër i ngjason.

Format dhe fjalët që i përshkruajnë



Shati



Shojza (e shtypur, Shoj/Mshoj)



Shytëza *Rutilus ohridanus*



***Fig.* Ka rrota/rrotëz = ka rroca**



Shushunja e detit *Pantobdella muricata*



Shushunja (SHUSH+UnjA=URIJA) e rëndomtë *Hirudo medicinalis*

2.

Tingulli T dhe D

T paraqet një hu, shtyllë ose më drejt *TRA*, kështu emri Tre rrjedh nga emri *TRA*.

Tra, që më siguri ka lindur në lidhshmëri më numrin *Tre*. Katër mund të jetë nga forma e dyfishtë e tranit/trarit.

Numra

Të shohim fjalët që janë marrë nga gjuha shqipe, por e kanë ndryshuar një tingull;

n+i= ni =ne+i= ne i=n'i=ni
(i) kur leviz kthehet ne J
ni+j+ri=ni(j)+e+ri=njeri

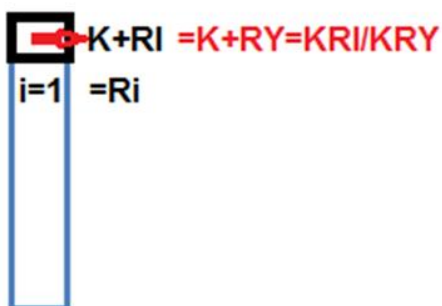

DY = 2

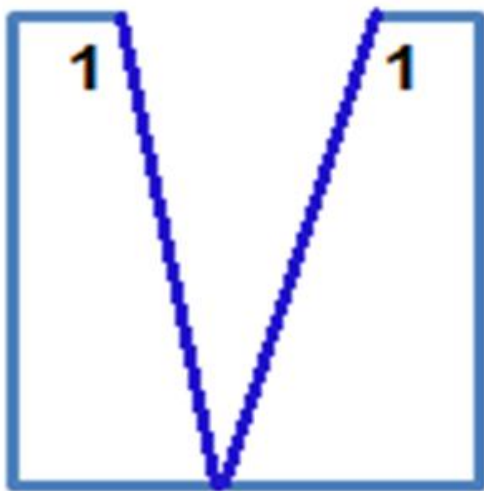

Di



GREd = gardh, GARdh kështu tek kjo fjalë kemi ndërrim zanoresh.
Vërtetim; Kemi tri bashkëtingëllore në ndërthurjen më zanore, ndryshimin e zanoreve dhe pozitave të tyre ndërmjet bashkëtingëlloreve ku shohim formimin e fjalëve të ndryshme, të cilat sot janë në përdorim

3.

$G()R()DH=GARDH=GRADH/Grad=GREDH/Gred=GARADH/garazh$ (e bame nga GA edhe RADH, PRA RADH E GA-ve)=GAREDH=
GARUDH=GRUDH=GRIDH=GREDH/gred

Por RADH=ka dalë nga RA+DHA (Dha mund të jetë më të gjitha zanoret e ndërthurura që tregojnë format e ndryshme, natyrën e ndryshme të dhënies, pra tingulli Dh në gjuhën shqipe është krijuar, vetëm për të përshkruar DHËNIEN, të gjitha fjalët që nuk e kanë tingullin DH më këtë funksion nuk janë të gjuhës shqipe) Radhë.

RADH	RAT	RASH	RAL	RAF	RAK
ARDH	ART	ARSH	ARL	ARF	ARK
RDH	RT/	RSH	RL	RF	RK
REDH	RET	RESH	REL	REF	REK
ERDH	ERT	ERSH	ERL	ERF	ERK
RUDH	RUT	RUSH	RUL	RUF	RUK
URDH	URT	URSH	URL	URF	URK/URUK

ARDH=BA më ARDH =BA+ARDH=BARDH

ARDH=ARADH=RADH=ERDH=REDH=BA më

REDH=BREDH/BERDH për më i ikë fjalës Bardh që nënkupton më Ardhtë që ka kuptimin BA RADH=Baradh.

ATH=ETH=OTH=ITH=UTH=YTH

PRIMAVERA=PRIJE MA VERA = PRINE TU E MAJT VEREN.

PRIMA/PRIJ +MAJE



AKOMA=A KA MA/ A KO MA, KU KA më KO DALLOJNË SHUMË
PAK, MEGJITHATË SECILA I KA VEÇORITË E VETA

4.

Le të renditim tingujt, DERDH, nga kjo renditje e kuptojmë fjalën DERDHJE, pra ujit i jepet ose i *dhurohet* një DER, *Derë* nuk do të thotë vetëm DERA e shtëpisë, që sipas gjuhëtarëve do të ketë ardhur nga IRANI i lashtë, edhe pse ndikimi i IRANIT në Ballkan gjithmonë ka qenë më i vogël se sa ndikimi i popujve të Ballkanit në IRAN. Prej nga duhet të kuptojmë se më shumë është i ndikuar IRANI dhe Lindja e Mesme dhe Egjipti më ndikime nga Ballkani se sa e kundërta. Shumica e popujve që jetojnë sot në hapësirën e Lindjes së Mesme dhe Irak e mos të flasim për Azinë e Vogël ishin pjesë e popujve të Ballkanit dhe pjesë e pandashme e Ballkanit.

Kështu DER+DHA= pra ju DHA DER. Prej nga kuptojmë se *DER* është fjalë në vete dhe ka kuptim, në Shqipëri afër malit Dajt është një emër vendi *Derje* që nënkupton lashtësinë dhe domethënien e kësaj fjale, nga kjo ka mundur të lindë fjala DERT, prej DER sepse DER është diçka për rrjedhë dhe shpërndahet ose pse jo humbet, ndërsa T-në e ka marrë në fund *DERT* për të përshkruar kuptimin e plotë, ashtu e pavarur si diçka që rrjedh e shpërndahet në rrafshe në shumë anë, dhe e cila është e pafre ashtu siç është derdhja, ose përdredhja, shkapërdredhja, shpërdredhja.

Nga kjo *DER* ka kuptimin e derdhjes, së daljes jashtë e shpërndarjes, një formë e lashtë e fjalës shqipe e ruajtur brenda fjalëve të shumta. Kështu pasi tingulli *D* është më *Da*, pra Në Da=N'DA (megjithëse fjalia në DA kurr nuk është njëjtë më fjalën N'DA ose NDDA). Kështu DAJA=ka kuptimin i *DAMË* nga familja e tij, nga dega dhe gjaku i tij, shembull NANA ka dalë nga shtëpia e saj, dhe fëmijët e saj edhe pse janë të gjakut të saj janë të *Dame* fizikisht nga ata që i përkasin *Anës* së *NANËS*, për këtë quhen *DAJËT*, të dame, ata që jemi DA nga ta. Në gjuhën letrare nuk është pranuar fjala *DA*, por vetëm më *NDA*, që në të vërtetë është një gabim i madh, pasi mohohet të qenit e fjalës *DA*. Mandej fjala VDEK, por ndalohet forma DEK, ku DEK paraqet formën më të lashtë dhe kjo është rrënja e fjalës VDEK, pasi V është më VENDOSË DEKEN, më VE< VU<VA< VI deken në vend.

Nga kjo përgjithësojmë se të gjitha fjalët që e kanë tingullin D janë fjalë që tregojnë se në gjësende është i *NDAMË* por kjo ndarje nuk nënkupton ndarje dhe mbetje/metje por damje dhe rrjedhje dinamike e dukurisë. Shembull, DEGA përbehet nga D që është damje/darje/ndarje, mandej DA/DE/DI/DU/DY janë ndamje por këtë natyrë të damjes/ndarjes e përshkruajnë zanoret më të cilat shoqërohet kjo Jo-zanore.



GA-është trupikryesore, ndërsa **GI** janë degët, ndarjet tjera, që mund të jenë si shumës **GE**.

DE është shumës i **DA**-mjeve të degëve, në tri breza të shënuara me numera; 1,2,3 . Prej nga ka le emni **DEGA/A**

Kështu **DEGA**= ndarje/ndamje, da/DE e një **GA** prej **GA**-së tjetër më të madhe.

5.

GA –është trupi kryesor, ndërsa **GI/GE** (**GeMa** ajo që e man, që e rritë **GE** - një e dalë si gungë) janë degët, ndarjet tjera, që mund të jenë si shumës **GE**.

DE është shumës i **DA** – mjeve të degëve, në tre breza të shënuara më numrat; 1, 2, 3. Prej nga ka lindur emri **DEGA**.

Kështu në përkthimin e drejtpërdrejtë në gjuhën letrare, **DEGA** do të thotë **DAGA**, ose **DAMJEN/DAMA/DEMA** e **GA**-së, kështu emri **DAMJE/NDARJE/NDAMJE** krijohet nga **DAMA** - pra e man/mban *Ndamjen/Ndarjen*, ose **MA** shpesh e përfshin edhe **BA**-bamjen, prej nga ka lindur fjala **DAMJE**, *Ndamje* (ndërsa në gjuhën letrare në dialektin toskë është e larguar nga ky kuptim, **NDARJE**, nëse e marrim këtë fjalë **NDARJE/DARJE** dhe e zërthejmë sipas të njëjtës rregull, i bije sikur **DARJE**-pra **DAMJE** është rritur, thjesht për gjuhën letrare dhe dialektin toskë, kristalet dhe rregullat në gjuhën shqipe dhe në fjalëformimin e fjalëve që i përdorim janë të pashpjeguara, dhe rregulli prishet, pra kemi shformime, shtiramime/shtrembërime). Duhet të kuptojmë se *ndamja* gjithmonë në gjuhën shqipe përdoret në kuptimin më pozitiv, sepse nga *ndamja* ka shtim,

rritje e degëzime, rrjedhje, siç e kemi fjalën **DAR/DER/DUR/DYR/DIR**, etj., por vetëm një fjalë e ka kuptimin.

Emri

MARI/MARA/MIRE/MIRIE/MYRA/MERE/MORE/MURE,

kuptimin dhe të mbarësisë, por fjala **MARI** do të thotë më **MAJT RI**-në, më majtë ngritjen, rritjen, rininë, shtimin, lirinë,

6.

Kështu emri **KAR**-i, e, a, o, u, y, ose edhe format tjera ndërmjet dy bashkëtingëlloreve siç janë;

KR	KARA	KERA	KORA	KIRA	KYRA	KURA
	KARI	KERI	KORI	KIRI	KYRI	KURI
	KARO	KERO	KORO	KIRO	KYRO	KURO
	KARE	KERE	KORE	KIRE	KYRE	KURE
	KARY	KERY	KORY	KIRY	KYRY	KURY
	KARU	KERU	KORU	KIRU	KYRU	KURU

Fjalët që formohen më largimin e zanoreve ndërmjet tingujve $K(x)R$, kështu të gjitha fjalët brenda tabelës, tkurren dhe pakohen vetëm në një shtyllë të tabelës, pra nga 36 fjalë marrim 6 fjalë. Këto fjalë janë; **KRA, KRE, KRI, KRY, KRO, KRU**, kështu nga ndërthurja dhe harrnimi më fjalët - tingujt tjerë, krijojnë fjalë të reja që përshkruajnë forma të reja. Pasi **A** kur thuhet më **KA**, përshkruan një hapësirë, të gianë, pasi **A** duke u shqiptuar merr kohë, kështu gjatë shqiptimit në trurin/trunin tonë lexohet si hapësirë, ashtu si në rastin e fjalës **GA**...

Kështu **KAR**, do të ishte vijë e drejtë e ngritur vertikalisht ose në ngritje, ndërsa **KRA**, në përputhje më atë që e kemi shpjeguar për bashkërenditjen e tingujve **RA**, ku kemi **Varje** prej së larti teposhtë në kuptim të diçka që vije teposhtë, pra nga lartësia më kahje nga toka, ashtu sikur kur themi diçka **RA** nga qilla/qella/qulla, por **K** si pikë Kulmore, kjo pjesa që është **RA**, që më siguri do të binte e mban, sepse **K**-ja siguron një pikë më rrafshin e pjesës që përfaqësohet më **RA**, e cila është e përcaktuar të bije. Kështu **KRA(H)** jep kuptimin e pjesës kulmore dhe pjesës që varet, por edhe **Kre**, ka po ashtu shpesh përshkrim të ngritjes thikë përpjetë ose rënien ashtu si rrezet e diellit.

KAR, është e formuar si **KA** dhe **AR**, që nuk nënkupton veç organin seksual, por nënkupton edhe diçka që ka për tu ngritur, në $l(ar)tësi$, gjësend më vlerë në kuptimin tjetër, ose të një $H(Ar)ku$ që është i ngritur **HAVA**.

Fjala **KARI** më largimin e **A**-së, që parafytyrohet nga truri i jonë si gjatësi (largësi ndërmjet dy pikave, në një largësi nga njëra tjetra. Nga ky largim i zanores **A** kemi **KRI**, pra nga **KARI=KRI**, që jep kuptimin e një pjesë të veçantë të gjatësisë **KARI**, që është **Kri**, sepse **A**-ja largohet dhe kështu rrjedh shqiptimi i **KRI** në

krahasim më shqiptimin KARI, dhe janë në kohë e gjatësi të ndryshme, e më këtë truri i ynë i lexon si gjatësi fizike, të ndryshme). Duhet të rikujtojmë këtu se pjesa RI është një fjalë e krijuar nga dy fjalëza që janë tingujt e dhënë si I pra një trup në formën drejtvizore, i ngritur vertikalisht në këmbë, kryesisht në një formë drejtkëndore ose cilindrike, të përmasave të ndryshme. Kurse RI jep një ngritje të I-së për bashkëtingëlloren R (ose R është një ngritje por kur bashkohet më I, ajo bëhet më e lartë, më e drejtuar, dhe më tehe më të gjera në majat. Kjo shihet nga emërimi i majave të Bjeshkëve në shumë vende që janë ruajtur si toponime që nuk iu dihet prejardhja e tyre). RI e cila e rritë jo vetëm më shumë vertikalisht duke e bërë më të madhe i cili ka afërsisht një formë drejtkëndore ose cilindrike. Varësisht nga forma që ka në majë, merr edhe

KR	KRA	KRE	KRI	KRO	KRY	KRU
-----------	------------	------------	------------	------------	------------	------------

Te gjithë këta emra e kanë të njëjtin kuptim të përgjithshëm, ka rritje, ngritje, rini, ka Zot, varësisht më cilën zanore është i ndërthurur tingulli R. Kemi shpjeguar se tingulli R, si jo zanore, përshkruan ngritjen në lartësi, një rritje të vazhdueshme të turpit, një rrjedhje në drejtimin përjetë, ose në kahe drejt naltësisë/lartësisë.

Siç janë;

R	RA	RE	RO	RI	RY	RU

Po ashtu edhe tingulli K shpreh gjithmonë të kesh diçka, në hapësirën si formë gjithmonë shoqërohet më pamjen e një rrafshi që ka një pikë të përbashkët në të cilën preket më lakoren, Pra shprehur në gjeometri sikur na thotë tingull - Unë e kam përkuljen në të cilën kthehem si Kulm, ose si Krah, në të cilën e preki rrafshin në një pikë, ose grumbulli pikash, ose sipërfaqe e caktuar.

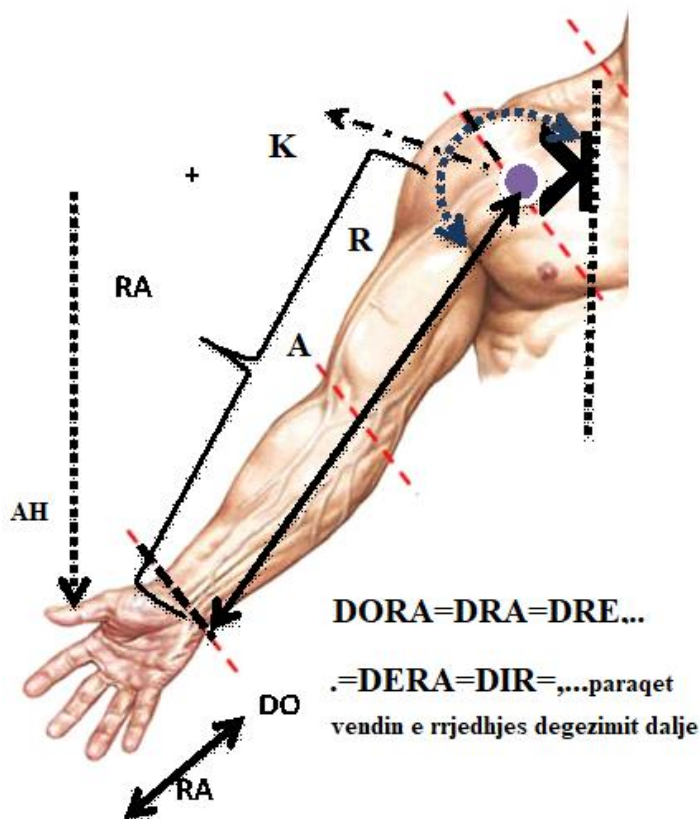

Kështu $KRA=K+Ra$, na jep pamjen që në K , pra pjesën ku është pika e kapur për tërësinë e trupit, është e vendosur K , pika në të cilën varet, kështu nga pjesa RA kuptojmë se është e varur teposhtë, pra pjesa e madhe është e ra -me teposhtë, ashtu në formën që rri trupi i cili varet ose kapet në një pjesë dhe lëshohet, varet teposhtë ashtu si lavjerrës.

Kështu fjalën tjetër KAR , nga pjesa që është e vendosur A që është gjatësi, në pjesën ndërmjet K dhe R , ashtu që edhe ndërthurja AR , të cilën e kemi shpjeguar më parë hollësisht, që është ngritje, nga poshtë ↗ lart, ndërsa tek RA kemi ramje/rënie nga lart ↘ poshtë. Rrjedhimi të fjala KAR , pra, kur bashkohen këta tre tinguj, na japin Kra/hun , por vetëm duke e rrotulluar atë për 180 shkallë.

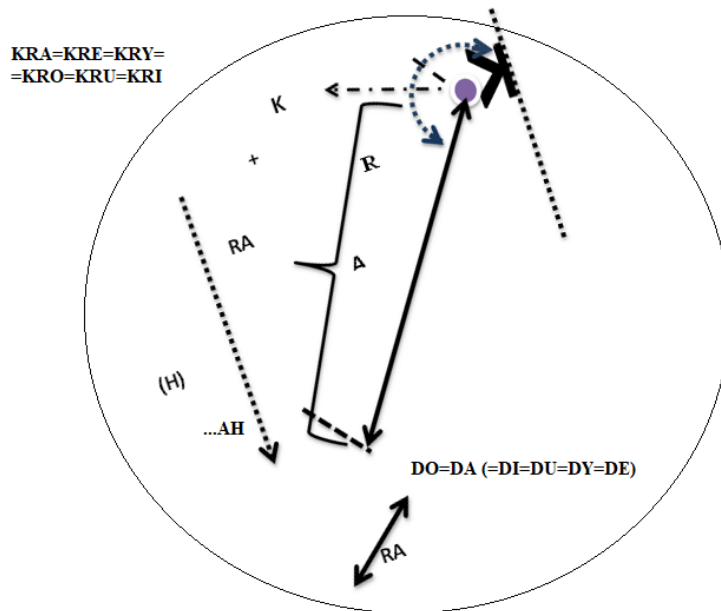

Ose paraqitur më vizatimin e skemës tjetër më të thjeshtë kemi,

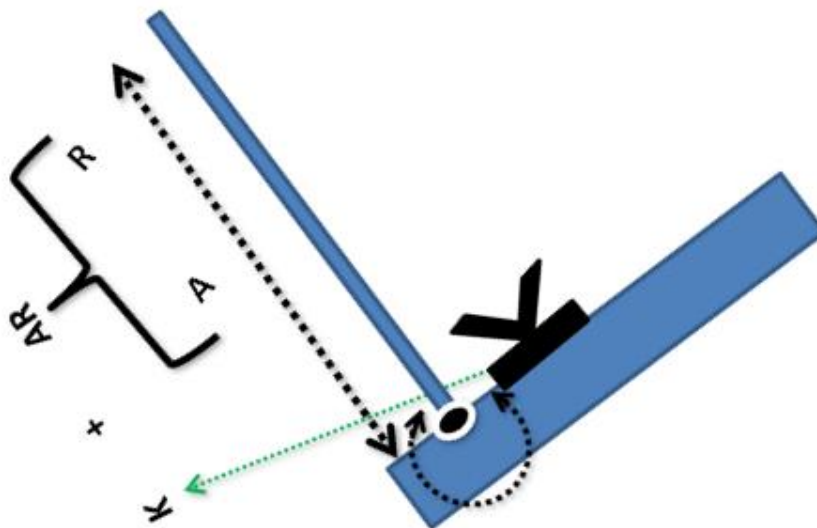

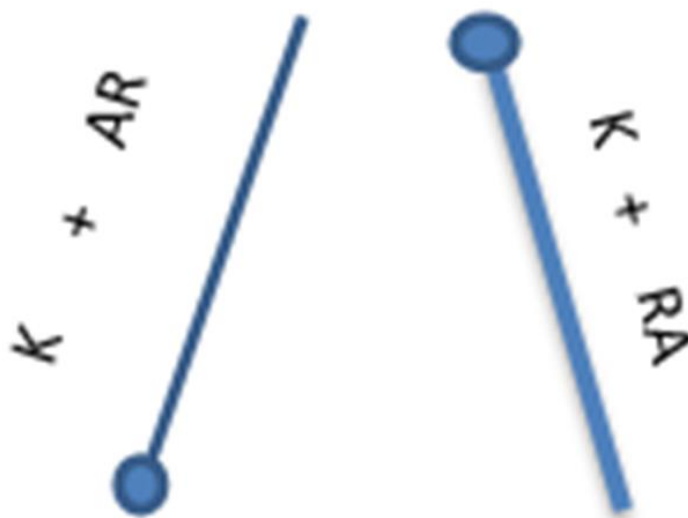

Njejte më fjalën KAR/KRA, kemi edhe shpejgimin më anën e skices të fjalës=Formes KRI/KIR, natyrisht kjo mund të përgjithësohet edhe për K(zanore)R(zanore),... pra cka është IR dhe RI, prej nga KA/KU/KI/KO/KE+RI/RA/RU/RE/RY/Ro=
Kri/KRA/KRU/KRE/KRO/KRY por edhe
KIR/KOR/KUR/KAR/KER/KYR. për të kuptuar këtë duhet të kuptojmë fjalet AR-RA/IR-RI/OR-RO/ER-RE/YR-RY/UR-RU, për të cilat kemi shpejguar përgjate të gjithë librit.

Poashtu duhet të kuptojmë se pjesë AR-RA/IR-RI/OR-RO/ER-RE/YR-RY/UR-RU, janë sipërfaqe të mëdha, ose nepërgjithësi kanë permasat e sipërfaqes, por forma e atyre sipërfaqeve, pra lakesat që i ka ajo sipërfaqe përcaktohen nga zanoret, siç janë RU/RO/RE/RI,...=UR/OR/ER/IR,.. që janë më kuptime të njëjta por më kahje të ndryshme të ngritjes ose piak të ndryshme të krahasimit, ose shikimi të dukurisë. Kështu kur shikuesi i formës së caktuar, shembull Malit të madh, gjenden në Majen e Malit, ai do ta emroj më një emer tjetër formën , nga ai që e shikon nga fusha ose ultësira Majen e malit, pra nga pika e kundërt.

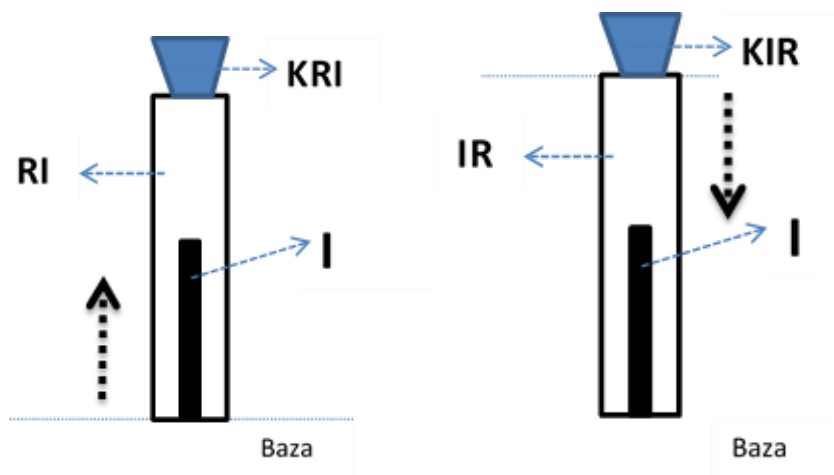

Te shikojme format RO/RU

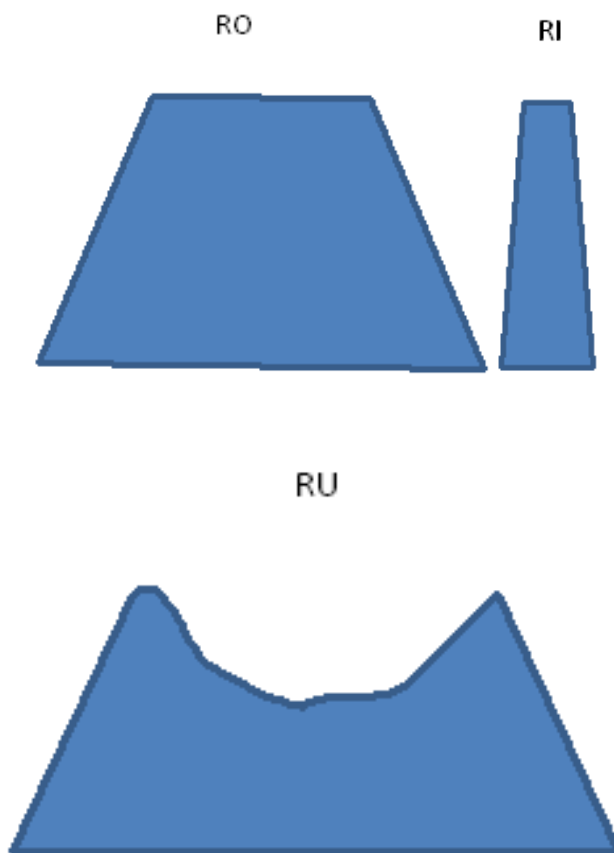

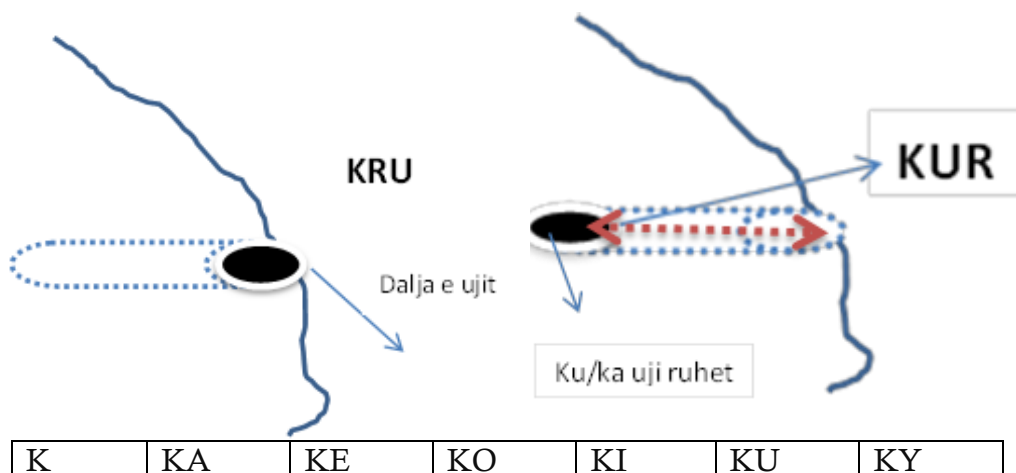

Pasi

DERDHA=DARDHA=DRADHA=DRIDHA=DRUDHA=DURDH A,... kuptimin Dha DER, atëherë kuptojmë se emri DERA ka kuptimin e hapësirës ose pikën, ku lejohet dalja dhe shpërndarja e masës që është mrena/brenda. Pse jo pasi e dimë që D ka lindur si tingull për të përshkruar vetëm **DAMJEN**, **NDAMJE/ndarje** ashtu sikur rrasa që kur ndahet një pjesë e saj e rrafshët nga RRASA (*RRAS diçka e RRAHUN e ngjeshur e ndrydhur ashtu që përfundon më S duke treguar se ajo rrasja e materies është në masë të pacaktuar ose e pamatshme ose e marrë më mend se është aty e përndarë në formë të pakuptueshme ashtu siç janë; SO/SI/SA/SE/SU/SY*)

7.

Shënim

Nga DER kemi DRE, prej të cilës e formojmë fjalën Drejt, e kështu kemi fjalën LODHA=prej të cilës kemi DHA LO, ku Lo është më lanë/lon/le/lu/li/ly, që përkethehet si më ju dhuru shtrirja në tokë, ose pse jo si vendosje në tokë, në tokën e rrafshët siç është L, pra, më lanë më shtri, ose çfarëdo pozite që hedhet objekti mbi tokë që është quajtur O, qysh në kohët e formimit të gjuhës shqipe.

Nga fjalë DH/DHI/DHU/DHE/DHA/DHY kanë të njëjtin kuptim të përgjithshëm më dhanë. Ky tingull në gjuhën shqipe është krijuar veç për të përshkruar Dhënie, të gjitha gjuhët e botës që përdorin tingullin DH, më e përshkruar dhënie, dhënie e çfarëdo lloji, pra “dhënie e dhunës, dhimbjes/dhimjes, por edhe lodhja, lidha, laudha (e lanë në udhe), dhe/dheu, dhimbta, dhirja/dhimja /dhi, DHIA, etj., pra tingulli Dh, pavarësisht a gjendet në fillim të fjalës në fund të saj, apo kudo që gjendet përshkruan dhënie, edhe përbrenda fjalës e ka atë funksion, pasi vetë tingulli DH është fjalë në vete, kurse

shoqërimi i tij më zanore, vetëm e përshkruan formën e dhënies. Këto forma të dhanjes në përgjithësi janë;

DHA më dhanë nga Anë më një shtrirje të gjanë/gjerë, dhe të shumë përmasave, më një Hapje ashtu si fjala HAP.

DHAN-kemi dhanje nga dy rrafshë, prej anës në anën tjetër, të dy anët janë afërsisht të barabarta dhe i japin njëra tjetrës.

DHU - është për të dhënë më të cilën formohet fjala DHURU, DHUNU, ku Dhunë do të thotë më nu, dhu, pra, përdoret U-ja në kuptimin negativ, sepse kërkon energji, dhe urrejtje, unesim.

DHE - është më dhanë nga njëra anë, nga njëri rrafsh në hapësirën e gjerë, të rrafshët e të pafund, e cila përfshin shumë DHA, dhe e cila është më e përgjithshme dhe nuk është e veçantë sikur DHA, kështu DHE është gjithmonë e vazhdueshme e përgjithshme ashtu si sipërfaqja e tokës, e cila mori emrin DHE sepse jep, jetën bimësinë dhe çdo gjë që vije nga DHEU.

*DHI - Është dhënie e nga bira, vrima ose sipërfaqe shumë e ngushtë. Kjo fjalë përdoret në forma të ndryshme për të përshkruar koprracinë (që formohet nga fjala KOP, pra më e kopë, më e ngushtua në fyt, ose pëlçet diçka duke e shtrënguar dhe ngushtuar, kurse RRAC është e formuar nga fjala/tingulli C, si tingull që përshkruan përmasat e vogla, ashtu siç është formuar fjala PICA-nga PJESA/PIECA. Prej nga RRAC është nga RRA/RRE ndërsa RRAC/RRAQE diçka e pavlefshme, e rreme, ose e rrejshme që tërhiqet **Zhag/Zhig/Zheg** nëpër tokë), veprimin e jashtëqitjes së nevojës së madhe, dhe veti tjera. Nga DHI rrjedhe edhe emërimi DHI/DHIA, që përshkruajnë formën e saj, dhe tamlin më grat që e jep ajo*

*NDRYDH / NRYDH - ka kuptimin më u dhanë në NRY, ndërsa NRY formohet nga në RY, ku RY e ka formën e Y të ngritur që rritet shtohet por prapë e ruan RY e cila ka formën e një Y, ku materia ose gjësendi futet brenda në Y duke mos dalë nga aty dhe duke mbetur brenda. Megjithatë tingujt kur lidhen më DH në fund, sidomos bashkëtingëlloret tjera kur lidhen më **Dh** në fund të fjalës japin një derdhje të materisë së trupit, derisa Dh në fillim të fjalës është në vijën drejtvizore më shigjetë nga njëra anë në tjetrën, kur përdoret dhe në fund kemi një shigjetë ose dhënie të kthyer si bërryl, nga ana e kundërt që e kam marre dhënie, pra një kthim i dhanies, por tash si kthesë. Kështu është treguar më skicën në figurën e mëposhtme:*

Kur përdoret në fillim të fjalisë, fjala/tingulli Dh

KUR FJALET MBAROJNE MEDH

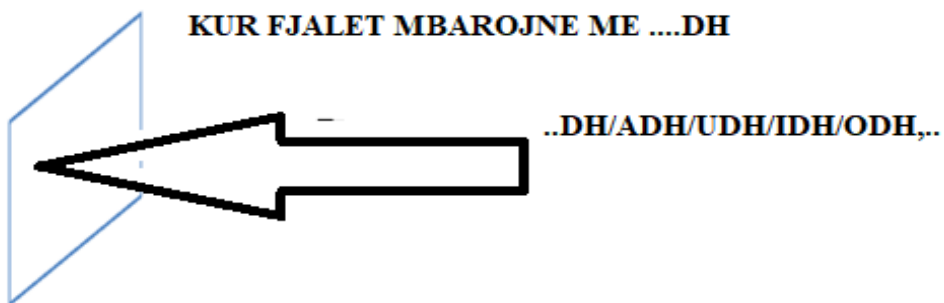

**KUR FJALET FILLOJNE ME
DH.../DHA/DHI/DHU/DHE/DHO/DHY,..DHAN/DHUN/DHURIM/DHEN**

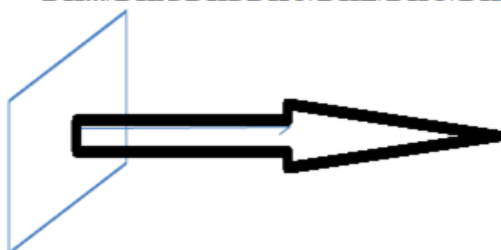

**KUR
PERDORET NE
FUND TE
FJALIS,DH**



KUR FJALET MBAROJNE MEDH

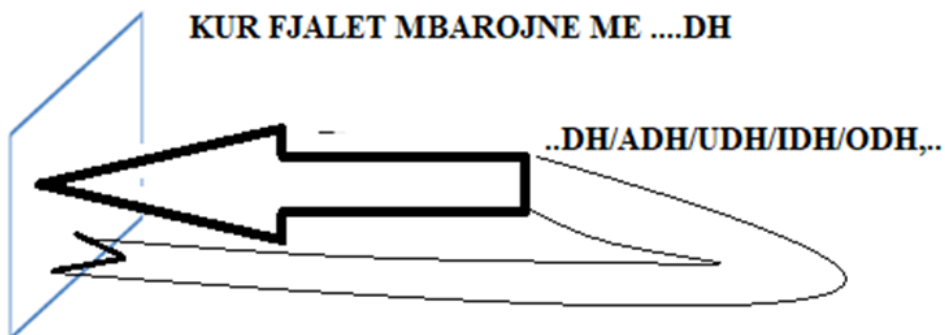

**DHI/EDH/DHI/IDH/IDHËZA/IDHTË/ADHËT/EDHËT/UDHËT/Y
DHËT**

Ndërmjet dy ose më shumë bjeshkësh të mëdha, më lugje të thella në mes, shpesh është përdorur në kohët e lashta nga **GA** në **GA**, pra prej një të ngriture masive malore ose bjeshke në tjetrin, pra si **GA**n'**GA**=**GAG**, pra më emrin, i ka përfshi dy ose më shumë bjeshkë. Por numër i kufizuar bjeshkësh, të quajtura më emrin **GAGA** ose thjesht **GAG**, nga kjo kur kemi në numër më të madh bjeshkësh më lugje të thella, por jo në ato madhësi sa të dallohen njëra prej tjetrës janë quajtur **GEG** ose **GEGE/GEGA**, një emër i lashtë i dalë nga gjuha shqipe, pikërisht në atë kohë kur ishte më shtrirje deri në Lindjen e Mesme. Anej, në Lindjen e Mesme është përhapur në kohët e lashta emri **GOG**, dhe **MAGOG**, pra ma larg se **GOG**, ose në arabishte **GJUGJ** e **MAGJUGJ** fjalë që nuk janë nga gjuhët semitike, por është fjalë proto evropiane, trashëguese e drejtpërdrejtë është gjuha shqipe. Gjuhët semitike nuk e dinë shpjegimin e këtyre emrave domethënien e tyre, kjo shpjegohet vetëm nëpërmes gjuhës shqipe.

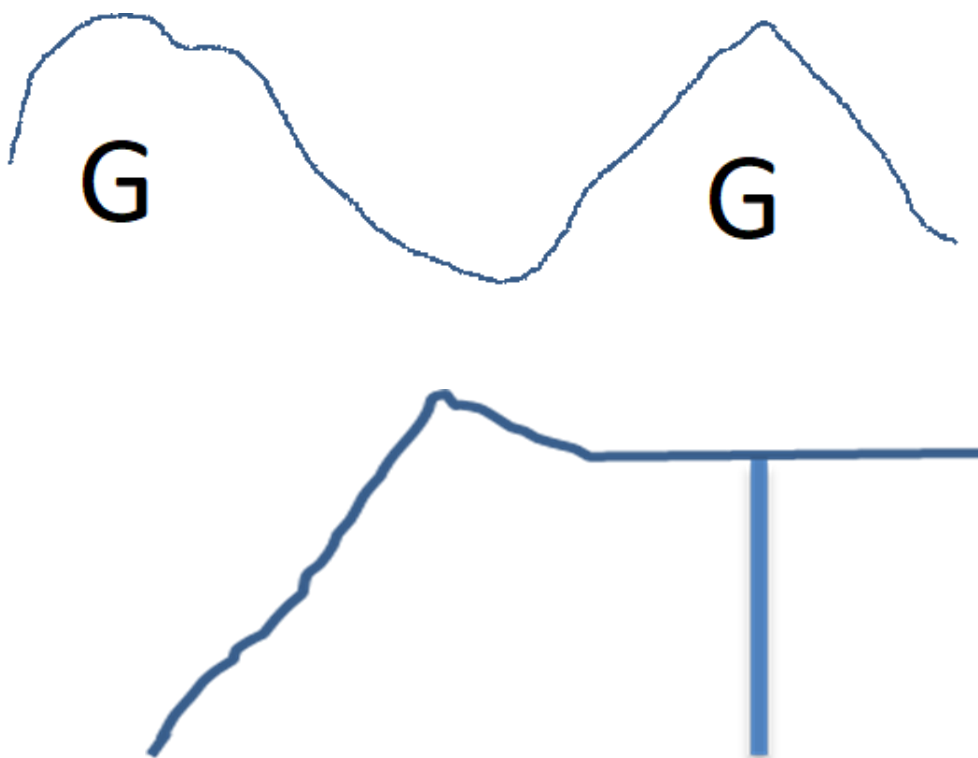

8.

Deshirojme të tregojme se afersisht fjalet kanë të njejten kuptim, vetem zanore i dallon duke luajtur role shumë të vogël Kapt/këput/kuptoj/kopt/Kput, Kuptoj, nga kemi K(OP)T(.....), Keshtu KAPT/Shkapt ka kuptimin KUPT=KPUT,..etj. të shikojme rastin e fjales Lpij, që paraqet të njejtin rast.

Kur e shtjellojmë fjalën LPIJ i njëjti diskutim venë si më sipër më ndërrimin e zanoreve ndërmjet dy jo zanoreve do ndryshojë edhe gjatësia dhe forma e hapësirës, sepse tek LPI kemi një pjesë të shtrirë ose të lanë e cila varet nga pika, ose pikën e cila gjendet pak më lart, dhe shkon duke formuar hapësirën e rrafshët, shikuar në prerje tërthore si hark. Prej nga kjo pamje merr formën e hapësirës sikur të jetë e lëpirë më gjuhë. Kështu format e tilla që duken se janë formuar sikur të jenë lëpirë më gjuhe, nëse janë hapësira më përmasa të mëdha, quhen LAPA, LAPI, etj., kështu nëse kemi LAPU, duke u shtuar tingulli siç është SH, në fund kemi emrin LAPUSH që tash merr formën e tri fjalëve LA+PU+Sh ku LA është hapësira më shtrirje të caktuar në gjerësinë e gjatësi në strukturën relievo, ndërsa Pjesa PU mund të formojë pjesën fushore pak më të ngritur që mund të shihen në anën prej Rrafshit më të ulët, një parim i njëjtë siç është formuar emri PUKA (natyrisht ky emërtim nuk ka të bëjë asgjë më gjuhën sllave), ndërsa tingulli SH e jep formën tjetër të veçantë duke e shpërndarë pjesën LAPU, një ngritje ose rënie të vazhdueshme, ashtu siç e kemi dhanë në fillim përkufizimin, se çka përshkruan tingulli SH. Një prej emrave është LAP(R)A e veshit, e cila natyrisht është e formuar më shtrirje të caktuar, sikur të ishte formuar nga lpimja. Kështu nga LPI, kemi emrin GJALPI=GJA + LPIJE = që ka përbërje GJA që LPIHET, gja për tu lpi / lypi, thjesht përbëhet nga dy fjalë.

9.

L(P)O

LP	LAPA	LAPI	LAPU	LAPO	LAPY
	LOPA	LOPI	LOPU	LOPO	LOPY
	LIPA	LIPI	LIPU	LIPO	LIPY
	LEPA	LEPI	LEPU	LEPO	LEPY
	LUPA	LUPI	LUPU	LUPO	LUPY
	LYPA	LYPI	LYPU	LYPO	LYPY

LPI

FERR/FURR/FARR/FORR/FIRR/FYRR

Mroje=Me Roje, Ma roje

Mbroje=me ba roje

Mbartë=Me bajtë, më bajt lart=mbart

Mbaje=Me baje

TULLUG, TULUG, të ULUG, të U LUGES, OSE të ULLUGES

Mbishkrimi në monedhën e Shkodrës

Nga emri i gdhendur në monedhën e Shkodrës kemi emrin SKODRI, nëse e shikojmë më thellë emri Skodri mund të zbërthehet në SKO+DRI, dhe të merret SKO=SKA, se nuk ka DRI, megjithatë, Shkodra e ka Drinin në afërsi, edhe kështu mund të kuptohet se SKO, në atë kohë është lexuar SHKO, pra më tingullin SH, ku Shko + DRI mund të kuptohet sikur, SHKON DRINI, pra vendi ku Shkon DRINI, ashtu që të vijmë në përfundim se emri SHKODRI ka kuptimin e vendit ku derdhet ose shkon drini. Por edhe nëse është shqiptuar jo SHKO por SKO nënkuptohet se SKO ka kuptimin më SHKO të sotme, gjë që nuk mund të jetë e qëndrueshme dhe i vërtetë ky mendim. Në pjesën më të vjetër të gjuhës shqipe, ashtu i lashtë siç është emri SHKODri, fjalitë më shumë janë formuar duke i shtuar tingujt një nga një (pasi çdo tingull është në vete një fjalë) dhe duke futur zanore që të përshkruhen përmasat e asaj që është përshkruar, kështu S+KODRI, ka kuptim më të vërtetë SH+KODRI, dhe kështu merr kuptimin e rrjedhës së Kodrave e bjeshkëve njëra pas tjetrës, në përputhje më atë që kemi shpjeguar më sipër. Nëse emri SHKODRA në lashtësi gjendej në ndonjë vend në Gadishullin Ballkanik, edhe aty afër nuk ka lum më emrin DRI, atëherë e përforcojnë shpjegimin e emrit Shkodër, dhe në atë vend duhet të këtë rënie bjeshkësh dhe kodrash, prej nga del edhe emërtimi SKODRA/SHKODRA.



10.

Emri Shkodri në këtë monedhë, SKODRI NON në gjuhën shqipe gege do të thotë nga folje që më përpara ishte edhe emër, Nu, No, NOJ, NOVA, NUN, NUM,

NOVA, NOVE, NOJ, NUM, NUN, NUT, kështu nga zgjedhimi i foljes nëpër veta, del se kjo fjalë ishte edhe emër, ose është përdorur si i tillë. Kështu SHKODRI NUN do të thotë Vendi i Shkodrës, Vendbanimi i Shkodrës, si SHKODRI (BA)NON pra (BA)NUN, shumë kufjellta shihet se fjala është SHKODRI NON, pra VENDI i SHKODRËS, NON në gjuhën gegnishte kuptohet si VENDI I SHKODRËS, AI NON, ose SHKODRA NON, banon aty jeton etj. Kemi fjalën VEND, nga gegnishtja VNU, që nënkuptohet si folje më VNU=NU në V, në Ven, në të vërtetë VNU jepet edhe si VEN ku është NU njerëzia, popullata e atij VENI

Nga kjo kuptojmë se VNU ka ndërthurje të zanoreve më bashkëtingëlloret duke formuar fjalë siç është VNU, VAN, VIN, VON ,... shiko në tabelën e mëposhtme

V(N)()	VNA	VNE	VNI	VNO	VNU	VNY
	VANu, a, e, i, o, y	VENu()	VINu	VONu()	VUNu()	VYNU()
V(R)()	VRA	VRE	VRI	VRO	VRU	VRY
	VARu, a, e, i, o, y	VERE	VIRE	VARO	VARU	VARY
VLK	VLAK	VLOK	VLEK	VLUK	VLIK	VLYK
	LAK	LOK	LEK	LUK	LIK	LYK
	VELIK A	VeLOK	VELEK	VELUK	VELIK	VELYK

Fjalët serbe VELIKA Çudia në të vërtetë janë nga gjuha shqipe, VE LI KA që ka kuptimin më e Ven ELI në naltësi, pra LIKA është diçka e lënë në lartësi, kështu VE LIKA, do të thotë i vënë në LIKA, Kurse ÇUDIA, do të thotë Çu që ka kuptimin më ÇU pra më ÇKAPË nga toka, më peshua nga toka Çu/Ça/ Çi/ Ço/ Çy/ Çe

Vrela=vrola=vrule=vrila=vryle

Vrella=Vralle=Vrulle=Vrilla=Vrylle

Kështu ndërtimi në shqipe i fjalës VRELL dhe VRULL ka të njëjtën domethënie, ku V = vendosje/Vnu/ve/va/vu/vi/ve/vo, pra diçka që është nu, por në një pjesë të hapësirës që e ndërton materia, ashtu duke marrë formën e një shenje V, ose afërsisht të tillë. Dalja e ujit në sipërfaqe nga brendësia e tokës mund të jetë quajtur më emrin VRULL/VRELL,

një fjalë e lashtë shqipe. Kështu nga V+re+la, kemi fjalën RE, që lidhet më dhe përshkruan një formë të drejtvizore të rrjedhjes së materies, ose të formës së saj nëse ajo është në gjendje të ngurtë, pra forma e gjësendit është në atë pamje që jepet sikur të kishte një përhapje ose rrjedhje dikur drejtvizore. Fjalët që përshkruan forma janë një rrjedhje e materies së varur se më çfarë zanoresh janë të lidhura, siç janë; Ra/Re/Ro/Ri/Ru/Ry, kështu të gjitha fjalët e përmendura tregojnë për një lartësi, dhe rënie ose ngritje, ose forma tjera nga ajo lartësi. Kështu emrin RETË, REKA, REJA etj.

Shoqërimi më tingullin V të tingujve Ra/Re/Ro/Ri/Ru/Ry na jepin Vra / VRe / VRo / VRi / VRu / VRy

Kështu nga bashkimi i tingujve VRE këta tinguj shkrihen në tërësinë e tyre duke ndërtuar një kuptim të fjalës e cila përshkruan rrjedhjen e materies ashtu siç e përshkruan edhe goja gjatë shqiptimit e cila e lëshon ajrin dhe merr format e buzëve ashtu siç formohet goja duke e shqiptuar fjalën VRAP, VRA, VRE, VRAG, Vringëllim, etj., të gjitha këto fjalë që e tregojnë rrjedhjen e vrullshme të gjësendit nga një ngushtësi në një hapësirë më të lartë, dhe më të gjerë e cila e përshkruan më tingujt ELL. Kështu EL/AL/IL/UL/ORL/ nuk e kanë kuptimin tërësisht të njëjtë kur përdoren më në fillim të fjalisë më ato që përdoren në fund të fjalisë. Kështu *Vrull* dhe *Vrellë* janë fjalë shumë të afërta dhe për nga numri i tingujve por edhe nga përmbajtja që e përshkruajnë. Vrella mendoj se është nga gjuha e lashtë shqipe-ilirishte, dhe ka të gjitha vetitë nga gjuha shqipe, mendoj që kjo fjalë duhet të përdoret në gjuhën tonë.

Vramje/vrasje/Vëngje/vrugte/vrima/vrugte/vrithe. Vrithe - Vende afër shtëpisë ku kullotin dhitë e kecat. *V+rithe* ku *Ve* është vendosje ose *Vend*, ndërsa *Rithe* është i nxjerrë nga emri *RRETHOJË*, por për shkak të rrethojës më hapësirë të vogël, ose kohës së shkurtër ku lëshohen bagëtia për një kullotë të shkurtër është quajtur Rrethojë-Rrithe-Rroth ose mandej një RRI në përpjekje për ta zvogëluar e ndjejejs në endje vend dhe është quajtur Rri duke e shndërruar në Ri, ndërsa *th* duke e zvogëluar edhe më shumë. Megjithatë *Rrethoje -Rithe* mund të jetë më i saktë, ndonëse ky emër i thyen rregullat e përgjithshme dhe përdoret më shumë në dialektin jugor, i cili përmban shumë fjalë që nuk i përfillin rregullat e përgjithshme që dalin në fjalëformimin e fjalëve.

Vërtetimi i kësaj fjalë që është në gjuhën shqipe, mendoj ta bëj në këtë mënyrë, duke i marrë disa shembuj.

VRO, VRE, VNO, VNU, VESH, Vofsh, Varosh, VAR, VRA etj.

Vro = ve ro, ve roje-shikoje nga një rrafshnaltë, në formën RO, kështu shikimi nga Ro na jep vendosjen në forma dhe hapësira të ndryshme që në gjuhën shqipe përshkruhet më Ve/Vu/Va/Vi/Vy/V. Këto e kanë këtë domethënie;

Vo+oRR = ven në orr, pra në një pjesë jashtë O-së, jashtë tokës, jashtë jetës, ku përfundon O-ja në të cilën shtrihemi, ndërtojmë e punojmë, jashtë oborri etj.

VE - shembull VEMJE –që ka kuptimin VE – Vo që do të thotë të vendosura Mi ose thjesht M, që ky tingull ka kuptimin e gjësendit që qëndron mi/mbi dhe, ose në një vend të caktuar, mbi dhe, kuptohet edhe ai trup që pushon mbi sipërfaqen e tokës. M po ashtu në formën më të plotë ka kuptimin Met/MAT/MUT/MYT/MOT pra diçka që ka nuanë vend dhe që përherë e gjejmë duke qëndruar mbi O, mbi toke, ose në vend të veçantë të saj. Kështu Ve+EMJ, ku EM është e ngjashme në kuptim me AM, kështu kemi AMEN e Ve (në kuptimin themelor të diçka që është vendosur, një veprim që e përshkruan procesin e foljes NO, që krijojnë fjalën vendosje).

VNO, që përshkruan procesin e vendosjes ose Numjes, prej fjalës NU, që ka lindur përemri vetor Ne, Na, dhe Nem ose Nama, që do të thotë se fjala përshkruan vendosjen në përmasa që varen nga zanorja e përdorur. Kështu, *Ata nemen më ni nem të ranë;*

Krahasojmë më *Ata namen më ni name të ranë*. Kështu fjala Nem/Nam është e lidhur me procesin e *Numjes* dhe lindë nga emri Nu, ndërsa NEM/NAM do të thotë më NU-NE, NA që formën e përemrit vetor, ndërsa EM/AM ka kuptimin e Amës ose vendit prej nga jepet, aty ku është burimi. Pra NAM një përkthim i afërt i kësaj fjale është na është dhan, ose është dhënë diçka duke u ndërtuar-Nu.

Vofsh, që ka kuptimin Vofsh = Vajti, nga fjalia Vofsh e Kofsh

VENÇË=VE+ ENÇË (Vendi ku shtypet rrushi për të bërë verë dhe mbahet shkelësi.) ose vec V+ ENÇË, ku En ka kuptimin e një vendi AN, derisa në An qëndron fruti prej të cilit lindë fëmija, En është i të njëjtit kuptim por përdoren si Ena-sahani ku e ruajmë ushqimin, kështu ENÇË = En + ÇË, përshkruan një enë të veçantë e ndërtuar nga materiali i drurit/Drunit=DRU+Nit, ku N është Nu.

Kështu kemi fjalët e ndërtuara

V+ESH=Veshe=VE+ESH

VU+UL = do të thotë më vu-VEN/VNE/VNU diçka poshtë në pikëpamje hapësinore ose nga pjesa UL=U+L që ka kuptimin më e lanë poshtë në një ultësi ose më lanë në fundin e gjësendit që e ka formën e U-së ose që shtrihet në brendësi të trupit që rrjedh dhe ka rrjedhje të energjisë dhe lëvizje të gjallë. Të shikojmë edhe disa formime të fjalëve që gjatë historisë mund të hasen dhe kanë këtë shpjegim:

VN	VNI	VNU	VNE	VNA	VNY	VNO
	VIN	VUN	VEN	VAN	VYN	VON

KA	KO	KI	KE	KU	KY
KAM (AM)	KOM(O M)	KIM(I M)	KEM(E M)	KUM(U M)	KYM(Y M)
KAN(A N)	KON(ON)	KIN(IN)	KEN(EN)	KUN(UN)	KYN(YN)
KAF	KOF	KIF	KEF	KUF	KYF
KAR	KOR	KIR	KER	KUR	KYR
KAL (AL)	KOL(OL)	KIL(IL)	KEL(EL)	KUL(UL)	KYL(YL)
KLA	KLO	KLI	KLE	KLU	KLY
KALL	KOLL	KILL	KELL	KULL	KYLL
KLLA	KLLO	KLLI	KLLE	KLLU	KLLY
KAS	KOS	KIS	KES	KUS	KYS

MALLKIM=MALL+KIM=MA+ALL+KI+IM

NIGO=NI+GO, GO-do të thotë GA vetëm nga forma është tjetër, kështu GO është GJO/GJA një diçka që është Grumull/grumbull që ka nuanjë vend në hapësirë dhe ka përmasa të caktuara. NIGO një përkthim i shkurtër do të thotë NIJE një GJO, ose më drejt është të thuhet NI që është më Nu/NO/NA që tek të gjitha lidhet më kuptimin më Nu një gjësend në vendin e vet. Kështu kjo do të thotë NOJE NJE GJO. Por tash në një kuptim më të afërt, diçka që vendoset si ngulitje në formën I, siç shihet nga NO ose NA kthehet në NI të diçka që është GJO, kështu është formuar emri NIGO, si një trajtë më e re, kah të zhdjergemi teposhtë Gegnisë e më afër dialektit toskë G kthehen më shumë në GJ, kështu kemi në Shqipërinë e Mesme NIGJO, ndërsa trajta më e vjetër gjendet në verilindje të Shqipërisë dhe në Kosovë, në formën NIGO, ose NGO si shkurtesë.

Kështu kemi fjalën Emen = Jap edhe N – noj

Ndërsa Kuptimi Emer largohet nga rregulli i përgjithshëm i gjuhës shqipe. Po ashtu Qir, Qin, ose Qirje / Qimje

Hala/Nal/Kal/Shal/Mal/Tal/Fal/Krail/kral=Krah në Al, pra Kra i nalt, Kra+NALT=Kranalt=Kra(n)al=KraAL=Kral.

Kemi dhënë shpjegim se Kra/Kri/Kro/Kru/Kry/Kre kanë të njëjtin kuptim në përgjithësi, kuptimi i tyre KR jepet pjesa që është ndarë nga tërësia/tanësia dhe e ruan një pikë të përbashkët me atë tanësi, është një dege, ajo pikë mund të jetë lëvizës, ose në gjeometri preket më atë pikë. Kështu Kri paraqet pjesën e sipërme që ruan një lidhje me tanësinë. Kra është e lidhur më tanësinë por ka pozitën e lartë të lidhur në një pikë, dhe

i rënë teposhtë ashtu si krahu. Kro është i dalë nga një pikë ose hapësirë e kufizuar e tokës, ndahet nga ajo, ose është e shkyer toka në një vend. Kru është pika e brendshme e tokës e projektuar nga Kro që paraqet sipërfaqen e jashtme, shembull ku del burimi, dhe folja Kru/Kruaj janë të dala nga i njëjti kuptim. Kro më shumë është e lidhur më Kri, por Kro nënkupton një pjesë të ndarë më e ulët e një rrafshnalte, ashtu siç është emri Krujë e cila ka dalë nga emri Kroja, që paraqet ndarje nga një rrafshnaltë në rënie më një pjerrtësi të caktuar të RO-së. Kështu ndarja nga RO është shënuar si KRO, kurse zgjatja teposhtë në drejtim të një pike më të ulët, krahasuar më pikën më të lartë të RO-së, është quajtur KRON, ashtu si edhe KROJ që paraqet formën e tokës në rënie. *Kru, Kro* nuk lidhet shumë edhe më rrjedhjen e ujit sa lidhet më sipërfaqen dhe formën e tokës që e mundëson atë rrjedhje të materies, që është në gjendje të lëngët. Mandej kështu mund të quhet edhe forma relievorë që e ka pamjen e një rrjedhje në rënie të kodrave, maleve ose rrafshnaltave, siç mund të jenë fjalët RION, RAN, ROAN, RON, RIAN, RAH, KRION, KRAN, KROAN, KRON, KRIAN etj., të gjitha format janë ndërthurje të dala nga gjuha Shqipe.

Mret = Mbret = mbretnim = mretnoj,

Me ret noi = më (d)rejt noi = më ret noi = Mretnoi = më drejt = Mret

Kështu në gjuhën shqipe të jugut kemi shtramim/shtrembërim të fjalës në mbretëroj, kështu fjala Bret, më bret ose MBI RET të thuhet mbi drejtësinë, mund të mos ketë kuptim.

Shtramim / Shtrimim / shtremim / Shtrom / shtrym / shtrum

Kuptimi më i mirë ruhet në gjuhën veriore, e sidomos në verilindje.

Kaçurrelë = Ka + çu + rrelë

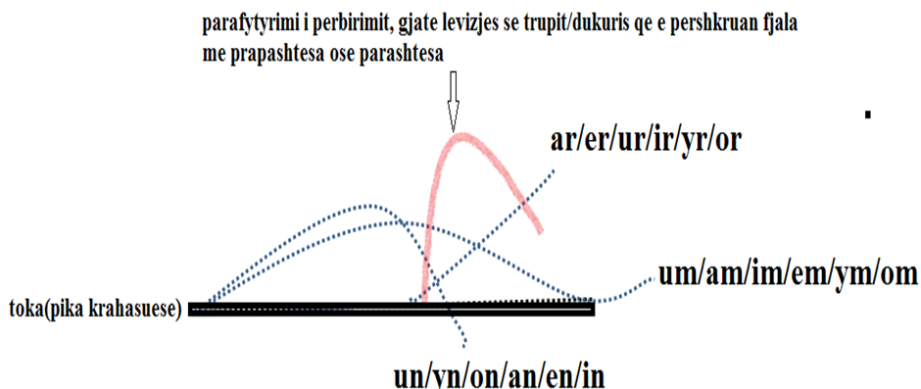

KREU 4

1.

Kështu U është sikur një enë e thellë, që në gjuhën shqipe mendohet si brendësia e një njeriu, edhe e çdo gjësendi, mandej edhe forma e lugut kur është si U e thellë. Kështu fjala U, pra vetëm ky tingull, përshkruan fundin/ f(un) e një ene (en /an /un /in /yn), sikur AN (vendi ku zhvillohet fëmija).

Njeriu nga formuesit e gjuhës shqipe është përkufizuar si UN, që përdorim më fjalën, veta e parë, UNË, e paramendon njeriun në enë në formën e U-së, ashtu e mbushur më mish, gjak, mendje, shpirt edhe frymë. Kështu ena në formën U është e vendosur në këtë botë, e Nume si UN, në formën UNI, pra UN+NI, në enë në të cilën është e Nume çdo gjë brenda saj, për më NU në formën e NI-së, pra ndjenjës së ndjeshmërisë, e N është tingull që jep nguljen në tokë, lëshimin në sipërfaqen e saj, në rastin tonë e futur brenda enës, pra brenda U-së. Kështu fjala FUN përshkruan udhëtimin nga lartësia, si shembull tek njeriu, nga koka duke përshkruar U-në (trupin e njeriut) edhe duke ra në funin e tij, pra të shputat e këmbëve të tij. Nga kjo shpëlojmë (*kemi të drejtë të përdorim këtë fjalë , pasi përdorim shpërlajë, shpuplojë, shpaloje, shplaka /shuplaka, kështu nuk e di pse është vendosur që kjo fjalë të mos përdoret,*) se fjala FUN nuk është e drejtë të shkruhet e thuhet FUND, përderisa fjalën UNë nuk e quajmë UND, kështu që mendoj se fjala FUND duhet të shënohet FUN, ashtu si flitet në Kosovë/Dardani dhe në Veri të Shqipërisë. *Fun* e përshkruan rrjedhjen nga lartësia deri në ultësinë më të thellë të gjësendi, duke e përshkruar atë më (bashkëtingëlloren F, njëjtë më fjalën FJALA edhe FALA, FOLA që është në thelb thirrje e në fjalës nga lartësia AL, në nivel më të ulët /ungjet. Emri FUN përbëhet nga FUN=FU+UN, ashtu ngjashëm si KAN=KA+AN, SHA+AN, etj. Prej kësaj përfundojmë se UN është si AN siç u përmend më lart por, FU është tingulli F i bashkangjitur më U, i cili përshkruan një dukuri tjetër.

Kështu kemi tingullin F në fillim të fjalës siç është *fun*, por edhe në fund/fun të fjalës siç është KUFU/KOFE, FUN prej së cilës kemi emrin KUFUN ose Ka fun

Me FUN emërohet edhe Fustani, në Veri quhet thjesht FUN sepse e mlon/pjesën e poshtme të trupit, për atë edhe quhet FUN. KOFE ose

KuSI (kuZI-ku zihet, por edhe KUSI/KASA që ka shumë dmth përmban masën e pacaktuar ose të pamatshme) dhe quhen enët të cilat përdoren për punë të ndryshme në jetën e përditshme, në ndërtimtari por edhe në kuzhinë (ku zijen/zhijen). Kështu emri KOFE është i shkretur ? për të treguar se është enë/ena/ana që ka fun=KAFU/Kofe, natyrisht në kemi dhënë shpjegime për lidhjen ndërmjet KA/KU/KO/KE/KY. S’do mend të kuptojmë se FU përshkruan thjesht FUNIN, prej së cilës ka dalë emri KUFU, kemi emra FAN/FEN.

Emri KAFAZ përbëhet nga KAFA që nënkupton se ka *fun*, ka kufizim, por tash FA për shkak të tingullit A përshkruan hapësirën e kufizuar në tri përmasa /dimensione, si p.sh fjala KAFKA-përafrohet më kuptimin/këputjen e fjalës *Kufi* ka, që jep kuptimin e *kufinit/kofinit/kufirit* ose hapësirë të kufizuar në tri përmasa vëllimore si KAF pra Kufi në hapësirën një dimensionale/përmasë ose në rrafsh edhe KAF KA, pra *Ka* hapësirë të *kufizimit/kofizim* në tri përmasa. Kështu fjala *Kofe, Kufa*, do të thotë Kufi – pjesë e *funshme/fundshme* e formës, gjësendit etj.

Nga kjo që u shtjellua në ndërthurje më zanoret kemi këto fjalë:

Ka	Ki	Ku	Ko	Ky	Ke
Kaf	Kif	Kuf	Kof	Kyf	Kef

Kështu **NU** kemi si përshkrim ku përshkruhet **Numja**, në brendësi, ndërsa ? . Kështu kemi UN=AN=EN=IN=YN=ON dhe pjesën tjetër simetrike NU=NE=NA=NI=NO=NY

AN	NA	ANA	ANAR	ANAT
EN	NE	ENE	ENER	ENET
ON	NO	ONO	ONOR	ONOT
IN	NI	INI	INIR	INIT
UN	NU	UNU	UNUR	UNUT
YN	NY	YNY	YNYR	YNYT

AR	RA	ARA	ARAN	ARAT
ER	RE	ERE	EREN	ERET
OR	RO	ORO	ORON	OROT
IR	RI	IRI	IRIN	IRIT
UR	RU	URU	URUN	URUT
YR	RY	YRY	YRYN	YRYT

KANAL=KA+ANA+AL=KA ANA në AL= I ka anat Nalt, ose Ka Nal sepse shërben të nal edhe kanalizoj ujin edhe rrjedhjen e tij, po pse jo fjala

NAL do të thotë në AL, pra në Alt ku nuk mund të shkohet më naltë, edhe kështu duhet të Nalet në pikën më të nalt si nal.

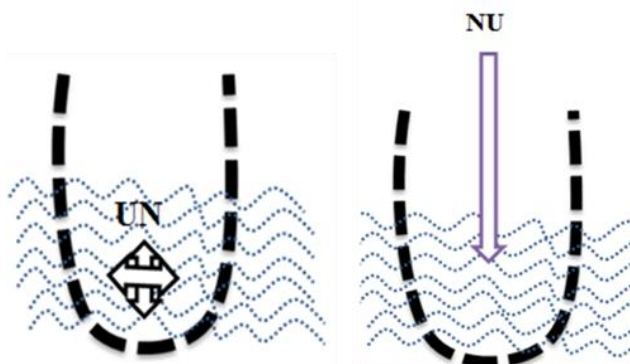

2.

Prush=Prish=Prosh=Prash (Prashit)

Krijimin e emrit (Pri+shtina=Pej/pi/pe+rishitina)

Prush/Prushti/Prisht/Prishtina
edhe Prashit

(Pej/pi/pe+Rashit=P+ra+shit) nuk e kemi të vështirë më e zbrërthyer, sepse më siguri e kuptojmë se çka do të thotë emri Prish (ku kemi Pi/pej+ri, ri-eshte ngritje, që së bashku formojnë fjalën Pri, pra materiali ose gjësendi të prij përpara në krahasim më sipërfaqen që e rrethon, pra ajo që e dallon si formën RI, ku Pri i jep ~~in~~ një lëvizje Ri-së). Ndërsa fjala Prish është krijuar nga shumë Prirje (Prirje e formës ~~ave~~, gjësendit, materies, PRI+Shumë=prish. Kështu munet/mundet të për afrohet më këto fjalë; PRISH=Primje Shume, Prush=Prumje shumë, Prosh=Promje+ shumë etj.), pra-ku kanë shumë segmente dhe pika që kanë ngritje ose prirje sipas asaj që u shtjellua më lartë;

Kemi Pri+Pri+Pri+,...+Pri=Prish ku fjala Pritje/Pritsh është dalë nga fjala Pri. Po ashtu siç janë edhe fjalët: PRA, PRU, PRO, PRE, PRY. Në gjuhën shqipe kemi mbiemra PROKA që ishte një fjalë ~~dikur~~ mjaft e përdorur më dikur, që përbëhet nga PRO+KA=PEJ RO-SE KA, prej Pej RO KA, prej vendit të sigurt ka flet, prej vendit të sigurt për jetëns ka dalë, ose PEJ ROKA, ku ROKA do të thotë rrafshnaltë e lartë, e sigurt, ose rrjedhimet që dalin nga kjo fjalë duke e quajtur njeri besnik edhe të ruajtur nga shpifjet ROKA, që ruan ~~es~~ e pse jo edhe RUKA, një emër (oronime) që emëroreshin femrat në Kosovë. Kështu, një ndërlidhje më fjalën PROKA, kemi PRUKA, PRIKA.

Emri Prikë (Prika, Proka, Pruka, Preka, Praka) paraqet dhuratën që dhëndëri edhe familja e tij, ia dhuron nuses, para martesës, e cila shërben edhe si

hapi i parë drejt miqësisë së re dhe lidhjes së re duke u materializuar më pasuri.

Kjo fjalë është formuar dhe ka përmbajtje të njëjtë sikur; PROKA, PRUKA, PREKA, PREKAJ që nënkupton PROKA - duke prirë më tokë, më pasuri, PRUKA - që nënkupton gjësend i prurë nga njeriu, ose NOJ (ndojë/ndonjë-gjuhë letrare) gjësend tjetër. Shembull; *ai pruka (bjen) gjithmonë fjalë e dhe mendime të mira.*

PREKA për shkak të shumë përdorimit në kuptime të ndryshme për punë të ndryshme të fjalës PRE, që është një teh i ngritur bjeshkësh në lartësi (la që është më lanë/lënë, edhe R që është më u ngrit, ndërsa T është më u ngrit, më u lidh në tRa (trap, trak, tra/tara), më qenë i varur në njëren anë).

Kështu PRE, PREKA nënkupton edhe pjesa e dalë më teh të sakicës, që prenë, duke e ditur se në momentin e PRERJES, kemi prirje në kahjen e trupit që prehet. Nga kjo dalin kuptime gjeometrike të përshkrimit të fjalisë, e njëjta fjalë përdoret për të përshkruare reliefin dhe format tjera që rrjedhin nga përshkrimi i pamjeve; ndijore edhe mendore.

Kështu. duke nënkuptuare fjalën PRIKA se është diçka që prijme në ndërtimin e marrëdhënieve burrë-grua, femër-mashkull edhe në ndërtimin e miqësisë, ku hapi i parë është PRIKA. Kështu, PRI- na jep lidhjen më PARI, fjala PRA- na jep lidhjen më PARA, PARËSI etj. Nga fjalët PRI, PRA, PRO, PRE, PRY, PRU janë ndërtuar të gjithë a emrat që fillojnë më këto rrënjë: *Prince, Princesshë, Prijetare, Prind* (sepse prindërit janë ata që e prijnë *thmin/fëmijën* në rrugën e jetës, $\text{p}\theta$ ashtu si princi që ka për detyrë të prijë) etj. Kështu fjala Prish e-dhe Prince, Prijatarë, Primar, siç shihet bie në kundërshtime më përmbajtjen sepse Prish edhe *Prijetar/Prijatarë* kanë dallime në kuptime por në thelb janë të njëjta sepse Prish-përshkruan hapësirën ose gjeometrinë, relievin e tokës, ndërsa Prince e përshkruan në tjetër nivel edhe fushë këtë kuptim. Megjithëse edhe fjala Princ e përmban vetëm një PRI+In ku për *In* kemi theksuar që është në kuptimin e njëjtë sikur AN, por Princ ka vetëm një PRI, ndërsa PRISH ka shumë PRI.

Prandaj në bazë të vizatimeve që kemi bërë, do të kuptojmë edhe fjalën PRI edhe pse PRISH jep një kuptim tjetër të hapësirës, në rastin tonë atë të sipërfaqes ose kores së tokës. Sepse përshkruesi i parë në gjuhën shqipe, më fjalën PRISH nuk e ka pasur parasysh gjendjen ndijore që del sot nga fjala PRISH, që s'dëshirojmë ta *nigojmë* (ngojojmë, ngijmë) pasi askush nuk i lë fëmijës së vete emrin PRISHAN por e ka përshkruar formën gjeometrike të hapësirës së përbërë nga shumë Pri (pej ose pi (prej) RI, pra ngritjeve në formë të RI për të cilat kemi folur gjerësisht më lart. *Shembull; Prej në formën Pej ose PI, Pi Shpije, PI RES ose pi Reve, PIRIN që do të thotë prej majës RI të ngritur, sepse RI=ngRItje.*

Nuk do shybe/sybe që këto janë kuptuar edhe qartësuar pas shtjellimeve të hollësishme për këto fjalë/tinguj në pjesët tjera të librit.

T'i këqyrim nga afër fjalët; *Levru/Levri/lëvrúa/livri/levare/lavire/Lover/lavru/lavjerr/lyver/luver/l uvar/luvor/lëvore* dhe ti kujtojmë të gjitha ato shtjellime që i kemi thënë më parë. më shtjellime të ndryshme, lexuesi nxjerr përfundime të mahnitshme më natyrën e fjalëformimit duke vërtetuar se çdo shumë fjalë shqipe janë marre si të huaja pa të drejt. Më këtë fjalë *Vra/vru/vri/vre/vro/vry*, duke iu shtuare *Le/La/Lo/Li/lu/ly*, ndërtojmë fjalë më kuptime shumë të mahnitshme. Nga kjo, nëse pjesë të para ngjitura i pas ngjesim, fitojmë afërsisht këso fjalë *Vrala (lavra)/vrole(levre)/vrullu(lluvru-livru)/vrole(levro)/vruli (livru-pra lavru-vrula që bartin një kuptim të lëvizjes, ose fjala Vrelo-levro, Vrilo-livro ose lavro-vrola etj) etj*, tash nga *Vra/vre* që është vëna e ramje nga lartësia në drejtim teposhtë, kemi ndërtimin *vrala/vrole/vrul* që tregon nga ulëtësit duke dalë në *Vra*, pra në pjesën *Ra*.

Kështu, ndërtimin e këtyre fjalëve e kemi; *Le/La/Lo/Li/lu/ly*, që do të thotë e lënë tash në kuptimin edhe të numjes/lanjes të asaj që është *vru/vri/vrua/vri/vare/vire/ver/vru/vjerr/ver/ver/var/vor/vore*.

10

Nëse dikush mendon se gjuha shqipe është gjuhë e përzier nga shumë gjuhë, atëherë nuk e ka ~~zox~~ të vështirë që të shikoj nga afër (ngat) fjalën *Prashit* dhe menjëherë mund t'a kuptojë që është në përpjekje për të përshkruar një prishje të sipërfaqes ose kores së tokës, shembull, ku dëshirojmë t'a hedhim farën. Nëse dikush mënon/mendon t'a mohoj se *Vrelle* nuk është shqip, atëherë nuk është e vështirë t'a analizoj fjalën *Lavru* ose *Levru*, e cila përbëhet nga *LE* edhe *VRU* që është rrënjë ose fillim i fjalës; *VRULL*, *VRAPU*, *Vringëllim*, *Vrushkull*, *VRI*, *Vrojtim*, *Vranja*, *Vranina* edhe fjalët e tjera që i kemi shqyrtuar. Duhet ditur se mënyrën e njejte të ndërtimit e kemi *VR (zanore..)/PR(zanore...)*, por edhe *V(..)R(..) dhe P(..)R(..)*.

Mund të shtrohet pyetja se pse fjala *Vrapo* ka lidhje më fjalën *Lavru/Lavra/Levru*? Nga kjo kuptojmë se fjala *Lavru/lavra* ka kuptimin më *Lan* një *Vru*, pra *Vru* - më e vendosë *V* një *RU*, që *RU* ka kuptimin e një të ngritur por që mes saj është *U-nv*, pra ramje/rënie në formën e *U-së*, për afërsisht ashtu si bëhet hapur në tokë, e për t'a bërë token e përshtatshme për mbjellje/mjellje, si rrëgalla e hapun më plug.

Është krejt më e lehtë të kuptohet kur kemi sqaruar tashmë fjalët të cilat edhe po i paraqesim në tabelën e mëposhtme.

Vra	Vre	Vri	Vru	Vry	vro
Ra	Re	Ri	Ru	Ry	Ro
Var	Ver	Vir	Vur	Vyr	Vor
Ar	Er	Ir	Ur	Yr	Or
Va	Ve	Vi	Vu	Vy	Vo

Nga tabela mund të kuptohen më lehtë fjalët VIR, Viran, edhe emrin e lumit VIR, si edhe fjalët Var, Ver, Vura, Vyr/Vyer, Vorbulla, Vora, në përputhje më përshkrimin e natyrës së tingujve që kemi shpjeguar edhe çka paraqesin format në hapësirë që këta tinguj i përshkruajnë. Mandej, në rreshtat e tabelës janë paraqitur edhe VI, VA, VU, VY, VO për të cilat është folur gjerësisht deri tani. Prej nga mendoj se është nevoja për një shtjellim të mëtuftjeshëm të të gjitha toponimeve (emrat e vendeve) që janë në gjuhën shqipe e-dhe që janë menduar si emra të pakuptueshëm, mandej të bërë nga intelektualët e Shqipërisë komuniste të cilët në thelb shumica ishin antishqiptare edhe njerëz të drejtuar nga elitat e huaja për qëllime të kuptueshme dashakeqe.

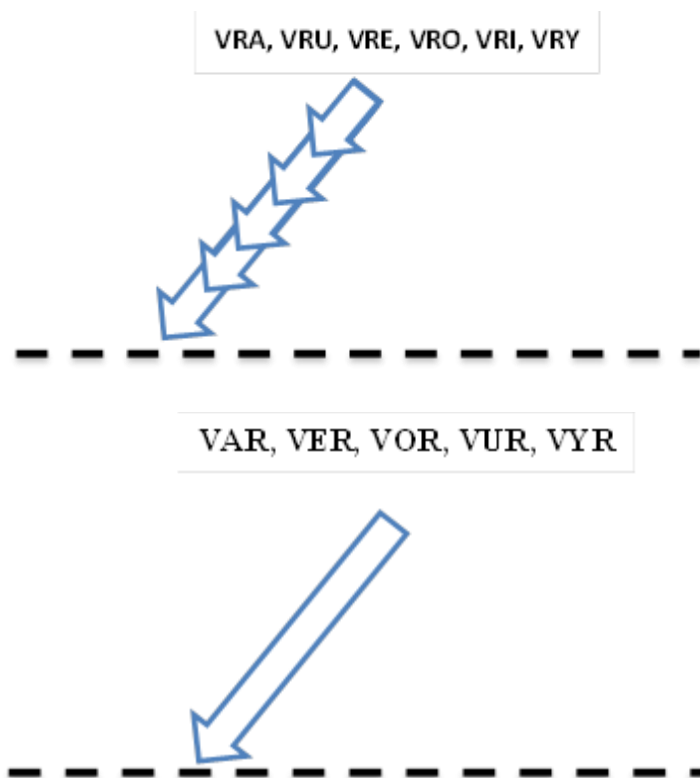

VRALL, VRULL, VRELL, VROLL, VRILL, VRYLL

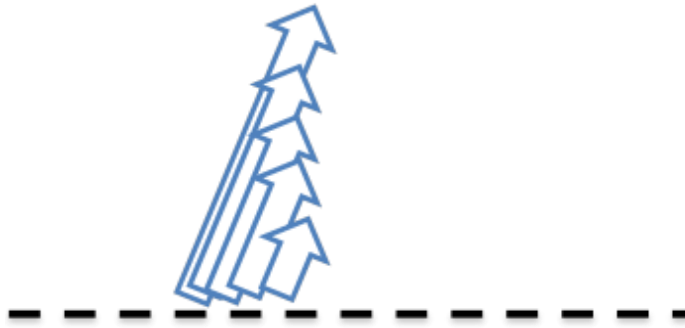

3.

R A M



M A R



M A R A

JEZUS= JE + ZUS= JE ZEUS= JE ZE US =JE ZEU S

Shënim:

Masa=msa=mesa=musa=misa=mysa

ESH/ash/ish/ush/ysh/osh

Lesh, lash, lish, lush, lysh, losh

Mesh mash ,mush, mysh, mosh

*Kesh, kash kush kysh kosh
Vesh vash vush vysh vish
Esht asht usht ysht osht
Bash bish bush bysh bosh
Tash tish tush tysh tosh tesh
Nash nish nosh nish nysh nush nesh
Sha shi shu she shy sho
At it ut ot yt ut
Ta ti tu to ty te
Ata iti utu yty oto*

4.

Gast në gjermanisht, në shqipe Gosti=goje shti, pra, njerëz që ftohen për të ngrënë ushqim, për t'i shërbyer gojës, për të shti në gojë, natyrisht ushqim.

Vega/vegë = ve+g, një gja (g) e vwn. Ve po ashtu ka ndërlidhje më formën e gjësëndit (g) të dal në formën në mes dy të ngriturave në të cilën është e vendosur/e nume pjesa e quajtur Veg.

Vegë quhen edhe vidhet, por edhe një lloj e druri, kështu Vidh përshkruan formën mishnore të këmbëve por edhe trupin e trurit.

Kështu Vidh=VE IDH=DHA në formën I/Lidh=LA +IDH=DHA në formën LA=LI/Pidh=Pej/pe/pi+idh-it , në kuptimin DHA në formën PI ku PIDH do të thote është një Dhenie e vecante për bire/vrime si DHI dhe nga Pi=pra një ramje PIDH nga Lartesia ose pika PI duke dhene PIDH=IDH=DHA si shpejtësi e rrjedhjes PI në IDH=DHI=DHA.

Avullojë=A+ vulloj, që formohet nga A+vullojë, që mund të ishte në formën A+Vull+noj, por pjesa Noj është larguar, pasi avulli largohet ëpa zënë ven/vend. Kështu, Vulloje (ashtu si fjala Valloje) kuptohet si Vu, në kuptimin Vnu, Ve/Vo/Va/Vi/VY, që do të thotë Vu edhe ulloj, që përshkruan daljen nga brendësia, pra nga U në Ulloj, pra duke u hedhur nga brendësia U edhe duke u l hedh/lanë jashtë në LLO, pra njëjës LO/LON/Lan.

Kullojë Qullojë (apo kulloj e qulloj pa ë)

Avullojë do të thotë se kemi ngritjen nga thellësia në lartësi, duke u ba/bërë e dukshme materialit ose gjësëndit në lëvizje, sepse Ulloj/Ullo/OLlo/Allo/ILLO etj është ngritje nga nivelet e ndryshme duke e vënë vetën në pah, kështu Av(R)ulloj=A+V(R)ulloj, prej nga kemi VruLLOJ=Vrulle=Vrell, për shkak të pjesëmarrjes së tingullit R, na jep ngritjen prej brendësisë nga jashtë

$$AVULLOJ=A+VULL+OJ=A+VULL=VULL=VULL+KAN$$

Shihet shumë qartë se fjalët AVULLOJ(Ë), VULLKANE (VULL+KA+AN), si edhe fjala VULLNET e kanë të njëjtën rrënjë të fjalës VULL (e krijuar

ashtu siç krijohen fjalët shqipe; Vnu, Vendosje, Ven, pastaj fjalët që mendohen si sërbe por janë shqipe siç janë: VULK, VUJKO, VUKE etj), prej të cilave krijohen fjalët e sipërpërmendura

Nga të gjitha këto shtjellime, vërtetë duhet të ndalemi edhe t'a studiojmë nga afër krijimin edhe kuptimin e fjalës *VULL/VUL*.

Vu+ull

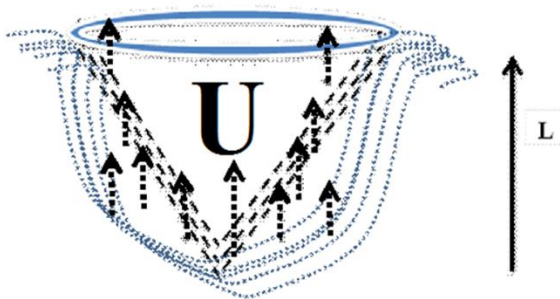

Vu+ul=vul=e vume ulte

(UL-UJI LA, ULA, ULE)

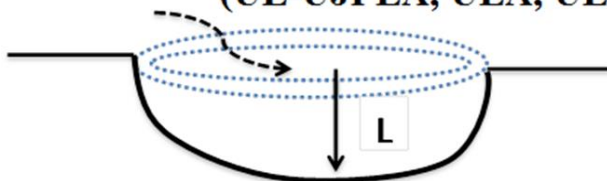

Kështu fjala *VULL* është shumësi i fjalës *VUL*, ai shumës më bashkimin e tingujve *V*, që tregon vendin ose të qenit e lëvizjes në një vend të materies që lëviz, ashtu siç krijohet fjala *VEN*=nga *VE+EN*, por *VEN+UN*, në kuptimin vendi ku është i vendosur në *U*, në brendësi që ka plot fuqi lëvizjeje edhe energjie të pakuptueshme, duke krijuar *VENUN* e thjeshtësuar në fjalën *VU*, pra e ven, ashtu *VUL* është një *VU* e lënë e qitur në shprehje të dukshme për sy, por që tash *VULL* krijon një shumës të *VU* e shkaktuar nga shumësi i *L*-së që kalon në *LL*. Kështu *VULL* kemi vul që leviz nga poshtë, nga brendësi e *U*-së i dal në shprehje jasht, jo tash e vetmuar si *L* por si shumës *LL* që krijon lëvizje, ashtu si fjala *Shkallë*, e cila nuk është statike por dinamike.

Kështu *ULL=Ullu=ULLUK=Ullu Ka*

ULLOje-Vulloj-A+vulloje=avulloje

Nga *Vulle* ka, pra *vull* ka ose *vullojë* ka, pra *vullka*=ka *vull* që do të thotë ka dal qitja, nga brendësia kështu *Vull* ka, *Vullka*+an që jep kuptimin ana e asaj që ka *vulle*, prej nga jepet emri *vullkan*, pra Ani ku ka *Vull*. Kështu ka lind fjala *VULLNET* që ka të njëjtin kuptim *VULLKAN*, pra emri *Vule*, *Vulle* tek sllavët e jugut, e përmban këtë kuptim të gjuhës shqipe, por më siguri nuk janë të vetëdijshëm.

Në kuptim më të thellë ose të brendshëm kemi nga *V+ULL*, ku *ULL* dhe *UL* jep pamjen e lëvizjes së materies ose ndjenjave apo përjetimeve që dalin nga brendësia, nga *U* ose nëpër materien më formën *U*, ose që rrjedh në brendësi duke dalë jashtë, duke u lënë jashtë siç e përshkruan fjalia; **U la (u lu)** jashtë, *U* luajtën përpjetë shpatit (ku *lujtën* në thelb do të thotë më u lanë nga një vend në tjetrin, kështu *lu=la=li=le=ly=lo* e kanë të njëjtin kuptim). Kështu në një skicë që do t'a përshkruante fjalën *UI/Ull* do të ishte një përafrim më kuptimin që përshkruan kjo fjalë.

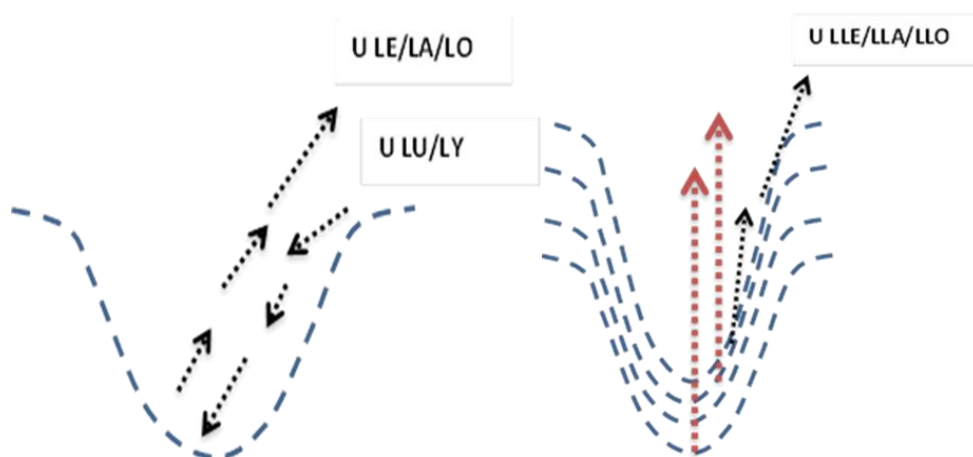

Kështu *UI* ka kuptimin *U la*, është *len/lan/ lënë*, mund të jetë afër *U-së* ose në brendësi të saj, e lënë për gjatësinë *L*. Por vetëm *UL* *U* ka sqarimin më të qartë në të cilën përshkruhet që materia ose gjësendi është i lënë në *U*, pra rrjedhjen nga jashtë në brendësi.

Por *ULLa/Ulli/Ully/Ulle/Ullo* kanë kuptimin e materialit që është në brendësi dhe del jashtë më nguti edhe shpejtësi të atillë që ndërvoaret se cila zanore gjendet e thurur më *lla/lli/lly/lle/llo*, kështu *lla* edhe *lli* n'a përshkruajnë gjësendin e lënë në lartësi të caktuar mjaftë të lartë, prej nga fjalët *avulli- avulla- avulloj* ose *ulla-ullo, ulli* jep kuptimin e materialit që del nga brendësia, si fuqi, si lëng, si ujë=*U*, duke dalë në shprehje jashtë. Por *Ullu* jep më shumë pamjen e materialit që rrjedhe në brendësi të

materies ose që rrjedhe në gjësendin në formë U, edhe që nuk del në sipërfaqe por shtrihet në LU, përafrim më LUG, duke mos dalë jashtë. Por LU është brendësia prej se cilës LI/lind ose LE/Len gjithçka. Kështu, LUL është shumësi që jep përsëritjen e Lindjes e burimit të energjisë së brendshme ~~ëm~~, që lind si LU në brendësi e mban gjallë krejt çka shihet, por kurrë nuk del në sipërfaqe ashtu më vetitë e brendshme, ai del jashtë në formën *LE, LA, LEU, LAE, LO, LOI, LIO, LEO, LOE, LIS, LIAS, KLIS, KALIS, KALE, KULA, Kule, Kalig* etj., Kështu emri LUL, ka një dallim më fjalën LULA, LULE po ashtu nga LULI etj, kjo tregon se çdo zanore bart veçoritë e veta që përshkruan dukurinë nga këndi i vet. Megjithatë, në thelb të gjitha këto fjalë kanë të njëjtin kuptim edhe bartin po të njëjtin, duke përshkruare dukurinë e zhvillimit të natyrës nga gjini/gjiri ose thelbi i materies si LU që është në brendësi të çdo qenie. Kështu LUL e përshkruan jo vetëm lulen, por përshkruan më këtë emër zhvillimin, lindjen, ndryshimin e tërë/tanë-asaj që lindi nga fillimi i krijimit, duke dalë nga brendësia në kahjen nga jashtë e duke u zhvilluar edhe ndryshuar, ashtu si lulja. Lulja është shenjë e jetës edhe krijimit, jo vetëm të njeriut por edhe të tërë gjithësisë dhe vetë Zotit. LUL është midis i rrethit dhe i çdo gjëje, është në brendësi të pakuptueshme, gati mistike edhe të errët, është shpirt edhe jetë që e shtyn në lëvizje. Ku **LE**vizje (*e le Vine Zje-pra në formën jo të drejtë por ashtu në formën e Z-së ose duke lëviz sipas veçorisë që përshkruan tingulli Z, siç kemi folur më përpara*) përbëhet nga LE, sikur dëshirojmë t'a përshkruajmë LE –mje të vazhdueshme në kohë do të formonim emrin LELE ose LEL ashtu si LIL/LUL/LAL/LYL etj, ndërsa emri LELEG na jep kuptimin e atyre që linden vazhdueshëm edhe u ripërtërinë po vazhdueshëm si G si kure bjeshkët, kodrat, ose ata përbëhen nga G-gja që lindin dhe shtohen vazhdueshëm.

Kështu, tingulli R jep ngritjen nga poshtë në lartësi, pra nga U, funi/fundi i U-së në La/Lo- e lënë në lartësi, por më ngritjen rena-rena, pra më sipërfaqen e -të ngritjes mjaftë-të madhe, jo në formën Pi e cila është Pik edhe nuk ka sipërfaqe por në formën e RI, RO, RU që ka sipërfaqe. Këtë mund t'a vërtetojmë më fjalët SHTI, edhe SHTRI ~~kur~~, ku fjala Shtri - është e njëjtë më SHTI, por kemi shtimjen rena-rena/rende-rende duke formuar Shtrirje. Pra Shti-Shtri kemi shtim, në formën e shto, edhe shti, duke formuar SHTRI EDHE Shtro në **ro**, duke u ngritur si Ri, si Ro në Shtri, Shtro. Të gjitha këto janë vërtetime se ~~këto~~ fjalët janë të gjuhës shqipe.

Kështu V+rella, pastaj V+RULL, nxjerrim RULL edhe RELL, çka jep pamjen e Shti mirë të gjësendit që shtohet rena/rende, duke u ngritur në lartësi shi SHtRESA, SHTREGA, SHTROJA më Sht**R**irje drejt ngritjes përpjetë. Nga kemi se ROLL, RULL RELL RILL etj., kemi si rrjedhojë ngritje ose shtime të materiesë në lartësi rende-rende /rena-rena *sh(tresa)-*

sht(resa), lara lara (la në të ra-me, kuptohet fjala ranë pra zallë ka kuptimin jo që është e ranë/rëndë, por është e ranë nga shkatërrimi i shkëmbinjëve), nga prerja tërthore, ashtu që fjala në anglishte ROLL mund të ketë rrënjë nga gjuha shqipe e lashtë. *Vrulloj/vrulloj/vulloj /volloj /avulloj=asht vulloj=vu ulloj=illoj=alloj-e ben të dukshme dukurim që është vu-mje në shumësin aloj=alloj, duke Ala=a lan jashtë në pjesën e dukshme në rrafshin ala / ili / uli,..etj..*

5.

Nga fjalori i gjuhës shqipe.

VLUG m.

1. Vlagë. Vlugu i ugarit.

2. fig. Vala e një punë apo e një veprimtarie; kulmi i një zhvillimi. Në vlugun e punës

(e betejës, e veprimtarisë). Është në vlugun e vet...

Nga lidhja e fjalës Vlug=Ve+lug tingulli V i jep lëvizje nëpër Lug, një gjësendi, pra edhe veprimi. Kështu që fjalitë: në ishim në vlugun e punës, në Vlugin e e luftës, përshkruajnë më V lëvizjen nëpër vijën e luftës. Pa mëdyshje që fjalitë:

Ne ishim në vlugin(v+lugin, kështu v e vene në lëvizje tere lugin) e betejës, ndryshon nga kuptimi i fjalisë; në ishim në lugin e betejës, derisa Fjala e parë përshkruan vendin e lëvizjen ose Venin (ve+ i enjës) nëpër luftë duke i dhënë Veprimin kryesore ose pjesën më të madhe të veprimeve luftarake në luftë, kurse fjalia e dytë na jep vetëm atë, që në ishim në lugin e betejës. Vlug, Veprim (ku kemi Vepër që përbëhet nga fjala EP + rim, ku RIM është krijuar nga RI, pra ngritje të I-së edhe IM që jep. Nga kjo EP na jep një lëvizje në kahje të majës së PI-së, në përputhje më sqarimet që janë bërë më parë).

Sqarim= përbëhet nga S që mund të jetë i shoqëruar më çfarëdo zanore, edhe QA që ka kuptimin e qamjes ose hapjes, por vetëm të hapjes por edhe të daljes së një gjësendi nga brendësia/mrënësia në jashtësi, një rrjedhje prej nga brenda për të jashtë, në përputhje më atë që e përshkruan fjala QET. Tingulli Q asnjëherë nuk është statik si tingulli K, por është tingulli që nuk ka formë të rregullt gjeometrike por ka një pjesë të gjallë jostabile, lëvizëse.

SHIBË f.

Rrufë e fortë që zgjatë shumë, flamë (te njerëzit dhe të disa kafshë). E ka zënë shiba. Shiba i

rëntë! mallk. ULU ka=UL LUG KA=Ka Ultësirën lugore =në formën U të len si LU, pra LU është e Lane, një u e lanë e shtrirë në formën e Lan si LU=ULLUK shumësi i tingullit L është LL prej nga kemi ULLUK.

5.a. Fjala Mallka leu nga fjala Mall Ka, ose ka Mall, njeri malle ka për një gjësend që i mungon/mugon. Pra Mallkimi është shprehje e dëshirës së

njëriut në fjalë, që ai të ketë mall, pra më pas mall nënkupton që t'i mungojë diçka. Kështu fjala formohet njëjtë sikur është mungojë (Munim për gojë, mungojë, mungesë, mungon –një Gjë/gja që të munon/mundon, që të bën më i ardhë mund).

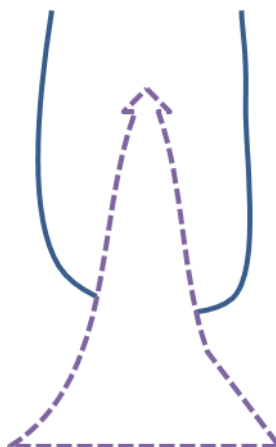

6

KARPI-

Shkarpi/shkarpa

Karpi-Kemi vargmalet në Rumani të quajtura Karpate, që më në shënime më të lashta njihen më emrin KARPI. Fjala Karpi përbëhet nga pjesa e fjalës KAR, për të cilën kemi folur gjerësisht si formim, i përbërë nga KA+Ar, ndërsa Pi e kemi shtjelluar shumë herë, kështu nga fjala Ka+AR+PI, jepet krijimi i fjalës ARPI=që përbëhet nga A RPI nënkuptohet si RPI kur rënie e valëzime më të mëdha të relievit RPI kalon në fjalë RAPI, RPA, RPU, po ashtu në trajtat e tjera të cilat kanë të gjitha kuptim si RUPI/REPI/ROPI ose në fund më zanoren E siç janë RUPE/ROPE/RIPE. Prej fjalës RIP kanë lindur për shembull fjala që përshkruan brinjët në anglisht. Kështu, varësisht nga terreni i cili ka ngritje ose rënie rnie të atij lloji janë shtuar zanoret , të cilat paraqesin hapësirë lakuese të formave të ndryshme ndërmjet pikave të veçanta të shënuara më anën e bashkëtingëlloreve. Kështu, fjala KA RPI, ose A RPI, formohet fjala KA rpit (ku përshkruan pjerrtësinë, pra rrepi/rrapit që ka kuptim nga maja më rënie teposhtë në rranxë, kështu rrepi, prej nga kanë dalë fjalët që përshkruajnë të njëjtën natyrë të formës edhe ndodhive që e përafrohen më atë formë siç janë fjalët e të njëjtës familje, në pikëpamje të kuptimit; rrepi, rrapit, rrepi, rrepë/rrepat, rrepi) është rranzë+pi=rr'pi), ose RPIT, ose Ka *Rrpimje*. Duhet të dimë se *KArpi* pjesës rpit pasi bashkohet më KA, ia jep tingulli A gjatësisë së shtrirjes deri të

pjesa RPI, kështu *KArpi* i rritë përmasat e Rpi-së e dhe e bënë më të veçantë në përmasa edhe shtrirje. Megjithatë, *KARPI* në shpërndarjen më të thjeshtë na jep format që kanë (KA) +R (ngritje të caktuara të teheve më gjerësi por edhe tehe të gjata si edhe PI më pika të caktuara që janë veçori e ashtuquajturave maleve të reja për nga formimi gjeologjik e. Kështu, KAR është ngritje e teheve malore thik e përpjetë më gjerësi e gjatësi, sikur ato të ishin më shumë rrafshnalta të tipit siç është Rozafa, por më përmasa të mëdha, do t'a kishin marrë emrin jo KAR por KOR ose KRO, ndërsa tehet tjera që shikuesi i has në Karpat janë tehet malore *KARPI*, sikur na tingëllon në vesh *KAPI* na jep largësinë e pikës ku qëndron syri i shikuesit deri në pikën ku është maja e relievit të ngritur në formën e PI-së. Kështu, *KAPI* paraqet largësinë ndërmjet pjesës që është sistem referent ku qëndron shikuesi e-dhe maja ose pika në të cilën në mësyjmë të arrijmë ose të jemi etj. *KARPI*, në thelb paraqet sipërfaqen harkore, që ngjitet vazhdimisht si tehu i sakicës (SA KICE, ku KIC është formë e fjales KIS/KISH kur pershkruhet zhvendosja e materies /gjesendit pra, KAC-KIC-KUC-KEC-KOC-KYC, të gjitha keto fjalë të perdorura në Kosove në formate që pershkruajnë sasin e materiest e perhapur ose grumbuluar në menyren shtjellore, në formën e Shllunges. Prej nga shpejgohen fjalet KIC do të thote më hanger pak, *kicma faqen*. KECA quhen edhe kingjat, si edhe dhembet e parë kur ju dalin femijeve, KOC I thojne ashtit, por edhe KUC quhet qeni, që krejt lidhet më perhapjen ose zhvendosjen e materies në hapsire që e tregon sasin e gjesendit që zhvendoset më dhemebe KEC, ose KUCI/KUSI/KACA/KASH pra KA=KE+EC=KEC dhe keshtu duke e pergjithesuar perthurjen më të gjitha zanoret tjera,...qe në thelb tregon se ka zhvendosje; pra KA-KE-KU-KI-KO-KY të perhapjes se materies KASH/KASHA, KUSH/KUSHU/KSHU, ..etj për të gjitha zanoret tjera. Si rrjedhim pergjithesohet rasti në zhvedsjen e sasis se materies edhe për rastin GASH/GASHA/GSHA/SHGA, GUSH/GUSHU/GSHU/SHGU ,...LASH/LESH/LESHE, SHLE...etj për të gjitha format tjera të kombinimit ose perthurjes) dhe në fund papritmas arrin pikën kulmore në PI , dhe bie mandej fuqishëm në rrafshinë. Kështu *KARPI* na jep fjalën në përpjekje për të përshkruar ndryshimin e formës që është e ngjashme më *KARPI*, që na jep *KRAPI*, ashtu duke e pasur parasysh formën e Peshkut të quajtur po më këtë emër ose edhe përdorimin e kësaj fjalë të njeriu që është koprrac ë ose që punët i shkojnë ngadalë më përtaci, dhe i cili quhet Krapit.

Emri Karpate është i lidhur ngusht ë edhe më emrin e lashtë më fiset e lashta Dakiane, që quheshin Karpës ose Karpit. Këto vargmale në formën e harkut fillojnë nga deti i Zi, duke përfshirë disa shtete, por pjesa kryesore shtrihet në Rumani edhe Moldavi. Megjithatë, këto vargmale janë pjesa e cila ishte e banuar së paku që nga viti 4000 para erës sonë, banoret e së cilës ishin popujt vëllezër që flisnin të njëjtën

gjuhë, atë shqipe. Këto male ishin zemra e popujve Shqiptarë të lashtë dhe ishin mburoja, jo vetëm e tyre, por edhe e tërë popujve shqipfolës që qendrat tyre ishin përgjatë Danubit, duke përfshirë shtetet Bullgari, Rumani, Shqipëri, Greqi, Bosnjë, Malin e Zi, Kosovën (pjesë e Dardanës së dikurshme që shtrihet nga Stambolli deri në Beograd), e dhe natyrisht Maqedoninë. Karpi, ose Karpatet që nga viti 1000 para Krishtit u kthye në mburojë ku kishin filluar luftërat për t'u mbrojtur nga fiset Sllave në anën veriore e dhe lindore të këtyre Maleve dhe nga fiset Kelte që vinin nga territoret e Gjermanisë veriore, dhe pjesës së Francës. Pjesa që ishte kthyer në një vijë të fronit që më vonë ngadalë nëpër vite e mijëvjeçarë kjo mburojë do të filloje të shkatërrohet, e bie. Fiset shqipfolëse nuk shtriheshin vetëm përgjatë krejt Maleve Karpate, por edhe më tutje në Gjermaninë Jugore e dhe në Francën Veriore në njërën anë, dhe në anën tjetër mes popujve shqipfolës, shtriheshin në një pjesë përtej Karpateve (KAR=ka+ar dhe arp e përshkruan një pefundim në formën Pi, formë e posaqme ARP =A RAP, e kundërta është PAR, flasim më vonë pe fjalën RAP/REP/ROP/RUP...etj.) edhe Detit të Zi në pjesën e Ukrainës, deri tek lumi mjaftë i madhe i Ukrainës.

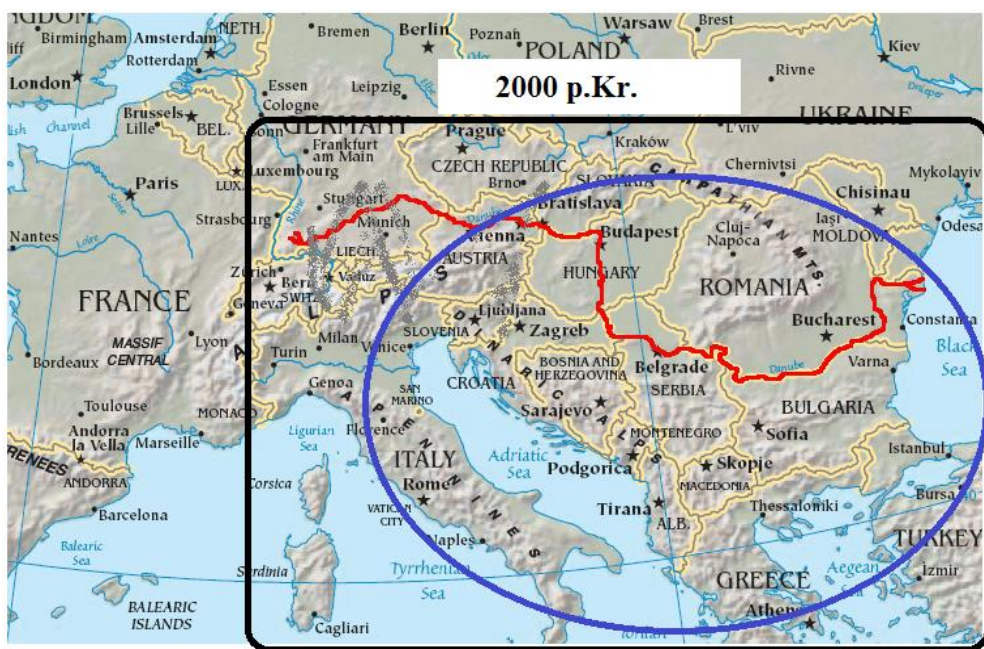

KAPITULLI 2

1.

Fjala latine Vestigium/

c. 1600, from French vestige "a mark, trace, sign" (16c.), from Latin vestigium "footprint, trace," a word of unknown origin.

VeShtig/Veshteg që nënkupton më Vu Shtegun, më Nu shtegun. Por më Vu ka kuptimin më të ndryshëm se sa më NU, më NU është Numje/vendosje në formë të nguljes, ndërsa VU është një kuptim i numjes/vendosjes, por jo i nguljes, por përshkruan një hapësirë në formë të shtrirjes, ku bëhet lëvizje. Kështu, fjala VEN/VUN/VAN/VYN/VIN/VON në bazë ka të njëjtin kuptim.

Vestige është fjalë e lashtë shqipe, që është krijuar e në të njëjtën mënyrë qysh janë krijuar e të gjitha fjalët më tingullin V, të theksuara më sipër (fjala Sipër formohet nga S/sa/se/su/sy/so edhe IP që do të thotë më HIP, ku tingulli H e përshkruan procesin e lëvizjes gjatë Ipjes/Epjes në majën e I-së, ndërsa Er/AR/ OR përshkruan ngritjen nga një nivel i lartësisë në nivelin tjetër më të lartë).

Ose NëVeshtige, ashtu si e përdorim fjalën N'shteg, siç është fjalia; jam n'shteg për shtëpi, prej nga kuptimi Nveshteg/Nveshtig, si e dhe shteg/Ve shtegun, pra. veshtegun ka të njëjtin kuptim më Ve shtegun ose Veni i shtegut. Kështu, Shtigë është në të vërtetë një shteg i drejtë në kuptime që përdor tingullin I në pjesën ShtIg/Shteg, ashtu si e përdorim sot shumësin në gjuhën letrare Shtigje/SHTIge.

Në Verilindje përdoret Nshteg, ose më Vu shtegun (Vshteg/Veshtig/Nveshtige=Investigait), më Vnu ni shteg për më kalu njerzit. Nga kjo, fjalën Investigim nuk është mirë t'a përdorim në formën e huaj, por në formën e gjuhës shqipe, në formën Nveshtigim ose Venshteg, ose Nvshteg=Nvenshteg=Nveshtigje=Anveshtigje/investige, pasi pjesa IN=AN kemi AN e Ve shtig/gje, që do të ishte shumë më e drejtë.

Kështu, fjala Shteg ka lindur nga fjala Shti/Shty/Shte/Shtu/Shto, prej të cilave kanë lindur fjalët SHTina/Shtona/Shtuna/shtëna, si dhe Shtip/Shtyp/Shtup pastaj fjalët Shtag/Shteg/Shtig ose fjalët për frytin Kallamboqin/kallamoqin që quhet Shtalb. Poashtu kemi fjalët Shpi/Shpy/Shpe/Shpu/Shpo ose renditja e zanoreve ndërmjet SH(x)P,

siç janë fjalët SHIP/SHYP/SHEP/SHUP/SHOP, prej të cilave janë krijuar fjalët Shpi/Shpin; Shpo/Shpona; Shpu/Shpuna; prej nga del se Shpi/Shpina sikur është krijuar nga shpimi përbrenda gjësendit, për tu strehuare, si dhe fjalët; Shiptar/Shyptar/Sheptar/Shuptar/Shoptar.

Qëllimi i krejt këtyre shembujve është për të shfaqur që Sh në fillim të fjalisë perdoret për të treguar shumën e niveleve të ndryshme që përsëriten vazhdimisht në rritje ose zvogëlim, siç janë fjalët Shtina që nënkuptohet më Shti pikë pas pike në thellësi, por më Shtona, që nënkuptojmë më e shtuar vazhdimisht një gjë/Ge duke ia ja rritur gjatësinë ose përmasat në përgjithësi, pikë pas pike duke e bërë më të madhe, më të gjerë ose gjatë. Rrjedhimisht, fjala Shteg dëshmohet se është nga gjuha shqipe, duke marrë parasysh se SHTE është po ashtu e ngjashme më SHTI ose Shtie, diçka që futet, Ose më fjalën Shto, diçka që shtohet, kështu Shte jep kuptimin e një udhë të ngushtë të shtume/ ose që shtohet/ ose njeriu hyn/hin në të sikur të ishte i shtim, duke e shti, prej nga formohet fjala SHTEG, kuptohet SHTE+G jepet si një G/GJe në formë të SHTE, pra një gjë e shtime, ose e shte/Shti

Një vërtetim tjetër e kemi fjalën SHTEG/SHTAG , kështu shtag është sikur /SHTOG edhe SHTEG që ndërvarret nga SHTI, sepse edhe fjala SHTIR prej nga ndërtohet VE+SHTIR është përshkrimi i Shtimjes. Nga kjo kuptohet se SHTOG është përshkrim i materialit më të cilën është mbush/mush trupi i Shtogut, një material sikur të ishte i mbushur/mushun nga shtimja, pra duke e shti atë materiale, në formën gypore të trupit të shtogut. Shtaga, po ashtu është një formë e e trupit të pemës, shembull që është i përshtatshëm të perdoret për të SHTI ose për t'a SHTIR (shtirjes, Shtimjes) diku në një gyp. Prandaj nga këto shpjegime kuptojmë se tingujt SHT varësisht më zanoren që ndërthuren duke ndërtuar përshkrimin e veprimit të shtimjes, prej nga del, se fjalët tanësisht ndërvarren njëra më tjetrën duke përshkruar të njëjtën dukuri-Shti, Shtir(Shti+ir –do të thotë, më shti diçka në drejtimin Përpjetë ose në drejtimin horizontal, por në një lartësi të ngritur nga toka, që e bën më të vështirë procesin e shtirjes/shtimjes. Ndërsa fjala Shtimje ka kuptimin e njëjtë, por tash perdoret M në vend të R, sepse kemi shtimje e cila përputhet më tokën, ashtu si puthen buzët më njëra - tjetrën gjatë shqiptimit të tingullit M. Mandej buzët e majne/mbajnë njëra-tjetrën gjatë theksimit të këtij tingulli, duke treguar e qëllimin e nxjerrjes dhe formimit të këtij tingulli që është MAJTJA/Mbajtja), Shty, Shtyp,..

SHTE/SHTA/Shto bartin diçka që është e shtime, e shtuar ose e shto-shtu që jepet më fjalinë : Na shto edhe pak.Edhe nga kjo nuk është e vështirë të kuptohet se Shteg është shqip, edhe argumentin më tutje se tingulli SH në gjuhen shqipe është i lashtë sa vetë kjo gjuhë.

Investigable, investigate, investigation, vestigial, Vesuvius /vesuvi, Vesa U Vi, Vasa, Sava/SEva/.../suvi, Vasa/Vosa/Vesa/Vesu, Vesuvi
VEst= që në gjuhën shqipe, është E Veshtë. Rrënja e fjalës VE
ESH=VESH, është ESH ku ESH ndërton fjalën
ESHT/ASHT/OSHT/USHT/ISHT/YSHT

Kështu, rrënja e fjalës Vesht është ESH, që nga kjo ndërtohen fjalët TESH, ku prekja për një trup quhet teshje. (Megjithatë ESH/ASH/USH/ISH/YSH/OSH janë fjalë që përshkruajnë lëvizjen shtjellore të materies/gjesendit në njërin kah, kurse SHE/SHA/SHY/SHI/SHO/SHU përshkruajnë shkërmoqjen, shemjen/shembjen ose shtjellën e materies në kahun tjetër. Të gjitha këta fjalë janë sasi të shkërmoqjes së materies, kështu sasi më të vogla janë ES/AS/IS/US/OS/YS që tregojnë shtjellimin e materies, ose përhapjen e materies në hapësirë në formën shtjellore në njërin anë ose SE/SI/SA/SU/SO/SY, shpërhapjen/shkërmoqjen e materies-gjesendit në anën tjetër. Por kuptohet në sasi edhe më të vogla të kësaj zhvendosje më veçori të posaçme të zhvendosjes është EC/AC/IC/UC/YC/OC ose ngjashëm në kahun tjetër të lëvizjes ose zhvendosjes CE/CA/CI/CY/CO/CU. Nuk do menduar shumë dhe bëhen të kuptueshme fjalët MOSHA/MOSA/MOCA, por edhe MSU=MSHU/MCU ose mandej edhe emni/emri MOJSI ose MUSA që do të marr kuptimin MUSH ose MOJSHI, për të cilat do të flitet më vonë). më këtë fjalë emërohet edhe veprimi kur njeriu e ka kollitjen e fuqishme, që nënkupton më u Tesh, në kuptimin më u tesh për muri, ashtu trupi përbrenda vije, një moment që duhet të kollitet fuqishëm, duke nxjerr frymën jashtë sepse përbrenda është Tesh, pra ska pas ku të shkojë më tutje, s'ka pas mundësi të shkojë më andej dhe ka plas në Teshje=Kjo na jep edhe një pershkrime më të thellë të fjalës të ESH, ku ESH na jep përhapjen shkërmoqjen e materies gjesendit që përhapet duke u larguar nga ne, më kahjen që largohet nga keqyresi/veneruesi/ose sistemi krahasues ku gjendet folesi që pershkruan dukurin në fjale. Sdo menduar shumë fjalët KASH (KA+ASH)/KESH(KE=KA ESH)/KUSH(KU=KA+USH)/KISH(KI- KA+ISH)/KYSH(KY=KA+YSH)/KOSH (KO=KA+OSH) marrin kuptoime pra tregojnë kahuna e zhvendosjes së materies në formën e shkërmoqjes ose shtjelles në zhvendosjen më kahun prej neve-keqyresit të dukuris më (SH+zanoren, sicj janë USH, ASH, ESH, ..etj) ose në kahun e kundert pra, duke u larguar prej neve(ose folesit që pershkruan dukurin të cilin e marrim si system krahasues në krahasim më zhvendosjen e materies/gjesendit). Si rrjedhim e pergjithesojme, DASH =do të thote DA+ASH, pra ma e DA ASH-in ashtu GA+ASH, KA+ASH, LA+ASH, VA+ASH, RA+ASH, TA+ASH, MA+ASH, ..etj, që në baze përshkruajnë

zhvendosjen e materies ASH/ESH/USH ...ose SHA/SHE/SHU... neper hapsirat që pershkruajne format A, E, U, T, O, Y etj, port ash më vecorit që I bartin LASH pra materia/gjesendi I zhvendosur në hapësire është e forms LA sepse asht lane anash (an+ash=zhevndosje të AN*-es në formën ASH, ose TASH/TESH ku kemi zhvendosje të materies në largesin TA të ASH-it dhe keshtu e pergjithesojme për të gjitha rastet, apo TE+ESH ku kemi levizjen të te zhvendisjes ESH që pershkruan dukurin e TESHJES..etj) Tesha (rrobat për shkak se teshat teshën/preken për trupi) Vesh, Veshi. Nga kjo, perëndesha e njohur Latine Vesta ka kuptimin nga shqipja E Veshta, ajo që ka teshat e veshuna/veshura. Esht/Shte, Isht/shti, Asht/Shta, Gasht/Asht/ A shtume/ A shtyme/ A shtu/ A shty.

Shënim:

Pjesa më e lasht e gjuhës shqipe dhe burimi i saj gjendet në Kosovë-Dardani, e verilindje të Shqipërisë, vërtetohet më fjalët e thjeshta të saj.

Verlindje-Kosove	Shipni
Rena	Renda
Huna	Hunda
Njek	Ndjek
Anej	Andej
Nana	Nena
Nera	Ndera
huder	Hudhër
Funi	fundi
Mramje (me ramje)	Mbrëmje (munet më kanë më BA RAMJE-Mbrëmje , por nuk ruhet kjo formë MB është shformim)
Mare, sepse thuhet martesë e jo mbartesa, nëse shikohet martesë si mbartëse , atëherë është krejt diçka tjetër, por megjithatë nuk është e njëjtë si mbartje/barjte edhe si mare/mbarte	mbare
Á/Asht/Ó/Osht/É/Esht	Është, në të vërtet E pa ze duhet ta menduar si munges e tingullit

LIBRI 3

“Ata njihen edhe nga autorët antikë por edhe nga autorë tjerë, të cilët Budimiri i quan klasikë të indoeuropeanizmit. Dardanët jo vetëm Budimiri por edhe Muller e shumë autorë të tjerë botërorë i quajnë themelues të Trojës. Këtë e vërteton edhe mitologjia greke, mandej edhe Virgjili më themelimin e Romës”

Jusuf Buxhovi, historian

KREU 1

1.

Vrell=Vrull=vрил=vringëllim=vrab

Vrapoj=rapoj/rrapoj (rapoj është lëvizje e vazhdueshme si një ngritje e vazhdueshme e-dhe e pandërprerë e njëtrajtshme, derisa rrapoje është përpjekje për lëvizje, ose një lëvizje, ecje e herëpashershme) që do të thotë më Ra në Ven që është i rrafshët Po, V+RA+PO . Nga rapoj/rrapoj/rraptoje. Kështu ,Vrapi, Vrapu, Vrapo edhe pse në bazë janë të njëjta pra më nga, në gjeometri marrin kuptime të ndryshme, siç është vrapi që do të thotë më Ve ramjen drejt PI-së, pra drejt majës, Vrapo, më marr ramjen drejt PO-së pra rrafshit, Vrapu është më vrapu në një hapësirë të rrafshët por që rrethohet më një nivel më të lartë të tokës së paku në dy anë.

Kështu fjala Vra, do të thotë afërsisht më u Vnu ose më u Ve ramja, pra Ve+ra, ashtu sikur Vesh=Ve +esh, ose fjala Vash, vashat, që është Va+ash ose Vasha Vasha=Va+asha.

Vala=Va=vi+ala, që do të thotë më Ven në një vend të gjërë/gjanë, si Va por në lartësi, në një lëvizje që ndodh në kahjen në lartësi Vala. Vala është më e ngurtë derisa Valla është një lëvizje nga poshtë lart, vetë tingulli LL edhe shoqërimi më të gjitha zanoret jep një bashkim të fotografive sikur një lëvizje të një shiriti të filmit, duke bashkuar L>L>L,...>L, duke krijuar LL, siç është Ell, All, YLL ULL. Dëshminë e kemi në të gjitha fjalët që përdoren si përfundim tingulli siç janë; Gjallë, që do të thotë një GJA+ALL, ku All ka kuptimin në gjuhën shqipe I lënë lartë ose I ngritur lartë, por sidomos më tingullin (ashtu fjala tingull ku Ull kemi lëvizje nga brendësia e trupit tonë duke dalur jashtë në lartësi, duke u bërë e dukshme siç janë xixat e Strallit, si Shalli, por edhe Shakullin, ku më anë të prapashtesës ULLI-n bëhet e dukshme se ai gjësend është Shak, pra ka sha, ose sha ka, ku sha kemi shformim të materiese në fomë rrethore në nivele të ndryshme, edhe në shumesi, ashtu siç është fjala Saka-Shaka, ose SAVA –Shava, NIS-Nishava ku NI shava, pra është vendos osht NU=Ni shava, kështu shave kemi një sjellje, një shformim të hapësirës pra tokës, më vijë të ujit/ vad e gjerë si VA, pra, e formuar, si *va+da= da va-ja/vija/vuja/voja*. Kështu SA formon formën shtjellore, por jo si Sha lla, por si forma që

hapen dhe rrjedhin si SAVA-SHAVA, duke formuar lakore në formën SA ose shumësi si SHA dhe që ajo formë e bërrylave rrjedhe, dredhet më një gjerësi/ gjanësi si VA, prej nga del emri SAVA, por edhe emri NISHAVA, por edhe SHAVA, siç është fjala SHAVARin, ose SHAVA NANEN. Keshtu, TA SHA , ose SHAVa jep kuptim si SHA VADA ose DAVA, që jep kuptimin e shformimit të formës së tokës në formën Sha, por jo në formë të ngritur drejt qiellit dhe në formë rrethore si SHALLA por si SHAVA, pra SHA/SHO/SHI/SHE/SHU/SHY ose SA/SI/SO/SE/SU/SY, duke formuar SHAJ/SHOJ/SHEJ/SHUJ/SHYJ ose si njëjës SAJ/SEJ/SUJ/SYJ/SOJ, ose në formën tjetër sikundër janë fjalët SHAT/SHET/SHOT/SHUT/SHYT ose SAT/SET/SUT/SYT/SOT, fjalë që shfaqin shfromimin e materies, hapësirës, pra shemjen e materies në drejtimin e objektit për të cilin flasim. Prej nga shohim se fjalët SHEH, SHOH Shihemi, pra pamja përkufziohej nga të parët tanë si shformin, shembje e materies më sy, ashtu syri krijon një SY/SHY duke krijuar hapësirën e thatë ose BOSHE=BO+OSH, ku OSH/ është afërsisht e njëjtë në simetri më fjalën SHO. Si rrjedhojë JA SHAVA NANEN nënkuptohet sikur më ja ba Nanës një SHA VA, një rrjedhë të shumëzuar shumë herë, ashtu siç e lënë lumi SAVA përgjatë rrjedhjes së tij, pas një vrrage=VA rragë/rrogë/rrugë të gjerë dhe të va+zhdueshme). Kështu seksi i vrazhdë kuptohej sikur më lanë gjurmë ose më e shformuar njeri-tjetrin e përgjatë veprimit seksual, dhe ky është kuptimi i emrit ShAVA.

Mandej fjala *shem*, përdoret edhe kur njeri i dëmton organet gjenitale sidomos bolet/testiset, siç është fjalia; Ruje thmin se po shemet, ose një rrxim i tanësishem, siç është shprehja; *Ai u shem për dhe, ku lajmëtari i dha lajmin e idhët*. Ngjashëm më shem, që ndërtohet nga SHE(H)+EM, pra, EM-i jepet ndërsa She(H)-ashtu sikur më pa më sy/SHY, por e kuptuar pamja si shembje ose tkurrje e materies në kahun e kundërt të asaj që e shikojmë më sy. Kështu, SHEMJE është dhënie e SHE (+EM=AM=IM=UM=OM=YM, prej nga kemi ngjashëm, SHEM/SHAM, SHAMJE=SHEMJE=SHUMJE=SHYMJE=SHIM, ku për shkak simetrisë kemi fjalë që e përshkruajnë të njëjtën shpërhapje të materies por tash nga pika tjetër, tash aty nuk ka lëvizje ka materie/gjësënd më formën ASH, ESH, USH, ISH, OSH, YSH, që në këto fjalët në vijim në rend të parë nohet (vendoset) matja e formës ASH=ESH=USH=ISH=OSH=YSH ose SHA=SHE=SHU=SHU=SHO=SHY jo matja e lëvizjes siç u tregua mësipërm, por matjen-mbajten në formën MASH=MESH=MUSH=MISH=MOSH=MYSH, prej nga Mosh kemi lëvizje apo MA=MO...+OSH që do të thotë, më mosh kemi lëvizje zhvendosje të materiës po ashtu. Pra, kemi shembujt; *shime (fshim-ku f tregon kohëzgjatjen e shkurt të dukurisë se Shimjes/Shumjes/Shamjes... por më e fuqishme, ashtu njëjtë*

u+qishme=fuqishme, që shërben vec ta përforcojë dukurin dhe ta beje të qishmen si qitje më të përkohshme por më të fort. Kështu të qimje=u+qime do të thote fuqime (Huqim), shpjegime që i shtjellojmë përgjatë librit) grunin, yshym për gja, shemje e dheut, shumje e zjemit, shamje e nanës, të gjitha shpjegojnë ramjen, zhvendosjen shtjellore, të gjësendit-materies në formën që e përshkruan tingulli SH, që është fjalë shqipe në të vërtetë..etj, gjëra, të cilat shpjegohen gjerësisht përgjatë tërë librit), pra e tkurrjes e Shkrires së materies-gjësendit para syve tanë. Pamja kuptohet si she/SHI(H)/SHO(H) duke e përdorur tingullin H në fund, që shpreh ndjeshmërinë, shpejtësinë të lakimit të materies, duke u rënë më këndë të ngushte por të vazhdueshëm, sikur harku (kur, H gjendet në fillim të fjalës kemi ngritje/rënie, zvogëlim/ rritje të befasishme, nga rrafshi në kënd të gjer, shembull 90 shkalle), duke l’kun/lëkund këndin/kandin (k+ane+din/dan) në një lakese të formës së harkut, në mënyrë të pahetueshme dhe të pamatshme. Kështu është edhe kuptimi i fjalës së lashtë shqipe, që LA+ASHT ka kuptimin më lanë here pas here shformim e materies në largësi, qoftë në hapësirën fizike, qoftë asaj kohore. Prej, nga më vonë do të kuptojmë se largësi e përshkruar më AT, i shtohet zhvendosje kohore, e në distance më tingullin SH, në formën ASHT që është afërsia e zhvendosjes së materies, gjësendit ose në këtë rast zhvendosjes të hapësirë A, si A1+A2+...=ASH, prej nga kjo ndodh në AT, por tash në (ASH)T, ku në leximin e kundërt është TSHA që mund ta përafrojmë për shkak të renditjes së bashkëtingëllorëve, në TASH/SHAT/ASHT që në thelb e përshkruan hapësirën dhe formën e saj. Edhe fjala SHEJ/Shenja (një shenjë), por edhe fjalët SHOSH/SHESH/SHUSH/SHYSH/SHISH ose emrat

SHISHMAN/SHOSHPMAN/SHESHMAN/SHYSHMAN/SHUSHMAN, pra thënë ndryshe SHISHMAN /SHOSHPMAN etj., e man SHOSH, e man SHISH, e man/mban SHOSH etj.

SHOSH, SHAH shpejgon formën e materies, por SHALL ose shumësi i zhvendosjes nga poshtë përpjetë një rrotulla –rrotulla ashtu sikur shallin që e vendosnin pleqtë tanë në kokë/krye.

Kështu emri SHALL ka të njëjtën natyrë më emrin SHOL/SHAL/SHOLL që perdoret si shformim në formë hinke/hynke/ka hyn/ka hymje/ka hin, që perdoret në Nevotjore për kryerjen e nevojës.

Vri(ng)llim=vrillim=vrell(im), Vella-Vlla=v(re)la=v(a)la=la, Vada=va da=ada, Vare+rosh=vare+rrush=varush=varosh, Vendi=vendosje=vendim=ven=en/ne, Vendi=ven denis. Emri Vera sikur të përkthehej drejtë përdrejt do të thotë më u vendos Ve+ra, kështu më u vendos RA ose mbretnimi i Zotit pra i Ra-së. Megjithatë fjala Vera, e ka tingullin E ndërmjet V dhe R, çka e ndryshon kuptimin nga Vra që do të

thotë më Vnu ramjen. Pra, këto dy kuptime dalin nga një rrënjë. Por nga të gjitha/tana shpjegimet del se Vera (VE+ERA, që nderlidhet më VR që ka kuptimin fillestare VARJE ose VAR, por kuptimi më vecori tee caktuar lidhet më renditjen e zanoreve, keshtu VRA, që tash ka kuptimin VE-Vendosjen e ramjes, duke na dhene pamjen VRA, kurse VAR, na jep kqyrjen nga larte të ngritjes prej tokes në drejtim të qiellit që na jep pamjen e VAR-jes, .pergjate tekstit janë dhene shpjegime të hollesishme) është shkurtesë e emrit Veron, që do të thotë u vu në RO, dhe më ndejtë atje në përputhje më përshkrimin e RO-së dhe më kuptimet që dalin nga ato përshkrime të bëra më sipër. Edhe fjala VERON, e ka pjesën RON që do të thotë më Rrjedh në kohë edhe në një tokë që është RO është e Mbrojtur dhe e sigurt, ashtu nga Ron/RRON. Pra fjala Veron do të thotë të jetosh në RO i sigurt edhe i mbrojtur si në RON prej nga kemi RON që do të thotë rrjedhje në RO ose në lartë sin e RO-s ë. Kështu, nga Veron mund të ketë dalur emri i shkurtë Vera. Vera e Vra, kanë dallime të medha, sepse VE dhe vetëm V në bazë kanë të njëjtin kuptim por E, është tingull i dritës dhe i zjarrit, që natyrisht ky tingull i jep hapësirë të madhe në kuptimin fizik ndërmjet e V dhe R, për të krijuar fjalën VER, kështu e vetme VER krijon kuptimin VE+ER, që do të thotë më u Ven në Lartësi në Er, që i bie lartësi ose ngritje e pacaktuar e shumë pikave nga poshtë , pra nga toka në lartësi, në qiell. Gjersa përkthmi tjetër është VER që do të thotë ngritje e përgjithshme ngë poshtë lartë. Është shumë e mahnitshme, nga gjuhëtarët e Europiane, emrin e një vendi, Verona në Itali, e quajnë një emër që nuk ka shpejgime, por nuk e harrojnë se sot në Kosovë edhe Veri të Shqipërisë, si pasardhës të drejtëpërdrejt të Dardanëve, Verona përdoret edhe sot, siç janë shprehjet; **Verona, knona, zezona, dashurona, lejona, krijona,....**

Verona= nga emri i stinës *VERA*, kurse *Verona* përdoret edhe si emër edhe si folje, *Verona*. *Verona* përdoret edhe sot në gegërishte, si shembull; *Na Verona në bjeshkë*, pra e kalojmë verën në bjeshkë, ose banojmë në një vend gjatë verës, në bjeshkë, jetojmë aty gjatë kohës së verës.

Verona është fjalë shqipe e dalë nga emri Var/Vur/Vor..., si Vera, quhet vend që e ka *m*lu (*me lu=m*lu, *më lo=m*lo, *me+la=m*la,...) gjelbërimi, që është i begatë ashtu si në stinën e verës. VERONA e ka kuptimin e vendit, ku është e vendosur rrjedha e shpateve, e fushave, nga forma në rënie, por edhe e lumit, ose e lumenjve. *Rona* është po ashtu formë tjetër e shprehjes, për rrjedhje nga lartësia, si RIN=RAN=RON=RUN,...etj. dhe *RRONA*, pra jetojmë ose *jetona*, në cilësi të lartë të jetës, si *RRONA*. Kështu emri *VERONA* ka kuptimin në Shqipe dhe Vënie e *RONËS*, një vend i vënë për *Rrnesë*, ku *Rona*, *RRONA* shprehë cilësitë e naltë të jetës. Mandej *Vera* mund të jetë shkurtes nga *Verona*, ose mund të jetë stina në të cilën Zoti ka dhënë më së shumti begatitë e veta, e quajtur *VERA*, si VE e RA pra stinë

e Zotit. Megjithatë drejtpërdrejt VER kemi VE+ER, pra VE +EREN, VER=VARje, e cila vije nga temperaturat në këtë Stinë

Shembull:

Sivjet po dalim në bjeshkë e po verona.

Pra, Verona do të thotë po kalojna verën atje në bjeshkë ose në vendin ku shkojna

2.

Denis=nis, Des=es, Dada=DA+Da, Deda=De+de,
 Dema=de+ma, Gur=ZGUR=ZAGUR=ZAGORE=Zagores,
 Gar=gur=ger=gir=gy, Gargur=gergur, Gur=gurr=grry, Nge,nga, ngu,
 ngoje,nigoje, ngarkoj, ngrlan, grlan
 Valon=V(re)lon, Vala=v(re)la, Blike=ba like, Blaka-ba laka, VRAGË f.
 sh., VRAH m. sh.

Tërësia e duajve që shtrohen njëherësh në lëmë për t'u shirë më kuaj; gruri, elbi etj. që mbetet në lëmë, së bashku më bykun, pasi hiqet kashta; lëmë gruri, elbi etj.

Vra, VRAMUZ mb=V RA muz, ku Muz është Muza+GU (nje gja/ga/G/Ge/GU) muzgu, pra VRA MUZGU =Vramuz.

Vranet, VRAÇ, kështu kuptojmë se pjesa VRA është lloji i Varje por ndodh më shpejt, sesa VAR, derisa VAR është kryer e ka marr formë, Vra ajo është duke ndodh, shpejtë edhe më Vrull.

Kalë i zi. I hipi vraçit /vranqit

Nga kjo kuptojmë se fjalet VAR/VER/VUR/VIR/VOR/VYR nënkupton llojin e varjeve, pra më u vare në hapësira të më trajta t 'ndryshme, siç janë ato; A, O, I, U, Y, E, kështu duke krijuar fjalet që përafrojmë me;

VO ka kuptimin ta vejmë në hapësirë elipsoide në formën e VO/Vos/Vot, ose VORR, ku njeri i vdekur nohet/no+het=hyt=hat/ në hapësirën O që përkufizon shpesh O = tOken, dhe rrjedhe që O është e rrethuar në sipërfaqen të mbyllure ORR,, prej nga VE=VU=VO në ORR=VORR. **(Shënim:** t'O+Ken=Kan, kështu kur themi token, nënkuptohet të O=T'O=TO, pra pika T përcakton drejtëzën, lakoren (Lakore=Lkore=Lkur=lëkure) ose kufirin ku fillon ajo që quhet O, dhe që është e rrethuar, e mbyllur, ashtu sikur forma=ERR= më e fuqishme FERR= e vecant e ngritur menjëherë nen këndin të drejt HERR= formën e mshelt më kurore hijerane/hije rënd VERR, ose veture e mshelun në të gjitha anet që hynë n'te si hapësirë e mshelun KA+ERR/ARR=KERR,)

Me të njëjtën logjike kemi krijimin e fjalëve VAR/=VA=VE=VU,..në AR, që na jep VAR

VER/=VE=VA=VU=VO+,... në ER që na jep VER, ER na jep hapësirën e ngritur ndërmjet tokës dhe qiellit, pra duke filluar pak përmby sipërfaqen e tokës, dhe duke përfshi tere ate pjesën që shihet në RE, prej nga kemi ER dhe pjesa RE, atje kurrë rrinë RE-t. Prej, nga VER është lloj VAR-je, por jo asht si AR=RA, sepse kjo VER=VARje quhet kështu pasi njeri rrinë në piken më të ungjet (Bungjet=BAN GJET) të kësaj hapësire të quajtur ER, në sipërfaqen e tokës, kurse pjesa ma e naltë e ER është RE që interpretohet nga njerëzit si lloje varje nga naltësia, VARje e posaçme më veçori të veta që dallon nga ajo VAR.

Kështu stina (=shtina, e shtinë) VERes mund të kuptohet si VENje/Vnumje në ER, pra në hapsiren në të cilën manifestohen dukurit siç janë temperatura dhe behari/bahari=B(h)ARIt, dhe dukurit tjera që manifestohet stina(Shtina) e verës/VER, por edhe VERE VENJE RE etj. Ngjashem kemi, VUR, ku VENja bahet në hapësirën nen sipërfaqen e tokës/ne thellësi VU+UR, ose VYR prej nga del fjala i VYM=VY+YM, pra një Vënje në YM=UM=AM =EM, duke na dhene se VYMJE ose VYER/ na jep lloji VARje, përkulje të njeriut, që e bën duke u përkulur i gërmuqur më punët dhe hjekjet (heqjet, ku HE i jep vrull të menjëhershme dukurit se QITJE, OSE ikjet=HEKJET,..etj.) e çdo ditshme për mbijetesën.

Edhe kur themi VENA (VER) si pije dehëse , ka kuptimin diçka që është; VEN/VUN/VNU/VNESHT, kështu në kohën kur vije, ajo bëhet pra VNOHET si VEN, ku VEN ka kuptimin e ardhjes VEN=VIN të shtëpia/shpija, shkolla, ose VIN/VEN në gjendjen e cila mund të pihet, etj.Nga fjalori i botuara në Shqipëri, kemi;

VORE f.

Erë e ftohtë e veriut, veri, murrilan. Vore e ftohtë. Fryn voreja.

VROJTOJ kal.=V+rojtoj

VRITEM vetë nuk duhet të jetë, më e drejtë është të thuhet vrahem, sepse V+ritem, ritem është të vendosesh në majën e diçkaje në lartësi në Rit, kështu kjo fjalë në jug, sado mirë tingëllon, nuk është e drejtë.

Rash, vrash varash

Valon-vlon=vulan-vu +lan(me e lan Vu)

Vula=Vu+ula, pra U la VU. Ku Vu është formë e Va/Vi/Vu/VE, prej nga është shumë lehtë të kuptohet SAVA=që do të thotë Va një gjerësi e shtratit të rrjedhjes së lumit, e cila ka brigjet e saj, por shtrati i rrjedhjes është i dallueshëm nga hapësira përgjatë së cilës lumit rrjedh. Kështu SAVA na jep një VA SA pra një Va të gjerë , ndërsa SA jep kuptimin e një përmase të madhe, por edhe Sa është një haëpsirë sikur forma e shkronjës S, më lakore por edhe tingulli A ja ia jep kuptimin e një ngritjeje të atyre lakesave, nga kemi SA-SHA. Kështu, SAVA =SHAVA kanë afërsisht një kuptim, përveç se SAVA është vetëm një shtresë, ndërsa SHA është shumë

SA/SAVA, kështu edhe SAVA/SHAVA, ku nga kjo nxjerrim shkurtesën SA, në formën SARA, ndërsa VA si shkurtesë e formë VARA, ose SAR edhe VAR. Kuptohet se të gjitha afërsisht e përcjellin domethënien e njëjtë, siç janë fjalët; *VARA (vij ra-mja) = vra(ve -ramja) = vora=vira=vera=vyra=vura.*

SAR në të vërtetë ashtu edhe si Var një pjesë e fjalës VAR(DAR) që të gjitha fjalët përdoren sot në Kosovë, jep kuptimin e rrjedhjes nga lart-poshtë, ose më mirë të themi, nga pika më e lartë drejt pikës më të ulët/hungjet, kurse SAR jep kuptimin e lakesës në formë të S e cila vazhdimisht ngritet vertikalisht nga pika më ulët e nivelit të tokës, në nivel më të lartë, prej nga kemi fjalët SARA/SHARA, dhe fjalën SHARRA, por SHARRA nënkupton një vijëzime të tehut, të herëpashershëm më i rrallë, derisa SHARA jep pamjen e sipërfaqes, vijave ose sipërfaqeve sikurse Sha(lla), Sha(la) ose Sha(rra) por më dalje jo të mëdha edhe shpesh të padiskutuara, ku kemi jo Sharra por Shara. Kështu, Shara përshkruan ndërtimin në teh ose anash, që përshkruan renditjen më të ngjeshur/pra jo ngjeshur më të njëtrajtshëm, më të renditur/pra jo renditur, që ngritet nga lart- poshtë. Kurse LARA jep të njëjtën përshkrim, por këto duhet të jenë pjesë më e vogël e asaj që quhet shara, edhe duhet të jenë pjesë e lënë afër asaj pjesë të madhe, në përputhje siç kemi folur më lartë.

Shënim: *Të gjitha fjalët që fillojnë më V, brenda vetës fshëhin fjalët të lashta shtresuar përbrenda siç shihet në fjalët; Vrage/vrug/vreg/verga/vraga/vrrage/vruget/vrruget=Rage, rrage, ruge etj. Ku Ruge do të thotë RU +Ge pra ru+(një) gjë. Tingulli V e vënë në lëvizje tërë pjesën e në vijim, si; Vrrage=V+rrag/rrage/rrege ku pjesa rrag/rrug/rrig veheet në lëvizje na fjala V.*

3

Vrullkan=v(r)ulkan, Vule = Ve+ule=VU+ule=ule edhe VU, më e vu, vnu, vun e vune, kur themi ai po VUN, nenkupton ai është vendose se VU në F(UN). Emri Latin=letin=lotin

Pse Lat/Lot/Let/lit/lut/lyt, që do të thotë një vend i lënë, i parëndësishëm, edhe i humbur/hupun ose një vend i vogël, i shtrirë përskaaj të një populli ose vendi më të madh, më të gjere/gjan dhe më të rëndësishëm. Latinët si duket ishin një popull në botën antike jo shumë i rëndësishëm, dhe jo shumë i zhvilluar, por ngadalë ata u bënë një prej popujve më të rëndësishëm të historisë. Duhet cekur se gjuha latine në antikë është krijuar shumë vonë. Ajo në fillim ishte kryesisht një dialekt i gjuhës shqipe, mandej më zgjerimin e Latinëve dhe përzierjen më popujt e tjerë shqipfolës dhe jo shqipfolës filloi të ndryshoj strukturën e gjuhës, edhe ngadalë e sigurt pas përfshirjes së plotë të tërë sipërfaqes që quhet sot Itali. Ata zhvilluan një gjuhë të ndryshme nga gjuha shqipe dhe ilirishtja e

vjetër. Ndryshimin që e solli lindjen e Gjuhës Latine, ishte përzërja e popujve në Gadishull, sidomos përzierja më popujt Kelt qysh në vitin 1200 para Krishtit, deri në 600 para Krishtit, të cilët popuj flisnin një gjuhë krejtësisht të ndryshme, ku pushtuan Slloveninë, Zvicrën, dhe Lombardin/Lumbardhin, fushë që atyre ju siguroi fuqi dhe pushtet.

Kështu, deri në vitin 300 para Krishtit, raca Kelte si indoevropiane kishte përfshirë pothuajse gjysmën e Italisë së sotme. Mirëpo, pushteti i Latinëve në Jug dhe në Italinë Veriore, dhe tuta nga pushtimet Kelte, kishte shkaktuar lindjen e shtetit të fuqishëm, që më vonë do të shkrihen të gjithë popujt Kelt, Shqiptarë të lashtë vendas të quajtur më emra, Ilir, Pellazgë, edhe fise të ndryshme Antike Greke, duke e bërë të domosdoshëm lindjen e një gjuhë zyrtare gjegjësisht Latinishten, e formuar në fillim si gjuhë e pushtetit e më vonë do të kalojë në masa të gjera. Latinishtja është gjuhë që ka trashëguar fjalë nga gjuha e lashtë shqipe, të cilat gjenden edhe sot në gjuhën tonë, sidomos në fillim të krijimit të qendrës së parë në Romë, nga viti 1200 deri në vitin 700, por më vonë kjo gjuhë do të ndryshojë/nryshojë duke marrë më shumë nga popujt e perëndimit. Kështu, shpjegimin e shumë fjalëve që e bëjnë popujt e perëndimit, se kinse ata i kanë marrë nga Latinishtja, mund të mos jenë të vërteta, pasi edhe ata u janë kanë dhënë latinëve. Latinët ishin në shek 3 para Krishtit deri në shek. 3 pas Krishtit, ishin bërë tërësisht bashkim e popujsh ose përzierje e tyre, që ishin futur në kohë të ndryshme në vendin që quhet sot Itali. Kjo na lë të kuptojmë se Latinishtja ka marrë edhe fjalë të lashta Kelte, e parakelte, duke i futur në organizmin e saj që quhej Gjuhë Latine nga e zhvendos natyrën dhe strukturën e gjuhës së tyre në grupin e gjuhëve perëndimore. Në fillimet e popujve në Itali, e sidomos të Jugut, ishin popuj Shqipfolës. Bra-do të thotë edhe më Bara=qe do të thotë më BA RA, kështu emri Brahim (por, edhe BrA=i afërt më fjalën BRI, por më përmasa më të medha) mund të ketë qenë emër Ilir, i cili më vonë merret si shkurtesë e emrit Ibrahim Abraham, që do të thotë BA RA HAM që do të thotë më u BA, si RA-Zot, ose më u BA I rAM nga Ham, ku Ham mund të jetë HA+MA ai që e man Han, pra më man frymën, e man jetën, edhe gjallësinë.

Simetria edhe kuptimi I fjalëve më tingullin SH

Sha	Ash	Shat/shaj/shah	Asht
Sho	Osh	Shot/shoj/shoh	Osht
She	Esh	Shet/shej	Esht
Shi	Ish	Shit/shij	Isht
Shu	Ush	Shut/Shuj	Usht
shy	Ysh	Shyt/Shuj	Ysht

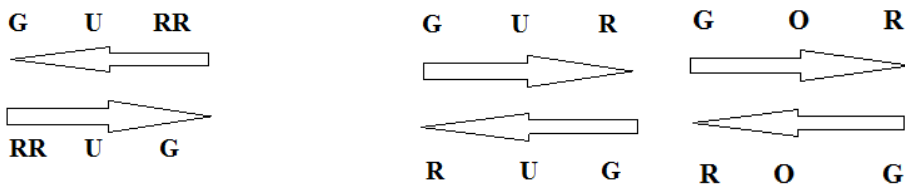

LESH=SHEL/MSHEL, LLASH=SHALL, Qall=Llaq, Lac = Cal, LLOSH=SHOLL

Europa eu+ropa, Rop, Rup, Rip=Pir, Rap=par, Rep=Per, Paris, Irap.

4

Mizor=MI+ZOR, ku fjala Mi është fare e qartë, e cila n'a jep në hollësi një përshkrim të shumanshëm, ku tingulli M do të thotë gjësend që Man=MA/ME/M/MU/MY/MO, ose e paveçuar si M, e cila n'a jep pamjen e majtjes/ (mbajtjes), kështu M do të thotë Man/Men/Mon/Mun/Min/Myn duke formuar këtë fjalë nga MA+An, ME+EN ose MA+En, MU+Un ose Ma+UN, MI+In , My+Yn. Në përshkrimin më të shkurtër MI është Majtje e I permi/Përmbi toke, ose ma drejt më than e Man nje mi I , ose MA+I =MAI/J ose M+I pra M më I që e man I në kam.

Kemi shtjelluar hollësisht tingullin Z, e cila përshkruan zërin edhe materien në përgjithësi që varet si valësh, varosh, velesh, , ose varosh më formë zigzage, ashtu si valët e padukshme të nxehtësisë, ose turbullirat, vullkanet që dalin nga sipërfaqja e diellit. më z ose shumë ZH emërohen rrëshqitja ose forma zigzage, ashtu si uji që krijon Znej, ashtu si frekuencat e zërit që e tundin e torzojnë molekulat e ajrit, duke përcjellë zërin/zanin, ashtu si format e zhlepit (kjo fjalë është përjashtuar nga gjuha letrare e cila përbehet nga fjala lëpi, që ka formën si diçka kur lëpihet, edhe zh që e krijojnë një formë zigzage të vazhdueshme. Kështu zdryp dhe zhdryp nuk janë krejtësisht të njëjta, pasi që Zh është shumësi i Z, por Zh krijon dhe një lloj parafytyrimin dinamik të lëvizjes së shumëhershme të z, pra e bënë z-n të lëvizshme) që rrjedhin në formë zigzake si e rrëshqitur. Emri Zor përshkruan terrenin malor që ngritet në formë të z, zigzake nga rrëshqitja dhe rënia e dheut ose e relievit që është shumë e vështirë për ngjitje ose zbritje, pra më zhdrypje (zhdryjë, zdrypje) teposhtë mjaft e vështirë që formojnë emrin ZOR. Fjala MIZOR, nënkupton permi/përmbi vështirësi, edhe ma keq se ZOR, prej nga ka lind emri MIZOR, ose përkthyer më në imtësi, fjala Zor do të thotë një tokë pra O, pasi O është toka (te O-se pra ka O, në formën KAO, ose edhe në formën TO+ka =toka) . ZOR nënkupton një tokë e përhapur në formë zigzake ose diçka të afërt më këtë

formë të shtirë për ecje në të edhe kalimin e saj, ndërsa R e përshkruan rrjedhjen e saj në formën duke rënë nga lartësia si Ra, ose duke u ngritur nga toka si *OR/AR/IR* në lartësi. Kjo fjalë nuk është e marrë nga latinët, sepse ata nuk i kanë fjalët *ZOR/ZIER/ZAR/ZUR/ZYR/ZE(H)R*. Kështu në shumicën e këtyre fjalëve e kemi duke e zhvilluar/Zvillu, si *ZIER, ZARA, ZUR/ZHUR, ZEH*, etj.

5

Rraqe, Rrase, Rrasit, rrasët, rrasik, rraskapit (rraskapit=rras e kapt ose e kapur si rras, i kapur nga rrasja, pra, i kthyer në formën e rrasës,), rrashta e krese, rravgoje (rrahe më këmbë ~~kame~~ poshtë e lartë/naltë duke vargu hapat, kështu vgoje=va goje=vargojë, va+gu+llim), rre, rreban, rrëqebull, rrencan, rrecak, rreckos, rrege (gjë e rrejshme si rre që rrehte (pra jo rrehet nuk është e njëjtë më rrehte) njëherë nga udhëtarët e pastaj/masanej harrohet).

Nga Rrege= Rre-gja e rreme , e formuar nga rre një udhe e shfrytëzuarë përkohësisht, Ge është forma njëjës më e lashtë e Gje. Kështu, kemi fjalën *Vege*/për vidhet e femrës, por edhe veshët ose dorzat ku kapet ena, sahani për zierje/zimje(zjem=zjarr) ose përgatitjen e ushqimit. Rregull =Kryerja e një veprimi duke e përsëritur pa mungesa kohë pas kohë sipas një rendi të caktuar; rregullsi.

KREU 2

1.

Emri Man (Mana, Manferra. Man, Mon, Mun, Min) është nga gjuha shqipe edhe nuk ka të bëjë më gjuhët semitike Izraelite ose Arabe. Ky emër është nga fjala MAN, pra Man (MA+N që ka kuptimin MA, pra më majt, (ashtu siç është edhe fjala Majka, nga gjuha shqipe), edhe N që ka kuptimin më nu, vendos, ose MA+AN=Majt në Anën , pra An ka kuptimin ku behet mbajtja e materies që e formon frutin e Manës) ushqime ëmbëlsi, fuqi etj.

Nga këto emërime shihet qartë së një pjesë e fjalëve biblike janë shkrime dhe tregime nga popujt e Ballkanit që para se të vinin popujt semitike në Lindjen e Mesme edhe popujt indoevropiane në Evropën Veriore Perëndimore por dhe Qëndrore flitej një gjuhë, ajo e lashtë shqipe. Kështu, religjioni Judaike nuk lindi nga shkrimet Egjiptiane e Sumere, e as Kaledeas, por lindi nga shkrimet që i kishte ndikuar të gjitha këto qytetërime, edhe nga popujt që ishin shqipfolës të Ballkanit që nga Malet e Zagorisë deri në Fushat e Aleksandrisë ku banonin popujt e Ballkanit si popujt të parë qytet-formues. Ndërsa, Samitikët ishin aty ardhacak si arabët poashtu edhe Judenjtë.

Nga emri MA/MU/MI/MO/MY/ME të gjitha kanë një kuptim në bazë më Majte/Mbajt (megjithëse Majt nuk është e njëjtë më fjalën Mbajt, ku Mbajt ka kuptimin më BAJT). Prej nga, MA është mbjatje në një hapsire të gjerë, në tri përmasa, MI është më mbajt një gjësend në një lartësi permi I, Mo është poashtu mbajtje mbi sipërfaqen e tokës, MY është mbjatje në thellësi të Y, pra në një thellësi prej nga nuk mund të dilet jashtë siç është krijuar nga kjo fjala MYT. Nga kjo janë krijuar fjalët MAT/Met/Mut/Myt/Mot, por edhe fjalët MASH/MESH/MUSH/MYSH/MISH/MOSH.

Kemi fjalët qorr/qirrije/qyrr/qarr/qerr/qerrata etj.

Qe orr- qo+or qorr, Qi+irr/hirr=qirr, Qyrr/qurr

Shënim:

Gjashte/gjashta/gast-gja e shtume, gja e shta/shtu, pra Gja e shtu-me. Gash-ga sht-gja e shtime ose shtume e futne (futur) brenda tanësisë.

Shtat =shta /shtu-me ndersa at/ta flasim naj dite tjeter

ATRA = *Atra/ka+atra/hatra/hatri/ka+tra*
Qash/Qosh/Qish/Qush/Qysh/Qesh
Qashka/Qoshka/Qishka/Qushka/Qyshka/Qeshka
kaQash/kaQosh/kaQish/kaQush/kaQysh/kaQesh
qaf/qof/qif/quf/qef/qyf
qafa/qofa/qifa/qefa/qyfa
faqa/foqa/fiqa/feqa/fyqa
përqafa/perqofa/perqefa/përqyfa

KREU 3

1.

Gjallnu=gja+all+nu, Gja, pra nënkupton GJa/Ga ose G për të cilën kemi folur shumë herë më parë, kurse ALL është trupi i lënë në lartësi ose një *gjë/gja* gjendet në 'këmbë', në këtë rast tingull *Nu* ose *N* merr formën një *Gja* në këmbë e vendosur/nume, ose e vendosur lartë/nalt. Pasi *Gjallnimi* (Gja-allnim , allnim do të thotë ngritje lartë, zgjerim në të gjitha dimensionet.Kjo fjalë ALL u përvetësua nga popujt *gjeranik allmighty*, All.

Gjallërua-që ka kuptimin , (është ruajtur i ngrituri në këmbë), përfshinë ngritjen në këmbë të gjës/gjas çdo ditë, duke e **nu** këtë ngritje në këmbë, krijohet shumë në vend të galnu (g-gj. Al-nalt, Nu –vendos pra një gja/ga i vendosur në këmbë), për ditën, krijohet *gjallnu* (GAL NU, G-GJ, AL-ALL) si veprim i çdo ditshëm. Derisa AL është naltësi, All e shpreh lartësinë/naltësin po ashtu , por tash tregon lëvizjen drejt lartësisë, një ngritje dinamike, kështu edhe fjalët Kal/Kall kanë të njëjtin kuptim, por fjala Kall tregon lëvizshmëri drejt realizimit ose drejt pikës së shkuarjes në Kal, pra Kall e përshkruan procesin nëpërmes shumësit L në LL. Kështu Shkall/shkal, Moll/Mol, Boll/Bol, etj.

Galnu, Gala ose Gal=GA+AL gja në Al në lartësi.

Gënjeshër=Ge+nje+shter=Gje një të shtirë ose gjë një të shterr/shter

Knu=Kanu që do të thotë KA NU ose KNU është të ndërtosh, të krijosh. Kuptimi i fjalës Ndera, në gegnisht është Nera, ashtu si përdoret në Verilindje. Kështu, kuptimi i fjalës Nere është shumë i kuptueshëm. Së pari po i ndërthurim të gjitha zanoret, më dy bashkëtingëllore N()R().

Nara	Nare	Nari	Naro	Naru	Nary
Nera	Nere	Neri	Nero	Neru	Nery
Nira	Nire	Niri	Niro	Niru	Niry
Nora	Nore	Nori	Noro	Noru	Nory
....etj					

Ne+re=Nre që do thotë Në lartësi, nga vetë fakti që në *re* ose *tek retë* është në rrafsh të ngritur shumë lartë, ashtu siç janë ret/re në rrafsh të lartë. Po ashtu emri NERO lidhet më Ngritje në Lartësi në rrafshnaltë pre në RO=NERO, por për shkak se zanorja ndërmjet N dhe R ka gjatësi të caktuar, dhe na jep kuptimin e fjalës Ner/nen, pra nën lartësi/naltesa nën RE/RA pra nën lartësi, shembull; në re ose në ret=nret edhe mret (m+ret=ma+ret/maret/me ret/mret) pasi ret janë lartë/nalte në qiell, por më bashkimin e nër +re=nere/nera/nero ose thjesht nera, merr kuptimin ner/nër/nën re/ra/ri etj që përshkruan se fjala Nera/Nero/Neri/Neru do të thotë më u përkulë, më qenë *nër* lartësi-re ose më iu përkulë asaj. Kështu, fjala Nera ose Nere (që ka kuptimin e njëjtë më fjalët NORE, NIRE, NARE) përshkruan formën në lartësi. Mandej, vetë fjala Ere/Era nënkupton si e lartë, kështu p.sh fjala *Era*, jep kuptimin e asaj që vjen nga lartë, natyrisht nga qielli. Nera do të thotë ngritje në re, ndërsa ndërtimi i fjalës NR thotë ner re. Zanorja ndërmjet N dhe R jep gjatësinë, pra kohëzgjatjen, kështu Nera/Nara/Nura etj, jep kuptimin e ngritjes nga N deri në Re, që përkthehet si ngritje në re. Por, pasi Nera është vyrtyt =vyr-var/vyrt=vart/vyrti i yt=vyrtyt+yt=vyrtyt, pra nuk shihet, nuk është G/gja/gjësënd material, atëherë fjala Ngre= kur e largojmë G, formohet Nre edhe forma tjetër ner.

2.

Le të krahasojmë fjalët, Përtypet edhe shtypet, në të dyja rastet kemi nënvizuar pjesë YP, për të cilën kemi folur gjerësisht më parë. Edhe Sh+type dhe për +typ, nënkuptojmë se përbëhen nga pjesë TYPE, që ka kuptimin të YPE, pra të jepte, por kjo jepje është në Pi, pra, pjesën më majë, nga pjesa e epërme. Pra çdo herë kur kemi PE nënkupton PI-në, ose IP, që nënkuptohet e njëjta pikë, majë, por nga pjesa e brendshme e IP, ose pjesa e jashtme PI. Kjo PI mund të jetë në forma të ndryshme, të cilat i përshkruan zanorja më të cilën shoqërohet bashkëtingëllorja P, siç janë; PI/IP, UP/PU, OP/PO, AP/PA, YP/PY, EP/PE. Nga kjo, kemi thënë se PI tregon PIKEN në I, në majën e I-së, derisa PU tregon pikën në formën siç është U, pra PU, diçka e ungjet/ulët, po ashtu e mënyrë të ngjashme Po-pikën në rrafshin, Pe-Pikën në rrafshin e të largët ose shumësin e A, kështu PA është tepër statike, pikë në A, ndërsa PE- pikë në E duket si një shumës që përmbahet përbrenda A-së. Por, pjesët kundërta të PE/PA/PU/PY/PO/PI, pra EP/AP/UP/IP/OP/YP tregojnë lëvizjen në pikë-gjësënde materiale në drejtim të PE/PA/PU/PY/PO/PI. Si rrjedhim EP është dhënie e gjësëndit, lëvizje të shkohet në PE, IP në PI, AP në PA, Op në PO, YP në PY etj. Kështu, fjalët *TIP/TEP/TOP/TUP/TYP/TAP* janë nga iu njëjti burim i shqipes së lashtë, që nënkuptohet *TE+IP+et/T+IP+et/*

T+OP+et/T+UP+et/T+YP+et/T+AP+et. Pra, pjesët T që ka kuptimin sikur të ose Te, që tregon se Y ose (..)P fillon nga T edhe i përket pjesës së ep/epër, ashtu si formohet fjala T+ANE, që përfshin tërësisht ANEN. Prej nga, T në fillim të fjalës tregon përkatësinë që i përket asaj vetie që e përshkruan fjala pasuese pas tingullit t, pra T(..), kur T është në fund të fjalës siç është (..)T, pra *LOT, LAT, LIT* etj, përshkruan mëvetësinë dhe pavarësinë të vetisë që e përshkruan fjala e vendosur para tingullit (..)T.

Prej nga kemi shtimin e fjalës/tingullit SH, prej nga formohet fjala SH+T+YP, pra SH+TYP, gjegjësisht SHTYP.

Tingujt SHTY sërish na japin përshkrimin e dukurisë që bëhet gjatë Shtimjes/shtime, duke e shty një gjësend në brendësinë e gjësëndit tjetër. Kështu, fjalët *Shty/shte/Shti/shtu/Shto/shta*, e përshkruajnë dukurinë e ngjashme, më dallime, që ia jepnin zanoret shoqëruese. Fjalët *Shto/shti/shtu* dallojnë, por në thelb kanë të njëjtin kuptim, duke përshkruar dukurinë e shtimit. Nga kjo, edhe fjala Shteg do të thotë Shtoje/Shtim në formën *Shte* të një *gjeje/gjaje/gjuje/gjoje/gjije* gjësendi në formën G, ashtu si fjala *veg/Ve*, gjë në formën *Ve+eg=Ve+egj/Vegja*, është krejt e natyrshme që në hapësirë shqipfolëse dukuri sado e vogël qoftë ajo, të përdoret edhe kjo trajtë në vend të *Eg/Veg* të thuhet *Vegj/Vegja*. Por edhe nëse nuk përdoret askund ka kuptim të paramendohet se do të përdoret në gjuhën shqipe.

Fjala Djalë (shumësi i L në Ll prej nga ndërtohet fjala djall) përdoret në disa rajone si Gjal, ku sipas meje nuk kemi të bëjmë më *perzimje/përzjerje* të D edhe Gj, ose kalim në njeri-tjetrin, por kemi përshkrimin e mashkullit në moshë të re, sikurse Djalë, që mund të jetë dalë nga fjala Dale/Djalë pra i *dalshëm/i dalur*, ai që nuk rrinë brenda por duhet të kërkojë jetën e gjallnin/gjallërinë, por edhe Gjalë që ka kuptimin GJa e (n)alt=gjalë, si forma më e vjetër e fjalës Gjalle/gjallenik/gjallëri.

Nga kjo është krejt e kuptueshme që në Kosovë një lloji gjallese e ujit quhet Ngjala, ose veç *Gjala, pra të jesh si Gjalë*, e paska trupin kjo femër si Ngjala, e shpërdhitë (*Shpërhapje nga Shpër = shumë për, ku kemi pjesën Dhit që e është formë dhat, pra jep Shper*) si *gjala* etj.

Me fjalën SHTO nënkuptojmë rritjen e gjësëndit në përmasa, ose veprimin e gjësë/trupit që ndikon në shtimin e masës së gjësëndit tjetër, etj.

Nga fjala SHTI nënkuptojmë kur gjësëndin e fusim në brendësinë e gjësëndit tjetër, zakonisht nëpërmes përbirimit birës /vrimës, kështu *shti=shto=shtu* përputhen në atë se veprimin SHTI e përshkruan si shtim ose SHTO të përparimit të objektit në hapësirën në të cilën hyn.

Lament=*Lan ment, e kanë lanë ment, La ment*. *Skandal*=*Ska ndal=ska nal=ska të nalun, Sa ka n+dal*. *Nal*=*NE AL* pra ngritje në AL në lartësi/naltësi, ku nuk ka ku të shkojë më lartë edhe ndalet.

Kështu *Nal* është pika kulmore ku nuk mundet të më shkoj më tej. Ashtu si fjala *KAL*, që paraqet pikën e lartë, kështu, *nal, qal, kal, shal, mal, fal, kral, tal, dal*, etj AL paraqet pikën më të lartë, ose maksimumin. Kështu, *DAL* është degëzim, largim nga AL, pasi nuk ka ku të shkohet më lartë, dhe kjo i bie që të gjitha pikat e tjera pas AL janë më të ulta, njëjtë vlen edhe kur kemi *DAL, DOL, DIL, DUL, DEL, DYL, ...*etj.

3

Gënjeshtrë, Sheru, ...

Sheru/sheroje/ krijohet nga dy pjesë *SHE+RU* (*She/shu/shi/sho/shy/* - dhe *RU/Ruaj/Roj/ Shtjelle*, lëvizje e gjësendit, drejt *RU-Ruajtjes/Rojtjes*), ose *SHE+ROJE*

Gënjeshtrë/*GJE* një të shtir, ose *SHTER*, që lidhet më fjalën *Shterr*, ose *Shtir* që në gegnishte/gogishte lidhet më fjalën vështirësi, por në Jug është e shformuar, sepse ka më shumë kuptimin *Gjë një shtime/Shti*, pra në Veri ka kuptimin të *Shtime*, diçka që futet ose *Shtihet*, në kuptimin që nuk i takon atij mjedisi, por është e shtime përkohësisht, prej nga *GEN* që do të thotë formë më e lashtë e fjalës *GJEN*, *GEN* që në të vërtetë është njëjësi i fjalës *GJEN*, pasi *G* është njëjësi i tingullit *GJ*. *GEN* është e krijuar nga *GE* dhe pjesa *N* që mund të jetë e thurur më *NE/NA/NU/NI/NO/NY* për të cilat pjesë veç është folur gjerësisht. Tingulli ndërmjet *G* dhe *N*, si *G(N)* përcakton largësinë ndërmjet *G/GJ*-ës, pra gjësendit, edhe *N/numjes* ose vendi ku gjendet *Gjësendi*. Fjala *GEN* ose *GJEN* do të thotë *GJE E NUME* një vend ndodhje e një gjëje. Siç e kemi monedhën antike *SKODRA NON* ku ka kuptimin e banimit ose vendbanimit *I SHKODRES*, kështu që mbiemrat edhe vendemërimet siç janë; *NUN, NON, NOVA, NOKA, NUKA, NEKA* etj. lidhen më vendosje më vendbanim, më vendndodhje, etj.

Edhe emri *GEN, GENETIC* ose *Gjenetik*, ka kuptim vetëm në gjuhën shqipe. Ashtu është formë edhe ka kuptimin e njëjtë më fjalën *Është/asht/isht/usht* etj.

Vetë emri gjuhë rrjedh nga fjala *GUHE*, pra *guha*, që përbëhet nga pjesa *GU* që ka kuptimin e *Gunit*, ose *gju-gjunit*, ku *Gjuni* është dhe përshkruan të njëjtin kuptim, ashtu si fjala *GJENI*, që do të thotë një *gja/GA* që ka fuqi të brendshme, që buron nga brenda ose është përmbledhur një e dalë sikur *GUNI* që formohet më gjymtyrët tona.

Kështu *Guha*, pjesa *H* paraqet ndjeshmërinë dhe mprehtësinë, hollësinë, ose për të përshkruare tehun, përfundimin ose ndodhi të papërshkrueshme.

SHKRU NGA shumë KRU. HEKE NGA h(EKE) që EKE DO të THOTE IKI

4

Në sqarimin e fjalës DHEZ, pra në kuptimin Ndez/Nez zjemin/zjarrin, është fjala më e lashtë e gjuhës shqipe, që ka kuptimin DHE+EZ/DHE+ZE, pjesa e parë DHE do të thotë *dha/dhu/dhi/dhy/Dho* që ka kuptimin e DHANJE, kështu Dhe siç e kemi shtjelluar më parë për dhanie/dhënie nga një sipërfaqe e papërcaktuar që është më përmasa të pamatshme. Kështu Dhe që ka kuptimin Dha ndërsa Z/ZE më kuptimin ZE=XE=Nxe=Nze, që mund të marrim si shkurtesën e fjalës DHE+Z që do të thotë *DHA+ZJEM/ZEM/ZE/XE*, në përputhje më atë çka kemi shpjeguar në pjesët e tjera të librit.

DHE/DHENJE+zjemi/ dhënie +e nzemjes/dheze/dhen+zemje=dheze.

Ndërtimi i fjalës nga DH(Q)Z) që përbëhet nga dy bashkëtingëllore, përmban *Dhanie/dhenie* ZE ose *DHE/DHA* ZE. Në të njëjtën mënyrë është ndërtuar edhe NEZ/NEZE që ka kuptimin në *ZJEM/ZJARR/ZARR/ZHARR*. Kështu, NZE do të thotë: të nxehesh, kurse NEZE, ku zanorja ndërmjet N dhe Z derisa shqiptohet në trurin tonë interpretohet si lloje-hapësire ose gjatësie që vonon nga në që do të thotë NU/NI/NO/NY/NA më kuptimin e *NUMJES/VNU/VENDOSJES/VNUMJES*, pra NE+ZE ka kuptimin e afërt e më fjalinë *VENDOSE OSE NE-NUMJE E ZE*, pra vend i zjarrit/zjemit/zharr.

Ndërsa NZE/ do të thotë nuk merret më vendosjen ose ndezjen, por drejtpërdrejtë më nxehjen e trupit, derisa NEZ për shkak të E jepet si kuptimin në i vendosjes së zjarrit ose i ndezjes së tij. Kështu, fjala si zanore E luanë rol të madhe në vonesë të kalimit nga N në Z. Natyrisht N dallon nga në në kuptimin se N është lloji NU e kryer, ndërsa në është e afërt më kuptimin NU që e përshkruan kohën e tashme të vendosjes. Pra N është në kohën e kryer të fjalës NU numjes/Vnumjes, ndërsa N e shoqëruare më zanore si *NA/NI/NO/NU/NY* etj përshkruan vendosjen në kohën e tashme dhe është proces që është kalimtare ose kohë e vazhduar, ashtu si në gjuhën angleze që merret si prapashtesë ING.

Si shtjellim i mëtutjeshëm e kemi marrë fjalën NGUL e cila përbëhet nga N dhe është kohë e kryer e fjalës NU/, afërsisht si fjala Vendosje *NU/VNU/, NE/VNE/, NO/VNO/, NY/VNY*, kurse G është formë që përshkruan *GA/GE/GY/GI/GO* ose shumësin e tyre *GJA/GJI/GJY/GJO/GJE*, pra G është një gjë, gjësend më përmasa të

caktuara, ku përshkrimi i këtyre përmasave, dhe formave përshkruhet nëpërmjet zanoreve. Kështu NG jep përshkrimin e GJA/GA-gjaje të vendosen/N/NUMe në vendin e caktuar, ndërsa NGUL jep pamjen e gjësë të *nume* brenda trupit, etj.

5

T'a shtjellojmë edhe emrin Shpen/Shpend për të kuptuar këtë emër/fjalë të gjuhës shqipe, siç është *Shpen/Shpenim/Shpent/Shpendet* Forma më e qartë e kësaj fjalë në gjuhën shqipe është Shpen, formë e cila është edhe më e lashtë, përbëhet nga dy pjesë SHPE+EN, si edhe në ndarjen tjetër SH+PE+En=shpen.

Le t'a analizojmë formën e fjalëve SHPE ku është thënë se fjala Shpejto është marrë nga Latinishtja, megjithatë fjalët *Shpetim/Shpatim/Shputim/Shpen/Shpun/Shpije* etj., tregojnë se kjo fjalë nuk është marrë nga Latinishtja, por e kundërta. Shpejtimi nuk mund të arrihet pa Shpat, pa lëvizjen teposhtë shpatit. Kështu *Shpot/Shput/Shpet/Shpat/Shpet kemi Psho/Pshu/PShe/Pshi/Psha* etj.

Shpe	Shpa	Shpi	Shpo	Shpu	Shpy
Shpeka	Shpaka	Shpika	Shpoka	Shpuka	Shpyka
Pesh	Pash	Pish	Posh	Push	pysh
Shpell	Shpall	Shpill	Shpoll	Shpull	Shpyll
Pe	Pa	Pi	Po	Pu	py
Shep	Shap	Ship	Shop	Shup	Shyp
Ep	Ap	Ip	Op	Up	Yp

Ja dhe disa fjalë tjera t'i krahasojmë ato;

SHpen, shpejt, shpëtoj/pshtoj, Shpalle, shpaloje, shpelle, shput, shpin, shpat, Shpen/shpan/shpin/shpon/shpun/shpyn.

Të gjitha fjalët *SHTE/SHTI/SHTA/SHTU/SHTO/SHTY* në thelb përqëndrohen për të shpjeguar shtimin, i manifestuar si *shtymje, shtimje, shtim.*

Kur këtyre fjalëve u ngjitet si prapashtesë, tregojnë fundin e shtimit, shtyrjes/shtymjes që lidhen ngushtë më kuptimin e fjalës SHTO, nga kemi *Shtep/Shtap/Shtip/Shtup/Shtop/Shtyp*, ku në shtjellimet e ndërtimit të këtyre fjalëve kemi ndarjet *SHTe+ep*, që ka kuptimin EP ose JEP SHTE, që do të thotë Jep *Shte-s, Shti-m, Shti-rje, Shti-mje, Shty-mje*, por jepja-EP (në format IP, YP, OP, AP) ndodh në përpjetë (për pi, pra në drejtim të PI-së).

Shte	shta	shti	shtu	shto	shty
Shtep	Shtap	Shtip	Shtup	Shtop	shtyp
Tep	Tap	Tip	Tup	Top	Typ
Tepër	Tapar	Tipir	Tupur	Topor	Typyr
Theper	Thapar	Thipir	Thupur	Thopor	Thypyr
Shteg	Shtag	Shtig	Shtug	Shtog	shtyg
Teg	Tag	Tig	Tug	Tog	Tyg
Eg	Ag	Ig	Ug	Og	Yg
Ge	Ga	Gi	Gu	Go	Gy
Ege	Aga	Igi	Ugu	Ogo	Ygy
Egër	Agar	Igir	Ugur	Ogor	Ygyr
E+gër	A+gar	I+gir	U+gur	O+gor	Y+gyr
Gër	Gar	Gir	Gur	Gor	Gyr
Er	Ar	Ir	Ur	Or	Yr

Nga fjalët Gër\ Gar\Gir\Gur\Gor\Gyr, të marra nga tabela kuptojmë më mirë të gjitha trajtat që flasin për gurin, e cila në të vërtetë përshkruhen si shembull; GOR=një Gja/G në OR ku OR paraqet ngritje të tokës, ashtu siç paraqet fjala AR, ngritjen në qiell, ose fjala GIR si Gja/g/ gjësendet më formën e dalë nga toka G, që ngjitet përpjetë në I, ose në lartësinë e IR. Kështu GIR=Gja/G e Ir, e cila ka kuptimin e gja-së që duhet të ngjitur në të përpjetëz. Kështu ndodh më pjesën Ger/edhe më atë që i ka përmasat shumë më të mëdha se GOR, në GAR. Nga kjo kemi fjalën GUR që na jep kuptimin një GJA/G/Gjësende për t'u ngritur nga brendësia në sipërfaqe, por tash e R shfaqë rritjen e padiktueshme, por që gjendet ashtu e lartësuar/naltesume ose e dalur nga Toka, ose brendësia e gjësendit, ashtu siç e përshkruan emrin e gjallesës *UR/URI/URITHI*. Kështu pra UR tregon diçka që është dalur nga U, nga fundi i saj, nga brendësia, por në e gjejmë të dalur, dhe ajo ndodh njëherë, jo shumë herë, si shumësi që e përshkruan GUR-GURR, por edhe jo që ngjanë vazhdimisht edhe në shumësi, si fjala ULL.

Emrat AGAR/AGRI, ose Egër/EGJER përshkruajnë Egërsinë ,pra do të thote E GER e që ka kuptimin E GURIT, por që është shumësi

i shprehur më E, e cila kallëzon një rrugë ose vend më gurë dhe e cila është sipërfaqe e vështirë për ecje, ngjitje apo zbritje /drypje /zhdrypje.

Ndërsa fjala UGUR ka kuptimin të afërt më gurin, i Gurit ose diçka lidhur më gurin, por edhe më egërsinë edhe ashpërsinë e gurit, prej nga lind edhe fjala EGER, e që do të thotë: i gurit/gerit/garit, po ashtu edhe fjala NGARKIM ka kuptimin Kim/kam në Gar = pra Ngar kame që ka kuptimin në Gur duke u bashkuar edhe duke dhënë lëvizjen NGA që jep kuptimin NGarKim, që lidhet më Gur, ose më barjten në GAR në një bjeshkë të madhe në formë guri që për shkak të madhësisë quhet jo GUR, por GAR.

Kështu emri AGARA ka kuptimin e një gjëje të artë e fisnike, por edhe AGAR një karakteri ose personi që është AGAR-pra A GAR ose A GUR, ose në ndërthurje më tjera zanore që bartin të njëjtin kuptim të Gurit, kështu GAR-GRA lidhet më formën e Gurit ose të një gjëje që e kemi shpjeguar (shpjegu= ka kuptimin më hedh gurin ose më qu një gur rrugës më e rrokullis ~~gurin~~ rrugës për në shtëpi, SHPIJE GURIN, ku fjala SHPIJE ka dalë rruga për në SHPI-SHPIJE) më parë, kështu kemi GUR-GRU, GAR-GRA-GOR-GRO, GIR-GRI, GYR-GRY etj.

6

Ager/agri mund të ketë formë të fjalës egër/iger/uger/oger ose fjala Tager përbëhet nga fjala TA GER si formë e sipërfaqes shkëmbore që më vonë është emëruare AGER/EGER pra egërsia. Kështu edhe emrat e lumenjve TIGER edhe EUFRAT kanë kuptimin në Shqipe të IGER që nënkupton i TIGER pra të IGRIT =TE EGRIT, si edhe emri EUFRAT natyrisht ka kuptimin pa zanore FRT që në thelb jep të gjitha nënshtresat që do të thotë EU FRYT, flet për diçka të fryer fryme, që është i FRYT siç thuhet në Verilindje, pra në Kosovë.

Fjala EU para fjalës FRAT/FRYT/FRET/FRUT /FROT por FRAN/FRYN/FREN/FRUN /FRON (FRON na jep kuptimin tjetër të fryerjes si fryt në ngritje deri sa bëhet fron, që fron =f+ron na jep kuptim e lëvizjes së përkohshme të gjësendit i lartë si rO, kurse RON një rrjedhje e kësaj sipërfaqeje që e ka formën e rrjedhjes, por që aty për aty nuk shihet lëvizje e tij, nuk është e dukshme ajo rritje lëvizjeje dhe quhet rit, rin, ron, ryn etj.) edhe ka kuptimin e gjësendit- diçka që është i fryt përkohësisht pra nuk rrinë gjithmonë ashtu, që ky emër shpjegon se Eufrati ka vërshuar edhe ishte i fryt në periudhën e caktuar të vitit. Në gjuhën shqipe FRAT përkthuan përmasat e mëdha të frytit, së frymjes. EUFRAT sot në Shqipe e themi IFRYT, U FRYT, por në kohët e lashta EU mund të afrohet më fjalën.

Kështu e formojmë tabelën e dy bashkëtingëlloreve që ngjiten edhe janë të rëndësishme për gjuhën shqipe në formën FR, të gjitha këto fjalë

shprehin të njëjtin kuptim në bazë të rritjes së përkohshme, të një fryerje si fryt, por që nuk qëndron gjatë.

Mandej edhe Fron nuk qëndron gjatë, edhe frik, si frika është e përkohshme tash natyrisht duke e shpjeguar ndjenjën.

Nga kjo emrat; Fra, Fra-nc, Frat, Fresh, Frashër marrin kuptim në gjuhën shqipe të lashtë. Frashër përshkruan drurin edhe karakteristikën e tij të fryrë, brenda trupit përmban shumë uji, dhe nuk e ka më ndërtim të ngjeshur e të rraste ashtu si drunjte tjerë dhe nuk lëshon energji të madhe përgjatë djegies.

<i>FRA</i>	<i>FRE</i>	<i>FRO</i>	<i>FRI</i>	<i>FRU</i>	<i>FRY</i>
<i>FRAT</i>	<i>FRET</i>	<i>FROT</i>	<i>FRIT</i>	<i>FRUT</i>	<i>FRYT</i>
<i>FRAN</i>	<i>FREN</i>	<i>FRON</i>	<i>FRIN</i>	<i>FRUN</i>	<i>FRYN</i>
<i>FRASH</i>	<i>FRESH</i>	<i>FROSH</i>	<i>FRISH</i>	<i>FRUSH</i>	<i>FRYSH</i>
<i>FRAK</i>	<i>FREK</i>	<i>FROK</i>	<i>FRIK</i>	<i>FRUK</i>	<i>FRYK</i>

Nga ndryshimi i pjesës RA në AR që e dimë tash më kuptimin ndërtojmë FRA në FAR.

Duke përgjithësuar më ndërthurjen e zanoreve ndërmjet FR(...) në F(...)R, fitojmë/fatojem/ftojme/fotojme/fytojme/futojme/fetojme ose nga Ft(...) në F(...) formojmë ftojm/ftajm/ftyjm/ftujm/ftijm ftejm etj. Në tabelë kemi:

<i>FAR</i>	<i>FER</i>	<i>FOR</i>	<i>FIR</i>	<i>FUR</i>	<i>FYR</i>
<i>FRAT</i>	<i>FRET</i>	<i>FROT</i>	<i>FRIT</i>	<i>FRUT</i>	<i>FRYT</i>
<i>FARAN</i>	<i>FEREN</i>	<i>FORON</i>	<i>FIRIN</i>	<i>FURUN</i>	<i>FYRYN</i>
<i>FARASH</i>	<i>FERESH</i>	<i>FOROSH</i>	<i>FIRISH</i>	<i>FURUSH</i>	<i>FYRYSH</i>
<i>FARK</i>	<i>FERK</i>	<i>FORK</i>	<i>FIRK</i>	<i>FURK</i>	<i>FYRK</i>

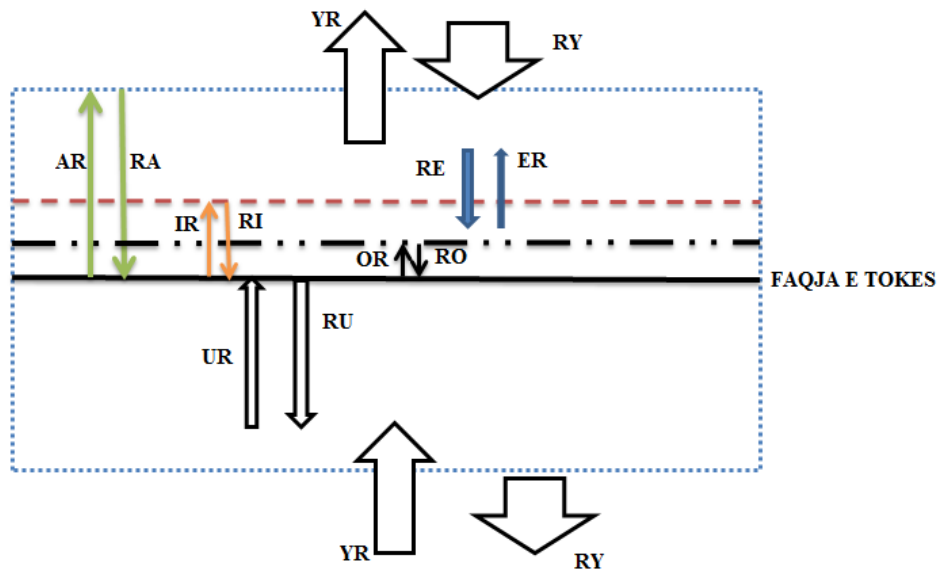

T'i ndërrojmë vendin dy tingujve të parë:

Mizor=që në gjuhën shqipe është krijuar nga fjala *MI+Zore*, pra shprehur ndryshe, do të thotë Përmbi/përmi Zor, ose më tepër se zori *mbi/mi zore*, pra më tepër se vështirësia, më shumë se ashpërsia. Për shembull, fjala i ZORSHËM, do të thotë njeri i vështirë për t'u marrë vesh më të, ose *Zori e myti*, që nënkupton vështirësia edhe ashpërsia e jetës, pra zori që më shumë se ai është mi zori, prej nga këto dy fjalë u ngjeshën duke krijuar fjalën MIZORI. Po ashtu fjalën në shumës MZoret, pra Mzat, dhe shumës Mzort, e shpjegon emrin Zor, i cili na jep përshkrimin e ngjitjes zigzage përmbi tokë (OR) ose më mire të themi nëpër tokë, si rrugë zikzake, lëvizje gjatësore, ashtu Z+ore, Zore duke e ba, OR e zgatun, në formën ZOR, njëjtë si ZGAR/ZGOR, ZGRU+DULL=ZGURDULL= pra GURI, ose gjësendi i cili ka formën e Gurit Zgatet, në formën Z duke dhënë ZGUR, pra një GUR që brenda trupit të tij ka pas lëvizje gjatësore një lloje deformimi (da +formën, definit=da+funit, definitivisht=da funit vish=vij)/shformimi prej nga kemi ZGUR, AZGINm GZIM, ZGIM=ZGJIM=ZGJAM,... por edhe pjesa DULL që është shumësi i fjalës DUL, prej DUL=DA+UL, DA nga UL, prej pjesës se lenë nën sipërfaqes ose brendisë se gjësendit, ku kemi DUL=DAL=DEL=DOL=DIL=DYL (me shumëset e L, kemi LL, prej nga DALL/DELL/DULL/DILL/DOLL/DYLL,..etj), ku DYL kuptohet se DA na YL, nga lartësitë ose thellësi e pakthyeshme, kurse shumësin e kemi DUL=DULL, DEL=DELL, siç është DELLI kur damarët fryhen ose DELLI i qafës del=dell jashtë nga forcimi (OR=AR, dhe SIMI=SHIMI=CIMI, kështu nga formë, si trajta (TRA-pra gjësendi në formën e Tra-nit, por pjesa trajTA, pjesa TA paraqet gjatësinë - distancën fizike të caktuar më kufirin T, shikuar nga folësi-sistemi

krahasues, nga Ta, përdoret në shumicën e gjuhëve të botës, duke treguar, se gjuha shqipe është nryje prej nga u ndan shumica e gjuhëve të botës, duke shkuar deri në Kinën e largët) FRO=FRY/FRYC, kemi FOR, prej OR=RO, FRU/FRO kemi një lëvizje e shpejt në drejtim të marrjes se formës RO, por tash në trajtën FRO, ashtu si gjendje e palëvizshme e RO-se/Rujtes kemi FROK/FRROK...etj.). Kuptohen fjalet MZAT, MA ZAT, do të thotë e man lëvizjen në formën ZIKZAKE/ZIGZAGE, për të përshkruar gjatësinë fizike AT.

Vrojtuesi



Kështu ZAT= ka kuptimin ZA+AT, që nënkupton gjatësinë AT e përshkon ose e ZA=ZE. Kurse MZAT, e mban se përshkruari gjatësinë ZAT më lëvizjen Z.

Kështu tingulli Z, bazën e ka lëvizjen Z zigzage gjatësore, kurse tingulli S e ka përshkrimin e masës gjësëndit, të materies, në formën shtjellore, ashtu përhapje e tij në këtë formë e mbush hapësirën pra, nuk është vetëm thjesht lëvizje, por është lëvizje që siguron ekzistencën=pra ASHT-esin. Kështu ASHT e mbush tanë hapësirën AT më SH, duke formuar të tashmen A, dhe shtrirjen e saj të caktuar si AT, duk i dhen mbushje shformim më shtjella si ASHT, që na jep edhe ekzistencën në të tashmen.

Shënim:

Historia, paraqet H veç përforsim i tingullit I, ku HI është afërsisht më të njëjtën kuptim më I, ashtu si;

A=HA/AH=FA/AF=VA/AV

I=HI/IH=FI/IF=VI/IV

U=HU/UH=FU/UF=VU/UV

O=HO/OH=FO/OF=VO/OV

Y=HY/YH=FY/YF=VY/YV

E=HE/EH=FE/EF=VE/EV

Arsyeja (AR SY ka kuptimin më ngrit synin/sy+non=nin,..=(vendos), nalt, në AR pra më këqyr prej s' naltit), pse janë afërsisht të njëjta, rrjedh nga fakti së tingujt-fjalet H, V, F kanë më shumë veçori të zanoreve të cilat nuk e ndryshojnë, shformojnë, pra nuk e përshkruajnë formën e trupit, por shpejtësinë edhe mënyrën e shfaqjes së formave

Siç janë;

H, goja edhe gjuha pothuajse nuk preken njëra më tjetrën veçori e zanoreve, por i jep ngritjen zbritjen, dhe fuqinë e shfaqjes së dukurisë/formës që përshkruhen më fjalën HE, siç është mbiemri HEktor, që na jepen përmasën e menjëhershme ete fjalës EKTOR, ose EK=HEK, IK=HIK, ose HYLL=YLL=YL formë e fjalës LY që na jep LA në Y.

V-i afrohet shumë më tepër bashkëtingëlloreve, pasi goja pëson ndryshime më të dukshme duke u prekur pak, buza e poshtme më dhëmbët e pjesës së sipërme t 'nofullës, që tregon lëvizjen por pa e ndryshuar formën siç është fjala NU, VNU, ku NU nuk ndryshon, shembull nuk behet GU, por mbetet VNU/VNE/VNI/VNO/VNY, e cila tregon lëvizshmërinë dinamikën edhe jo qëndrueshmërinë e NU-mjes, pra na jep veç një veçori të Nu, e cila shtrihet në hapësirën e caktuar pa u largua, kjo na duket së na thotë VNU=VIJE NU-mja. (por kemi edhe FNU në formën FUN, FAN, FEN,...kështu FEN=EN na jep ANen e lëvizur larg që enët fuqishëm FEn, kur themi FEn do të thotë kuptojmë një An në lëvizje En në largësi, që nuk i takon folësi asaj ANe, por e sheh nga Larg, edhe quhet FEn, pra FE është E duke bartur karakteristikat e E-se.)

F-fjalë shumë e afërt më zanore, nuk e ndryshon formën e hapësirës E, e cila behët FE, ose FU, FO, ose nuk e ndryshon formën RO, por e tregon fuqinë edhe vrullin e shfaqjes së përkohshme në kohëzgjatje të shkurt, siç është FRO/FRORI/FRYJ/FRUTA/FRI (anglisht; FREE=FRI që do të thotë RI, pra rritje ngritje sit e RIUT, FRIU, kështu ngritja e RI bëhet e përkohshme më fjalën RI=FRI, që përshkruhet FRIUuu erdh dhe iku, etj.)

Kështu kur themi FRUT do të thotë RU-rune në formën e shpejt më RUT, që Ruhet një shtrirje e caktuar e gjësëndit, shfaqet përkohshëm, vrullshëm etj. Por dallon FRU-T/fryt nga GRU-T/gryt, sepse G prek gojën e gjuhen gjate shqiptimit, që na jep formën e gjësëndit materies G, ashtu GRU=GJA që RU, që GJRU=GJUR, GUR, GRu etj.

Kuptohet FRU nuk e ndryshon formën e hapësirës Ru, pro përkohshmërinë e shfaqjes dhe fuqinë e vrullin, që kuptohet shumë mirë nga shqiptimi I fjalës (A LE, FA=FAL=FJALE..etj). E gjithë kjo thënë për F përgjithësohet edhe për V, dhe H, siç kemi VRU/VRUG/VRULL/VRA/VRANIN/VRIngëllima (VRI NGALLIM=NGJALLIM pra RI=NGRITJE e NGJALLIMIT) etj., që na jep një formë ardhjes së RA-mjes si VRA. Kuptohet VRA nuk na jep krejt pamjen e VAR-jes por na jep ardhjen e RA, mjes, kurse VAR na jep më shumë një tjetër përshkrim, ku merret shumë më rëndësi përshkrimi i shtrirjes së VRA-mjes që është VAAAR-jes, pra sa ma shumë zgjatet A aq më tepër merr kuptimin VARja. ..etj.

Kemi shembujt të cilët e afrojnë e qartësojnë më shumë kuptimin e e kësaj fjale, duke na ofruare më afër/ ngat natyrës së saj, siç janë;

-Osa e kish ni tokë mizore

-Mizoritë e fatit e kishin rrxu

-Ai mret ish shumë mizor

Nga fjala mizori u krijua edhe fjala mizerje/ mizërie, kështu kemi MZR që në përkthim më zanore kemi renditjen M(Z)R(). Pra, Mizerje/Mizorje kanë të njëjtin kuptim dhe përkthohen në fjalën MI ZOR, por ndryshimi i zanoreve nënkupton ndryshimin e intensitetit dhe frekuencës së tingullit dhe krijon edhe parafytyrimin krejt tjetër.

(Shënim: *Natyrisht intensiteti i zanoreve përkthuan edhe ngritjen uljen e sipërfaqeve-forma që e përkthuan intensiteti i zanoreve. Rrjedhimisht e njëjta zanore nuk është gjithmonë e njëjtë në atë se çka përkthuan, siç është Nal dhe Nál., ku NAL-t A-ja është tjetër, kurse Nál A-ja është tjetër, sepse AL ka kuptimin e LANjes në naltësi AL, kurse NAL/NDAL ka kuptimin e AL=LANjes në naltësi jo të lart/nalt, pra thjesht LANje/NU=NA=Nalje. Besoj lexuesi e kupton mire këtë, kështu kur themi Lexu nenkutphet ZU=Xu= më nxan=Zënë=Zuni, dhe LE na jep Lanjen/lënie e ZENIES/ZUNJE, nga, më Le, pse LIND Zanja duhet më lexu,...etj.)*

Mizerje është edhe Mizori, por në përmasë tjetër, largësi dhe thellësi të ndjenjës por nga kjo mund të jenë krijuar fjalët që kanë kuptim në shqip; MAZOR/MEZOR/MIZOR/MYZOR/MUZOR.

Nga fjala ZOR është krijuar emri ZORAN, por tash Zor+ran janë dy fjalë më kuptim krejt tjetër. Zor/Zar/Zer/Zir/zyr/zur fjalë që përkthojnë të njëjtën dukuri. Në natyrë Z përkthuan një formë relievo që përdridhet ashtu si shenja/shkronja Z, duke krijuar veçori të caktuar në pamjen e shpatit të malit, ose rrjedhjes së lumit, ose të sipërfaqes së rrafshet të tokës kur ajo ka një formë siç për shkruhet më emrin Znej (ku rrin uji vec pak në sipërfaqe të fushes), Zhlep. Zgripç, Zdjerga etj.

Fjala *Mi ka kuptimin e MA*, që do të thotë më e MAJT NË MAJE, Pra MI, më majt/mbaj në I, më majt përmbi, gjësendin e caktuar, ashtu sikur Mu që është më majtë në U, në thellësi më fuqi që del prej brendësisë jashtë.

7

Fshe(f)htesit = Fshijëe syt=fshih/fsheh/fshah dalin nga fjala fshije që ka kuptimin të largohet nëpërmes fshirjes më fshisë/fshes/fshis/fshës (prej nga ka rrënjë edhe emri fusha/fushës, sepse fshesa ka prirje nga veprimi i saj të bëjë fushë), kështu ,si vazhdimi i pjesës për fshirje, nga kjo fjalë si burim u krijua edhe fjala Mfshëf/mshef/fsheh/mfshëh që ka kuptimin ME+FSHEH=Mfshëh, ku Fsheh rrjedh nga Fshij/fshih/fsha (ka+fsha, fsha është zhurmë që shpreh praninë, ekzistencën, gjallërinë, që lëshohet si pasojë e jetës dhe veprimit për të jetuar, por që përkthuhet po ashtu edhe shformimi i materies, i hapësirës etj. Kështu, edhe emri fshat është nga fsha, në baze të njëjtë që formohet fjala Msha, vasha/vsha. Lsha/lasha, bsha/basha etj.), si fole më fshije, kështu edhe pjesa Fshah që Mshah, ka kuptimin e hëkjë/heqje ose largimit të materialit më fshis/fshis, ku më

anën të fshirjes, bëhet largimi nga pamja e materialit që e fshijmë. Kështu psh. zhurma e fshesës si emetim i drejtpërdrejt i zhurmës që emitohet më tingujt *Shshsh, ose fshfshfshsh*, krijohet fjala FSH, ku kthehet në fshi ose si lëvizje e zhurmës ku *I* kalon në *J* ose bashkërenditen në fjalën FSHIJ. Pra, fshshja, nënkupton si fshih ose fshirje, mbulim i gjurmëve në sipërfaqe të dheut.

Nga fjala *Fshah* ku largohet ose 'fshih-et' ajri më nxitim nga mushkëritë, krijohet zhurmë e njëjtë si tek fshirjes më fshis/fashis/fushis etj., por diçka-gjesendi më e madhe dhe më e furishme që është *FSHAH*, e cila krijohet nga F+SHA, për të cilën kemi folur, ku *F* përshkruan diçka shumë të përkohshëm, ose të përbërë dendur e ndjeshëm në ndertim, shtresa qoftë në lëvizjen në tri përmasa të gjësedit, ose në përbërjen e tij shtresore edhe nga pjesë të imta në tërësi/tanësi. Për pjesën *Sha*, shiko kemi fol më sipër. Pra, *Sha* është formë e më kuptim të njëjtë *SHI, SHU, SHE, SHY, SHO* që përshkruajnë shformimin e kohës dhe hapësirës afërsisht siç përshkruan dukurin fjala *Shemje/Shembje*, atëherë nga vetia e *F, FSHA* përshkruan shformimin përkohshëm, qoftë shtjellore, shkallmim, shembje i mjedisit materiale. *Fsha* ashtu edhe si tingulli *SH* përshkruan vetë ekzistencën edhe jetën e gjallë mbi sipërfaqen e tokës, sepse jeta është e përkohshme, prej kësaj fjalë shpalohej botëkuptimi i lashtë i të pareve tonë, për jetën. Por, ekzistenca e jetës ose shfaqja e saj që përshkruhet më *FSHA* (*Fshat, kafshatë, kafsha etj, që të gjitha përshkruajnë shformimin e materies*), na jep ndryshimin e materies, shkërmoqjen e hapësirës .

Nga *SHA, SHU, SHE, SHI, SHO, SHY* (**Shënim:** *FSHA, FSHU, FSHE, FSHI, FSHO, FSHY, por edhe VSHA, VSHU, VSHE, VSHI, VSHO, VSHY* (*vu+shu=vshu*), *por dhe SHA, SHU, NSHE, NSHI, NSHO, NSHY* (*nu+shu=nush/nshu/nsho*), *por edhe MSHA, MSHU, MSHE, MSHI, MSHO, MSHY* (*ma+sha=masha/msha/msho/..*), *por edhe GU/GJU+SHU=GUSH/GASH/GISH...etj.*) kemi fjalën *N, NO, NI, NA, NU, NY* që tregon për vendosjen/numjen e tyre brenda sipërfaqes së trupit tjetër, prej nga kemi *SHA* në format (*SHAN, SHEN/SHN/SHëN, SHUN, SHIN, SHON, SHYN*), si fjalë të lashta të gjuhës tone, që përshkruan lëvizjen edhe shformimin e materies, ose në formën tjetër *SHET, SHIT, SHOT, SHAT, SHYT, SHUT*, ose të kundërtën *SHTE, SHTO, SHTA, SHTY, SHTE, SHTI* për të cilat kemi fol më parë.

Nga *Fshah*, ka ardh (erdh, bre+erdh, gardh, bardh, ordh, pordh, h+ardhi...etj) fjala *KA+FSHA*, prej nga krijohet fjala *Kafsha*, si edhe nga vetja e *Kafshës* që të hajë më *kafshim*, ka lind fjala *Kafshim/Kafshat* (*KA+SHA/KA +SHAT=KA+FSHA..etj.*), etj. Kështu, në fjalët *Kafshim/kafshata* kemi pjesë *Fshi/fish/fasha* edhe *fsha*, për të cilat kuptohet si u krijuan.

Shënim: *Shtn, sh(zanore)t(zanore)n*

Shp, Sh(P)

Shpt, SH(zanore)p(zanore)t

Shp(zanore)t, Shput/shpat/shpet/shpyt

8

Pishman përbëhet nga Pi=pej, prej Shman, pra Shman, duke Shma,ku Sh+ma në ngjitje të këtyre tingujve jepet zhurma që e lëshojmë nga goja si pasojë e dhimtës, ose kundërshti, kështu psh. një njeri kur pendohet ai shman, për këtë quhet Pishman, që në kohë është krijuar fjala Pi+Shman. Edhe sot përdorët prej kah je, Pi Shkupit, Pi Vitie etj, ku Pi prej pike, që është e theksuar, prej një lartësie të caktuar që është e veçantë si pikë krahasuese prej nga drejtohem. Pra, njeri Pi+Shman, ku sHman është fshamje. Nga fjalët Fshane (F+Shane=F+Sha+ane), Fshamje=f+shamje=F+sha+am, kuptojmë se edhe fjala Shman, ka lind si formë e ndërthurjes edhe renditjes së tingujve si SHA+MA+AN, që nënkuptohet si vend ku mbahet/Mahet Shamja. Si vërtetim të kësaj kemi fjalën SHA+MAN, pra e man Shamjen. Kështu, nga Sh(a)man del fjala Shman, pra e man Shamjen, e krijuar në një kohë të caktuar të zhvillimit të gjuhës sonë. Përndryshe, SHMAN edhe SHA MAN, në thelb dallojnë, sado që fillojnë nga i njëjti kuptim, arsyeja pse dallojnë është se më shtimin e një tingulli, ndryshon edhe përshkrimi, përmbajtja që e përcjell fjalën tek dëgjuesi.

Njëjtë kemi edhe fjalën LESH=LE +SHO, ku SHO/SHA/SHI/SHU/SHE/SHY e cila përshkruan shformimin e materies, në përputhje më atë që kemi përshkruar më parë. Kështu, kuptimin e njëjtë e bartin, por duke e drejtuar shformimin e natyrës në kah të caktuar siç janë fjalët: SHTO/SHTA/SHTI/SHTU/SHTE/SHTY, krejt e natyrshme që këto fjalë përshkruajnë shtimin, shtyerjen e materies, pra shformimin –deformimin e materies. Tingulli Sh paraqet zhvendosjen e materies në nivele edhe drejtime, intensitete, shpejtësi, etj., te ndryshme, kështu të gjitha fjalët që përshkruajnë ose përmbledhin në vete përshkrimin e shumësit të dukurisë në nivele të ndryshme e përmban tingullin SH. Nga kjo, shoqërimi i tingulli SH më zanore na jep shformimin në kahje dhe forma të veçanta që këtë veçori ja ia jep zanoret shoqëruese. Kështu, e kemi edhe rastin e dy bashkëtingëllorëve SHT e cila mund të ndërthuret më zanoret SHT (...) si edhe SH(...)T, derisa forma e parë SHT(..) paraqet shtimin ose rritën në kah të caktuar, pjesa SH(...)T, paraqet ikjen në drejtimin e njëjtë, por në kahjen e kundërt

Shembull i fjalëve të tjera, siç janë; Mesho (Me+sho), LE+SHO, SHO, SHI, SHA, SHU, SHY, duke formuar fjale; SHI+KIM/KAM (SHI+KAM) etj.

Në përgjithësi fjalët KA,KE,KI,KU, KO,KY paraqesin lëvizjen nga një pikë në kahjen drejtuar nga folësi tek pronari (per njeriut/gjësëndin që flasim), kurse gjësëndi largohet nga folësi por i afrohet pronarit. Ndërsa AK, EK, IK, UK, OK, YK, në kahjen (ka+ahjen/ihin/yhyn/ahyen...) drejtuar jashtë, pra lagohet nga pronari, sepse sistemi krahasues është i vendosur jasht folësi/përshkruesit të dukuris. Në përgjithësi fjalët; KA,KE,KI,KU, KO,KY paraqesin lëvizjen (e asaj çka përfshin Ka) kahun drejtuar prej folësi tek pronari (për njeriut/gjësëndin që flasim. Ndërsa AK, EK, IK, UK, OK, YK, në kahun/kahjen (ka+hun/ahjen/ihin/yhyn/ahyen..) drejtuar jashtë, pra largohet nga pronari, sepse sistemi krahasues është i vendosur jashtë folësi/përshkruesit të dukurisë.

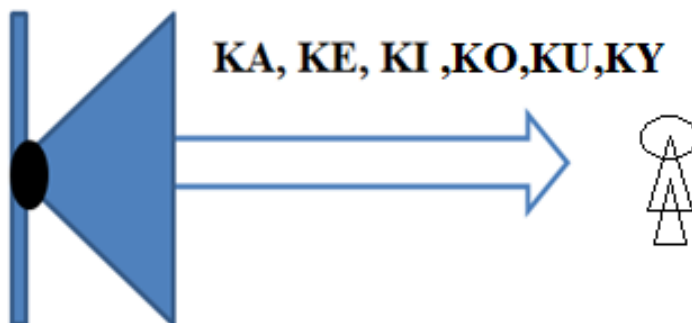

Shënim:

Ta zërthejmë fjalën Drejtuar sipas gjuhës letrare e dialektit Jugor, merr formën DA+REJ+TUAR/ DA+RE, Por edhe DREJT/DRETU, pasi EJ=JE=e

përfarojmë më E, ku marrim RET/TER. të vazhdojmë, ku D është DA dhe RE është sipërfaqe e rrafshet e lëmuar e ngritur (ER) sipas RE më trashësi të caktuar dhe TUAR/TUR /TAR që në jep formën e turinit që është DA, ka drejtim në sipërfaqen RE-te drejt, dhe të ngritur, por Pika T tregon fillimin e ngritjes së AR/UR/IR/OR/YR/ER, ku bashkohen bashke kemi TAR/TUR/TIR/TOR/TYR/TER, por këtë renditje do ta kemi kur shikohet nga poshtë, ose nga pika ku fillon ngjarje e ngritjes si UAR=AR=UR,...etj. Por nëse e shikojmë nga lartë do të kemi të njëjtën formë. Për shkak të simetrisë do të fitojmë fjalët përsëri më kuptim; RAT/RUT/RIT/ROT/RYT/RET, dhe na japin kuptimin në të dy raste për shkak të simetrisë

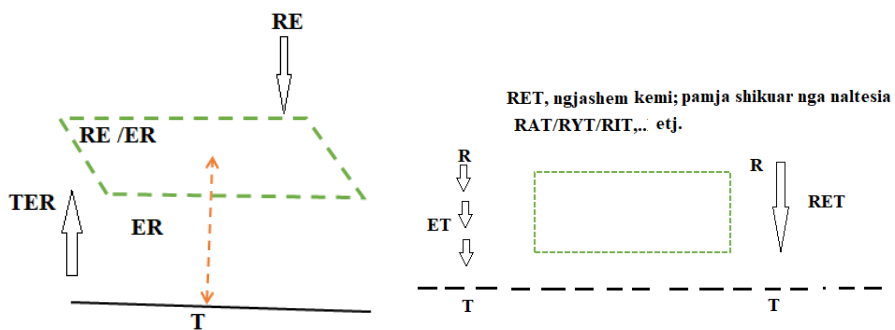
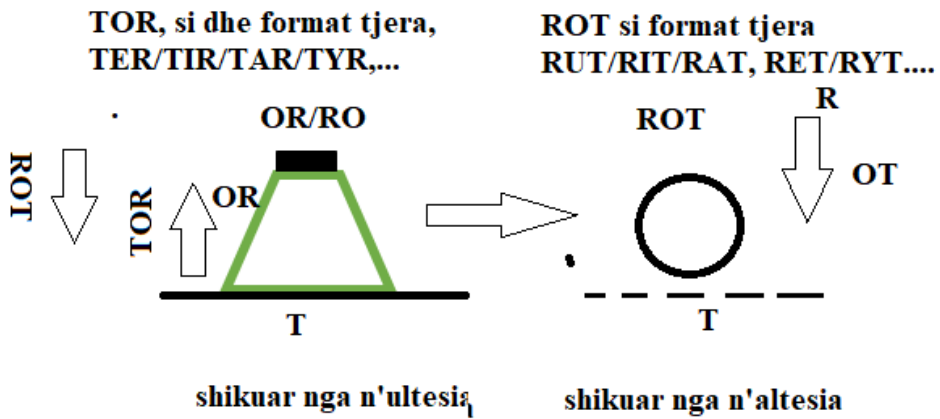

9.

Kërthizë në vend të *kërthiz*, sepse atëherë edhe kthesës duhet më i than *kërthes*, andaj në vend të *anej* sepse anije e anoj duhet më i than *andije e andoj*.

Djalle në vend të dreq ose *lanet=i lanun*, i përjashtuar, *i lanun* në vetmi tha-në vend të terë (ter=te erës, më e qit në erë, era i terë teshat, ua largon lagështinë, por teshat nuk thahen, më u tha thahet gjethja ose fleta e lisit, e bimës, bima, thahet druri se më therja ndërron edhe përbërja e tij, si edhe vetitë mekanike. Teshat mbesin të njëjta për nga përbërja e tyre e ndërtim ujit-nuk është i futur në brendësinë e ndërtimit të trupit. Këtu, krijuesi i gjuhës shqipe e bën ndryshimin tha nga fjala terë, për këtë teshat/rrobat teren por nuk thahen, kurse fleta e lisit, bima, nuk teret por ajo thahet, hapi i parë i tharjes është vyshkja, ndërsa rrobat /teshat nuk vyshken, si hap i parë drejt tharjes/terjes).

Shënim:

Mendoj është gabime të përdoret Tërë në vend të TANë, sepse nëse është e drejtë të thuhet (tërë) në vend të tanë kemi shumë ndryshime si shembull; AN = AR, e cila shformohet kristalet e gjuhës shqipe që paraqesin historinë e formimin të gjuhës shqipe. Mendoj në gjuhën shqipe letrare duhet të përdoret TAN/KAN/KANA/GJAN, megjithatë fjalën Tërë duhet kërkuar në përpjekjen për të përshkuare formën e turinit etj.

10

TH

Tingulli Th është krijuar vetëm për të përshkuar gjërat e thyeshme, pra diçka që thyhet. Kështu, emri Thana ka rrënjë të fjalës THA, që nënkupton diçka që thehet/thyhet, krejt e vërtetë, se thana e ka trupin në krahasim më bimët e tjera si të ishte i thatë, ashtu siç thotë edhe Çabej. Por, fjala THA ka kuptimin e fjalës THY, sepse diçka e *that* thehet/thahet/thuhet/thihet/thyhet. Ato gjësende që nuk janë të thata, pra që janë elastike, ose të njoma nuk thehen/thyhen, mund të këputën, mund të *çnuken / çnduken*, të shpërndahen në shkarpa, por kurrsesi të thehen, thyerje ku pas një ngjeshje ose ngrehje të fuqishme, vjen deri të thymja/thyerja ose çkapja e menjëhershme, si pasojë e fuqisë së madhe që ka vepruar mbi trupin e thatë, ashtu siç është një shtagë e thatë. Tingulli TH u krijua vetëm t'a përshkruaje thyerjen që mund të jetë nga ndryshimi nga një temperaturë në tjetrën, nga gjendja shpirtërore në tjetrën, nga shije në tjetrën, nga përpjetëz në teposhtëz etj.

Kështu pra, fjala The që ka kuptimin *theje*, kemi pjesën e veçantë Kthe, ashtu siç e kemi treguar fjalën Asi, prej nga KSI, pra A SI që do të thotë ASHT SI, ndërsa Kështu si, =KSI një pjesë më e veçantë edhe më e

posaçme e Ksi.Poashtu, fjalët ULM=KULM, ASHTU=KSHTU, RANE=KRANE etj. Fjala The si pjesë e veçantë e kësaj pjesë të thyer kemi THE-Kthe.

Kthiza (kthi =ka thi=ka thymje/thyrje. Kurse IZ=Zi=ZA, do të thote Zan+ka +Thy/thymja) që e përshkruan sipërfaqen e barkut, ku në tërë hapësirën e saj dallon më pamjen e vet të kthyer, pra një kthesë e vogël.Kjo fjalë ka kuptim të afërt më fjalën *Kthesa/Kthisa/Kthose/Kthysa/kthusa/kthina* që këto përkthymje/përthyerjen më zanore e përshkruajnë thyerjen në formë e trajtë të tyre.

Shembull kthyer nga kthesa kanë ndryshime, derisa e *kthyer* nënkupton tërë harkun, ose formën e trupit që e formon pamjen e kthyer, ndërsa kthesa përfshinë pjesën më të veçantë të tanë/tërë asaj që quhet e *kthyer*. *Kthy/kthe/kthi/ktha/ktho/kthu* është pjesë më e gjerë se sa *Thy(kthy,thy,thye,thyer)/The(thela,thepi)/Thi(thiu,thika,th(mi))/Tha(thana,thash,thava,thare)/Tho(thoni)/Thu (thur)*.Kthe përshkruan vetëm pikën e thyerjes ose pjesën kufitare, ku nga pika kulmore fillon rënia ose ngritja tjetër më vlera që dallojnë dukshëm.

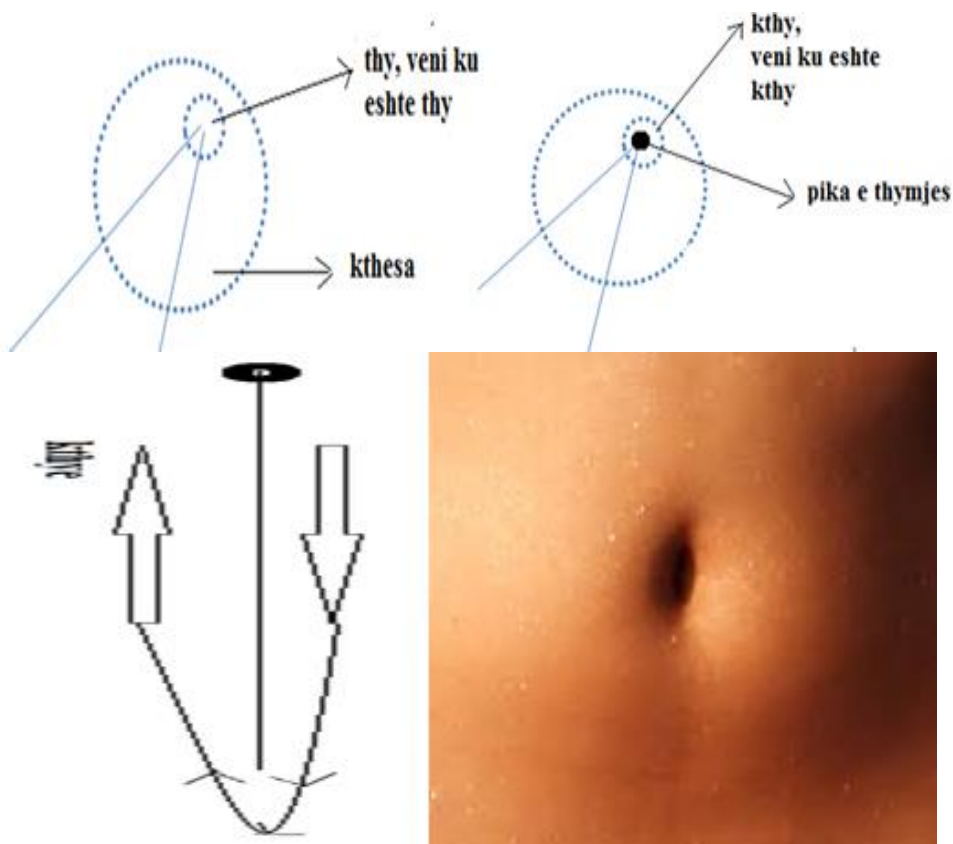

Fjala kërthizë, në gjuhën e verilindjes është *kthiz*, *kthiz* dhe ka kuptimin e thellësis, në sipërfaqen e përshtuar më lakesë, në formë të kthesës/*kthiz*, por që kjo kthesë është e një përmase të vogël, gropëzën, në *hymje/hyrje* (*hymje=HY+Maje e mane Hy që ka kuptimin si Hu që hynë në brendësi të trupit tjetër.*) në brendësi të barkut, e paramenduar si një kthesë e vogël, vogëlsi që shprehet përmes tingullit *Z* (= lëvizje, por këtu kuptohet si zanje), siç është rasti tek fjalët vezët, vezoret që në përmasa më të mëdha është vo. Por kuptimi baze *Z* paraqet lëvizjen/zhvendosjen gjatesore.

Nga kjo kuptojmë se kthesa në bark quhet *kthiza*, ku përdoret tingulli *I* duke paraqitë rëndësinë e saj pasi është pikëqendër e trupit, dhe pikë dalluese e barkut e thellë në krahasim më përmasat e saj të vogëlisë, kurse *z* përshtuar vogëlsinë. *Kthesa=Kthiza*, quhet në gjuhën shqipe më kuptimin shumë të kthjellët.

Fjala *Kërthiza*, mund të jetë përdorure në formën *Kër/Ker*, duke u përqëndruare në rëndësinë e saj. Megjithatë, në gjuhën shqipe *Kër* më shumë shprehet si formë e *Kr*, krahut, siç është fjala *Kërcitma*/ kur është krahu i ngritur i tingujve ose më mirë t'a përshtuajmë më këtë e fjali, ashtu si fjala *Kar*, që është lloji i krahut që ka ngritje nga pika *K*, për të cilën kemi folur më parë, derisa *Kra*, është rënie teposhtë nga pikë e lartë, sepse kemi format *ar-kar* edhe *kra* (*ra*) të forma e dytë. Nga kjo kuptojmë se: *Ker* ose *kr*, ku pas *Kr* pason bashkëtingëllimi si në rastin *kërcitma*/*kërcim* (*kce*), *kërcitma*, na jep pamjen se fjala *kërthiza* është shformim jo i kuptueshëm i fjalës *Kthizë*, sepse *kërthiza*, në pjesën kur nuk kemi të bëjmë më *kërcizëm*/*kërcitëm* ose më ngritje të veçantë që e bën një dukuri që shkakton lindjen e kësaj fjale.

Fjala *Thi*, ka të bëjë më përshtimin e thyerjes ose formës së thyere, ashtu siç e kanë për detyrë të përshtuajnë edhe shoqërimi i këtij tingulli më zanoret, të cilat japin përshtimin e formave të ndryshme të *thyrjes*/*thyerjes*. Prej nga, tash është kuptueshme pse quhet; *Than*, *thuner*/*thunder*, *thi*, *thikë*, *thek*, *thuk* ose e *thukte*, *themer*/*thembër*, *masanej* fjalët'; *thupër*, *thmi*, *thu* ose shumësi; *thoje*, *the*/*kthe*, *thetra*/*kthetra*, *thin*/*thi*/*kthin*, *thi*(*derri*) etj., të cilat përshtuajnë format e thyera ose trupat që thehen kollaj ose siç thuhet në popull të thehet (*thahet*/*thihet*/*thuhet*) lehtë në dorë, siç është *thupra*, *thnegla*, *thunra*, *thoje*, ose (kallëzuesin) *them*, *thotë*, *tha*, *thua*, etj që tregon për të folurit, që në të vërtetë të folurit është një dukuri që shoqërohet më thyerjen/*thymjen* e gjuhës, psh. kur kemi; *Ai po thotë*, *nënkupton Ai po then guhen*, ku shpesh në popull është përdorur fjalia, *Unë nuk mujsha më thy guhën sikur ai*, në kuptimin: nuk isha gojtarë sikur ai, nuk mund të flisja sikur ai. Nga kjo është kuptueshme edhe domethënëse se pse kanë lindur fjalët; *thuaqe*, *thotë*, *themi*, *that*, *thuhet*, etj, që janë fjalë të cilat përshtuajnë thymjen e gjuhës.

Shpesh, në Kosovë përkthimin nga një gjuhë tjetër është thënë –*A din ti më kthy gjuhën në gjuhën e tyne, në kuptim pra, a din ti gjuhën e personit në fjalë.* Pra, gjuha shpesh është edhe THE, THUA, THOJE, sepse gjuha është vegla, ndërsa procesi i fjalimit lidhet ngushte më lëvizjen e gjuhës që është menduar si thymje e gjuhës. Kështu pra, thymja nuk kuptohet gjithmonë si ndarje në dy pjesë të gjësendit, por nënkuptohet në formën e lakuar në formë të kthesave. Për më tepër, edhe nxjerrja e tingujve nga thellësia është paramenduar si marrja dhe nxjerrja e ajrit gjatë të folurit si kthim, pra si diçka që shkon në thellësi dhe del nga atje, pra kthehet edhe *thehet / thahet / thyhet / thene / the / theka / thuka / thoka / thika / thunra (thu+ner ashtu si fjala Ku+uner, nera=me ra ner,).*

Thumja/thyrja jo gjithmonë është menduar si këputje, por më shumë si ndërrim i kahjes së rrjedhjes për 360 shkallë ose për një kënd të caktuar, d.m.th pika në të cilën ka ndodh kthyeria/kthimi është përkthuar si thyrje/thyerje, varësisht harkut edhe pamjes të tri përmasave, të hyrjes së lakores se rrafshët ose trupi i shumë përmasave është përdorur edhe shoqërimi i tingullit Th më zanoret përkatëse. Shembuj më emra vendesh kemi si; Kthela, e cila përkthuan kthesën e të veçantë, por jo më përmasa të mëdha.

Shembull i fjalës: Sot është Kthjelltë (që do të thotë Ka thellësi, thell / thep, pra shihet edhe maja, në këtë rast edhe fundi i gjësendit, psh: Brenda në ujë shihet fundi i enës nga kthjelltesia) ndryshon nga fjala Kfjellt, ndërsa Thellë nënkupton gropën , pamjen, ku vështrimi parafytyrohet se shkon edhe kthehet shumë larg, edhe kjo kthesë, e thellë përkthuhet më anën e thyerjes së THE, edhe pjesës ELLE që kemi folur më gjerësisht për të, ku përkthuan brigjet që fundosen në thellësi, por pa e përkthuar *funin / fundin* ose formën ku ajo kthesë ndodh ose pamjen e tri përmasave të thellësisë, siç është Thepi, ku PI kuptohet çfarë formë ka thellësia. Kështu , pjesa ELLE përkthuan brigjet e asaj thellësie ndërsa të fjala THEPI, pjesa PI, përkthuan thellësinë që është larg nga brigjet, e cila nuk merret më largësinë edhe ngritjen e brigjeve, por më fundin e saj që do ta këtë në formën PNI/ si të drapni, pse PI /si të Thepi, ose THEKR ku Kr, është përkthim i dalë si krehit/Krah në kallën e thekrës, por ka thepa si materialë i thyeshëm, ashtu siç është thekra, etj.

Kur flasim Kthjelltë dhe Kfjellët, përmendëm se edhe pse përkthuan të njëjtin kuptim prapëseprap kanë ndryshim, derisa Kthjellët nënkuptohet si K+thellë, Kthelle/kthjellet që jep kuptimin e shikimit ose shkuarjes dhe kthimit në *elle*, pra një largësi *el*. Në fjalën Kfjellë e cila përkthuan dukurinë e njëjtë, por nga vetitë e tjera, ku Kfjellë=K+Fjellë=jep kuptimin e fjalës FELL, por edhe FILL, që do të thotë pamje të rrugës së gjatë nga fundi deri në fillim edhe anasjelltas, që prapë përkthuan thellësinë/fellësin, por në këndvështrim tjetër.

Pasi kemi fjalë që formohen duke e vendos zanoren K në fillim të fjalës, kemi po ashtu fjalëformime që përdoret K-ja në fund të fjalës që do të thotë K-Ka, pra Ka një pikë të përbashkët me gjësend të madh. Fjala THIKA, ku THI+ka ka kuptimin THI, pra e ka një thymje/thyerje të formës së materialit në një formë të I, etj. Përshkrimet tjera mbase janë të kuptueshme në përputhje me të gjitha ato që kemi analizuar deri tash.

Kështu është ligji në formimin e fjalëve në gjuhen e shqipe përgjatë historisë ku një kohë janë formuar fjalë duke vendos bashkëtingëlloren të vetmuar ose të shoqëruar me një zanore ose dy, mandej përpara fjalës ngadalë duke ia dhënë kuptimin ri dhe më të kuptueshëm, duke e ndrydhur e bashkangjitur më fjalën më të vjetër duke ia ja zgjeruar kuptimin, siç janë fjalët: Kfjelle, kthele, Krele, krrul, kresht, kama, kashat, kafshat, kafsha etj. Por në të njëjtën kohë kanë qenë disa periudha kohore që janë formuar nga numëri i madh i fjalëve tjera duke e vendos këtë bashkëtingëllore, siç janë; ka, ke, ku, ki, ky, ko, ose veç K, në fund të fjalës tjetër, siç janë fjalët; Afrika, Shok, Shi/(e cila ka pas shoqe siç është Shika, shoka, sheka,), ruka, rika, reka, roka, thika, Mrika, Vrik, mak, lak, tok, puk, pyk, pok, etj.

Shënim: *KR/K(zanore)R(zanore, .., kanë kuptimin që përfarohet me fjalet KAR/KORE/KUR/KIR.. që në shumicën e kohës përshkruan gjësendin e ngritur si fjala KORE, ose të dalë anash, po ashtu me KRU/KRE/KRAH...Megjithatë kur kemi renditjen RK kemi më shumë forma në rënie siç është Raku, Reka, Rika, por edhe RRAKU/SHrraku/Rreka/RRIka ..etj.*

10

Tingulli G

Gege, Gem, Gaz, Gla/glaca/bagla/gllava/gluha/glu/golem/galem/zgalem, gen/gjen/gjan, gjyn, p etj

Por edhe më G të bashkëngjiture prapa fjalës kryesore, siç janë; degë, sheg, leg, lug, legen, rig, beleg, leg, duke iu zgjeruar kuptimi edhe duke marrë kjo fjalë një formë krejt tjetër. G-në e kemi të vendosur edhe brenda fjalës, siç janë; Vogla, gogla, Glaca, Bagla, kështu kemi pjesët Gla, për të cilën kemi folur më herët. Fjala Gla, është një formë e fjalës GL, që mund të përshkruaj në përthurje më zanoret, si në tabelën e mëposhtme;

GL-a	Gl-e	Gl-i	Gl-u	Glo	gly
Gal (...)	Gel(...)	Gila(...)	Gul(...)	Gol(...)	Gyl(...)
Lag(...)	Leg(...)	Lig(...)	Lug(...)	Log(...)	Lyga(...)

Si shembull shqyrtojmë raste tjera, për të vërtetuar simetrinë, gjeometrinë e vërtetë matematikore brenda gjuhës shqipe, e cila përdoret në ndërtimin e fjalëve në gjuhen shqipe.

Kali	Kul(l)a	Kola	Kila	Kela	Kyla
Laki	Luka	Loka	Lika	Leka	Lyka

Duq	Diq	doq	deq	daq	dyq
Quđ	qid	god	qed		

Pshton=*p*+*shton*=*pe*+*shton* shembull; *Pe shton punën, pe shton dashninë, pe+shton=pshton*.

Pra, kemi fjalën *Pei+shton*, prej shtimit, kështu fjala *Peshton* formohet nga tingulli *Pe* edhe *SHTON*.

Pështyjë=*Pshtyje*=*pe*+*shtyje*=*P*+*shtyje*= pre fjala është *Pe* e *shtyje*, që e përshkruan veprimin fizike të daljes së *Pështymës* nëpërmes ligjit mekanik që më veprimin e forcës bëhet *shtymja*, pra kemi *P+shtymje*, ashtu siç thuhet në *Verilindje* *Pe* e *shtymë* këtë dru, *Pe shtyme* punën më *gjyks/gjoksi* përpara.

Kemi fjalën/emrin *Petrit*=*Pe* t'rit, nga pjesa *Trit* do të thotë *TË RIT*, ku *RIT* ka kuptimin e afërt më fjalën *RRIT* (shiko shtjellimet që i kemi bërë më parë lidhur më dallimet *RIT/RRIT*). Kështu *TË RIT*=*T'RIT*=*Te rit*, që të rit nga gjuhë e lashtë prej pjesës *RI* ka kuptimin e ngritjes larte/thikë përpjetë, nga fjala *Petrit*=*Pej* të ri it=*PeTrit*, që do të thotë: prej të rit, që bartë kuptimin prej të ri. Nga kjo kuptojmë që ky shpend e ka marrë emrin që ka qenë shpend, që ë kanë bartur të rinjtë, më siguri ka qenë në modë në ndonjë periudhë të caktuare–historike që të mbahet ky lloje shpendi, ose është quajtur ashtu për shkak se: Shpendi fluturon në lartësira të mëdha. Kështu pra, formimi i fjalës *Petrit*, është i njëjtë si krijimi i fjalëve *Pshtyj*, *Pshtjell*=*Pej Shtjelle*/*Mshtjelle*, *Pshtjerr*-*Pej Shtjerr*/*Me shtjerr*/*Mshtjerr*/*Me shtjerr* pra, që nuk qet tamel, *Peshtirosje*/*Pshtirose*/*Pshtiri*/*Pej Shtir*/*Vshtire*/*vështir*.

Pë+shtirosë=*Pë*+*shtirosë* nga prej *shtirosjes*, ku *shtir* është nga fjala *V(shtir)*, ku *shtir* është nga fjala *SHTI*, ndërsa *R* është ngritje e cila bëhet në forma të caktuara ,varësisht nga zanorja që e shoqëron. Kështu *Shtir* është shtimje në kahun përpjetë, ose shtresën që është më lart se shtresa tjetër.

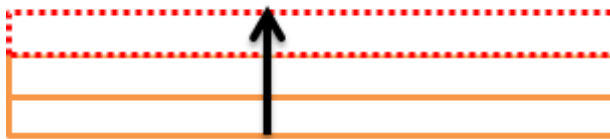

Fjala Shtresa përbëhet nga fjala SHTE,që ka kuptimin e SHTI, ndërsa Re ka kuptimin e një lartësie. Megjithatë, SH+TR përsëri formon shumën të Trave, pra pjesa TR që nënkupton sipërfaqe e rrafshët/ravne e në naltësinë, dhe e varur në T, pra në formë të Tranit.

Pshurr

P+ shurr, që përbëhet nga fjala SHU, shumja është për të shuar jo vetëm ndjenjën e uris/unit, por edhe për t'a shuar edhe ngarkesën prej mëshikëzës së shurrës, kështu fjala SH+Urr , pjesa Urr shpreh daljen e Ujit=si shkurtesë U, por edhe daljes së energjisë edhe ngarkesës së brendshme që vlon jashtë, siç është rasti më daljen e shurrës. Dalja e shurrës përshkruhet si URR, ashtu më këtë pjesë përshkruhet dalja në formë të rrëgallave,/rrudhave të ujit të shurrës, dalja e fuqishme përshkruhet më fjalën/pjesën URR, që e gjejmë shembull tek fjala gURR, mURR, tURR, fURR, si the tek thirrja URRA, që e gjejmë tek thirrjet; Urra o vllazën (*nga Llaz, LLazen, edhe emni Llazar që do të thotë vëllezër, vellazni*) t'i dalim në pritë, Urra, fitorja asht e jona.

PSHURR=e ka pjesën SHU, që do të thotë SHumje, U shu zjarri, por Shu nënkupton edhe dalja ose hyrja në formën e shtjellës së masës së gjësendit/materialit fizik në gjendjen agregate të caktuare, siç është shembulli shkurre/ ku e kemi pjesën Urr, që e përshkruan përhapjen më RR të sipërfaqes së bimës së shkurrës, por edhe e përshkruan më SH degët e shumta të shkurrës edhe shpërndarjes së kurorës së saj. Kështu, **Gu(urra), Shu(urra), Tu(urra), Fu(urra), Mu(urra)** përpiqen të përshkruajnë sipërfaqen më rrëgalla si edhe daljen, rrjedhjen e fuqishme, pra në formën e tingullit U, më të cilën përshkruhet dalje , zhurma e fuqishme nga brendësia ose fellësia/thellësia.

11

Fjala Gjumi, është krijuar nga pjesa GJU+um që nënkuptohet si GU, pra, gja/gjësend në formën e gunit/gjurit, ndërsa pjesa Um, ka kuptimin e *dhanies/dhënies*, ashtu siç e kemi shtjelluar më parë, lidhur më fjalët *UM/AM/EM/YM/IM/OM*, etj.

Kështu, GJU UM është e dhanë e një gjaje/gjësendi/guni, prej nga më bashkimin e tyre formojnë një fjalë që merr kuptimin GJUM. Gjumi merr kuptimin e hedhjes/hudhjes (*pse jo hedhjes, hidhjes, pra mu hidh më hanger buke, hadhjes/hydhjes , tingull Dh brenda fjalës Hedhjes, na jep kuptimin*

HU=HY=HI=HA...+DHJE ku *HU* përafrohen *HU=U*, ku *HUDHJE=UDHJE=UDHE-DHE U*, që bazën e ka *DHA=DHE=DHJE*, mirëpo *HU* i jep shpejtësi në *UDHES*, duke e përshkruar si ndodhje të menjëhershme *HU*, që mund të jetë në thellësi ose lartësi. *S* e rritë sasinë zakonisht shtjellore të asaj që ndodh/dukurisë, në këtë rast *HUDHJE –S. HUDHJE=UDHJE* në bazë, ka kuptimin më u *DHA/DHJE + HYmja=HUmje=Humbje=Hupja...etj*) nga njëmendësia në botë tjetër, në botën e pavetëdijes. Kështu, fjala *GJUMI*, do të thotë *Gjuajtje*. Në Kosovë *Gjumë* do të thotë më fjetë, veprimi i rënies në gjumë, por fjala *Gjumë* përdoret edhe si hedhje, *gjuajtje*. Shembull:

-Hajde t'a gjumi këtë gur teposhtë shpatit (pra, këtu nuk është fjala për gjumë, por për gjuajtje, hedhje të gurit)

-Tanë ishim të gjumë në gropë, ku Gjumi përdoret një formë të fjalës tash letrare Gjuhemi.

Kështu fjala *Gjuj*, *gjuhemi*, *gjuha*, *gjumi*, e kanë kuptimin të përafërt, që do të thotë më *gjujt* ose më u *gjuajt*, pra *gjumi* s'është asgjë tjetër veçse *gjuajtje* nga njëra anë në tjetrën, nga ana e botës së vetëdijshme në gjendje/ane të pavetëdijshme.

Pjesa GJU që ka kuptimin *GU*, pra si njëjës i kësaj fjalë i siguruarë ky shumë më kalimin nga *G* në *GJ*, prej së cilës kemi fjalën *Guhe/Gjuhe*, që më tingullin *H*, na jep një lëvizje të sipërfaqes, në formën e caktuar, varësisht se më cilën zanore e shoqërojmë tingullin *H*, pra *H* varësisht nga zanoret edhe e merr kuptimet;

HA- përshkruan lëvizjen si edhe sipërfaqen që ndryshon në mënyrë harkore ku më harkun të tillë të ngritet përpjetë në hapësirën e madhe edhe të largët dhe të pamatshme, kjo sipërfaqe në tri përmasa që përkufizohet më tingujt *HA*, ka formën e lakores që shkon në ngritje, në shkallë afërt më serinë gjeometrike. Kështu, nëpërmes kësaj hapësirë të lakuare që është në gjendje më nxjerr habinë tonë në formën *Ha*, ashtu si e nxjerrim në rastet e befasive të mëdha ose të ndjenjave të papërshkruara, ashtu edhe në këtë sipërfaqe përshkruhet lëvizja ose nxjerrja e frymës nga mushkëritë. më tingullin *H*, përshkruhet lakesa e sipërfaqes që ndryshon naltësin/ultësinë në mënyrë të përnjëhershme, ashtu sikur tehu i sopatës/sakicës, ose mprehtësia e saj. Atëhere, *humnera* ose fjala *Hut*, ku përshkruhet si *Hupje* (e cila përshkruan *hupje/rënie teposhtë (Tepa* është njëjtë si *Tepo/Tepi* nënkupton *Tepe-maje* të *Pi/Pe* naltë etj.) më fund që ka *maje* si formën *PI*, ndërsa *Hut* është *humnerë* e papërcaktuare), pasi *Huti* ka pamjen e *Heshture/heshtun/heshtën* si *humnerë*. Fjala *Hot*, që del nga fjala *HO* që përshkruan *Hojet*, që për shkak respektit nuk ju thuhet si *gropa* pra *Hujet* por *Hojet*, që ka kuptimin e lëvizjes së sipërfaqes lartë/naltë, mbi sipërfaqen e tokës, siç përshkruan fjala *Hopa*, që del nga

Hapa, ose ngjashëm Hipa. Kështu Hot do të thotë i lartë, shtatnaltë ose lëvizje në sipërfaqen e tokës nga rrafshi , më ngritjen ashtu si tehu përpjetë, natyrisht sipërfaqja relievo të jetë më përmasa të mëdha edhe të mahnitshme. Kështu, çdo formë që e përshkruan tingulli H nëpërmes zanoreve ose bashkëtingëlloreve, i ka fjalët shoqe që përshkruan edhe lëvizjen në përputhje më formën e sipërfaqes, siç HU ka kuptimin në sipërfaqe të rrafshët, përshkruan gjësendin/objektin, thikë përpjetë ose thikë teposhtë nën/mbi sipërfaqen e rrafshët, ashtu siç është në sipërfaqen e fytyrës Huna jonë, që në mënyrë të gabuar në gjuhën letrare quhet Hund, dhe merr kuptimin e huni-t ndarës.

Edha Hana është nga fjala më kuptim të njëjtë që përshkruan objektin e ngritur të dallueshëm në sipërfaqen qiellore, ku HANE e kuptimin e HUNEs në sipërfaqen e fytyrës/Qiellit, ose HU/HUNI që është objekti/gjësendi afërsisht cilindrik ngulun/ngulur midis fushe. Kjo fjalë që përshkruan format më ngritje ose rënie të përnjëhershme, si është fjala për përsëritje Herët/Hershme/hera,..etj., Hodh (hidh, hedh, hedha, hudhi, ..etj). Emri Ruhot, ka kuptimin e sipërfaqes lugore, por më tehe shumë harkore, i ndërtuar në formë të lugut që ruan, nga RU+HOT ka kuptimin e sipërfaqes RU për të cilën është folur më parë, edhe tehe të tilla që përputhet më ngritjen që përshkruan fjala HOT. Kjo fjalë Hot, si emër i fisit, përshkruan po ashtu edhe rriten shtatë gjatësi cilindrike të gjësendeve, por edhe të trupave njerëzore, si HUTa/Hot. Kështu kemi edhe emrin HAT ose HATA të përdorur më të madhe deri në vitet e 80-ta, shumë shpesh në Kosovë që ka kuptimin e trupit/gjësendit të nalt që rritet shpejt ashtu si një hedhje/hudhje, ose si lëvizje e veçantë e shkurtë më ndërrimin e vlerave në mënyrë të përnjëhershme, por jo më kërcime ose tehe, por në formën harkore He e tingujve të nxjerrë nga goja.

Kështu fjala HARK ka kuptim HA pra, ngritjen ose lëvizjen e vlerave në mënyrë të përhershme më veçori të nxjerrjes së ajrit nga mushkëritë, ndërsa HA+AR, që kuptimin AR që është ngritje nga poshtë në kahjen drejt e në lartësi, mandej Pjesa HA+AR+K, ku K ka kuptimin e fjalës KA, që në përkthim të drejtpërdrejt të fjalës HARK do të thotë KA lëvizje e vlera përnjëherë Ha, në lartësi AR, ndërsa pjesa K është vendos në fund, duke treguar lëvizjen në kahun e kundërt të lëvizjes ose hapësirës që do t'a krijonte fjala KAHAR, ku shpesh tingulli K përdoret në fund, duke i zvogëluar vetitë e fjalës që është e paravendosur.

Kështu, fjala HAR ose HARE prej nga kemi fjalën Hareshme ka kuptimin e ngritjes lart dhe lëvizje Lart, pra si HA(L)AR(T) prej nga kanë lidhje më fjalën HART/HARD në anglisht, diçka e ngritur naltë ose që ngritet naltë, natyrisht më vështirësi ose më shpejtësi, apo që lëviz fuqishëm nga vlerat e saj normale.

Kështu fjalët HARE, HIR, HOR, HER, HYR kanë në thelb të njëjtin kuptim, s'do mend se fjala gjermane WHORE e shqiptuar si HURE, për shkak se është marrë si një gëzim i përkohshëm ose diçka e fundosur në thellësinë e U, pra një Hure/Hire prej nga u emëruan femrat që e shesin nderin.

Emri HAVA (huva, heva. Hiva, hova, etj.) , nuk mund të jetë fjalë arabe por mund të jetë huazim nga popujt Ilir, dhe e shpërndarë andej, ashtu siç janë emrat Allah, Xhehenem, Mikail, Azrafil etj., të cilat janë terminologji shumë më të lashta se sa para se të kenë ndikim gjuhët samite. Gjuhët samite u bënë të fuqishme në Lindjen e Mesme tek pas vitit 1450 para erës së re, kur ishte koha, që popujt evropianë kishin pësuar humbje vdekjeprurëse nga popujt Indo-evropianë qysh në vitin 2000 para Krishtit, kohë në të cilën lëvizën edhe popujt samit në drejtim të Lindjes së Mesme. *(Shënim: Për fjalën mushkëri/mushkëni kemi treguar se krijohen nga fjala Mush/mbush, ashtu sikur merr pamjen Mushkni, pra Keni më mush/nbush më ajër, ndërsa edhe emri i kafshës Mushka, ka kuptimin Ka më u mush, tash në kuptimin ka më u ngarku. Emri **Magar** është shkurtim i fjalisë, më ngarkesën ose ma+ngar+ka, trajtë e veçantë është në GAR+KA =NGAR+KA ose veç NGAR ose veç GAR, kështu MA GAR nga lashtësia GAR është më shumë bjeshkë më gurë ose Gurinore ose Gur i madhe, prej nga ka lind edhe fjala MAGAR.*

Një pjesë e Shqipërisë e përdorin fjalën Gomar (GJO e MAR=emër shumë i drejt në gjuhën tonë) në vend të MAGAR =MAN NGARKESËN, që më lehtë mund të përkthehet më fjalët e sotme GOMAR=Gja/Gjo/GO e mare, ku fjala Mare do të thotë më MA+RE/RA/RO/RU/RY ku ka kuptimin më mbajtë sipërfaqe ose hapësirë të ngritur/në ri. Prandaj, lexuesi duhet të bëjë dallimin, derisa Pi mund të jetë një pikë, e lartë, ose e dallueshme nga hapësira përreth. **Al** është një hapësirë e ngritur përnjëherë, që gjendet në lartësi, e cila hapet më sipërfaqen e matshme, ose që kufijtë e saj mund të shihen, RE/RI/RU/RO /RY janë sipërfaqe të ngritura rrafshnaltë më formë të caktuar, varësisht nga zanoret që e shoqërojnë tingullin R, që këto sipërfaqe mund të jenë të tilla, si rrafshinë ose fushë në tërësi, që dallon nga ambienti përreth, ku në atë hapësirë mund të ndërtohet vendbanimi, si qytet, fshat ose kala e vetme. Kështu, Al përfshin hapësira shumë më të mëdha vargmalesh të larta/nalta, ashtu siç janë reliefi i Shqipërisë dhe i Mali të Zi ose maleve Dinarike, kurse Ro përfshin terrenin e caktuara që ka hapësirë të kufizuar, derisa në Pi nuk mund të ndërtohet asnjë shtëpi e vetme.

Valeria/Valera që nga gjuha pellazge është VAL, ka kuptimin Vendosje NALT, pra VNu që është VE +Nu , nga del V(ven) në AL, pra në Naltësi.

Kështu, emri VAL ka kuptimin e Vendosjes në Naltësi. Latinët këtë fjalë e morën duke e përdorur se diçka që është e vendosur Nalte, është e ruajtur ose është e madhe dhe e fortë. Në thelb, kjo fjalë pra është fjalë

shqipe e jo Latinet. Popujt Samit, si hebrejntë dhe grekët, edhe lindja e gjuhës Latine, ishin në hapësirën ku flitej gjuha e popujve indoevropian që ishin gjuhë Pellazge, e zhvilluar nga popujt para indoevropian në Evropë. Para ardhjes së popujve Indo evropianë në veri, edhe popujve nga Azia e Jugut dhe nga Pjesa Samite dhe Egjiptianë. Ardhja e këtyre popujve në hapësirat pellazge ndodhi në mënyrë të përnjëhershme pas një tragjedie natyrore të popujve të Evropës Qendrore edhe Jugore, më përhapje në Azinë e Vogël edhe në bregdetin e Lindjes së Mesme, në Izraeli, pjesë të Sirisë, Turqi para vitit 1400 dmth para Krishtit ishte edhe Egjipti bregdetare.

Shënim:

Tra, tre, tri, tru, tro, try, T(zanore)r(zanore), Tr(zanore),...

12

Nga këto kemi edhe thurjet më *Kra-krah, kre-kreh, kri-t, kru-krua, kro-kroni, kry-kryt*

Mra, mre, mri, mro, mru, mry.

Mret në shqipe ka kuptimin më RE pra më lartësi, më një sipërfaqe që është e ngritur në lartësinë RE. Prej nga e përdorim emrin Retë

Nra, nre, nri, nro, nru, nry

Nri/N(g)ri

Nre përshkruan sipërfaqen e drejt (DRE/DREJT=DA+ nga rrafshi i ngritur REJT, KRE=KA+RE, GRE=G+RE=GJA/GJE+RE, ku RE na jep ngritjen e sipërfaqes të lëmuar por në lartësinë e lartë, pikërisht deri atje ku janë retë e përhapura. Nga këto fjalë kuptojmë se të paret tonë më këtë fjalë kanë kuptuar, se përhapja e reve, bëhet në sipërfaqen e rrafshët-te ngremë nalte, e më trashësi në prerje tërthore por të papërfillshme krahas sipërfaqes, kështu Re është më e nalt se RI, por RI gjithmonë prek në tokë ose ngulet, ka rrënjë në tokë, nalte/nre. Prej, nga kemi RE/REA/RET/GRE/GREA/NGREA/GRE/AGRE/REVE ashti si AGRI/RIT/NGRIT, ..., RA/RAE/RAT/GRA (**GJA E RA-ME**)/**RAJE/NGRAT/AGRA/RAVA**...,

RU/RUE/RUT/GRU/AGRU/NGRU/RUVA.....RO/ROE/ROT/GRO/AGRO/NGRO/ROVA/....,

RY/RYE/RYT/GRYT/NGRYT/AGRY/GRY/RIVA/RUVA/ROVA/REVA/....PRA RUVA/RIVA/RIVA/RYVA/ ,...pra, Rova është nga gjuha shqipe, e jo sllave. Kështu sipas të njëjtës logjike; NALT, GALT, MALT, VALT, TALT, RALT, DALT, LALT etj., shpjegon cilësinë ose natyrën dukurisë më tingujt e parë, kurse më pjesën tjetër përshkruan nivelin e lanies/lënies L, ose nivelin e ngritje se sipërfaqes R) në lartësinë e reve, por Nri - po ashtu përshkruan lartësinë, por shumë më e ungjër është në majën e lartë të

objektit. Nru - ka kuptimin në lartësinë më sipërfaqen e sipërme të asaj lartësie është në formën e tillë të lakuar si grushti në formën për t'a ruajtur/rujtur personin që gjendet atje. Nry- po ashtu e ngjashme më Nru, por më ndryshime të tilla ku thellësia/fellësia e sipërfaqes së lakuar është shumë e thellë, prej kësaj fjalë del fjala Nrysh, Nryshk etj

Are, ara, aro, aru, ary

Gra,gre,gri,gro,gru,gry

Ara	Are	Ari	Aro	Aru	Ary
gra	Gre	Gri	Gro	Gru	Gry
Gar	Ger	Gir	Gor	Gur	Gyr

Fre, fra, fri, fro, fru, fry

Far	Fir	Fer	Fur	fyr	for

Shënim: *Lexuesi të i këqyri më kujdes këto fjale, dhe të analizoje ndërtimin e tyre, ashtu që ta ushtroje, logjiken e formimit të fjalëve.*

Tra, tre, tri, tru, tro, try

Atra, atre, atri, atru, atro, atri

Agra, agri, agre, agro, agru, agry

Gra, gri, gre, gro, gru, gry

Graka, grika, groka, gruka, gryka

Agraka, agrika, agroka, agruka, agryka

Anra, Anre, anri, anro, anru, anry

Akra, akre, akri, akro, akru, akry

Mra, mre, mri, mro, mru, mry

Mraka, mreka, mrika, mruka, mryk

Mar, mer, mir, mor, mur, myr

Marka, merka, mërka, murka, myrka

Gurrat e burimit të ujit të nxehtë në Banjë të Pejës / Pajës / Pujës / Pojes / Pyjes / Pijes

Gurrat e Bardha në Istog

Gurrat e Drinit të Bardhë

Kemi poashtu fjalën shqipe Shpëton/Shpëtim, e cila përdoret si SHPET+im ose SHPE+TIM, SHPEN, SHPENIM (SHPEN=SH+PEN/PUN/PIN=PEj NUmjes=UN), SHPEJTIM, SHPEJT, SH

13.

Fjala E shtunë- do të thotë diçka e shtune, e cila përdoret në Kosovë, shembull: Kjo mollë është e shtune, kjo pjesë e tokës është e

shtune. Kështu, e shtune ka kuptimin e shtume, diçka e shtume/Shtomë/shtime/shtyme/shtame, si shtojcë për të plotësuar tanësinë. E shtune, e shtume,/ e shtuar.

Kështu fjala e E SHTUNE, ka kuptimin SHTON, pra E SHTONE, megjithatë nga tingujt SHTN në përthurje më zanore ndërtohen në gjuhën shqipe shumë fjalë , po ashtu disa forma mund të mos jenë në përdorim sot, por ishin dikur dhe këtë mund t'a hasim tek emrat e vendeve edhe tek mbiemrat.

Kështu kemi; E shtune, e shtane, e shtone, e shtëne, e shtynë, e shtine
Me ndërrimin e vendit të zanores nga Shtine, fitojmë fjalën Shitne

E shtune, =E shutne

e shtane, = e shatne

e shtone, =e shotne

e shtene, =e shetne

e shtyne, =e shytne

e shtinë=e shitne

Të gjitha fjalët; *E shtune, e shtane, e shotne, e shetne, e shitne*, në gjuhën shqipe kanë kuptimin e fundosjes nënë sipërfaqe të një materiali, lëngu etj. Kështu rrënjët e fjalëve; *E shutne, e shatne, e shotne, e shetne, e shitne* nga kjo fjalët; *shut, shat, shot, shet, shit*, kuptohet se janë fjalë shqipe dhe më kuptim, por edhe fjalët shëtitje, shitje, po ashtu janë fjalë shqipe.

14.

Qi-qe emëron veprimin seksual, ka të njëjtën kuptim të fjalës Qitje, pasi kjo është formuar nga Qi. Kemi fjalet Qit, Qet, Qut, Qot, Qat, Qyt, që përmbajnë në parime kuptimin e njëjtë.

Kështu edhe fjala Qu e ka kuptim në baze të njëjtë Qi, ashtu si edhe Q/i/o/u/y/a etj.

QI = IQ

QA = AQ

QU = UQ

QY = YQ

QO = OQ

Fjalë të cilat do të t'hollohen dhe qartësohen kuptimet e tyre, si në vijim.

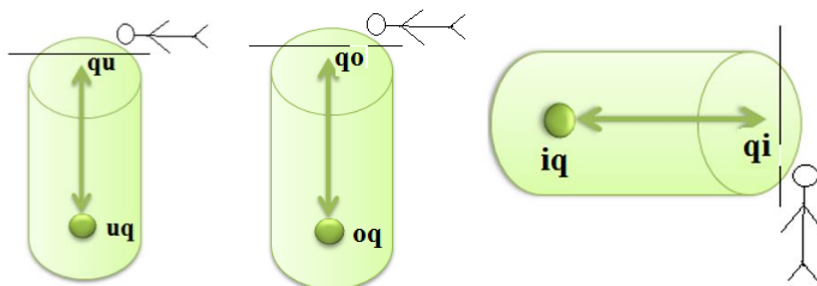

F A Q /A,E ⇒ fiq, feq, fuq, foq, fyq



Q A F /A,E ⇒ qif, qef, quf, qof, qyf

15.

T'a shtjellojmë dhe shpalojmë më thellë emrin Dardan. Haptas shihet se emri Dardan përbëhet nga dy pjesë DAR+DAN, natyrisht çdo fjalë e veçuar ndryshon kuptimin i këtyre dyjave kur ndahen në krahasim më fjalën kur janë të bashkuar. Megjithatë, edhe pse të ndryshme kur ndahen, prapë bartin në fjalën e formuar nga bashkëngjitja duke dhënë kuptimin e ri, më të nevojshëm, e cila ka lind nga shtytja për t'i dhënë kuptimin e nevojshëm.

Kështu është thënë se Dardan ka lindur nga fjala Dardhan, ndonëse nuk është e vërtetë, por ka diçka të përafërt më atë çka është thënë.

Kështu emri Dardhan është formuar po ashtu nga dy fjalë DAR+DHAN, pra është Dhan Dar-i.

Me ndryshimin e zanoreve dhe ndërthurjen e bashkëtingëlloreve DRDH në mund të brumosim fjalë të cilat lindin duke treguar natyrën e përbashkët dhe kuptimin që bart kjo fjalë. Shembull fjala, DRDH marrim më zanoret DRIDH, DREDH, DRODH, DRADH. DRUDH, etj

Pastaj kemi DRDH-DARDH, DERDH, DORDH, DURDH, DIRDH, etj

Nga këto krahasime vijmë në kuptimin e vërtetë të fjalës Dardha=Derdhe, Derdhet=Dardhat,

Nga kjo emri i Dardhës ka kuptimin e Derdhjes, pra ajo që derdh materie ushqyese, freski dhe ngimje.

Prej pjesës së parë DAR, ndërtojmë më thyerjen e bashkëtingëlloreve dhe zanoreve D(OR), prej nga kemi tabelën e mëposhtme;

Dar	Der	Dir	Dor	Dur	Dyr
Dara (e,i,u,y,o)	Dera (...)	Dira (...)	Dora (...)	Dura(...)	Dyra (...)
((e,i,u,y,o) Adara	(...)Adera	(...)Adira	(...)Adora	(...)Adura	(...)Adyra

Kuptimi i fjalës DAR,DIR,DER, DUR,DOR,DYR

DER-rrjedhje, vendi ndarjes së rrjedhjes, kështu DER janë pjesët DE+ER, ku De është formë Da, ndërsa ER është rrjedhje, formë e Re e rrjedhjes që mund të jetë horizontale, vertikale etj, kështu Er+DH kemi Erdh/ Ardh/Aradh /Eredh/iridh/urudh,... etj. Që vërtetojnë se fjala DAR,DER, DUR, DIR, DOR etj. janë rrjedhje dhe ndarje nga trangu por që ruan lidhjen më tërësinë, ashtu siç është shpjeguar më parë për tingullin D. Kështu kemi fjalën UR, nga DUR, që ka kuptimin e rrjedhjes nën sipërfaqe në thellësinë në U, rrjedhjen prej nga ka lind fjala UR/Urith, por jo Uri po UN/uni që ka kuptimin e nguljes ose e numjes (vendosjes) në thellësi të u, prej nga kemi fjalën Un/FUN etj si edhe fjala Urdhna/urdhër që ka kuptimin e rrjedhjes nën objektin/gjësendin/nën sipërfaqe.vKështu, fjala Urdhën/Urdhër ka kuptimin e dhënies se UR-it, pra më ju dhanë rrjedhja ER/AR/OR/IR, por tash në formën e rrjedhjes nën gjësend, nën brendësi ose nën sipërfaqe që është UR.

Fjalën DAR e ruajmë sot në format Vardar, Shpërndarë.

Nisem nga DA,DI,DE,DO,DU,DY

Prej nga shumësi në kohë është ndërtuar më përsëritjen e bashkëtingëllores DD=DAD, DID, DUD, DYD, DOD, DED

Njëjtë

DARDA

(DA+ARDA/SARDO,DERDA,DIRDA,DORDA,DURDA,DYRDA

Ngjashëm si fjala DEG kemi DER, ose DAR kemi ndërtimin nga forma DAG, kështu DAG,DEG,DUG,DIG,DOG,DYG etj

Zgjerimi i kuptimit më zanore si DAE,DEA,DUA,DOA,DIA/DIE etj

Ose DAK,DOK,DUK,DIK,DYK,DEK, mandej, DAS,

DOS,DIS,DES,DUS,DYS, dhe Dyl, Dil, Dol, Duł, Del, Dal,..etj. Pjesa e

dytë e emrit Dardan është Dan, kjo pjesë ka kuptimin e Damjes, pra DAN;

Unë Dava, ai Dan. Kështu, nga kjo kemi DAR –i DAN, derisa sa DAR do

të thotë rrjedhje, degë në të cilin kemi n’darje, kemi pjesën tjetër DAN, e

cila duket e afërt më Dar/Dan. Nga tabela kemi fjalët e më kuptim të afërt

Dan, Din, Dun, Don, Dyn, Den.

Shembull kemi fjalën Dinaku, që përbëhet nga pjesa DIN, e cila është

krijuar si fjalë, ngase njeriu dinak është i mençur, ai din, të bëhet si dinak

(din ak=ik). Një i pamend shpesh nuk mund të sillet më

dinakëri. Dinakëria veçori kryesore e ka Dijene=Din ka, në kuptimin Ka Din, pra ka dije ose ai që ka dinakri/dinakëri (di na kri –dija që jep një krah pra, rrjedhje e veprimit, dukurisë në formën e ndarjes, nga shkaktari) ai Din. Fjala tjetër Dinak=Di+nak, mund të formohet nga Dije Ka=Dijak pra ka dije. Kemi format tjera; Dije ka=Dijak, Din ka=Dinak, ...

16

Bageti=Ba+get, ku Get/Geti=Gjeti, ku fjala Gjeti jep kuptimin më të shkurt se fjala Gjet, më gjet diku, si fjalët e papërcaktuara të gjetjes. Kështu kemi Geti/Gjeti/Gjetiu/Gjeta-Bagjet=BA nga GJETJA GJA të gjetura në ET, të cilat janë gjet=Get Ba GET/Bageti=Bagti.

Gjethi=Gje e thyeshme, gje që thehet lehte, e thyeshme që thehet lehet, kurse FLET=LET, ashtu si BLET=BA E LET. Gjë që ka formën e tillë edhe teshun e tillë të thyer, si thi/eth/the.... Prej të gjithë tingujve që janë të afërt më Th është tingulli T. Gjuha përgjatë shqiptimit të T dhe TH, prek në pika të njëjta përbrenda gojes, prekja më majën e gjuhës ndodh tek dhembet. *Të shikojmë m'fshehtësinë e guhës dhe gojës, gjate shqiptimit ku nxjerrim kuptimin e vërtetë të fjalëve-tingujve. Në momentin kur e shqiptojmë T dhembët e prekin njeri tjetrin, që tregojnë kufirin e fillimi/mbarimit e sipërfaqes, e cila preket më tjetrën, por më rëndësi është pika e fillimi/mbarimit ose kufiri i sipërfaqes, në këtë rast e prek dhembët e nofullës se sipërme, Kurse kur shqiptojmë TH, gjuha hynë ndërmjet dhembëve të poshtëm e sipërme, duke kallëzuar ndarjen e plot të dy sipërfaqes më gjatësi të caktuar, në këtë rast të dy nofullave e sipërme dhe të poshtëme, që kallëzon se kanë thyerje dhe ndarje të plot. Nga kjo kuptojmë, se temel është më e drejt të quhet sesa themel. Nga kemi; **thu, thi, tha, the, tho, thy** që tregon thyerjen në hapësirat e format që përcaktojnë zanoret, kurse tu, ti, ta, te, to, ty, ..jepen pikat e fillimit në gjatësinë e caktuar, pra pika/vija ku fillon hapësira T deri në largësinë TA/AT, ET/TE.UT/TU...ose ETH/THE, UTH/THU, ATH/THA,etj, për të cilën do të flasim më vonë*

Që fjala T ka lidhje më tingullin/fjalën TH, dallimin e gjejmë tek; Terun/Therun, por ndryshimi është se T kemi pikat e ndarjes ndërmjet një hapësire më tjetrën, kurse TH kemi ndarje, thyerje, shkëputje të tërësishme ndërmjet dy hapësirave, ashtu siç është therja, që ka kuptimin bazë Thyerjen/THY.

Tahmin=me T()hamenje=Ta ha menja=Tahmenje/Tahman=Ta ha man/men

Tahin=Ta hin=hin ka kuptimin e hyn/hin, pra në momentin e goditjes së trupit më diçka të fortë ose më dorë, kemi lakimin e sipërfaqes së trupit të goditure, kështu pra kemi hymje/himje në brendësi, nga ka lind fjala Hinja, ma hini, Ta hin= ose ngjitur Tahin.

Fjala Taje ka kuptimin kur një grua e merr fëmijën sikur të ishte i saj t'a ushqej më tamël, kjo na jep kuptimin se ka lidhje më atë fëmijë, edhe kjo fjalë duhet të këtë lindur nga fjala; Toje, Taje, Tije, Tuje, Teje.

Kështu fjala Taje –Toje ka lidhje më Tokën, pra TOjes/Te O-jes,

Fjala Tajfune në gjuhën shqipe, përbehet nga fjalët Taj dhe Fun, kue Fun/Fin/Fon/Fan/Fen

Takije/Tegel..etj.

Fjala e përdorur Shpije, shplone (Shp+lon= e lone pej shumë pikave ose Pi-ve)/plon=p+lon/shploje/ploje=p+loje emrin e vjetër të fjalës Shtëpia, e cila më drejt është të quhet Shpi/Shpin, pasi nga i njëjti kuptim është krijuar edhe fjala Shpina/Shpija. Kështu folja Shpie/Shpiu është shkurtesë nga fjalia-rrugës për në shpi=shpije.

VERBER=VERBAN= Qku VR ka kuptimin VAR, i varur nga dikush tjetër, prej nga kemi fjalën e formuar Verber=i bërë, i varur, ndërsa Verban=Var ban= i ban i varun, i bërë në varësi sepse ai nuk mund të sheh më sy. .

Vrime (V+rime=është vendos rime që do të thotë një lëvizje në formë të ngritur Ri, por pjesa Rime jep rrjedhjen siç është ba ri=brime/berim/berem ose Verime-ve+rime etj), ka pjesën Vri ngjashëm Vra,vru. Vro siç kemi shpjeguar, ku Vri përshkruan formën e ngritur në formën e tingullit I, që në këtë rast mund të përshkruaj edhe një hapësirë të zbrazët, e krijuar në brendësinë e trupit. Kështu, Vra është rrëzim ose përshkruan rënien e trupit nga lartësia në një ultësi. Po ashtu, fjala Vri përshkruan hapësirën e zbrazet, zërin ose dukurinë e ngjashme më përshkrimin e formës. Kështu kemi; Vringëllim, vrri, vri etj.

Virgjin=i varun në formën var-vir, ndërsa gjin që ka kuptimin, i varur nga gjini, i varur në gjin pra Vir gjin=Var gjinin

Mitana një rrobe/tesh për më u vesh që ka kuptimin MI+tana, pra është përdorur si tesh më i mlu tanat tjera.

Kumanova=Ku ma Nova, KU NOVA, Nova do të thotë vendbanim, kështu format Non/Nun ose Nova, ka kuptimin sikur e gjejmë në fjalinë –*Unë e nova temelin e shpisë në atë breg.*

Kështu Nova Nun ose Non do të thotë një vendbanim, vend ndërtim. Ku ma nova, do të thotë nje vend –nova, ku ma- pra ku përmban ose ka, fjalë për fjalë nga gjuha e lashtë shqipe –Kumanova/Ku ma Nova, ka kuptimin Vendi ku man vendbanime, ndërtime të shumta-Nova.

17

Breze=braze=ba raze=ba reze/breze=brize/ba rize (kështu emri Rize/Raze janë emëra shqip, ndonëse duken si shkurtesë më emrin Idris/Idriz=Riz.Qe po pranojmë se është shkurtesë, por çka të bëjmë më

emrin Raze, që ishte i ngjitur shumë në Kosovë, Mandej, kemi format e tjera si; reze /raza/ruza, si dhe Raguza/ragza/rguza.

Megjithatë, emri Idriz/Idris në religjionin Islam, është marrë nga emrat/ (Emna=EM-AM, NA-NU, pra AMA më u NU) e Lindjes së Mesme, dhe e e që ka qenë nën ndikimin e Popujve të Ballkanit, që ishin Shqipfolës.

Rrjedhimisht emri Idriz/Idris, në shqipe, ka kuptimin I Dris/Adris, ku pjesa Dri/dris ka kuptimin e qartë të rrjedhjes dhe prezencës së Ujit, siç është fjala Adri(A+DRI)=Adrian (A dri an=pra është vend-an i Drinit, ndërsa pjesa A-asht).

Kështu/kshtu/ashtu, përbëhet nga fjala Kshtu/Ashtu =K+shtu/A +shtu ,pra Kështu është pjesë veçantë e tërë asaj që quhet Shtu/Shtua, pra pjesë e shtuare. Kështu –përshkrimi më i përafërt është të shtojmë , pra si zëvendësim më i mirë është të themi në vend të Kshtu=Po e shtojmë (edhe pak më shtesë,e cila ishte shtuar më parë).

18

Përralla/Prralla=pej rrallë, pra duke u nisur nga gjera edhe ndodhi të rralla, që nuk *ndodhin/nodhin/nodhen* (nodha=me tu dhan no/numja afërsisht vendosja) shpesh, që janë jashtë kohë dhe jashtë njëmendësisë, për këtë quhen të Prralla më ndërtim të njëjtë Pshtyj/ Pështyjë (shtyj), Pshtiros/Pështiros (Shtiros/shtire), Pshtjell/pështjellë(pej shtjelle), Prru (Pej rru).

Hangre=Ha, që përbëhet nga pjesa Ha, pra veprimi i marrjes së ushqimit më gojë duke e përtyp dhe pjesa Ngre.Kështu, fjala Hangre ka kuptimin më hangër, duke e ckyer/ckyem/shkyem/shkyer/shkyç/Shky materien që hahet, ose duke e ngre, nger/Ngarë/ngërç-si shkurtesë ngarkua. Në Kosove thuhet Hangër/Hangar.Si formë tjetër kemi Hangar, pra pjesë ku ngar+kohet ushqimi që Ha/hahet.

Shkyç= përbëhet nga dy fjalë Shky edhe ç/a/o që ka kuptimin e çuarjes, pra një shkymje më çamjes e cila është statike e trupit të fortë për nga ndërtimi ose natyra e lëndës që shkyhet por edhe çahet.

Qull=Qe+ule= por pjesa Ule ka kuptimin tash Ujë+la pra më Ujla=Ula, por jo tash në kuptimin të nivelit , por në kuptimin e lanjës/lënies së ujit brenda në trupin e tij. Si duket, në Kosovë është larguar pjesa Ule për uljen, për shkak të përzimjes më Uljen e bukës në ujë. L është statik i palëvizshëm, ndërsa Ll është shumësi i tingullit L, i cili në fakt paraqet lëvizshmërinë dhe zhvendosjen në hapësirë në ato forma nga lartë poshtë ose anasjelltas, varësisht më cilat zanore shoqërohet tingulli LL, siç janë ULL (kur kemi lëvizje shtjellore që e vë vetën në pah, nga poshtë në kahjen lart), All= një lëvizje hapsinore tri përmasash, Ell një lëvizje shtjellore nga lartësia më orientim teposhtë.

Sheru, fjalë që mund të ketë lindur nga pjesa SH dhe Ru/RO, që ka kuptimin në shumës Sh për të cilin tingull të paravendosure kemi folur më sipër. Kështu, shumë Rujtje (ruajtje) ose Rojtje, prej nga kemi Sh+ru, SH+ro. Kështu, pjesa Shëro/She+ro del nga fjala SHe/SHa/Shi/SHo/Shu/Shy që paraqet shformimin e hapësirës përreth. Ndërsa, në veri kemi Shnosh (mendoj që në gjuhën shqipe s'ka kurrfarë kuptimi forma e fjalës SHNOSH e cila përdoret Shëndosh ose Mendosh, që në gjuhën shqipe më të drejtë duhet të jetë mënosh, shnosh etj.) që përbëhet nga fjalët Sh, pra më të njëjtin kuptim të sipër cekur dhe pjesës NOSH, që ka kuptimin të No/me nu dhe pjesë Sh, që është tingull më të njëjtin kuptim i vendosë në fillim, por tash kjo në fund tanë pjesë SHNO, është e rikthyer ashtu si sipërfaqe që mbështillet/Pshtillet rreth vetvetes për ta krijuar tërësinë nga SHNO, ose nga NOSH në SHNOSH. Kështu, emri NOSH është emër shqip që do të thotë, të vendos vazhdimisht pa ndalur nëpër kohë, ditët netët dhe vitet. Fjala Nosh është veç formë e fjalës NOKA, por Noka ka kuptimin No+ka që shpreh veprimin më të vogël se Nosh, që do të thotë të vendosjes, njeri që NON, ose mandej NON ose NUN quhet edhe Vendbanim, qytet i madh që përmbledhet më emrin më bazë e kuptim të njëjtë që përfshinë përmasa më të mëdha fizike, që është NOVA.

Emri i fisit MORINA, emër i lashtë sa vetë Evropa dhe gjuha Shqipe, që ka kuptimin njëjtë më MO+RI+NA=Mo+RINA që do të thotë MA/MO më mbajt/ majtë RINEN, pra RINA/RINU/RINO/RENO etj ka kuptimin e vendosjes së rinisë, përtëritjes, kështu MORINA rrjedhe dhe përbëhet nga fjala MAR (Martesa, punë e marë, Maria-nana e Krishtit), MARINA, MORINA etj., që sqarohet dhe kuptohet tërësisht. Shnosh

19

Heshtu, Heshtun- ka kuptimin He +shtu, më shtu një He, sikur njeriu nga habija që bën Heee, megjithatë Sht më shumë ka kuptimin më Shti, që në bazë është më shtu, por edhe në formën SHT pa zanore, merr formën ku shumë T janë në një hapësirë të caktuar, atje nuk ka asgjë më përveç T, qëparaqet shumë Tren/Trare/Tra, ku ata nuk mbajnë asgjë, asnjë dukuri që lidhet për ta, nuk e përmban asnjë ngjarje, nuk ka asnjë gjësend të gjallë apo të vdekur i lidhur për të, si pika krahasuese për të cilat i kanë rrënjët ngjarjet. Kështu, SHT është e afërt shet si formë e Shut, pra shuhet, formën e përshkrimit të qetësisë, ku ndihet mungesa e fjalëve. Shutje, shuje, shumë, shukje, shuhej- janë fjalë që përshkruan pakimin e dukurisë, pakim/pakësim të vazhdueshëm. Fjala Shut, e kundërta e saj Shtu, Shit e kundërta/kunershtu(me shtu kunër) e saj Shti, Shot e kundërta

e saj Shto, përshkruajnë dukurinë e njëjtë që ngjet në kahje-dhe veprime të kundërta, siç është shtu dhe shut, pra rritje dhe pakim.

Kur merret fjala në tërësi Heshtu, prapashtesa heshta, heshtu, heshti e humbin kuptimin e fjalëve Shti, shte, shtu, shto, por më shumë kanë kuptim Hesht, ku mbeten dy fjalë He+Sht, që do të thotë **Sht**, pa ndërmjetësimin e kurrfarë zanoreje ndërmjet SHT, që kjo mungesë zanoresh tregon mungesë hapsire në pikëpamje fizike, Sht është shumë T në një pikë, në të cilën nuk ka hapësirë, është thjesht vrimë e zezë pa ngjarje, për këtë SHT është jo Shut, jo Shtu, jo Shit, jo shti e as Shtir, Shtur, Shter etj.

Kështu në i themi njeriut që të SHT/Hesht (he+sht), pra që pjesa He , ha, është fryma e nxjerrë, që shkakton frymëmarrjen e njeriut gjatë veprimit të të folurit dhe shprehjes së Habisë, Hamendje, Haresë, Hajgares.

Duhet të mos harrojmë fjala e sllavëve të Jugut *shta*, është nga gjuha shqipe, që ka kuptimin çka, por në gjuhën shqipe fjala Shta, është pyetje drejtuar njeriut pranë nesh, ku i themi *Shta* që ka kuptim Shto, pra Shto diçka, fol diçka, thuaj ma tepër diçka, ose shtoji hamendjes, mosdijes time diçka, që t'a plotësosh.

Shto/shtu/shti/shte/Shty etj, janë të shumta në krijimin fjalëve në gjuhën shqipe, duke hedhur poshtë njëherë e përgjithmonë mendimin se tingulli SH në gjuhën shqipe ka hy vonë, çka është e pavërtetë e plotë, dhe thjesht mjegullon para studiuësve të rinjë.

Shembull; Ashtu=A e shtume, Kështu=Ke/ka e shtu, pra pjesë e veçantë e pjesës se shtuar, shti, shto, shteg, shtrig, etj.

Bunar/Bun/Bin/Ban/Bure

20

Mashtroje=*Ma+shtroj* pra më e *shtru/shtro*, në këtë rast fjala Ma nuk e ka kuptimin veç të mbajtjes së një trupi por të vazhdimit të shtrimit të mëtutjeshëm, duke u shtri, pra duke e shtri materialin që e mbulon tokën, sipërfaqen ose pamjen që është e vërtetë, më diçka tjetër. Kështu, Mashtroje është; AI ma shtroj diçka duke e mbuluar sipërfaqen e vërtetë ose që ishte më parë, më diçka/gjësend që nuk është e vërtetë.

Mish=Mi+ash=Miash=Miish=Miesh=mish që ka kuptimin më ish ose Mi-ish/ Mishtore (*Mish/isht=mi+isht*, *ISht është baze edhe përmban Ishto=i+shtoje prej nga kemi MI+shtoje=mishtoje pra bane mishtë/musht/masht/mosht*). Pasi kemi Mi/mbi, ana e kundërt e saj IM, kështu Mishtoj/Imshtoje. Mi nënkupton diçka më tepër, i ndërtuar përmbi një shtresë, diçka që goditet, ndërtohet për t'u bërë GA/Gja.Kështu duke i shtuar/Shtoj, kemi fjalën **MI**shtoj, pra i shtuar shtresa permi/përmbi. Kështu IM është një renditje e kundërt që shpreh simetrinë dhe është fjalë

tash Im është veprim i kundërt më MI, është Imshtoj është veprim i kundërt i Mishtoje. Ose Imsh është e kundërta e Mish, imsh /misht etj. Mashtroje natyrisht ka kuptim jo të njëjtë më fjalën MA SHTROJE ose Mashtrojë, *Mi/MAshtroje*, qilimin, arsyeja është sepse momenti i theksimit të zanoreve dhe kohëzgjatja e thënies së zanores, lidhet ngushtë më interpretimin e fjalës në trurin tonë, nëse ka shkëputje të zanores, pushim dhe mandej në fjalën tjetër kemi të bëjmë më zhdukjen ose këputjen e hapësirës dhe formës së saj që i lidhë dy objekte-dukuri, ndërsa zgjatja e theksimit të zanores paraqet hapësirën (përmasat, gjatësinë) e materialit që i lidh dy objekte. Natyrisht, forma e përmasa e këtij gjësendi lidhet ngushtë më mënyrën e shqiptimit të zanores dhe kohëzgjatjes së shqiptimit.

Kuptimi i fjalës *shtroje/shtr/str* gjen vendin vetëm në gjuhen shqipe. Megjithatë në gjermanisht dhe anglisht *Strasse/Street* përbëhet nga *Str/shtr* që do të thotë *Shtrume/shtruare*, kështu *Shtrasse* mund të jetë nga fjala *Shtruar/shtrame/shtrume/shtreme/shtrome* që nënkuptojnë rruga në të vërtetë është e shtreme/shtrime/shtruare, ashtu të lehtësoj lëvizjen nëpër të. *Kastrat/Kashtrat/Ka shtrat*

Kështu nga pjesa Ra/Rat/Rash/Varash/Vrash/Ran/Vran/vranin/, kemi fjalët që bashkangjiten më T siç janë *Tra/Te+ra/Tram-të ramë*, në të ram, prej nga *Tra* kallëzon shkëputjen ose pikën e fillimit nga një pikë në T, që bie si në të ram. Kështu *Tra*, të ra molla nga dora, prej fjalës *Tra*, duke përshkruar në lëvizje shumësin *S në Sh*, kemi *Shtra*, që përshkruan shumësin e pjesës që bie vazhdimisht duke përshkruar lëvizjen e *ramjes/rënies* për çdo pikë në hapësirë, *Stra/Shtra*, prej nga kemi fjalën *Shtrat*. Fjala *Kastra* nuk është Latinisht por është në gjuhen shqipe *KA+SHTRA*, pra *KA SHTRAT/Ka Strat*, që fjala *Kastrat* ka kuptimin *KAshtrat /Kashtërat* në kuptimin se *Ka shtrimje/shtrirje/*, *Ka vend*, *ka non*, *ka numje*, *ka vendbanim*, *ka bazë* etj. Nga kjo kemi edhe fjalën *Gashtra/Ga-gja e shtra*, kurse kemi fjalën edhe *Gastra* emëron copën e tokës, në të cilën po ashtu ka kuptimin *Gja e Shtra/shtro/shtri*, ku kjo *shtra/shtri/shtro/shtru/shtre* përbëhet nga fjala, që diçka është e *shtrime/shtrame/shtrume*, prej nga ka kuptim edhe fjala *stre(h)/shtre(h)/shtriga/shtriga(shtri gja, shtre gja/ga, ga/gja e shtre/shtreme/shtrime, shtreza/shtresa)* etj., natyrisht për tingullin *h*, në pjesën e fundit të fjalës/fjalisë kemi dhënë shpjegime të hollësishme më përpara. Duhet cekur 12 fiset që kanë lindur në hapësirën Dardane. Mësymjet se fiset kanë lindur në mesjetë është i pavërtetë, ngase ato fise kanë lindur në periudhën kohore, 4700 -4200 vjet më parë. Emrat e fiseve i bartin veçoritë e lashta të kësaj kohë të gjuhës tonë.

Mashtrimi si fjalë na jep edhe vërtetimin e fjalës *Shtriga*, ~~ku~~ kuptimin e shtrirjes së një *G-gjaje/gjësendi*. Natyrisht, *Shtrirja* varet nga

materiali sepse gjatë shtrirjes mund të kemi shtirës/vështirës, kështu Shtri më ndërrimin e zanores I ndërmjet tingujve SHT()R, jepet kuptimi i vështirësisë, si SHTIR.

Nëse kemi të drejtë të përdorim fjalën Vështir, por edhe *SHTIRe*, që nxirrret nga fjala SHTY përpjetë –RI, duke e *Ng(ri)t*, atëherë duhet të përdorim edhe fjalën DEK po ashtu, sepse Vdekje e përshkruan shpesh momentin e ndodhjes së dukurisë ose është zhvendosje në të kaluarën ose ardhmen kur ka ndodh Deka duke e përshkruar atë si folje dhe zhvendosje në kohë duke përshkruar segmentin kohor kur nodh DEKA që është Vdekje.

Kështu;

Vdek=dek

Vendos/vendo/Vno/Vnu=no/nu/ni/na/ny/ne/ndo-vendo.

Vlim=Ve+Lim=Lim prej nga kuptojmë se fjala LIM është rrjedhje pra më *ve limin* që përshkruan të njëjtën dukuri, si në rastin e përshkruar më sipër Vdek/Deke.

Kështu është vërtetimi se fjala LIM është formë e fjalës *LUM/LAM/LEM/LYM* që përshkruajnë të njëjtën dukuri. etj.

Grekët e lashtë fjalën *Lim* e morën nga Shqiptarët, këtë e gjen në të gjitha anët, duke filluar nga mbiemrat.

Avullim=A+vullim=ullim=ulli+m, nga kjo kuptojmë se fjala Ulli është dukuria që gjësendi ngritet sikur *fontane* /pra ujëvarë, por tash nga poshtë e drejt e në lartësi, ashtu që nën ndikimin e tërheqjes së tokës krijohet *ramje/rënie lakuar*, krejt kjo kurorë quhet Ulli, e cila u bart të pema e Ullinit. Shumësi LL e përshkruan lëvizjen , ~~pra LL është tingull që përshkruan~~ pra dinamikën /gjallninë e lëvizshmërisë, rrjedhjes, vlimit.

Pasi kemi formën ULLI, trajta njëjës e tij është ULI, që ka kuptimin më U LE ku në Kosovë themi *U le thmija i jonë*.

Kështu në mrenësi/brendësi fjala ULI përshkruan lemjen/lindjen e U-së pra fuqisë, që buron nga *brendësi/mrenesia*.

Nga kjo vijmë në përfundim se fjala ULIKS, është formë që tregon se ka dalë nga fjala *ULIK/ULIKA/ULIKE/ULIKU* që n'a jepte të kuptojmë se është i tretjes së njëjtë *Velika=ELI+Ka*, prej nga del fjala *VELI/Velush/Velli* kështu në kemi pjesën ULI +ka, siç është emri U(LI)KA prej nga kuptojmë se fjala Li është i lartë, ndërsa fjala LLI është shumës dhe përshkruan shumësin dhe lëvizshmërinë po ashtu.

ULIKS do të jetë një formë që do të thotë SI ULI, pra KSI ULI=ULIKS, siç e përdorim në Kosovë *Ksi lloje, ksi anërre, ksi/ka+si+ ullini, ksi fytyrë*. Megjithatë , KSI është pjesë e veçantë e SI-së, ashtu siç e kemi shpjeguar më sipër.

Pjesa S është karakteristikë e gjuhës Greke, që mund të jetë edhe shtesë e saj, thjesht greqizim i fjalës shqipe.

Kështu *ULIKS/ALEKS/ELEKS/ELEKTRA/* etje që kanë të njëjtin kuptim.

Fjala Elektra është një fjalë shqipe e marrur nga grekët, sepse fjala e gjuhës duhet të ketë bazë në krijimin dhe fjalëformimin e fjalëve tjera. Këto janë format U+LIK+S, A+LEK+S, që do të thotë se kemi *ULIK/ALEK* që nuk kanë asgjë më Greqishten dhe në asnjë gjuhë tjetër përveç në shqip, ku kemi LIKA, LEKA, ose A LIK, ALEK, prej nga kemi fjalët ALI+K pra ka ALI, ka ngritje ,ka naltësi (në al(t) artësi -alart=alt), ALI do të thotë A Le në lartësinë afër syve tanë, ndërsa ALE do të thotë ke lind në largësi prej syve tanë, ose në të shkuarën. Për shpjegime të mëtejme, shiko pjesët kur kemi folur për LIKA, LEKA, VELIKA etj.

21

Qysh lind fjala *qi*, pra, më *qi*, më *ba* dashuri në kuptimin e veprimit seksual të drejtpërdrejt në të cilën dy organe seksuale takohen njëra më tjetrën. Për të kuptuar më mirë, fjalën *qi* duhet të dimë kuptimin e fjalës *Ki*, të cilën e kemi shpjeguar më parë më shembuj të bollshëm, e cila na tregon pronën më pas, pra Ti ki. Megjithatë *Ki* është pjesa e veçantë e I-së, nga forma gjeometrike *Ki* paraqet trupin afërsisht cilindrik i ndarë nga tërësia e madhe, prej të cilës kemi fjalën *Kime* (shformim i fjalës *Kime* është në jug *Qime*, sepse të quhet *qime* duhet të ishte një trup më materie s'qullët, amorfe, ose lëng, ose të jetë në lëvizje të pandërprerë), *Kimet* e kresë.

Te fjala *Kij* përdoret edhe veprimi i prerjes së degëve të panevojshme nga pema, në kohën kur ato duhet të *kihen/kijhen*, që po ashtu mas kimjes/kamjes, ato shumohen, japin fryte të mira më shumë dhe ruhet edhe shëndeti i pemës, në këtë rast *qi* përdoret si *qimje/kimje*, sepse nuk kemi të bëjmë më lëvizje në të cilën përshkruhet një largësi e caktuar prapa-para, siç është shembull fjala *qull/qell/qill*, *buqill*, *buq*.

Duhet të përmendim fjalët *Kra/krah/krih/kre/kry/kro*, kështu derisa K tregon për pjesën të gjësëdit që mund të jetë në formën K e shoqëruar më zanore dhe bashkëtingëllore, varësisht formën që e përshkruajnë ,si është shembull *Krah*, *Krane*, *Kro/Kru/Kroat* etj, ose thjesht KR, si edhe fjalët

Ki/Ka/ku/ke/ko/ky, kna/knu/kne/kno/kny/kan/ken/kin/kun/kon/kyn etj, janë fjalë që kallëzojnë një hapësirë të qitun/kitun në forma të ndryshme të cilën e tregon tingulli dhe gjatësia-theksi kur i shqiptojmë/Shkuptojmë ato. Derisa K është jo dinamike, nëse K e përshkruan shembull fjalën *Krah*, pra që fillon më K, kjo kallëzon se ai aty është i formuar dhe është pjesë e pandashme e tërsisë, si dhe pjesë e cila është e krijuar që nga fillimi, nuk

mund të hiqet (që rrjedhe-nga fjala *Hiq/heq/hoq/huq/hyq* që ka afërsi dhe rrjedh nga shpjegimi *Hik*, pra *H* përshkruan një ikje shumë të shpejtë, që mund të jetë *Hiq* sepse aty ka pas *hike/ikje*). Kështu fjalët *Viq/hiq/kiq/liq/nerliq/nerlik/biq* etj., kanë gjithashtu formim nga gjuha shqipe, kështu t'i kthejmë *Q* kallxon lëvizjen e një 'krah'i dalun përkohësisht dhe që ruan lidhje më dinamike më bazën/trungun prej nga ka dal si *Qrah*. E theksimin '*Krah*' e hetojem se gjuha e e bën *prekjen e fort* në qellez, *derisa Qrah*, *gjuha e bën prekjen në qellëz më të butë*, në më shumë pika-sipërfaqe më të madhe, dhe jo më lidhje të ngurt, por në lidhje, më material më të qullt/amorf/elastik dhe dinamik

Rrjedhimisht *Ki* paraqet pikën-lidhje të pjesës së ndarë më tërësinë tjetër që është më e madhe, paraqet pjesen e vecant, të caktuar, të pjesës që quhet *I*. Për të kuptuar më mirë fjalën *Qi* dhe *Iq* do të nisemi në krahasim të thjeshtë më fjalët $Qi=Ki$ dhe $iq=Ik$,... etj., shiko në tabelën e mëposhtme

Ka	Ki	Ke	Ko	Ku	Ky
<i>Qa</i>	<i>Qi</i>	<i>Qe</i>	<i>Qo</i>	<i>Qu</i>	<i>Qy</i>

Ak	Ik	Ek	Ok	Uk	Yk
<i>Aq</i>	<i>Iq</i>	<i>Eq</i>	<i>Oq</i>	<i>Uq</i>	<i>Yq</i>

22

Ardh do të thotë më *ardh* nga lartësia (la art të si a) e madhe ,e pacaktuar, ashtu *Ar+dh* që do të thotë më u dhanë nga *AR*, pra një trup më u kthye nga lartësia tek ti.

Ardh=Urdh ka lind fjala që vjen nga *U*, nga fuqia, nga brendësia, kështu *Urdhën*=do të thotë më u dhanë nga thellësia /fellësia nga *U*, nga nën sipërfaqja e trupit, e tokës etj. Natyrisht, në fillim tingulli ashtu edhe sikur sot, është kuptuar nga zhurma e rrjedhjes (me ndryshimin e tingullit rrjedhojës, pra duke e futur *O*, kemi përshkrimin e rrjedhjes më shumë rrethore, kështu kur përshkruajmë diçka në formë rrethi futet pa papritur tingulli *O*, që lidhet më formën dhe më tokën si formë rrethore) e ujit, dhe erës. Në këtë mnyrë-kanë filluar të lindin fjalët që kanë vjetërsi në fillim të kohës, siç ishin fjalët *Buj=Ba+uji=bu/buj*, nga kjo ka lind fjala duke shpjeguar se çdo gjë që përzihet më ujë zbutet, duke e nxjerr fjalën *Ba më ujit=bu/buj/but*, prej nga formimi i fjalës *But* mund të jetë formuar nga dy fjalë, *ba* më ujit=*but*. më vonë, çdo fjalë që i shpjegon veçoritë e rrjedhjes së ngadaltë të masës së materies, që i ngjan po kësaj rrjedhje të ngadaltë dhe të shumtë të ujit, është quajtur *Buj/Bujan* (an-vend i *Bujës*). Kështu pra, shumësia e ujërave është shprehur më emrin *Buj*, siç e bart fjalja këtë kuptim; *Ka* *ba buj* të madhe në malësi.

S'do mend se bujtë si shumësi i *bullit* (që formohet nga *Buj+ulli*, ku pjesa *Ulli* kallzon nxjerrjen e *U-se* nga brendësia, ose nxjerrjen e fuqisë (kështu emri *FU* është më të njëjtën kuptim të fjalës *FA/FE/FY/*).

Kështu emri *BULL* që nga *BU* e dal *ULL*, jashtë në lartësi/naltësi nga brendësia, fjalë e afërt më të është *BALL/* që do të thotë *Ba ALL*, që e përshkruan diçka që është bërë në lartësi ose që del nga Lartësia dhe e shpreh vetën si *All*.

Nga këto fjalë dalin kuptime të ngjashme *BALL/BULL/BELL/BOLL/BILL/BYLL* si edhe në njëjës *BAL/BUL/BEL/BOL/BIL/BYL*, nga këto kuptojmë fjalën *BEL*, pra *E* shpreh mesin e gjatësisë së lartësisë, siç e kemi fjalën *BEL*, por *BEL/BELL* shprehet edhe fjala që ka kuptimin e dritës-*EL/ELE/ELEN/ELAN/ELUN* ...,etj., në lartësi ose që vjen nga largësia, qoftë në kohë apo, në largësi fizike nga shikuesi.

Erdh =është ardhje nga largësia/lartësia e madhe e caktuar, nga kemi *Ardh* =radh, *Urdh*=rudh, *erdh*=redh, *irdh*=ridh=rridh, dhe ***Erdh/derdh/dardh*** (**da +ardhjen, ardhje poashtu ka kuptimin e fyrmjes, pra dega e Dardhës ka frytin, që e ka DA+Ardhjen/da prej-nga ardhja, për neve...**)/*verd*/*urdh*/*yr*/*nr*/*shurdh*...etj. Po ashtu fjalët; *Nardh/n'radh*, *Nurdhen/n'rudhen*, *Nirdh/n'ridh*...etj. Si edhe *Dardh=dradh*, *durdh=drudh*, *dirdh=dridh*, *derdh=dredh*,..etj.

Nirthëte-Ni/Nu (*gri* thet/then=*Nirth*=shumicën e kohës qëndron shpjegimi për këtë fjale, si *ner-nen*, *thyt=thmuje*. Kështu kur *narthim*, *nirthem* (*nerthymje*, pra më pas *thymej* në lëkurë, *mrena* në mish) ose *nerth* ka kuptimin në lëkurë më pas *thymje*, pra *drithërimat* - *dri=rrjedhje* në formën *dri*(*dr+zanore*) *thimat=thymat*, pra më pas *thymje*. Kështu ku gjendet tingulli *TH*=ka kuptimin e *thymjes*, ose ndërprerjes se dy masave , hapësirave, këputjes se tyre, përfundimin e njëres dhe fillimin e tjetres. *TH* është fjalë shqipe, që do të thotë *THY*, baze e të cilës bartet më këtë fjalë, pra *THY*, format e *thymjes* jepen *THY=THA=THE=THU=THO=THI* q ene thelb do të *thymje/thyrje* (përgjatë tekstit do të jepen shpjegime të hollësishme të herëpashershme). *Bardh/mardh/dardhë/gardh*=*BA/BE/BI/BU/BO/BY* që kuptimi baze është *BA* dhe pjesët *ARDH*, që do të thotë më *ARDH*, kështu kur themi *ARDH*, kuptojmë fjalet *AR* që do të thotë ngritje në lartësi në formën *AR* që është e ngjashme më *ER/UR/IR/OR/YR* kurse pjesa *DH* ka kuptimin baze *DHA*, që *DHA* tregon dhënien që lëviz nga dhënësi-(folësi- këqyrësi e përshkruesi i dukurisë se dhënies) të marrësi, kurse renditja *ARDH*=(*AR*)*DH*, na jep formën *ADH/IDH/UDH/EDH/ODH/YDH* që përshkruan dhanjen/dhënien por tash duke e kthyer nga *AR* në drejtim e kundërt, afërsisht sikur të themi *RA*, por *ADH* ka kuptimin rikthimin e

të njëjtit gjësend në të njëjtën rrugë që është dhan por në kahun e kundërt. ARDH, gjithmonë përshkruan në baze ardhjen nga lARgësia, ose nga lARtësia. Kështu çdo fjali (...)DH, na jep rikthimin nga ana që ka ba dhënien/dhanien në fillim.

Kështu(KA=Ke+Shtu, pra ka shtu-mje) fjala BARDH në thelb përshkruan BA+ARDHjen, prej BARDH ka kuptimin e fjalës BA+ARDHJE. S' do menduar shumë formuesit e gjuhës tonë kanë pasur njohuri të sakta për dukurit që i shohim sot. Si rrjedhim njohja e vërtetë e natyrës së krijimit të fjalëve shqipe na jep edhe pamjen e shpjegimit të dukurisë, për të cilën ndoshta nuk kemi t' dhëna ende nga shkenca. Si rrjedhim emri Bora= që do të thotë BO=BA nga RA-mja, pra, BA O RA, që shtrydhet në fjalën BORA, e cila është materie e krijuar nga avullimi i ujit, që është ngritur në qiell në formën AR=OR=ER=IR=UR=YR dhe nga BA+AR=BAR, kemi BA/BO+OR=BOR, dhe nga BORAe afërt më fjalën BARA=BARAN=BA nga RANJa/RAMJA ose e ndër/nënkuptuar si e BA si RANje teposhtë, prej nga del emri BARAN. Logjikisht Ngritja e avullit të ujit, si avullim quhet AR, kurse bari që rritet quhet BA+AR=BAR, po ashtu ramja/rënia e bores është kthimi i ujit në gjendje/gjenje të ngrire-kristalore, që përbën AR+ADH=ARDH, prej nga kemi fjalën BA nga ARDHJA, ku përfitojmë fjalën BARDH. Rrjedhimisht bora është e BARDH, dhe më vonë gjithçka më pamjen e bores është quajture e BARDH, që në përafrime të afërt dhe të dhunshëm kemi BA ARDHJE=BORA ARDH=BO RA ARDH=RA BO ARDH=qe e formojmë në renditjen BARDH. Kjo është natyra e vërtetë e gjuhës tonë dhe shpjegimi i përafërt kuptimorë i lindjes së fjalës BOARDH dhe BORA. Si rrjedhim n ë mund të përgjithësojmë të gjitha fja ë et e formuara ngjashëm.

23

Samire/Samiri/Shamir/Shemire/Shimir/shumire/shymire/Sh omir/Shomar/Shumur etj=që në shqipe ka kuptimin Sa i mirë ose Shumë i mirë, një person më të mira të pamatshme, e cila e përkufizon më fjalën SA (Su/Si/so/syse).

Venero (vene re) që do të thotë Ve në re, që ka kuptimin respektoj, që do t'a kishte kuptimin e afërt më gjuhën shqipe Venerën=pra e ve nerën/nderën

Kemi thënë më sipër që fjala Mire *nrrohet/ndërrohet* në kuptimin merr/marr/murr që do të thotë më marre/mare prej nga ndërlihet më Mar/Marr pra të kemi punët mar/mbar , atëherë kur merr.

Kështu, *Sumer/Sumar/Somer* etj., do të thotë shumë mirë, mare por edhe ata që marrin shumë, fitojnë shumë. Kështu ,të jesh i mirë do të thotë të jesh i marë dhe të marrësh shumë.

29.

Se fjala profesorë është nga gjuha shqipe, shihet nga shembulli i thjeshtë pa lëvizur bashkëtingëllore, *Prift/proft/pruft/praft/pryft*, që kanë rrënjët e shtjelluara më sipër, *Pri/Pro/Pru/Pra/Pry*, ndërsa pjesa *F* në fund të fjalisë, tregon se dukuria e parashkruar më fjalët siç është *Pri-prijrje*, ose *Pru-prurje* është ndodhi e përkohshme, për këtë e merr tingullin *F* në fund.

Kështu, emri Profesorë, rrjedhe nga rrënja Shqipe *Proft/Pruft/Prift* që ka kuptimin për më pri, prijatarë Prijës, të priftë e mara, Prifti hyni në kishë, Prona e Priftit edhe e *printeve/prindeve/prindërve* të tij.

24

Kallxon që është e afërt më fjalën *Kalla/kala/kali/*, kështu kemi fjalën *Kallon* që del lart, ku pjesa *Kallon* bëhet edhe e më e dukshme më fjalën *Kallzon*, është si fjala *Xon/Zon* që mund të interpretohet si *Zani/zëri*, tash në kuptimin e *zërit/zanit/zonit*, sidomos *kallx/kallz* (*kall-ka zan/xan/zan*) që e ka pjesën *on/an/in/un/yn/en*, dhe kështu bashkimi *kallx+on* i jep kuptim nëpërmes lëvizjes së krejt pjesës *kallx/kallz* në *on/an*, kështu krejt shqiptimi i fjalës duket se lëviz në pjesën më të lart të mundshëm, duke dhënë formën e fjalës *Kalla+xixon* ose *kalla+xon* ose *kalla+xixëllon*, kështu *ka(lla+xixe)llon*, jep kuptimin e lëvizjes në hapësirë më të lartë, dhe nga kjo pjesë kemi pjesën *kall(xon)* që mund të jetë pjesë e shkurtesës së fjalës *xixëllon=xëllon=xon*.

LIBRI 4

1

Kur kemi folur për tingullin V, edhe shembujt e shumtë, siç është fjala VEN, përbërë nga dy fjalë VE +EN, ku EN është pjesa, hapësira që e nxen V, edhe është më e vogël, por mund të jetë edhe në shumës të fjalës AN, edhe mban të njëjtin kuptim, ashtu siç janë fjalët UN, YN, ON, AN, EN, IN. Marrim disa raste për shqyrtim të natyrave të ndryshme fizike, të fjalëve që krijohen, më këto fjalë, duke u vendos si prapashtesa. Natyrisht, krijohen fjalë të reja dhe zgjerohet kuptimi i fjalës së përbërë nga tingulli duke i shtuar tingujt si prapashtesa ose parashtesa, mandej duke i lindur si hallka të *veringve* (vering ju thuhet zinxhirëve në disa pjesë të Kosovës, var ngeve-ngjeve-ngjitun=var ngjitun/var ngeve, var i ngjitun, var i ngeve/ngjym) para e masë, duke e shtuar përshkrimin dhe duke e shtuar kështu edhe fjalën.

Shen-Sheh+en, ka kuptimin SHE/me pa, më shikuar, ndërsa EN është ANI ose hapësira që e nxen veprimin e të pamurit, ose i këqyrjes.

Lun=LU+Un, ku përbëhet nga pjesa LU që është aty ku fillon lëvizja, pjesa e LAN në hapësirën e fundit, në pjesën e brendshme, të fshehur thellë/felle, në botën që nuk e shohim qartë, por, në të ka lëvizje të materies/gjesendit.

KRUN=Kru+uni, prej nga Kru një e çarë, ose diçka që ruhet e veçantë përbrenda U dhe ky veprim zë/nxan vend sikur fëmija në AN.Pra, në këtë rast nën sipërfaqen që në e shohim ose qëndrojmë ose e prekim, që është shpesh e pashkelur për ne, quhet UN, edhe që ka të njëjtin kuptim më AN. Natyrisht, Kru ka të njëjtin kuptim siç janë fjalët; Kra, Kro, Kri, Kry, por Kru buron nga U, nga brendësia, thellësia. Nga Y nuk mund të buroj, sepse ajo është brenda, më thellë se U e fjetur, e kaluar në atë pjesë që nuk mund të dalë, ashtu siç e tregon fjala myt/mbyt, e cila nuk ka rikthim, ose dry, bryma, nrydh, ndrydh, ry, ryzojë, etj. Nga kjo emri Krah fillon më Kra, që në të vërtetë është kry, Kri, ose është ndarje nga një pjesë e trupit, si pjesë e lartë, më e lartë, ose e veçantë e tij, por kuptimin e vërtetë e merr më pjesën që pason. Kështu emri Kruja, duhet të jetë i ndryshuar, pasi nuk ka ndonjë vend të veçantë ku buron ndonjë Kru i vërtetë, por në atë hapësirë që e bartë këtë emër bie në sy Kalaja (që del nga fjala KAL) e Gjergj Kastriotit, e cila është ndërtim natyrorë në formën e RO-se, por më shtrirje të veçantë që shkapet nga masivi malore më i lartë dhe për këtë ky

KRAh, quhet formë e RO-së, si rrafshnaltë, për të cilinë kemi folur gjerësisht, për këtë arsye nuk është tërësisht Ro, por është më shumë KRO.Nga kjo rrjedh që KROIA, ose KROJA KROAN, etj, duhet të ketë qenë emri i vërtetë dhe më i lashtë i kësaj hapësire, sipas rregullit që e kemi shpjeguar deri tash. Rrjedhimisht, fjalët; Krale, Krajl janë dalje nga gjuha shqipe që për rrënjë e kanë fjalën Krah, ku Kral=do të thotë Kra-Krah, ndërsa Al, do të thotë i ALT, pra që gjendet në ALT=Naltë. Kështu, KRA është një lloj i fjalës KRY/kokë, por në formën më të madhe, më të largët, e zgjeruare në tri përmasa/dimensionesh, hapësinorë dhe më e papërcaktuar, Kra-Krah, Kral, Krail (Krah i ilit=Krililit, Kra+al=krah i naltë=krah në al=Kral. Fjala ALT mund të kthehet në fjalën ALAT, që ka kuptimin A LAT- vend i lënë, por edhe i largët, pasi A gjithmonë shpreh gjatësi), që do të thotë fjalën që ndërtohet nga KRA+AL, si edhe KRA+IL e që do të thotë Koke/Kry/kre, që gjendet në nALtesi. Prapashtesa më AL në shumicën e rasteve përshkruan lëvizjen të asaj vetie që përcakton pjesa në fillim, siç janë KRA(AL) pra KrA i lanë Nlartësi/Naltësi. Por, veti të lënies në lartësi si AL, EL, IL, ose ALA, ELE, ILI, e kemi një largësi të vendosjes në nënvelin e ndodhjes së dukurisë, siç janë YL edhe UL.Kështu emri më i vërtetë i YLL-it duhet të jetë ILL, ashtu siç janë quajtur në Kosovë deri vonë fjalë që dita ditës po humbin duke e marr formën e fjalës Yll, që mendoje se nuk është e drejtë.Megjithatë, YLL mund t'i jepet kuptimin, duke e quajtur se ai vjen nga largësia e madhe që nuk mund të arrihet, kështu ai gjendet në Y jo në U. Ku Y – largësi e pamatshme, pre nga nuk rikthehet asgjë ose shumë rrallë.

Kështu mund të quhet e pranuar pasi edhe Ylberi përbëhet nga kjo fjalë duke e përshkruare pozitën e tij në largësi si YL(L)BERI/Ylbari, prej nga kuptojmë se Ylberi në shumicën e rasteve shfaqet vetëm një, pra në numrin njëjës e kemi L, e jo në numrin shumes për yjet që e kemi fjalët; Illat, Ellat, ose Yllat që quhen në gjuhën e lashtë të drejtë të Dardanëve.

Kështu gjithçka , si veprimi, mendimi e si trupat fizike, ose ide jo-fizike tona, që s'kanë trup, nxajne/zënë vend, e kanë vendin e vete ku qëndrojnë edhe gjallojnë.

Ato gjallërojnë aty dhe kanë lëvizje nga hapësira e gjerë në një brendësi, siç e kemi shqyrtuar më rastin e shtjellimit të fjalës AN.

Është shumë e mahnitshme pse nga gjuha letrare është larguar, fjala AN, e cila në Verilindje, pra në Kosovë dhe më gjerë, përdoret për pjesën e barkut ku rritet fëmija, prej se cilës ka lindur edhe emri NANE, pra nga N'An. Mendoj se kjo është bërë qëllimisht, që të mjegullohet vegza ku mund të gjendet shpjegimi i natyrës së gjuhës shqipe.

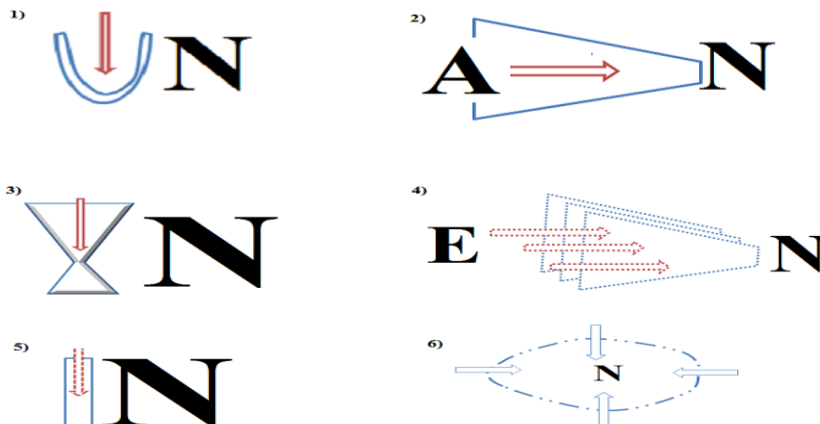

Figurat janë dhënë më qëllim që të shpjegohet se fjalët e futura/futuna në gjuhën letrare, siç janë; futuna, shqipërun, përqëndrun, këndun etj., duhej të përfundojnë më N, jo më R, sepse N shpreh nguljen , futjen(un=en), zënien vend. Kështu themi Shypnoje (Shyp noj)/ Shqipëroj, sepse kemi të bëjmë më numjen, vendosjen e shqipes /shypës.

Kështu kemi edhe fjalën Vëlla/Vlla, ku në veri thuhet Vlla, për të mos e vonuar fjalën LLA e cila është formuar nga dy fjalë VLLA=Vëlla=V+LLA, që do të thotë afërsisht e vendosur si lla, ku lla është shumësi i njëjësit La, që është i lënë pranë, afër ose rende një nga një. Kështu, në gjuhën shqipe të lashtë Vëlla është quajtur edhe Lla, që paraqet edhe lëvizjen e La. Pra, derisa La është statike/ e ngurtë, e lënë, lla është e lëvizshme (le+vi+z+shume(um e njëjtë më am)+ um) dhe shumicën e përshkruan si lëvizjen në kahjen nga poshtë/ lartë, më përjashtim më zanoret U, Y, ku kemi lëvizje nga lartë poshtë siç janë fjalët Yll/lly, ull/llu, për të cilat do të flasim më vonë.

VE në ON, pra një lloje vendosje në tokë, ashtu si VIN VI+IN, VA+AN, VE+EN, kështu fjala VON rrjedhe edhe ka kuptimin e njëjtë në bazë më VIN, VAN, VEN, por që tregon vonesën e ardhjes/arritjes). Kështu, LLA do të thotë vëlla në gjuhën shqipe, edhe shpesh merre këtë kuptim. Në shumës Llaza po ashtu do të thotë vllazen/vëllezër, edhe Pella, Pellaz (pej llaze prej nga? Pej vllazneve) ka kuptimin shpesh nga PEJ VLLAZnive. Nga lla, llazen kuptojmë diçka të lënë pranë e pranë, i afërt, por zakonisht vëllau i vogël i ka quajtur ata që janë më të mëdhenjë në moshë, të tjerët Lla, pasi kemi lëvizje nga poshtë/lartë-naltë. Lla+z=ka lindur nga fjala/tingulli- Z, pra La/Lanje në shumës LLA Z- lëvizjen (la=le VI Zjen) për të cilën shpjeguam, ashtu si për vijëza, velëza, velëza, ose kur folëm për pellazgë, edhe tingullin Z në përgjithësi. Kështu, Llaz do të thotë vëllezërit (vllazen=llaz/llazen) që janë në mosha të

ndryshme mr shtat të ndryshëm, por që janë njëri pranë tjetrit të lanë, të shtrirë, ashtu sikundër shumë la, që krijojnë lla.

Kështu emri LLazar, është nga gjuha shqipe e lashtë, që do të thotë vëlla, vëllau i madh, që është njëri nga shumë vëllezërit. LLazar mund të shpreh edhe strukturën relievoe që është nga vargu i maleve, kodrinave ose fushave afërsisht të ngjajshme më njëra-tjetrën në një varg, duke formuar një renditje që përshkruhet më fjalinë; të lanë në bresa=lan breza=la*(an+bre)za=lla+za=llaza=llaz, nga Ve+llaz=vellaz, të cilët janë të (të NUM) bashkuar si një tog, që përmblihet më fjalën e vendosur si prapashtesë NI, që është formë e NU,NA,NE,NO,NY etj. Vëlla ka lindur si fjalë më i përmbledh LLA-të në vendin, mjedisin më tingullin V. Kështu emri Lla/Llazër, është nga gjuha shqipe që do të thotë vëlla. Nga kjo emri LAZARAT në Shqipëri, nuk do të thotë vë (llazër)/ vëllezër, por e ka kuptimin, pasi kemi LA e jo LLA, e një brezi malesh të njëjta sikur vllazën/vëllezër, pra jo krejt të ngjashme, e cila formohet si ZARA që ka qëllimin e përshkrimit të kësaj strukture relievoe, edhe katundi më emrin LAZARAT, është i lënë aty pranë maleve më si ZARA. Kështu, e kuptuam në këtë pikë, të shtjellimit tonë, edhe njëherë natyrën e tingullit Z po ashtu LLA që do të thotë Vëlla, si formë e shkurtuar e fjalës Llaza/Llazër, por edhe shembull i mirë për dallimin ndërmjet LLA edhe LA.



Emri Lazart në Shqipëri.

Shënim (LE+VI+ZJE=LE –e dalur, e lanë+ Vi, që V nënkupton përfrimin më Vendosjen që është e afërt më U, por që ka rrjedhje më të dukshme, më të kuptueshme edhe më të qëndrueshme. I është mashkull, penis, një krijesë e ngritun në këmbë, kështu VI na jepe një ndërtim në formën e diskutuar më sipër, në të cilën është përgaditur të rrjedh materia edhe jeta. Kështu, kur lëviz ose ka trupi

i gjësendit I ka formën e lakesës që na përkujton se nëpër atë sipërfaqe mund të rrjedh, materia e lëngshme, përshkruhet si J, pra I kur lëvizë kalon në J, prej nga e shohim se VI përgatitet të bëjë prurje edhe kthehet në VIJ/Vija. Por Vija edhe VI nuk është e njëjtë sikur VIZA, sepse VI+ZA, ku ZA përshkruan një VI që është e lakuar dhe që është breza - breza, shtresa në formë të lakoreve, që n'a jep kuptimin se Vi nuk është më sikur I, por ka filluar të valëzojë, ashtu si vala qëme futjen e fjalës Z, fitohet Valëza, pak më dredhëza, sikur një gjësend në formë pluhuri ku hedhe mbi sipërfaqen që dridhet.)

Kështu nga fjala Lëvizje=Lë Vi Zje nënkuptojmë që e lëmë një VI e cila zgatet/zgjatet sikur Z duke rrëshqitur. Kështu, tingulli Z përshkruan lëvizje në formë zigzage. Asnjë gjuhë tjetër nuk e ka kaq më rëndësi tingullin Z, si zdjergë, zhdjergë.

2

Në shqyrtimin e emrit DIBRA, që në gjuhën letrare e shkruajnë si Dibër, ku pjesa e ë-së ia humb kuptimin burimore të gjuhës shqipe. Në Kosovë emri Dibra shqiptohet edhe shpesh shkruhet Dibra/Dibr, kur thuhet Dibra, pothuajse është panevojshme. Për emrin e saj kanë folur shumë studiues, megjithatë në gjuhën shqipe, tregon se emri Dibra është emër shqip, edhe shumë i lashtë. Kur themi i lashtë nënkuptohet vendbanime më më tepër se 1000 vite para Krishtit.

Të fillojmë më pjesën e fundi DI+BRA, pra më pjesën BRA. Mund të jetë e mundshme që në gjuhën shqipe, është përdorur emri bri, ose bra, ose më njërën nga ndërthurjet më zanore të bashkëtingëlloreve BR, për të emëruare/emnu (**Shënim**; em=am=im=om=um=ym=që do të thotë jap, më dhan +nu=na=no=ni=ne=nu=ny që do të thotë më vendos ose ndoshta përshkrimi më i mirë bëhet më fjalën ngul (që do të thotë=ngu+ul, pra trupi G ulet dhe kështu **ngu** përshkruan lëvizjen e veprimin e G duke u UL nën nivelin e tokës, ose sipërfaqes ku ngulet huni për shembull)).

Me BRI emërohet dy pjesët ashtnore që dalin edhe ngritën tek disa shtazë, siç janë llojet të lopëve.

Me BRI emërohen edhe brit/brinjët që e përmbledhin edhe mbrojnë organet e brendshme në pjesën e epërme të trupit të njeriut, shtazëve edhe shumë krijesave të tjera.-Për shkak se fjala Brit, bri e përdorë në fillim tingull B, nënkuptojmë se janë dy anë pjesëmarrëse në krijimin e dukurisë ose formës më të cilën është shkaktuar lindja e emrit BRI. Bri quhet edhe vetëm njëra anë, por gjithmonë duke pasur parasysh se e ngjashme më njërin bri është dhe tjetri në anën tjetër. Kështu kuptimi i emrit Bri është i mundur që është përdorur edhe për vëlla, sidomos kur kanë qenë dy vëllezër, ose edhe më shumë duke i përshkruare ata se janë sikur brit/brinjët. Duhet të ditur se emërimi bri ka lindur në fillim në

emërimin edhe përshkrimin e objekteve të ngritura njëra pranë tjetrës, por edhe përballë njëra-tjetrës.

BRI në shqipe të sotme mund të kuptohet si ba ri, ose bi ri, pra ba nga dy anë të ngritur, ose bar o, bro, në të cilën janë përshkruar dy rrafshnalta njëra pranë tjetrës (dy ro-ve që kemi folur më lart/n alte). Në renditjen e bashkëtingëllorëve, B(R) edhe thyerjen më zanore, të cilat ndryshojnë më lehtë, në dialekte të ndryshme të gjuhës së lashtë shqipe, e cila ishte e përhapur në tri kontinente; në Azi, Afrike, më qendër në Evropë, sidomos e zhvilluar shumë përgjatë lumenjëve, e sidomos lumit Danub, ka mundur të quhet më këtë emër vëlla në format e dhëna në tabelë. Si vërtetim, mund të marrim disa fjalë që përshkruajnë dyshen e renditure, më tingujt Bri; Bra, Bre, Bri, Bro, Bru, Bry. Kjo renditje është si RI, pra më ngritje thepore thikë përpjetë në strukturën, duke u ndarë nga kanal i thellë, RA më ngritjen e gjerë të dy strukturave relievoze por, që njëra nga tjetra kanë largësi e gjerësi të caktuar si RU, RY, RO, por këto veti i marrin vetëm kur bashkohen së bashku më tingullin **B**.

Shembull; *braza/Brazdë, vijë e gjatë që përbëhet nga ngritja e dy anëve si tehe të larta/nalta. Braza quhen edhe rrudhat në fytyrën e njeriut, edhe vrugat që janë të drejta edhe të thella, quhen braza/brazda.*

Bre, përdoret si pasthirmë, e shprehur në këtë mënyrë; Çka po thua bre?, e cila fjali përdorë fjalinë Ba Re= që do të thotë bahet e dukshme, shihet kthjelltë, sepse është e ngritur shumë lartë si RI ose edhe më lartë si RE, edhe kjo ngritje është shprehur në ndërvarje ndërmjet dy vetëve, atij që flet dhe atij që i drejtohet folësi si Bre. Pra, ba re, ba e dukshme, edhe e qartë ndërmjet dy vetave. Pastaj përdoret në verilindje edhe fjala Barem, që nënkuptohet si BA rem (ba e dukshme, sepse shihet lartësia e dy objekteve, si në fjalinë, *Barem të kam pas than*), ku rem - jep rrjedhjen afërisht si fjala Ram, që është një rënie/ranje/ramje e pjerrtë e ngadaltë nga lartësia deri në nivelin e caktuar, më veçoritë e tyre, që i kemi përmendur si fjalë RAM, RIM, REM, RYM, RUM, ROM etj.

BA REM jep kuptimin se BA RE që shihet dhe është e qartë, e kthjelltë është Re si kre në lartësi që e shohin të gjithë dhe e marrin orientimin në bazë të saj, sepse shihet kthjelltë edhe është mbi të gjitha objektet. Kështu. kemi edhe fjalën Sy +re=Syre, Syret, që shpjegon Syni ve re=SY+RE=Syre, që në trajtën tjetër e kemi Syret, që flitet për diçka që shihet dhe vihet re. Kështu, fjala VE RE, Veni RE, shihet që RE, nuk është vetëm për fjalën e moshës së Re, por edhe për diçka të lartë, që bie teposhtë dhe e shohin të gjithë. Kështu VE Re mund të përkthehet në *anglishtë* si Gaze (gja e zane, por GJa që lëviz në formën Z, pra Zgatet, Zgjanohet, zgjerohet zgerohet/zgjerohet). Fjala Ret, i përshkruan ato, që shihen nga të gjithë tanë. Kështu SY+RET=Syret, tregon foton që shihet qartë. Prandaj, ky emër nuk duhet të largohet nga gjuha shqipe sepse është fjalë

e jona dhe i takon gjuhës shqipe, edhe pse kjo përdoret në Azinë e Vogël, ku hapësirën e gjerë të saj përgjatë mijëra vjetëve i takonte Evropës dhe popujve të Ballkanit që e flitnin një gjuhë, atë Shqipe. Pra, fotoja shihet më sy, sikur retë në qiell, ose vihet re qartë sikur retë në qiell. Re vihet mirë diçka që është e ngritur si e RE, ose i RI. Kështu, teoria se popujt erdhën nga Azia, edhe qytetërimi është shumë i gabueshëm, sepse krejt çka ka ndodhur nga viti 2000 para Krishtit e tutje gjithmonë popujt e Ballkanit ishin ata që ndikuan, pushtuan, dhe formuan kombet në Azinë e Vogël dhe në hapësirën e gjerë Aziatike deri tek malet Altai, dhe lumi Ind, ku ndahet Pakistanit më Indinë. Banorët e vjetër edhe më të lashtë të maleve të Zagores/Zagar/ZAgure, të cilat mbajnë emër që shpjegohet vetëm në gjuhën shqipe. Hapësira Kurde dhe e Lursitanit, shpjegon se para se të vinin banorët semitik dhe Iranian, aty parapakisht banues ishin banorët e njëjtë më ata Ballkanik, themelues të kulturës botërore. Të gjitha studimet gjenetike të strukturës së ADN-së, shpjegojnë se popujt e Luristanit, më plisin e ngjashëm Shqiptarë dhe Kurdët janë në të vërtetë banorë shumë të hershëm, të ardhur nga Ballkani. Në të gjitha qendrat e mëdha të qytetërimit antike, gjenden gjurmët gjenetike në përqindje të lartë të popujve nga Ballkani.

Derisa Bari, Bare, Baro etj., shpreh gjetësin e bërjes duke e përshkruar gjatësinë e ngritjes si Ar më tingullin A, nëpërmes fjalës BAR, BIR, ose BER, më largimin e zanores, shprehet vetëm pjesa më e lartë e ngritjeve që përshkruhet më fjalën BRA, BRI, BRE etj, ashtu njëjtë si KRA=BAR, KRI=BRI, KRY=BRY, KRO=BRO. Derisa në fjalën BAR (=BA+AR) përshkruhet tërë gjatësia e ngritjes, ashtu njëjtë sikur fjala Kar (KA +AR), por në këtë rast tek tingulli B ndryshon, sepse BAR përshkruan më anën tingullit A, jo vetëm gjatësinë por edhe bërjen /bamjen e asaj gjatësie, ngritjes së saj, duke e treguar më shqiptimin e ngadaltë dhe në atë mënyrë nëpërmes tingullit A, thuajse e përshkruan veprimin e rritjes. Pra, nuk e shfaq vetëm gjatësinë, por edhe rritjen e gjatësisë një diçka të gjallë, që nuk tregohet vetëm gjatësia përfundimtare por edhe bërja. E njëjtë sikur dallimi në mes asaj kur, tregon për gjësendin që KA edhe për gjësendin që është BA.

Kurse, Bra ka dallim nga BARA, sepse shpalon vetëm pamjen e lartë që bie teposhtë nga RA, duke RAME/Rënë dhe B shfaq se ato janë përballë njëra-tjetrës, janë shoqe afërsisht të barabarta. Vërtetimi i kësaj që këto sqarime janë të vërtetueshme, kemi fjalën Braza, që në Shqipëri përdoret Brazda, por në Kosovë përdoret Braza, e cila ka lind nga fjala B(A)RAZ nga RAZ që është e afërt më REZ/RREZE.

Kështu fjala BRI, është shqipe sepse kemi fjalën BREZ, që është afërsisht e njëjtë më BRAZ, që përshkruan largësinë kohore edhe më të pakuptueshme më të largët më tingullin E, si një veçori thelbësore e këtij

tingulli, që nuk përshkruan përmasat e një tërësie të madhe, por pjesëzave që e ndërtojnë tërësinë A. Kështu E është shumë edhe brenda A-së. Mandej A është më e tashme, më e papërcaktuar në kohë dhe më e gjithmonshme, kurse E është më shumë për largësi, jo vetëm në shikimin e një relievi në hapësirën e largët gjeografike, por edhe në aspektin kohore, që është vështrim në të kaluarën, në botën më të largët, më magjike dhe më të pakuptueshme e për këtë nuk themi *DAS por DES*.

Fjalët BRE lloji druri, për habi në fjalorin e sotëm të gjuhës shqipe nuk e gjeta. më fjalën Bri kuptojmë vetëm njërin Bri, pra jo vetëm të dytë, kështu bri nënkuptojmë diçka që është i ngritur përpjetë, dhe përshkruhet më fjalinë: Ishte sikur bri i ngritur përpjetë. Por më emrin Bre, e kemi të njëjtin kuptim, por tingulli e, e jep përshkrimin RE, që jep drejtëzën të drejtë, ashtu për shkak të shtatit të drejtë dhe quhet Bre, Breg, Brigjet,



Bregale, Brej, Brekë, Breshkë, Breshën (ba reshje ose re shen, ku ret shin/shen, kjo kallxon se fjala Shen/Shava/vasha, do të thotë ndryshime i hapësirës e materies që shtrihet në të), BREZ (Rrip i gjerë e i gjatë prej leshi, prej pambuku etj., që përdoret në disa krahina për ta ngjeshur në mes, duke e mbështjellë disa herë rreth e rreth; rrip i gjerë prej lëkure, prej metali etj., që ngjishet në mes e shërben për të mbajtur fishekë e armë, për stoli etj).

3

Bre+shka/Bje=Ba=Bi=Bije+shka



Mandej/ma anej, këta emra janë zhvilluar edhe më tepër duke marrë kuptime të ndryshme, siç janë; Brama, Brema, Brima, Broma, Bryma, Brana, Brena, Brina, Brona, Bryna

BR	BRA	BRE	BRI	BRO	BRU	BRY
	BRAT	BRET	BRIT	BROT	BRUT	BRYT
B()R	BARA	BARE	BERI	BARO	Baru	bary
	BARAN	Baren	Berin	Baron	Barun	baryn

4

Shtramim/Shtrimim/shtremim/Shtrom/shtrym/shtrum

R	Ra	Ri	Re	Ro	Ru	Ry
AR	(a,e,i,u,y,o)a Ra	(..)aRi	(...)aR e	(...)aRo	(...)aR u	(...)aR y
OR	Ora	Ori	Ore	Oro	Oru	Ory
ARN	ARan	Arin	Aren	Aron	Arun	Aryn
RM	Ram	Rim	Rem	Rom	Rum	Rym
T	Ta	Ti	Te	To	Tu	Ty
TR	TRa	TRi	TRe	TRO	TRu	TRy
TRM	Tram (ndërrim)	Trim	Trem (tremb)	Trom (ndërri m)	Trum	trym
SHTRM	Shtram	Shtri m	Shtre m	Shtrom	Shtru m	shtrym
SHTRG	Shtrag	Shtrig	Shtreg	Shtrog	Shtrug	shtryg

SHTRN G	Shtrang	Shtrin g	Shtren g	Shtron g	Shtrun g	shtryn g
SHTRM G	Shtramg	Shtri mg	Shtre mg	Shtrom g	Shtru mg	Shtry mg
STRG	Strag	Strig	Streg	Strog	Strug	Stryg
SHTG	Shtag	Shtig	Shteg	Shtog	Shtug	shtyg
STG	Stag	Stig	Steg	Stog	Stug	styg
SHT	Shta	Shti	Shte	Shto	Shtu	Shty
SHTLL	Shtall	Shtill	Shtell	Shtoll	Shtull	shtyll
SHTRD H	Shtradh	Shtrid h	Shtred h	Shtrod h	Shrudh	shtryd h
SHTRL L	Shtrall	Shtrill	Shtrell	Shtroll	Shtrull	shtryll
STRL	Strall	Strill	Strell	Stroll	Strull	struyll

Emri OHRID është keqshqiptim e i fjalës shqipe, O DRI, të cilën sllavët e bënë OHDRI/ODRI, Ndërsa OHRID, më vonë e morën shqiptarët si fjalën OHER, duke e harruar emrin e vërtetë të tij. OHER sikur të ishte original do t'i afrohej më shumë emrit ORI ose ORA, ORU. Kështu për shembull, përhapja e fjalës Dri, është mjaftë më përfshirje të gjerë. Si duket ky emër kishte shtrirje shumë më të gjerë dhe të shpeshtë po ashtu. Adrianus or Hadrianus si shembull, që është formë e Latinizuar, e që në shqipe është Adrian ose Hadrian, që do të thotë; A DRI AN, pra A DRI , ndërsa An është vendi, pjesa ku qëndron Drini. Shpjegimi se Adrian do të thotë Uji, ashtu siç bëhet nga etimologët e shumtë, është e i paqëndrueshëm dhe jo i vërtetë. Sot kemi, Drini i bardhë, Drini i Zi, Drina, Drini, edhe emri OHrid është formë e shtrembëruar e fjalës ODRI. Shembulli Adrianus, Hadrianus, emri për Adriatik dhe fisin ilir Ardian, kemi shtrembërimin e emrit nga sllavizimi i popullsisë së Ballkanit , Adrian-Jadriansko.

Qyteti afër Ohrid ishte KODRION që do të thotë Ka DRI ON ose thjesht KODRA.

Lychnidos, Lyncus

Që janë thjesht fjalë shqipe në bazë të shpjegimeve të hollësishme më sipër siç janë fjalët, Lyknido/Lukn e do, thjesht që lidhet më emrin Leka, Luka, Lika, në vërtetë janë fjalët më të shpërndara në gjuhën shqipe antike. Kështu Uluka/ALAKA/ILIK,..

L	La	Le	Lu	Li	`Lo	Ly
LK	Lak	Lek	Luk	Lik	Lok	Lyk
LN	Lan	Len	Lun	Lin	Lon	Lyn
LKN	Lakna	Lekna	Lukna	Likna	Lonka	Lynka
xlx	ELA /ala/ila ...	Ele/ale/ile, ...	Elu/eli/ely, ...	Eli /...	Elo/eli, ,,	Ely /,,,
L(L)	Lal	Lel	Lul	Lil	Lol	Lyl
(L)	A+lal,..	A+lél,..	A+lul,..	A+li l	A+lól,..	A+lyl, ..

Emri i lumit Struman - Shtrum, për shkak se gjenden në vendin e rrafshët ose të shtuar ecë ngadalë, edhe në shtratin e shtrumë (në jugë edhe gjuhën standarde-është pranuar forma e shtrembëruar –shtruam, në Kosovë thuhet *Shtrum*) ose në tokën e rrafshët, të shtrume, që sot gjendet në Greqi edhe në kohën antike, ishte vend i banuar më shqiptarë, se paku 12000 vite. Po ashtu edhe emri Strumica në Maqedoni, ka të bëjë më tokën e *shtrume*. Strumica gjendet jo shumë larg burimit të lumit Strum, edhe ndoshta është tregues i ardhjes së emrit Strumica, që si duket njerëzit e rrjedhjes së lumit Strum u larguan duke formuar vendbanimin Strumica.

Mirëpo reliefi gjeografik, mund të jetë tregues se Strumica është quajtur jo si emër i barture, por si veçori ku shtrihet ky qytet sot, që bartë emër shqip.

Shënim: *Në gjuhën letrare përdoret Shtruar/Shtrume, por ndoshta kjo gjuhë letrare është bërë, më qellim t'i iket, fjalëve gegnishte që na japin shpjegimin ma të mirë të emërimeve/emnimeve të vjetra, ashtu të shkeputet gjithçka nga e kalumja e jone. Fjalet siç janë; Emen, Amen, Ramje, Nalte, ...etj nuk asht dashtë të heken/hiqen*

5

Fjala BRI do të thotë B+RI, vetëm tingulli B përshkruan dy objekte , dy anë, që marrin pjesë në veprim ose në përmbushjen e dukurisë, siç është fjala BANA=BA+AN, pra BAN, të cilët si folje në shqipe e morën edhe popujt e lindjes për t'i dhënë kuptimin e ndërtimit, ashtu siç është hebraishtja. Pasi popullata shqipfolëse në kohën antike ishin të shtrirë përgjatë bregdetit Aziatike edhe Afrikan, por edhe në thellësi të Azisë së vogël.

Kështu B+ri jep kuptimin e dy të ngriturave në formën RI. Pra BARI=BA+RI=BA+ARI na jep kuptimin e gjësëdit që ngritet edhe

rritet/ritet (megjithëse rritet edhe rritet nuk janë tërësisht të njëjtë). Por B(A)RI , tingulli A ndërmjet B dhe R, na jep një kohëzgjatje deri sa shqiptohet e cila në trurin tonë përfshin gjatësinë, ashtu njëjtë sikur tek fjala KARI, që në të vërtetë KARI paraqet pikën ngjithëse më tërësinë, ku pjesa KARI është më e vogël se sa trupi, ashtu njëjtë si KRA(H). Prej nga fjala BARi jep pjesëmarrjen e dy anëve dhe dy faktorëve përparësi, kështu dy pjesë marrin veprim aktive të barabartë , pa i dhënë rëndësi hapësirave të trupit por thjesht krijimit, veprimit, që jep frut, e që është fjala BANI, BARI. Kështu Bari përshkruan ngritjen e pjesëmarrjes së anës FAR dhe DHE. Ndërtimi i fjalëve FAR/fra, BAR/bra, KAR/kra, Lar/lra, MAR/mra, NAR/nra, SHAR/shra, VAR/vra. TAR/tra, ZAR/zra, CAR(carit), SAR (sa ar), ..etj, tregojnë për pjesëmarrjen e thellë në ndërtimin e fjalëve në gjuhën shqipe.

Mandej BA, BAN, BAR, BAL, BAK, BASH, BAM, BAT, BAZ, etj, shiko tabelën e mëposhtme, duke marrë vetëm nga dy bashkëtingëllore, në ndërthurje më tingujt.

B	BL	BN	BR	BSH	BM	BZ	BTH
BA	BAL	BAN	BAR	BASH	BAM	BAZ	BATH
BE	BEL	BEN	BER	BESH	BEM	BEZ	BETH
BO	BOL	BON	BOR	BOSH	BOM	BOZ	BOTH
BI	BIL	BIN	BIR	BISH	BIM	BIZ	BITH
BU	BUL	BUN	BUR	BUSH	BUM	BUZ	BUTH
BY	BYL	BYN	BYR	BYSH	BYM	BYZ	BYTH

Të studiojmë fjalën Bri /Bra /B

BRA	BRE	Bri	BRO	BRU	Bry
Brat	Bret	Brit	Brot	Brut	bryt
Abra	Abre	Abri	Abro	Abru	abry
Obra	Obre	Obri	Obro	Obru	obry
Ubra	Ubre	Ubri	Ubro	Ubru	Ubry
Ebra	Ebre	Ebri	Ebro	Ebru	Ebry
Ibra	Ibre	Ibri	Ibro	ibru	

Lava/Llava=La va/lla va, ku ka kuptimin shumë nga la në lla që shpreh lëvizjen (lëvi/lavi/lava/llavasac) ose zhvendosjen e la-së si lla, ndërsa Va ka kuptimin e vijës/vajtjes/vutje,/vojti etj si shkurtesë Va

Shënim:

Në shumësin e S, i cili është SH, *Bosh* ka kuptimin *Bos*, ose në sasi edhe më të vogël *Boc* por edhe *Boçë* (sepse c dhe C)

Kështu Bosh =BA OSH, do të thotë sasi e materies e përhapni në formë shtjellore (si bashkë e leshit), por nuk do të thotë se kjo formë të jetë e zbrazët përbrenda gjësendit, por ta këtë formën e njëjtë si ajo e mbushur më gjësend/materie.

Fjalët e përbëra si, BA+ASH/BO+ASH/BI+ISH/BU+USH/BE+ESH/BY+YSH ose çfarë do përrthurje më zanore B()SH() tregon formën shtjellore të ekzistencës së materies

Megjithatë shenja/tingulli/fjala O na jep hapësirën OSH e cila e përshkruan hapësirën e zbrazet të formës shtjellore, ashtu si OSH/OSHT dhe ASH/ASHT,...,etj. Kështu

BOSH/KOSH/LOSH/KOT/MOT/KOT/TOT...përshkruajnë

largësi/forma jo të mëdha. Pjesa O është në sipërfaqen e tokës. Menjëherë si të kalon nër/nën sipërfaqen e tokës/gjësendit kemi U ndërsa mbi të kemi I. Hapësira e cila është ndërmjet sipërfaqe të tokës dhe qiellit si edhe e largët në kohë është E, kurse ajo që është e paarritshëm është Y. Natyrisht hapësira që mund t'i përfshijë të gjitha përbrenda vetës është A. Kështu kemi BASH/KAT/MAT/KAT/TAT por edhe BOSH/KOT/...BUSH/KUT,...NISH/KIT....etj. Kemi emrin e vendit OSHLAK, i cili tregon rrënjën e fjalës OSHT dhe përdorimin e saj si OSH, OSH LAK, ka kuptimin shumë të kuptueshëm –Është Lak, pra ka formën e Lakut, emër vendet si pasion i gjuhës shqipe të përshkruaj reliefin. Por , kemi edhe SHOLAK si OSH=SHO, mandej SHALAK/ASHLAK/USHLUK/ISHLIK,...etj.

OSH=SHO/ASH=SHA, përshkruan zhvendosjen e sasis së gjësendit/materies, të cilat janë përshkruar gjerësisht përgjatë librit.

KREU 1

1

Zgidh/z+gi+dh=z-pershkruane formën zigzage të materies (në tri gjendje; të lëngët, të gaztë, edhe të ngurtë), si edhe të përhapjes së energjisë në të gjitha format e saj. G- do të thotë një gjë, në formën e trupit të saj-GI, ashti siç është Gishti, si edhe pjesë idh, idhi, ose vetem Dh, e cila e përshkruan dhënien. Kështu, nga tingulli Dh në fundin e fjalës Zgidh (shumës Zgjdh), nënkupton dhënien nga ana e kundërt të lëvizjes fillestare, derisa forma fillestare është Zgi që nënkupton rrjedhjen zigzage ose edhe valore shikuar nga sipërfaqja të G/gjësëndit, si fjala Ga-Gja, GI-gji që përshkruan formën e posaçme të materies . Shembull;

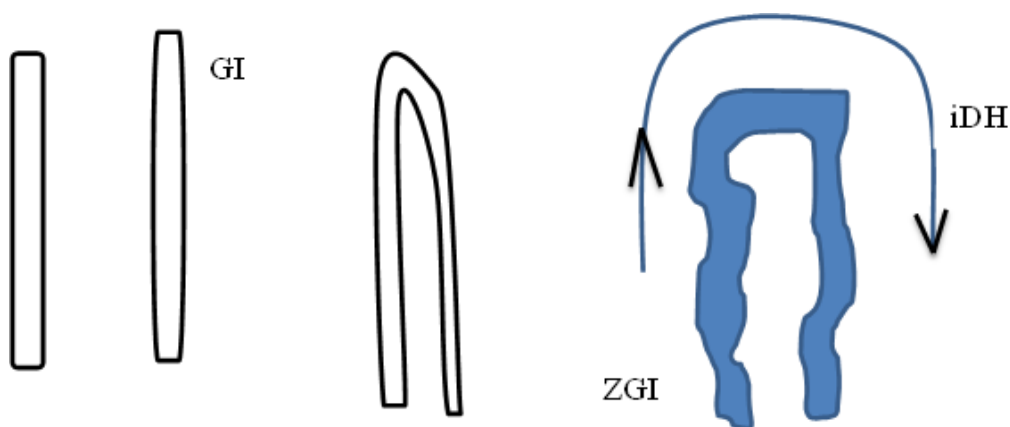

Fjalën Lidh e shpjegojmë si formë e fjalës Ledh, prej nga fromohet fjala Ledh, më ledh=mledh, prej nga kemi fjalën tjetër që duhej të përdorej Ne+ledh=nledh. Ngjashëm kemi fjalën Lodh, më lodh=Mlodh, pra ashtu si përdoret në Kosovë që në të vërtetë duhej të ishte një fjalë, Mlodhe, Nlodhe=në lodhje=nlodhje, ku tingulli i fundit Je lind nga përshkrimi i lëvizjes, ku Lodh lëviz si Lodhi duke e kthyer Lodhje në formën vepruese që e njëmendëson lodhjen, si fole-folje. Kështu, kemi fjalën Lidhje, Lydh, Ladh, Ludh. Fjala Lidh ose ledh, ka lind si formë e lënies në një tërësi të materies, energjisë, ose një formë nga forma tjetër më e madhe, në format Le dhe Li, përshkruan formën e lindjes si dalje (da+le, de+le, do+le,

du+le, dy+le, di+le, ku d e shoqëruare më zanore përshkruan ndarjen e një pjesë të energjisë, materies, tërësisë në një de-gë). Kështu, pjesa Dh në fundin/funin/fu+nun/ fjalës si Lidh dhe Ledh, përshkruan procesin e rikthimit të pjesës së lënë si le, li,la,lu, lo, ly,në një gjendje të lënë, por në një gjendje tjetër, ose rikthim nga një pikë tjetër duke (du+uke, ku du është një ndarje në formën ku mbisundon U, edhe ajo ikë në formën Uke ose udhëton duke u larguar nga baza U. Kështu më së pari kemi degeëzimin e U-së në Du, edhe nga kjo formë kemi lëvizjen e kësaj pjesë Du, si largim nga tërësia U, në formën UKE=Ike) e kthyer në gjendjen e mëparshme. *Natyrisht URA e pershkruan edhe formën e Urës si U e rënë/rame, nga forma*

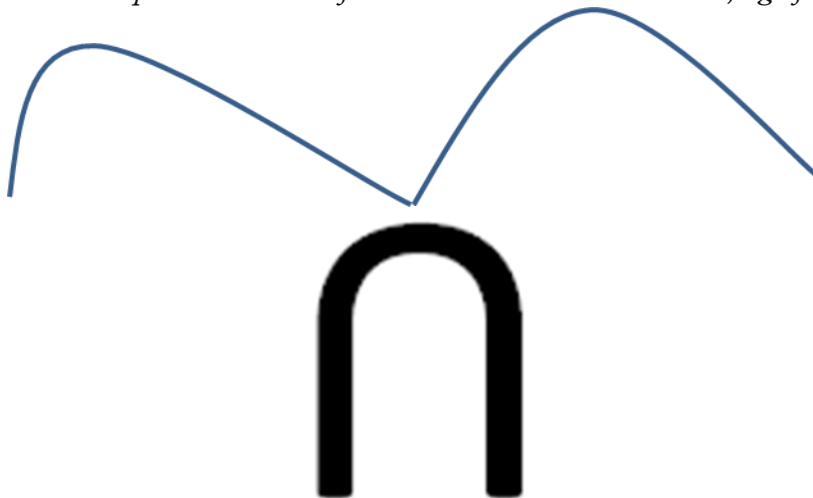

Vepra/vepri/vepru/vepro, përbëhen nga Ve+epura/ve+epri/ve+epuru/ve+epro, që lidhen më fjalën EP, si format e IP,UP,EP, OP, AP,YP (që kanë kuptimin e JEP, por nga nivelet e ndryshme, edhe format e ndryshme, shembull një jepje nga lugu, nga rrafshi, nga maja, nga një naltësi e pacaktuar ose përmasa të pacaktuara merr edhe pjesa Ep, trajta si UP, AP, EP, IP, UP, YP) për të cilat kemi folur hollësisht më herët. Nga kjo ra, ri, re, ru, ry, ro janë përsëri fjalë që e përshkruajnë format e ndryshme të ngritjes ose pozitës në përputhje më fjalën/tingullin R, kështu bashkëngjitja më epra, epru, etj, do të thotë ngritje drejt pikës më të lartë, si rritje ose formë e ngritjes R në format e saja të krijuara nga ndërthurja më zanoret siç janë Ra, Ru, Ri, Re, Ro, Ry. Megjithatë, ngjitja e fjalës V/ve/vu/vo/va/vy , ku në këtë rast kemi vetëm Ve, duke formuar Vepri/Vepuru, vepra, vepro, vepry. Tashmë fjala V veç i non/vnon /vendos në lëvizje pjesën Epro (Ep +pro që ka kuptimn PRI, sikur kur themi EPRI, EPRO EPRU, EPRY, EPRA ka të njëjtin kuptim ashtu si PRA/PRO/PRI/PRU/PRE, PRY që në thelb do të thotë më pri përpara, më rrafshnaltë të ndryshme, ose siperfaqe në format e ngritura siç

janë RO/RA/RI/RU/RE/RY), derisa *epro* është statike tregon rezultatin e ngritjes së formës ro në një pikë P, pjesa Ve kur bashkangjitet e vë në lëvizje tërë këtë duke shfaqë lëvizjen nga pikat fillestare deri në përfundim kur u ngrit në Epro. Fare thjeshtë kuptohet dhe vërtetohet se fjala Vepra/vepri/vepru/vepro, më ndërrimin V në T formohen fjalët më plot kuptim në gjuhën tonë siç janë; Tepra/Tepri/Tepru/Tepro/Tepry, dhe nga kjo vërtetohet se pjesa tash e ndarë nga Tep+Ro, japin bashkë formën statike e kuptimin Tepri.

Nga kjo kemi vërtetimin se fjala TEP ka kuptimin shqipe, sepse formon fjalën TEPE që do të mund të ishte TEPI/TEPO/TEPU/TEPA/TEPY, të cilat e përshkruajnë pjesën më të lartë të sipërfaqes që mund të jetë pika (që është majë e lartë më përmasa të vogla) si PI, ose formave të sipërfaqeve siç janë: PO, PU, PE, PA, PY etj. Kështu, pjesa TEP na JEP/TEP si pikën TEPERME, kështu TEPELENA=TEPE+LENA, do të thotë të LEN/LYN/LAN/LUN/LON ose thjeshtë E LENE, në pjesën TEPI=TE PI-ja, pra në pikën më të lartë/naltë, siç përdoret fjala Tepen e kokës/kres. Nga TEPI/TEPO/TEPU/TEPA/TEPY ndërthurja më LEN/LAN edhe format e tjera të lënies, marrim shembull; Tepilan/ Tepolan/Tepelen, pasi kemi forma të ndryshme po ashtu të fjalës TEPI, si forma TEPO ku TEPO+LAN =TEPOLAN, ose format për të cilat kemi folur më parë si: IP/UP/AP/OP/YO/EP.

Kështu, kemi fjalën TOPLANA , prej së cilës kuptojmë një fushë në formën e PO, por tash e ngritur nga pika e ultë ku gjendet shikuesi, duke u ngritur përjetë si fushë pjerrtas në formën e PO-së deri në pikën shumë të lartë/nalte si të OP=TOP, si formë e Tokës, TO në formën PO por TOPO si Tokë e Rrafshet *PO*, por si formë e ngritjes se pjerrtësisë në majë si TEP-a në formën TOPLANA, pra, tokës së lanë OP (trajtë e njëjtë në kuptim si fjala EP/IP/YP/UP) si formë e ngritjes së fushës së veçantë për vështruesin duke formuar pjesën E LAN.

TEPI	TOPI	TAPI				
TEPO	TOPO	TAPO				
TEPA	TOPA	TAPA				
TEPU	TOPU	TAPU				
TEPE	TOPE	TPE				
TEPY	TOPY	TEPY				

2.

Energji/energjin, ka kuptimin e ner gji/ e ner gjin. Pra diçka që është ner gji, të nxehtit që është ner gji. Kemi fjalinë E ner gji, plumi more ma ka kap, ose E ner gji zemra nisi më i kupë. E ner gji shpresa i ka vlu.

Tingulli E në gjuhën shqipe shpreh, largësinë, shumësin e A, por që është më e vogël, nga përmasat por më e shpeshtë, si edhe e shpreh, femrën dhe zjarrin/nxehtësinë ku E është e intensitetit më të lartë se A. Derisa A është e përgjithshme më përmasa më të mëdha, më gjini të papërcaktuar, e gjithmonshme, E është e gjinisë femërore, e thekshme që falë nxehtësi, A është lëvizja e parë e A-së, kur ajo lëviz furishëme, kthehet në E duke përmbledhur tërësinë e lëvizjeve (*Shumësi z është Zh, ku do të formonte fjalën lëvizjeve=lëvizhjeve / lëvozhga=levozga* ose *llevizhjeve=llavizhjeve=llavazhje=llovazhje*, kështu llava del nga lava=liva=lvri=llavri=llavri, që ka kuptimin Le edhe VRI/VRA në rënien/ ramjen, ku së bashku LIVRI kuptojmë lënien e veprimt të vënies-së ramjes/rënies në lartësi/naltesa-RI qëkretj bashkë japin lëvritjen/lëvrijnë lëvizjen etj.) ose zhvendosjeve në hapësirë. Kështu, A përbëhet shumësi i ndërtuar larg nga shikuesi ose sistemi krahasues ku gjendet shikuesi E-të.

Poashtu kemi fjalët E, Ze që përshkruan përhapjen zigzake dhe të dukshme të nxehtësisë, energjisë dhe materies në përgjithësi p.sh. Zadrin, Zadrin-i thonë edhe grykave të Drinit ku brigjet e tije janë të shpërndara më formën zigzake plot rreshta edhe zhgalla, e zhdrypje, zbritje (zbritje ka lind nga fjala Bri për të cilën kemi folur gjerësisht, ndërsa z paraqet një zhdrypje (drypje) zigzake nga maja Ri, deri në fund.Kështu Zbritje do të thotë zhdrypje (zdrypje) nga maja teposhtë deri në tokë. Kemi fjalën në shqyrtim Zhdrypje ose fjalën dryp, që do të thotë Dry+yp për të cilën kemi folur më sipër për të gjitha këto në hollësi.Natyrisht, nga kjo shihet që fjala **drop** në anglisht është fjalë Iliro- Pellazge).

Në gjuhën shqipe kemi disa shqiptime të tingullit E, p.sh.. E që tregon largësinë dhe zhvendosjen e të tashmes në largësi, në të kaluarën ose në të ardhmen, distancën fizike të largët që nuk e përfshinë sistemin referent/krahasues. Nga kemi zhvendosje të A-se në largësi në hapësirë dhe në kohë, e cila zhvendosje shkaktohet më tingullin E. Kështu Z i jep lëvizje çdo lloje bashkëtingëllore, dhe e fute atë në lëvizje duke i shkaktuar forma të zhvendosjes si Zhbehje/Zbehj/Zhvendosje/Zvendosje/Za=ZE VEN sim=SHIM/ e gjendjes se materies e cila përcaktohet forma e saj në baze të bashkëtingëlloreve; G, M, T, L. K, R..etj. Shembull një objekt ose hapësirë e madhe që na përfshin edhe neve e gjendet në përmasa shumë të mëdha, njeriu në gjuhën shqipe ka prirje ta përshkruaj më A, por habia edhe më e madhe është HA, ose largimi i saj i fuqishëm duke u larguar për kohë të shkurt është FA, ose gjësendi që mbete aty afër por duke pasur lëvizje në territorin e caktuar, pra jo në një pikë, është Va,...etj. Kuptohet

nëse Gjësendi i madh por tash mjaft larg nga në kemi përshkrimin më E, ose He, kurse shfaqjen e një dukurie -gjësendi të pashpjeguar që rrjedh fuqishëm nga burime ose hapësirat e pakuptueshme kemi prirje ta përshkruajmë më fjalën U, ose U medet, më **Klithje** (Ka LE THY – KA LE THYMJE, ka dhënë thymje/thyrje KLI=KLE afrohet, si pjesë e posaçme KA LE=KLE por më kuptim të njëjtë në baze që është LE (Njëjtë më fjalën KELMEN=KA LA MEN, por kur bashkëngjiten marrin kuptimin KELMEN përbëhet nga KAL/KEL MEN, por edhe LM që ka kuptimin LUM/LIM për rrjedhje kështu duke përshkruar Lemjen (LEM përshkruan rrjedhjen kështu LEM do të thotë EM=AM jep por dhanje në MAjtje, sepse AM=MA, kur LE+EM e jep rrjedhjen nga naltësia LE duke ra në sipërfaqen e tokës si majtëse/mbajtëse e përgjithshme e quajtur EM/AM=MA, njëjtë si nga RE+EM=REM si rrjedhje ose gjendje e veçantë e kohvës së caktuar RREM. S’do menduar shumë se Lemje përshkruan Lindjen që jepet=AM në formën e largët në kohë ose distance fizike EM,.. LE dhe EM, AM LA, LAMA, pra që e AM=EM=UM=IM...=MAN LEmjne që merr formën LEMJE) e menjës (me nu ES=SE-sasi...etj) por edhe rrjedhjen e saj, dhe naltësin e saj më fjalën KALMEN/KELMEN) prej nga kemi ITH=Thi një thymje e posaçem dhe egër siç është fjala ITH=THI që përcaktohet në baze të intensitetit të tingullit I, THI=THY, po ashtu edhe THA ose ATH ka kuptimin e Thymjes, THE, THEHE, TEHE etj.) **Ze** pra **Xe** ose **Nxe**, që do të thotë në XE ose në Ze, që ka dalë fjala Zeje/Zije/Përzije (sepse Z në baze ka kuptimin e lëvizjes gjatësore në formë zigzage/zikzake, dhe më këtë tingull shpjegohet edhe përhapje e zanit/zërit, edhe të zehtit, nzehtit, n’xetit=nxehtit sepse e njëjta dukuri në bazë është e njëjtë edhe rrezet, pra krijuesi i tingullit Z në gjuhën shqipe nuk e ka bërë dallimin ndërmjet zërit/zanit dhe zehtit, sepse ai e ka shpjeguar bazën e dukurit lëvizjen dhe përhapjen gjatësore të materies, këtu edhe qëndron habia. Prej nga ata këto dukuri, sepse në emërim qëndron edhe fshehtësia sesi e kanë kuptuar ata dukurin në lashtësi, kuptim i cili qëndron drejt në baze të dije shkencore të sotme. Dihet duke Nxe/ze, nxemje/nxehjes krijuare nga fjala në XEMJE ose në XE +EM, ku pjesa EM do të thotë JEPJE ose dhanje/dhënie, ashtu siç është fjala AM=EM=Im etj., Kështu veta Im do të thotë Jepje në kahun prej një ane kah ana e jote. Kështu An shpesh është e pacaktuar se cila An, ndërsa AM është e përcaktuar si Ana e jote, që të takon ty.

Fjala **Kunër**, pjesa Nër ka kuptimin Nër pra nën, kurse pjesa Ku shpreh pasjen në hapësirën e U, ashtu siç e kemi fjalën Ka, por pjesa Ku është një pjesë e thellësisë, e humbur /hupun në brendësi, e futur nën/nër sipërfaqe, ose nër gji ku shpreh edhe një vendi të humbur, të thellë, të pacaktuar si pjesë e veçantë e U-së, pra e thellësisë, sepse vetë tingulli U shpreh fuqi,

brendësi, lëvizje të brendshme të madhe, të pakontrollueshme dhe shpesh të paarritshme. Kështu, KU shpreh pjesën e veçantë të U, e cila shpreh veç një pjesë të U që neve na intereson, ose në jemi të përqendruar në atë pjesë për t'a shikuar dhe për t'a shtjelluar, studiuar e njohur. Prandaj, KU që ka kuptimin afërsisht të njëjtë më Ka, që shpreh pronësi, pasje të një gjësendi, ose të një pjesë të veçuar të hapësirës ose mjedisit e cila mund të jetë në formën që shprehet dhe përshkruhet më tingujt, siç janë: Prej fjalës KU, e cila U ndryshon kur thuhet Kuj/*kujt po i thu* (*Kuja ka kuptimin më KAjt, por pa za, më gjame, duke e myt zanin, kurse Kajt ka kuptimin më vajtua më za. Megjithatë Kaji=Kuji do të thotë Ka Aj, pra ka ënjtur=aji=ajun, në formën Aji, ...etj.*), dhe asaj, ku thuhet Kujna,...,etj. Kunër në të vërtetë tregon pjesën e fundme e F-Un, është Ku/ka Ner, pra shqiptohet ner që kallëzon fjala Nër perfuni/nën pjesën tjetër që është trupi i ynë. Nër shpreh shpesh edhe brendësi, për shembull nër bri, nër gji, si formë më e gjerë fjalë Në gji, kemi fjalën nër gji, pra në pjesën e që mbështjellë gjoksin. Ashtu si energi= A nër gji.

Kështu kemi fjalën **Ku nër (Ku formë e Ka/KI/KO/KE/KY,..KAE/KOU,..)** ka kuptimin se është edhe në anën e kundërt të pjesës së syve, ose në anën e fundme të dallueshme nga pjesa e lartë. KUner= KU=KA+NEr por tash Ka merr formën KU duke treguar për hapësirën nën (formë e fjalës NON=vnon=VE NON, KNON= Ka non/nun/nin si Knin, ku Knin shpejgon se Ka NIN ka Vendbanim,.. etj) sipërfaqen e gjësendit, trupit, tokës, ku nuk dihet vërtet burimi i dukurisë edhe nuk dihet saktësisht cka e shkaktojnë atë.

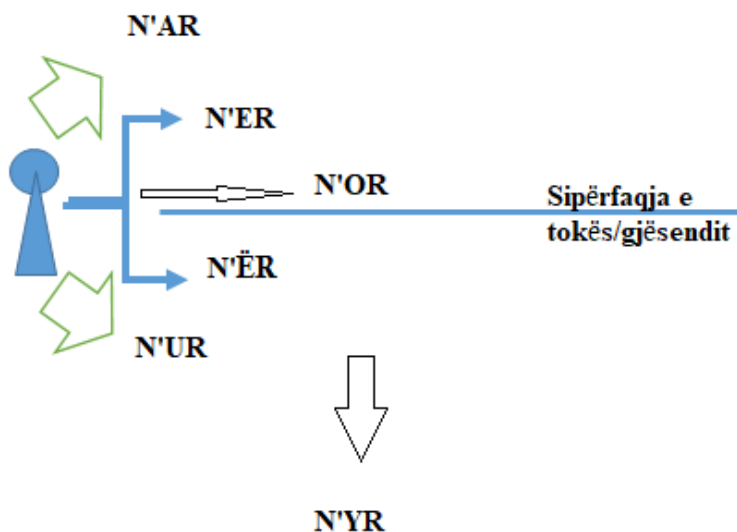

Shënim:

Kemi fjalët; Shu/Shku/Shuk,...Pi, Pika, Pyka, Poka, Puka, Peka, ..por edhe Pila, Pula, Pela, Pyla, Pola..pis, pus, pos, pes, pys, pas

3

Në të vërtetë emri Pis për njeriun në gjuhën shqipe tregon diçka atë vogël, të parëndësishme, ashtu si PI, Pika, Pyka, pra maja e Pykës, ose thjesht një Pikë, por Pis është diçka më tepër, më shumë e këtë e zbulojmë/shpjojme duke e ditur natyrën edhe çka përshkruan tingulli /fjala S.

Fjala Pis ka kuptimin e një shtjelle në formë Koni, ku maja e saj dhe sipërfaqja në përgjithësi është e përberë nga shtjellat, pra plot dredha. Çka na jep kuptimin e fjalës Pis që është jo vetëm i vogël, si majë zhbiruese por është edhe shtjellë, e lëvizshme, e papërcaktuare–që do të thotë njeri pa parim, pa njerëzi, që luan në çdo pikë të saj.

PIS

Nëse fjalët/tingujt e fjalës PIS i rendisim në anën e kundërt, pra nga fundi në fillim, kemi fjalën SIP, prej nga formohet fjala SIPër/**sipER**i/Shiperi që përdoret në Kosovë, ku pjesa sip(ER) na jep të kuptojmë që kjo sip është e ngritur, të cilën e zbulojmë lehtë për lexuesit, në perputhje më kuptimin e fjalës AR=ER=IR=UR=YR=OR, të cilat kanë kuptimin e ngritjes në perputhje më formimin e fjalëve KAR, LARG, LART etj, ose nga UR – që tregon ngritje nga fundi i U-së në drejtim

përpyjetë derisa del në sipërfaqe. Në këtë parim në kemi përshkruare edhe fjalët DAL, DEL, DUL, DOL DIL, DYL etj, ku kemi pjesët D+UL që tregon daljen nga pjesa e fundme e formës U e duke dal lartë, kështu nga kjo kemi fjalë VUL-Vulosje-Vullkan, kurse DAL edhe DOL e kemi nje dalje nga rrafshnaltë siç është fjala AL, dhe ORL që do të thotë rrjedhje teposhtë shpatit duke dalë në sipërfaqen e rrafshët.,
Mirëpo nga fjala SIP që fitohet nga renditja e kundërt e fjalës PIS, kemi fjalën SU

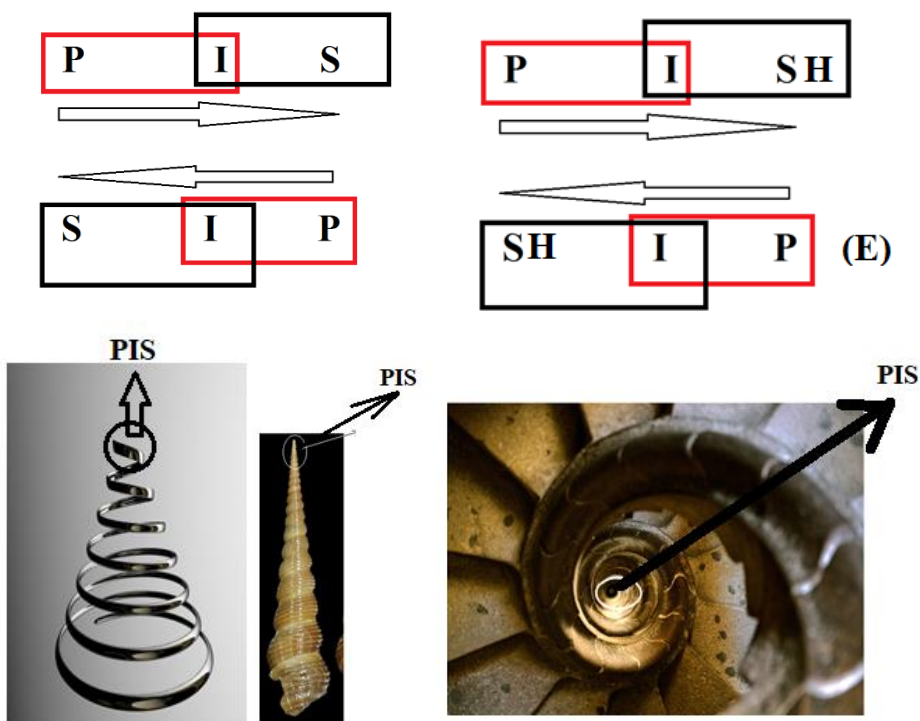

Nga kjo formohet edhe fjala P(L)IS, që e zbut pjerrtësinë për dallim nga PIS, e afërte më fjalën PI që e paraqet një pikë e cila dallon nga rrafshi ku gjendet ajo. Kështu, nëse është e ngritur pika PI mbi rrafshin, shumë dukshëm, edhe ajo pike ngritet, jo në formë të lakores por në formë më të drejtpërdrejt, atëherë këtë PI e cila është ngritur thikë përpyjetë duke u shoqëruar, më formën dredhore, atëherë do të kalojë fjala PIS, në P(RI)S, varësisht kjo shtRESë çfarë formë të ketë do të marr emrin nga PIS në PROS, PRIS, PRAS, PRUS, PRES, etj, duke u lidhur për format që i kemi përmendur PRA/ PRO/PRI/PRU/PRE/PRY, por që përcjell një formë pak më të ndryshme nga ajo që na jep S-ja për të cilën kemi folur hollësisht më sipër.

4

Bozhur (bo+zu/zi/ze..+ar/ur/ir/or...që ka kuptimin e ngritjes së nxehtësisë përpjetë sipas AR/UR)

Është i njohur emri Lule Bozhuri, lule e njohur në Kosovë, prej simboleve më të shenjta të Kosovës.

Kemi thënë që shumësi i tingullit Z është tingulli ZH.

Kështu fjala për nxehtësi Ze, është e përhapur tek populli shqiptare dhe nga kjo ka lind fjala Nxe ose Nze. Fort mirë duhet kuptuar se emri Xe e ka të njëjtin kuptim Ze. Megjithatë Xe paraqet Nxehtësinë më të madhe, kulmore ose maksimale të Ze. Kështu, Ze ka kuptimin e përhapjes së materies në formën e nxehtësisë, që paraqet forma të shpërndarjes së saj. Gjatë theksimit të tingullit Z edhe të tingullit të X, kemi pikat e prekjes së gjuhës/guhës të afërta më njëra – tjetrën. Kur themi Z dhe X pothuajse gjuha merr të njëjtën formë edhe prek afërsisht të njëjtën pikë, ose prek pikë të afërta. Kështu, tingujt L-LL, D-DH, S-Sh, Z-Zh, T-Th, edhe deri diku më të largëta më njëra - tjetrën R më RR.

Por afërsinë e shqiptimit që e zbulojmë nga afërsia e shqiptimit dhe trajtës që merr gjuha gjatë shqiptimit të tingujve, gjejnë afërsi edhe zanoret, kështu kemi; A - ka afërsi më të madhe më O, mandej A më E, e cila është si shumësi i A-së, mandej A më I, A më U edhe A më Y.

Pra , vetëm nga zanoret në gjuhën shqipe mund të formojmë një fjali, siç është A A, që do të thotë A Asht, ose A O, që do të thotë A Osht. Megjithatë, fjalët e formuara veç më zanore i kemi të gjetura përgjatë historisë, siç është IO- që do të thotë mashkull është, pra I osht, ose mashkull që e ka kuptimin e tingullit I edhe shenjë e mashkullit, për të cilën kemi folur më parë.

5

Formimi i emrave më parashtesat SH

Shplojmë=Sh+plojmë,

Shpalojmë=SH+palojmë, Shpojmë=SH+pojme,

Shpellojmë=SH+pellojmë, Shpalim=Sh+palim, pra Palim do të thotë palim, Shpetojmë=SH+petojmë/pra fjala Shumë Petim na jep shpëtim.

Shpatojmë=SH+patojmë, pra fjala Patojmë na jep një kuptim të petës, por më trashësi shumë më të madhe, e cila ikë për një largësi nga njëra-tjetra. Pra, peta nga peta, duke formuar PATA, ashtu formohet fjala SHUMA PATA=SHPATA, kështu nga fjala SHUMË PATOJM kemi SHPATOJMË , por nga kjo fjalë kemi edhe SHPETOJMË, si dhe fjalën SHPEJTOJMË e cila e ka kuptimin e ngutjes nëpër Shpat, në njëfarë mënyre fjala Shpejt - është dalë nga fjala Shpat, pasi e kanë parë që vetëm teposhtë Shpatit kemi lëvizje në Shpejtim. Kështu, pretendimi se Shpejtim është Latinisht është e pavërtetë. Në gjuhën Shqipe Patim, Petim, Putim

etj janë fjalë shqipe që duhet të përdoren edhe të ndara tash e tutje nga parashtesa SH.

Të shikojmë tabelën e mëposhtme për fjalët që në gjuhën shqipe kanë kuptime të caktuara, natyrisht se sot shumica e tyre nuk përdoren, ose gjenden përbrenda fjalëve.

Pa	Pe	Pi	Po	Pu	Py
Pat	Pet	Pit	Pot	Put	Pyt
Pak	Pek	Pik	Pok	Puk	Pyk
Pash	Pesh	Pish	Posh	Push	Pysh
Pasht	Pesht	Pisht	Posht	Pusht	Pysht
Pashk (..)	Peshk	Pishk	Poshk	Pushk	Pyshk
Padh	Pedh	Pidh	Podh	Pudh	Pydh

Në këtë tabelë shohim veç pamjen e mundshme të fjalëve që ndërtojnë fjalë në gjuhën shqipe, fjalë që ishin në përdorim si fjala Kopuk, por edhe si brumë për ndërtimin e fjalëve në të ardhmen.

kaPa	kePE	kiPI	koPO	kuPU	kyPY
kaPAT	kePET	kiPIT	koPOT	kuPUT	kyPYT
kaPAK	kePEK	kiPIK	koPOK	kuPUK	kyPYK

Vërtetim se emri PUKA, është nga fjala PU, edhe e cila ka përdorim të gjerë në gjuhën shqipe, të ndërtuara më mijëra vite.

Shputim=Sh+Putim, prej nga Putim marrim PU+TIM edhe PUT+Im, për të cilën pjesën IM/AM kemi folur, por që duhet të kuptohet se fjala PUT, del nga PU, PUKA edhe keshtu na jep një vështrim të thellë se edhe gjuhët e tjera në ballkane e morën këtë fjalë nga shqipja, duke e formuar fjalën PU=pej U-së Puse, PU ka=PUKA/PIKA/POKA/PYKA/PEKA/PUJA etj., por edhe të njëjtën kohë duke formuar edhe fjalën PUTA.

Shpull=Sh+pullim. Pullim=Pu un llim ka ngjashmëri më PA AN LLIM (llim/llam/lim/lam=lum pra, rrjedhje ose lanë në am ku bashkohen lam na jep lëvizjen e lamjes në am, pra në vendin e dhënies, sikur Dha në ANes).

Shpirt=Sh+pirt,

SHport=Sh+Port, Shpurt=Sh+purt, Shpyrt=sh+pyrt, Shpart=Sh+part

Kështu kemi fjalët;

Pa	Pe	Pi	Po	Pu	Py
Shpa	Shpe	Shpi	Shpo	Shpu	shpy

Shpat/shpalojm /Shplojm Shpare (shume pare), Shpartallojme Shpajze	Shpen, Shpetoj Shpet,	Shpi, Shpime, Shpirt Shpart, Shpin Shpi	Shpoti Shpoje	Shpuri Shpun	
--	-----------------------------	--	------------------	-----------------	--

Shpartallojmë (ku pjesa llojm lidhet më fjalën lojm, në shumë llojmë që e përshkruan shumësin llojmë duke na dhënë lëvizjen nga brendësia në sipërfaqe ku ndodhia bëhet e dukshme),

Fjala gjermane Shpare/spare - do të thotë shumë + parë prej nga është ndërtuar fjala Shpare, nga kjo e bartim kuptimin nga ndërtimi i njëjtë i fjalës Shpart, ku përbëhet nga tingulli/fjala Sh, dhe pjesa Pare=Pej+Are=Pare. Kësi lloji të njëjtë të ndërtimit të fjalisë, P+() kemi të shumtë në gjuhën shqipe , e që në numrin më të madhe e gjejmë aty ku ruhet struktura=Shtru + ktur më e lashtë e gjuhës shqipe në Kosovë, të cilat disa nga to i kemi;

Plepi=pej/pi +lëpi

Ku pjesa Lepi/Lpi (që shndërrohet Lapi/Lepi/Lup/Lop/Lyp) do të thotë formë e njëjtë që formohet gjatë lëpimjes/lëpirjes të një sipërfaqeje prej nga e gjejmë këtë formë, shembull, tek relievet, siç janë:

Lap	Lepi	Lip	Lop	Lup	lyp
Llap	Llepi	Llip	Llop	Llup	llyp
lpi	Zanorja mjeidis L edhe P shpreh gjetësin e lënë L nga atje deri në Pi, që shpreh gjetësin sa lëpin gjuha/guha				
Ilpi					
Shlap	Shlep	Shlip	Shlop	Shlup	Shlyp
Shllap	Shllep	Shllip	Shllop	Shllup	Shllyp

6

Shpuplim=shpu+p+lim=sh+pu+plim=sh+puplim. Plim=është formë e palim, pulim, polim. Pli/plis/plas/plos/plus/plys/ple. Pluskojë, pluhur, pleme, pjalm. Pej+Lim=Plim/palim/pulim/polim. Pli=pej+li=pli.

Pluhun=Pej+luhun=pej+lu+hun=pej+lu+hu+un. Pej+luhatjes, pra pjesa hun përbëhet nga hu +un ku për hu në fund të fjalisë edhe un, kemi dhënë sqarime të hollësishme më parë. Pra, fjala pluhun përbëhet nga pej luhun, diçka që luhet, në kuptimin luhun, që do të thotë luhatje. Kemi fjalën pluhun për pjesën luhuni ku kemi fjalinë; Luhuni burra se po vjen udhëheqësi.

7

Kështu qif, qaf, qof, quf, qyf e përshkruan afërsisht të njëjtën formë që shtrihet në natyrë.

Qif përshkruan pjesën e qitur, por më përmasa më të vogla se Qafa, padyshim A përfshin një hapësirë më të madhe sesa I, por si qaf E Qif përshkruajnë pjesëne e qitur, të zgjatur. Kështu, Qa/Qatje/Qaf është më përmasa më të mëdha sesa Qi/Qif/qitje. Tingulli F tek fjala Qaf, shpalon veçorinë e përmasës dhe formës së Qitje/Qatj në formën Qaf, ku jepet përmasa edhe veçoria e hapësirës që përshkruhet të një gjesendit më fjalën Qaf, ku tingulli A na jep gjatësinë, kurse Af na jep një pjesë të përkohshme, por më përmasa më të vogla se ajo që përshkruan fjala Qa. Kështu, tingulli F në fillim të fjalisë, krijon një pamje më të gjerë, më të përhapur, por gjithmonë është më e përkohshme, ose diçka që mund të merret e të humbet lehtë. Kështu kemi fjalët: Fytyra/Ftyra, Flutra/Flutura, Faqe, Fati, Fama, Flora, Fauna, Fara=FA+Ara. Faraq=FA+Ara+q ku që në fund të fjalisë gjithmonë e zvogëlon dukurinë ose objektin e gjësëndin që e përshkruan fjala para tingullit (...)q. Kështu ndodh më shumicën e tingujve kur bien në fund të fjalës siç është Vogel, ku kemi fjalën Vo+ogel. Kështu, Qat/Qaf, tingulli F e zvogëlon pjesën Qa ose Qit/Qif, apo prej të cilit ka dalje, megjithatë f përdoret më tregu se kjo dalje është elastike poashtu tregon se tingulli Q poashtu është elastike, derisa:

(v)ogla=vo+o gla

(g)ogla=go+o gla

(ba)agla=ba+a gla

Glauku=Gla+uku

Galak+si=Gala+ka+si

Glaca=Gla+ca

Gaca=Ga+ca

Fry/fryn/fryt/frumoj/frymarrje/fryer. që ka lind si parashtesë e fjalëve. Fro/fron/frot/fromaj/fromarrje/frore=F+ro, F+ron, F+romaj, F+ro+marrje, Fra/fran/fraqoj/frat=F+ra, F+ran, Fru/fru, Fre=F+re, Fri/frin/frak, Frka=fërkim ka, ku Ferkim=F+erkim (Pjesa rkim=si shumë do të thotë edhe rrekem do të thotë rrah kam ose rreh kam/kem.

Por edhe rënkim/rankim ,që ka kuptimin kim=kam, pra, rankam). Flora=F+lora, F+lona nga kjo në gjuhën shqipe Lora edhe Lona kanë dallime se pse Lo+ora ka kuptimin lënies në lartësinë e tokës OR afërsisht e njëjtë në kuptim më AR, ndërsa Lona= ka kuptimin e lënë në një rën anë ose të anës. Faun=F+una/F+an=Fun, Fan. Flamure=F+lumur, ku lamur do të thotë Lam/lim/lum/lem/lom/lym, që ka kuptimin e rrjedhjes së lënë në hapësirë më veçori të caktuara që i përshkruajnë zanoret në ndërthurje më bashkëtingëllore.

8

Dëbo=De/Da bu, e ba/bo e Dame, Ba/Bu Da, kështu Bu është uji që rrjedhe ngadal/kadal di edhe vendi ku ndahen ujërat ose ku bëhen bashkë ujërat/ku takohen ato, si Byzon/buzan/byzant etj, një fuqi në rrjedhje.

Dobi/Do vije/Do dal/Dobi=Do të bie, pra do të dalë diçka, do të bie diçka më vonë.Kështu kjo fjalë nuk është Bullgare, por është e tjetërsuar në sllavishte nga shqiptarët që e humbën gjuhën e tyre, e Bullgarisë të cilët janë shumica e Bullgarëve.

Gështenje/Gshtaje, Gështenja/Gshtaj që do të thotë Ga/Gja e shtume/shtame/shtyme/shtime, Bisheva, Bishuva,Bosheva,Bashkeva, e kundërta e saj Shebi/sheba/shiba etj. Gërdhajë/Grdhaj - që do të thotë e dhënë si Gr, pra diçka e afërt më Gur/Gor/Gor/GR. Kumlla, Kumolla/Kamlla/Komlla etj që ka shkronjat KMLL e që do të thotë diçka e afërt ose e veçantë, e ndarë nga Molla si Kumolla=Kumlla. Në Kosovë e ruan formën më të lashtë ose origjinën, derisa në pjesët e tjera shqiptare ajo ruhet në formën Kumbulla që është shformim i fjalës Kumlla.

Kështu Mlla do të thotë Ma/Mo-Olla ose Lla. Ma/Mo/Mu/Mi/My/me janë forma që do të thotë më majt/mbajt Olla diçka të lënë në lartësi ose të ngritur përmbi/permi tokë si Olla. Këtë fjalë e kemi Polla/Po Olla diçka e ngritur mbi Po, pra mbi rrafshin e tokës, ose ndryshe Polla do të thotë Pola, që formohet nga fjalë të Lapo/Pola, që do të thotë i ramë nga pjesa më e lartë ose e veçantë në Po në rrafsh. Kështu, Lopa do të thotë i lënë në fushë , në rrafsh pra diçka që kullotet/kulote =ku lot, ku lat/ku llat që përshkruan diçka të lan/llan /lat/llat në fushë ose në lartësi, duket sikur kur themi kullot, ku pjesa lot/lat, është shumësi llot/llat, që është më rrënjë etj. Por të ndalemi tek disa fjalë që gjithnjë e më tepër shqiptarët e kanë filluar t'i marrin si fjalë sllave e në të vërtetë nuk janë.

Në Ballkan ishte vetëm gjuha shqipe se paku përgjatë 6000 viteve, por më ardhjen e sllavëve fillon asimilimi i vendasve të cilët duke u tjetërsua, nga gjuha e vet barten shumë fjalë shqipe, duke i kthyer në gjuhën sllave dhe nga kjo më kohë iu ngjitej diçka sllave, iu shtohet, i

mungohej ose keqshqiptohej, duke ndryshuar fjalën për disa tinguj siç është fjala: Adrian në Hardian. Kështu kemi fjalët të ndryshuara ose të pandryshuara, siç janë fjalët; zaparë, zagushi, bozhure etj. Të shtjellojmë këto fjalë; Zagushi - lindi nga fjala Gush, e cila në gjuhën shqipe është formuar nga fjala GU/gjuh, prej së cilës është formuar fjala Guni, Guha, Gusha, që ka kuptimin Gu +ash ose Gu /gju Asht. Mandej edhe muaji Gusht është në periudhën e nxehtësisë. Fjala Gusht e përshkruan ndjenjën e ngushtimit për shkak të nxehtësisë. Kështu, nga përshkrimi i sipërfaqeve/formave si GU/Ngusht, hapësirën e ngushtuar, e merr këtë përshkrim për t'a përdorur ndjenjën edhe ndikimin e nxehtësisë që ndikone në trupin e njeriut. Kështu fjala **Gu/Gju** është në forma të ndryshme edhe në rënie të ndryshme, që ndryshon përgjatë kohës dhe nuk është e njëjtë. Fjala Gush, e ka lind fjalën Gusht, pra muaj i verës, i cili është më i nxehti e ngushtimi ka dalë si rrjedhim i fjalës Gush/Gusht Ne+gusht=ngusht ashtu si fjala në +xeht Nxehtë.

Ngushtimi përafrohet më Gushën, por pamja përafrohet më GU, Gunin dhe kështu lind fjala Za+Gush, ku Za nuk e ka kuptimin e fjalës Per, por ka kuptimin e fjalës Za-Ze-Nxa, pra : E kapi më dorë, për të zënë diçka. Nga fjala Za +Gush ka lind më Nxan GUSH, pra më u ba si Gush nga kjo doli fjala Zagushi e cila në nxehtësinë/vapën e madhe përdoret Zagush/za gushën, sepse themi ka nxan Gusha në fyt, pasi është ndjenjë e njëjtë kur të kapë nxehtësia e madhe në vend. Ndërsa, fjala Zapare e cila është shqipe, thjesht formë e dialektit, e cila ka lind nga fjalët Za+Vapa, Za Vapare, që në të vërtetë Apare/Acare prej nga rrjedh `` Za(vA)pare. Megjithatë. kjo fjalë përmban fjalën e sipërshtjelluar Zap, që do të thotë Zap =Za+kap prej nga më **za** edhe më **kap**, nuk janë fjalë të njëjta, që do të thotë e Zana/Zuna edhe e KAPA. Kështu Za+kap=Zakap=Zap është si fjala zagush=Za Ngusht=ZAN+NGUSH=zagush. Fjala Vapa, në latinisht Vapor ka kuptimin e Avullit ose avullimit, por nuk mund të ketë Vapor pa pas Vap, çka e sqaron edhe fjalën Vapor të cilën që e morën Latinët nga ne. Poashtu Avullim, kemi *A Vullim, A vulim, A VU LLIM, ose A VU ULLIM*, që pjesa Ullim përshkruan diçka që del nga U LLIM e duke dalë jashtë ndodhia që është rrjedhja e energjisë në brendësi, rrjedhja e materialit si ULLIM. Kështu edhe e përshkruan fjalën ULL/ULLUG, të ULLUG, ULLUK, po ashtu edhe ting+eLLIM, ku pjesa ILLIM - diçka që rrjedh edhe del jashtë por në vijë vertikale nga poshtë lartë/naltë më ULLIM/ULURIM, por ILLIM nga lartë- poshtë, etj. Shihet pjesa Rim krijon afërsi më fjalën Ram/Rem/Rim/Rum/Rom, por që e ruan kuptimin e kësajë rrjedhje të formës të cilën e përmban fjala para saj-duke qëndruare në fund të fjalisë si prapashtesë siç janë; ...Ram, ...Rim etj.,.

Një argument i fuqishëm se Vullim/VAPOR/VIJIM/VIPOR, kemi të bëjmë më ardhjen ose shkuarjen VI/VA, kurse VA- do të thotë

vajtje-ikje e avullit, prej nga formohet VA AP, pra Vajtje/ikje të avullit AP/EP, ose Jap/JEP/JIP/ose JUP, ndërsa pjesa OR ka kuptimin AR që ndërton fjalën L(AR)T në kuptimin e ngritjes lartë, ashtu siç e bartë fjala këtë kuptim KAR. Nga fjala Vullim/Vulim/Valim/Velim /Volim, që përshkruan përhapjen e materies në formë të ndryshme valore dhe në formën e velit. Pra ,Vulim ose Vullim do të thotë A VULLIM ose A Valim ku Vallim, A Value është shumësi i njëjësit Valim.

Kështu, VA AP OR/ VA AP AR =VAPAR, nga kjo fillimi i VAPARIT do të thotë ZA VA AP AR=ZAVAAPAR=ZA(VA)PAR=ZAPAR. Fjalën Bozhur, e kemi të ndërtuar nga dy fjalë Ba +Zhur. Zhur ka lind nga fjala ZHAR/ZJARR/ZHARR, kështu fjala Zharav, është më shqipe se sa fjala Zjarr. Pasi e dijmë shumë mirë se shumësi i Z është Zh, kështu shumësi i R është RR. Shmbull fjala; ZAR/ZHAR /ZHARR e përshkruan formën dinamike të zjarrit/Zharrit. Po ashtu pjesa ZHARAVE, ku V në fund të fjalisë përshkruan rrjedhjen, pasi kemi VA/Vi/VU VE/ VO/*VY në përputhje më ato që kemi shpjeguar për këto fjalë. Nga kjo kemi Zharr në kuptimin ZARR, ose ZieArr Zjarr*/Zharr =Zhar-ZHarr sepse flaka e ka fjalën si lloje ari, por më përhapje në formën e Z, që e kemi Zar e cila mund t'a përshkruaj edhe token që ka formë të rrëshqitur zigzage.

Përshkrimi i fjalës ZHAR , kemi ZHER, ZHUR ku fjala ZHUR tash nuk e shpjegon ngjyrën si AR të Zjarrit/ZHARRIT/ZHARIT, por ngjyrën e kuqe ZHUR nga ZHAR, ZH si ar, prej nga del fjala ZHUR, e cila përdoret si folje Zhuritur që përshkruan ndjenjën e Zharrit/Zhurit të mallit si zjarr.e Lule BOZHURI = LULE BO ZHUR sepse është e kuqe si flaka dhe flaka e përshkruan një të pamjes së zjarrit.Pra flaka shpërndahet si Flokë më F-(një gjendje e përkohshme që nuk zgjat shumë), pra, pamje më laka, ashtu siç janë tufat e flakës, kurse *Zharri*, *Zjarri* përshkruan *Ze* nxehtësinë edhe pjesën Arr që del në formën gurrore (gurra), jashtë nga brendësia e drurit.

9.

Fjala **Damar** në gjuhën shqipe ka kuptim sipas pleqve, të cilët e vërtetojnë se damarë, do të thotë DA MARE, pra Dane Dan Mare, (ose siç thuhet në jug ndarë (në dare) MBARE).

Por s'ka nevojë të flasim dhe përshkruajmë se Damarët e gjakut janë të ndërtuara në formë të degëzimeve, të cilat e përçojnë gjakun në zemër. Ndonëse kjo fjalë mund të jetë e huaj, megjithatë njerëzit e thjeshtë e mbajnë këtë fjalë duke e menduar në gjuhën shqipe, sepse damarët e ndajnë gjakun, e udhëheqin trupin, duke ndarë gjakun për çdo pjesë të trupit. Këtu *Da Mare*, përbëhet prej pjesës MAR që është ndër fjalët më të lashta të gjuhës shqipe, për të cilën veç kemi folur gjerësisht. E dimë se Mare ka kuptimin më majt/ma (mbajte) RE, Ri, ...etj., ose veç R, që do të

thotë rriten Rinin etj. Në verilindje: *daje bukën, dajave ujit*, bart kuptimin jo vetëm të ndamjes/ndarjes në sofër, por edhe të damjes (*pra Bamjes ku dan edhe ban që përmban pjesën Da+amjes, ku amje ka kuptimin e dhanjes/dhënies, që del nga fjala AM, AMA, AMJE dhe e përshkruan vendburimin, mandej lëvizjen e saj drejt teje si: AMA, AMJA, që ka kuptimin AMJA e D pra, DAMJA, ose BAMJA=AMJA e BA-se*) e bartjes së bukës deri tek njeriu që është ulur për të ngrënë. Natyrisht kjo damje/ndamje përfshin fjalën çojë në largësi të shkurta, pra kur njerëzit janë afër, siç është afërsia ose ngutësia kur ata janë të *hungjun/ulur* afër njëri-tjetrit në tavolinë.

Ndërsa *Da*, në këtë fjalë nuk e ka kuptimin veç të ndamjes/damjes por kjo fjalë e bart kuptimin edhe të çumjes/çuarjes, kështu *damarët* mund të emërohen *Përçues, Përçojë ose Çojta /Qojta*.

KREU 2

1

BRONK, dy nga degët kryesore të mushkërive më formë të gypit që bartin ajrin në brendësi, e kjo fjalë mund të jetë ndërtuar nga BRON+KA=Bronka /Bronk, ku për bazë e ka pjesën BRO. Folja bre, brejtës, mund të ketë ardhur nga bre edhe bri, duke përshkruar dhëmbët e gjatë edhe të mprehtë, siç janë fjalët: I kishte dhamt t'gatë si bri.

Emri i gjarprit Breva (Va/vi/vu/vy/ve, ka kuptimin e rrjedhjes-levizjes në nje hapsine të caktuar e të përcaktuar , për të cilat kemi folur gjerësisht më sipër) lidhet më emrin Bri, Bre, sepse rrënja e fjalës është Bre, pra nënkupton gjatësinë e saj t'fillake, ndërsa Va ose vetëm V, nënkupton zhdërvjelltësinë, vendin e saj, që është veçori/veçuni (*vënie e çun, ose gjësend i çun/çuar/zgjuar, ashtu i çun mi tokë dallohet nga pjesë tjera, sepse është i çun/ngritur mbi sipërfaqe-emri Çun do të thotë i çun/çona, i ngritur, që rri vetëm i zgjuar, që nuk rrinë rahat*). Va shpreh edhe vijën nëpër të cilën ajo vajti, vije, ose shkon duke ndërtuar vijën më trupin e zhdërvjelltë (zhdërvjelltë=zh+dar (dër)+vi(i kalon në j për shkak të lëvizjes)+llt (shprehet dalja në sipërfaqe, ngritja edhe dukshmëria mbi sipërfaqe e dukurisë siç është zhdërvjelltë)).

Kështu BRI ka disa veçori: gjatësinë, shtatin e lartë të bririt.Bri mund të jetë vetëm edhe një trup. Fjala Bri përshkruan po ashtu edhe dy anë të ngritura, në formë të brirëve, si Bri përdoret për të ndërtuar dhe përshkruar renditjen e brive/në trupin tonë, ashtu siç e kemi paraqitur në fig.

Nga kjo kuptojmë se emërimi i Bri nga përshkrimi i brinit të shtazëve, është bartë për të përshkruar pjesën e rëndësishme të trupit të njeriut edhe kjo veçori vie nga brinjët e njeriut në trupin e tij, është bartur në përshkrimin edhe emërimin e formave të ngjashme që gjendet në natyrë. Pra, **Bri** përbëhet nga format harkore të ngritura lartë dhe janë të renditura ashtu si brezat, dhe janë të përbërë nga dy anë. Natyrisht se fjala ka lind në fillim për t'i përshkruar brinat e shtazëve prej të cilave ka jetuar, edhe brinjëve prej të cilave është i ndërtuar trupi i njeriut, e ndërtuar nga renditja e shumë brinjëve dmth më anatominë më të cilën ndërtohen brinjët nga shumë bri edhe nga dy pjesë. Kështu Bre është emëruar edhe shtati i gjatë i drurit halorë. Në verilindje, përdoret **brive**. Le ta analizojmë nga afër këtë fjalë,

duke e ndërthurë më zanore. Duhet përmendur fjala-pasthirrmë Bre, përdoret në kuptimin Ba re që do të thotë Bre, pra një diçka e lartë, Bri=Ba ri, Bro=Ba ro, Bru=Bar u, Bra=Ba ra.

Brive	Brave	Brove	Bryve	Bruve	breve
Brit	Brat	Brot	Bryt	brut	bret

Në verilindje- Dardani përdoret trajta më e lashtë edhe më e drejtë për brinjët, më emrin Brit. Megjithatë, Bre edhe Bri dallojnë njëra më tjetrën edhe pse në bazë përshkruajnë të njëjtin objekt. Bre kemi BA re, bije re, ashtu sikur vë re, por bare-kur largohet tingulli a, që na jep gjatësinë edhe bërjen e gjatësisë, kemi **bre**, që nënkuptohet bërja e re-së, pra pjesës më të lartë të RI-së. Kështu **re**, gjithmonë shihet pjesa që është më e lartë e ri-së ose pjesa më e lartë e Kri-së që është Kre, edhe që vëhet/vihet re, vnu re, VERE/ VËRE vërejë, ashtu sikur Retë që janë në pjesën më të lartë, mbi RI. Kështu, më anën e vizatimit kemi paraqitur çka është Bre, qënënkupton pjesën e bërjes së RE ose vetëm Kre-së, por duke mos i kushtuar vëmendje aq të madhe kësaj ‘bërje’ ose veprimi të ngritjes në lartësi deri në Re, pjesën më të lartë të RI-së, e cila shihet nga largësia dhe njerëzit marrin pikëdrejtim duke e pa RE-në, pra pjesën e lartë në pjesën e qytetit, ku e marrim si pjesë krahasuese për t’u drejtuar. Kështu Re-ja janë në shumes Ret, të cilat shihen qartë në lartësi dhe nga ky shembull shihet se RI<RE, pra Ri është më e vogël se RE. RI është lartësi e ngritur në pikën e lartë, por nuk ka rënie nga atje, pra nuk ka Re e as RA. RE është pika maksimale e ngritjes që shprehet si shumë ose pjesë të imta që e ndërtojnë Ra-në, e cila është gjithëpërfshirëse, e këtushme, ndërsa Re është pjesë që shihet nga largësia e largët në kohë ose hapësirë, përmbi RE, e Ra nuk mund të shkohet ato janë pika shumë të larta, e panevojshme të ecet më tej, sidomos kur janë pjesë e një trupi. Kështu RA është më gjithëpërfshirës, e përfshinë të këtushmen, të atjeshmen, të tashmën dhe të atëhershmen, por janë shumë afër më RE, përtej nuk mund të shkohet, ka vetëm mundësinë të kemi rënie nga atje, e cila merret si hyrje për pjesën e poshtme nga la(RE)tësia. RA është afërsisht si LA dhe AR e afërt më AL.

Vërej-është e ndërtuar nga Ve+re, ashtu sikur këto fjalë në gjuhën shqipe;

Vade	
Vadhe	
Vagëllojë -va+gëlltit/gëlojë/ GLLËNJKË/Gërçam/ GLLABËRIM=glla+beri	
GOJË / GOGESH/ GOGËL/ GOGËSIJ/ GOGOL/ GOJAC/gojëza/ GOSTI/gërgur/gorgull/gur/gurgull/gehst Gotw Gastare/gostir GOTULL, GOVATË, GOXHA	
Vagët	
Vaje	
Vajtje (ardhje)	
Vajtur	
Vajze	
Vale	
Valle	
vape	
Vare	
Varfër/varfen	Varja+afër, i është afruar Varja
Varg/vargje	
Vargan	
Varka	
Karvanë	Ka+ra+va+an =ka ra vija , ana e ramjes së vijës e rrjedhjes sikur vije e gjan/gjerë e quajtur van, pra Va+An=vajtën në ane – van. Kjo fjalë shqipe është një fjalë e lashtë shqipe e formuar dhe e përvetësuar nga latinët, e mandej e rikthyer përsëri në gjuhën shqipe. Kështu e

	formojmë fjalën gjanësisht në shqipe KARAVAN=KA ra vajtja në anë. Kështu AVAN=A VAN=A VAJN=A VAJTE në AN. Etj.,
Varra	
vorr	
Vashe/Vase-vasha/vasa/vosa Vojsa/vojs+ava=vojsava	
Vatan	
Vatër/Vatr/va tra /vat ra	
Vathe /vothe=ve othe	
Vazhde/vazhi	
Va+zhde=va+zhdje=va+zha+djerge= Vazhda+dje+ra+ge(një gja, një trup fizike)	
Vesh =ve+eshi	
teshi	
Teshat, teshe(rroba)	
vleri	Vrarë
Vdeka	Ve+de+ka
Vdes	V+des=v+de+sa
Veç	
Veçan	
Veçohet	
Veçse	
Vegël	
Vegulli	
Vegjë/drugëza	
Vejan	
Vel =ve la, gjësende që lehtë e ven, ose e varun	
Vend/ven	
vemje	
Veprim/ve+primjen, pra e ven primjen përpara	
Veproje, vepro=e ve pikën në ro, në lartësi	
Verbim/ver tërbim	
Verdh /carit	

Veri/boreas	
veror	
Verr	
Vesë	
vrulle	
Vi/va/vu/ve/vo/vy	
vije	
vri	
Vrelle	
vrii	
Vringëllimë	
Vritem	
Vrojtoje/ vërejtje	
Vrej/vërej/vërejtje	
Vërejtje=vërtetje	
VRUNDULLOJNË	
Vuje/vuaje	
Vule	
VURDALAK	
VURRATË	
Vy	
VYSHK	
Vyere	
VYTHE	

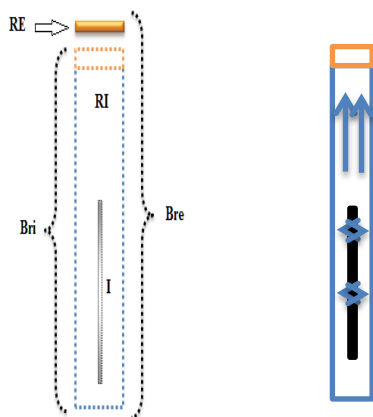

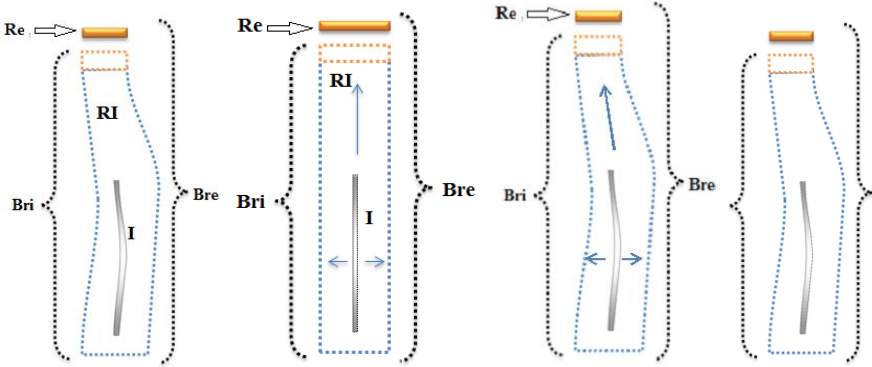

KREU 3

1

Idriz - që në gjuhën shqipe është I dritës, pra I drisit, por edhe I Drinit.

ISIS nis Nis, ashtu si emrat Gegë, DED, DAD, ose DEKA, DUKA, DIka Doka, kemi fjalët e ndërtuara si: GEKA, GOKA, GUKA, GIKA, GEKA, Gaka ose shumë GJEKA, GJOKA, GJIKA, GJAKA,

Nana	Nina	Nuna	Nona	Nena	Nyna	NN
Naka	Nika	Nuka	Noka	Neka	Nyka	NK
Mama	Mima	Muma	Moma	Mema	Myma	MM
Maka	Mika	Muka	Moka	Meka	Myka	MK
Dada	Dida	Duda	Doda	Deda	Dyda	DD
Daka	Dika	DuKA	DOKA	DEKA	DYKA	DK
Vada	Vida	Vuda	Voda	Veda	Vyda	VD
Vaka	Vika	Vuka	Voka	Veka	Vyka	VK
Gaga	Giga	Guga	Goga	Gega	Gyga	GG
Gaka	Gika	Guka	Goka	Geka	Gyka	GK
Gjaka	Gjika	Gjuka	Gjoka	Gjeka	Gjyka	GJK
Sasa	Sisa	Susa	Sosa	Sesa	Sysa	Ss
Sava	Siva	Suva	Sova	Seva	Syva	Sv
Saka	Sika	Suka	Soka	Seka	Syka	sk

SI/shi	Sa /sha	Se /she	Su /shu	So/sho	Syshy	
Is /ish	as /ash	Es/esh	Us/ush	Os /osh	Ys/ysh	
Nis	Nas	Nes	Nus	Nos	nys	
Nish	Nash	Nesh	Nush	Nosh	nysh	
Sis	Sas	Ses	Sus	Sos	Sys	
ISIS	Isas	Ises	Isus	Isos	isys	
(..)IS	(..)aS	(..)es	(..)us	(..)os	(..)ys	

Amrita eliksiri i pavdekësisë **Amrita** (Sanskrit: अमृत, IAST: amṛta), **Amrith** or **Amata**, Nga gjuha sanskrite AMRTa=a marta, a e mar, e mara , maRI, maria, mire, ETJ.

Am që do të thotë më dhënë, rita do të thotë e jep të rit, rininë, ripërtërijnë. Pra, fjala Amrita është drejtpërdrejt fjalë shqipe dhe vërtetuese se emri i Shën Marisë është shqip, sikurse edhe i Jezusit, edhe i ISUSIT, ose ISA, që do të thotë N'isa, pra diçka që nis, që fillon më të.

Shënim:

*Është shkruar; Në vend të Mare, është vendosur Mbarë. Shtrohet pyetja: Pse ~~atëherë~~ kur thuhet **Gjithë të Mirat** nuk thuhet Gjithë të **Mbirat/Mbarat**. Qëllimi ishte të mos zbulohen emrat si: Mara, Marjam, Mira, Merry, Martesa. Nëse thuhet **Mbarë**, pse të mos thuhet **Mbartesa**. Kur thuhet **Martesa/Mar tesa**, pse nuk thuhet **Mbartesa**. E tërë/tanë fushata ishte që këtë shformim të gjuhës shqipe në Jug, t'a përdorin që të mbulohet /mlohet se fjala Martesë është Shqipe, atë e morën Latinët dhe Anglezët nga kjo gjuhë.*

2

INu=I nume, vendbanim, qytet në Egjiptin antik, INU të cilët e përkthejnë si qyteti i shtyllave. Në gjuhën shqipe ky emër është I num ose INU=I+NU

Kështu emrat e përhapur si NOVO, nuk do të thotë e re në gjuhën shqipe, por do të thotë vendbanim, vend I Nume si NO, edhe Vo si një vend në formën VI, VA, VU, VO, VOA, VUO, VUE etj.

Kështu emri BAnim përbëhet nga Ba dhe Nim.

Egjer, egjan, egjyp, sqarimet për këta emra i kemi dhënë në kapitullin # 12, në të cilën shtjellohen gjerësisht. Harta e mëposhtme tregon përhapjen e gjuhës shqipe në vitin 13000 para Krishtit.



Shënim:

Πυθαγόρας

Pitagora= Maja e bjeshkës se zhveshur që ka pamjen e gurit të madh.

Vathy, Methana, Va ath, Vo Oth, Methana=Me thana.

Mezek, Mazak, Galatia, Galia=ga lia=ga/gja+alia (a +lia), Galatae

Bat, botë, bet është fjalë e lashtë shqipe e shpërndarë nga Azia deri në Europën Qendrore, fjalë shqipe e krijuar 12000 vite më parë. Në Angli sot ka marr formën Best, që do të thotë më i miri, ndërsa në gjuhët samite Ban- që ka kuptimin më ndërtu, por vetëm në gjuhën shqipe e ruan rrënjën në të gjitha format e saj, që thërret se kjo fjalë është shqipe. Kështu, ermat MANA, BABEL janë poashtu fjalë shqipe, që tregojnë shpërndarjen e saj dhe fuqinë në botë. Babel=ba dhe be në L, sot e kemi fjalën belbon, belbëzon etj.

3.

Uliks/Aleks/Oleks/Oliks/Yliks Aleks=A LEKA. Të supozojmë se emri Uliks edhe Aleks i thënë në gjuhën shqipe dhe shkurt LEKA, është i shkruar drejt dhe i shqiptuar që nga koha e lashtë, dhe burojnë drejtpërdrejt nga origjinali.

Uliks/Ulik=U Lika, yllika, Ulli ka=Yllikas/Ullikas, Illika. Emri Ulli në gjuhën shqipe ka lind dhe formohet duke përshtetur dukurinë e lëvizjes nga poshtë, pra prej fundit të U-së, si një Vull-kan (VE+ULL+kan, ky Vullkan sikur të ishte në qiell më kokë teposhtë, ashtu që drita e tij sikur e yjeve të vinte në sytë tanë, në tokë, por të dukej më e fuqishme, në do t'a quanim VELLE+kan ose ELLE+Kan, megjithëse tash nuk nevojitet V, pasi sipas inteligjencës tonë, nuk kanë nevojë në brendësi të kenë Vu, përderisa është më kokë teposhtë dhe rrjedh vetë energjia në formën e flakës, kështu do të kishim vetëm ELLE, ashtu VJELL sepse nuk del nga poshtë por rrjedh më kokë teposhtë) për të

naltë, këtë lëvizje e ndihmon të shfaqet në trurin tonë tingulli LL i ndërthurur më zanoret, siç janë;

ALL/AL i pashkruar më zanoret tjera Alla/Ala, Allo/ALo,...etj.

ELL/EL i pashkruar më zanoret tjera Elle/Ele, Ella/Ela,...etj.

ILL/Il i pashkruar më zanoret tjera Illi/Ili, Illa/Ila,...etj.

OLL/OL i pashkruar më zanoret tjera Ollo/Olo, Olla/Ola,...etj.

ULL/UL i pashkruar më zanoret tjera Ullu/ulu, Ulla/Ula,...etj,

YLL/YL i pashkruar më zanoret tjera Ylly/Yly, Ylla/Yla,...etj.

E njëjta fjalë që e formon fjalën Ylli, por tash ky tingull shpreh largësinë nga vend shumë i largët, i humbun, ose i pakuptueshëm. Kështu, Ulli dallon nga fjala Ylli, dhe Ylli nuk do të thotë vetëm i lartë, sepse gjendet në lartësi, por përshkruan përtej lartësisë e largësisë ose edhe thellësisë, pikërisht sikur fëmija që më tingullin Y përshkruan diçka të largët ose të paarrtshëm. Në përgjithësi pjesët: OLL/ELL/ILL/ALL/ULL/YLL shprehin shpërfaqjen përmbi sipërfaqe ose bërjen e një tingulli ose fjalë që përshkruan dukurinë, duke e bërë të dukshme më anën e mbaresës LL, si shumësi i L, kështu që tingulli O bëhet i dukshëm më Oll (moll, holle, doli).

3), tingullit E si ELL, U si ULL (mungulloj, Ulli, Buloj, kumulla,)

4

Çelës, që do të thotë afërsisht, si çel.

Sahat-sa hot, sa hat, sa hit, sa hut, që ka kuptimin sa i lartë ~~nalte~~, sa i thellë/fellë etj.

Hatlla, pra nuk thuhet hatulla, por hatlla/hatla/hotla, që përbëhet nga emri/fjala HAT/Hot që do të thotë e Lartë/Nalte, shtatëlartë, shtatëgatë, më një trup të lartë, kështu të njëjtin kuptim e bartë edhe fjala Hot, por që përshkruane token, formën e ngritur të saj, një ngritje jo këndore por një lakore që ngritët përnjëherë në lartësi/ naltësi.

Sahan= njësi matëse sa hanë njeriu, pra pjata është një njësi matëse e asaj që han njeriu, kështu *Sa han/sahan, si han, sohan, suhan* etj përmbajnë dhe bartin të njëjtin kuptim.

Shti, shto, shta, Shty, Shtyp, Shtip, të cilat i kemi sqaruar më parë në hollësi/Ho(t)ll/1/llesi/1a/lla. Megjithatë duhet të ndalem vetëm në fjalën

Shtip që është trajtë e fjalës Shtyp/Shtip dhe ka kuptimin e sipërfaqes, pse terrenit ose gjësendit që ka formën e Shtypur.

Krijimi i emrit Shpi dhe Shtëpi/sht(x)

ë hapin e parë të shikojmë emrat në tabelë, ndërthurjet që zbulojnë fjalë formimin nga i njëjti brum i gjuhës së lashtë shqipe-pellazge.

SH(T)O	SHT	shtp	shtr	shtg	shk
Shti					
Shty/Shti					
Shtyp/Shtip					
SHt(x)PI					
SHT(O)G					
shtag					
Shteg					
shtog					
shtyg					
shtug					
SHTR					
SHtra/SHKRA					
Shtru/SHKRU					
Shtri/SHKRI					
Shtre/SHKRE					
Shtry/SHKRY					

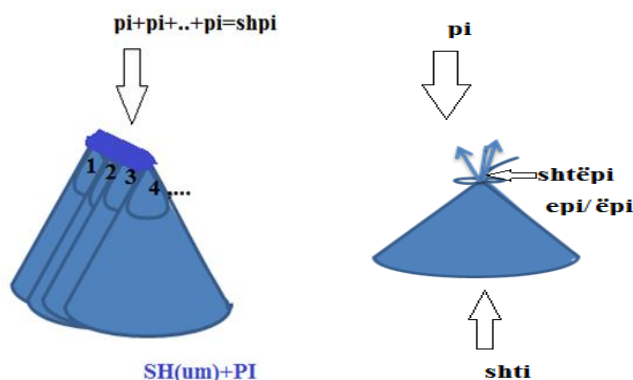

Shtëpi-shtipi, pra shti në pi.

Shtyp=shty në brendësinë e një trupi deri në pjesën ku përfundon, zakonisht përfundimi mund të jetë në formën e majës, si thepi (thehet në Pi) që quhet pi, kështu Shty+pi=shtyp=shty+yp

Ku yp

5

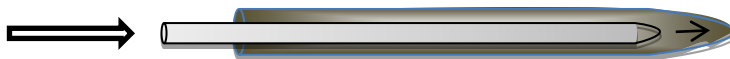

Atokos-ishull i vogël në Greqi, afër Itake (që do të thotë nga emri Itoke=i tokës, a tok, o tok)

Otok emër i shpërndarë në një numër të madh përgjatë bregdetit Kroat, që ka kuptimin O tokë, pra në kuptimin O tokë.

6

Zagoria/Zaguria

Dolopes= Do Lopes, i don lopët, por mund të përshkruan edhe formën e relievit, ashtu si Dolo/i pes, kështu Pes - ka kuptimin e një formë pykore, që duket një pyke më shtjella, në përputhje më përshkrimin e fjalës Pis (shiko në kapitullin e mësipërm).

Achaia=A kaja, A qaja, A ka ia që mund të këtë kuptimin e vendit ku është *kajt/qajt*, por edhe në kuptimin ku ka ia, pra pjesa Ia, ka kuptimin e fjalës *Io*, që do të thotë mashkull o/a/asht/është, pra burrë është. Kështu fjala Ea, Eo, ka kuptimin në gjuhën shqipe si femër a, zjarr a, pra në kuptimin është /asht/a/o femër tepër e bukur, po ashtu për mashkull Ia/Io dp të thotë është/a/o/asht një mashkull i bukur.

ACHELOUS RIVER-A KE LA, ai që lan është, kemi emrin në Kosovë, KELA, KELAN, QELAN, që do të thotë, i fuqishëm, i madh në kuptimin *Kal/kel*, kurse *Kelan* ka kuptimin An i fuqisë, ~~pra~~ prej nga del edhe e ka burimin fuqia, madhështia, e lartësia. ~~naltesia~~.

Qelan ka kuptimin e një njeriu të qelt, pra të bardhë nga lëkura, ose të shkathët nga mendja, ose kokën pa flokë.

Aqelous mund të kuptohet edhe si fjala A qellore A qello.

Locris=Lo Krish, e lon Krit ish, Kri I lon ish.

Delphi*delf-në kuptimin del, pra del e shprehur më butësi dhe e përshkruan daljen e lehtë e shpejt, e papritur, që në të vërtetë ajo dalje është pjerrtësi e butë, fushore, e quajtur Delf. Kështu Delfi duket që përshkruan relievin më këtë fjali, Del +Befas=Del+fi

7

Lemon/Limon nga gjuha shqipe LE MAN, ose man e lan, në kuptimin Man e len anash, ose edhe Lem+on, në kuptimin vend i lem ose i lan , në kuptimin e frytit të parëndësishëm dhe jo I mire, diçka e lënë, e hedhur.

Kështu, nga fjala MAN=MA+AN, pra fryt ana e të cilës është trupi ose fruta e Manës, MAN, ose MA, material ushqyes që **MA në** hapësirën/vendin AN, pra ANA që e përbën Manen, një Mane e Lënë=le

man. Kështu ,Man/mon/mun/min/myn/men në këtë rast kemi LE, në kuptimin edhe i leme/lindun, por edhe i lënë, ndërsa MON=Man fryti që man diçka të lënë, prej nga kemi Lemon/LE mon/MAN e Len/MAN, e hedhur anash, ose e parëndësishme.

Aram=A ram= A i Ram, A ram,(siç përdoret në verilindje, shembull; *ai a ram/aram/aramun pej mali*) pra asht I ardhur , *I zhdrypun nga mali në fushë ose nga fusha në mal. Poashtu, emri*

Mramur, ka kuptimin më ra më ur, më ra mur, që ka kuptimin më ra në një vend si fushëgrop që është i mbrojtur/mrojt, muroj/mburoj etj.

Aran=A ran= që ka kuptimin a I ran, por edhe është I ardhun, Aran ka kuptimin po ashtu Ar AN, pra një populli të pasur, ose një popull që ka vlera të larta morale dhe pasuri materiale, I paramenduar si Ar An=AN më Are, ose Ane e Ares. Aran po ashtu ka kuptimin e fjalës në vetën e tretë *Ai A ran nga Mali.*

Ardian=Ar DI An që ka kuptimin Ana e atyre që e ngrit Dijen, e pasuron ~~dijen~~, ose dija është pasuri e tij.

Adrian=Ana/vendburimi i Drinit, pra A Dri An=A AN e Drinit, ose është AMA e DRINIT, e formuar siç është fjala DRIAM/AMDRI. Kështu, fjala DRI është prodhim i fjalës DARI, DAR, DER, DUR. Emri i princ DARIUT ishte në të vërtetë emër ILIR.

Dar-ka kuptimin e shpërndarjes së Pasurisë, ose ngritjes morale e materiale, ose atyre që e lindën dijen, ose që e ka burimin pasuria dhe vlerat e përsosura, por edhe Dar/Der do të thotë shpërndarje, diçka që shpërndahet, por në kuptimin e mirësisë dhe vlerës. Kështu, Dar ka=Darka=Ka Dar, ose edhe Der ka =Derka, Der dha, Dhader, Dhaskal/Dhashkall, Shalldha/Derdha/Dardha, Dardan-i shpërndarë etj. ~~Kështu~~ Fjala Der kalon në Dre që er/re, përkruajnë rrjedhjen ose derdhjen/ de+erdhje/ardhje/erdhi, por derisa e përkruajnë erdhjen/ardhjen. Kështu, nga fjala/tingulli D kuptojmë që flitet për një ndarje, por kjo da/de/di/du/do/dy, ka kuptimin e ndarjes në formë të degës, por kurrsesi ndarjes fizike të plotë, ose të përhershëm. Kështu, emri shqip Dana, ka kuptim Na Da=Jep/na Da/Damje.

Por de, pra më tingullin e ka kuptimin, jo ndarje fizike nga tërësia-tanësia, por një degë të saj, siç janë fjalët deda/dada, dema= pra man, ose na jep/am/em de, ose që e e man de-n, kështu dema do të thotë e man rrjedhjen, vazhdimësinë, shtimin etj.

Dian=ka kuptimin e anës ose popullit që din, që kanë dije, që e vlerësojnë dijen, por edhe dy anëve në kuptimin DY ANE, popull nga dy anë, nga dy gra, nga dy prindër, ose më origjinë nga dy vende të ndryshme të bashkuar. Dian ka kuptimin DY=DI, ashtu që të parët tanë e përkufizonin dijen si zgjedhje logjike ndërmjet dy rrugëve, dy gjerave.

Pra, dija përkufizohej si zgjidhje e mendjes ndërmjet dy çështjeve, prej të cilave duhet të zgjidhet njëra, ashtu që ky Dysh, nënkuptonte njëra përgjigje e saktë, e tjetra jo e saktë. Si rrjedhime, kemi mundësinë e zgjidhjes ndërmjet të dy gjykimeve; 1-saktës edhe 2- pasaktës. Kështu, numri Dy dhe Di në kuptim të dijes janë në thelb i njeiti kuptim. Dija është e lidhur ngusht më nurmrin dy/di, dhe krejt dija mund të jetë e saktë ose e pasaktë, rren ose e vërtetë/përnime.

DI ka kuptimin dhe burimin e burrit të gjinisë mashkullore, ashtu që D është krijuar si Ndarje/NDamje/Damje/Da. Kështu, DI do të thotë më Da, nga një më i ba DY, ashtu që I kur ndahet përgjysmë ka mundësi të formoj tingullin Y ose V. Megjithatë, tingujt zanor janë në familje dhe krijohen veç më rritjen e intensitetit dhe frekuencës së tingullit. Nga tingulli A mund të kalojë në tingujt tjerë duke rritur intensitetin, shembull nga A kalohet në E, nga E në I ,nga I në Y, dhe nga Y në U. Kështu, zanoret A edhe E janë shumë larg nga njëra – tjetra.

Zanorja Y gjendet në bashkësi më U, Y dhe I.

Zanoret Y më U. Kështu, shpesh E luan rolin e shumësit të A-së. Ndërsa, Y e shumësit të I dhe U.

O dhe A po ashtu janë të lidhura njëra më tjetrën; A përshkruan hapësirën tri përmasash, ndërsa O tregon hapësirën në rrafshë dy përmasash.

Tingulli O gjendet ndërmjet grupit A, E, edhe U,Y,I.

Ashtu sipas tabelës;

A	E
E	O
O	U
U	Y
I	Y
Y	O
Y	U

KREU 4

1

Dindari, Deuri, Liburni, Catari, Histri, Carni, Varciani, Arabiates, Breuci, Scordisci, Docleatae, SCRITARI, AZALI, ERAVISCII, SERRAPILI, SERRETES, NORICI, CERAUNI

Fjale të shqyrtuara në hollësi të cilat paraqesin fjalë, të cilat janë emra vendesh, në gjuhën shqipe. Kështu, kemi fjalën Azali-që do të thotë më emër të madh, i famshëm. Në gjuhën shqipe në Kosovë Azali emër që është i njohur, ka za, kështu A ZA LI, do të thotë ka za të lartë, ku Li është formë për të lënë, në formën Li.

Kuptohet shumë mirë emri Scritari/Shkritari, që ka kuptimin e atij që shkrin ari, po që kjo fjalë mund të përshkruaj formën e relievit. Varciani/Varkian - një fjalë që përdoret edhe sot, dhe përshkruan një pjesë të var/varure nga pjesa tjetër. Emri i Varkës që është formuar në kuptim që është e varë nga era që fryn ë, ose nga ujit e lumit, detit, etj. Ashtu si fjala Azali që përdoret edhe sot në Kosovë, kemi fjalën Breuci/Bre Uqi, Uki ,që lidhet më emrin Bre , ashtu siç mund të formojmë fjalë Breu i Ukës, Breu i Dashit, Breu u bregut etj.

Arabiates, që ka kuptimin Ara+Biates, që mund të ketë kuptimin Ara e Biates, Ara e bijave, Ara Biates, ku emri Biates është shumë i kuptueshëm për shqipfolës sidomos veriore.

Norici, sado emër i shkruar nga të huajt, ka kuptimin e fjalës Nora/Noriki, për të cilën kemi folur gjerësisht në kapitujt e mësipërm, si vazhdimi i fjalëve Ora/Nora/Noriki/Noraka=ka nora, ki nori, etj.

Karni/Karni që ka kuptimin KARNI/KARNU, pra një fjalë që mund të bart Ka+Arnu, Ka Arni, në kuptimin asht e *harrnume*, ose asht harni, pra, pjesë e shtuar, por mund të bart kuptimin në gjuhën shqipe si KA ARNI, në kuptimin ka pasuri, ka shumë ara. Megjithatë, duhet sqaruar/sqaru(sa qa ru, qaru është nga qamja, në formën e qitjes si qa, që ka kuptimin qaru, nënkupton si qërim i mollës ose qërim hesapesh, kështu sa qaru, sqaru na jep sasinë e qërimit të lëkurës së mollës si shembull, e krijuar në të njëjtën mënyrë të formimi të fjalës Sahan/Sa han etj.) që shpes përkthehet veç si emër gjenital i mashkullit çka nuk është e vërtetë, pasi vetë emri i organit gjenital ,jo gjithmonë është emëruar më këtë emër, i cili në thelb shpreh shumë dicka më të lartë, më fisnike, etj.

Për emrat Scordisci=Shkordiski=Shkordishki kemi dhënë sqarime të hollësishme kur është sqaruar emri Shkodra.

ERAVISCI=era+VISKI/vishki, në të vërtetë tregon luginën ose mjedisin ku ka erë dhe ku tufani e rrah atë vend shumë shpesh. Ose kur vjen era në kuptimin kur vjen era e cofëtinës, ose e luleve. Kështu, pjesa Visci ka kuptimin e fjalës Vishkull, Vishki, për qëllim të përshkruaj diçka si vijë, që e ka formën e lëvizjes vijore, ose formën e trupit si një vijë, por edhe rrjedhjen në formën e vijës. Pra, fjala *vishki* është formuar më *tentim Vi+Shki/Shko/Shull/shkull* që ka kuptimin Era *Vike, Shkojke*, ku ka prani, prurje dhe pronë të erës. Megjithatë, Viski ka kuptimin Viska që do të thotë Vis ka, ose ka Vis, fjalë që ka rrënjë pjesë Vis, pra diçka që ecë vis, se Vise er, përshkruan vendet që përfshijnë një tërësi vendesh/vise.

Histri/Hishtri, tregon pjerrtësinë në formën Hi, siç kemi sqaruar më parë për këtë fjalë, e cila është formë sllave përngjitur kësaj fjalë Shtri/Hishtri, ashtu siç ishte emri Ori/Ohrid etj. Kështu Histri, do të thotë *Shtri, Shtrimje, Shtrom, Shtrume* etj, fjalë të cilat përdoren edhe sot në Kosovë. Shpesh fjala Ishter përdoret në kuptimin si shkurtesë e fjalës i shtrirë Ishter.

Liburni - ka kuptimin e fjalës BurnLi, por duke menduar se kjo fjalë është e shkruar drejt, ashtu siç është shqiptuar në atë kohë, pra pjesa Burn nuk është quajtur Burrn, atëherë ka kuptimin e pjesës së ujit, e shtrirjes së ujit në kuptimin e shumësisë së ujit përshkruar më fjalën Buj, ose në kuptimin e fjalës së ecjes se ujit ngadalë më pretendim të përshkruaj fjalën Bujt/Bujtin, kemi të bëjmë më ecje të ngadaltë ose ndalje të përkohshme në një vend.

Kështu më fjalën Liburn kemi të bëjmë më krahinë ku ka ujëra, por nëse *r* është shqiptuar *rr* atëherë kemi të bëjmë më krahinën ku ka Burra.

Shumëkuptimësia e disa fjalëve në gjuhën shqipe bart shtjellimin e kuptimit të tyre ashtu si është fjala KERAUN ,që ka trajtën e emrit KERAN/KER , emër i ngjitur në Kosovë. Deri tash vonë, ku KAR/KER ka pas kuptimin e një njeriu që është i pasun, por edhe i shkathët e më vlera. Nga trajta KAR kalon në KER, ashtu si AR që kalon në ER, nga kjo KER ka kuptimin e njeriut të shkathët, etj.

Fjala Sketerr që përdoret më shumë në disa rajone shqipfolëse, fjala SKETERR mund të kuptohet në dy mënyra, pasi në disa pjesë janë mbytur zanoret dhe janë shtuar bashkëtingëllore, shpesh pa vend, kështu fjala Sketerr =SE KA TERR, SE KE TERR që në bazë përshkruan diçka të errët, kështu fjala e bashkuar në veri mund të tingëllojë si SKETERR=pra, SKE=shkoj=shke+p TERR që më saktë mund të ishte Saka/ske=shke=shko terr, në kuptimin se ishte jo terr, që do ishte një gabim i kuptimit të qëllimit të kësaj fjale.

2

Bregu

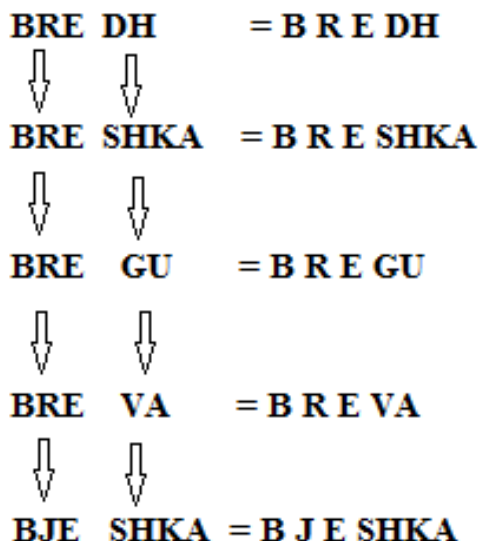

që Bregu do të kuptohej dhe shpjegohej (*shpije+gohej/goj/gjoj/gjo/gja*) Bre në formën të cilën e kemi shpjeguar më sipër, edhe fjalën GU-nit/Gjunit. Kështu Breg/Veg/Deg/Shegë/Shelg peng/ngarkoj, që në parim e kanë të njëjtën strukturë të ndërtimit. Shkurtimisht, fjala Breg mund të përafrohet me fjalinë Bre GU /Bre e Gu, ose një GU/GJU si BRE, Bre në formën GU, ashti siç janë formuar fjalën *VE G/gja/gu*, etj.

Ndërsa, fjala Breshka, përbëhet nga Bre dhe fjala Eshka/Shka, që përpigjet të përshkruaj si shkurtesë e fjalës **SHKA** *përdredhje/Shkalle/SHKAlë/SHKA*, dhe është përpjekje për të shpjeguar formën e Breshkës, si pjesë e fjalës SHKO/Shkuarje si fjala Bjeshka/Breshka. Kështu, sipas rregullit kur tingulli në fillim të fjalisë e bartë rolin kryesor ose vetinë kryesore që e përcakton/përkufizon, ndërsa në fund të fjalës e bartë shpjegimin duke e vogëluar ose të paplotësuar atë veti për të cilën e bën të plotë në fillim të fjalës. Normalisht, fjala BREG do të bartë një G/Gja më të ulët për nga rëndësia se fjala BRE e cila e merr rolin përcaktues të vetisë që e përshkruan fjala se sa shembull në fillim të fjalës të ishte GEBRE.

3

Mre kulli, e mrekuallueshme (sikur tingëllon MRE e kullueshme ose kulli që ka kuptimin të kulloj,), *mrekulm*, përbëhet nga fjala Mre, që del nga pjesa më RE, në kuptimin më lartësi të madhe deri tek retë. Edhe MREH kuptohet, flet për pjesën më të lartë MRE, por që I është tohollu tehu; O MREH.

Kur themi MREKULLUESHËM marrim fjalën MRE, MREH, pra thjeshtë më RE ashti në kuptimin e fjalës MRET nga MRE që ka kuptimin MRA/MRI/MRAM/MRIM/MRIT/MRAT, ku më RET/RIT/RAT merr kuptimin e lartësisë së ngritur e edhe që vazhdon ngritjen ose rënien nga lartësia siç do të thotë fjala RAT, pra i lartësisë të RET, prej nga MRE edhe KULLUESHËM, pra në shqipe ka kuptimin më RE KULLUESHËM, pra lartësinë që shihet Kullueshëm ose REKULLUESHËM, që ka pas kuptimin qielli pa RE, ose MREKULLUESHËM, në REKULLUESHËM, fjalë shumë mirë e kuptueshme nga dëgjues shqipfolës. MREKULLI/që do të thotë lartësi në vendin KU është I lartë –LI, ose shumë MREKULLI, ku KULI kthehet në KULLI, siç është fjala KU+ULLI, kur për pjesët Ku dhe ULLi kemi folur gjerësisht.

Megjithatë fjala MRE ka lind nga fjala MARE/MIRE/MURE/MORE/MYR

Shembull fjala MIRRE është nga fjala MIRE

2.

Tingulli H në fillim të fjalës e përcakton lartësinë, madhësinë, ose atë dukuri, formë, si dhe lëvizjet e menjëhershme, të larta për nga shpejtësia ose të mëdha për nga madhësia, thellësia etj, ndjenjë që përshkruan fjala pas H-së ku kemi H...., ashtu siç përshkruan fjalët: *HUT/HET/HAT/HATA/ HALA/HA/ HE/HU/HO/HY/HI/ HAMA* etj. (shihet në tabelën e mëposhtme). Por ndryshon rëndësia e saj kur shkruhet në fund të fjalës , ...H, kështu kur ky tingull gjendet në fund tregojnë ndjeshmërinë, hollësinë, këndin e pjerrëte që vazhdueshëm bie deri në zero, ose ashtu siç e përshkruan fjala THE, MREH, PO DEH, H në fillim të fjalës, H....,

HA	HO	HE	HI	HU	HY	AHKA,AHAKA
HAK	HOK	HEK	HIK	HUK	HYK	
HARR	HORR	HERR	HIRR	HURR	HYRR	A HYRRKA
HARR N	HORR N	HERR N	HIRR N	HURR N	HYRR N	HYRRIKAN
HALA	HOLA	HELA	HILA	HULA	HYLA	HYLKA
HALL A	HOLL A	HELL A	HILL A	HULL A	HYLL A	HYLLKA
HAN	HON	HEN	HIN	HUN	HYN	HYJN

H AJ	HO J	HE J	HI J	HU J	HY J	H
H AT	HO T	HE T	HI T	HU T	HY T	
H ATK	HO TK	HE TK	HI TK	HU TK	HY TK	
A	A	A	A	A	A	

H në fund të fjales,...H.

LEH	LOH	LIH	LAH	LUH	LYH
LEHT	LOHT	LIHT	LAHT	LUHT	LYHT
MREH	MROH	MRIH	MRAH	MRUH	MRYH
TEH	TOH	TIH	TAH	TUH	TYH
NGREH	NGROH	NGRIH	NGRAH	NGRUH	NGRYH
GREH	GROH	GRIH	GRAH	GRUH	GRYH

GREP	GROP	GRIP	GRAP	GRUP	GRYP
GRET	GROT	GRIT	GRAT	GRUT	GRYT
GREN	GRON	GRIN	GRAN	GRUN	GRYN
GREG	GROG	GRIG	GRAG	GRUG	GRYG

3.

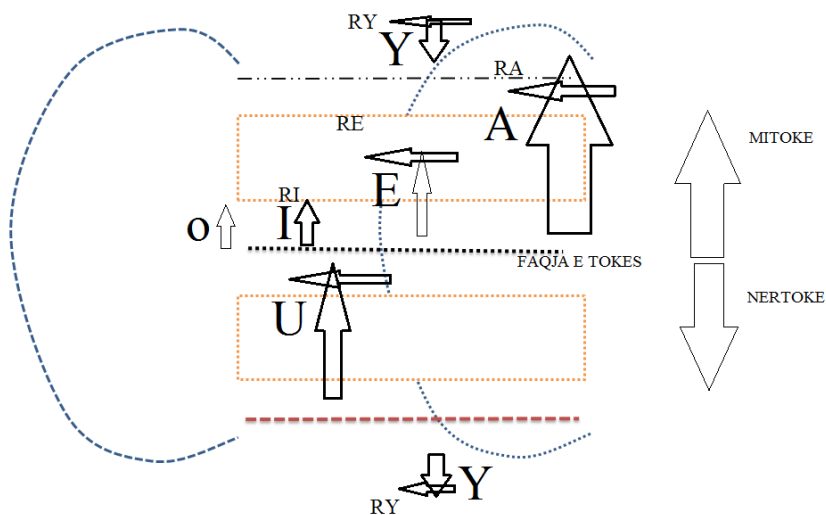

Diagrami i tingujve dhe paraqitja e tyre në lartësi; në sipërfaqen e tokës-O, lartësia e ngritjes deri tek atje në fore=men më të lartë RO edhe rruga për tek Ro është OR, mbi sipërfaqen e tokës deri në lartësinë më të larta në të maleve që shënohet më I, pjesa kulmore e tingullit I është Ri edhe arrijtje deri atje shënohet më IR, ndërmjet sipërfaqes së tokës edhe

reve në qiell që shënohet më E ose pjesës më kulmore të shënuare më RE, ndërsa arrijtje deri në re shënohet më ER.

Hapësira niveli mbi RE ose edhe më lartë ~~nalte~~ mbi sipërfaqen e pamjes së kaltër të qiellit, që shënohet më Y, dhe format e saj si YL/YEL/EL, ose pika kulmore tutje në lartësi ose thellësi të pakuptueshme, e të paarrtshme RY që arrihet më ngritjen lartë më tingujt YR, ky është niveli i pamundur të arrihet që nuk ka kthim nga atje, që mund të jetë nën sipërfaqen e tokës ose mbi atë përmbi sipërfaqen qiellore, shumë më të lartë dhe të paarrtshëm që shënohet më Y, dhe më ngritjen deri atje në formën YR, ndërsa pjesa kulmore e paramenduar e tingullit Y duke marr formën RY.

$$\begin{aligned} \text{VALA} &= \text{VA} = \text{VU}, \dots + \text{ALA} = \text{A LA} = \text{A LAN} \\ \text{LAVA/LLAVA} &= \text{LA} + \text{AVA/AVI/AVU} = \text{A} + \text{VU} \dots \text{etj.} \end{aligned}$$

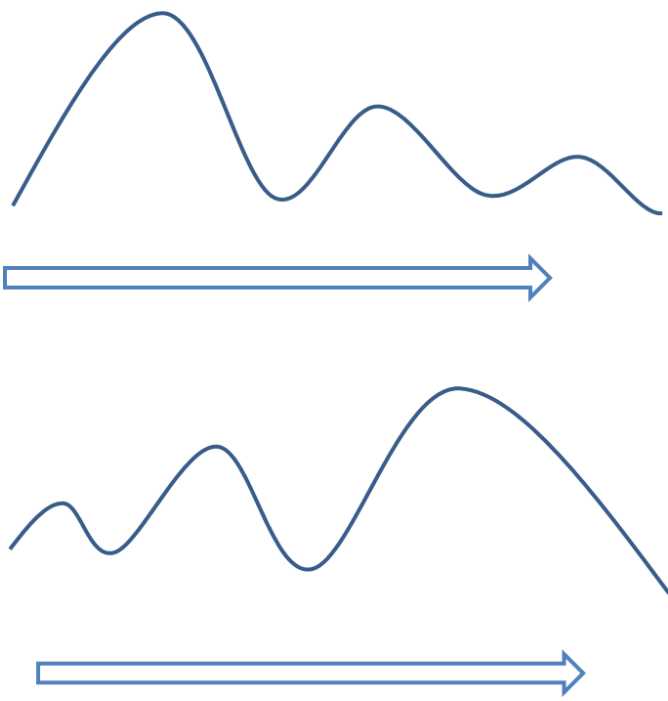

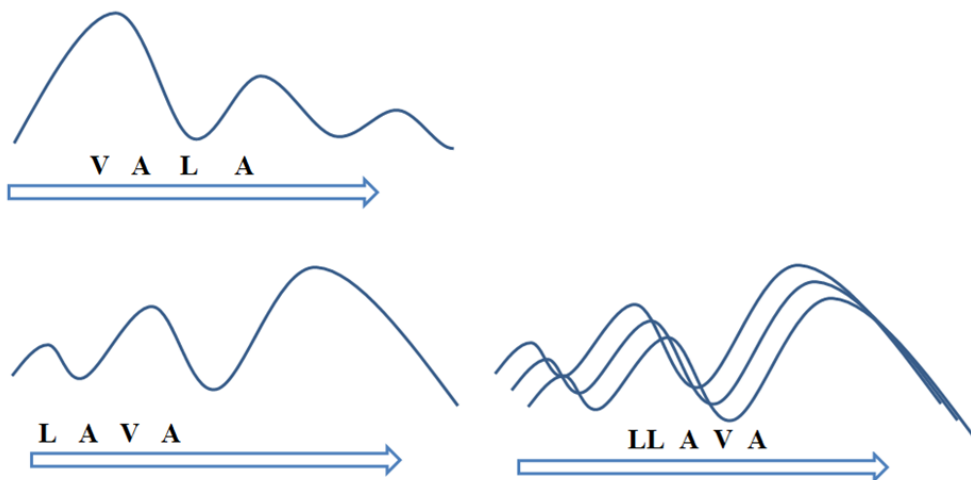

4.

Plot=pi/pe/pej +lot/lat/let/lit..., ku fjala lot ndërtohet nga pjesa Lo/La dhe ka kuptimin e shtrirë rrafsh më tokën, kështu Lodha do të thotë të jepet DHA/DHAN LO-mja në kuptimin rrafshë më tokën, në nivelin ose lartësinë/ naltësinë e tokës. Kështu, Lo do të thotë të jetë në nivel të tokës, edhe fjala LOT e ka kuptimin e diçka të mbushur rrafsh më bregun ose brigjet, ose më buzët enës, ose anës, anë e më anë. Prej nga Plot veç i jep kuptim fjalës Pi ose Pej +Lot që ka kuptimin prej mbushjes deri në fyt, në buzë, në teh. Kështu, Loti i syrit është Lot sepse është mbush plot edhe në fund ka dalë si tepricë nga mbushja e plotë ose Pej/Pi Lot-ës. Kështu kanë kuptim përgjithësimet që lexuesi do t'i përgjithësoj vetvetiu pas leximit të krejt materialit.

Plis=Pej/pi Lis

Ploje=Pej/pi Loje, pra, *pi* ose *pej* që përdoret të dy format sot në verilindje, kemi Pi Loje , që Loje ka kuptimin e diçka të Lane, në tokë si Loje, në rrafsh më tokën LO, ku Je ka marr formën e lëvizjes nga I në Je kur fillon lëvizjen pasi (që lind nga fjala më pas, paso, pasu, pasu+ri=pasuri, edhe pasje në kuptimin kohore atë periudhën kohore që len pas, pra që e ke pas dhe nuk e ke më.

Pleh=Pi/pej leh, ku pjesa Leh ka kuptimin e diçka të lënë, qoftë ze/za, qoftë ndjenjë, mendim, si edhe përvojë, por edhe gjera materiale e gjësende tjera, të cilat janë lanë /lonë, por tash jo rrafsh më tokën, por në hapësirë të largët, diku në mes të tokës e qiellit, ose diçka që nuk eshë e ngjitur më tokën. Kështu, fjala Pleh ka lind Pej/PI LEH që pjesa LEH lind nga fjala LE si rrënjë, ndërsa H në fund ia jep kuptimin e rënies,qoftë në zvogëlimin e këndit për nga forma ose pakësimin në trup por edhe në peshë dhe në rëndësinë që ka. Kështu, LE /Leh ka kuptimin e gjësendit të lënë

që ka peshë të vogël, masë të vogël, i rëndësisë së vogël, që e ndërton fjalën LET, kurse pjesa LEH, do të thotë shumë e parëndësishme edhe më tepër se LE, po ashtu LET është pak më e madhe se sa fjala LEHT, ku H e bënë shumë më të parëndësishme ose më të zvogëluar gjësendin e lënë mbi dhe. Nga kjo LEH përdoret edhe për lehjen e qenit, por përdoret edhe si fjalë *ranuese* për njeriun që flet fjalë të kota.

Plan=pi/pej+ LAN ka kuptimin Pej, Pij Lanjes, ku Lan përfshinë rrafshin ose hapësirën i vendosur në pozitë kryesisht në tri përmasa: hapsinore që përmban 3 D, pra përmasa vëllimore, dhe është e pacaktuar, por shumë e madhe kjo lanje ose an, kështu LAN =LA+AN/LEN=LE+En/LU+UN-LUN /LY+YN=LYN.

Plut, nga fjala Plot kemi kuptimet e marra si rrjedhim edhe fjalët e mundshme shqipe, që mund të jenë përdorur siç janë: PLUT/PLET/PLAT/PLYT/PLIT, por edhe në formën PLUTUN OSE PLUTON, PLATAN ose PLATON apo në ndërthurje më zanoret tjera, PLYTON ose PLYTAN, apo PLETON/PLETAN. Nga kjo kuptojmë që emri Platon ka kuptimin e njeriut të lartë ~~nalte~~, i lënë në lartësi ~~naltesi~~ dhe i ndërtuar mirë, pasi ky emër përmban kuptimin PLATON=PEJ/PI LATON, ku fjala LATON do të thotë punëtor që e punon drurin duke e latuar, pra Laton drurin dhe kjo jep kuptimin e pjesës së LA/LAN/LAT/LATON/LATAN/LATIN ose veç LTN.

Kështu, fjala PLATON ka kuptimin e hapësirës të mbushur, shumë të madhe të lënë në hapësirë më përmasa të gjera edhe të gjata, të paparashikueshme, në **lartësi**.

Ndërsa, fjala PLUTON= ka kuptimin Pej/Pi LUTON, që na jep pjesa LUT një formë të lakuar të formës së U-së, ku mund të luan ose rrokulliset guri ose rrota, por U përfshin edhe rrjedhjen e Ujit dhe energjisë së brendshme, nën sipërfaqe të gjësendit ku U kryesisht paramendohet rrjedhje e pashpjeguar e materialit të lëngët, energjisë, ose gjësendit amorfë.

Pra, fjala PLUTON na jep kuptimin e hapësirës së brendshme, ku diçka është LUT pra luan, lëvizje dhe Plusko, aq më tepër pjesa ON ka kuptimin e AN të hapësirës së tokës, ~~edh~~ e kështu shpesh emrat më ON emërojnë origjinën gjeografike të një ane, derisa An e emërojnë hapësirën ose vend burimin biologjike të një populli.

PLUTON përshkruan diçka pluskuese, tokë të që ecë, lëviz dhe luan më shpejtësi ose ikë më shpejtësi.

PLITIN ka kuptimin PEJ/PI LITIN ku pjesa LIT+IN = LI+IT+IN. Pra, IN ka kuptimin e afërt më AN, ndërsa IT më AT, si edhe Li më LA ose LE etj.

Kuptimi i emrit PLITIN përshkruan butësinë si edhe lartësinë e vendndodhjes, majë I-së pra majë mashkullit, por edhe majën e PI-së, ose PY-së, si dhe përshkruan pikën ose

pjesën që është nga lania /lenia në majë, në lartësi. LITIN do të thotë edhe të lënë në majë, në lartësi/naltësi por jo sa LATIN.

Litin përfshin edhe butësi. Plitin ka kuptimin e njeriut të mirë edukuar, i lartë nga ndjenjat, i butë, që është shtatë naltë fizikisht, moralisht, etj Prralla/Përralla Pej/Pi RALLE , ku pjesa RRALLË ka kuptimin e ndodhisë që ndodh rrallë, pra jo gjithmonë jo e zakonshme. Rrallë në shtjellim të brendshëm ka kuptimin e rrahjes në lartësi, herë pas here.

Kështu, fjalët PLUT/PLET/PLAT/PLYT/PLIT na flasin për hapësira që shtrihen nga bregu në breg, pra mbulojnë hapësirën, por brenda kësaj hapësire janë forma të ndryshme, si LUT, LOT LET, LYT, LAT, LIT.

Por edhe nga LA/LI/LU/LE/LO/LY kemi LAN/LIN/LON/LUN/LYN,mandej

PLAN/PLIN/PLON/PLUN/PLYN, që këto të fundit drejtpërdrejt përshkruajnë sipërfaqen dhe formën hapësinore në formë të rrafshit më format e saj që e mbulon sipërfaqen ose hapësirën tjetër.

PLAN përfshin rrafshin dhe hapësirën e madhe, të LAN pra PI/PEJ LAN, që përshkruan pjesën e LAN që shtrihet në hapësirën tri përmasash të larta në hapësirë.

Por PLAK përfshin PEJ/PI LAKU që tregon formën lakore, të gjësendi, pasi shqipja ka lindur si gjuhë që përshkruan forma e mandej dhe rrjedhjen në ato forma dhe ndjenjat e mendimet sipas formës fizike të relievit ose trupa në natyrë. Të gjitha këto, pak a shumë janë qartësuar në hollësi përgjatë tërë librit. Gjërat që nuk janë cekur mund të shtjellohen në ngjajshmëri nga përgjithësimet, pasi është e pamundur të shtjellohet çdo fjalë veç e veç.

5

PLUK/PLEK/PLAK/PLYK/PLIK, kur tingulli K vendoset në fund të fjalës atëherë kemi pakësim të asaj pjesë që e përshkruan fjala e përngjitur, kështu kemi PLUK ose PLAK, ose PLUTK/PLOTK/PLITK etj që e tkurr dhe rrafshin e bën të pjerret.Kështu, të dy cepet e rrafshit e mbulojnë buzë më buzë hapësirës ose gotën kur e kemi PLOT ose PLIT, ose mandej format LIT/LOT/ose LI/LO, por merr formën e pjerrët kur kemi LIK/LOK ose *Li-KA/LOT-KA*, ose PLITKA/PLOTKA.

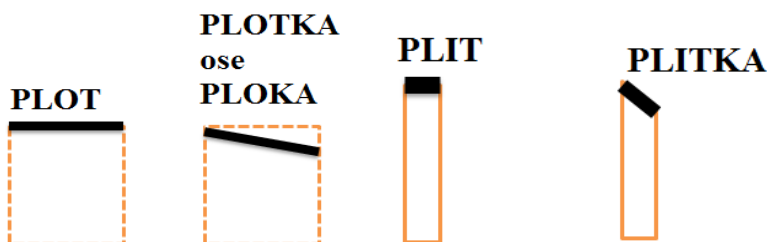

Nga krejt këta shembuj mund të kuptojmë edhe fjalë të tjera që fillojnë më tingullin/fjalën P. Kemi fjalët në fillim e në fund të fjalisë më tingullin P. Në fillim të fjalisë ka kuptimin e plotë dhe vlerën kulmore të dukurisë që e përshkruan e në fund të fjalisë e bën po atë vlerë të vogël dhe më pak të rëndësishme, siç është fjala GLA pse GALA që është gjësënd shumë i madh, ndërsa VOGLA, goGLA, GUNGALA që e zvogëlon përmasën e asaj madhësie. Ky rregull vlen për të gjithë tingujt, duke filluar nga zanoret dhe bashkëtingëlloret, siç janë K,L,M,SH,T, etj.

Prush= Pej/Pi Rush,

Po ashtu fjala Rush del nga fjala Ru dhe USH/Usht, kështu Ru është formë e caktuar për të cilën kemi folur. Por më vendosjen e tingullit Sh në fund të fjalës, kemi zvogëlimin e pjesës Ru dhe PRU, zvogëlimin në përmasa por edhe rritjen në shumësi, pra kemi RUSH, pjesën RU jo veç që e zvogëlon por edhe e bën shumë këso pjesë të vogla.

Po ashtu edhe fjalët PRASH, që del nga fjala *Pej/Pi+Rash, ku pjesa RA+ash*, Ra përmban Ramjen/Rënien kurse Ash shumëzon dhe zvogëlon pjesën RA, si dhe PRA, e cila është e njëjtë më fjalën PRI, por tash PRA na jep lëvizje të sipërfaqes RA në krahasim më mjedisin ose sipërfaqen rrethuese ku shtrihet ajo (në të njëjtën mënyrë edhe RU/RI/RO/RE/RY).

Tingujt PR së bashku më cilëndo zanore krijojnë lëvizje përpara, prandaj fjalët që përcaktojnë sipërfaqet e ngritura sepse kemi R, por lartë në ato rrafshnalta, kemi forma të cilat ia japin tingujt *RU/RI/RO/RE/RY*, kështu *PRU/PRI/PRO/PRE/PRY* japin lëvizje të shpejta aty për aty, më të dukshme se sa R dhe RR. Kështu, më vendosjen e tingullit V, i cili në fillimi të fjalisë sikur të gjithë tingujt e tjerë e përcakton vetinë, që e bartë si kulmore në atë dukuri, ndërsa nëse është e vendosur në fund të fjalës e zvogëlon atë në përmasa.

Kështu kemi

$VE^*(PRU/PRI/PRO/PRE/PRY)=VEPRU/VEPRI/VEPRE/VEPRY/VEPRO$, me vendosjen e tingullit M që në bazë është krijuare më mbajt M/MAJT, pra majtja/mbajtja është veti e këtij tingulli, siç e tregon edhe në emra si MARIA, sepse është përendesha dhe vetia e Tokës, më MAJT më mbajt MA+RI, pra, majtje/mbajtje për më RI, më Rrit më mbajtje RININË.

Nëse M gjendet në fund të fjalës, atëherë kjo kallëzon se vetia e M, nuk është përcaktuese në fjalë, kështu ndodh më të gjithë tingujt në gjuhën shqipe.

Kështu, $(VEPRU/VEPRI/VEPRE/VEPRY/VEPRO)^*M=VEPRUM/VEPRIM/VEPREM/VEPRYM/VEPROM$, ose n'koftë se në vend të M e vendosim N që e cila ka vetinë e vetë të nguljes, ku një pjesë ose krejt trupi hyn në brendësi të trupit tjetër e kemi fjalën/tingullin N, që nëse bie në

fund të fjalisë, atëherë nënkupton se vetia e nguljes vie në rendin e fundit dhe kështu qëllimi i fjalisë.

Kështu, **(VEPRU/VEPRI/VEPRE/VEPRY/VEPRO)*N, =VEPRUN/VEPRIN/VEPREN/VEPRYN/VEPRON**, ka për qëllim të kallëzoj një veti tjetër, nga ajo e nguljes ose të gjetjes gjënit në diçka tjetër. Megjithatë, nga fjalët PRU që kemi lëvizje përpara në krahasim më sipërfaqen ku shtrihet sipërfaqja rrafshnaltë RU, ose RA/RI/RO/RE/Ry, më ndryshimin e vendit të shkronjave atëherë shpalosim/shplojmë (shpalojmë, ku a tash është tingull që përcakton gjatësinë dhe fuqinë e ndodhjes së pjesës SHA, kështu SHAVA do të thotë VI E SHAVES) simetrinë , ku nga lëvizja përpara kemi lëvizje prapa të rrafshnaltës në krahasim më sipërfaqen ose mjedisin ku shtrihet rrafshnaltja e cila është ngritur lart si PRO ose PRU, ku fitojmë lëvizjen nën sipërfaqe ose prapa, duke formuar fjalët PR-RP, PRO-ROP, PRU-RUP, PRI-RIP, PRE-REP, kështu nëse flasim për një GJA/GA/GU/GI/GE/GY/G, që ka formën e caktuar të futur nën sipërfaqe, fitohet.

G*(ROP/RUP/RIP/REP/RAP/RYP)=(GROP/GRUP/GRIP/GREP/GRAP/GRYP), për të cilat kemi folur gjerësisht.

Por edhe nga ndërrimi i VEPROJ fitojmë TEPROJ, e nga kjo kemi më ndërrimin PRO në ROP fitohet VEPOR, TEPOR ose VEPO dhe TEPO që mund të përgjithësohet për të gjitha zanoret duke dëshmuar se fjala TEPE nuk është fjalë turke, por fjalë Pellazgo-Shiptare dhe shihet që Azia e Vogël ishte kryesisht pjesë e Ballkanit, pra pjesë e pandashme e gjuhës shqipe. Kështu kemi GROPOJ kur e ndërrojmë G në T dhe fitojmë fjalën TROPOJ ose GRUPOJ, fitojmë TRUPOJË. Gjersa emri TROPOJË nuk ka të bëjë më emër Latin TRIPOLJE, por më emrin TRUPOJË ose siç thuhet në Verilindje, pra në Dardani *Tropoje teposhtë fushës kur hasa në disa njerëz të panjohur.*

Të marrim fjalën VEPROJ, ku shohim se ajo përbëhet nga VE+Eproj, prej nga kuptojmë se fjala EPROJ përbëhet nga EP që ka kuptimin JEPI. Edhe pjesa ROJ që e ka kuptimin e ruajtjes ose ROJTJE , ndërsa pjesa RO do të thotë rrafshnaltë që në të mund të ndërtohet njëri vendbanim ose vend që na ruan, prej të cilës kanë lindur fjalët V+ROJTOJE=VROJTOJE, VENERO, pra më VEN I RO-së , ROJE, etj. Në të njëjtën mënyrë VRUJTJE, VRULL, VRUGT, etj.

Ro	Ri	Ro	Ra	Ru	Ry
Te					

Nga fjala VEPROJ, ku pjesa PROJ shpreh lëvizjen përpara ashtu si PRI, kemi fjalën VE, nëse zëvendësojmë më TE, fitojmë TEPROJE, ose

fjalën të e zëvendësojmë më fjalën LE që do të thotë më dalë, më le/lind, por edhe më qenë i *lanun*, ose në forma tjera, si; LENIE/ LANIE/ LA/ LU etj., kështu nga kjo fjalë TEPRO/TEPRI/TEPRU/TEPRA/TEPRY nga të marrim LE, ku kemi LEPRO/LEPRI/LEPRU/LEPRA/LEPRY, pra e kuptojmë se emri LEPRI është shqip dhe asesi LATINISHT, edhe pse LATINISHTJA më e lashtë fillon nga gjuha shqipe, e dialektit GEGË. Për më i pa më mirë dyshuesit, e kemi tabelën më poshtme.

Ro	Ri	Ro	Ra	Ru	Ry
Gro	Gri	Gro	Gra	Gru	Gry
veRo	veRi	veRo	VeRa	veRu	veRy
pRo	prRi	pRo	pRa	pRu	pRy
LepRo	LeprRi	LepRo	LepRa	LepRu	LepRy
VepRo	VeprRi	VepRo	VepRa	VepRu	pRy
TepRo	TepRi	TepRo	TepRa	TepRu	TepRy
Tepe	Tepi	Tepo	Tepa	Tepu	Tepy

Duhet të ditur se fjala PRA, do të thotë më PRI por në një formë tjetër. Fjala DHE/EDHE si lidhëse do të thotë DHA, siç mund të shkruhet ADHA, DHAN, ADHAN, ose ADHON, ADHEN, ADHUN, ADHYN etj.

Po ashtu kur e themi nënkuptojmë se jemi duke thënë ADHA=A DHA=A DHAN, pra kur kemi fjalinë AJO dhe motra e sajë, do të thotë AJO e DHA motra e saj, por tash Dha në kuptim të shtimit të fjalisë.

Ngjashëm janë fjalët Q/QI/QE/QY/QO/QU/QA, kemi të bëjmë më rritjen/qitjen jashtë nga trupi më masiv, më i tanësishëm. Kështu, kur themi QYRE, QY ose KEQYRE do të thotë më rritë ose më i qitë jashtë formë gjësendet, por tash më qitë jashtë shikimin tonë më sy. Pra, shikimi jonë gjithmonë interpretohet si formë, si shformim i hapësirës e bashkë më të i materies.

Të gjitha fjalët që dalin nga ky tingull dhe që kanë të njëjtin kuptim në bazë, janë dhënë në tabelë.

QA	QI	QO	QE	QU	QY
QAT	QIT	QOT	QET	QUT	QYT
QASH	QISH	QOSH	QESH	QUSH	QYSH
QAF	QIF	QOF	QEF	QUF	QYF
QAF SHA	QIF SHA	QOF SHA	QEF SHA	QUF SHA	QYF SHA
QAFT	QIFT	QOFT	QEFT	QUFT	QYFT
QAL	QIL	QOL	QEL	QUL	QYL
QARR	QIRR	QORR	QERR	QURR	QYRR

Nga kjo kuptojmë se fjala QORR është nga gjuha shqipe, sepse e tënë ndërlihdja na bie në këtë përfundim. Kështu, kemi Qorr si i verbët=i var bëhet=i varun bëhet=vrbeht=verbët

Qyrr , kur njeriu /gjinit i del nga hunda /huna langu i irritueshëm, si jashtëqitje e hundës.

Qyrran –fjalë përbuzëse e rëndues, për të përshkruar njeri më sjellje dhe pamje fëmijërore, kur ai është i palarë, i pakujdesshëm dhe pa edukatë.

Qyrr shpreh të njëjtën formë ose të afërt më fjalën Qorr

Qerrata po ashtu ka kuptimin e njeriut më sjellje jo të mirë, që i bije qe+err+ata (ka kuptimin si shkurtesë e fjalës A TA/A TY/ A TI, në jug shpesh fjala shytje/shytoje (shtyje) kah ti ose prej teje, thonë prej a ty, siç thuhet në rrethet e Librazhdit).

Qirje qi RRJE (që mund të jetë shkurtesë e fjalës Arrje, irrje-hirje, orrje, ku përfundon fusha, ose diçka e mirë që kthehet në formë të gurrave ose fillon ndërtimin tjetër, një pamje krejtësisht tjetër). Qurril formën e fjalë Curril , qurg qarri, curn , cyran

M

Mloja=ME/MA loja

Mlu=ME/MU LU

m

Hittites, fëmijët e Heth-it që ka kuptimin e banorëve që janë shtatëgjatë ose banojnë në një vend më terren malor që ka ngritje të menjëhershme, ashtu ngjashëm më emrin HETH-HOTH-HOT, ose HITTITES, pra HITIT/HOTIT/HATIT/HYTIT/HETIT/HUTIT

Jebusites-Ybuse që nënkupton se janë më buzë buzore

1. Hamathites Hamath

Perhaps parents-in-law were known by words that expressed strong, passionate feelings (remember that the words דודא (doda = aunt) and דוד (dod = uncle) stem from the root דוד (dwd = to love). בן (ben = son) probably arose from the verb בנה (bana = to build).

HAMATHIT do të thotë Hajne Majn thi, pra Hajn e Majn Thi, gjithmonë shpjegimi bazohet mi në atë se emrat i kanë shënuar besnikërisht në gjuhën e vendasve. Sepse nëse ka qenë HAMADH, do të thotë Hane I Madhi, ose HA MATH, pra MATH është mathesh, që përdoret gjerësisht tek populli shqiptarë edhe sot. Duket se Ebrejve (Hebrenjtë) e vjetër kanë në fjalorin e tyre po ashtu shumë fjalë të gjuhës shqipe siç janë: Doda, Dad, Ded, DUD, mandej foljen BANA që e përkthyen në gjuhën e tyre si të ndërtosh.

6

Çka do të thotë emri

Shqipëria/Shqiptare/SHYPNI/SHYPTAR/SHIPNI/SHIPTAR

Nga ndërtimi i fjalës HIP/HYP që do të thotë të ngjitesh në naltësi. Kjo fjalë në Kosovë përdoret në formën HIP, por edhe HYP, në të vërtetë gjeneratat e vjetra e kanë përdorur më shumë HYP. Kështu, lufta për përhapjen e gjuhës letrare dhe për zhdukjen e asaj që pa të drejtë quhet e vjetër, pra lufta për përhapjen e fjalës Shqiptare ka shkaktuar që fjala SHYPTAR të marr formën SHIPTAR.

Megjithatë, folja HIP/HYP ka kuptimin të ngjitesh në lartësi/naltësi siç e përmbledh fjalia ; Djali i ri HIPI/HYPI në lis.

Nga fjala HYPE (PRA , Hypje, Hype, etj), nëse e përngjasim tingullin SH+HYP ndërtojmë fjalën SH(H)ype ose SHhype, prej nga sipas përkufizimit të dhënë për tingullin SH kemi afërsisht SH+HYPE=SHYPE, kështu i bie që fjala SHYPE përshkruan ngjitje të shumë hershme në lartësi/ naltësi, çka është e shpendit SHYPONJE, prej nga kemi SHhyp dhe pjesës ONJE që e kemi përkufizuar si ANJE ose ON/AN.

Ky emër i Shpendit SHYPE jepet në formën më të thjeshtë dhe më të kuptueshme dhe besoj për çdo lexues, që do të thotë SHUMË HYPE, një tentime të thuhet Shumë naltë HYPE, ku nënkuptohet që kjo është veti e SHypjonjës, prej nga ka marrë emrin kombi Shyptarë. Pra, emri i kombit tonë SHYPE do të thotë I HYPYN SHUMË NALTË, ose shumë i lartë/nalte.

Po ashtu edhe në formën HIPE=SH+HIPE =SH(H)IPE.

Megjithatë, në i kemi format e fjalës SHKIPE/SHQIPE, ku Shqipe nënkuptohet se është e përhapur /shpërhapur më shumë në Jug, e cila bart këtë kuptim, duke e ditur se fjala SQEP rrjedh nga fjala QEP ose KAQEP që thuhet në Veri, kështu QEP=QE JEP ose thjesht që +EP, fjalë që përshkruan gjësendit e QI(TUR) në formën e majës si PI, në formën EPI, prej nga formohet fjala QEPI, prej nga rrjedh edhe SQEPI, SKEPI duke kaluar nga njëjësi S në shumësin SH si psh. fjala SHQEPI/SKEPI.

Megjithatë, në fjalën QEPI e kemi në formën QIPI, pra I Qitur si PI, nga formojmë fjalët QIPI, duke dhënë më shumësin SHQIP, kështu që do të thotë SHQIP. Nëse këtë fjalë e përkthejmë si formë gjeometrike, kjo përshkruan daljen/qitjen të kaqepit/kaqepit/sqepit që mund të jetë sa KA QEPI ose SA KA QIPIT, sepse forma SKA e mohon të qenurit të QIPIT/QEPIT. Kështu, nga fjala SH ose thjeshtë SHQIP=SH+QIP përpiqet të përshkruaj fjalën e shumësit të QIP OSE kaqepave, megjithatë kjo fjalë për të marrë kuptim ,kuptohet krejt ndryshe si SHQIPE =SHumë + QE/QI+HIPE ose forma tjetër që më shumë është përmendur në Shqipërinë e Mesme. SHKIPE si trajtë kaluese nga SHYPE/SHIPE në SHQIPE, ku do të thotë SHumë+ KA/KI/KU +HIP=SHKIPE. Ky është kuptimi i emërimit të shpendit dhe ky është kuptimi i emërimit të kombit tonë shqiptar. Shqiponja/Shyponja ishte ndër shenjat më të lashta dhe

thellësisht fetare, nga feja e lashtë Shiptare e cila, mbeti si shenjë dalluese në flamurin tonë, por edhe mbeti/meti si emër i kombit tonë.

KY është kuptimi i plotë i emrit Shqiponjë dhe Shiptare, një emër kaq shumë i shtjelluar nga gjuhëtarë e shkrimtarë të ndryshëm, prej nga, mos gjetja e përgjigjes është nga mënyrat dhe rrugët e gabuara të shpjegimit të gjuhës. Duhet shënuar se fjala/tingulli SH edhe kur bashkohet në SHYPE/SHYPT e përshkruan shtjellën (pështjellin =pi shtjellën/pej shtjell) në formën SY/SHy për të cilën kemi folur hollësisht më herët dhe kjo shtjellë merr formën

e shtjellës që e ka bazën në tokë dhe majën diku në qiell. **Hippos** në greqishten e lashtë, i thoshin kalit, pasi u more ose u përdorë nga shqiptarët e lashtë që më vonë u tjetërsuan në Grek, sepse kali ishte krijesë për ti hipur. Ndërsa në e ruajmë sot emrin Kalë, si krijesë që *Ka AL*, pra ka AL/Naltësi, edhe nga kjo doli fjalët; Kalojë, Kalërim, Kalim, Klimë etj. Në Kosovë si pjesa ku e folmja është më e vjetër përdorët ende sot, forma Hyp, por edhe Hip, kështu SH(H)IPE edhe SH(H)YPE janë të dyjat forma në përdorim poashtu.

Kështu shpjegohet ngritja e Shypes dhe në këtë mënyrë shpjegohet edhe ana fizike e ngritjes së saj, fjalën e lindur mijëra vite më parë. Tingulli SH në gjuhën shqipe ka lindur më shumë se 12 000 vite më parë ose që nga fillimi i gjuhës tonë.

Nga kjo vërtetohet se **Sh** ka lindur nga **S** ose anasjelltas, ku zgjatja e tingullit S, më vrull duke përshkruar dukurinë më të fuqishme dhe të përhapur në nivele të ndryshme , ku shprehur më shenja do të thotë: $S1+S2+...+S3=SH$, veç duhet të paramendojmë se këto $S1+S2+S3$, janë të sjella që fillojnë në të njëjtën kohë në nivele të ndryshme ose fillojnë në kohë të ndryshme , por nuk përfundojnë pa filluar të gjitha ose fillojnë në kohët të ndryshme por përfundojnë në kohë të njëjtë.

Paraqitur Sh në hapësirën tri përmasore, do të dukej afërsisht si një tornado, që bazën e shtrinë, por e kthyer së prapthi, përmbys, pra bazën në tokë e majën ose thepin në qielle. Prandaj, kështu do të ishte pamja gjeometrike e fjalës SHYPE/SHIPE

Megjithatë, ndryshimi i fjalës SHYPE, pra ndryshimi i pozitës së tingujve nga YP në PY, do të na jepte pamjen tjetër, pra nga SHYPE në SHPY, SHIPE në SHPI, atëherë do të kishim anën e kundërt më atë çka folëm për pjesën SHIP/SHYP/SHOP/SHAP/SHEP/SHUP dhe e kundërta e tyre SHPI/SHPY/SHPU/SHPO/SHPA/SHPU dalë në format e SHPIT/SHPYT/SHPOT/SHPUT/SHPET/SHPAT.

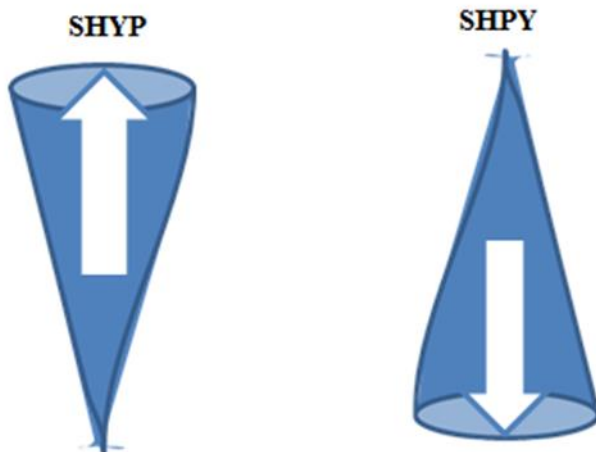

Prej nga kuptojmë rrënjët e shumë fjalëve në gjuhën tonë siç janë; Shpoti, Shpati, Shputa etj..

Ose fjalët *shpo, shpi, shpa, shpu, shpy*, etj.

Nga këtu, fjala Shpi lidhet më rrënjën e fjalës Shpirt, ku pjesa SHPI është përcaktuese, ndërsa IRT/art/urt/ort , i jep kuptim krejt tjetër kësaj fjalë SHPI+IRT që jep kuptimin e SHPIE-s ose SHPIMI në të ngritur, sepse përmban IRT, ku kjo pjesë duket se na përshkruan IR /RI, pra pjesën që ngritet ose vije tek në formën e SHPISe/ Shpesë /Shpesën .

6

Fjalën ZAKON e përdorin sllavët e jugut, megjithatë është një fjalë e bukur shqipe, za do të thotë më nxan, ndërsa pjesa kon, është shkurtesë më *nxan/Za/zënë naj kon*, e nxan dikon, ku kemi $za+kon=za+di(kon)=za+(naj)kon=zakon$. Sllavët e jugut e formuan sllavishten e tyre shpesh më fjalë shqipe.

Kon e pave ti atje.

Kone e ke zan për mik.

Zanke ni mike të mirë

Kështu kemi ndërtimin duke i shtuar KA ZAN=KAZAN =Ka për më Zan/nzan/nxan, prej nga del emri KAZAN, por edhe kemi fjalën ZANKA shumë. Emri KAZAN dhe Sahan dalin si përpjekje për të shpejguar sasinë e nxanjes/zënie/zanjes ose të ha-ngrënies/hangre/hamjes (ha ma-ose e man hajen/hejen)

Pjesa e shkurtë e fjalës **kon** është **ko** që nënkupton **kon**, kështu **kon ka** ndërtohet nga dy fjalë Ko edhe N që është formë No ose Nu. Shembull Ko+on/ka+an, që i bie Ko e ki, pra ko është on/An. Kështu, kur themi **kon** e ka kuptimin që jemi duke pyetur për person, frymorë, ndërsa kanë

është gjithëpërfshirës, pra për gjësende, si për frymorë poashtu edhe botën inorganike. **Kon** është formë e **kanë**, por **Kon** edhe theksimi i O, është i atillë që drejtohet drejt në kërkim të personit, siç është **Kon e ki**. **Kone** e ka për shkurtesë ka dalë fjala, Kon e ka=ko e ka=koka, por tash koka është fjalë që për nga kuptimi bëhet shumë më e përbërë në gjetjen e shkakut që folësi e kërkon në drejtim të të panjohurës. Vetë fjala Kërkon=ka kuptimin Kur Kon.

Forma e fjalës Kon është Kin/kane/kun/ken/kyn që shpesh i gjejmë në fund të fjalisë që janë të ndërtuara në formën Ki+in/ka+ane/ku+un/ke+en/ky+yn. Ku pjesët in/an/un/on/yn/en kanë kuptimin e afërt An-ës, dallimi është që përshkruajnë veçori të formave, për këto kemi folur më sipër.

7

Margilaj= Mar +gi+laj=Mar Gi LA= Mar GJI LA =MAR në GJI E LA. MAR në GJI LA, MAR GJI LA

Kështu, emri Gjyla, GJila do të thotë e mbetur në gji, ose i mbetur GJI , i bërë Gji. GJiban=Giban do të thotë i banë Gji.

Gjilan =Gji i lan, ose i bam GJI.

Ngulit del nga fjala GULIT/GULI, që është formë e lashtë fjalës GU LI =që formë e afërt e saj është shumësi GJU LI, pra e bame/bërë GJU/GU por që ka formën e GU-NIT. Kështu, emri GU LI=GULI= në GULI, prej nga del emri NGULI do të thotë më lënë diçka si NGU Li-pra le si *ngu/ngju* (si ngu, sikur më lanë ngu). Fjala **Ngile** do të thotë Në GILE, pra e la në GJI, duke e lënë në Gji, dhe sot grat e vjetra i fshehin gjerat në Gji. më lanë në Gji, është fjalë e kuptueshme, por pjesa NGILE =NË GI LE që ka kuptimin Në Gji Le, pra LE në GJI , LANE në GJI, sikur GJILAN.

Kështu merr formën njëjës Gji në GI sepse kemi GI LE

Gileza përfshin pjesën e brezit, përkatësisht, që pjesa ZA si prapashtesë shpreh vogëlsinë ose e zvogëlon përmasën, e pjesë që ngjitet para saj, pra e dukurisë, formës ose ndjenjës që e përshkruan ajo fjalë e para ngjitur. Përndryshe, za edhe në pozitën e pjesës si prapashtesë ka dhe ruan kuptimin e zanjes/nxanjes /zënies.

Glioza=G/GJ/GJA+LI+ O+ ZA

ZVOGLON=VOGLON=VO+GLON=GLON=GJA

LON=LON=LO+ON=LO/la+ON/AN=lon në një ane.

Pra GILEZ ka kuptimin e vendit ku e ZAn/nxan GILA, sepse tash ~~ky~~ fjala GILA e merr kuptimin e vet si diçka e lënë/lanë/lonë në formën e GI-së/GJI-nit.

Ngalëza=N+ Galeza/Galeza/Gale+za/GA+le+za (zënë)

Qipariza=QIT PA RIZA (RI +ZA nxan RI, ri pa FRYTm PA ngritje, pa rritje, pa dal asgja).

Tingulli Za përshkruan një terren në formë zigzage, formë e tillë që mandej përshkruan përhapjen e energjisë, por edhe rrugën që njeriu ose shtaze e bënë për të zënë prenë e vet, pëse gjahun, ashtu në formë zigzage. Nga kjo rrjedhë se edhe lëvizja përshkruhet si formë zigzage, duke i bashkuar të gjitha pikat e lëvizjes së një trupi i vetëm në paramendim.

Z në fillim të fjalës-i, është si për të gjithë tingujt e tjerë, tregonë se në fjalën që e përshkruan atë dukuri, tingulli Z përcakton vetinë kryesore të dukurisë, formës, ndjenjës që del nga forma. Kështu, Zani do të thotë NI ZA, pra nga kemi NA ZA, NU ZA, në ZA kështu brenda zanit NZA, krejt kjo na jep përshkrimin se ZANI është materie.

8

Shembull tjetër e kemi edhe fjalën Bagren, e cila e ka pjesën BA, pra më ba. Edhe GREN, që është pjesë ndërtuese e fjalës NGRE=që ndërtohen në GREN, ose Ngrëh, që përbëhet nga forma G+RE në kuptimin e një GJRE/GRE një gja/gj/gjësend në formën G-GJ e cila ka madhësinë dhe shtrihet në RE, re që ka formën e NGRI-tur. Kështu, kur kemi shtjelluar për pjesën Gru, Gruzha, etj, kemi folur edhe për format GRE/GRU/GRI/GRA/GRO/GRY, kështu pjesa GRE do të thotë se është fjalë e ngjashme më fjalën në GRE që bashkohen në fjalë të re NGRE, që e merr shpesh tingullin H në fund të fjalës si NGREH, për të shpjeguar si gjithmonë këndin e ngushtë të shmangies duke formuar tehun, rënie në kënde të ngushta si; mpreh, prehje, teh ose pjesë më e hollë që fillon rënie nga pjesa më e trashë ashtu duke formuar teh, ose pamjen të tërësishme të trupit si të ngrehur/ngrehun.

Kështu fjala Bagren/Bagrem (Ba i gren/grem) në shqip përshkruan formën dhe ndërtimin e trupit të BAGRENIT q është si e ngrehur, ose veç fjala GRE/GREHNE ose edhe e NGREHNE. Fjala GRE është para fjalës NGREH ose është ndërtuese e kësaj fjale. Kështu, nga fjala GU, kemi fjalën NGU, pra veprimi i dëgjimit/ndëgjimit është nga fjala NGOJE, NGU, pra zani përshkruhet si forma GU-nore, GO-jore, siç e përshkruan fjala Ngoje, ngu, ngujojë që do të thotë hapësira e njeriut të burgosur dhe përshkruhet sikur të ishte brenda GUNIT, në kuptimin ngujoj, behëm e lidhun si GUNI. Etj.

Natyrisht, GUNI në disa vende është shndërruar në GJU/GJUNI, por fjala GUNI dhe ngujimi, ngujoj, por edhe *ngoj* ka mbetur si përshkrim dhe si fjalë e lashtë që lidhen kryesisht më përshkrimin e hapësirës, prej nga përshkrimi i hapësirës ose formës ka kaluar në përshkrimin e lëvizjes dhe ndjenjës si dhe fenomeneve të tjera mendore e shpirtërore. Nga fjala Grem kemi fjalën Gremçi.

GRe GJE E RE=GREME, ngremë, përshkruan formën ashtu siç kemi shpjeguar më sipër.

9

Emri DHASKAL është fjalë Shqipe, që në këtë formë mund të ishte në kohët e lashta, por që sot ka kuptimin DHASHKALL, megjithatë, njëjësi është SKAL në shumës është SHKALL, kështu, DHASHKALL do të thotë që krejtësisht është i gjuhës shqipe, edhe këtë e bën bindëse pjesa DHA e cila është e zhvilluar vetëm në gjuhën tonë, në format DHA/DHE/DHI/DHU/DHO/DHY ose në formën IDH/ADH/ODH/EDH/YDH/UDH. Kështu kemi edhe rast të vërtetimit që fjala Shkollë është shkALLë, edhe SHKO do të thotë të shkosh, ndërsa ALL është pjesa shumës e fjalës AL, kështu që do të thotë SHKOLL, që i bie SHKO në OLL, pra shko në lartësi/naltësi të tokës, kështu SHKO nOLL=SHKOLL, në të njëjtën mënyrë SHKA ALL që do të thotë SHKO në ALL/AL pra shko në AL(ne NALTESI).

Mendoj që Mësuesi më drejtë është të quhet DHASKAL sesa Mësues, sepse është pjesë e gjuhës Shqipe. Mësu- si fjalë përbëhet nga M që do të thotë më MA/mbajt, pra që mbanë/man, ndërsa se çka mban, e ka pjesën SU që është formë e fjalës SU=Sy, kështu MESU do të thotë të jesh më SY, ndërsa pjesën tjetër SU lidhjen më SY/SA/SE/SI/SO e kemi shtjellimin gjerësisht më parë.

Mojsi Mesi Moses në gjuhën *Ebreje Mosheh*, ndërsa në atë ~~gjuhën~~ Greke *Mouses/Moses* në Arabisht *Musa*, edhe pse në të gjitha këto gjuhë, në asnjërën prej tyre, nuk gjen kuptim ky emër, por në gjuhën shqipe ka kuptime të fuqishme, edhe është pjesa M që do të thotë Maje/Ma, kështu M do të thotë *Majtje*, por edhe MU ka kuptimin *Majtjen* e fuqisë në formën Mu, më MUJT/MAJT, kështu Man veç ai që mundet, nga kjo emri MO/MOJT përsëri ka kuptim më *Majt*, ashtu si *MOSH* që lidhet më fjalën MOSH, por në të vërtetë *mojtje/majtje* në formën MA/ MO +SHEH ka kuptimin më mbajt nëpër Kohë, pra nga MO1+MO2+MO3+...+MO=MOSH.

Ashtu si MOT që ka kuptimin MET ose Mat, pra Majtje në vend, kohë ose gjendje, kështu në një vend MET, në hapësirë është fjala MAT, në gjendje është MOT.

Por lindshmëria në gjuhën shqipe, *Mouses –Mose/muse* prapë na lidhin më baze në gjuhën shqipe, e cila e ka të përhapur emrin MU/MUJ.

Kështu, fjala *MUS/MOS/MeS/MYS/MUS* të gjithë emrat shprehin mundësinë e madhe dhe të pandërprerë të *MUJtjes*, gjendjen e *Mojtjes*, ose shtrirjen në hapësirë të veçuar MAJTJES/MAT.

Kështu, të gjithë emrat e mundshëm në gjuhën shqipe, si ai i **Mojsiut** del në kuptimin shqip, që do të thotë më SY=MESY, MUS –MUJ ose që **Munet**. Edhe emrat MOSHESH –i Moshës ose i Moshuar, Pleqnar etj që ka kuptim vetëm në gjuhën shqipe si njeriu më përvojë. Megjithatë, në historinë e Mojsiut e kemi atë si prijës, pra më SY ose MSUS, si i fuqishëm, pra MUS/ose MOUSES, ose MUJ që ka fuqi fizike dhe si njeri i Moshuar, pra njeri i MOSHËS, pasi në rrëfimet biblike, Mojsiu kur i prin popullit të tij është ~~njeri~~ mbi moshën 80 vjeçare, pra mjaft i moshuar. Emri i **Moses** është në të vërtetë ~~emër~~ më bazë të gjuhës shqipe, mandej edhe emrat e familjes së tij, si ARON, MARJAM/MARIA etj., që në thelb janë emra Shqip. Prandaj, mund të vijmë në përfundim se Hebrejt më pushtimin e Izraelit, morën emrat dhe legjendat e vendasve që ishin Shqipfolës, ose thjesht ishin Shqiptarë. Kështu pas ndodhës së Mojsiut, pra ardhjes në tokën e Izraelit, emrat e ndjenjave ndërrojnë në bibël dhe janë kryesisht të pashpjegueshëm në gjuhët Semitike, por nuk ndodh kështu më emrat më të hershëm të Izraelit, Libanit, një pjesë të Egjiptit dhe Libisë, Sirisë, Iranit dhe Azisë së vogël në përgjithësi.

Kjo shpjegon ndikimin e fuqishëm që e kishte Ballkani në këtë pjesë të botës, mandej duhet të ditur se nuk kemi ndikim të Iranit në Ballkan ose tek popujt Pellazg, por kemi krejt ndikimin më kahje të kundërt, pra nga Ballkani në drejtim të Iranit e cila në shumicën e kohës ishte nën hijen e vendeve të Evropës Jugore.

10

Anerra/Anerro që duhet të kuptohet si ANNERRO, sepse N theksohet sikur të ishin dy N-ja të ngjitura pranë njeri-tjetrit.

Fjala AN NERR ka kuptimin ANE E NRRUME, pra siç do të thuhej në gjuhën letrare ANA E NDERRUAR-AN NERRO. An nerro/anerro/ane nerro =annerru, kallëzon edhe përkufizimin e ëndrrës kur ka lind kjo fjalë, ashtu që veprimi i të ëndërruarit është menduar si ana e kundërt e njëmendësisë ose e kësaj bote reale, kështu njeriu kur ka ëndërruar/anërr/anerro në të vërtetë e ka nerro (ndërru) anën.

Kështu, njeriu kur bie në gjumë (kjo fjalë shpërfaq kuptimin e dukurisë së gjumit e kishin sikur *hedhje* ose Gjumje, ku njeriu gjuhet në një botë tjetër, pra Gjumë është i dalë nga pjesa verilindore dhe vetëm nga kjo e folur mund të shpjegohen dhe kuptohen pothuajse çdo fjalë e gjuhës shqipe. Si për shembull fjala Anerra ka kuptimin ANE NERRO, thjesht fjala që sot përdoret nerro(nderro), kurse AN ka kuptimin e Anës, ku në momentin kur sheh ëndrrën, sheh anën e ndërruar /nerro të botës reale, prej nga ka lindur fjala Anerro /AN nerro Ana e nerrume, ose ana tjetër e *njemensise/njëmendësisë* ose realitetit.

2. Ftyrë del nga fjala TURI, që ka kuptimin $T+URI$, diçka që ngritet nga pjesa e brendshme dhe del jashtë në formën RI, prej nga kemi emrin TURI, kështu Fytyrë/ Ftyrë ose $FTYRE = F+TYRE$ që $TYRE$, është nga TURI, duke nxjerrë emrin Ftyrë si dallues nga TURI, pasi Ftyra përfshinë hapësirë më të gjerë dhe kështu në vend të FTURI është quajtur FTYRE në Kosovë, ndërsa në pjesën Jugore Fytyrë, etj.

Natyrisht, bashkimi i zanoreve FT dhe FR dallojnë nga njëra-tjetra, Fr i gjason diçkaje që fryhet, del në pah, e duke u rritur sikur ,ajet/fryhet brumi nga tharmi ose Fryti që në thelb do të thotë, fryhet pasi rritja e frytit është si lloj fryrje/frymje, e poashtu Froni është rritje para syve të shikuesit ngritet përpjetë sikur forma gjeometrike RO. Tash kjo fryrje e kësaj sipërfaqe, sikur një rrafshnaltë, rritet si një lloj fryrje, e cila tash formon atë që quhet Froni që është si një RO, gjegjësisht RONI, e cila ngritet si rrafshnaltë para syve të shikuesit.

Tingulli F vendoset para fjalave=fja+alavem , që përshkruan një dukuri ose ndodhim, veprim të përkohshëm. Kështu fryrja para plasjes ose pëlcitja po ashtu, fryti, froni, ftyra, fjala, flora, fauna (nga shqipja; FUN/FUNA/FUNI), fjolla, fluska, fluturim, flutura etj merren si ndodhi të përkohshme, që ka një kufizim kohor, ose kanë një ndjeshmëri dhe lehtësi të tillë që nuk e ka bota materiale e zakonshme, prandaj për këtë përdoret tingulli F. Krejt natyrshëm se emri Ftyra merret si një Turi/tyri i përkohshëm, pasi bukuria e fytyrës së njeriut është e kufizuar më pleqërinë e tij.

Koha kur ka lind kjo fjalë Ftyrën nuk e kanë marrë vetëm si pamje fizike, por si duket edhe morale, mandej Ftyra është marr si diçka e përkohshme që më ikjen e rinisë, ikën edhe bukuria e saj e, prej nga në vend të fjalës TURI/TYRI ose më gjerë që ka përfshirë tanë fytyrën që është quajtur TYRI. Tingulli F, siç është Fjala, që shpreh gjendjen e saj të përkohshme ashtu si $FTYRE = F+TYRI$, si dhe të gjitha emrat që fillojnë më tingullin F.

11

Moçava

Moçava=mot i çumë, mote + çava MO(T)CAVA është edhe CAVA-Ca dhe Va ku Va është nga $Vi, Vo VU VY VA VE$, vajtje dhe Ca është më Ca, më shkatërruar, më plas etj. Po ashtu si fjala Çudia= dije e çumë ose thjesht CU DIJA, COHET DIJE, pra njeriu behët i vetëdijshëm për atë çka sheh dhe ndjen . Fjala Ca, Cava, Camje, e sidomos fjala CAVA përbehet nga $CA+Va$, ku përshkruajnë bartjen e çamjes në formën VA.

Shumica e Toponimeve sllave; *RAVNA RAVCA* përdoren jo për rrafsh por përdoren për r=hapësira ku ka ramje/rënie , ku ka rrëshqitje në formën që e përshkruan fjala *RAMJE*.

12

Në mënyrë që Bregu Ë të kuptohej dhe shpjegohej (*shpije+gohej/goj/gjoj/gjo/gja*) Bre në formën të cilën e kemi shpjeguar më sipër, edhe fjalën GU-nit/Gjunit. Kështu, Breg/Veg/Deg/Shegë/Shelg peng/ngarkoj që në parim e kanë të njëjtën strukturë të ndërtimit. Shkurtimisht ,fjala Breg mund të përafrohet më fjalinë Bre GU /Bre e Gu, ose një GU/GJU si BRE, Bre në formën GU, ashtu siç janë formuar fjalët *VE G/gja/gu*, etj.

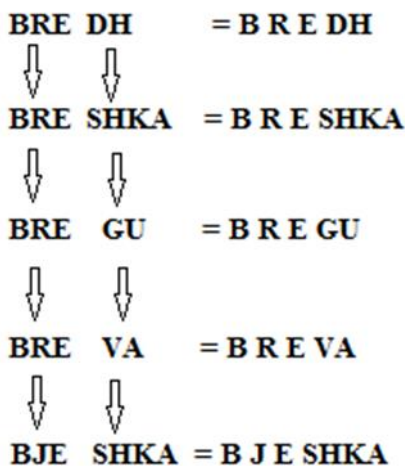

Ndërsa fjala Breshka, përbëhet nga Bre dhe fjala *Eshka/Shka* që përpiket të përshkruaj si shkurtesë e fjalës *SHKA* përdredhje/*Shkalle*/*SHKAlë*/*SHKA* dhe është përpjekje e shkurtër për të shpjeguar formën e Breshkës, si pjesë e fjalës *SHKO/Shkuarje* si fjalët Bjeshka/Breshka.

Sipas rregullit kur tingulli në fillim të fjalës e bart e rolin kryesore ose vetinë kryesore që e përcakton/përkufizon, ndërsa në fund të fjalës e barte shpjegimin, duke e vogëluar ose e lë të paplotësuar atë veti për të cilën e bën të plotë në fillim të fjalës. Normalisht, fjala BREG do të bart një G/Gja më të ulët për nga rëndësia sesa fjala BRE, e cila e merr rolin përcaktues të vetisë që e përshkruan fjala, se sa shembulli në fillim të fjalës të ishte GEBRE.

11

SHALOJMË shpreh dukurinë e afërt më fjalën Sh(p)alojmë, mandej më fjalën Shpall/shpallim/shpallojme/Shpellojmë/Shellojmë,

pse jo nga kjo kuptojmë se fjala *SHALL/SHAL/SHEL/SHELL*. më *SHEL=MSHEL* janë fjalë shqipe. Megjithatë, pjesa SHPA që shtohet në pjesën SH(P)Alojmë nënkupton më u bë një pi, por tash kryeposhtë, ashtu siç gjendet maja e malit naltë. Krejt natyrshëm që fjalët Palojmë dhe Pallojmë kanë të bëjnë më shumë dhe në njëjës, pra nga L në LL ku pjesa LL e bën të lëvizshme tingulli L , pra Palojmë sikur ka ndodh njëherë e mandej përfundon, kurse Pallim do të thotë ndodh vazhdimisht në të përsëritur por të dyjat bartin të njëjtin kuptim, të Pëlqehen, përputhen duke u paluar njëri më tjetrin ose duke e futur njerin në tjetrin.

Shpini / Shipni / shpat / shapt /

Kemi fjalën Va / Vau / Vada /

Nga kjo fjalë duke i shtuar (shturi=sh+turi/tuar), kemi VA+SHA=Vasha ose e kundërta SHAVA=SHUVA/SHIVA/SHOVA/SHYVA, nga kemi fjalën ME+SHAVINA=MESHAVA=MESHAVINA,

Shava kemi fjalën Qova, Cava, shembull Cava mes përmes kollomoqit

Kemi fjalinë më SHI GRUNIN më KOMBAJ

Shirja/Fshimja grurit është më të njëjtën fjalë më shiun, SHAVA përcaktohet nga SHA VAU që nënkupton shumë Vau ashtu të renditura ~~ent~~ në mënyra të ndryshme *VAU1+vau2+...+vau(n)=SHAVA*.

10.

Uliks / Ulik=U Lika, yllika, Ulli ka=Yllkas / Ullikas, Illika. Emri Ulli në gjuhën shqipe ka lind dhe formohet duke përkthyer dukurinë e lëvizjes nga poshtë, pra prej fundit të U-së, si një Vull-kan (*VE+ULL+kan, ky Vullkan sikur të ishte në qiell më kokë teposhtë, ashtu që drita e tij sikur e yjeve të vinte në sytë tonë, në tokë, por të dukej më e fuqishme në do t'a quanim VELLE+kan ose ELLE+Kan, megjithëse tash nuk nevojitet V, pasi sipas inteligjencës tonë, nuk kanë nevojë në brendësi të kenë Vu, përderisa është më kokë teposhtë dhe rrjedh vetë energjia në formën e flakës, kështu do të kishim vetëm ELLE, ashtu dhe VJELL ,sepse nuk del nga poshtë por rrjedh më kokë teposhtë*) për të naltë ku këtë lëvizje e ndihmon të shfaqet në trurin tonë tingulli LL i ndërthurur më zanoret, siç janë;

ALL / AL i pashkruar më zanoret tjera Alla / Ala, Allo / ALo,...etj.

ELL / EL i pashkruar më zanoret tjera Elle / Ele, Ella / Ela,...etj.

ILL / Il i pashkruar më zanoret tjera Illi / Ili, Illa / Ila,...etj.

OLL / OL i pashkruar më zanoret tjera Ollo / Olo, Olla / Ola,...etj.

ULL / UL i pashkruar më zanoret tjera Ullu / ulu, Ulla / Ula,...etj.

YLL / YL i pashkruar më zanoret tjera Ylly / Yly, Ylla / Yla,...etj.

E njëjta fjalë që e formon fjalën Ylli, por tash tingulli Y shpreh largësinë, nga vend shumë i largët, i humbur, ose i pakuptueshëm. Ulli dallon nga fjala Ylli, nuk do të thotë vetëm i lartë, sepse gjendet në

lartësi/naltësi, por përshkruan përtej lartësisë e largësisë ose edhe thellësisë, pikërisht sikur fëmija që më tingullin Y përshkruan diçka të largët ose të paarrtshme. Në përgjithësi pjesët OLL/ELL/ILL/ALL/ULL/YLL, shprehin shpërfaqjen përmbi sipërfaqe ose bërjen e një tingulli ose fjalë që përshkruan dukurinë duke e bërë të dukshme më anën e mbaresës LL si shumësi i L, kështu tingulli O behet i dukshëm më Oll (moll, holle, doli etj).

Kështu emri Ellohim, ose ELLOHUM përbëhet nga dy pjesë: ELLO dhe HUM ashtu si e përdorim fjalën të TREGOHEM, KALLEZOHEM, kështu ELLO do të thotë dritë nga lart siç është fjala APOLLO - që do të thotë JAP OLLO, jap nga lartësia e caktuar e tokës. OLLO dhe ELLO etj, do të thotë e shfaq veten, e bën vetën të dukshme. Elloh do të thotë, e shfaq veten, e bën për vete të dukshëm ose e qet vë vetën në sipërfaqe, ashtu si fjala ILLI (Yllat), por nga lartësia, ashtu si fjala VJEL, VJELE, VJELLJE, pra nuk është fjala ELE për dritën, por është gjithçka çka është më kokë teposhtë dhe ka rrjedhje nga lartësia. Kështu, nga fjala VJELE kuptojmë se kemi pasur një përdorim më të madh të fjalës ELE, që nga ajo është ndërtuar fjala DELE, MELE-MJELE/MIELE, që niset nga tingull E, i cili përshkruan një nivel ndërmjet tokës dhe qiellit ose lartësie e largësie më të madhe se sa ku gjendet shikuesi/folësi. Të gjitha gjësendet që vijnë nga pjesa nën sipërfaqe ose në nivelin e shikuesit/folësit, ku merret si sistem krahasues i tij tingulli U ose edhe Y, megjithëse tingulli Y është përdorur për nivel të pacaktuar siç përdoret fjala SY, MYT, YJET etj, ku Y paraqet rrethana të pamatshme, të largëta ose të mëdha ose MYLLI, MULLI, SHULI, NYLL, NYJE, NULL që mund të jetë nga gjuha shqipe N(G)UL/NULL etj.

Fjala KULME ka lind në një formë tjetër Ku+Lm/lim/lam/lem/lom/lum, pra KU/KA rrjedhje, ku Kulme është formë e emrit KALIM/KLIM/KULIM etj. Gjithmonë mendohet se fjala ELE nga e cila ndërtojmë fjalët VELE, VJELLE, SHKE/ELE, SHKELQIM, KELMEN, SHKELZEN, etj, vie nga DRITA ose flaka (F+LAKA që do të thotë laka të përkohshme, pasi përdoret për gjerat, ndodhitë, pamjet, format e përkohshme, që nuk qëndrojnë gjatë, sikur është FLONA=f+LONA, FLORA=F+LORA, FLIJA=F+LIJA etj.) gjë që nuk është e vërtetë, ELE në thelb është ajo çka vjen nga lartësia, ku dhe mendtë e kresë vijnë nga pjesa më e lartë e trupit, mandej në tru vjen nga pjesa shpirtërore e menduar si frymë, Shpirt i ardhur nga Zoti, ose fuqi drejtuese e tij, etj.

Kur përdoret fjala Kel/QEL janë fjalë të krijuara si përngjasim më dukuritë që ndodhin duke ardhur nga lart, nga largësia siç janë fjalët QEL që vjen nga QELLA që qelet ose hapet pas natës, kështu dera e shpisë qelet e mandej hapet, pasi qelja nënkupton të veprohet më Çelës në fillim,

megjithëse këto fjalë janë krijuar, jo diçka që vijnë nga lart, por megjithatë jan marrë më vonë si rrjedhje logjike e krijimit të fjalës. Nga krejt kjo, fjala ELLO, ELLOHIm ka kuptimin e ardhjes nga QELLA, nga lartësia.

Kështu edhe fjalët LE, LENA, LEKA, VELIKA, etj, përshkruajnë lartësim. Kurse fjalët LU, LULA, LUNA, LUKA, VULA, VULLNET, ...etj., përshkruajnë atë që vjen nga fundësia, brendësia dhe ajo që gjendet nën në pikëpamje të lartësisë. Nga kjo fjala LU na jep jetën nga brendësia, fillimin e lindjes dhe lëvizjes njerzore, Lindjen në formë të LU, që luan, që fillon të levizë dhe të lind në formën e LULeS, që shpërfaq fillimet e krijimit, si LULE e cila na përshkruan lindjen e vazhdueshme pas vdekjes dhe rilindjen, më fjalën e vetme LU dhe mandej LULU ose veç LUL që ka kuptimin e përsëritjes në shumës, ashtu siç kemi thënë për fjalët BAB/NAN/GEG/THITH/THETH/SHOSH/MAM/ etj.

LU vjen fuqia dhe jeta nga brendësia duke ardhë në sipërfaqe në formën e krijesës LUL, jo vetëm për bimë por për tërë krijimin në univers dhe vetë atë, pra Krijuesin.

Kështu ULLU/ULU, YLY/YLLY, OLO/OLLO, ILI/ILLI, ELE/ELLE, ALA/ALLA përshkruajnë format e nivele të krijimit nga thellësia/naltësia e pakuptueshme YLY/YLLY ose veç LY deri në nivelet që vijnë nga lart ELLE/ELE ose nga ajo që qëndron pa e përcaktuar nivelin e ndodhisë më emrin ALA/ALLA.

Kemi dhe emrat KALLA, MALL, SHALL, GJALL, VALLE, etj, që u ndikuan nga diçka që gjendet në një hapësirë tri përmasore e përhershme, si hapje në tokë e qiellit, gjithëpërfshirëse. Kështu, fjala ALLA interpretohet më fjalët KALLA, pra KA ALLA, Gjalla=GJA ALLA, GALLA=GA ALLA, MA +ALL, sepse MAN në ALL në NAltesi

Kalla ka kuptimin në ndërtim të së njëjtës fjalë siç është Kalla e grunit, sepse ka formën dhe gjendet në lartësi etj.



Fjala SHELE në gjuhën shqipe përbëhet nga fjala SH+ELE dhe mandej nga M+SHELE, si pjesë e kundërt e veprimit QELE.

SHKELE ndërtohet nga SHKE+ELE ku ka kuptimin e SHELE ose MSHELE, që do të thotë SHKOJ +ELE, sepse veprimi SHKELE vjen nga lartësia, kështu Shkele drejtpërdrejt ka kuptimin e kundërt më fjalën ELE, fjalën e hapjes ose rrjedhjes nga Lartësia prej të cilës kanë lindur fjalët SHELE edhe QELE (qitje , qyrej qy, dlaje e ELES)

Kështu fjala KULLA ka kuptimin e kundërt më KUNER, ku pjesa KU u lla ku pjesa Ku kallxon se ka gjësend, pra e tregon vendin e lënies në një lartësi ose nivel si formë ALLA/ALA ose thjesht LA/LLA.

Poashtu, KUNER tregon pjesën KU se ka gjësend, pra na bënë të ditur se ka ose ku gjendet diçka ner/nder ose perfuni/perfundi trupit që është KUNERA.

Nga kjo kemi fjalën KUFİ/KOFE

Një prej vërtetimeve se tingulli F përshkruan edhe merr pjesë në atë fjalë që thonë, diçka që vlen ose qëndron përkohësisht është edhe fjala SHPIF, që do të thotë SHPI, pra më t'u bë Shpi, më t'u bë SHPIN, më u bë e jotja por përkohësisht dmth nuk qëndron gjithmonë etj.



3), tingullit E si ELL, U si ULL (mungulloj, Ulli, Buloj, kumulla,)

11.

DARKË quhet koha e ngranjes/ngrënies (në granje=pra gra +nje që gra ka kuptimin më u ba/ bë si forma gru, gri , gre, gry, gro etj) së bukës në pramje/mbrëmje. Nga kjo kemi *Da Arka* që do të thotë më DA ARKA, pra e ka kuptimin më DA Arka, nga fjala Arka, ka lind fjala BA Ark po ashtu. Nga kjo rrjedh se fjala Ark është emërtim i lashtë shqiptar i lindur rreth 36000 vite më parë.

D	A	R	K	=	DA	+	ARKA
B	A	R	K	=	BA	+	ARKA

Nga fjala Bark dhe Dark kuptojmë që në fillim të lindjes së gjuhës shqipe, ku Ar, Arka i kanë thënë bukës, a jo që përmban AR, pra A R në kuptimin Asht R , është lartësi, asht gjësend që të rrit, që të bënë R, po pse jo që t'a ngRIT trupin dhe t'a mbush barkun. Më vonë, është fjala shumë më vonë , Ar e kanë quajtur çdo punë të vlefshme që është marrë si e moralshme, e vlefshme, fitimprurëse.Më vonë Ar është quajtur gjithçka që ka pas përparësi, vlerë por jo gjerat ushqimore. Kështu edhe mbeti emri AR për tokën, A~~r~~për metalin e çmueshëm.

Argjen/Argjend që do të thotë AR GJEN, pra metali Argjend kudo që gjendet është lajmëtar se aty gjendet/gjenet edhe për këtë e ka marrë emrin AR GJEN, pra GJEN ARIN, metali Argjend quhet kështu nga gjuha shqipe.

Gjersa emri Bark ka kuptimin BA ARK, ndërsa DARK ka kuptimin më DA ARK-en.

Dreka - do të thotë D/Da që ka kuptimin e ndamjes (formën nga ndamje kemi ndemje por edhe ndimje/ndumje/ndemje ose ndajmë etj që përshkruan pothuajse të njëjtën dukuri). REKA, megjithatë në renditjen e shkronjave DARKA/DREKA, marrin pjesë të njëjtat bashkëtingëllore DRK, që e kuptojmë natyrën e njëjtë të fjalës, thjesht veç kemi të bëjmë më zhvendosjen e Darkës në hapësirë dhe kohë, pra në Kohen e Drekës. Kështu, EREK/DARAK/DREK/DRAK/DRUK/DURUK, kuptojmë se ARKA/ERKA/URKA/URUK/EREK/IRIK/ ,... etj bartin të njëjtin kuptim të pasurisë si fjala AR ose të ngritjes, kështu ARK do të thotë; ngritje, mbushje, por më vlerë, pasuri e jo më çkado.

Fjala REKA është fjalë shqipe të cilën duhet t'a përdorim , e jo t'a përjashtojmë për shkak se e përdorin të tjerët (serbët). REKA është fjalë e formuar nga AREKA/OREKA dhe UREKA ... etj., Nga kjo fjala AREKA/ARAKA ose veç REKA/RAKA /RUKA/RIKA etj e kanë të njëjtin kuptim. Pasi REKA bartë ujin, në këtë kuptim ajo rrit gjërat në Ar, kështu RAKA bart më vete emrin e Zotit RAKa, si bereqeti më i madh (BE RE QET, ose BA RE QET), por ajo përmban edhe REKA, pra pjesa RE do të thotë rritka, i bën gjerat e REJA, i rrit ato, i bënë të larta, më tërë atë kuptimin që bart fjalia E RE, s'do mend se fjala REKA ka mund të

krijohet si formë e shkurtë, që nuk është e rrallë në gjuhën shqipe, si formë e lashtë RE,ku shumësi i saj RRE, si kur që themi R(RJEDH)EKA, pra REKA.

Kështu REDH/RADH DREDH/DRADH se DERDH/DARDH etj, bartin të njëjtin kuptim të rritjes të rrjedhjes etj. Fjala REKA ose dhe RAKA nuk kanë asnjë strukturë të ndërtuar brenda gjuhës sllave. Kështu, fjala REKA është shqipe, e cila është përdorë si emër RUKA, qysh nga koha e Neolitit.

Në tabelën më poshtë i përfshijmë fjalët e mundshme që janë krijuar gjatë historisë.

DRK=D(...)R(...)K					
DARAK	DEREK	DURUK	DIRIK	DOROK	DYRYK
DRAK	DREK	DRUK	DRIK	DROK	DRYK
ARAK	EREK	URUK	IRIK	OROK	YRYK
RAK	REK	RUK	RIK	ROK	RYK
RA	RE	RU	RI	RO	RY
DA	DE	DU	DI	DO	DY

Kështu nga rreshti i tretë i tabelës kuptojmë që pjesët *drak, drek* formojnë përshkrimin e lakoreve, pasi DR formojnë pjesën e rrjedhjes në shpërndarje, siç janë fjalët DER, pra që e përshkruan detyrën e DERËS në shtëpi, ku do të thotë më fjalën më të thjeshtë, shpërndarje, ose derdhje, veç pjesa e fundit DHJE ose Dh do të thotë është dhënë DER, që e ka kuptimin e shpërndarjes e rrjedhjes në të dy anët. Vetëm pjesa DR do të thotë derdhje, një përfarim, ose derka/që do të thotë ka derë pra jo vetëm kuptimi i derës së shtëpisë por i rrjedhjes së shpërndarjes, e cila bëhet në forma të ndryshme, të drejta si DRE, të lakuara si DRA, të formës së brendshme si DRU, në formën e rrjedhjes së shpejtë, DRI-sepse rrjedhje e shpejtë do të thotë DRI. Natyrisht, nga kjo rrjedh fjalë DRU që do të thotë një rrjedhje e brendshme, si argument ta formojë fjalën DARDH, më fjalën DUR, ku kemi DURDH, ose DERDH ose DIRDH, prej nga DIR e përshkruan formën e rrjedhjes së drejtpërdrejt siç është fjala DIREKT, që është një fjalë shqipe.

Nga tabela kuptojmë se:

AR	ER	IR	OR	UR	YR
DAR	DER	DIR	DOR	DUR	DYR
DARKA	DERKA	DIRKA	DORKA	DURKA	DYRKA
DARDH	DERDH	DIRDH	DORDH	DURDH	DYRDH

Rreshti i parë përshkruan fjalën Ar, që do të thotë ngritje në atë kuptimin që e kemi përshkruar në hollësi më parë, pra la+ar do të thotë më lënë në ngritje, duke e ngritur lart, ashtu si fjala Larg.

Po ashtu fjala ER është për ngritjen nga lartësia, por tash shqiptimi i tingullit E e mandej R tregon ngritje, pjesët Er na japin një fluturim ose lëvizje ndërmjet tokës dhe qiellit, që mandej përfundon lart në qiell. Kështu, Ar është ngritje nga toka në qiell, kurse Er nuk kemi ngritje nga toka, por nga hapësira ndërmjet qiellit e tokës, ashtu siç është emëruar edhe Era që fryn. Nga kjo kuptojmë edhe emrat Laert, Laer, LAERT/LAER/ LEER/LERT etj, që është gati i njëjti kuptim si fjala LEART/LEAR/

Të tregojmë shkurtimisht tabelën mëposhtme ku fjalët shqipe përshkruajnë të njëjtën dukuri, natyrisht duke treguar veçoritë e hollësitë e dukurisë që fjala i përshkruan ashtu siç janë fjalët AR edhe Er, që në bazë janë të njëjta por dallojnë, nga fakti që të AR kemi ngritje nga sipërfaqja e tokës në qiell, ndërsa të ER kemi lëvizje më shumë ndërmjet tokës e qiellit dhe nuk i takon tokës asnjëherë.

Megjithatë UR kemi ngritje nga brendësia nën sipërfaqësore në drejtim përpjetë, natyrisht duke mos arritur qiellin asnjëherë, ose veç në raste të rralla. Kështu edhe të UR kemi ngritje por nga brendësia, ashtu siç është fjala KUR, që tregon kohën, por tash Kohën e pacaktuar e cila nuk është dalë në horizont por gjendet brenda kohës së përgjithshme, e cila fjalë dallon nga fjala KAR, të e cila kemi ngritje dhe tregon pjesën e veçantë të fjalës Ar. Pasi Ar mund të jetë Bar, pra ba+ar, por mund të jetë edhe La+ar në kuptim lart, por mund të jetë Argonautet . Kështu, formohet edhe fjala e caktuar ARDH që kuptohet se u dha Ar u , dhe ngritja por tash nga një pikë në tjetrën. ERDH, është ngritja dhe ardhja nga njëra pikë tjetër, por e pacaktuar. Urdh/yrdh, natyrisht vjen nga brendësia dhe prej saj mund të ndërtohen fjalët Ly+Yrdh=lyrdh, që do të thotë e la ardhja/yrdhja, e lënë në formën *ly* pra e afërt më La.

Shiko tabelën

La	Le	Li	Lo	Lu	Ly
Ardh	Erdh	Irdh	Ordh	Urdh	Yrdh
Lardh	Lerdh	Lirdh	Lordh	Lurdh	Lyardh
Leardh	Laerdh	Leirdh	Laordh	Laurdh	Layrdh

Fjala DIR ka kuptimin e afërt më DRI, por tash përshkruan rrjedhën DIR që është në drejtim të kundërt të DRI.

Pejljas=Plias, që do të thotë Pej Lias, ku Lias ka kuptimin vend i shtrirë një lartësi si Lia

Anavros = ANA e Vros , Ana vrosit që pjesa Vros = ka kuptimin shqip Vrash, Varash, Varosh, Vrosh, që do të thotë Ve+rosh, një vend më kodra të shumta në formë të rosh, në formën e rrafshnaltave të ngritura. Argonauts e marrë nga Gjuha Shqipe në Greqisht, Argonate - që do të thotë LA AR GO NATE, në kuptimin Argo natën. Nga kjo kemi kuptimin e njëjtë më fjalën LARGO, pra LA ARG na jep kuptimin ARG është një gjë e largët, ose një gja/G që është diku në tokë ose në qiell. Kështu fjala (L) ARGO NATE, do të thotë ata që vijnë e shkojnë Natën. Fjala ARG /ARAG ARIG etj e përshkruan një gjë të largët. Nga rrënja e fjalës ARGO që ka kuptimin e afërt më LA+ARGO, kemi MA+ARGO=ME+ERGO=MERGO/MERGIM. Argo ka kuptimin të endesh natën, të notosh nëpër tokë natën, që është fjalë e Shqipes, më siguri e përdorur deri vonë e pastaj u bë truq përbrenda fjalëve Largo duke i shtrur parashtesën LARGO ose MERGO , duhet të ditur se fjala Le e shoqëruar nga zanoret i parangjitet fjalës ARg/ERG/ORG/IRG/URG/YRG. Nga tabela e poshtme shohim që emri MARGA do të thotë një gjë e mar, në kuptimin MAR dhe Ga/go/gjo, në formimin e fjalës poashtu MARGJO/MARGO, por kjo ka kuptimin edhe një gjë e majtun/mbajtur larg në largësi, ose që endet, që udhëton, psh. MARGARITA, bart shumë kuptime të cilat lindin nga natyra e formimit të gjuhës shqipe, duke i ngjitur tingujt si prapashtesë se parashtesë, ashtu që çdo fjalë është fjali në vetvete, pasi tingujt paraqesin fjali. Si shembull marrim R, mandej RI, nga kjo kemi GRI, si NGRI, i shfaqur në format NGRO/NGRO/NGRA, duke përshkruar format nga të cilat, dalin fjalët, të shënuar në tabelën e mëposhtme.

Arg (cilado zanore)	Erg(..)	Irg (...)	Org (...)	Urg (...)	Yrg (...)
Largo	Lergo	Lirgo	Lorgo	Lurgo	Lyrgo
Dargo	Dërgo	Dirg	Dorgo	Durgo	dyrgo
QARG	Qerg	Qirg	Qorg	Qurg	Qyrg
Margo	Mërgo	Mirgo	Morgo	Murgo	Myrgo
Fargo	Fërgo	Firgo	Forgo	Furgo	Fyrgo
Targo	Tërgo	Tirgo	Torgo	Turgo	Tyrgo

Larot, që është formuar duke e hequr g është nga largimi, ikja, largësia, formohet fjala Laro/Largo. Kështu fjala Dergo, në të njëjtën mënyrë më fjalën Laro, mund të nxirret fjala Der/Dero/Dergo ose edhe Derguti që shpesh është menduar si Derguci e që në të vërtet del nga Dërgu/Dërgju , që është i dërguar, i përdorur në verilindje si Dergut, që

do të thotë ky është i Dergut, shembull: *Ai asht i DERGUT nga Mreti*. Pra, Derguti është Dërguar në gjuhën letrare.

Fjala Qyre që do të thotë qitje nga brendësia, nga U-ja në lartësinë R, kemi edhe fjalën Qure, më kuptimin Qitje në një send nga tërësia, gjersa Qyre që do të thotë shikim, ku shikimi mendohet si një qitje, nga kjo QYRE, kemi QIRJE/QYREJ ose edhe QURE etj, të cilat lidhen më qitjen.

Mbreti Cretheus, ka kuptimin KRETHEU, pra KRETHEU ,ose Krye THYT që e ka thyer kryet, sepse ai ishte një njeri pa fat ose ka udhëhequr keq, ose ka qenë njeri i pamend.

HERA do të thotë ngritje e shfaqje e përnjëhershme e tingullit, ndjenjës, mendimit, ose trupi fizike/gjësëndit, siç e përshkruan fjala HE, pra shfaqja e dukurisë përnjëherë ose papritmas përshkruhet më fjalën HE (por edhe Hu i largët që duket se ka zënë vend në mes qiellit e tokës).Prandaj, fjala HERE përbëhet nga HE +RE që do të thotë He-shfaqje e përnjëhershme ose befas(ba fa, be fa që do të thotë Fa, e shfaq përkohësisht , lind dhe zhduket shpejt ose në periudhë jo të gjatë në kohë ose rishfaqet herë pas herë duke mos qenë e qëndrueshme.Kemi fjalët; *faqe, fale, fat, fitore, fara, flatra, flutra, fli*, etj., por dhe të gjitha fjalët që fillojnë më tingullin F. Kështu nga tingull A, që do të thotë të jesh, ose ai ASHT, kemi fjalën FA që do të thotë ai asht, por përkohësisht.Pra qëndrimi i tij nuk do të jetë i gjatë, shiko tek tingulli F), si dhe tregon lëvizjen ndërmjet Tokës dhe Qiellit, prej nga e njëjta fjalë e përshkruan edhe Eren, pasi Hera është në fund të fundit ngritje e =befasishme e Erës.

Hera - nga kjo fjalë ka lind fjala Hare, Hire Hure,Hora, Hyra etj që do të thotë e lëvizshme sikurse Era.

Kështu fjala shqipe HARE, HIRE, HYR etj janë forma të fjalës më kuptim të njëjtë, veç që përshkruan veti më të veçanta.

Hamallaj=Ha mallaj, që ka kuptimin, në vështrim të parë Ha MALLIN, por nëse e shqyrtojmë më shumë, kemi HA MALLAJ, ku pjesa MALLAJ tash ka kuptimin më MAJT, ndërsa pjesa LLA, del si shumës LA, që do të thotë LA, dhe e bend të dukshme pjesën HAM

Vrella/vrolla/vrull/vralla/vryll/vrilla

Vri(ng)llim

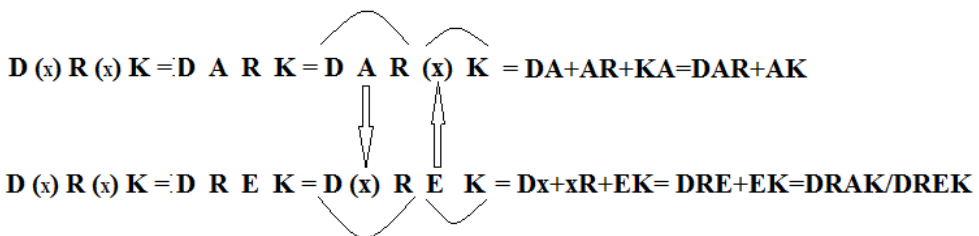

Dihet/Dahet/Duhet/Dohet/Dehet/Dyhet.ku

HET=ET/HUT=UT/HAT=AT, prej nga AT/ET/UT/YT/IT paraqesin

largësi/hapsira më sipërfaqe të shtrime në hapsirat më format U/A/E/Y/O/U, kështu DET do të thote diçka e largët, DA+ET, pra nga distananca ET, që paraqet kufizim i hapsires E, ose DAT=DA nga AT, DUT=DA nga UT, DIT= DA nga IT...etj.

Vonova= Vo NoVA që ka kuptimin VIJ NOVA, pra kam nu ose kam bë një VIJ

12.

Shashtrisin=Sha +shtri+s, këtu për t'u treguar se fjala është për shtrirjen por tash kjo shtrirje krijohet më fjalën për Sha që i zmadhon përmasat e fjalës që vjen prapa saj, ndërsa Sha Shtri e krijon shtrirjen e përmasave të mëdha, mandej ngjitja e fjalëve Shash/Shasht që ka kuptimin Sha+asht, tregon se është një Sha e madhe, në formë të Ri, një Shasht +ri , një ngritje e Shasht. Kështu, në të gjitha ndarjet, fjala jep për lëvizjen e materies në mënyrë të ç'rregullt. Kjo fjalë e lashtë krijon edhe argumentin se fjala Shtrigë, është nga gjuha shqipe që i bije Shtri+g, që do të thotë Shtri g/gja.

LIBRI 5

Dardanët ishin populli më i fuqishëm, dikur ishin sipër fuqi botërore. Ata kishin pushtuar lumenjtë e grykat e deteve. Emri i tyre do të thotë *të Shpërndarë* në gjitha anët, atje ku dahan anët. Për shkak të lashtësisë së emrit, së paku shtate mijëvjeçarë, sot mund të sqarohet në rrugë të ndryshme, të cilat i gjeni të sqaruare hollësisht. Gjuha e sotme Shqipe është gjuhë e degës Dardane, e cila mbijetoi para 4000 viteve, nga popujt shumë të përhapur që flisnin të njëjtën gjuhë, të cilët u tretën. Veriu si pasardhës i drejtpërdrejt i Dardanëve e ruajnë formën më të lashtë të Shqipes.

KREU 1

Kur kemi folur për pjesët *AT/ET/IT/UT/OT/YT*, që paraqesin largësi të krahasuara më pikën T e caktuar veç në mendimet tona, si ide duke marrë vetën tonë si sistem krahasues, shembull kur shkruajmë GAT, nënkuptojmë për largësinë që është në botën tonë materiale, që është G-GJ, më përmasat e theksimit të tingullit A, sa më shumë zgjatet tingulli A nënkuptohet si gjatësi më e madhe, si GA ose shumë GJA, ashtu GJA është më i madh për nga përmasat ose përbëhet nga GA, ndërsa pjesa T në fund është pika në të cilën është fiksuar largësia e cila më shumë përcaktohet edhe në kohë, pra nuk ka përcaktim fizik.

Tingulli F është fjalë që tregon gjësendin e përkohshëm, që zgjatet në periudhën më të shkurtër kohore, kështu kemi *FAT/FET/FIT/FUT/FOT/FYT* nga edhe kuptojmë që Fat përafrohet më *Futje* të gjësendit ose ecje përpara në kohë, pra *Fat* përbëhet nga fjala *FA+AT* ku pjesa e parë paraqet ecje të përkohshme në largësinë AT, kështu emri *Fe* nënkupton ecje në largësi kohore në mes të qiellit dhe tokës.

Ndërsa *Fot* është ecje në tokë, ose mbi tokë duke prekur sipërfaqen e saj, kurse *Fut* nënkupton ecje brenda sipërfaqes së tokës. Kështu *AT/ET/UT/YT/OT* paraqesin largësi nga pika e parafytyruar në mendimet tona, do të jetë largësi në hapësirë dhe kohë, por kjo largësi nuk është e caktuar si A, kurse kufizohet AT, ashtu si gjësendit G, shtrihet nw AT, si $G+AT=GAT$. AT thjesht shtrirje në kohën e kaluarën ose në distancën që e kemi lanë pas/mas, pra të cilën e kemi përshkruar.

<i>FAT</i>	<i>FET</i>	<i>FUT</i>	<i>FOT</i>	<i>FYT</i>	<i>Fit</i>
<i>Fati</i>	<i>Fetare</i>	<i>Futje</i>	<i>Foto</i>	<i>Fyti</i>	<i>fitore</i>
<i>Gat</i>	<i>Get</i>	<i>Gut</i>	<i>Got</i>	<i>Gyt</i>	<i>Git</i>
<i>Gjat</i>	<i>Gjet</i>	<i>Gjut q</i>	<i>Gjot</i>	<i>Gjyt</i>	<i>Gjiti</i>
<i>Gja</i>	<i>Gje</i>	<i>Gju</i>	<i>Gjo</i>	<i>Gjy</i>	<i>Gji</i>
<i>Nga</i>	<i>Nge</i>	<i>Ngu</i>	<i>Ngo</i>	<i>Ngjy</i>	<i>Ngji</i>
<i>Ngja</i>	<i>Ngjeh</i>	<i>ngju</i>	<i>Ngjo</i>	<i>Ngjy</i>	<i>Ngji</i>

Në këtë tabelë mund të marrim shumë fjalë për shtjellim, siç është Gji-GI-Ngji, prej nga del fjala Gy, NGY, gjy, Ngjy, që GY përshkruan

formën e gjirit por në rrafsh, kurse GJy është forma e gjirit në hapësirën në 3D-tri përmasash, kështu Gjini është i ngjitur për trup, dhe nga kjo vije fjala Ngjit që përcjell pamjen e gjirit si pjesë e trupit, që është e dukshme sidomos të femra. Nga kjo *Gjitë* kanë edhe veçori tjera, që është mbajtja e Tamlit, që në përditshmëri *Tamli* kuptohet edhe si lëng, si ujë, prej hapësirës më ujë të grumbulluar që quhet *Gjiri*, Ko ka ba Gjini ose siç përdoret edhe në jug Gjiri, duke u përpjekë të zmadhojë hapësirën e Gjinit, sidomos ku është hapësira më e madhe e ujit të grumbulluar. GJYP përbehet nga fjalët GJY+UP sikur edhe kjo fjalë na thotë GJY shkon lëvizë në hapësirë edhe më të ngushtë se GJy duke hyrë në YP (prej nga formohet fjala *Ypet* ose Epet, Jepet, Ipet etj.) kështu GJY=Gja shtyhet = jepet duke u futur/rrasur në pjesën PI në formën PY, ku rruga e shku-mjes/shkuarjes në PY është YP. Kështu GJY dallon nga GJYP sepse GJYP është i formës më të ngushtë, dhe tanë hapësira përfundon më sipërfaqe *Majore* në majë.

Fjalët në trajtat; GIP/GOP/GYP/GAP/GEP/GUP që përbehen nga GI+iP / GO+oP / GY+yP / GA+aP / GE+eP, për fjalët +iP/+oP/+yP/+aP/+eP kemi folur gjerësisht si edhe për PI/PO/PE/PY/PA/PU. Prej GYPI formohet fjala GJYPI dhe E GJYPI që përshkruan formën e futjes së GJY-së drejt majës që gjendet në hapësirën e ngushtuar YP gjithnjë e më shumë duke përfunduar në PY. Forma e ngushtuar e hapësirës mund të ketë emëruar Egjipt/Egjypt tek dy format e afërta, për shkak të hapësirës ku derdhet Nili. Por, forma e ngushtuar që na jep fjala Egjipt/Egjypt ose më e madhe, më e largët fjala **EGJEPT** ose edhe më e zgatur si EGJERPT, ose Gjerpti/Gjyrpti=Gypti. Kështu kuptohet se format e ngushtuara mund të barten në emërimin e ngjyrave të ngrysura ose të zeshkët e të zeza të fytyrës prej nga mund të ketë lindur emri Egjipt/Ma Gjup/Egjup, fjalë e cila mund të jetë përdorur për çdo njeri ose popull më fytyrë të zeshkët ose të zezë. Kjo nuk ka të bëjë fare më emërtimin e njerëzve që kanë ardhur vetëm nga Egjipti/Egjypti.

Ashtu sikur fjalët GAT/GUT/GET/GIT/GOT/ duke formuar fjalët Ngat/Ngut/Ngit/Ngot/ngyt, po ashtu edhe fjalët **GAC/GUC/GIC/GEC/GOC** prej nga kuptojmë se Guc është përshkrim i përafërt më fjalën GAC që do të thotë të jetë si Gac, të jetë i lëvizshëm i ngrohtë i afërt ose njeri apo fëmijë që nuk rri në vend, kështu emërtohen edhe fëmijët por edhe qengjat më emrin Gecat, ose dhëmbët e parë të fëmijëve quhen më emrin Geca=Gjeca prej nga kemi Gjoc=Goc që ka afri Guc, dhe GAC, pra gjë e vogël dhe e lëvizshme, e ngrohtë që nuk rri në vend. Tingulli C shprehë vocërrimë. GAC shprehë vogëlsi por edhe lëvizshmëri, e po ashtu edhe fjala Guc, i vogëli i thit, fjalë që shpalon se vogëlushi i derrit është jo i rehatshëm, kështu mbiemrat Gec, Gecaj e kanë kuptim të përafërt më Gic, Guc, Gac, për lëvizshmërinë. Duke përshkruar

kuptimin e fjalës Gec, kemi Guc dhe fjalën që rrjedh nga kjo NGUC, pra që formohet në Guc=Nguc. Por edhe fjalët Ngut, Gat/GET/GUT/GIT/GOT/GYT e po ashtu shumësi GJAT/GJET/GJUT/GJIT/GJOT/GJYT ku shumësi nga G në GJ nuk është vetëm shumësi i thjeshtë por paraqet sikur projektim nga dy D, pra rrafsh në 3 d, në hapësirë. Për dallim nga shumësi S në Sh që paraqet zhvendosje të S shumë herë në hapësirë, pse të Z në Zh që paraqesin zhvendosje por edhe lëvizshmëri ashtu si lëvizjet e shiritit të filmit ku nga lëvizja e fotove krijohet imazhi i lëvizjes së figurave. Të shikojmë afërsinë e disa fjalëve duke lënë sqarim për të gjitha fjalët tjera dhe për ato të trajtuara më sipër.

<i>Tregoj</i>	<i>Tre-gjoje</i>	
<i>Goja</i>	<i>Gjoja</i>	
<i>GEGA</i>	<i>Gjegja</i>	
<i>SESA</i>	<i>SHESHA / Shesa</i>	
<i>SISA</i>	<i>SHISHA / Shisa</i>	
<i>Sosa</i>	<i>Shosha</i>	
<i>SA</i>	<i>Sha</i>	
<i>Besa</i>	<i>BE SA / Besha</i>	
<i>Larg</i>	<i>Largje (le ar gjen) ang. Large-i madh</i>	
<i>Gen/genetic=Gjent-gent+ik</i>	<i>Gjen/gjenetik</i>	
<i>Zag/zagar</i>	<i>Zhag/zhagar (pra zagar është qen që shkon zhag)</i>	
<i>Zingi/zingir</i>	<i>Zingji/zingjir</i>	
<i>Gur</i>	<i>Gjur (kështu emri Gjur do të thte Gur është shumësi i Gurëve/gjureve)</i>	
<i>Gojk/Gojka</i>	<i>Gjojka/gjoka (Gjo ka=ka gjo,)</i>	
<i>Vese (vesa ka kuptimin e njëjtë më fjalën Vesh, është VE/vi/vu/ve/vy etj. Vesa=Vesha</i>	<i>Veshe</i>	
<i>Vesgoj</i>	<i>Vëshgoj (Veshi – Goje = veshi të goja)</i>	
<i>Vis</i>	<i>Vish</i>	
<i>Veshgoje = Vesh GOJE</i>	<i>Vesh-gjoje</i>	
<i>Dërgoje</i>	<i>Dërgoje / der gjoja</i>	

<i>Der</i>	<i>Ka kuptimin shpërndarje, dar si formë e der, Dar Ndar</i>	
<i>DaNa</i>	<i>Da +Na-ka kuptimin e dhënies në formën Nu, pra non, ban DA-rjen, Da-mjen</i>	
<i>Legion=le gi/le gon/le gan</i>	<i>Legjion=le gjen/gjon/gjan</i>	
<i>Boqa</i>	<i>Bo qa (qa ka kuptimin qitje)</i>	
<i>Log</i>	<i>Logj/logje</i>	
<i>Dur/der/dar/dir/dyr/dor</i>	<i>Kanë kuptimin e afërt më fjalën DERDH, vete fjala DER ka kuptimin e mbushjes së enës më materiale që ece si DAR kurse i njëjti proces i mbushjes më lëng të enës, por tash duke e hedhë në tokë, pra i bije ri-dhënie në kahen e kundërt të anës pra quhet DER+DH. Kështu edhe fjala DARDHA ka kuptim të derdhjes por tash në formë të mbushjes më lëng të hapësirës tri përmasash në formën e dardhës, Kështu fjalën DARDHA do të mundem ta formulojmë në formën DHA DAR uji, DHA DER uji që ka kuptimin e rrjedhjes e përhapjes. Fjala DIREK ose DYREK, ka kuptimin e lëvizjes, rrjedhje ose formë e materies sikur D+IR</i>	

Radho = ra + dho/dha = dho më ra-mjen

Kështu Dar, do të thotë **der** ku **der** ka marrë emrin që lejon derdhjen/rrjedhen në formën kur hapet nëpër atë pjesë rrjedhe vardar ose më Davaritje.

Dihet që DA VAR mund të marrë VAR DA ose VAR DAR, ashtu si VER DER ose ju qel DERA VERES, kështu VER do të thotë VE ER, por ka kuptimin edhe VER ashtu sikur VAR, duke krijuar fjalën VERDHA, pra ju DHA VERA që ka kuptimin sikur kur themi JU DHA

VARJA. Fjala VERA ka kuptimin e VARJES, sepse nga nxehtësia ose temperatura e lartë krijohet varja e gjetheve të pemëve por edhe forma e varjes shpesh e pakthyeshme si VERDHA (VE+ERDHA= VER+DHA) sepse fletët bëhen në ngjyrën e *sarit/carit (si ari)*.

Pra, kemi tre tinguj të afërt që secili është fjalë në vete duke përshkruar përmasat e sasisë

SH, e cila bëhet më njëmend tingull/fjalë shpreh ekzistencën, që është edhe sasi që behet më e dukshme për sy dhe për shqisa tjera dhe e mbush hapsiren në formën e caktuar. S që shprehë po ashtu sasinë por tash kjo është më shumë e marrë më mend, shpesh e pa matur, por që dihet se është përbrenda trupit dhe e ndërton *Tanësisht* atë. S nuk është e zhurmshe dhe e dukshme/e dëgjueshme ashtu si SH. Sasi e gjësendit S e përbën cdo trup në hapsirë, shuma më e madhe se S është SH, kështu Sh është edhe tanësia e lëvizjes se sasis S, si shumë S-ha, ashtu si në matematikë që kemi shumën $s1+s2+s3+...+sn = SH$.

Sh dhe S, C Kanë kuptimin e njëjtë por C shumë më e vogël sesa S e SH. Nevojiten shumë C që ta ndërtojnë S, po aq sa nevojiten shumë S ta ndërtojnë Sh.

C paraqet masën e trupit i cili është më përmasa të vogla dhe që ndërtohet e përmban shumë pak, si pjesë më vogël e asaj që shprehë S/SH. Kështu, ti këqyrim disa fjalë në tabelë:

Maca	Masa	Masha
Mic	Mis	Mish
Muc	Mus	Mush
Moce/moci	Mos/mosi	Mush/mushi
Mec/ më MEC=memec	Mes/mesi	Mesh/Mesha/Meshi
Ec	Es	Esh
Kec = quhet qengji i vogël, KA EC, ku ec nuk e ka kuptimin e ecjes por në baze tregon sasinë e vogël	Kes=kese/qese quhet sasi e thesit të vogël që mund të zënë materie ose gjësende të caktuara	Kesh që është sasi e asaj që varet, lidhet në buzën tonë si KESHI = QESHI, ku QESH ka kuptimin e QE=qitje të ESH, ku ESH është sasi e caktuar e gjësendit, dukurisë, materies.
KAC = tregon sasinë apo buren që në të mund të futet verë, rasoj,	KAS Nga kjo kuptojmë pjesën e parë të emrit KASTRAT që KAS	KASH Nga kjo kemi fjalën KASHT Që shprehë (<i>Shpresh, shprish, shprush</i>) sasinë e

që në të vërtet shprehë sasinë si shembull fjala KACA e rakisë që nga përmasat nuk duhet të jetë e madhe	shprehë sasinë e nivelit KAS, por më bashkëngjitje më KASTRAT ka kuptimin STRAT=SHTRAT që tregon enje <i>shtrirje</i> = <i>strirje</i> më të vogël se sa shtrati në kuptimin KASTRATI ka vendbanim jo të gjerë më përmasa të mëdha	shumën, dhe përbën fjalën KA ASHT=KASHT Kështu emri KASTRAT sikur të ishin më shumë edhe hapësirën më të gjerë të shtrirjes do ta kishin emrin KASHTRAT edhe pse jo KASHT + RAT, pra KASHT E RAT në kuptimin SHTRITË, ashtu SHTRAT, SHTRET, SHTROT, SHTRUT, SHTRYT etj., që na jep përmasat kuptimore shumë të thella të secilës fjalë por edhe të emrit të fisit KASTRAT.
GEC/Gjec	GES/GJES prej nga kemi Gjest	GEsh/GESH
GAC / GJAC	GAS/GJAS = sasi e Gjasë ku S shpreh sasinë e gjanave/gjerave	GASH
GUC /gjuc	GUS/GJUS	GUSH/GJUSH
GOC	GOS/GOSTI	GOSH/goshti=NGOJSHTI
GYC	GYS	GYSH

Nga ky rregull mund të shpalojmë shumë fjalë, siç janë;

Stina=Shtina që ka kuptimin më Shtu, sepse Shtina në bazë ka kuptimin *Shtu* pra shton gjësend në brendi. Nga kjo kuptojmë se *Stinët* e vitit janë marrë si pjesë prej të cilave është ndërtuar viti, më SHTINA, të SHTINA përbrenda vitit. Megjithatë *Stina* mund të jetë kuptuar si term shumë më i gjerë sesa sot, mandej edhe si term shkencor i asaj kohe.

Mirëpo më e vogël për nga përmasa mund të ishte Ctina.

Fis-Fish, Si=Shi, Sa=Sha, Sy=Shy, So=Sho, Son=SHon, Sume=Shume, Streh = Shtreh / Shtrehina.

Le të shtjellojmë fjalën SIT që shumësin e saj e ka SHIT, prej nga formohet fjala SHITJE ose SHIT/SHAT/SHUT/SHET/SHYT. Kështu

përshkrimi i shembjes dhe shformimit të botës materiale në formë afërsisë shtjellore, formë e cila mund të ketë pamjen ose zhvendosjen në hapësirë si: SHta/shti/shtu/shte/shti/shto/shty por edhe si Shat/shet/shit/shut/shot/shyt që rrjedhin nga format në S-njëjës STA / STU / STE / STO / STY / STI ose SAT / SUT / SIT / SET / SOT / SYT / SIT. Në pjesën *Si* e kuptojmë formën e sitës që është rrethore ose më mirë të themi **shilorë/shjellore/shetlllore/shtellore/shtijellore** (Shti+je+llore) ose shtjellore që vije nga /Shti-jellore. Në fillim të përshkruajmë më vizatim të thjeshtë dallimin ndërmjet pamjes që krijon në hapësirë fjalët SIT, STI, ose pjesën SHIT dhe SHTI, nga kjo do të mund të krijojmë parafytyrim të përgjithshëm për dallimin ndërmjet formave fizike që do të merrte në hapësirë përshkrimi në bazë të fjalëve SOT/STO = SHOT/SHTO, SAT/STA=SHAT/SHTA, SET/STE=SHET/SHTE, SYT/STY=SHYT/SHTY. Fjalët SIT/STI=SHIT/SHTI do të na mundësonin të formojmë pikëpamje mbi fjalor SYT/STY=SHYT/SHTY të cilat afërsisht përpiqen të formojnë të njëjtën pikëpamje të shformimit të materies dhe hapësirës që e zë ajo.

Stranicë = Shtranic/shtranis/shtranish

Shprehin = Sprehin/Sh+Prehin (shumë pre+hin, në veri Hin/Hyn=Hin është po ashtu goditje)=Pre+Hin/hyn afërsisht Shumë pre hynë

Student = Shtu dent, ku shtu dijen Studime=Shtudime

Strumice = Shtrumice = Strum që ka kuptimin e Shtrume

Stube = Shtube, e bërë duke Shtu+ba, por edhe Shume+tube, Tuba=TU+UB=BU=BA,.. /Shtuba, pra e bame, e ndërtuar nga materiali i stum = shtum/shtuar

Kështu kemi **Stoike=Shtoike=Shtojike**, të shtuar, material i shtuar.

Skut paraqet formën e atillë që e zbulojmë krijimin dhe kuptimin e saj nga fjala që shumësi i saj është **SHKUT** dhe shprehë lëvizshmërinë, pra e krijuar në atë mënyrë që përpiqet të paraqesë të gjitha pamjet e lëvizjeve përgjatë kohës më *Sh*. Pra, e shkuar, formë e shkuar nga shikuesi, që krijohet statikë dhe e ngritë më fjalën **SKUT**, ndërsa pjesa e saj e lëvizshme më **Shkut**. **Skut** është hapësirë e krijuar në formën e U, e cila e ka pamjen afërsisht si pjesë e **KU**lmit por tash e vendosur në pozite dhe kënd tjetër krahasuar më shikuesin.

Një kuptim më të thellë të fjalës GUS e përshkruajmë më fjalën GUSH, pra GUSA e ka formën e **GUSHËS**, e cila fjalë ka rrjedhë nga fjala GU-GUS-GUSH, prej nga kuptojmë se **GUS** ka lindur të përshkruajë formën.

Kështu *Nic* mund të jetë formë e fjalës **NIS**, por që shprehë sasi më të vogël, ndërsa **NISh**, tregon lëvizshmëri zhvendosjeje në kohë dhe hapësirë të materies, e hapësirës dhe kohës. Nga ku **IC** që është formë **Ec/**

Es / ESH, kështu pjesa ESH është formë më e lëvizshme, më dinamike e pjesës ES ose EC, ku më pjesë *N+ec/n+es/n+ec* kemi fjalët *Nec/Nes/Nesh* etj, shiko në tabelën e mëposhtme.

Ac	Ec	Ic	Oc	Uc	Yc
As	Es	Is	Os	Us	Ys
Ash	Esh	Ish	Os	Ûsh	Ysh

Si vërtetim kemi fjalën EC që nënkuptojmë lëvizjen nga shikuesi/folësi në drejtim/kah drejt pikës së caktuar në hapësirë, që në të vërtetë është sasi e lëvizje, por në thelb përshkruan zhvendosjen, shembjen dhe shformimin e materies, ku në përmasa të mëdha është ESH/SHE, pra:

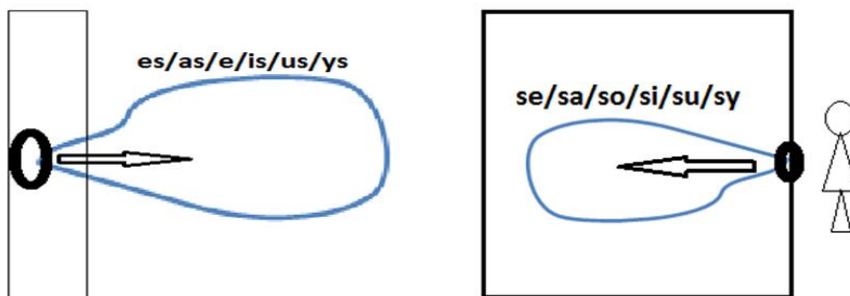
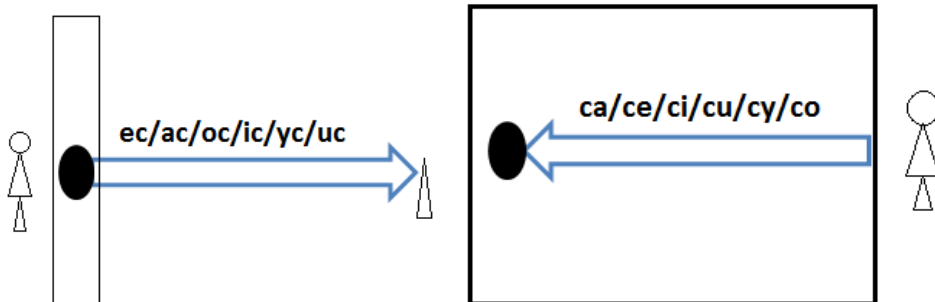

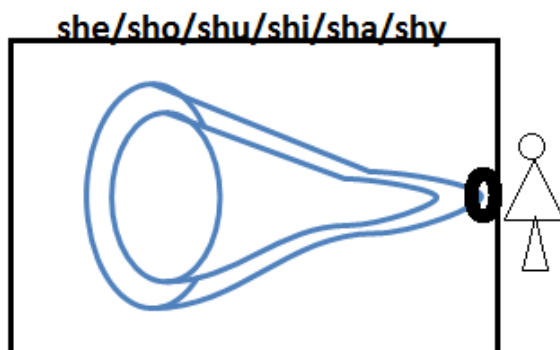
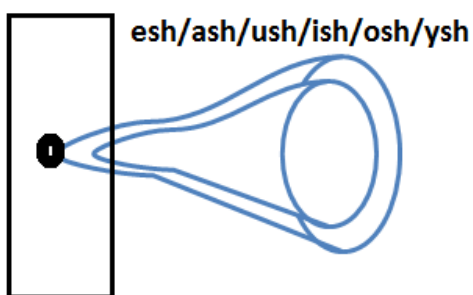
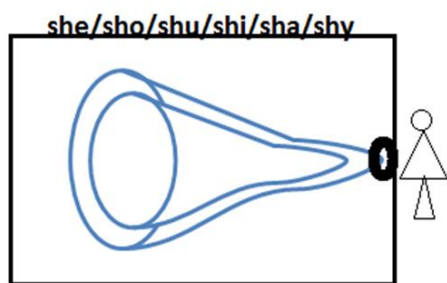
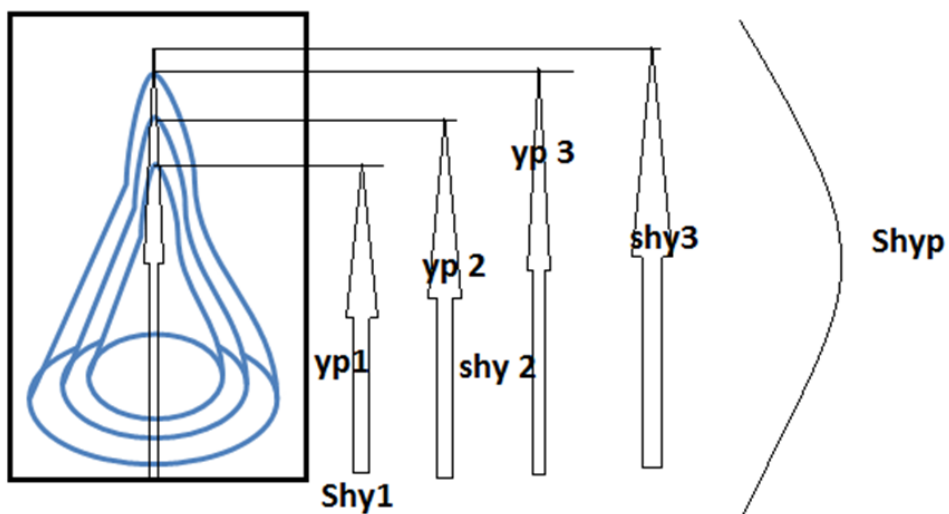

CA	C e	C i	Co	Cu	Cy
Sa	Se	Si	So	Su	Sy
Sha	She	Shi	Sho	Shu	Shy

Nac (N'ac=Na+Ac)	Nec --	Nic --	Noc --	Nuc --	Nyc --
Nas (N'as=Nu+as)	Nes --	Nis --	Nos --	Nus --	Nys --
Nash (Nasht=Na+Ash Nu+ash=N'ash)	Nesh --	Nish --	Nosh --	Nush --	Nysh --

Gop/GJO+OP=AP=EP, sipas fjalisë *ma plase Gopin e barkut*, fjalë e cila përshkruan formën GO-GJO në formën GO dhe OP që *përcjellë* kuptimin e afërt më fjalën **IP/EP=Ipet, Jepet**. Kështu GO EP ose GOJ EP, GOJU që ka kuptimin më hy në brendësi dhe më mbet i mbyllur, Gojore, Ngujore por edhe Ngojore, Gujore. Nga kjo Goj/goja=gjoja, Ngujore=Ngujore, nGojore = nGjojore. Ky ndërrim nga G në GJ na jep përfytyrim më të saktë për kuptimin e fjalëve dhe formave që përshkruajnë ato Prej nga GO OP=GO EP= duke e ditur se OP=EP=jep ose **ip=ipet**, që fitojmë **GJO EP =GJOEP=GJEP**, që GJEP=GEP për të cilën kemi fjalën GEP që është e të njëjtit kuptim më fjalën **GEP=GOP**. Zgopi i Shpinës, ose Gopi i Shpinës që përshkruan kurrizin ku lidhen unazat etj.

Fjala NGOPE=Ne GOP që zëvendëson shpesh fjalën NGI-t=**Ne GI**, na jep formë GO=GJO më majë në formën e ngritur OP (fjalën OP kemi shpjguare më sipër).

Dërgoj/Dergoje ku kjo fjalë zërthehet si Der + goje=ku DER është e formës DAR, DIR, DUR, DOR, DYR që do të thotë përhapje ose rrjedhje e cila nuk e hup lidhshmërinë më vendburimin asnjëherë. Prej nga DERGOJE = DAR GOJE që trajtë e ngjashme mund të ishte DAR GJOJE, pjesa GJOJE merr kuptimin e Gjujë, kështu edhe GJAJE-GAJE ka kuptimin e gjuajtjes, GJEJ-GEJ, GYJ-GJYJ, GOJE-GJOJE. Arsyeja pse përfundojmë se Gjuje edhe GJEJ ose GJOJE kanë kuptimin e njëjtë sepse Gjetja, Gjojtia janë formë e gjuajtjes.

Fjalët Gjajte - Gjahtare - Gjuetat, janë në të njëjtin kuptim ku Gjujt-Gjuetare edhe Gjajtje –Gjahtare lidhen në formën e gjuajtjes/gjujt-es. Prej nga vijnë në përfundim se GOJA është një GJO=GJA=GJE për të cilën jep përshkrimin si GJO –GO pra formën Rrethore/rrothorë, [për shkak të formës se O, por edhe përshkruan Goje-n që shtrihet, gjuan rrafsh më tokën ose në sipërfaqen e tokës. Kurse Gjaj është GAj gjësënd i hedhur ose i gjetur në një hapësirë që përshkruhet më A, GJE-Gjej është hapësira ndërmjet tokës dhe qiellit, etj.

Nga kjo Gjujt/gjuajte është më gjej ose edhe më hedhë, pra gjej-tje më Gjujtje që zhvillohet ose rrokullisen nga thellësia U në sipërfaqen e tokës, pra e cila më shumë zhvillohet në një pjesë nën sipërfaqe të trupit, ose pjesë të mjedisit që nuk është e njohur për ne, ose edhe pjesë e poshtme e trupit të caktuar që përshkruan e flet folësi.

Nga fjalori i gjuhës shqipe GOÇË II f. zool.

Butak i vogël deti, i mbështjellë më një guaskë të fortë e të ndritshme, të ndarë në dy pjesë; guaska që mbështjell këtë butak. Goca të bardha (të zeza). Goca deti.

Kështu nga kjo kuptojmë se Goce është formë e fjalës GJOCE që tregon GJO e Vogël, ose e Vocërr, kështu pjesa OC është më e vogël (**VO+GL=Gja/Ga** e lënë) sesa OS, OSH etj. Prej nga kuptojmë se fjalët Goja, Goce në bazë do të thotë janë forma më të lashta të fjalëve Gjoja, **GJOCE-Gjo** e vogël ose gjësend i Vocërr. Kuptohet pjesa më e vogël është Vockël, Vogel, ose Vocërr (**VO +CERR**) që do të thotë Vo Cërr, ku Cerr është përshkrim i sipërfaqes së vogël ose shumë të vogël, *Cërr* që shprehet më fjalët *Cerrick, Carrok, Cerrek, Cirrk/Cirka* e ujit, ose *Corro-lluke* që përshkruan sipërfaqen e reliefit më rënie ose lakore që ka rënie në formën e *U*-së të hapur ashtu që nga maja e saj të rrjedhë uji teposhtë. Corrollukë përshkruan jo vetëm rrjedhjen e ujit por edhe formën e atillë që mundëson atë rrjedhje. S'do menduar se *Llukë* është shumësi i fjalës LUKE që ka formën e lakut, të rënë mjaft nën nivelin e hapësirës rrethuese, teposhtë e kthyer nga dielli pra, ku në pjesën më të madhe të ditës përshkohet nga dielli.

STRUM = Shtrum

1. Gropë e thellë në lum; pellg i thelluar aty ku bie uji më forcë.
2. Vijë që bëhet në një vend moçalor për të kulluar ujërat.
3. *Vend që mban shumë lagështi; ligatinë, moçal.*

Shënime: Të mendoj lexuesi mbi këto fjalë;

Sit=Shit=sitne=Shitne

Arlina=Orlina=Erlina

Provokim=Pro+Vokim=Vij+kam=Vo+kam

Vokim=Vij Kam/kim

KREU 2

Trashëgofsh (gofsh=gjofsh, e gjofsh trashe) = trashëgojë = *trash goja/Gja e trashun, që trashët*. Pjesa goja mund të lexohet si *Gja*, por edhe gjuajtje-hedhje. Kështu *Goja=Gjoja* është pjesa *Gja*, por edhe gjuan. Kjo do të thotë *gjo* e trashë ose më gjet të trashë, më gjet më ba, më shtu trashësi.

Shtrengoj = SHTREN NGOJE=NGJOJE, Shtren Ngjoje (shtrëngon=Shtre, ose e shtren (shtrin, shtron, shtrun) gjo/gja. Nga kjo kemi tri bashkëtingëllore SHTR, këto tri bashkëtingëllore, pavarësisht më cilat zanore ndërthuren e kanë në themel të njëjtin kuptim, SHTR që do të thotë *SHTIR/SHTAR/SHTRU/SHTRE/SHTYR/* prej nga dalin *Ushtri=U+shtar/U+Shtri, V+shtire, P+shtirosje*. Natyrisht SHTR formohet nga pjesa SHTR=SH+TR që e përafrojmë më Shumë = Sh dhe pjesën TR, ku TR do të thotë *TYR/TAR/TOR/TIR/TER/TUR* prej nga ndërtohet fjala FTYR, TURI, si dhe SHT, që ka kuptimin *Shtyj, Shto, Shti, Shtyp, Shteg, Shtog* etje që në bazë ka kuptimin *SHTO*.

V+lora=Lora=Lo+ora=Ora

Velipoje=Ve+lipoje=Lip+oje=Lip=Velipen=Velipoje, kështu emri Velipojë duhet të jetë i ndryshuar nga emri *LIP* ose *Lipoje*, nga kjo rrjedh se pamja dhe forma relievore mund të jetë formë e tillë sikur e lëpitë, pra hapësirë që fillon më gjerësi të madhe dhe përfundon në pikë ose në hapësirë të ngushtë. Prej nga terreni duket sikur të jetë i *lepit=Lëpije* (përbëhet nga *Le+pi, Le+pije, Le+pimje*). Kështu fjala *Lëpitë* nënkupton edhe ngjitë pjesë më pjesën tjetër, pra të jetë ashtu e përputhur gjësend për tjetrin sikur gjuha kur ngjitet preket duke formuar dukurinë *lepimjes/lëpirjes*. Kështu nga forma e plepit, siç është lëkura e trupit dhe fletëve të lëmuara ka marrë emrin *Pej/Pi+lepit=Plepit*. *Ngusht*=ka kuptimin ngushto= pra, *ngu* shtojë, që do të thotë më SHTU/SHTO në formën që është sikur *GU=Ne +GU =Ngu*, ose shtu NGU edhe ma shumë, që hapësira ose materia e në formën si gu, të shtohet e rritet edhe më shumë. NGUSHTO = do të thotë SHTO NGU, jepi GUNIT edhe më shumë rritë. Muaji GUSHT ka kuptimin *Shto* në *Gu*, që jepni bashkë sipërfaqe/formë si NGU-sht, prej nga kemi Gusht=Në + Gusht. S'do menduar se emri GUSHT/GUS/GUST nga forma përshkruan nxehtësinë

e madhe, që njeriu ndjehet sikur të ishte GUSHT ose Ngushtë. Nga përshkrimi i formës, fjala GUSHT përdoret për të shpjeguar ndjenjën që e ka njeriu nga nxehtësia e madhe verore, që ngjet në muajt GUSHT. Kështu emri GUSHT ose forma tjetër nga S/SH GUST është nga gjuha shqipe, e marrë 2800 vite më parë nga popujt tjerë.

Nga kjo vërtetohet se fjala SHT do të thotë SHTO/SHTI pra rritje në drejtim të caktuar. Kështu **Sht** në përthurje më cilëndo zanore ka kuptimin e rritjes ose shtimit të materies ose hapësirës në sipërfaqe kryesisht të **Ngushtë**, në çfarëdo forme. Renditja e bashkëtingëlloreve SHT, e mandej shoqërimi më cilëndo zanore (...) e përmban të njëjtin kuptim
SHT (...)

SHTA	SHTE	SHTU	SHTI	SHTO	SHTY
SHTALB	SHTEG	SHTU	SHTIMJE	SHTO	SHTYJE

SIT=SHIT, STI=SHTI, STINA=SHTINA. Nga kemi **SHTALB=SHT+AL+BA=që ka kuptimin SHTA AL+BA që do të thotë Shto/shtuar në Al (naltësi) ba=pra Ba shtimi në nAL=Altësi**

SAT	SET	SOT	SIT	SUT	SYT
SHAT	SHET	SHOT	SHIT	SHUT	SHYT
SHTA	SHTE	SHTO	SHTI	SHTU	SHTY

STAN	STEN	STON	STIN	STUN	STYN
SHTAN	SHTEN	SHTON	SHTIN	SHTUN	SHTYN

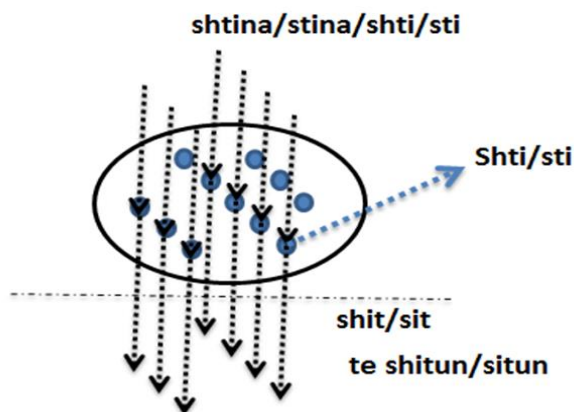

Bungjeve=Bu/Ba në Geve=BA në Gjeve, Cungjeve =Cu+Ne +Gjeve, **Shelgjeve/Shelgeve/Shelneve/** kemi She+Lgeve=SH (lgjeve)=She+le gje+eve=she+le+gjave ku degët e shumta shpikësi i kësaj fjalë i ka menduar si gja, por shumësi është **gjave/gjeve/gjuve/gjove/gjyve**, kështu **Sh** që shprehë si përfarim më shumë - shumësin. Kështu pjesa *Lgev* shprehë imtësinë dhe përhapjen e kurorës së *Shelgut*, bëhet theksimi i *Lgjeve*. Gjuha përbrenda merr pozitë dhe ngjyhet dhe puthitet më qelzën dhe muskujt e gojës njëjtë sikur kur theksohet fjala **Ngjeve/Ngjy** por tash kjo pjesa *gjeve* del në vendin ku shqiptohet tingulli *Lm* sikur kallëzon një rol të tij parësor në fjali duke treguar se degët e *Shelgjeve* janë të përhapura anash L, nda nga tërësia si G-EVE/GJ-EVE, ose si pjesë të qitura/qituna/Qi në formën QE-Qeve/Shelqeve, ndërsa pjesa e fillimit She, tregon përhapjen e kurorës së shelgut si **shllung/shtëllung** (Sh+LLUNG si formë e fjalës LUNG=LU+NG/LU+NGJ ku më NG ndërtohet fjala Ng-arkim/Ng-imje etj., por tash në Shllung vendoset në fund të fjalës, duke treguar se tanësia e drurit nuk dallohet shumë si G/GJ dhe NG/NGJ, që janë dalë mbi dhe, por në fillim të fjalës vije Sh, që shprehë gjethe të ima, dhe degët e holla të dendura të përhapura gjithandej si **SHE**. Kuptohet Shtëllunga, ka kuptimin **SHTE-Shteg/Shtu** si **LLU** pra shumësi i **LU** që ka kuptimin **e Lene /e lenë**, dhe NG, pra klane si NGJ/NG).

Shelqeve prapë është e ndërtuar më të njëjtin gardhim si shelgjeve, mirëpo, në vend të **gjeve/** kemi *Shelqeve*, ku pjesa që nënkuptohet ose përafrohet si shumësi i fjalës QI-QITJE nuk përshkruhet.

<i>Gujave</i>	<i>Gijave</i>	<i>Gejave</i>	<i>Gajave</i>	<i>Gojave</i>	<i>Gyjave</i>
<i>Gjujave</i>	<i>Gjijave</i>	<i>Gjejave</i>	<i>Gjajave</i>	<i>Gjojave</i>	<i>Gjyjave</i>

Emri Gjysh del nga fjala GY siç kemi folur për fjalën GISHT/GYSHT, që shprehë të njëjtin kuptim të formës GUSH/GUSHT/GJUSHT/GJUSH, prej ngadalë, se fjala e përshkruan formën e plakut ose reliefit në formë të ngritur ose ngushticës si GUSH, por tash rënia, plakja është më e thellë dhe e pakuptueshme, më e largët, saqë U është kthyer në Y, pra ma nuk kemi të bëjmë më GUSH/GJUSH si shumësi i GUSH, ashtu si G, si shumë GJ, por kemi formë shumë më të pakthyeshme, më të largët si GJYSH/GYSH. Fjala USH vije në fund të fjalisë, pra, nuk kemi YSH=YSH si fjala MYSHQE që tregon rënien e tij, fundin e tij por edhe formën që fillon si shumë GJ duke rënë në U si SH.

Muskujt=Mu pra Muje, USH tregon rënien në thellësi shumë shtresore të fuqisë por edhe të indeve muskulore, që ekzistojnë si SH, kështu nga Muskujt kemi Mushkujt që është një argument se kjo fjalë është

shqipe dhe lidhet po ashtu më emrin Mushka/ shumë Mushkujt ose Mushkat. Mandej kemi *Mushkaja, Mushkonjë, Mushkore-Kotorr* siç quhet i vogli i buallicës, Mushicë, që e ka të njëjtën bazë të krijimit të fjalës Muskel/Muskujt. MUSKUL nga S në Sh kemi *Mushkul* ku përbëhet nga **MUSH+SHKU+UL** që nënkupton hapësirë të musht, pjesa Shku kuptohet si shkoi në formën SKU/SHKU dhe UL që do të thotë dalje nga sipërfaqja e thellë **U** në lartësi. Nga kjo pjesa UL, shumësi ULL që do të thotë fjala përqendrohet në përshkrim të daljes së shumtë dhe të njëhershme ashtu që UL bëhet ULL. Mushka e përkthejmë si KA MUSH, ku pjesa MUSH përbëhet më veprimin e MUJ vazhdimisht në nivele, mundësi të ndryshme duke marrë SH në fund.

Por Muskujt mund ta kuptojmë natyrën e brendshme të kësaj fjalë duke e zbërthyer si MUSH-Ka, Kurse Kuajt/Kualt ka kuptimin KA, në rastin e parë, dhe KA ALT-Ka naltësi në rastin e dytë, që do ta merrte *Ka Mushje të naltë*. Kështu fuqia, përshkruhet si Mushje që do të thotë edhe mundësi të shumta, të pandërprera, duke ndërtuar fjalën Mushje e naltë, ose Mushje deri në Alt.

Nga Muskel=Mushkul=Mushkull= Prej nga MU+Shkul që ndërtohet sikur do të thotë MUJ SHKULI, pra kam fuqi ta shkuli pemën nga rrënjët, gurin nga dheu etj. Mund të jetë si MUJSHA, KA MUJSH, MUJSHKA>MUSHKA që prapë merr kuptim Si MU SHKA, që do të thotë MUJ SHKA-SHKO, MUSHKO/MUSHKA që do të thotë ka MUNDËSI më SHKU, që është MUJ SHKO=MUSHKO, e ndërtuar mbi të njëjtën logjikë, Muskujt, që do të ishte MUJ SHKUjt pra ka *mundësi* më Shkujt.

Mushicë që ndërtohet në të njëjtën bazë, por këtu kemi tingullin C që shprehë sasinë e përmasat e vogla. Pjesa Kul ndërton fjalën KUAL/KAL/KIL/KYL/KOL/ që ka kuptimin e njëjtë *Kul* veç përshkruajnë ndodhinë nën nivele e sipërfaqe të ndryshme. Tek fjala UL kemi ngritje nga thellësia, ndërsa LU rënie, kështu ULU, përshkruan rënie, të ulur në U më mënyrën LU, por që pritet të ngritet po ashtu.

Të krahasojmë;

Muskaj	Mushkaj
Muskul	Mushkull
Muskujt	Mushkujt
Muska	Mushka
Muskaja/Muskonja	Mushkaja /Mushkonja
Mus	Mush
Mos	Mosh
Mas	Mash
Mes	Mesh

Pas të gjitha këtyre krahasimeve mund të kuptojmë se fjala ose emri MUSA ka kuptimin në gjuhën shqipe *Mujsa/Mujsha*, pra ai që mundet, ka mujtë (*Majt, Mejt, Myjt, Mojt*).

Të krahasojmë, nga tabela

Ar	Er	Ir	Or	Ur	Yr
Tar	Ter	Tir	Tor	Tur	Tyr
Ra	Re	Ri	Ro	Ru	Ry
Tra	Tre	Tri	Tro	Tru	Try
Tran	Tren	Trin	Tron	Trun	Tryn
Shtra	Shtre	Shtri	Shtro	Shtru	Shtry
Shtraman	Shtreman Shtremen	Shtriman Shtrimin	Shtroman Shtromon	Shtruman Shtrumun	Shtryman/ shtrymyn
Raman	Remen	Rimin	Roman	Rumun	Rymyn
Traman	Tremen	Trimin	Troman	Trumun	Trymyn
Shtran	Shtren	Shtrin	Shtron	Shtrun	Shtryn
Ftar	Fter	Ftir	Ftor	Ftur	fty
Taran	Teren	Tirin	Toron	Turun	Tyryn
Taran	Teran	Tiran	Toran	Turan	Tyran
Darin	Derin	Dirin	Dorin	Durin	Dyryn
Shtar	Shter	Shtir	Shtor	Shtur	Shtyr

2.

Nga anglishtja *River* në shqipe mund të kthehet RIVER=RRIVAR, ku pjesa Ver në gjuhën shqipe do të thotë VAR. E dimë tashmë gjatë shtjellimeve se fjala VER ose e formën VR/prej nga formohet VRA/VRE ashtu si VRER etj., të ndërthurur më tingëlloret VAR / VER / VUR / VIR / VOR / VYR ka kuptimin VAR, por në format dhe në hapësirat e ndryshme, pjesa e parë VA/VE/VU/VI/VO/VY kanë kuptimin e ngushtë Vi pra në kuptimin Vij, Vojti, Vajti, Ven, Van, Vun, etj.

Fjala RIVER = RI është pjesë e ngritur mbi sipërfaqen e tokës, ndërsa VER ka kuptimin VAR, që i bije VAR nga naltësia RI. Megjithatë **Ri** është rritje e vazhdueshme, kurse RRI si shumësi i saj paraqet pikën përfundimtare si rezultat i rritjes ku ka mbetur nga *rita në rrita*, nga Ri në RRI, kështu mund të krijohet fjala RRIVAR. Nga kjo emri i stinës/Shtines VERA ka kuptimin i *Varur*, nga rrënja VAR në formën VER prej të cilës është ndërtuar edhe VERDH që ka kuptimin më u dhanë Varja, pra ashtu është kuptuar ngjyra që paraqitet si Varja e gjetheve por edhe ngjyra DHA VER = Verdh e gjetheve merret kur ka VARje të saj. Pra, e kuptueshme se VERA, do të thotë VARje e gjetheve e botës bimore dhe shtazore, dhe e

rrëshinës së pishave ku shkrihet gjithçka dhe rrjedh. Kështu fjala VERË është krijuar në kohën kur Verërat ishin shumë të nxehta. Nuk do menduar shumë, duke e ditur se R ka shumësin RR, atëherë emri i bimës VERR është krijuar nga fjala VER, më siguri si përpjekje për të përshkruar kurorën e tij të përhapur ose të varur.

Natyrisht fjala Vy, jam i Vyer ka kuptimin si diçka që Vy dhe pjesës R që ka ngritje, kështu në fjalën Var, na fshihen dy përshkrime krejt të ndryshme, derisa nga fjala VA+AR është krijuar VAR, ku gjatë theksimit A ka tjetër tingëllimë dhe theks, në pjesën VIR mund të ketë kuptim jo VAR pra që e përshkruan Varjen në hapësirë të ngushtë në formën VER ose VIR por mund të jetë V+IR që mund të ketë kuptim tingulli V përpara, pjesës se që vije (...) i jep lëvizje ashtu si pjesa VI+IZJE/VI+ZJE, nga kjo VAR = ku A është shkurt mund të përshkruan ngritje të përgjithshme nga pika e ulët në të lartën, por në formën VAR, ku A është më e gjatë dhe më e thekshme, sepse duket se janë dy A njëra pas tjetrës, që u shtrydhën në A të gjatë, si VA+RA/VE+RE/VU+RU/VYR kështu në këtë rast kemi *Varje* nga niveli i naltë në më të ulët. S' do menduar se VAR (V+AR) dhe VAR (VA+RA) kanë ndryshime.

Fjala VY, do të thotë VI, VA, VE, VU, ka kuptimin VYJ = VIJ, pra më pak fjali lëvizje, por VYR/VYER/përafrohet më fjalën VAR/VER, ose nga këto del fjala VJER / VJERR / VJEHHRA të krijuar në kuptimin e varësisë, ku Varësi na jep Veresi (marrja veresie/veresie/Varëse/Varësi /veresi pa pagesë, borxh), ndërsa S në fund të fjalisë e zmadhon ose kallëzon sasi të Varjes/Verjes.

Kur themi Vyer/i Vy, i vyeshëm/vijshëm/voshëm/veshëm (Vy+YSH), por edhe vyshkem, ku kemi pjesën *Vy+SHkem / Shkim / SHkam / Shkum / shkom* etj. Nga nxjerrim se edhe emri Vishnje (qe do të thotë ardhje në formën Vi- dhe shformimin e materies e hapësirës në formën SHN-sheno/shen/shin/shan/shun/shyn që lidhet më shfaqjen e frytit/frutit) ka kuptimin i/e *Vyeshëm* (që jep një ardhje Vye=Vije duke e shformuar materien e hapësirën më pjesën Shwm), ajo që jep që bije në formën Vije. Vetë fjala Vish/ ka kuptimin e Vije /ardhje të vazhdueshme, ose fjalë që përshkruan vijën pikë për pikë.

3.

Emri *Vullkan, ose Vulkane*, si pjesë e gjuhës shqipe, ku fjala Vrull/kan (Nga bashkë tingujt *VRA-vrape, VRU-vrulle, vrug, VRI-vringëlloje, vrione, VRO-vrojtëm, VRI, VRY*), ose nga *Vulkane* pra rrënja *VUL* kemi *VLU, Vull, VELL, VJEL/VEL/VAL/VUL, mandej VLE/si vlera, Vla/Vlash, VLU/Vlu ujit, VLO/Vlone, Vloje*, etj., thjesht tregohet struktura e ndërtimit të gjuhës shqipe, që dëshmon se fjala *Vul/Vull/Vullkan*, pra Ka Vull është nga gjuha shqipe. më largimin e V,

marrim fjalët më të vjetra, të shtresuar (stresuar, prej nga kemi STR/SHTR që edhe në thurje më zanore S(O)T R/SH(O)T(O)R, bartin kuptimit e përafërt) përbrenda fjalës;

Vullkan= V+Ullkan=(t+ull+ug =tu+llug/lug=tuj shku lugut, si në lug, tuj lugu-shumes tujllugu=tullug), ka pjesën llug/lug po ashtu Vullkane ka pjesën Ullukane Llkan/Llukan/Llkan/=llkane.

4.

Krijimin e fjalëve më paravendosjen e tingullit V, e kemi edhe në kohën antike, siç është në kohën e emërimit të fiseve ilire.

Ardiaei (*Ancient Greek*: *Ἀρδιαῖοι* ose *Ὀὐαρδιαῖοι*, *Ouardiaei*; *Latin*: *Vardiaei*)

Shënimi grek është emri i fisit ilir-Ardiaei, ndërsa sipas latinëve kemi emrin Vardiaei, çka na jep të kuptojmë se ishte edhe koha e ndërtimit ose pasurimit të emrave të vjetër por edhe krijimi i fjalëve të reja më tingullin V, siç është NU-VNU, UTH –VUTH, RA-Vra, YSHK-Vyshk etj.

5.

Shkëlqyer ka kuptimin e fjalëve SHKE, në kuptimin SHKO/SHKI/SHKY dhe El - që ka kuptimin e varjes nga naltësia duke e ditur se AL/EL/UL/IL/OL/YL etj., QY ka kuptimin e QITJES, dalje nga tanësia më e madhe, shkëputje nga ajo etj., si QYER-QIER etj.

Dihet se fjalët QI/QO/QA/QE/QU/QY janë në formën elastike, siç është shembull Qy/Qyer/Qyre që nënkupton se Shiqimi (thuhet shpesh në këtë formë) / Shikim i njeriut është përkthyer nga paraardhësit tonë të lashtë si qitje e materialit jashtë ose si dalje e hapësirës së zbrazët brenda asaj hapësirës së mbushur, duke krijuar zbrazëtinë dhe kështu në mund ta shohim atë.

Gjel ka kuptimin edhe Gjë el, gjë e lanë në lartësi, pra shkurt gja e ngritur, etj.

KREU 3

1

Mërdhin-marr dhina/marr dhimjen, në Kosovë shqiptohet Mërdhinë ose mrrdhin, fjalë që e hupë tingullin A, e cila shprehë gjetësin, dhe mbetet, Merr dhimje/dhimbje ose thjesht Mrr, sikur nuk ka kohë për të thënë MARR, sepse është ftohtësi, ai acar nuk të lënë të i shqiptosh edhe fjalët mire, edhe nga ftohtësia merr sëmundjen që pason më dhimbje në formën dhimje. Por edhe në trajtën dhinë - jashtëqitje. Nga koha e marrjes edhe dhina, ku dhina do të thotë më u dhi, më dhan nga vrima/bire në gjësend. Dhina ka kuptimin e njëjtë më fjalën dhanë, por dhinë do të thotë më dhanë prej dy anëve të barabarta, pra nga njëra anë në anën tjetër. Dhi do të thotë Dha por tash jo nëpërmes gjatësisë dhe hapësirës A, por asaj I e cila asht më e ngushtë prej nga do të thotë DHi më dhanë për birë/vrimë. Nga rrjedh se vetë fjala Dhimje (dhimbje) është e përshkruar si dhimje pra si dhanje për vrimë, e cila pa dyshim shkakton ndjenjën e padëshiruar. Kemi fjalën Rita që do të thotë ngritje e vazhdueshme, jo më copëza, e cila nuk ndalet asnjëherë.

Kurse fjala RRITA si shumës i fjalës RITA, pra shumësi i tingullit R është RR, megjithatë Rr nuk është pasqyrim besnik i shumësit të R. Kështu RRITA do të thotë më e **arritë** naltësinë e caktuar.

Si shkallë përfundimtare e emrit FAN formohet nga fjala **F+An**, emër i lumit në rajonin e Mirditës, tingulli F përdoret, çka përshkruan se lumi Fan është i lidhur ngushtë për një stinë dhe nuk ka vazhdueshëm ose mjaftueshëm ujë në atë vend.

Kështu FAN përshkruan ANËN e lumit, e cila më tingullin F do të thotë se ANA nuk është e fortë që ta bëjë të qëndrueshme ardhjen e ujit përgjatë tanë vitit.

Nga kjo, FAN përshkruan ANËN e shtrirjes së lumit e cila e bënë atë më veçues për këtë përshkruhet më fjalën F.

FAN po ashtu mund ta zgjerojmë kuptimin e kësaj fjalë më fjalët motra që përshkruan të njëjtën hapësirë dhe shtrirje të gjësendit, reliefit, ndjenjës e cila nxirret nga përshkrimet e formës, siç është FUN/FEN/FAN/FYN/FON/FIN. Kështu më skicë të thjeshtë do të tregojmë përmbajtjen e fjalës FAN.

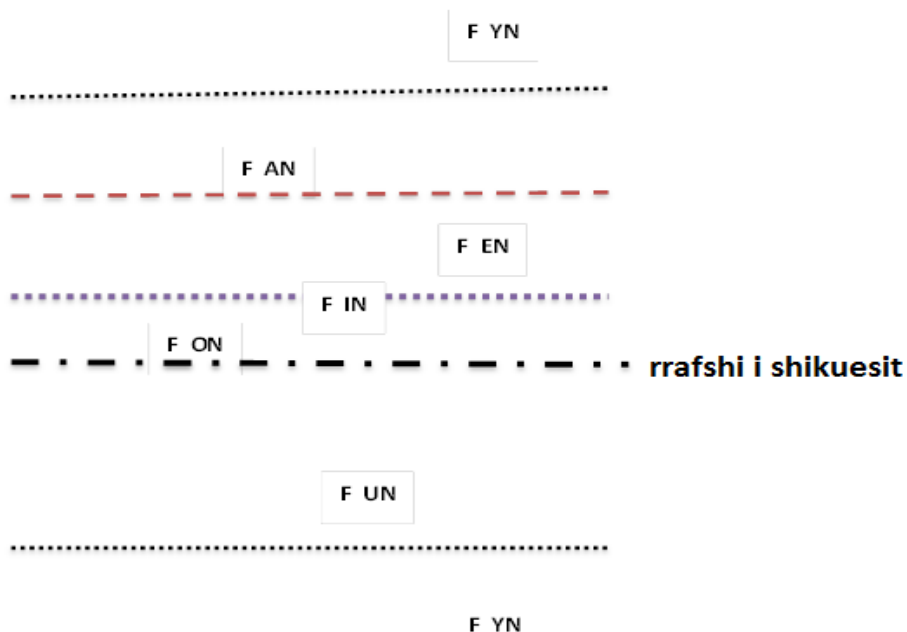

Koloni lidhet ngushtë më fjalën KO=KA edhe fjalën LOM=LAN, pra KA LAN, edhe KO LON por edhe në formën tjetër KOLON thjesht siç përdorim foljen Kalon që lidhet ngushtë më kuptimin e fjalës Koloni, pra, grup njerëzish që popullojnë hapësirën-vendin përkohësisht, ose thjesht KALON-KALONJN-KOLONI andej.

Krehje, nënkupton formimin e krah-ut, pra trupi del nga tanësia e trupi tjetër më të madh, si krah, ose *kryt*, apo *kreja*, kështu Krehje do të thotë të i ngritësh flokët si Krah/krehët/ose krih.

Shkreh ka kuptimin $Kre_1 + kre_2 + kre_3 + kre_4 + \dots + kreh(n) = Sh(kre) = shkreh$ ku pjesa e fundit **H** tregon këndin e ngushtë të daljes së krahut, nga tanësia (t' anësia) tjetër. Kështu rrezja ose copë nga Shkrehja e armës, shkapet nga tanësia e barotit, duke formuar shumë kreh=shkrehje shkrepitima/shkreptina, ku pjesë **Ptina/ptima** (*PI Tina, prej tina, pej tina=te ima/te am=te (dham)*) ka kuptimin e përfundimit të **kre-**ve më formën që ka majë në fund për të cilat flet tingulli P.

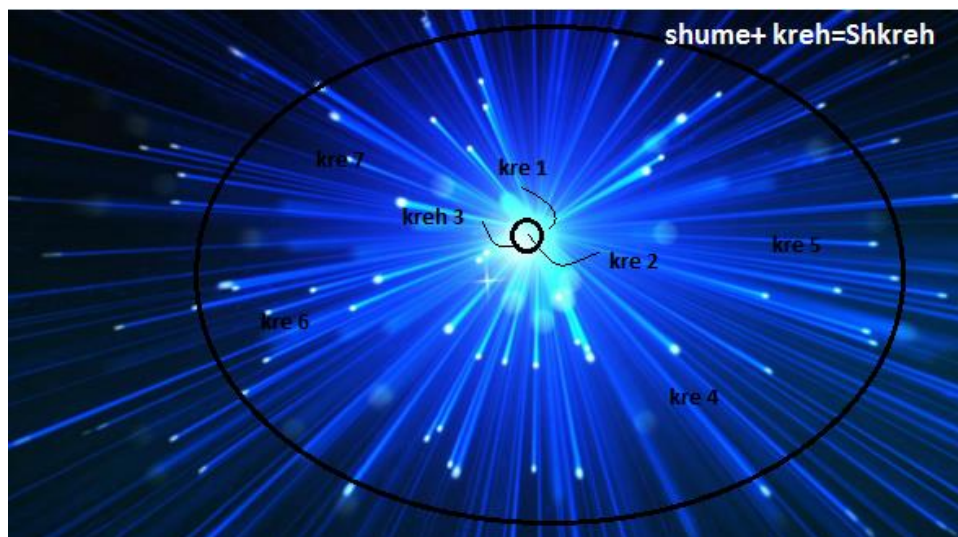
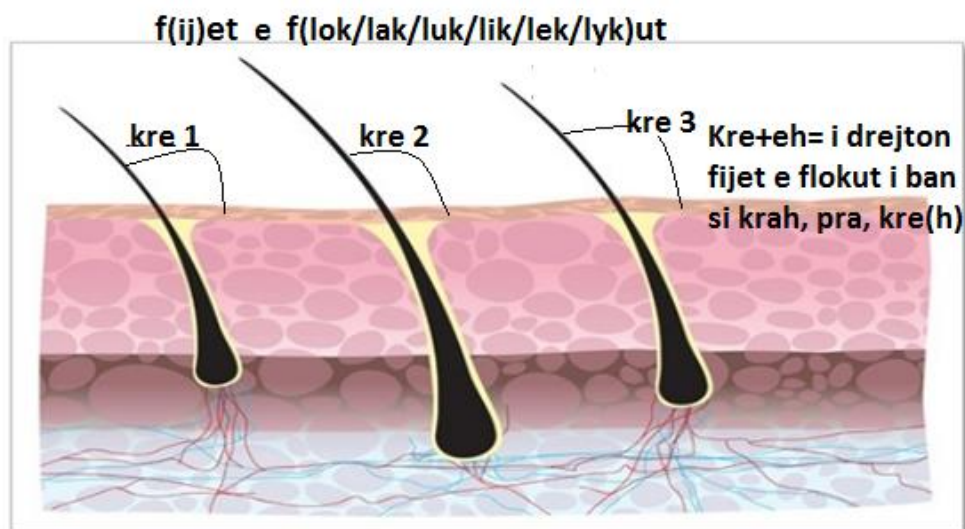

QERAMIK=QE (QI, QU, QA, QO, QY që do të thotë qitje, gjësendi i qitur)+ RA+ MI+KA, pra, Q era mi(mbi) ka, që ka më ra mi(mbi), prej nga ka le emri QERAMIKA

MERAKI= do të thotë më RA KI, pra fjalë e kuptueshme, më RA Ki, ose ki më ra më fjet në shtrat, natyrisht më ra në shtrat nënkuptohet edhe si veprim seksual, që do të thotë MERAK lidhet ngushtë edhe më fjalën për të pas marrëdhënie seksuale. Në të njëjtin kuptim kemi PIRAMIDA=PI-maja, RA, MI, D ku pjesa D mund të jetë DHE, kështu varet si është shqiptuar nga të huajt – jo folësit shqip. Por nëse është e sakt shkrimi atëherë kemi PIRAMI DA, pra DA -Kriju+PIRAMI

Sikur ta kthenim K në Q duke marrë fjalën MERAQI do të kishte kuptimin më RA (me) Qi, ku fjala Q nënkuptohet gjithmonë gjësend i qitur në hapësinë nga brendësia ose mandej i dalë si një lloj krahu. Po ashtu ndërrimi i fjalës K në Q do të na jep fjalën Qrah, kështu kemi fjalën QARE, që do të thotë QA, pra lloj qitjeje nga tanësia siç është fjala QA (FA), do të na jepte fjalën QA, gjësendi e veprimi i qit-un, si një RE/R që më një përkthim më të holluar të kësaj fjalë do të fitonim kuptimin QA(qitje) ng(RI)tje, nga kjo ndërrimi i fjalës Q në K do të fitonim fjalën KAHRE, që përdoret si në shembullin; *U bana Kahre nuk kisha pare*, duke formuar kuptimin se kahre është i afërt më fjalën Kahre, Qahre në kuptimin se Q është fjalë që përshkruan dalje-qitje elastike, dinamike të lëvizshme në të cilën ka lëvizje para-prapa, ndërsa K është statike, ndodh një herë ose rrallë herë, kështu Kahre na jepet si mungesë veprimi e fjalës Qahre, derisa Q(ah)re është veprim, K(ah)re është pikë e ngjitur për masivin prej nga u krijua pjesa e qitur. Besoj se të gjitha nënkuptimet që dalin nga këto dy fjalë mund të kuptohen nga ky shpjegim i mësipërm.

2.

Kemi folur deri tash gjerësisht për fjalën *G*, si *GA, GO, GI, GU, GE, Gy*, si dhe në shumësat e tyre, të krijuar në formën *G-GJ, GA-GJA, GE-GJE, GO-GJO, GU-GJU, GY-GJY*, prej të cilave fjalë lehtë mund të kuptojmë përmbajtjen dhe fjalëformimin e shumë fjalëve, siç janë *GJOG, GJEG, GJYTET, GJYT, GJUT-Z+GJUT, GJI-GJIT, GJU-GJUME-GJAM-GJEM-GJOM-GJUT-GJUJT-GJAHTARE-GJETA-GJUTA, GJYSH-GJY-GJYT-GJYTET-GJYTYRYM*.

Kështu fjalët $GJOG = GJO + OG$, $GJE + EG$, ku fjala Eg është formë e fjalës OG, UG, YG, IG, që në thelb të gjitha e kanë kuptimin e afërt, të nGAt/te nGJAt më fjalën AG, edhe për këtë fjalë kemi folur gjerësisht më sipër.

Por tash do të përqendrohemi në simetrinë gjeometrike të fjalëve shqipe, e cila është veti e përgjithshme e saj, dhe e cila simetri hetohet ($HE + TOHET - TO - TOKE - TOjë = TOI = TOKE$ e formës **I**) shumë më tepër tek fjalët në gegnishte, të formave më të lashta që kanë përdorim në Kosovë.

Kështu nga OG;

OG/GO/GU /GL..	OGJ/GJO	UGJ/GJ U	AGJ/ GJA	EGJ/ GJE	IGJ/ GJI
LOG/LUG/ LIG..	LOGJ	LUGJ/L GU			

TOG/TUG/ TIG	TOGJ				
ZOG/ZUG/ ZIG	ZOGJ				
GOG/GUG/ GIG	GJOGJ				
MOGILLA	MOGJILLA				
ZHOGLI	ZOGJLI				
KOGA	KOGJA				
VOGA	VOGJA				
GOLA/GOL EM	GJOLLA/GJ OLEM				
GOMA/GO MAR	GJOMA/GJO MAR				
RROGA	ROGA/ROGJ A				

Nga shprehja KOGA që përdoret tek sllavët e Ballkanit si përzierje e gjuhëve sllave ardhacakë dhe gjuhës shqipe vendase, kemi KOGA=KO/KA GA, kështu do të thotë KUJ I GA, Ko/si KA GJA, pra A KA GJA, ose Ko E KA GJA, ose formë e shkurtër KOn e KA, KOn GA/gja.

Kështu fjala e vjetër shqipe është marrë nga sllavët duke formuar fjalën **KoGA** pra n'kon GA/gja, ose a ka gja/Ga.

Megjithëse qëllimi i librit nuk është të kallëzojmë gjuhën shqipe në krahasim me gjuhët tjera, por gjuha shqipe në të vërtetë asht para gjuhëve semite, indoevropiane, edhe hamite dhe nuk iu takon asnjërit nga këto grupe.

Kështu RROGA-si formë e RRajës më këmbë ose dorë i një GJA-GAje, prej nga është formuar fjala RROGA, RROGOZ, por edhe RRUGA, RREG, RRAG, RRYG

Simetria vërtetohet nga fjala RRUG ku në renditje të kundërt kemi GURR-a, kështu kemi URR/RRU për të cilat kemi folur më përpara.

Rrjedhimisht kemi; RROGA-GORRA (ROGA=RO+GJA pra GJa në formën e RO-s e ngritur, kurse GORA, GJO+OR=Gjo e ngritur nalt në OR=AR), RRUG(RUGA=RUj GJA,e më rujt GJAn)-GURR (GJU=GU në UR, pra G (gjësend në formën G i dal(=da+al=la) përmbi sipërfaqen e tokës, trupit..etj) që mblidhet përbrenda sipërfaqes se rrudhosur nën sipërfaqe, e cila është U, ku kemi URR(njëjtë ERR që tregon mbledhjen brenda hapësirës së kufizuar e kundërta RRE tregon daljen nga hapësira e kufizuar ,shtrirjen) që futet

(**rraset=rra set/sat/sut/set/syt**, kështu kemi edhe fjalën RRASA që do të thotë diçka e rrasne, e rrehne, si edhe RRA+AS/AS,..drrasa=DA+RRASA, DEG=DA +EG=DA një GJ=G..etj) në brendësi, ashtu si UR më RU), **RRANGA-GANRRA/gnarra, ku format g-gja narra-nrra-nurra-nerra** etj. shprehin të njëjtin kuptim. **RROGOZ-ZOGORR/ZOGOR/ZOGORE** etj., ku kemi OZ/Zo dhe fjalët **GORE=GUR-GER-GAR-GUR** etj. BOGA që do të thotë është BO=BA GA=GJA pra është BA GJA, siç thuhet Asht BA GJA e madhe, ose A BA Gat ose O BO GAt, kështu shiko në pjesën kur kemi **shpjeguar** hollësisht më parë. Nga kjo shpjegohet edhe fjala **BAGJA** pra dy njerëz që i kanë gratë motra, prej nga BAGJA do të thotë BA GJA. Ose forma më e lashtë BAGA, BA GA fjalë e kuptueshme për të gjithë në Kosovë. Kështu vet fjala GJITH (GJI=GJA e ith=thy, pra Gja në formën GI ose GJI që është ITH=THI në kuptimin THYMje në formën THI) në trajtën më të lashtë do e formonte fjalën **GITH**.

Si argument marrim vetë fjalën e përdorur në rreshtin e mësipërm SHPJEGUAR/SHPJEGU që do të thotë SHPIJE pra rruga për në SHTËPI ndërsa GUAR-Gjuar-Gjujt dhe GU-GJU, kështu fjala shpjeguar ka kuptimin SHPIJE e GJUJTNE/GJUAR=ZGJUAR.

Duhet theksuar se fjala Shtëpi/Shtepi në zbërthimin e kësaj fjalë në hollësi, ka kuptimin Shto-pin, pra Shto-je ose rrite PI-Majën, por edhe Shte-Shto +epi, pra më ja dhanë shtimin majës-Pi-së. Nga kjo kemi;

Shtypi-do të thotë shty/pra shtimje e gjësendit brenda gjësendit tjetër që bëhet më ushtrimin (U+shtrimin/shtremjen, pra U-fuqisë + shtrimin/shtremjen/shtrirjen) e fuqisë së shtytjes, duke e shty drejt majës, ose majën-Pi ose brendësinë e saj hapësinore në formë të majës-pi. Shtupi-te shtohet nga brendësia/nën sipërfaqen e trupit në kahje nga jashtë, duke shtu/shty/shto drejt majës ose formës PI-majës. Shtipi = formë që mund të jetë emëruar shpija, por përshkruan edhe formën e gjësendit, pra edhe hapësirës së shtime/ afër formës Pi-majës ose Pi e shtime në hapësirën tjetër.

Si rrjedhim nga fjala BOGA që është fjalë e gjuhës shqipe kemi fjalën BO GJA, A BO GJA, A BO GA. Si simetri të kësaj fjalë kemi nga BOGA në renditje të kundërt kemi BG në GB, kështu nga BOGA, kemi fjalën GABO, kështu nga BOGA që do të thotë BO GJA kemi fjalën GABO që do të thotë më kalimin G në shumësin GJ duke formuar fjalën GABO prej nga lindi fjala GJABO prej nga sllavët e jugut e morën si fjalë GJA BO-GJABE kurse GABO formoi edhe fjalën GJABO-GJOBA. Një argument i thellë se gjuhët sllave në Ballkan u formuan nga nënshtresa jo e hollë e marrë nga gjuha shqipe.

Shënim:

Kur kemi folur për **Braza/Breza=Ba reza**. **Ba raze**, kemi shpjeguar fjalën **REZE/RREZE**, gjithashtu fjala **MRIZ**, ka kuptimin më **RIZ** që do të thotë më **REZE/RAZA** që ka kuptimin më u shtre rena-rena si kur dhentë nën hijen e lisit. Emri i lashtë **RAZA**, mandej fjalët **Braza=Ba raza**, njëjtë sikur **Ble=Ba le/Be le=** më ba lënie, **Bli=Ba li** etj. Ku duke ditur fjalën **Za**, dhe **RAZA=Reze=rreze**, kuptojmë edhe fjalët **LLAza/Laza**, si edhe **Vllazer/Vllazen** mandej edhe emrin **Llazen/Llazer**, për të cilët kemi folur më sipër.

Më së miri dallimin e fjalëve

SHTRE/SHTRU/SHTRI/SHTRA/SHTRO/SHTRY dhe dallimin në format që i përshkruajnë **SHTER/SHTUR/SHTIR/SHTAR/SHTOR/SHTYR** do ta bëjmë më skicimin e fjalës **SHTRE/SHTER** që ka kuptimin afërsisht **SHTERRË**, dhe **SHTRI/SHTIR, SHTUR/SHTRU**.

Fjala **Shter** (që do të ishte, përafrimi shumë ter, ku ter-terr), që përdoret më saktë në **Kosovë/Dardani**.

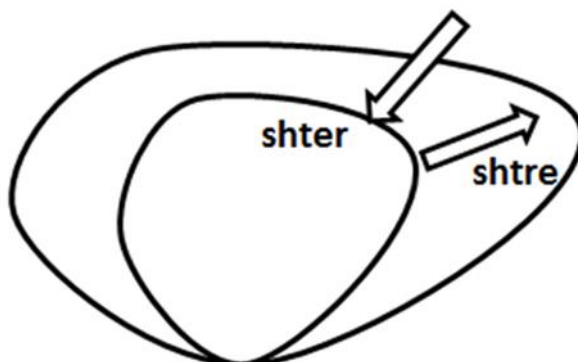

SHTERR= do të thotë **SHTO** në **ERR**, pra **shtimin** në **ERR** nënkupton futje përbrenda përmbledhje tkurrje, kurse **shtre** që do të ishte **Shtre**, nënkupton **shtim** në përhapje.

KREU 4

Kemi rastin nëse një fjalë shembull SHUMAN, në gjuhën shqipe do të merrej si shumë Man, ndërsa në gjuhën e sllavëve të Jugut do të merrej si Mal, pra SHUMA ose Shummar (që në shqipe do të merrej si Shumë e Mar, ose Mar shumë), kurse në gjuhën gjermane do të thotë këpucëtar.

1.

Fjala **Gjoka** ka kuptimin **Gja/Gjo** ka, pra është pronar i gjave, ose është njeri i pasur më to, kështu në kohë nuk do të ishte pak të kesh **Gja/gjo**, por nga Gjoka në anën e kundërt fitojmë **Kogja**, ose në renditje ku pjesa **GJo/Go** e ndërron pozitën më fjalën KA, kështu fitohet **Gjoka=Kogja**, që drejtpërdrejt do të thotë **KO / fjalë e afërt më fjalën KA**, por O theksohet në atë mënyrë sikur e kërkon **Gja/gjës**end më anën e fjalës Gjo duke krijuar fjalën si shkurtesë të **Gjoje/gjo** ose **gjaje/Gja**. Nga kjo **Kogja/** na jep fjalën Ka në formë e sasi, Ko duke e thënë se **KOGJA** është e ngatë më fjalët **Ka GJA**.

2.

E njëjta fjalë është **Gjak** që do të thotë **Ka Gja=GJAKA**, por K bije në fund të fjalës duke treguar dominimin/parësinë e asaj që është më shumicë në këtë rast **Gja**. Si emri **Gjoka e Gjak**, duhet të jenë përhapur më shumë në zonat malore.

3

Nga shumësi i G që është GJ, kemi **Gjoka/Goka**, **Gjak/Gak**, **Gjog/GOG**, ose Mangu= që do ta kishte kuptimin Ma Ngju, ose MAN gju, kështu fjala MAnju ndërlidhet më fjalën MA ANGU ku pjesën AN e GUNIt/gjunit e kuptojmë si anë tjetër e asaj që është Gju/gja dhe kështu nënkupton si mangësi. Si fjalë më e afërt do të ishte MANGU=Ma NGU ashtu si fjalën MA Nga-pra man më nga, Marimanga që do të thotë MARI – pra Marësi, **të maren**, manga që ka kuptimin mangu, pra i mungon e *mara*.

Njëjtë e kemi fjalën *Anmik* ku nënkuptohet si Ana e asaj ku nuk gjendet *miku*, pra shkurtesë *An* e kundërt e mikut. Njëjtë MANGU, MA ANGU Ma Anen e aty ku nuk ka Gju/GU/GJA etj. Emri Marimanga është dëshmi e fortë e periudhës kur fjalët janë krijuar në renditje tjetër të fjalëve, në të kundërt më të sotmen. Shembull; Mari Mangu-ka kuptimin MAngon e mara, ose Mangu MARA, ose përkthyer mangu e ka të maren.

5.

Kur kemi folur për *Fry/Fra/Fre* etj duhet ta vendos edhe fjalën *Fre*-skoj/shkoj që do të ishte Fre-shkoj, pra në kuptimin pa fre.

6.

Inati do të thotë i *Natës*, pra i natës nënkupton ligësi. Kurse Nat lind nga fjala Në At, që na jep gjatësinë NAT e ngjashme më fjalën NUT/NET/NOT/NYT etj.

7.

Kemi fjalët KAT, që tregon gjatësinë, pikërisht sepse A-ja na jep përmasat jo vetëm të gjatësisë por edhe të hapësirës në përgjithësi, e cila mund ta përfshijë edhe shikuesin si sistem krahasues, në të cilën pikë gjendet ai e përkufizohet më fjalën, në gjuhën shqipe, si *PI, Pej*, ose tash së fundi *Prej*, ku *Prej* ka kuptimin e fjalës PRE pra Pri, prirje, Prurje më të njëjtin kuptim.

Nga KAT kemi KUT, KIT, KET, KOT, KYT,

Kështu fjala *Kat* tregon një pjesë të veçantë të hapësirës edhe largësisë që e përfshin fjala *At/Et/Ut/Ot/Yt*. Prej nga kemi $K^*(At/Et/Ut/Ot/Yt) = KAt/KEt/KUt/KOt/KYt$.

Nga kjo kemi tingujt A, E, U, I, O, Y, kështu mund të jepen në formën At/Et/Ut/Ot/Yt që shprehë distanca të ndryshme deri në pikën e fundit që shënohet më T, kështu At përfshin distancë ose largësi, thjesht pa e ditur se kjo largësi e çfarë natyre është, shembull mund të jetë GAT si largësi nëpër botën materiale, reliefin, ku merret si një GJA/G, më një shtrirje AT, ET, UT, YT, OT, IT, por që nga këto forma mandej thjeshtohen edhe si prona e pikës në fjalë, pra pikës T, kështu tërë gjatësia AT, bije si pronë e pikës T, pra, A dhe T formojnë tanësi të veten, më hapësirën për rreth siç e kemi skicuar më poshtë për sqarim.

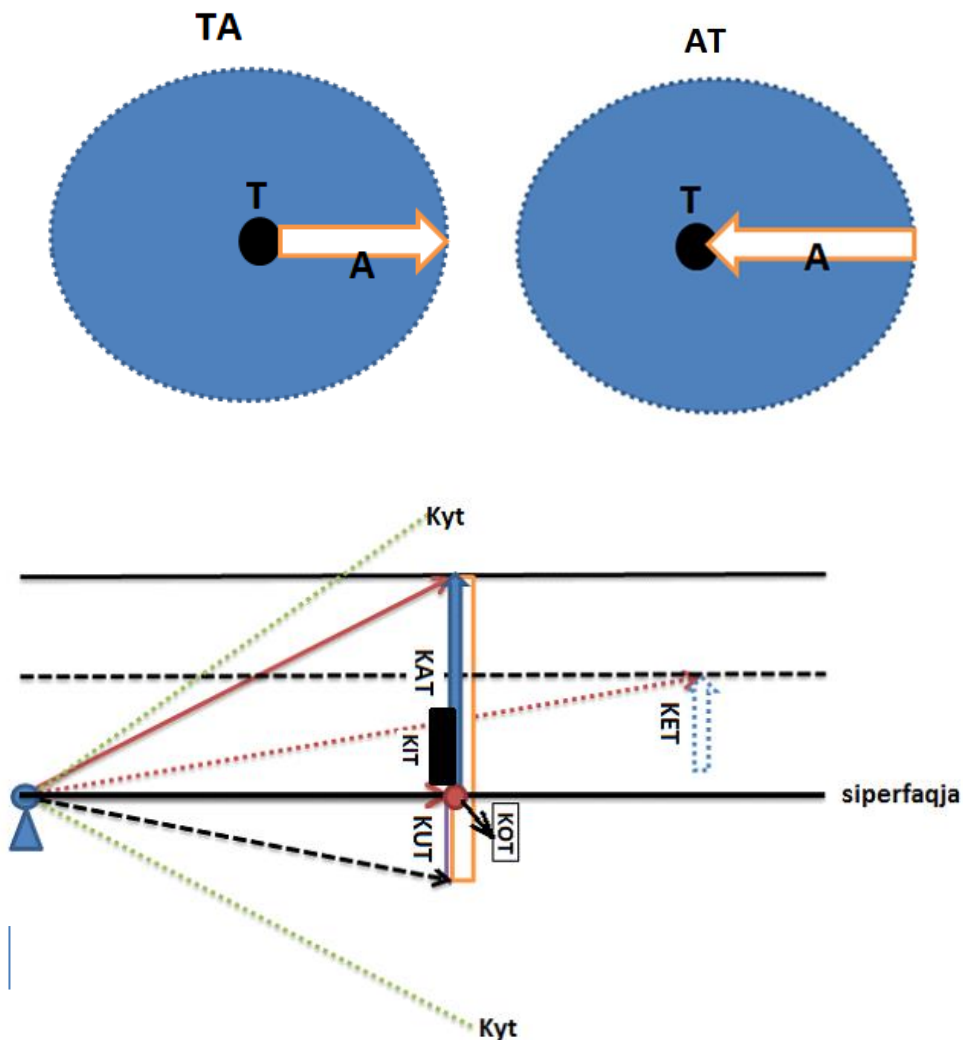

Golesh/gjolesh që mund të ishte gjo e leshtë, por lesh/lash/losh/lish/lush ka kuptimin edhe një gjësend të l(oshum, kështu edhe fjala Leshum/ose në formën lshum=mund të ishte *lshim/lshem/lshom/lshym*, që përshkruan format e ndryshme që do të merrte gjësendi i lëshuar ose pas lëshimit të tij=GO (g)lesh=GOGLE-sh, Por edhe GOL që ka kuptimin ni GJO+ne OL=AL, thjesht nje Gja në formën G e cila është e lanë në OL, pra në naltesi mbi sipërfaqen e tokës. Kuptohet që GAL është më përmasa më të mëdha sesa GOL, GAZ më e madhe sesa GOZ ose GIZA, ...etj.

Golem=GLEM=GLE+EM=GOLI-AT, kuptohet që emri Goliat do të thotë i naltë GOLAN/GOLA=GJË E LAN/GJI I LANE=GJILAN ose në formën e lashtë GJI i LAN, por kur të bashkohen merr formën G dhe L pra GL që ka kuptimin e G-së por në rënie, gjësend që forma i ecë në lënie. Por edhe brenda fjalës GOL ose GLO merr përshkrimin e fomrave tjera të ngjashme por më disa veçori tjera. Shiko skicat e mëposhtme , dhe përgjatë tekstit shtjellimin për GLA/GLI/GLO,...

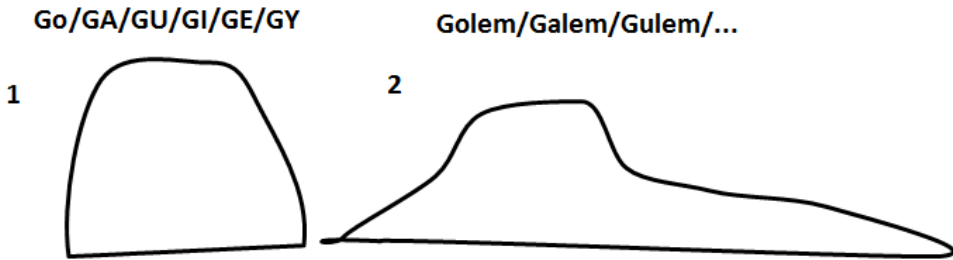

KREU 5

1

Fjalët *pruft / prift / proft / praft / preft ose pruf / prif / prof / praf / pref*, ose pru/pri/pro/pra/pre, që të gjitha dalin nga forma PR, e cila ka lindur nga fjalët PEJose PI R-se, Pra, pej RA=Pra, Pej RI=PRI, Pej RO=Pro, Pej RU=Pru, PEJ RY= Pry. Të gjitha këto forma kanë të bëjnë me pririje, ecjen përpara të një pjesë të hapësirës së gjësendit nga pjesa tjetër më hapësire më të madhe. Thurja e PR më zanoret kallëzojnë ato lëvizje që prijnë në krahasim më gjësendet për rreth, natyrisht më ngritje, rënie ose lëvizje e pjesës së materies. Kështu fjala pru që do të thotë prurje por edhe e ruan materialin që e bije, kështu pru ka sjellë fjalën prumje / prurje / prru / pru, pri/pririje/prift/prind/, ashtu ngjashëm *pro/prore/pronë/proft/pronare/profesorë/*, *pra/praruar/prarume/pranë/prani/pranje/ pramje/praft/* të shikojmë tabelën ku janë shënuar shumica e fjalëve të krijuara nga baza PR në ndërthurje më zanoret, që në bazë përshkruajnë të njëjtën dukuri që ndodhë në hapësirë dhe kohë.

Pasi kemi fol gjerësisht për fjalët *Pi, Pu, Po, Py, Pe, Pa*, dhe kuptimin e tyre, që në fillim paraqesin fjalë që përshkruajnë format relievore, mandej veglat që i kanë ndërtuar njerëzit sipas ngjashmërive më format, mandej format i kanë bartur në ide, ndjenjat, ëndrrat, mendimet dhe përshkrimet e tyre. Kështu kemi fjalën Sh dhe kuptimin e tij se çka do të thotë, që është i afërt më tingullin S, dhe paraqet shumësin. Kështu më bashkimin e fjalëve SH+PI ndërtohet/goditet fjala SHPI, ngjashëm më të kemi fjalët; SHPE, SHPU, SHPY, SHPO, SHPA. Pasi fjala *Sh* paraqet një shumësi të gjësendit që emërton fjala që bashkëngjitet më këtë tingull, siç është fjala SHPI. Kështu SHPI paraqet zhvendosjen e PI-së në lartësi të ndryshme, por kjo zhvendosje paraqet edhe lëvizjen pra, e bën lëvizjen e PI-së ashtu siç është tingulli LL që paraqet shumësin dhe lëvizjen e tingullit/fjalës L. Kështu SHPI përbehet nga shumë PI por në të njëjtën kohë përshkruan lëvizshmërinë e gjësendit, reliefit dhe dukurisë, ashtu siç përshkruan fjala SHKO.

Pra	Praka /ka pra	Pranë/Pra nd	Pram je	Prafte	Prar oj	Prash/praro sh Prashak/Sh aka
Pro	Proka / ka pro	Prone/pro nd Pranka	Prom je	Proft/pr of / profes orë	Pror e	Prosh/praro sh proshak Shoko
Pri	Prika/ Ka pri	Prinë/ prind	Primj e	Prift	Prirj e	Prish/Prisha k
Pre	Prika/ Ka pri	Prenë/Pre nd	Prem je	Preft	Prerj e	Presh/Presh ak
Pru/ prru	Pruka / ka pru	Prunë/pru nd	Prum je	Pruft	Prur je	Prush/pruru sh/ prushak
pry	Pryka/ ka pry	Pryn/pryn d	Prym je	Pryft	Pryrj e	Prysh/prysh ak etj

Kështu fjala *Prashak/Prishak/preshak/* etj. i takon gjuhës shqipe dhe është pjesë e saj, ashtu si fjala *prush/prushak/prish/prishak/prishan* etj. Fjalë të dala nga i njëjti ndërtim dhe brumë.

Pra	Pro	Pri	Pre	Pru	Pry
Par	Por	Pir	Per	Pur	Pyr
Parash	Porosh	Pirish	Peresh	Purush	Pyrush
Pra/Par	Parane	Paramje	Parafte	Pararojë/praroje	Parash
Pro/por	Poron	Poromje	Poroft	Pororoje	pororosh
....					

***Shënim:** Atokos-ishull i vogël në Greqi, afër Itakës (që mund të jetë nga emri Itokës). Otok emër i shpërndarë në një numër të madh përgjatë bregdetit Kroat. Kështu emri ITAKA / ITHAKA etj. ka kuptimin I TAKES/I TOKES. Por, po besojmë që emrin e vërtetë e kishte ITHAKA, që ka kuptimin ITHAKA, ka ITHAt që nënkupton tokën e thatë, më thymje nga përbërja më gurë dhe më sipërfaqe relievo të ashpër*

LIBRI 7

1.

Në një shtjellim dhe shkokëlim të thellë marrim fjalën e pasuruar që flitet në jug, ndonëse nuk merr gjithmonë këtë trajtë por fjala PASUR/PASURIM/PASURUAR/PASURIM, përbëhet nga dy fjalë Pas+Urim prej nga na dalin fjalët Pas dhe Urim që do të thotë Urime më pas, pra më u uru më pasuri/pasuni. Megjithatë pjesa e fjalës që e ndërton, kështu fjala *Urime* mund të shpërthehet *U rim* që U do të thotë fuqi e brendshme më rrjedhë ashtu si rrjedh uji, e kjo rrjedhje quhet *Rim*, kështu rim është rrjedhim në naltësinë më sipërfaqe shtresore të gjerë, ose shpërfaqje të të qenit të ujit, pra u ka ujë siç është URIM = Uji Rim/UJI rrjedhim/Uji rrimë etj. Fjala Pas, pra në kuptimin më *Pas*, do të thotë më pas krejt atë që e sheh, pra që ke më Pa në një hapësirë të shumë përmasave (S) që njeriu mundet më e pa. Megjithatë fjala pasurim/pasunim, prapë nuk mund të jetë krejt e njëjtë më shpjegimin e mësipërm, sepse më ngjitjen e fjalëve menjëherë fjala merr kuptimin që ndryshon më kuptimin kur janë të ndara ato. Megjithatë, Rim/Rame/Rum/Rom/Rym/Rem ose formën që ka në fund siç janë: Rimk, Ramk,..., ose mandej Rek/Rekim që nënkupton rrjedhjen e një lumi në lartësi, në sipërfaqen e naltë të gjerë, prej nga del fjala Rekim/Rrekemi etj.

Kështu emërtimi i lumenjve më fjalën Reka është nga gjuha shqipe, dhe këtë emër duhet vënë lumenjve më sipërfaqe dalluese të naltë në krahasim më fushën ose reliefin që e rrethon, zakonisht vend burimi i tyre gjendet në fushë-naltë të gjerë më veçoritë e saj që përshkruhen nga emri reka/rekim/rekin,... etj.

Kështu P A S U R I M, vjen në pjesën e parë të fjalës PAS që do të thotë të kesh shumë në përmasa të mëdha të pacaktuara që e përfshin S, ndërsa Pa përfshin krejt pikat në hapësirë të shumë përmasave, ndërsa PASU i jepet një *Pasje* e brendshme, që buron nga brenda, nga U, kurse PASUR përmbledh tërësisht atë që vije nga brendësia U dhe ngritët lart R. Pjesa *Im* ka kuptimin e asaj ku pushon pjesa PASUR në IM, zë vend në IM/në AM, megjithatë PASURIM, pjesa RIM përshkruan rrjedhjen e materies së PASU në rrjedhje *Rim* që përshkruan ngritjen duke u futur në hapësirë të naltë, duke nxan vend aty. Nga kjo kuptojmë se edhe fjala URIM është U+Rim ku U paraqet fuqinë e brendshme të pa përshkruar,

rrjedh pastaj e ngjitet në *RI*, duke nxan/zënë vend në *IM*, por kur ngjiten *Rim* jepet një vend të qëndrueshëm, të palëvizshëm, ku aty në të kaluarën ka rrjedhë *U* në formën *RIM*, duke nxan vend në *AMen* e vet në formën *IMen*.

Pasunim/Pasunum/ kështu kemi fjalën Pas+nim/pasu+num pra, fjalët më pas dhe num që ka kuptimin më Num pasjen, pra një pasuni e nume, num/nim/nem/nam/nym/nom janë veç forma të caktuara që përshkruajnë numjen, kështu fjala Nam merr kuptim që do të thotë një njeri që *non* ose ban *numje*, *nun*, kështu ata *nun*, ky *non*, etj. *Non* ka kuptimin edhe si vendbanim që do të thotë *Ven i bam nim/num* pra një ven/vend që u ba i num ose I nim që ka të njëjtën domethënie.

Por edhe fjala *Nem*, pra ku shqiptohet në një mënyrë krejt të veçantë, ashtu që *e* nuk shqiptohet duke e qitë ajrin jashtë, por duke e ngrehë/thithë ajrin brenda në mushkëri. Kështu vet shqiptimi i tingullit e krijon një gjendje të atillë që ka kuptimin e *Numjes* në kuptim të diçka të trishtueshme.

Emri *Numan/namun* përbëhet nga Num+man ose Nu+man që do të thotë e man *Numjen*. Edhe fjala *Nom* ose *Nam*, ku përdoret si tek fjalitë: Na u ba nami, Kogja nom kemi ba, ka kuptimin e *numje*, pra më nu shumë në sipërfaqen e tokës ose gjësendit të cilën e tregonte tingulli M. Kështu ndër fjalët më të lashta të gjuhës shqipe janë fjalët Ram / Rom / Rim / Rem / Rum / Rym prej nga formohen fjalët Ba Rum=brum, Ba rym=brym, ba rem=brem, ba ram=bram prej nga lind fjala A bram=Abram, A brym=abrym, A brum= Abrum etj.

2.

Qihet, qohet, quhet, qyhet, qahet, qehet. Kështu pjesa **QOHET**, pra HET në fund të fjalës e hup kuptimin ose i zvogëlohet domethënia. Sikur të ishte në fillim të fjalisë Ha/hu/hi/he/ho/hy etj., do të thotë kemi lëvizje të përnjëhershme dhe përmasash të mëdha të hapësirës, shembull *Hu*, kemi një lëvizje të përnjëhershme përpjetë ose teposhtë, ashtu siç asht fjala *Humnerë* ose *huni*, *huna/hunda* etj., kur bijën në pjesën e fundme të fjalisë kallxojnë për ndryshime të formës së hapësirës së një gjësendi në kënd të vogël siç *asht tehu i sakicës, mpreh, leh, sheh, prehje, krehje* etj.

3.

Qaf/qafa/i qafës/qaft/përqafa/përqafojë

Natyrisht *leht* kuptohet që përqafa përshkruan veprimin e kapjes së qafës. Qafa është pjesë e rëndësishme e trupit të njeriut e cila e lidhë kryet më trupin, kështu ajo është si një urë kaluese ndërmjet trupit dhe kresë (ka re –ka naltësi ose naltësia ma e madhe e një trupi, ashtu siç janë retë si

naltësia ma a naltë në qiell)/kokës. Qafa jo veç se është një urë kaluese por e mundëson më lëvizje koka e njeriut dhe ashtu të orientohet në hapësirë, ajo ka formën si të ishte një zgjatje nga trupi, një pjesë e qitne/e dalne, në formën e që është qitë jashtë ashtu sikur kur bëjmë qitjen e plum(b)it, ose gurit në hapsinë.

Kështu Qafka shpreh gjësendin, materialin, që është për qafe, veshët, qafa ose pajisjet për ta mbuluar qafën ose e ka formën e qafës, ose vendoset mbi qafë.

Nga emri *Qaf*, kemi rrënjën *Qa*, e cila përshkruan formën e qitne (këtë fjalë e gjejmë në formën qatne, qotne, qutne, qetne, kështu edhe fjala qetësi përshkruhet si diçka e qitne, që dallon nga zhurma, pra si një kënd i posaçëm i tërë zhurmimit që ndodh në botën e gjallë) të një trupi ose hapësire më të madhe, se sa e dalë në formën e qafës. Kështu *Qa* për nga kuptimi është afër me fjalët *Qi/Qu/Qo/Qe/Qy* mandej edhe vetëm *Q*.

Nga fjala *Qi*, formojmë fjalën *Qit*, e cila përshkruan pavarësinë e fjalës *Qi*. Si rrjedhim kemi *Qit/Qat/Qut/Qet/Qot/Qyt/QT*. Kështu *Qota* e përshkruan tokën e ngritur ose pjesën e malit të dalë si gungë anash, pra është formë e përshkrimit të hapsinës që quhet e *qit-ne*.

Fjala *Qi/perqi/qitje* përshkruan veprimin seksual, ku kemi të bëjmë më qitjen e spermës së mashkullit dhe femrës nga organet gjentiale, por fjala *qit* përshkruan po ashtu edhe formën e *qitne/qitur* të *karit/penisit*. Kështu *qit*, *qi* është emri i formës së penisit, por edhe i formës së vagjinës, e cila e ka formën gypore të organit, e cila mund të merret si qitje gypore nga përbrenda trupit të femrës.

Si vërtetim i kësaj që jemi duke sheshuar, kemi fjalën *Qafa/qafsha*-si folje, nga kjo fjalë ngjashëm kemi *Qif/Qifsha*, kështu pikërisht emri *Qif* mund të jetë emri më i vjetër i *penisit/karit*, ose i vagjinës, ndërsa tingulli *F* përshkruan përmasën e vogël në krahasim më përmasën e trupit prej të cilit del qafa ose penisi/qif. Kështu të qafsha që përshkruan veprimin e puthjes ose lidhjes më duar rreth qafës-përqafe, të qafsha/qifsha, të njëjtën mënyrë veprimi i futjes së penisit në vaginën/pidhin e femrës, është veprimi ku bëhet qimja/në formën qifsha, përqimje, të përqifsha/te përqafsha. Pjesa e fundme e fjalës *fsha* nga *Qafsha/qifsha*, ka për qëllim të përshkruajë procesin e zhurmës që e bënë fshimja / fshamja / fshemja / Fshih / Fshah / Fsheh / Fshyh / Fshuh që përshkruajnë lëvizjen e trupit, rrasjen e tij brenda në vaginë, dhe ashtu si fshisa, zhurma e futje, por edhe përshkruan ekzistencën e një trupi. Kështu fjala *Qafsha/Kafsha*, *Qifsha/Kifsha*, *Qofsha/Kofsha*, pjesët e para më tingullin *Q* përshkruajnë formën e *qitne*, lëvizjen e cila përshkruan formën e parafytyruar si qitjen, ose edhe ndjenjën në formë të qitur, si e kemi fjalën qeshmë, qeshje, qishje/qishem, kaqep, sqep, qep, etj. Fjalët siç janë qep, kaqep/qepka,

sqep, pra, më mbaresë më tingullin P, e përshkruan formën pikore/pakure/pikure/pykore, ose më majë në formë Pi ose *pykore* më *pyka*, ose siç përshkruan pjesa DraPNI, GjarPNI, KaPNI, ShyPNI (shiko shtojcën 1). Mund të përdoret edhe fjala kacol/por jo kaqep, pra ruhet forma e jugut *sqep*, nuk e kuptoj në çfarë bazash ndalohet fjala kaqep.

Përçokje, përçasje;

Të shikojmë fotot e mëposhtme



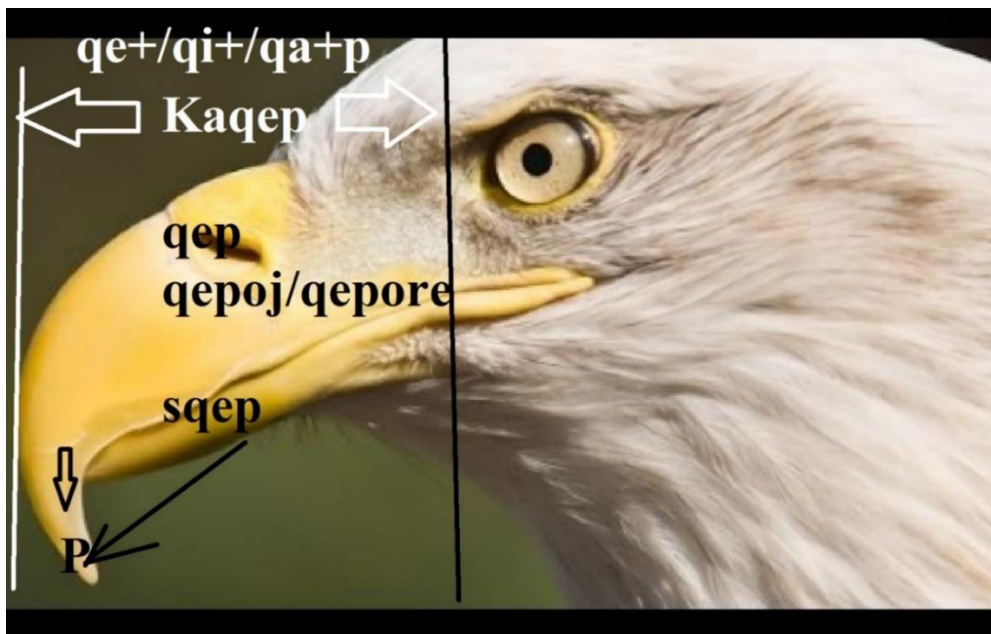

Qitje më arme



Përdoret edhe fjala qepoj, si folje, në kuptimin *e goditi, ia hini* (goditi, qëlloi), i ra, shembull: Ai i qepoi shuplakë, ku qep përshkruhet forma e dalluar / e dalë, e cila përfundon më majë thepore në formën e Pisë për të cilën kemi folur gjerësisht në pjesët e mëhershme.

Kështu kjo formë mund të përshkruajë edhe lëvizje e goditje ndaj personit ose gjësendit tjetër, si formë e qitjes, qilloje, qulloje, qepurit, qenarit, qeremine, qira, qorre, etj.

Në fund të përmendim një fjalë tjetër, *Qelan* që do të thotë koka/kryet e pa flokë që shpesh quhet *Qel*, që ka kuptimin e *Qelne* por, në baze e ruan kuptimin e fillim formimit të fjalëve më tingullin Q, që ka kuptimin e diçka që dallon nga pjesa tjetër, siç (saç, seç, Saçi) është pjesa e kokës tullace ose diçka e qitne që është në këtë rast e *qelne* (qelan, Qelin, Qulin etj.) siç e përmbledh fjala *Qel*, që në rrenjë lidhet me fjalën Q/Qe/Qi/qu/Qty, si diçka e *qitne* nga përmasa tjetër pjesë e se cilës është. Kështu fjala Qull/Qell(Qiell)/Qyl/Qyll etj., shikoni përzierjet apo kombinimet në tabelën e mëposhtme:

Qa	Qe	Qo	Qu	Qi	Qy
Qar	Qer	Qor	Qur	Qir	Qyr
Qarr	Qerr	Qorr	Qurr	Qirr	Qyrr
Qat	Qet	Qot	Qut	Qit	Qyt
Qak	Qek	Qok	Quk	Qik	Qyk
Qal	Qel	Qol	Qul	Qil	Qyl
Qall	Qell	Qoll	Qull	Qill	Qyll

*Nga 1) Shtojca; Fjala PNI, P+(...), që do të thotë ka py/pi, ndërsa Kapy, që e përshkruan largësinë e trupit nga baza deri të pjesa PI, që duhet shpluar se pjesa PNI e përshkruan formën e Pi-së ashtu siç është maja e Drapnit/draprit, kështu fjala Dra+Pni përshkruan formën e lakuar *Dra*, dhe pjesën *PNI* që përfundon në formën që e ka kjo vegël pune në majë, kështu PNI=P+NI do të thotë Pej+NI(NU), që vërtetohet se NI në të vërtetë përshkruan afërsisht siç përshkruan fjala NU, kështu fjala PANU/PANdu/Penu në të vërtetë e përshkruan formën e plugu/plugut(=P+lugut), më të njëjtën mënyrë që është formuar fjala Pështiros/Pshtiros=P+Shtire/Vështirë/vshtir, Pshtoj=P+Shtoje, Pshtyje=P+Shtyje, Pu+shtoj (kemi folur për fjalët PU, puka, puse, etj., në kapitujt e mëparshëm). Kështu nga këto fjalë përgjithësohen të gjitha fjalët më drejtim të njëjtë. Kjo formë e krijimit të fjalës është e ruajtur vetëm në Kosovë dhe verilindje të Shqipërisë, si pjesë apo zona të të njëjtës të folme, por këto fjalë janë ruajtur edhe në jug, por si forma të ngurta që nuk krijohen më fjalë nga kjo formë.*

4.

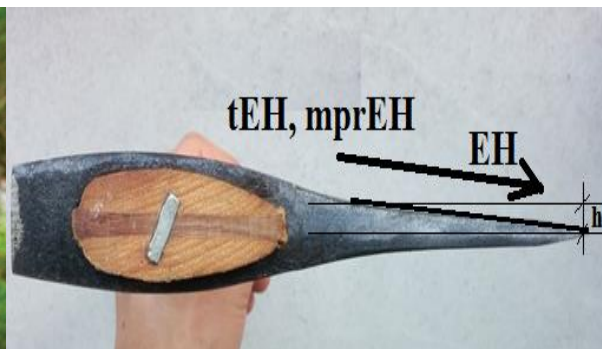
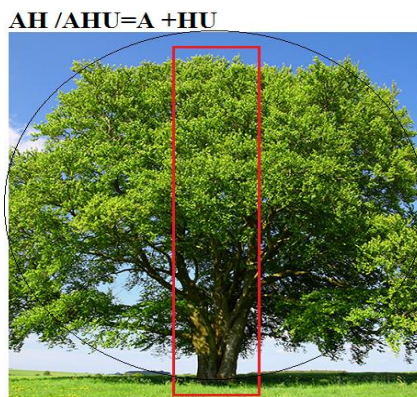
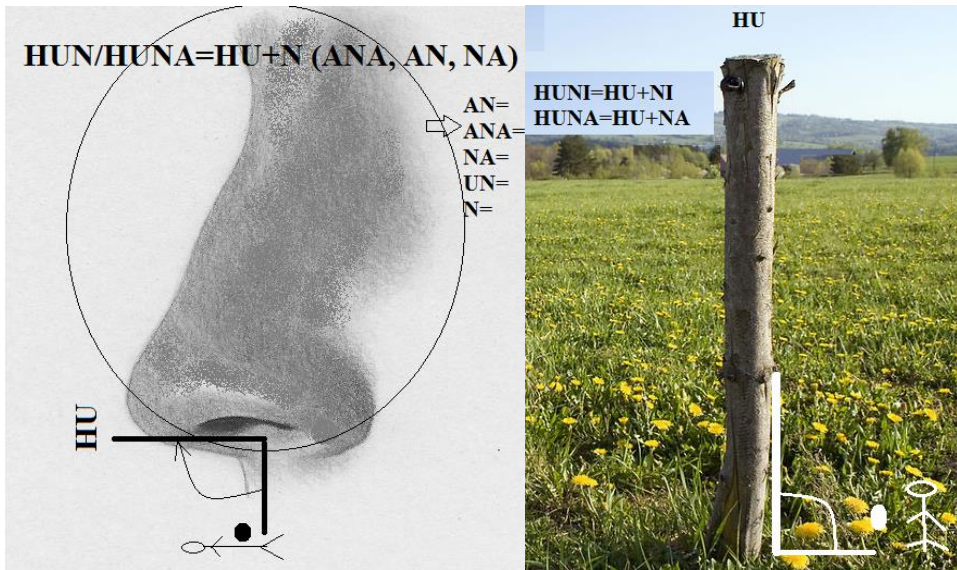

Mpreh, prehje, Eh/Ah/UH/IH/OH vije në fund të fjalës, tregon ndjeshmëri, zbutje, është rënie e sipërfaqes nën këndin e ngusht

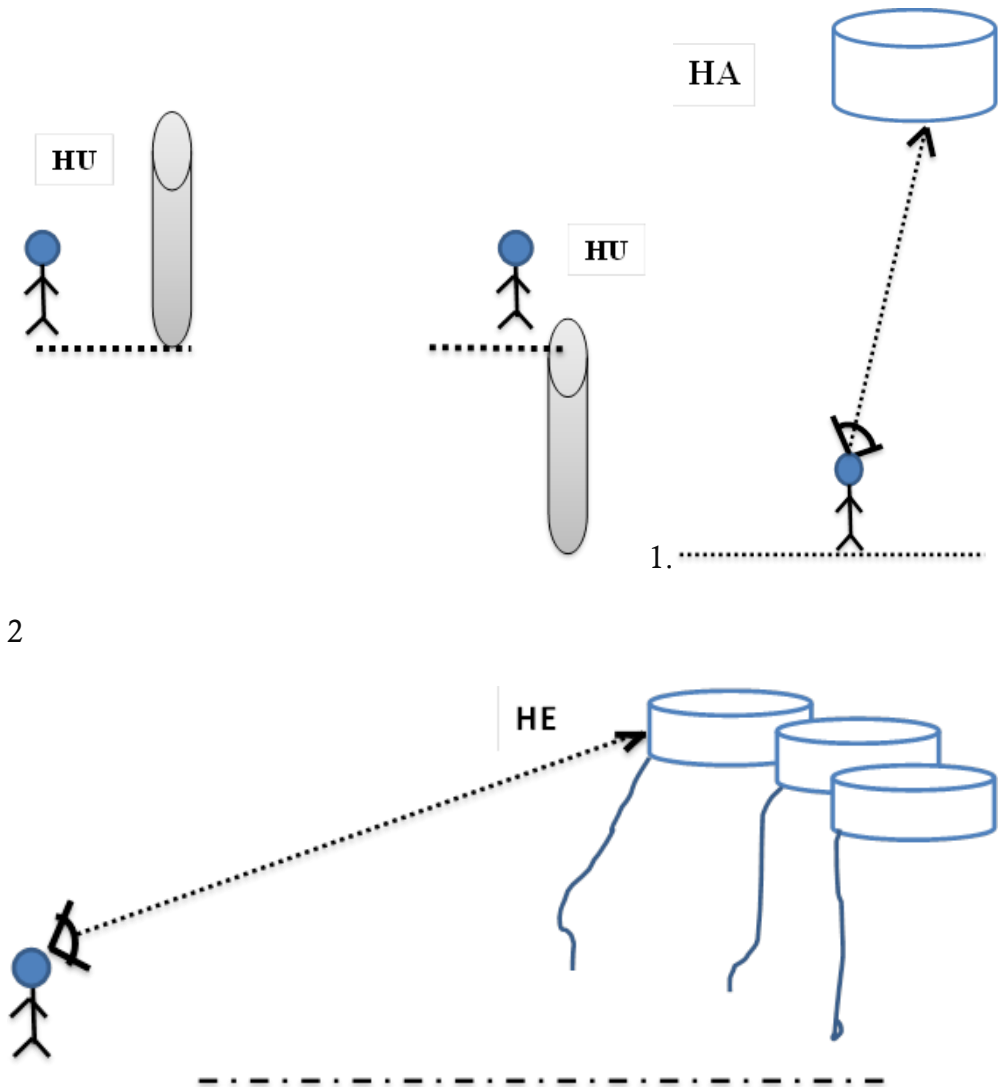

4.

Verheiratet/ver hajrt që do të thotë në shqip *për hair*. Kështu *hajr* është fjalë shqipe, shumë e lashtë të cilën e morën shumë kombe të botës. Si duket kjo fjalë është përhapur në tri kontinente, në Evropë, Azi dhe Afrikë.

5.

Durim=du+rim; du që do të thotë të duash, ndërsa *rim* që do të thotë që është rrjedhje nga lartësia shtresore. Por në thelb e ka kuptimin dua të ruhem=pra, duru/durim/duro/durom etj.
Ruhem, du të ruhem, duruhem=durem/durim

6

Nga fjalori i gjuhës shqipe.

Kaqol KAQOL m. sh.

1. *Kokërr arre e madhe dhe e rëndë, më të cilën fëmijët goditin arrat e tjera kur luajnë. i bien (gjuajnë) më kaqol.*

2. *fig. edhe përk. Njeri i trashë nga mendja; budalla.*

Kështu fjala *Kaqol* ka të bëjë *Ka qitje* (por tash në formën qil/qol) por një qitje në sipërfaqen e tokës ose që hidhet mbi sipërfaqen e tokës duke qitur, *Kaqol* thuhet edhe për diçka që është e dukshme nga qitja e materialit, sipërfaqes, ose vetie që e dallon nga të tjerët, siç është një njeri i pamend, por jo në përmasa të mëdha. Fjala *Ka qitje*, ku qitja zbutet, bahet më pak e dallueshme nga sipërfaqja e tokës, siç është fjala *Qitje/Qole/Qep/Qip/Qap/Qyp/Qup* kur qol mund të përfarohet më fjalën *Qil/Qal/Qul/Qel/Qyl/Qol* ose fjalët *Qik, Qak, Quk, Qok, Qyk* etj. Kështu *Kaqol* mund ta ndërrojme *Kaqil/Kaqel* ose më pak se që qitën pjesën e saj *Kaçole* (kaqole)/ *kaçul* (kaqul) / *kaçup* (kaqup)/ *kaqik* (ka të dalë, më ose të hymë e hine/hyne në vete, siç është quka në faqet e fëmijës, ku përbehet nga fjalët *Që ikë* ose një qitje më ikje, por kur bashkëngjiten si *Qike* krijojnë sipërfaqe që ka të dalë ose të hymë nën sipërfaqe më majë ashtu sikur gjiri i femrës të jetë i hyrë nga brenda). Kështu fjala *Qel, Qol, Qul, qyl, qal* etj. lidhet më qitje më diçka të dalë e të dukshme mbi sipërfaqe etj.

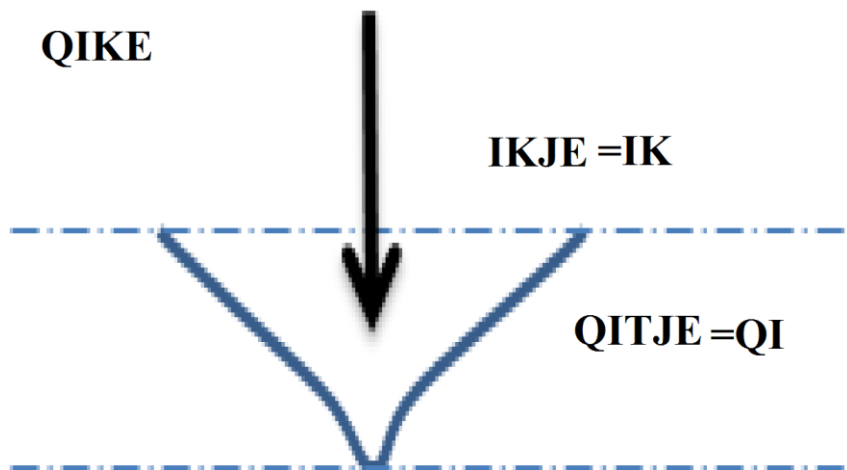

Fjale më ndërtim të ngjashëm kemi; Luk=LU+UK, LU+LAK, LIK=LI+IK, LO+OK, LA+AK, KA+AK, KU+UK,...etj

7.

Acker-akar=a+kar

8.

Katuni *Kralan*, rrjedh nga emri *Krah i lan*=*Kra(h)lan*, ndërsa pjesa *lan*, zberthehet si *La+an*=pra anë e ngritur ose e lanë e dalluar nga pjesa tjetër rrethuese, po ashtu *Kralan*, ka kuptimin pa *an*, si *Kra+al* që do të thotë *krah i ngritur*. Duhet të përmendim se *lan* quhet edhe fara e qarrit që i thërrasim *Lena*, pra nënkuptohet si *të lëna*, ose mandej mbeturinat ushqimore të kuzhinës quhen *tlana* = *të lana*.

Emri *Klina/kli* formë e *LI*, e cila është *KLI*, dhe *NA*, që përfarohet më kuptim *NU/NO* (shiko shpjegimin më të hollësishëm për këtë emër të vendit), përbëhet nga *K+lina*, kur pjesa *lina* është formë e *lanë*, *lona* pra thjesht e *lanë*, nga pjesa anë e *la*, kur *la* paraqet formën në rënie të pjerrtë nga pikë e caktuar që shënohet më *K*, ku *K* shpjegon pjesën e veçantë të pjesës së *Lane /lina*. Shumësi i fjalës/tingullit. Duhet ditur se *Lina*, *Lona* dhe *Lana* nuk janë krejtësisht të njëjta, sepse *Lina*, në këtë rast përdoret për lënie të veçantë në pjesën e sipërme të gjësëndit, ndërsa *Lana* është gjësënd i lënë në pikë të papërcaktuar, njëjtë ashtu siç e kemi shpjeguar për format *Laka*, *Lika*, *Luka*, *Loka* etj.

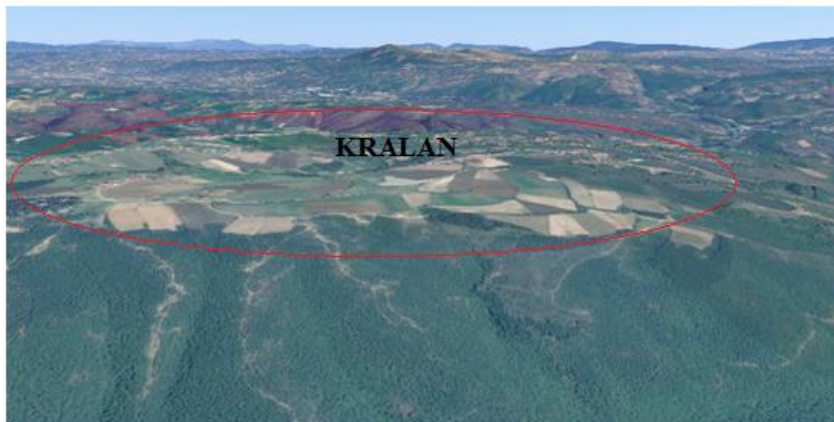

Zllakuqan - *Zall i kuq an, anë e zallit të kuq*, megjithatë Zlla dhe zall ka një ndryshim në përbërjen e dheut dhe në formë po ashtu. ZLla do të thotë del nga fjala Llan, që është formë njëjësi Lan, por tingulli LL i jepet si shumës dhe formë e tingullit që shprehë palëvizshmërinë L, kështu Ll jo veç që paraqet shumësin por edhe lëvizshmërinë, zhvendosjen e L, kështu z llan është hapësirë e *lane* por e cila ka formën dhe ndërtimin më të lëvizshëm, më në formë të zhvendosjes/zvendosje, në shumë pika të përnjëhershme. Kështu Zllan kemi zhvendosjen ku tingulli Z tregon se kjo zhvendosje përbëhet nga shumë rripa/trapa, në formë të vijëzuar siç përfaqëson tingulli Z për të cilën kemi folur më përpara. Kështu *Zllan* dallon nga *Llan*. Fjala Zllan+kuq/=KA=KU+UQ=QU, na jep një ZLla shkurt e Zllan, na tregon ZllaKUQan, ku tregon zhvendosje në formë zigzage si të rrëshqitur të dheut dhe terrenit që është tokë gati *zallinore*, pra *Zlla*, dhe ka për *bamjen* e kuqe.

Shënim:

Duhet të ditur se DH në fund e fjalës; LIDH, ZGIDH, Mledh=Ma+LEDH=M'LEDH, Zgedh, RADH, MADH, ...etj., kanë kuptimin e njëjtë më fjalën DH në fillim të fjalës. Mirëpo kur e gjejmë në fund të fjalisë, gjithmonë e përshkruan rikthimin, e asaj që e përshkruan fjala ose pjesa e parashkruar, (...)DH, rikthim nga vendi i dal, nga pika e fillimit. Pra ADH është DHA, por tash më lëvizje në kahun kundërt të dhanjes/dhënies. DHAM, që do të thotë DHANJE, por edhe DHAM, në formën DHIMJE/MIDH, kanë kuptimin fillestar kryesore DHA, kurse dytësore vije AM, tek fjala DHAM=DHA+AM, e cila AM =MA, por veç kemi lëvizje në kahun e kundërt të MA. Kurse tek MADH, në qendër të dukurisë MA/majtja, pra parësore është MA, kurse dytësore është ADH=Dha. E kundërta DHAM, DHANUN në qendër kemi DHA+njen/non/nun si gjen më parësore në fjalë, dhe në dukurin e formën që e përshkruan kjo fjale. Natyrisht simetria e kësaj fjalë është MADH (MAN

DHANjen), që do të thotë $MA+ADH=DHA$, por tash DHANja rikthehet prej nga kadal nga kahu tjetër, i bije sikur të rikthehet nga ana e njëjtë që ka dale DHANJE. Përgjithësojmë për fjalët, QIM/MIQ, QIN/NIQ, QAN/NAQ, NAK/KANN, LIK/KIL, LAK/KAL, ku tash pjesa LAK/LIK i bije të rikthehet forma LA, më anën AK, prej nga kemi LAK.

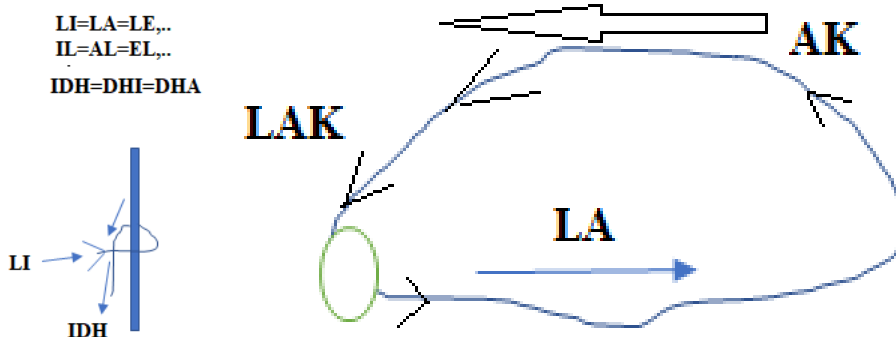

9.

Fjala *Ndore*, pra *Ai na ka ra ndore*, nuk është e njëjtë më fjalën *nore*, pra *Ai na ka ra nore*, ose *nore tjuve burra*.

Ndore do të thotë të i bijesh dikujt në duar, pra në dorën e tij, kurse *Nore*, do të thotë të jesh në mbrojtjen e dikujt, pra nën orën e tij. Kështu *Ora* paraqet një figurë sa mitologjike e cila shplon një pikëpamje të mahnitshme për krijimin e njeriut, ky emër shplon fenë e lashtë shqiptare dhe interpretimin, këndvështrimin e largët dhe të thellë në botën e shpirtin e njeriut, ajo paraqet edhe rëndësinë e njeriut, peshën tij dhe respektin e tuten e të tjerëve ndaj tij. Sipas pikëpamjes shqiptare *Orë* ka çdo gjë që është krijuar, *Ora* që e ka një trup, gjësend, qoftë i gjallë ose i vdekur është ajo pjesë që i jep rëndësi, mëvetësi, veçanti dhe peshë. Kështu kemi fjalitë që shtjellojnë se çka është ora.

- 1- Ora e tij po i man edhe pse ai asht deké
- 2- Ora e maleve venosi më i fol djalit të ri, asaj i dhimej ai
- 3- Orët rrhojnë dhe nuk plaken, dhe lumejt i kanë orët e veta
- 4- Ora i foli të vogël dhe i tha,
- 5- Ora e fisit nuk e len më hup
- 6- Ata nuk guxun më vra sepse ish ner orën tone
- 7- Nore tjuve burra ua bajka, mos më leni dam më shku

Kështu *Nore* do të thotë të jesh nën mbrojtjen e Orës, pra, Orës së një njeriu, bashkësi njerëzish, të fisit, ose orës së gjësendeve materiale siç janë bjeshkët, malet, lumenjtë, fushat. Kështu çdo gjë e ka rëndësinë e vet. Ora paraqet edhe naltësinë fizike të një objekti, sepse sa më i naltë është ai, ti e ndjen, e përjeton rëndësinë e naltësisë, dhe pushtetit që krijohet, jo veç nga të bamat e tij, por edhe nga pamja e tij, sa më i naltë është fizikisht një objekt po aq ti e përjeton poshtësinë tënde, pra sa i ulët je ti në krahasim më atë, kështu krijohet ndjenja e orës, ndjenja e të qenit nën një objekt, ose gjësend ose njeriut, i cili është ngritur jo veç për nga forca, bukuria, të bëmat e tij fisnike, por edhe nga morali ose veçoritë e vetitë tjera që ai/ajo i ka.

Nga kjo vërtetohet se *Ndore* dhe *Nore* janë dy fjalë krejtësisht të ndryshme, edhe pse qëllim përfundimtar është të mbrohesh/mbrosh. Kështu shpesh mund të gjejmë lidhjen se *Ro* dhe *Or* e kanë një lidhje të përbashkët që paraqesin naltësinë por më veçori të naltësisë, si shembull *Or* paraqet një ngritje të një rrafshnaltë më mure të përnjëhershme të ngritura ashtu si tek fjala *Al*, por *Ro* paraqet një rrafshnaltë më të ngritur mi mure të pjerrëta, që mund të ngjitemi në *ro*, dhe që rrafshnalta sipër është e përshtatshme më na mbrojt ose ruajt. Për shembull fjala *mebroje* ka lind nga fjala *Ro/re/Ri/ru/ry/ra* e nga kjo më ba *Rr* ka lindë fjala *Bro/Bri/Bru/Bry/Bre* që do të thotë mund ta përfarojmë më fjalën më ba vend në naltësi por më disa veçori tjera që ia jep kuptimin fjala *Bra, Bro, Bri, Bru, Bre, Bry* (shiko në pjesën kur kemi folur gjerësisht për këtë fjalë) etj. Kuptohet që derisa fjala *bre/Bri* paraqet një trup më naltësi të dallueshme, fjala *Bry* prej nga fjala *Bryma* paraqet fjalën që ra nga naltësia në thellësinë e tokës ose poshtë në sipërfaqen e tokës, ku më *y* përshkruhet pamundësia e saj të kthehet më nga vendi prej nga ka ra, kështu të njëjtin kuptim mund të ketë fjala *Bra*, ose *A Bra=Abra*, ose pse jo edhe fjala *Abraham* (*Abra+ham*) që do të thotë në shqipe *I ram më shpejtësi në tokë* ose nga *Ra*, pra nga *Zoti*. Kështu fjalën *Abram* e kthejmë lehtë në *Abrym*, e cila në këtë mënyrë shqiptohet edhe sot, për lagështinë/vesën që bije në vjeshtat e vona dhe i vret bimët. Kështu shprehja e njëjtë përdoret për fjalën *Brym, Abrym, brymon*, por edhe për fjalën *Myt*, që do të thotë një metje e pa kthim. Kështu shpesh më fjalën *Bry, A Bry* (kur ngjiten), *Brym, rym* si dhe *Bre, A Bre, Breva, Brem/Brim/A brim* (kur ngjiten *Abrim/Abrem*), nisen nga i njëjti kuptim, por marrin veçoritë karakteristike nga mënyra si shqiptohen duke krijuar kuptime të reja. Kuptimet dallojnë edhe kur i jepet rëndësi gjatë theksimit si shembull *Bre, Bredhi*, që krijohen nga fjalë bazë (*Ba za=Ba nxanje*) *Ba re=Bre*, por edhe *Bre+ma=Brem/breman* = pra *Bre man=naltësi mban veçori të Brijes* ose *Bres*, por kemi rastin kur kemi fjalën *Ba rem* që do të thotë *brem*, që në thelb ka të njëjtin kuptim më rastin e parë, por tash në përparësi vjen përshkrimi i dukurisë jo *Bre man*, por *Ba rem* që ka kuptimin sikur kur themi *Ba Re ze*, mandej krijohet fjalë *Ba Reze/Razi* sepse

rrezet janë paramenduar *rena rena* paralele, dhe krijohet fjalë Ba Razi, Rezi, prej nga del *Breza, Braza*, etj. Kështu fjala *Bre Man* dallon nga *Ba Rem, Ba Ram, Braman/Bremen* që ka fjalëformimin e njëjtë por në thelb tash vihet/asht *nu*, lëvizja rrjedhja *Ba Rem, Ba ram, Abrem/Abram*, kur *Brem/Bremen* ka kuptimin e një vendi të rrjedhjes por ashtu si trupi i brevës, por ka edhe kuptimin tjetër të një lartësie ose relief të ngritur si trupi i brevës-gjarprit kur rrëshqet në sipërfaqen e rrafshët, dhe bëhet e dukshme forma *Bremen* etj. Pjesa e fjalës si prapashtesë e krijuar B(rym) krijon lëvizje, rrjedhje, ndërsa tingulli na jep vetitë se në cilën formë rrjedh ose lëviz pjesa e materies ose e dukurisë së shkaktuar në hapësirë. Kështu *Rym* jep *Ram-je*, derisa *Rem/Rim* jep një rrjedhje në drejtim të ngritjes, ku *Rem* kemi të bëjmë me rrjedhjen e flakës, materialit të skuqur në formë llave vullkanike, kurse *Rum* paraqet ngritje por më shumë është e përqendruar në sipërfaqen që *Ru* ose *T'ru*, por paraqet edhe ngritjen e energjisë së brendshme e cila mund të jetë edhe e padukshme. Fjala *Rom* është e njëjtë në kuptim me fjalën *Rum* por që na jep rrafshnaltë të ngritur dhe të paarritshme për ushtritë. Megjithatë në përgjithësi fjalët *Rom/rum/rim/rem/* shpesh përqendrohen në përshkrimin vetëm të dukurisë së rrjedhjes duke mos cekur kahun e rrjedhjes por më shumë paraqesin rrjedhjen që ndodh në naltësi të caktuar, në krahasim me shikuesin e dukurisë, më të cilat fjalë përshkruhet.

10.

Le të shtjellojmë disa fjalë të shënuara në tabelë.

AL/*ALL	EL/ELL	IL/ILL	UL/ULL	OL/OLL	YL/YLL
LA/LLA	LE/LLE	LI/LLI	LU/LLU	LO/LLO	LY/LLY
ALA/AL LA	ELE/EL LE	ILI/IL LI	ULU/UL LU	OLO/OL LO	YLY/YL LY
SHKALA / SHKALL A	SHKEL E/ SHKEL LE	SHILI/ SHKIL LI	SHKULU / SHKULL U	SHKOLO / SHKOLL O	SHYKYL Y/ SHKYLL Y
Shkal/shk all	Shkel/sh kell	Shkil/s hkelle	SHKUL/ SHKULL	SHKOL/ SHKOLL	SHKYL/ SHKYLL
SHALA/ SHALLA	SHELE/ SHELL	SHIL/ SHILLI	SHUL/S HULL	SHOL/S HOLL	SHYL/S HYLL
SHALLOJ	MSHEL E	MSHIL ,	SHULOJ, SHULI, SHULL-I PAPAST ER		

Shtra	Shtre	Shtri	Shtro	Shtru	Shtry
Trash	Tresh	Trish	Trosh	Trush	Trysh
Rasht	Resht	Risht	Rosht	Rusht	Rysht
Shtra/stra	Shtre/stre	Shtri/str i	Shtro/stro	Shtru/str u	Shtry/str y
Stra-tras	Stre-tres	Stri-tris	Stro-tros	Stru-trus	Stry-trys
Ra-ras	Re-res	Ri-ris	Ro-ros	Ru-rus	Ry-rys
G(ras/rash) =gras/gras h	G(re- es/resh)= gre- gres/gres h	G(ri- ris/rish) = gri- gris/gris h	G(ro- ros/rosh) =gro- gros/gros h	G(ru- rus/rush) =gru- grus/grus h	G(ry- ysh)=gry- grys/gry sh
Ra/rra/ Ras/rash /rras/rras h	Re/rre Res/resh/ Reska/rre shka	Ri/rr Ris/rish Riska/ri shka rrishka	Ro/rro/ Ros/rrosh /rroshka Roska/ros hka	Ru/rru Rus/rrush Rushka/r ruska /ruska/ru shka	Ry/rys/r yska Rysh/Ry shka Rrus/ rrush/rr yshka
Rras/rras ka /rrashka /rash/ras hka	Rres/rres h/ Rreska/rr eshka	Rri/rris/ Rrish/R riska rrishka			
T(ras-ras)= tra- tras/trash /trashka/t raska	T*(re- res)= tre- tres/tresk a/ tresh/tres hka	T*(ri- ris)= tri-tris triska/tri shka	T*(ro- ros)= tro- tros/trosh /troshka/t roska	T*(ru- rus)= Tru- trus/trush Truska/tr ushka	T*(ry- rys)= try- trys/trys ka trysh/try shka
Traq/traq ka	Treq /treqka	Triq/triq ka	Troq /troqka	Truq /truqka	tryqka

11.

Kushtu=ku shtu, e dimë nga shtjellimet e mësipërm se Ku = ka

Kushtu = është nga pjesa Ku që do të thotë pasje nga thellësia që vije nga një vend i panjohur, ndërsa pjesa Shtu do të thotë të shtosh, shtim.

Kështu = Kë Shtu, ose shkurt *Kshtu*, që është pjesa e veçantë e Shtu(shtumje).

Kushtu=Ku Shtu, që kallëzon venin e thellë, brendësinë e veçantë që është shtu, e cila fjalë kur bashkëngjitet e përshkruan shtimin e vendit të pacaktuar që buron nga brendësia.

Ashtu=A + shtu, kështu ashtu, ku tingulli r i jep ngritjen sipërfaqësore mbi sipërfaqen tjetër

Lëshu/ShuL, Lopa/Pola, Mshu/Shume/Shmu, Mshu/Msu/ Shtre/Stre, Tresh/Tres, Shtra/Stra

Trash/Tras, Shtru/stru. Drop/anglisht pika, në të vërtet e përshkruan rënien që është një fjalë e pastër shqipe-pellazge.

Shënim: *Shikoj fjalët.*

Rop/rip/rup/rep/ryp/ drap

Drop/drip/drep/dryp

Dropn/dropen/dripen/dripn/drupn/drupen/drupen/drypn

Zhdopen/zhdripen/zhdripen/zhdripen

Vrop/vrap/vrip/vrup/vrep/

Grop/grap/grip/grup/grep

Zhgrop/zhgrap/zhgrip/zhgrip

Zgrop/zgrap/zgrip/zgrip

Zagrop/Zagrep/Zagrip/Zagrup/Zagryp

12.

Emri prindërit në Kosovë thuhet Printi, Prin dhe tingulli ndërmjet d dhe t, por shpesh më shumë t, kohët e fundit nën shtytjen e medias ka filluar të kthehet në d, sepse përndryshe është T, pra Print, dhe është më e drejtë të quhet ashtu qysh thuhet në Kosovë, pasi asht burim i gjuhës shqipe. ose prind, por në shumicën e rasteve në shumës thuhet Prinve/Prinë/Princ (*ku tek emri Princ - ka kuptimin që prin por jo shumë pasi kemi C në fund, duke treguar se mund të jetë Prin-prijës por jo më të drejta të plota por më sasi të vogël, më të vogël se Sh e S, pra C.*), që rrjedh nga fjala Prin, pra që prin në luftë në paqe,

Kemi shembullin;

Print kanë për detyrë më ju pri thmive.

Hajde prina përpara ti e na po vijmë përmas

Print e shkolluem i ki.

LIBRI 8

Ndryshe=Ndry+she=Ndry+ështëë, pra ndryshe nuk kemi të bëjmë asgjë më dry, ose si përdoret në verilindje *Ndry*. Kështu përdorimi i tingullit D në kuptimin e fjalës *nryshe/ndryshe*, është plotësisht shformim i ri. Përdoret fjala *Ndryshke* po ashtu ku në këtë rast, përdorimi i tingullit D është plotësisht i pavend, sepse më ndryshkje nuk futet asgjë nën dry.

Kështu nëse e kemi përkufizua RY dhe DRY

Duhet së pari të kujtojmë përshkrimin e fjalës RA/RASH/RASHKA, ose më tingullin O, RO/ROSH/ROSHKA, mandej më tingullin Y, kemi; RY/RYSH//RYSHKA, ...

RA	RASH	RASHKA
RO	ROSH	ROSHKA
RY	RYSH	RYSHKA
RE	RESH	RESHKA
RI	RISH	RISHKA
RU	RUSH	RUSHKA
KRY	KRYSH	KRYSHKA
KRO	KROSH	KROSHKA
KRU	KRUSH	KRUSHKA
RASH	KRASH	KRASHKA

nRY=n'ry=Ne RY



Kështu mund ta kuptojmë të njëjtin kuptim RY/RYSH
 Nga kjo kemi fjalën Kry/Kryt, po ashtu

DRY	DRYKA	DRYSH	NRY	NRYSH	NRYSHKA
DRO	DROKA	DROSH	NRO	NROSH	NROSHKA

DRY/DRYKA, NRY/NRYKA/NRYSH/NRYSHKA
 Gry/Gryka/Grykash/ngryke/
Bryma (ba ryma)

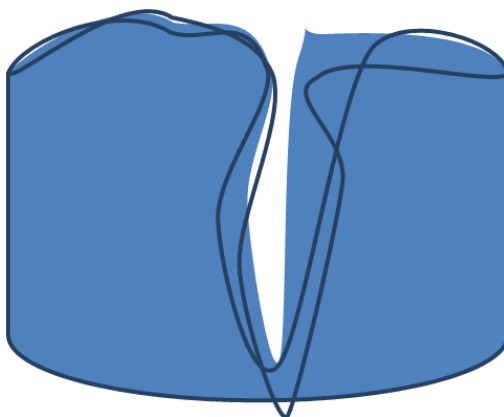

NRO=n'RO= Ne Ro



RO

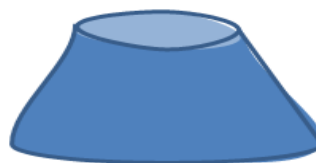

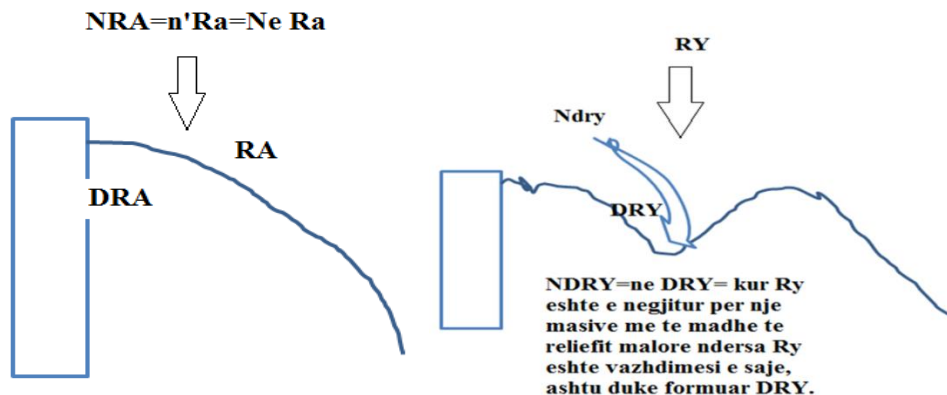

Dry=DA+RY, DA nga RY por DRY ose DARY e përshkruan rrjedhën nëpër sipërfaqen RY, kështu vlen për $DRA=DA+RA$, $DRI=DA+RI$, $DRU=DA+RU$, $DRE=DA+RE$,...etj.

Duhet të shkruhet dhe thuhet *nryshe*, ose *nry*, =ne RY=N'ry ku ka kuptimin e fjalës shiko në tabelën e mëposhtme

Shënim:

Nri, Nre, Nry, Nro, Nra

NRSH	Nra	Nre	Nro	Nru	Nri
N(R)SH	N(R)	--	--NURO	NRRU	N(R)RI

2

Të shikojmë fjalën më renditje bashkëtingëlloresh **PR**

PRI, PRA, PRU, PRO, PRE, PRY

PRI-Prifte, Prifti, Prijë, Primje,

Kështu emri prifti, do të thotë ai që prin, prijatarë, prijës, e cila përdoret shembull në fjalinë;

Të priftë e mara kah do që shkon.

Pramja - ngadalësimi i shpejtësisë dhe fillimi i ndaljes, pra *Pramje* që do të thotë Pej+ramjes=Pramje, ashtu siç thuhet Mramje=Me ramje, kështu Mramje/Mbrëmje vije më ramjen e diellit, dhe përcaktimin e tij, nga vije edhe më **ramjen** në gjumë të njerëzve, gjithçka ka ramje në mramje, për këtë quhet Mramje.

Vetë fjala *ramje*, e përberë RA+M ka kuptim e jo vetëm të gjësendit që bije, pra ka rënie, që e jep fjala RA, por më ngjitjen më M dhe MJE, shndërrohet RAMJA, lëvizje në formë të një lakoreje më ramje, që fillon më Ra dhe përfundon më **M** që tregon që takon sipërfaqen e tokës, ashtu siç e tregojnë edhe buzët duke puthur e mbajtur njëra tjetrën. Kemi

shtjelluar më sipër që RA maja e gjuhës e takon qiellzën-qiellin dhe bije teposhtë, për të bërë shqiptimin, si dhe M si fund i fjalës përfundon më puthitjen e dy buzëve që tregon raMJE, prapë goja merr pozitën e fillimit tu u mshel/mbyllë dhe duke u puth buzët njëra më tjetrën, sikur kallëzojnë fillimin e ditës mandej më fillim e tingujve RA që fillon nga qiellza, pra pjesa e epërme e gojës, gjuha rrëshqet gati tu e prekë qiellzën e epërme në naltësi sikur kallëzon se kjo pjesa Ra është duke e treguar pamjen dhe lëvizjen e diellit më të cilin fillon dita, pas kësaj ngrehje të gjuhës kah qendra e qiellzës menjëherë gjuha bije teposhtë duke prekur pjesën e poshtme duke shfaqur ramjen dhe perëndimin e diellit, dhe ardhjen e mbramjes/mramjes, kështu **MraMje**/Pramje (Pej ose Pi ramjes), fillon dhe maron/mbaron më M, pra kjo fjalë fillon nga pozita e mshelun e gojës dhe maron/mbaron (kështu fjala Maron=MA+ron e man RON që ka kuptimin e afërt më RAN, pra Ramjen dhe rëndë, që do të thotë se RON është rrjedhje që ngritët përmi ON, kështu MARON do të thotë më majt RON, ndërsa MARIN do të thotë më majt RIN pjesë e ngritur që nuk mund të ndërtohet një vendbanim atje lart sikurse ndërtohet në RI, dhe MARAN që do të thotë e man RAN, si dhe MAREN që do të thotë e man REN ngritje në RE, si dhe MARUN që ka kuptim më majt RUN ngritje nga U, brendësia por që kurrë nuk del në sipërfaqe siç RU ose e kundërta e saj UR, për të cilën kemi folur më parë. Si rrjedhim kemi fjalën MARYN që ka kuptimin më majt RYn, ku RYN është ngritje e pacaktuar dhe e pa kuptuar në aspektin fizik, është botë e naltë ose e thellë) më pozitën e mshelur/mbyllur, çka na jep të kuptojmë se dita fillon më largimin e territ, pra nga pjesa e mbyllur e qiellit, tui fillu më M, mandej vjen shfaqja e diellit – RA, dhe mandej pozita e ngritur e tij R, dhe ramje e tij kur fillon tingulli A, ashtu duke qenë i përngjitur më RA, që jep ramjen e tij, dhe në fund vije mbyllja/myllje/mshelja e gojës, pra ardhja e territ që na jep tingulli i funit/fundit M. Duhet ditur gjithmonë një tingull kur të ngjitet më tingullin tjetër ata e formojnë tanësinë të pandashme dhe kurrë nuk janë të njëjtë sikur kur ishin para ngjitjes. Mramje, është fjali që shfaqet në horizonte ardhjen e *muzgut* dhe mbylljen e qiellit/Qelles në kohën kur perëndon dielli, pra ardhja e territ kuptohet si *mshelje* e qiellit, e ditës, perëndimi i diellit dhe më këtë edhe *mshelja* e gojës. Kështu *Mshel* krijohet nga fjala *Shel*, nga SH+ele, ku pjesa ELe ka kuptimin e naltësisë ose që bije nga naltësia, nga kjo ele-elje-mshele-mshelje-vele-vjele, kuptojmë gjësend që vije nga naltësi nga *el* afërsisht sikur al/il/ol por fjala SHEle prej nga krijohet fjala Mshele mund të jetë shkurtesë e fjalës Shkele=SHELE për të krijuar përshtkrimin e dukurisë së diçka që bije nga lartësia në tokë, kështu Shk-fomon kuptimin e shko ose në formën tjetër SK-SKo/Ska që na jep kuptimin e pamjes së gjësendit që bije nga lart në pikën më të ulët, SHKELE, kuptimi i përafërt që do të ishte E LE SHKuarjen/shkumjen e

gjësendit, ose shkurtësë e fjalës Shkam le/ shke le etj. Në verilindje pra në Dardani, ardhja e natës dhe e ditës nënkupton hapjen dhe mbylljen e qiellit që qëndron mi/mbi në sikur një kristal i tejdukshëm dhe madhështor, kështu për këtë u quajt më emrin Qella/Qilli, që ka kuptimin e gjësendit, ose kapakut që *Çelet* më *mshélet* shumë herë pandërprerë deri në fundin e kohës, deri sa të përfundojë jeta e diellit.

Për këtë Qella u quajt kështu, diçka që QILET, QË HAPET-qella. më këtë emër Qella, përmbledhet edhe kuptimi i brendshëm që ndërtohet ky kuptim dhe që është QË ELLA, që ka kuptimin Që është ELLA, pra Ella është shkëlqimi që vije nga largësia, dhe që qëndron shumë nalt, në formën e E-së që paraqet zjEmin, dritën eshë shkëlqimin/shKelqimin.

Pru-prurje/prumje, pruni,

Pra	Pro	Pri			

Pro-P

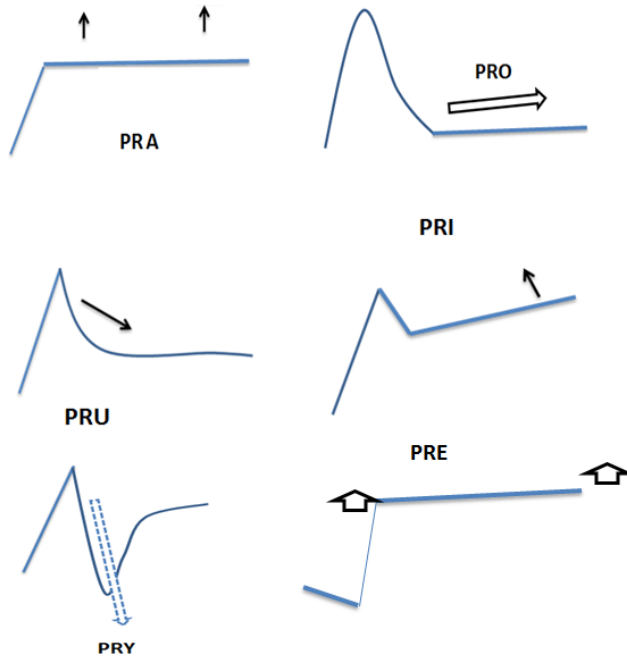

Besoj se nuk është e nevojshme të tregohet se PRA si ndajfolje, PRI-je si emër apo Mbiemra, si dhe çdo fjalë tjetër e formuar më bazën PR e cila kur shoqërohet më zanore formojnë forma të ndryshme, por në bazë

përshkruajnë dhe kanë kuptim të njëjtë, ashtu siç i kemi paraqitur format **RA, RO, RU, RY, RE, RI.**

Prej nga kuptojmë se *Pre*, është nga PI+RE, pra nga Pi shihet një e ngritur, vijë e drejtë paralele si teh më rrafshin e naltësisë së PI. Nga PRE shkrihen tingujt në formën PRE, që PI barazohet më vijën e drejtë *Re*, ashtu duke formuar tërësinë siç është tehu i sakicës, PRE, që bënë PRERJE, nga m+prehtësia, duke e vrare *Prenë*, që si pronë është *nxanë* dhe është therur, më mjetin që ka tehun në formën e PRE, që mund të vërehet edhe si formë relievore në terrenet e ngritura malore, si e ngrehur përpjetë në majë - Pi të maleve dhe aty e përngjitur nga maja bije si Pre në ramje të vogël dhe duke formuar një vijë të drejtë. Ashtu afërsisht siç e kemi paraqitur më poshtë në fig., megjithëse nuk gjejmë në natyrë këso formash më thyerje t'i paramendojmë thyerjet në forma të buta të lakuara. Kështu shpjegimi vazhdon për të gjitha format në figurë. Pasi kemi dy bashkëtingëllore PR, nga kjo ndërthurje më zanore P(R), formohen këto fjale që kanë rrënjë të përbashkët si dhe kuptimin në përgjithësi të njëjtë.

Pri/Prika/Prita/Pritka

Kështu **Prika/Proka/Preka/Pruka/Praka/** kanë të bëjnë më Prirjen dhe Prurjen në forma të ndryshme, Prika u referohet dhuratave që dërgohen të **qika/quka/qoka/qitka/ qaka/** e fejuar nga ana e miqve. Kështu Prika, është ajo që prin më së pari/pri/pru/pare/para etj.

Fjala QIKA

Qaka	Qika	Qeka	Qoka	Quka	qyka	
------	------	------	------	------	------	--

Pri	Prika	Prita	Pritka		
-----	-------	-------	--------	--	--

Prikë

Primar / prima / prijam / proma / prijetare

Prifte / Prijetare / Prijes / Priam / Prian

Pr=Pari/s, Pari/a, Pari/m, para

Per=Per/s,

Shënime/Emri PERSI

Në greqishten e lashtë, *Pérsēs* (Πέρσης), *Persiké* (Περσική) or *Persís* (Περσίς)

Persishte e lashtë; *Pārsa*, sot e quajnë vetën *Iranianet*, **Fars/Pars**

Latinët e quanin *Persia*,

Iranin e quanin si; *Iran* apo *Iranshahr*

Në Librat e Biblës Esther, Daniel, Ezra dhe Nehemiah, Irani quhet më emrin *Paras*

Në biblën në gjuhën Ebreje quhej, פּרַס),nga njëherë *Paras u Madai* (פּרַס וּמַדַּי), i.e. "Persia and Media". Çka do të thotë Persia e Media ishin dy vende të bashkuara dhe të dallueshme nga njëra tjetra.

Nga sqarimet e mësipërme kuptojmë se emërtimet e para për Persinë ishin në gjuhën shqipe; ndërsa pjesa MEDIA që do të thotë më DIJE, ose po e marrim versionin biblik, MADAI, që në të vërtetë do të thotë më MA DAI e MAjne Dasin, pra i Ndajnë, që mund të jetë *Gjykatës*, sundues, ose ata që bëjnë ndasi ndërmjet njerëzve. E man Daen, që do të thotë NDAN/DAN njerëzit, gjykon ndërmjet tyre.

Pranë	Prenë	Prinë	Pronë	Prunë	Prynë
Praj	Prej	Pri	Proj	Pruj	Pryj
Prajshëm	Prejshëm	Prisjhëm	Projeshëm	Prujeshëm	Pryjeshëm

Prun/prone/prin/pryn/pranë/prone

Nga shumica e studimeve që janë ba thuhet shpesh se tingulli P është përzier ose ka kaluar në tingullin B, çka nuk është e vërtetë, ashtu siç nuk është e vërtetë as kalimi i tingullit, G në K, kështu fjalët që përdorin tingullin K dhe G, P dhe B janë më kuptime krejt të ndryshme, dhe dallojnë njëra më tjetrën.

Meqenëse *Prona* është si prijmë, më çka njëri prin në jetën e tij, po ashtu edhe paraja që është e para, kështu edhe PA+RA ose në formimin PA+ARA, na jep theksin në A që gjendet ndërmjet P(O)R, kështu PI AR=PAR që ngrit Arin në pikën më të lartë ose në majën e malit, që ka formën e PI-së.

P(O) R(O)	PaR(i,u, o,e,y,a)	PeR(i,u,o ,e,y,a)	PiR(i,u, o,e,y,a)	PoR(i,u,o ,e,y,a)	PuR(i,u, o,e,y,a)	PyR(i,u, o,e,y,a)
	Parja/p araj	Peraj/per ja/perej Prej/praj /prej	Piraj/Pir ej/Pirje Priaj/pri ej/prije	Poraj/pir oj/paroj Proj/prij /proje	Puruj/p ruj/	Puryj/pr yj
	PRa	PRE	PRi	PRo	PRu	PRy
	pran	pren	prin	pron	prun	pryn
	Pram	Prem	Prim	Prom	Prum	Prym

Lexu-le+xu-me lanë të nxanun< pra, le më u nxan,

Fjala Nxan ka dalë nga *Në xan*, pra *Në+ gropë=ngrop*, është kuptimi që i takon *gropës*, është në të ose është pjesë e saj. Kështu *Ngrop/ngrip/ngrap/ngrup/ngrep/ngryp*, duke e larguar pjesën P, që në të vërtetë është sipërfaqe e rrudhur, e mbyllur, që të gjitha cepat e asaj sipërfaqe mbyllen, në pikën, ose në drejtësi, kështu, krejt ky lakim i sipërfaqes, duke e parafytyruar formën e sipërfaqes që është shtrirë dhe mandej mbyllet duke u lidhur në një pikë, ose në drejtëzën, pra në bashkësinë e pikave të shpërndara në hapësirë të caktuar, ashtu sikur thesi, që mbyllet, ose sikur kepa. Kështu krejt lakimi i kësaj sipërfaqe përmblihet.

Kështu kemi *Grok/Gryk/grak /grek/gruk/* nga kuptojmë se të gjitha këto fjalë kanë kuptim përafërsisht të njëjtë, të cilat kanë të bëjnë ndërlidhje të ngushtë më marrjen në *ngryk*, një sipërfaqe e lakuar në mënyrë të atillë që formon pamjen e *grykës* (*g-gje/gja/gjësënd*, *r-* i ngritur për përmasat e *r-së*, në formën e *Y*, ndërsa prapashtesa *K-gryK* do të thotë e *ka*), ose diçka më të thellë si *gruk*, pra si *gru*, kurse varësisht nga forma e saj, ndryshon edhe tingulli ndërmjet *GR*(*o*)*k*, kështu e tërë kjo në fund jepet si fjalëformim themelor, nga fjalët *GRA KA*, *GRY KA*, *GRE KA* etj. Megjithatë emri *Grek* i shtjelluar aq shumë, nga shumë njerëz, lidhet më gjuhën shqipe, në kuptimin *Gra KA*, por edhe në kuptim të formës ku shtrihej kolonia e tyre në Evropë, në cepin e tokave të Ballkanit.

Kështu *Grek ka* kuptimin edhe që lidhet më sipërfaqen afërsisht të mbyllur, ose të rrethuar më male ose më det, ose forma, sipërfaqja e tokës, është në formën që lejon mbrojtje natyrore, dhe është kryesisht në formë të fushë-gropave, pra disa fushë-gropa që formojnë një tërësi, dhe të gjitha janë të rrethuara në atë mënyrë që mundësohet mbrojtja natyrore e tyre.

Kështu shoqërimi tjetër i fjalëve *GR* më mbaresën *P*, formon fjalët *GRAP / GRIP / GROP / GRYP / GREP / GRUP* që përbëhet nga prapashtesat që janë *AP*, *IP*, *OP*, *YP*, *EP*, *UP*, të cilat formojnë këto fjalë nga përngjitja *GRA + AP / GRE + EP / GRI + IP / GRO + OP / GRU + UP / GRY + YP*. Nga kjo na shtrohet pyetja, çka paraqesin këto fjalëza *AP*, *IP*, *OP*, *YP*, *EP*, *UP*? Këto fjalë përshkruajnë formën e dhënies, megjithatë dhënia bëhet dhe merr kuptim në formë krejt tjetër, jo sikur tek rasti kur kemi shqyrtuar format e fjalëve që dalin nga fjala *DHA*.

Kështu kjo veçori kuptimore e tyre lidhet më atë që fjalët përshkruajnë formën e sipërfaqeve të lakuara dhe nëpër atë sipërfaqe rrjedhjen e materisë, rrokullisjen e gjësendeve në çfarëdo gjendje fizike që janë ato, mandej edhe rrjedhjen e mendimeve, përjetësimeve. Nga forma përshkruhet rrjedhja nëpër atë formë të sipërfaqes, kështu prej formës krijohet kuptimi i lëvizjes dhe forma ku bashkohen/mbyllen të gjithë cepat e sipërfaqes duke formuar hapësirë të lakuara e të mbyllur. Kështu format e **jepje** (**kepje**, **Lepje**, **cepi**, **cjapi**, **Kllapa**, **Hapa**, **gypi**, **map** (harta), **Kepa**,

Grup, Shyp, Lyp, Lpij) lidhen më përshkrimin e sipërfaqes së mbyllur, ose jo krejt të mbyllur, siç edhe e kuptojmë nga pjesët brenda fjalëve të nënvizuara. Si duken këto sipërfaqe, ku aty ku përdorët P formojnë diçka në formën e majës, shikuar nga brenda kësaj sipërfaqeje, sikur të paramendohej bjeshka thepore e zbrazët apo boshe në brendësi dhe të shikojmë në drejtim të majës ose thepit kryesor të bjeshkës, pra në drejtim të PI, do të shihnim sipërfaqen e lakuar që përmbledhet në një pike, në Pi. Prej nga kjo sipërfaqe e lakuar që përmbledhet në pikë, varësisht nga forma e takimit në majë, kështu të emërtuara zanoret e shoqëruara më P të cilat i japin format e ndryshme kësaj përmbledhje të sipërfaqeve që mbyllën ose takohen në një pikë, drejtëz, rreth ose në ndonjë formë tjetër të pacaktuar. Shikoni shtjellimet dhe kfhjellimet/kthjellimet në shpjegimin për emrin *Kep*.

Të shikojmë disa forma të cilat e përshkruajnë natyrën e epjes/dhënies drejt pikës, nëpërmes këtyre sipërfaqeve, duke i menduar se këto sipërfaqe janë forma ku mblidhet materia. Për shembull në formën e lënget/langët, e cila është më e dukshme për sytë tonë. Kështu *dhanje* përbëhet nga shkëmbimi ndërmjet dy sipërfaqeve që janë ballë përballë, që janë kryesisht të rrafshëta ose rrethore, kurse, më *Epje* nënkuptohet kalim, ecje, rrjedhje e materies duke e përshkuar, ose duke prekur sipërfaqen e lakuar në forma të ndryshme që përmbillet në P (si IP, OP, UP, AP, EP, YP), pra varësisht nga forma se si mblidhet kjo sipërfaqe në pikën P, merr edhe zanoren përpara tingullit P. Tingulli P përshkruan pikën në *Hapësirë*, prerë tërthorazi më rrafshin, të paramenduar, duke u prekur vetëm në pikë. Kur rrafshi e pret tërthoras, duke krijuar rrafshe të prerjes më gjerësi të ndryshme, shembull, gjësendi në formën e *Pykës* (PY+KA, PY+K që do të thotë ka PY), merr emrin si *PO, PA, PE, PU, PY*. Për të qenë më të qartë dhe për të kthjelluar kuptimet e shtjelluara më sipër, le të marrim disa forma, për të cilat po flasim;

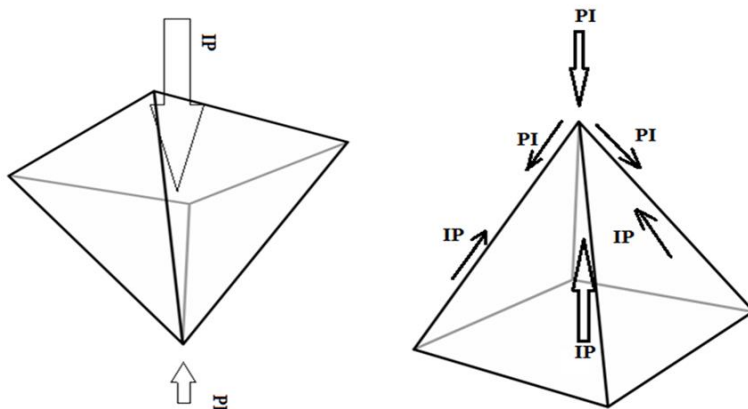

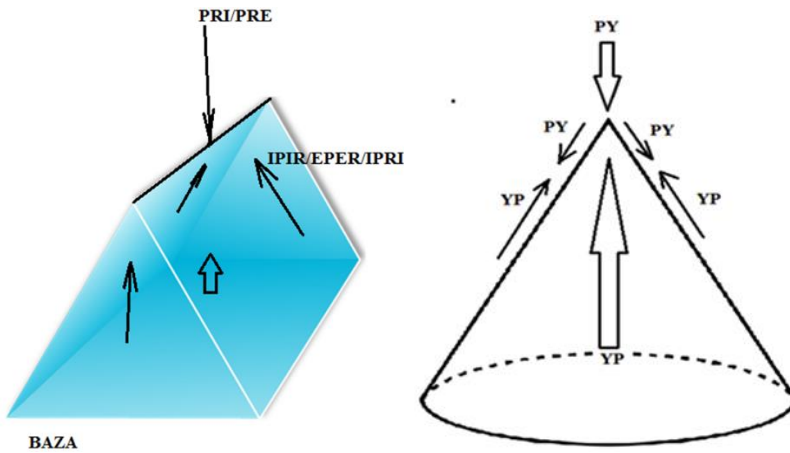

Prizm

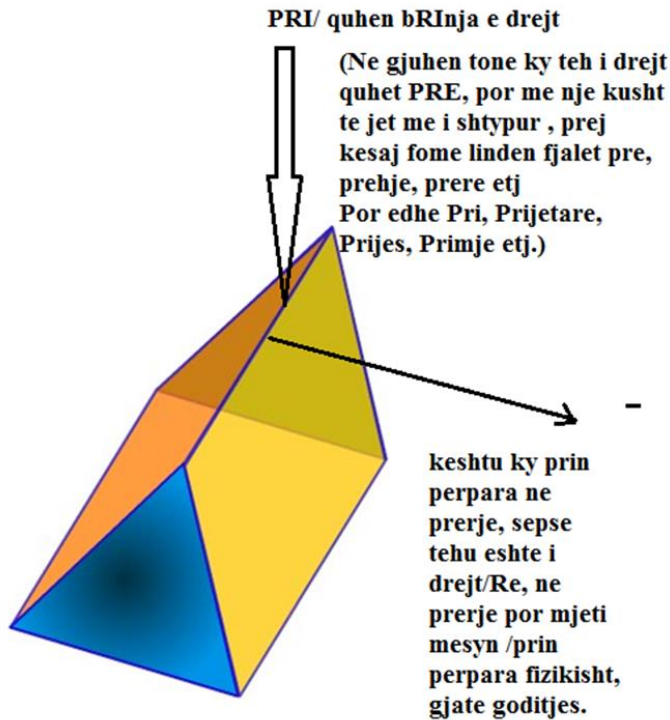

3
Aremenia
Menia/Man/Mon/Min/Myn/Mun/
Prapashtesat siç janë; Ni/nu/no/na/ne/ny
Panonnia
Pa+non+ni
Carpi

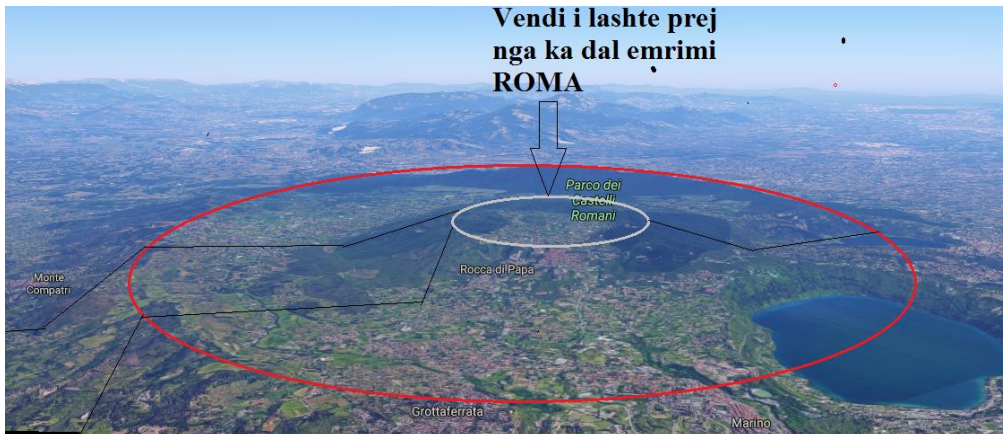

Rocca di Papa

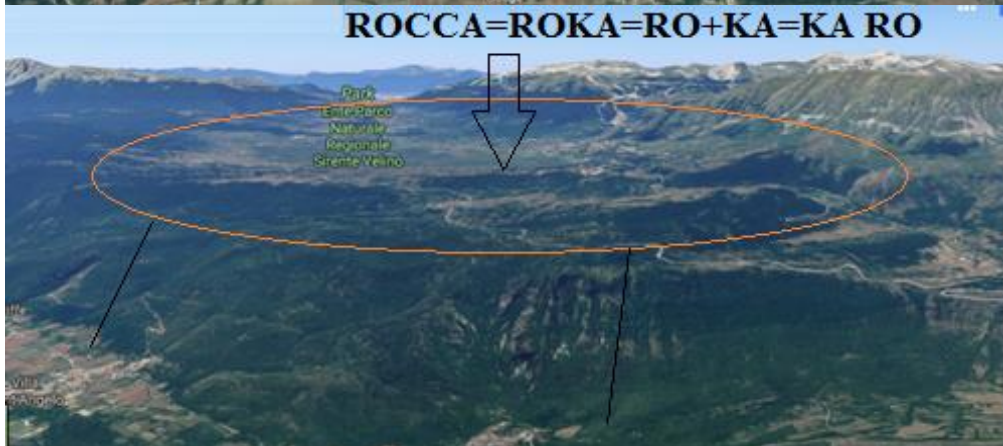

4

La+rva=le+var(jug)=le+vrit (verilindje)=Lavron=VRA,VROn, VRONESIM, VRIngëllon, VRINGLLIM, VRANQ, VRANIN, VRi, VRRi, VRE,VRER(jug), VRA-VARA-VARASH-VARAZH-VAROSH, VARROS, VARJA, VIERR, VJERR, VARR (plagos),
 Larva = La+RVA=RAVA/RAVE/ RVA, RAVA, REVE, RET, ROVA, ROVI, RUVI,
 Aegean = a e gjean

5

a.

Shpjegimi për dy bashkëtingëlloret NG
 Ngut, Ngit, Ngat, Nget, ngyt, ngot
 NG+Rut, Ng+Rat, Ng+ret, Ng+ryt, Ng+rot
 Ngru=Ng+ru, Ngra=Ng+ra, Ngru=Ng+ry, Ngre=Ng+re, Ngro=Ng+ro, Ngri=Ng+ri

b. Emri Lezet

Emri Lezet=le zet =len xet, len nxeht,, në verilindje më shumë përdoret në kuptimin e kënaqësisë seksuale, por edhe si diçka që përshkruan kënaqësinë, ndjenjën e mire, për sy dhe për ndjenja, dukurinë që ta kana më këqyrë/kqyrë. Përshkrimi i ndjenjës që del nga akti seksual më së miri përshkruhet më fjalët lezet, fjalë e lashtë sa vetë gjuha shqipe. Kjo fjalë shpërbëhet në LE+ZET, kështu Le është diçka që është lënë në hapësirën e caktuar, që ka zënë vend dhe ka shtrirje më përmasa të caktuara, por normalisht më *le* përkufizohet dhe kuptohet dukuria që përthekohet më fjalën Le/Li/La/Lu/Ly/Lo/ (lind, le, lemje), kurse ZET e kemi shtjelluar duke sqaruar që do të thotë nxehtësi, ashtu që zet/zeht na jep temperaturën, kurse Xeht/Xet na përshkruan pikën më kulmore të temperaturës. Kështu fjala Lezet dhe pjesa e dytë e saj ZET, na jep vërtetimin e fortë se më shumë ka gjasa që emri ZOT, ka lidhje më nxehtësinë dhe përshkruan Zijemin mi O, pra mi tokë, kështu ZOT, është një formë e fjalës ZO, e cila gjendet në fjalinë/shprehjen MOZOMAKEQ, MoZo, kështu në mënyrë të njëjtë si prej fjalës *Lo* ndërtohet fjala *Lot*, po ashtu nga ZO, ndërtohet fjala ZOT. Nga kjo rrjedhin emra që përshkruajnë fjalët më kuptim të ngjashëm, siç janë në tabelën e mëposhtme;

Z	Za	Ze	Zu	Zy	Zo	Zi
ZT	Zat	Zet	Zut	Zyt	Zot	Zit
	M+zat	M+zet	Mzut	mzyt		mzit
	Zae	ZEO	ZUE	ZYe,	ZOE	ZIE
	Zaka	Zeka	Zuka	Zyka	Zoka	Zika

6.

Shënim:

Mito=mi+to =ai që rrin mi toke

Verona=ve rona

Roma/ruma/rima

Rona/runa etj.

vera

7.

ANKH=AN KA ose ka ani, është simbol i Anit dhe i organit gjenital, në shqip AN KA, ose KA AN, prej të cilit ka lind emri NAN, pra në në AN.

8.

Në gjuhën shqipe, çdo tingull është një fjalë në vete, ato paraqesin fjalë të cilat nëse ndalemi dhe mendojmë më shumë rreth tyre, e kuptojmë se janë fjalëza të cilat brenda një fjalë i japin kuptim fjalës. Nga kjo, çdo fjalë mund të zërthehet në shumicën e rasteve në fjalëza, pra, në tinguj të cilët bartin kuptimin e një fjalë në vete. Bashkëtingëlloret janë nyja, shtylla, apo hunj të cilët gjatë zhvillimit të gjuhës nuk e ndryshojnë vendin kollaj sepse duken se janë si të ngulura dhe janë më të rënda, pra peshojnë më shumë, dhe në hapësirë janë më të paluajtshme.

Bashkëtingëlloret u ngjasojnë hunjve të gardhit, ndërsa zanoret degëve, e shtagave, të cilat thuren ndërmjet tyre. Trupat dhe format e tyre merren më anën e bashkëtingëlloreve, por zanoret ua japin përmasat atyre formave.

Tingulli I, për nga shenja si është e shënuar, shihet që përshkruan trupin që ka mëvetësi, dhe kufijtë e vet, mandej, ky tingull na jep numrin 1 në gjuhën shqipe, I do të thotë *një*, pra *I njeri, I plak, I tokë, I arë, I breg, I shalë*, ose përdoret në vend të një, në formën e të folmes tonë verilindore, *Ni njeri, Ni plak, Ni ka*. Kështu si emër nga I brenda fjalisë, kthehet në një numër kur numërohet NI, që do të thotë në I=Ni. Ni, kur lëviz në kuptim, hyn brenda fjalisë dhe kërkohet të përshkruhet një veprim, kemi nga NI në NJA, si trajtë e shquar, për shembull *na folshim njani më tjetrin*.

Kështu nga këta shembuj kuptojmë se I është përdorur për të treguar numrin Një, pra të përshkruajë një trup, i cili zakonisht është i ngritur vertikalisht mbi tokë. Mënyra më e thjeshtë për të shënuar, ditët ose numrat është t'i shënojmë më vija të thjeshta, ashtu siç është shenja e tingullit I. Nga kjo kuptojmë se I ka lind si shënim i numrit një, dhe për të shënuar ekzistencën e një trupi. I është trup shpesh drejtvizor, si segment i cili mund të përshkruajë, jo vetëm numrin një, ose në I=Ni=NJI=Një, në të vërtetë NI kur lëviz kthehet NJ, ose në Një ose Nja. Kështu, për të

përshkruar jo vetëm formën, por, **I** përshkruan edhe lëvizjen drejtvizore të çfarëdo gjësendi, një lëvizje e drejtë, e thekshme, e pandërprerë, dhe shpesh e shpejtë nga një pikë në pikën tjetër, pa u ndalur askund, si, Ika, frika, ose edhe rrjedhjen e një trupi fizik në çfarëdo gjendje fizike. Shiu, shigjeta apo mandej tingulli, ku **I** theksohet më fuqishëm, për të treguar përgjegjësinë e saj si dhe për të treguar se aty janë dy intensitete I-ash. Kur themi NI dhe NI/nigoj kemi të bëjmë më një I tjetër, kryesisht e gjatë në theksim, dhe më e fuqishme kur thuhet për të dëgjuar, kështu tingulli I në gjuhën shqipe dallon varësisht nga zgjatja dhe intensitetin që e shqiptojmë. Në kohën që e shqiptojmë fuqishëm më gjatësi më të madhe se sa kur e shqiptojmë, ashtu siç thuhet; í mal, i fushës, i degës, pra edhe më gjatë se kur themi *Ni kohë o kanë krejt ndryshe*. Kështu kur flasim për të dëgjuar, shembull *A po nin?*, atëherë trupi kthehet në një gjësend pa përmasa/dimensione, e cila përshkruan shkaktarin që shkakton ndjenjën e të dëgjuarit në shqisat e të dëgjuarit, ose të parit, siç janë fjala DRITa dhe NI, Niva, Nigo. Forma e shkurtër e fjalës NIGO është N'go/ni, kjo ndjenjë e nguljes është përdorur edhe tek fjala Ngi/ngop.

Kur bashkëtingëllore e zanore bashkohen brenda fjalës (ku çdo fjalë në gjuhën shqipe është në të vërtetë fjali, pasi çdo tingull është fjalë në vetvete), ato nuk janë të njëjta si të ndara, ato formojnë tanësinë, njëra më tjetrën shkrihen dhe thuajse në shumicën e rasteve shndërrohen në tingull të vetëm, siç është rasti tek fjalët; Ngi, Nga, Ngo, Ngu, ku të gjitha përshkruajnë ndjenjën e cila shkaktohet brenda trupit tonë, mbi shqisat që i përshkruajmë më gojë se çka kanë ndje ato. Përshkrimi i tyre ndodh më anën e trurit duke u krijuar më anën e mendimeve si analizë e parë e asaj çka e kanë pa sytë, mandej vije organi i gjuhës/guhës/gluhes e cila e prekë pjesën e brendshme të gojës, e sidomos qiellzën/ qellzën dhe buzët, ashtu duke iu bërë shok trunit në sqarimin e mendimeve të zgjuara tek ai, kështu *guha* më lëvizje i ndihmon trunit/trurit të shpjegojë atë që po lexon, e këqyrë truri nëpërmes shqisave. Lëvizja e gjuhës, duke e prekur pjesën e brendshme të gojës, mbetet si tregues që i ndihmon trurit dhe anasjelltas, pozitat e gjuhës për të përshkruar truri si sqarim i asaj çka po lexon, sheh dhe ndjen. Kështu e tërë kjo më ndihmën e ajrit, truri formon tingujt duke e përdorur gjuhën si një vegël dhe duke shqiptuar e përshkruar më tinguj, dukuritë mjaft të ndërlikuara dhe shumëfishta. Thënë shkurt, truri ia përshkruan vetes, gjendjen se si ndjehet ai, dhe kështu nënkuptohet duke ia sqaruar vetes, në sqarohemi më vetveten por edhe të tjerëve.

Tingulli I është i fuqishëm në gjuhën shqipe, përveç simboleve të gjashtë tingujve, kemi në çdo tingull edhe nga shtatë forma të tingujve që shqiptohen për të përshkruar dukuritë nëpërmes fjalëve. Kështu tingulli I edhe si shenjë i përgjigjet gjuhës shqipe, dhe duket qartë se është i formuar nga ata që flisnin gjuhën tonë. Për shembull anglezët numërimin e fillojnë

nga *One*, derisa ne e fillojmë më vetëm këtë tingull, më I, ose më Ni (ku NI do të thotë Në I pra në njishe, kështu numri Nje/Nji/Ni në gjuhën tonë në formën më të vjetër është I, pra i djalë, i qikë, i gja etj.), si formë më e përberë, mandej tingulli I është fjalë në vete, që në vazhdimisht do t'i quajmë të gjithë tingujt në gjuhën shqipe, fjalëza, që në të vërtetë janë fjalë dhe bartin kuptimet e plota të fjalës.

Zanoret

$$IA = I+A$$

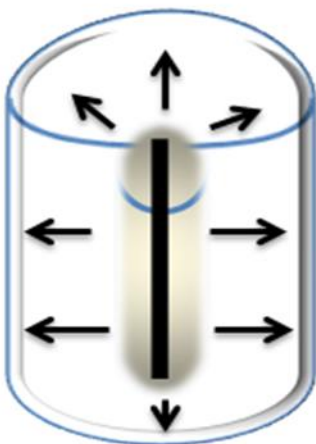

AI

IA

$$AI = A+I$$

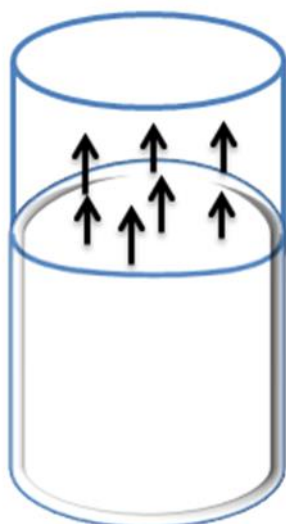

RI

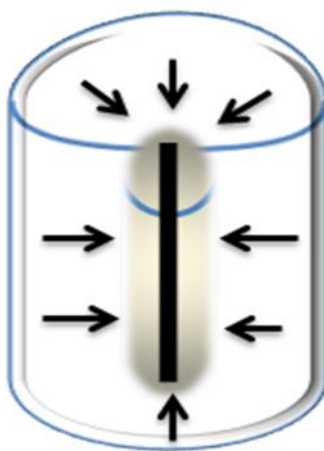

Derisa I paraqet një trup të ngritur në këmbë.

IA

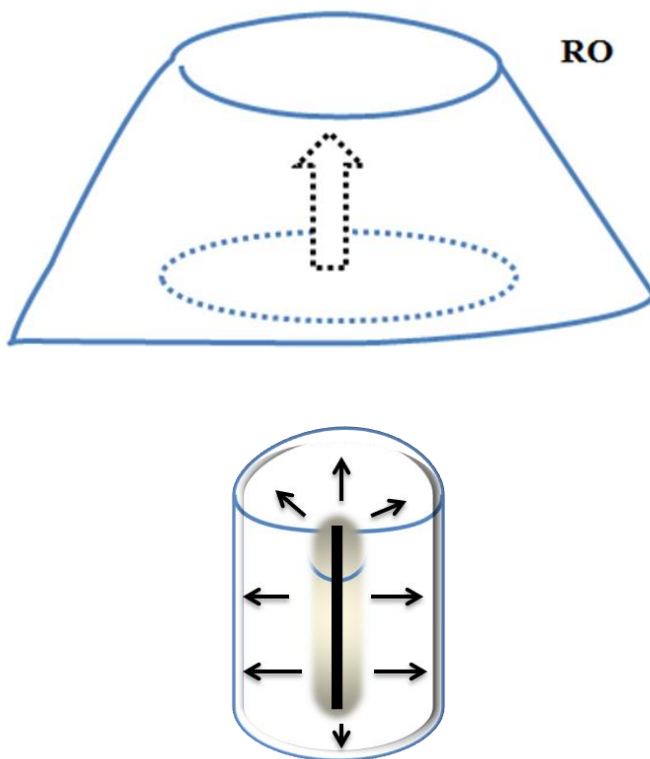

9

Emri i vendit *Tyre* është përmendur 12 herë në Beslidhjen e Re të Biblës, më këtë emër isht quajtur qyteti famshëm Fenikas. Turios shqip turi/turini, i dalur si Turi, ka pamjen e një shtojce në det, e cila shërben për ndaljen më anije, si skele deti. Mund të jetë që *Tyre* është e quajtur po ashtu në kohën e lashtë, dhe për shkak të formës edhe më të mprehtë se sa turini. Në të vërtetë Turi ose turini që tek njeriu quhet pjesa e hundës, e mjekrës dhe gojës, ajo pjesë dallohet kur njeriu e ngre kryet përpjetë, ashtu bëhet e dukshme pjesa e turinit. TURI, TURINI, është krijuar nga pjesë TU+RI dhe TU+RIN=TU+RI+NI.

Nga kjo kuptojmë se TU është përdorur në kuptimin siç e kemi fjalën TU, TUNIS, TUI SHKU, TU MENU, TU KNU etj., ndërsa TU RI do të thotë në gjuhën letrare duke e ng**RI**tur, kështu edhe sot në përdorim TU dhe në përqindje mbi 60% e popullatës shqipfolëse. Kështu TU RI do të thotë Tu ngrit, tu e ngrit, mirëpo Ri përdoret një ngritje e pacaktuar e një forme, derisa RI është e ngritur tash në pjesën më të lartë. më *Ngritë* tregohet dhe shpjegohet veprimi i ngritjes i cili paraqet Ngritjen=NE/Nu (tu e nu nje gja/gje G në ngritje përpjetë maje G-se, ajo ngritje është RI). Nga kjo rrjedh se RI është baras NGRITJE por duke mos treguar se si ka arritur të

marrë pamjen ose formën e RI, ashtu siç e plotëson shpjegimin fjala NGRITJE, ose NGARKO/garko, NGERKLAN/greklan, që jep kuptimin e Ngarkesës / ngarkimit, ashtu duke e treguar se është Nu/NO/NI/Na që ka përmasat G dhe qohet përpjetë si AR, ndërsa pjesa KA/KO/KI etj., shpjegon që kjo pjesa NGAR, ka pasur NGAR, ka ndodh NGAR duke marrë formën e shpjegimit NGARKO (kështu rrënja e fjalës është GAR ndërsa *Ko* do të thotë KA, GAR do të thotë pra një Gja ngritet). Kështu edhe fjala MAGAR=në gjuhën shqipe ka të njëjtin kuptim të ngarkimit, por tash ngarkimi e ka fjalën N në fillim, kështu MGArkim ka kuptimin e diçka që është ngarkuar, por nuk është statike, e ngulun/mgulum, kështu M puthet për tokën dhe lëvizë, mund të largohet nga aty, por më N është më NU më VNU (si shpjegim i pozitës vertikale të num, ashtu që krijon NEJ), dhe është statike e palëvizshme, që ka *nxan ven* (VE dhe NU, kur shpjegohet NU në një V, V shpjegon enje, lëvizje procesin e vendosjes/NUMjes, kështu janë krijuar fjalët VNU, VRAPO, VRINGELLIM, VRANQE, VAR, VRA, etj. që kemi folur përgjatë tanë librit). Ndërsa emri *Gomar*, po ashtu mund të ketë kuptim shumë më të drejtë një formë e lashtë e gegnishtes si GO MAR=GJO E MAR, kurse pjesa MAR, kuptohet si MA +AR, pra man për ngritje. Është shumë e pabesueshme që bëhet përjashtimi nga gjuha letrare e shumë fjalëve si shembull: E ndalon fjalën **Nga** por e ndalon fjalën **Ngarendje**, e ndalon fjalën qyre ose qy, kë**qyrë** por i lejon fjalët Mbik**qyrje**/pas**qyre** ndërsa i lejon fjalët që përdoren në jug, por që nuk mund të shpjegohen pa fjalët e veriu.

Kështu MAGAR dhe GOMAR kemi një ndryshim në renditjen e fjalëve, të cilave nuk iu hup kuptimi. Nga krejt këto pështjellime krijojmë pamjen se TURINI=TU RI NI krijon pamjen e një veprimi TU e ngrit ose e ngritur në të krymen ku RI dhe NI është vendosja ose NUMja, por tash në majën e I-së ose në formën e I, që ka gjatësi, ngurtësi por që ka një pamje të rregullt gjeometrike, thikë në kam/këmbë.

TURI/TYRI, ka formën e njëjtë të ndërtimit të emrit TUNIS, të cilat nuk kanë kurrfarë rrënje semitike ose hamitike, por kanë kuptim të plotë në gjuhën e lashtë shqipe që flitet edhe sot, edhe dikur ishte një gjuhë Evropiane, që e fliste pjesa më e madhe e kontinentit evropian, pjesa e Azisë se Vogël duke shtrirë ndikimin deri në Altai, liqenin baltik, dhe deri në lumin Indi. Më vjen habi që në gjithmonë flasim për ndikimin e gjuhës iraniane në gjuhët tjera, por nuk flasin fare për ndikimet e gjuhës evropiane në gjuhën iraniane, pasi Irani në vitin 2000 para Krishtit ishte nën ndikim të plotë të gjuhës shqipe, po ashtu edhe tërë Lindja e Mesme, pasi në Azinë e Vogël dhe Egjipt pothuajse flitej gjuha shqipe në kohë të gjate. Gjuha shqipe ka gjetur zhvillim në të dy anët e detit Mesdhe, duke përfshirë Spanjën, Italinë dhe Ballkanin deri në tokat e largëta të Ukrainës. Gjuha

shqipe kishte më mijëra vite që ishte folur në Izrael, Liban, Libi, Egjypt, duke ndikuar fuqimisht në gjuhët semitike. Gjuhët semitike në Lindjen e Mesme dhe Egjypt kanë ardhur shumë vonë, dhe atë pas vitit 1400 para Krishtit, ku depërtimet e popujve indoevropian i kishin shkatërruar popujt shqipfolës, dhe këto mësymje kishin ndodh nga të gjitha anët, edhe nga Lindja e Mesme, ku bashkë më popujt indoevropian kishin dyndur edhe popujt semitike. Kështu tregimet biblike për zhdukjen e popujve pasardhës të Hamit, janë popujt evropian, që sot nënshtresa e tyre ka mbetur e fshehur tek popujt e Ballkanit, siç janë para kroatët, para serbët, para boshnjakët, para rumunet dhe shqiptarët të cilët rasti deshi ta ruajnë gjuhën shqipe. emrat Tyre, Liban/Libu;

Shënim:

Alay=ALa që do të thotë AL A nalt A

Barja =Bari

Sidon=Sa Don, SO DOM, SI DON

Saksakieh=sa kso kie

Sari=Sa ari, Si ari, Su ri etj.

Vet emri Sara që ndërlidhet shumë mirë në gjuhën shqipe, më anatomicin e fjalëve, të cilat janë të afërta më emrin Sara SARA/LARA/KARA/MARA/VARA/ARA/FARA/DARA/PARA, kështu mendoj që ky emër është emër i lashtë shqiptar. Nga fjalët e shtjelluara për tingullin S, nënkuptojmë se emri SA përfshin një hapësirë të madhe të hapjes, një shtjellë që shtohet vazhdimisht ashtu siç janë fjalët *Sa* që përfshin një masë të madhe dhe të pamatshme, prej nga janë krijuar fjalët *Sha*, *SHAMI* - që do të thotë një hapësirë e madhe përmbahet, *SHA+MA*-ma përmbahet, ndërsa në fundin e fjalëve *Berisha*, zmadhohen masat e fisit që e mban besimin/benë të gjallë duke e ripërtërirë vazhdimisht. Kështu *Be+RI+Sha* janë ata që e ngritin *Benë* shumë lart. Kështu *SHUMË/SHAM/SHEM/SHIM* kanë në vetvete të njëjtin kuptim në bazë. Kështu nga fjala *Ara* të cilën e kemi analizuar mjaft hollësisht, kemi tingullin *SARA*, që më një ndryshim të vogël *SA ARA*, jep kuptimin e një *ARE* (që mund të jetë pasuri, vlerë morale, pastërti dhe një ngritje drejt Zotit, pra drejt *RA-së*).

Kështu fjala *DAR*, *DARA* ka kuptimin e rrjedhjes, dhe të shtimit, të pasurisë, të pastërtisë, të vlerave morale, të udhëtimit drejt Zotit më cilësinë dhe më ngritje shpirtërore, por edhe më rrjedhjen e *Ujit*, siç është emri *VARDAR*, pra në kuptimin që është *Ve AR*, që i bije është ven ngritje, një ngjitje prej poshtë në lartësi, por për shkak që përdoret *VAR* e merr kuptimin e diçka që është e ngjitur lart por varet teposhtë. *VAR/KAR/FAR-VAR*, kemi ngritje ashtu si *KAR*, por derisa *KAR* është

AMA, që në shqipe të gjithë e dimë që do të thotë AM A = ajo që jep, ndërsa A MA = Ajo që man. Kështu Rum/rem etj. ka kuptimin edhe të rrjedhjes nga Ro në On, ku pastaj kemi RON.

Emri MAJKA do të thotë MAJ+KA, pra ka më majt/Ma/mbajt, të cilën sllavet e jugut, pasi u sllavizuan e ndërruan këtë fjalë shqipe, që ishte edhe gjuhë e tyre duke e kthyer në emërtimin e nanës. Si rrjedhim kemi ndërthurjet tjera të zanoreve më bashkëtingëllore që ndërtojnë fjalën MAJKA. Kështu më MK i kemi dy bashkëtingëllore që e ndërtojnë fjalinë MAJKA, pasi MAJ KA ose thjesht më MAJT KA, një version pak më i përbërë MAJKA, që kjo fjalë edhe fjalët tjera që krijohen në të njëjtën mënyrë, siç janë fjalët e ngjashme; folka, delka, shika, rrika, kajka, raka, mshelka, rrehka, ruka, tutka etj. Në gjuhën e sotme shqipe kemi MAJKA, MAKKA/SMAKA, SMATKA. Kështu kemi mbiemrat në popullatën shqiptare dhe në tërë Ballkanin, mandej edhe më gjerë në Lindjen e Mesme, SMAKA që në gjuhën shqipe do të thotë SMAKA=NUK MAJKA, ose SMA KA, pra ska majt. Si shembull; *SMAKA burgjet, SMaka besën ai ven.*

Mandej kemi fjalët MAKKA, MEKA, MOKA, MIKA, MUKA, MYKA etj. të gjitha fjalë që dalin nga brumi i shqipes.

Kështu mrekullia e gjuhës shqipe kallëzon se edhe fjalët REKA është në gjuhën shqipe dhe duhet të përdoret po ashtu si edhe fjalët REKA, RAKA, RIKA, RUKA, RYKA, që përdoren edhe si emërtime në gjuhën shqipe. Kështu REKA jep kuptimin e RE KA, RI KA, ndërsa RU KA jep kuptimin që ka më e rujtën/ruajtjen do të jetë, pra ka më RUJT, ose RUJT ka, ose RU KA në ndërtimin më të shkurtër. RY po ashtu në kuptimin e saj që është sikur dry (rrjedhje ose vendkalim që shkon përtej hupjes, tretjes dhe moskthimit, duke përshkruar largësinë dhe të pakuptueshme më zanoren Y), pra nuk qet fjalë jashtë, është jo vetëm e RUJTUR por është e RYJT, pra jo vetëm e Rujt/ruajt por nuk është vetëm D(RU) por edhe më shumë D(RY). Kështu emri RUKA që përdoret në gjuhën sllave është përdorur nga gjuha shqipe, që dora në të vërtetë e ka për detyrë më rujt/ruajt. Krejt e natyrshme që çdo sulm që na bëhet, në më dorë mbrohemi, kështu emri RUKA është emër shqip i cili është përdorur pa kurrfarë shtramimi/shtrembërimi në gjuhën sllave. Është krejt normale që tek popujt sllav më të largët prej Ballkanit nuk do ta emërojnë dorën Ruka. Mandej duhet të sllavizmi i kësaj hapësire kaq të madhe, më vonë, kjo hapësirë e sllavizuar filloi të shpërndajë fjalë të shqipes, të sllavizuara në botën sllave. Pasi kufijtë e shqipes shtrihen deri në kufijtë e largët të Ukrainës.

Kështu Am në fillim ka një ndryshim më AM në fund të fjalës. Kështu AMRA

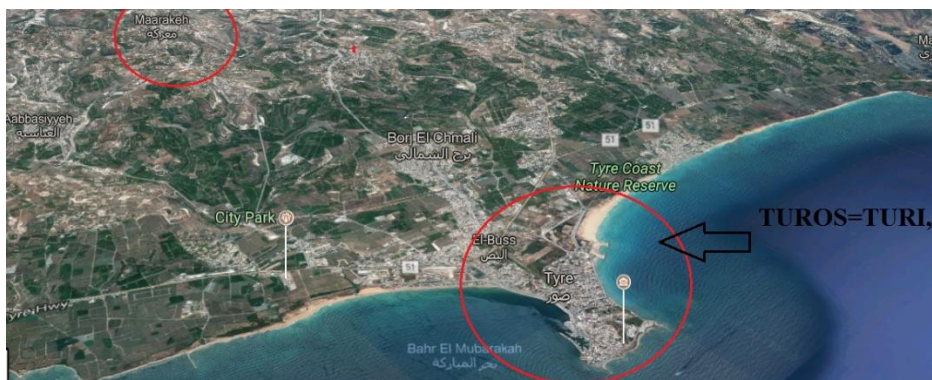

ODRA

Në qytetin e Sisakut, një qytet i lashtë, banuar mbi 36 000 vite më parë, gjendet lumi më emrin ODRA, që përdorej në gjuhën shqipe të lashtë, përdoret edhe sot, më emrin, për shembull DRAPN, KODRA, SHKODRA, mandej edhe format tjera prej nga ndërtohen rrënjët e fjalëve si DRI, DRU, DRE, DRY për të cilat kemi folur gjerësisht. Nga krejt shpjegimet del që ODRA në gjuhën shqipe, O DRA që do të thotë O (osht, asht , është DRA), pra DRA është e lakuar, ka formën e harkut. Kështu ODRA dhe SIDRA ishte e njëjta gjuhë dhe i njëjti popull që e mësuan dhe e njëjta gjuhë të cilën e flisnin popujt evropianë, dhe e cila u ruajt sot nga populli shqiptar. Kështu SI DRA, dhe O DRA që ka kuptimin SI DRA – si hark i lakuar, O DRA – pra e ka formën e harkut, që mund të rrjedhë pra DAR, në formën harkore. Kështu DRA është HARK shikuar në rrafsh, ndërsa DAR është një hark por shikuar vertikalisht më drejtëzën e shqimit tonë. Gjithmonë renditja e bashkëtingëllorëve DR në fjali ka kuptimin e rrjedhjes, varësisht më cilat zanore përthuret si (O)D(...)R(...), ka kuptimin e rrjedhjes, vendkalimit të rrjedhjes, ku zanoret përshkruajnë formën e asaj rrjedhje dhe shpejtësinë e saj.

Ta ilustrujmë nëpërmes figurave;

SAVA

Në përputhje më atë që kemi shpjeguar lidhur më fjalën SA, që në gjuhën tonë është ruajtur mjaft mirë përbrenda fjalëve, fjala SAVA përbëhet nga dy fjalë SA+VA, fjala e parë SA që ka kuptimin e përmasave të mëdha, derisa Sa e kemi në fund të fjalës, si shembull MASA që ka kuptim MA më majt/mbajt, për të cilën fjalë është krijuar edhe simboli/shenja e M-se, që ka formën e atillë që MAN, pra MA+AN është

vendi –ANI ku MA. Nga kjo, MASA, do të thotë Mane SA/SI/SO/SY/SU /SE janë forma që kallëzojnë përmasat e shtrirjes së asaj që MA-het/Mbahet.

Kështu në fund të fjalisë *Sa* është tregues i përmasës së pamatshme të asaj që gjendet para pjesës-fjalës *Sa* (shiko pjesën kur kemi folur për fjalën SA). Nga kjo kemi rastin simetrik të MASA-SAMA, që jep kuptimin SHUMË MAN, MASA-ka mbajtje të madhe brenda asaj hapësire për të cilën flasim. Kështu emri SAMARITAN-do të thotë SHUMË MAJNË të ritë (bjeshkë të larta, të reja, shumë të ri. Ndërsa AN–a e tyre). Në rastin e ngjashëm kemi fjalën MASA-SAMA, kështu lindi fjala SAMAR-Që rrënja e fjalës është SAMAN, pra sa *mundet/munet më majt/mbajt*, kështu edhe emri SAHAN është sa *mundet më hëngër* kështu emri ENA/ANA/UNA/INA/YNA/ONA është enë që shërben si njësi matëse SA HAN njeriu. Kështu emri SAMAR është ata që majne/mbajnë shumë MAR/Mbarësia, po ashtu mund të jetë edhe ata që bartin shumë, ose mandej edhe prodhojnë ose ndërtojnë SAMAR, ose bartin më kafshët që kanë *Samar* për shkak të terrenin të tyre malor etj. Sidoqoftë emri *SamaRi* nuk ka kurrfarë lidhje më gjuhën semitike. Në të vërtetë ky emër u semitizua më qëllim nga të krishterët dhe judenjët duke tentuar të shpjegojnë hebraisht, që në të vërtetë nuk ka të bëjë asgjë më gjuhën Semite.



Dra do të thotë rrjedhje, por edhe vendkalim në një formë të lakuar. Kalimi përkufizohet ose mendohej nga të parët tanë si forma valore, harqe, si dhe lëvizje e këtyre formave në hapësirën ku rrjedh materia/gjësendi. *Dreq* mund të ketë kuptimin dredh keq, ose dre-rrjedh, vendkalim i *eq/* që

pjesa e veçantë është keq, prej nga do të thotë EQ e afërt më EK/HJEK/IKJE por tash ky largim nuk është *Ik* por *Iq* që do të thotë një largësi e caktuar por kurrsesi largim i pafund, por më shumë rrethues. Kështu *hek* dhe *heq* nuk janë krejtësisht të njëjta në kuptim.

Nga kjo DREQ do të thotë rrjedhje /vendkalim ku bëhet rrjedhja/lëvizja në rrethin Eq, që ka kuptimin KEQ, ose e *Keqja* rrjedh për rreth. Forma DRA, ka kuptimin e DA nga RAMja, e cila formon formën e lakuar ashtu si forma e DRAPnit (P+NI=Nu, pra e nume në formën PNI/PUNU/PENU/PNU/PNE që na jep nje numej që përfundon në formën e një sipërfaqe të rrudhur ose që përfundon në pik/P), , megjithatë për shkak të formës që e ndihmon rrjedhjen, ka kuptimin DRA=DRI që do të thotë rrjedhje më e veçantë më përmasa më të mëdha sesa ajo që quhet DRI=DA+Rinit. Po ashtu kemi Breze=Ba reze=Ba rreze, ku, Braza=Ba raza=Raza (Ra në formën Zikzake më vijëzime paralel përgjatë lëvizjes gjatësore)/Reze/Rraza/rreze

Shënim: Ledenica=LA DAN+IS=ISH,..ne formën IC=CI, ashtu si Ciuciu/CICa që përshkruan sasin e vogël jo SIS por CIC.

Klenovica=KLENOVA, që ka Lenje/Leno=LA NU/NO ose nu Lanjen, në formën KLE që është pjesë e veçantë e asaj që përfshin LA=LE, dhe NOVA që ka kuptimin NU=NON, NOVA-Ndërtova, ose thjesht *NOVA*. *E nova sanën sepse duhej.*

LAZ=RAZ=DAZ= na jep LA+Az pra La në formën Zikzake por më vija paralele të cilat rrin pranë njëra tjetrës, duke treguar lëvizjen gjatësore të gjësendit/materies,...etj.

Drava=DA +RAVA= RAVA përshkruan RAMje në formën RAVA , ashtu siç thuhet Rava në shtrat, por tash DA+RA=DRA na jep rrjedhje nëpër formën e lakuar, e cila e ndihmon rrjedhjen në formën DRA, pra, jo DAR ashtu si DARDAn(Shpërhapje neper An të ndryshme). Fjalës DrA i mungon zanorja ndërmjet D()R që e bën lakesën e gjësendit më të ngushtë, më të vogël në përmasa, Kurse DAR e bën më të gjerë lakesën më të haptë dhe rrjedhja nëpër gjësendin e lakuar e bën më përmasa të mëdha, por më rrjedhjen më t'kadalshme në kohë.

Sava/SHAVA=SHA dhe VA=VI pra Lëvizja shtjellore , *shemja* (e materies gjësendit nëpër VA, ose VI , që vije në formën SHA.

Shënim: *duhet të themi shemja e jo shembja, sepse shogen e fjalës e kemi SHUMJE/HEMJE/SHAMJE/SHYMJE/SHIMJE/SHOMJE por edhe MUSH/MESH/MISH/MASH/MOSH/MYSH, më të njëjtën kuptim por veç që e përshkruan Majtjen e Lëvizjes në drejtim të kundërt të materies në formën shtjellore si MUSH =MA/MAN+USH=ASH lëvizjen e gjësendit në drejtimin e kundërt më SHU=SHA...etj.)*

DA+RA+VA/DA+RA+VIT

RA+VA DA+

DA+RA+VA/DA+RA+VIT

DRA+VA=DA RA VA=DARA+VA

DRAVA/ DRA+VA

DARAVA/DA+RA+VA

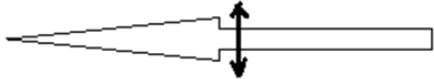
DRAVA ⇔ A VARD(AR)

VARDA (R)

Sava, nëse e lexojmë në kahun e kundërt, SAVA-VASA, kemi një emër më të cilin janë emërtuar më shekuj në Dardani. VASA në versionin e sllavizuar është VojSava, megjithatë edhe emri VOJSAVA nuk përmban asgjë sllave në këtë emër. Kështu VOJTI SAVA, SISA+KA, SI SAKA.

12

Pavarësisht që gjuhët e huaja nuk kanë shënuar dhe shqiptuar besnikërisht emrat e *Kenanasve*, që në të vërtetë ishin koloni e popujve të Ballkanit, që sundonin botën. Kështu emrat që ndërlidhen këtu kemi SIDONIANA që në gjuhën shqipe ka kuptimin Si dona ana, pra ana që është e dashur, ose SIDON që nuk është e dashur, ose e padashur. Ndonëse nuk mund të themi saktësisht shpjegimin dhe qëllimin e emërtimit, SiDON do të thotë të Don, më dashtë, dhe ka të bëjë më banorët që e banonin SIDONIN, pra SI DON ashtu i ke punët që është fjalë e përdorur edhe sot.

13

Në shqip – Shkam, Shumë kame, por kjo ka më shumë kuptimin e lëvizjes, kështu shumë kam nuk është përshkrim dhe bartje e vërtetë e kuptimit shkam që do të thotë – Shkum, pra gjësend që shkon, si formë e shkumje = por tingulli Sh ka shumësin e S që përshkruan lëvizjen dhe zhvendosjen nëpër shumë pika, sikur i përshkruan të gjitha këmbët për të lëvizur hapësirën dhe format e ndryshme duke krijuar lëvizjen e S, ashtu sikur R-rr, Z-ZH G-GJ, T-TH etj. SHKAMI ka kuptimin më të thellë lëvizje e kameve/këmbëve, prej nga fitohet Stoli=SHTO+LI – Shtim i len në tokë, SHTO+ORL/STO+ORL, fjala STOIK në gjuhën shqipe ka kuptim SHTOI+KA, KA SHTIM, pra nuk e ka kuptimin veç të qëndrimit drejt mbi tokë - O, por oi duhet të jetë dinamike, që shtohet vazhdimisht.

Boshnjakesh; Si kame (lija)

Skamlia, Rumanisht / Skam që do të thotë SHKAM.

Të shtjellojmë fjalën Kulloshtira, nga fjala Kulloj, që do të jetë e ndërtuar nga KU+ULL+OJ, që do të thotë i nxjerr nga thellësia, dhe SHTRA që do të thotë Shtrimi i Kullimit. Megjithatë mos të harrojmë SHTRA/SHTRO/SHTRI/SHTRU/SHTRE/SHTRY – kanë kuptimin SHT-afërsisht Shto/Shti/Shtu/Shte/Shta/Shty + R ku SHTO+R do të thotë më shtu deri në lartësi R që mund të jetë i formës, sipërfaqe Re-sikur SHTRE, si RU-sikur Shtru-pra SHTU+R=SHTRU, SHTO+R=SHTRO, SHTE+R=SHTRE, SHTY+R=SHTRY/SHTRYDH-TU DHA SHTRY/SHTRYPI.

Ndërsa format; SHTA/SHTY/SHTU/SHTO/SHTI/SHTE+P, kur P paraqet hapësirën në formën e PI-së, pra në formën e cila dallohet nga hapësira rrethuese ku ajo pikë shtrihet, këto forma të veçanta japin zanoret që ndërthuren më P, por ajo formë është Pikore, në formën e Pikës, Pykës që përfundon në pikë duke u ngushtua hapësira përreth deri sa arrin në pikën kur mbyllet hapësira, në pikë, ashtu siç kemi shpjeguar për fjalën KEP = që do të thotë Ka epje në Pikën, pra përmblihet tanë hapësira në pikë.

Nga kjo kemi; Shta+P=SHTAP, SHTI+P=SHTIP, SHTO+P=SHTOP - prej nga ka dalë fjala shqipe STOP që ka kuptimin shtoje hapësirën ose shtyje deri ku mblidhet hapësira duke i mshel në një pikë, pra kemi mshelje / mbyllje në një pike, si dhe SHTYP - që ka kuptimin shtymje / pra një shtim / shto drejt pikës Pi duke shkuar drejt asaj pike që mbyllë hapësirën në formën YP-Hypje, Ep-Epje, Ip-Ipje, Up-Hupje etj. Kjo do të thotë se më ShtOP kemi përfundim të hapësirës SHTO+OP ku do të thotë OP-kuptohet si EP por tash në sipërfaqen e tokës, SHTIP si epje drejt përpjetë duke formuar këndin 90 shkallë më sipërfaqen e tokës, si IP, ngjashëm kur themi fjalën HIP ose SHTYP që ka kuptimin e shtimi / shto / shti / Shty në drejtimin YP sikur kur e themi fjalën HYP, por HYP është shumë më nalt se HIP/HOP/HEP (hepohem).

Kullim është njëjtë nga fjala KULLA.

14

Krane=Kran=Kra+an=Kra+ana

Trungu = të run gju=të run ngu=të rung në gu= të run në gju, kuptohet Gu përdoret edhe sot një formë e gjurit/gunit/gjunit. Prej nga kuptojmë se emri Gjuni del nga Guni, por tash Gjuni merr kuptim, si pjesë lëvizëse e cila të gjuan, pra e lëvizë trupin e njeriut duke lëvizë nyjën e këmbës që quhet Gjun/Gjuni e cila del nga fjala GUNI.

Kështu GU përshkruan formën për të cilën kemi folur, dhe TË RUN, bën fjalë se është pjesa trupore ma më rëndësi që rritë dhe mban gjallë kurorat e pemëve, fjala TRUNGUn= është formë e lashtë që e ruan gegënishtja që do të thotë - Të ruan ngju - Të ruan Gju/GU, pra ta ruan këtë formë si GU, që del, rritet dhe asht vendkalimi i materies ushqyese nga toka tek degët dhe gjethet. Kështu emri Gjethë - ka kuptimin GJA QË THEHET - pra GJE+THE, pra përshkruan natyrën e F(let) si dhe lehtësinë për tu thyer, kurse DEGË - DE /ka kuptimin DA si ndarje nga trupi por asnjëherë këputje e plotë, por si pikë rrjedhëse, dhe Ge-Gja, nga DEGË=DA Gjaja/Gjeja/Gje, pra Daje një gjë. Në figurë janë dhanë pamjet për sqarime më të hollësishme.

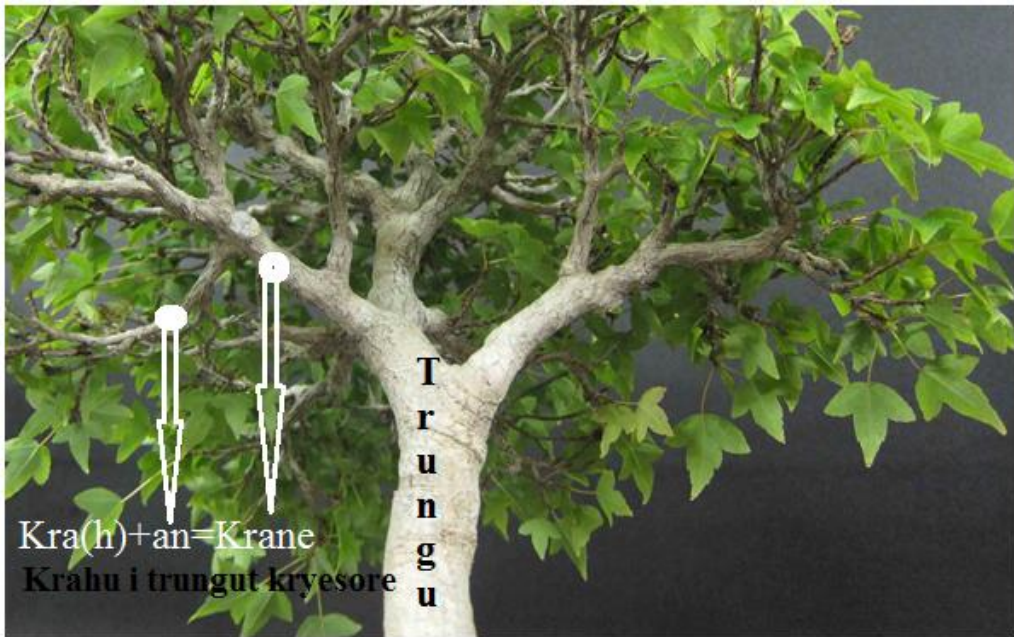

KREU

Formimi i fjalëve që përshkruajnë pikën në hapësirë, pikë e cila dallohet nga rrafshi i shtrirjes së saj, pra *pikë* e cila gjendet më e veçuar duke qenë e ngritur lart/nalt nga rrafshi, si pikë krahasuese, prej të cilës matet çdo largësi, në *Anin ose ONin, UNin, YNin, ENin* të cilit ajo pikë i takon, dhe që mbështillet - rrethohet më mjedisin e vet, ku pika ka karakteristika të njëjta më mjedisin. Kështu kemi fjalitë që e sqarojnë përkufizimin e mësipërm;

Ti je Pej/PI Peje,

Ajo asht Pej/Pi Gusije,

Pej të gjitha këtyre në kemi zgjedhë këtë.

A pi tham a pi thu, etj.

Kështu si pikë krahasuese që folësi flet, e nisë fjalën Pi ose PEJ, që të dy trajta të vjetra të cilat janë në përdorim në masë të madhe në veri e veçanërisht në Kosovë. Si shprehje të tilla të vjetra janë të formave PEJ, PI, PE. Që të tri format të përdorura në Dardani dhe në pjesën verilindore të Shqipërisë, kështu kemi; *A pe e sheh ti.*

Por, pasi kemi thënë se çdo tingull në gjuhën tonë paraqet fjalë, kështu tingulli P, na jep pikë në hapësirë, por P pa zanore, atëherë kemi pikë të pa përkufizuara në cilën hapësirë shtrihet ose gjendet ajo pikë. Shoqërimi i tingullit P më zanore, na qartësojnë se ku gjendet pika e përkufizuar më fjalën P. Kështu PI na jep pikë e cila gjendet në majë, në lartësi, në pikën më kulmore, dhe rrafshi i parafytyruar që e pret, e afërt më pranë/prunë/prinë/prone/ ose më format *pri, pra, pro/pru/pre* rrafshin ku gjendet pika PI, në pikë prerje kanë vetëm pikë pa përmasa të caktuara. Po ashtu kuptimin e PI duhet kuptuar si Pikën më të lartë nga rrafshi ku mbahet, gjësendi. PY ka pamjen e njëjtë, vetëm se PYKA është më përmasa më të thella, më të mëdha ose më të pamatshme. PU, është Pika në të cilën rrafshi i paramenduar që pikë-pritet më rrafshin ku shtrihen Pikat që formojnë PU, formojnë një rënie në krahasim më rrafshin ku shtrihet bashkësia e pikave që formon hapësirën e quajtur PU. Kështu nga PYKA, PIKA, kemi fjalën PUKA, që nënkupton rrafshinë më të ngritur se fushëgropa por edhe të rënë më sipërfaqen rrethuese, kështu duhet paramenduar PU, si PUS, të cilit i hiqet uji, pra është i tharë, ajo hapësirë e fundit të PUsit, quhet PU. Shputat e shtazëve quhen më fjalën PU sepse

formojnë një sipërfaqe të butë, hapësira, gjurmë të cilat quhen PU. Kështu fjala më e lashtë e fjalës SHPUTA fshihet brenda e cila është PU, PUTA, PUKA, kështu fjala Putrat, ose PUTA në sllavishte është fjalë shqipe e marrë dhe e kuptuar si udhë, duke formuar fjalën PUdha (*Pi/pej Udhës ose thjeshte dhan PU në formën P*Udha), e cila kohë të gjatë mund të jetë përdorur edhe në këtë mënyrë. Nga kjo rrjedhimisht forma PO që ndërton bashkësinë e Pikave, pra bashkësinë e PI-ve të cilat formojnë hapësirën e rrafshet të quajtur PO, kjo hapësirë na jep shtrirjen më të gjerë sesa PU, kështu derisa PU zakonisht është hapësirë e rrafshët nën nivelin e sipërfaqes rrethuese, më përmasa të kufizuara. PO është sipërfaqe e rrafshët e cila në krahasim më sipërfaqen tjetër rrethuese, mbi ose në të cilën pushon (Pu të cilën e shpjeguar tashmë. Ndërsa Shon formohet si shformim i hapësirës së gjësëndit material duke e ndryshuar hapësirën materiale kryesisht në formën rrethore – siç na jep fjala SHO, kurse On = AN është vendi në të cilin ndodh SHO, kështu SHON është fjalë që e ndërton Meshon etj., prej nga formohet fjala PU shon, ose fjala PU non, pra e non PU, sepse nga rrëmihja, prashitje e bën sipërfaqen më të dallueshme nga hapsina –sipërfaqja rrethuese, dhe sidomos e bën për nga nivelin më i ult-Pult=*pej/pi+ul*). Nga kjo PO është sipërfaqe e rrafshët ku shtrihet në nivel të njëjtë më sipërfaqen rrethuese ose pak mbi atë sipërfaqe, sipërfaqja rrethuese gjithmonë paramendohet si fushë që dallon më shumë veçori nga pjesa e rrafshët e quajtur PO.

Nisur nga logjika e thjeshtë kemi PU+UL praPU e Ulte=PUL, PO+OL=POL, PA+AL=PAL, kështu del se emri PAL është emër shqiptar, PI+IL=PIL, PY+YL=PYL, PE+EL=PEL, prej nga është kaq shumë i shpërndarë emri PEL.

Pej/Pi I = PI

Pej/Pi U = PU

Pej/Pi A = PA

Pej/Pi E = PE

Pej/Pi Y = PY

Pej/Pi O = PO

Megjithatë shtirja e këtyre pikave që përmbajnë sistemet krahasuese, prej nga folësi e lidhë fjalinë duke e treguar pikën ose vendin se ku ndodhi/nodhi ngjarja, hapësirë vendi ose gjësëndi për të cilin folësi flet. Nga është e natyrshme, edhe në pikëpamje matematikore, që kur flitet për sistemin e caktuar fizik, të kufizuar ose rrethuar, gjithmonë folësi në gjuhën shqipe merr pikën krahasuese, e ajo pike mund të gjendet në forma të caktuara hapësinore-geometrike të shtrirjes; Mund të gjendet si PU, PO, PI (PEJ), PE, PY

Kështu kemi fjalitë që e dëshmojnë këtë;

Unë po flas më ty, e ti po hesht

Unë pe e shti dorën në gropë po ujë nuk ka

Pu, të hangtë dreqi çka ko'ke

Kështu fjalët tjera si; Py /PU mund të gjenden brenda fjalëve ose si pjesë ndërtuese e tyre, e cila më vite ishte e ndarë dhe më vonë u bashkua, siç janë fjalët: PUKA, PUTHA (fjala PU dhe TH/Tha/The/THy/THU/THo që do të thotë thyrje/thy), PYKA etj.

Gjatë përdorimit mijëvjeçar, ndodh që paraqitet i vetmuar vetëm tingulli P, pra pa zanore, si duket këto zanore kanë kaluar në ndërprerje ose në Jug në E pa zë, për këtë shkak në pamundësi të qëndrojë vet në fjali, duke u krijuar pas shqiptimit, më dy ndërprerje si P(...) ose i formës (...)p(...), (...)P, është bashkuar më fjalën në vazhdim ose në mbarim dhe është shkruirë në fjalën e re, që shkrin kuptimin dhe e tanëson atë, siç janë: **P+shtym. P+shtire, P+shtirosje, P+lesht, P+lake, P+leq, P+yka, P+llaka, P+lym, P+loje, P+re/P+rerje, P+ika, P+aka,**

Kështu nga ndërtimi i këtyre fjalëve në kuptojmë se brenda tyre flenë fjalët e lashta, të tilla si

Plesht=Lesht, Plake=Lake/Flake=Lake, Fjolla=Olla
(PO+OLLA=A+PO+OLL+ON), Polla=Po+Olla=Olla.

Pjeke=Pi+eke =eke, ku fjala **EKE** ka kuptimin **IKI**, e njëjtë më fjalën **OKO, UKU, YKY, AKA**, që do të thotë më Ikë, më u largua, kështu gjatë **PJEKJE** nga nxehtësia kemi largimin e ujit, pra tharjen, por më **PJ+eke/PJ+(H)EKJE** do të thotë kemi **EKE=IKI** nga **kjo trajtë e shquarsisë kemi formën e përgjithshme YK=IK=EK=AK=UK=OK**, ku largohet masa e trupit ose më vazhdimin e pjekjes vije deri të zhdukja e plotë e masës trupore. Kështu fjala **PJEKE** = formohet nga fjalët **PI+EKE** që na jep **PI** si pikë krahasuese ku **nodh (U dha +No/nu pra u dha numja ose u dha No për më Nu.)** dukuria e **EKE-s=Ike-se**. Nga kjo bazë kemi fjalën **HAKA** që në gjuhen shqipe ka kuptimin **H**, tingull që përshkruan lartësinë, madhësinë, përmasat e shfaqura para syve dhe në rrafshinë ku ndodhet shikuesi, por edhe përshkruan ndjeshmërinë, delikatesën - ndjeshmërinë e pjesës vijuese që ngjitet pas, ngjitet më tingull **H/HA**, kështu **HAKA** ka kuptimin e **IKjeS/Ikjesh**, ashtu sikur fjala **HEKE**, prej nga del gjatë lëvizjes së **I** dhe fitohet tingulli **J**, ashtu sikur **I** që është i palëvizshëm dhe është **I=1**, pra më **nji/një/ni**, ku pjesa **NI** përdoret në Kosovë si formë më e lashtë duke treguar se kemi **I** male, **I** djalë, **I** shallë, por pjesa që i takon **I-së**, kemi fjalën **MË+I=NI**, pra pjesa e tanë që i takon numrit 1. Kështu **Ni (n+i), ndore(n+dore), nere(ne+re), nder (n+der), nora (n+ora), niva(ni+va), Nu(N+u), Ne(N+e), Na(N+a), Ny(N+y)** etj.

Kështu emri HeKtOR e ka kuptimin HeKT që do të thotë njeri që ka hequr/hekur por do të thotë edhe njeri që është **i hekt/hektar**-ne kuptimin i **dekt=d(h)EKT**, është **HEK / HIK / HOK/HUK**, që kanë kuptimin e njëjtë të HJEKJES dhe pse jo në kuptimin e IKJES / EKJES / OKJOS / UKJES / AKJES etj.

Si vërtetim kemi fjalën **AJKA** që lidhet më A + IKA, ose thjesht më formën themelore AKA, por për shkak të lëvizjes së Mazës/A IKES sepse AJKA qëndron përkohësisht dhe merret nga AKA/AIKA, merr formën AJKA, që në bazë përkohësisht dhe ka domethënien e fjalës IK ose EKE që do të thotë AJKA, është pjesë që IKE-jes nga Tamli/qumështi duke mbetur kjo lan/lënë pa të.

Kështu **Ni** ka kuptimin e afërt por tash më pamjen hapësinore të mbledhur e të bame truq/troq, si NY, Nyni (NY i NUM në formën NY + NI=NYNI).

Mandej vije pjesa tjetër sipas tabelës, fjalë që bartin kuptimin në baza të njëjta por të rishfaqura më veçoritë e veta dalluese siç janë:

<i>Ka</i>	<i>Ke</i>	<i>Ki</i>	<i>Ko</i>	<i>Ku</i>	<i>Ky</i>
<i>Aka</i>	<i>Eke</i>	<i>Iki</i>	<i>Oko</i>	<i>Uku</i>	<i>Yky</i> (byky=ba+yk)
<i>Haka (Ha+aka)</i>	<i>Heke</i>	<i>Hiki</i>	<i>Hoko</i>	<i>Huku</i>	<i>Hyky</i>
<i>Hika</i>	<i>Heka</i>	<i>Hiku</i>	<i>Hoka</i>	<i>Huka(Hukovic)</i>	<i>Hyka</i>
<i>Mika</i> (Ma/mi/m+ika)	<i>Meka</i>	<i>Miku</i>	<i>Moka</i>	<i>Muka</i>	<i>Myka</i>
<i>Dika</i>	<i>Deka</i>	<i>Diku</i>	<i>Doka</i>	<i>Duka</i>	<i>Dyka</i>
<i>Laka (La+aka)</i>	<i>Leka</i>	<i>Liku</i>	<i>Loka</i>	<i>Luka</i>	<i>Lyka</i>
<i>Naka (Na+aka)</i>	<i>Neka</i>	<i>Nika</i>	<i>Noka</i>	<i>Nuka</i>	<i>Nyka</i>
<i>Raka (Ra+aka)</i>					

Ose më Pa;

Pa+ka=Pa+Aka, Pa+ala=Pa +la, Pu+utha=Pu+Tha, Pe+ela=Pe+la,

Pi+ika=Pi+ka, Po+oka=Po+ka, Pe+eka=Pe+eka,

Pi+iri=Pi+ri=Pir/Por/par/per/pur/pyr

Pa+alój=Pa+loj.

Etj.

KREU

Molla, Mana. Një formë tjetër e emrit MAN është MON, pra MANA/MONA

Kështu MO-LLA, MA-NA / MO-NA,...

MA + NA	BOJ (LIA)
MO + NA	MO (LLA)
MO + LLA	(LI) S
MA = MO	MO (LI) KA
A - O	K(LE)KA=KA LE KA
M = M	

Nga kjo kemi pjesën, si prapashtesë LLA/NA

Pjesa e parë MA/MO do të thotë MA ose Mane/*mbane*. Pra fjala e shkurtër Ma ose Mane është përsëri jo vetëm folje por edhe emër i Manës. Kështu Dallimi ndërmjet emrit *Mollë* dhe *Mane/Mone* është në pjesën *Oll/N* ose në trajtën e shquar *Olla/Na*.

NA-do te thote NU, kjo NU eshte nje levizje neper nje vije-siperfaqje ndarese prej nje ane ne tjetren, ku pas levizjes kemi ndaljen e trupit, ndersa anet edhe siperfaqja ndarese jane poashtu materiale

LLA-eshte LA qe ka kuptimin e nje shtrirje ne nje siperfaqe e ngritur ne nje lartesi ose naltesi te caktuare ne krahasim me keqyresin

Keshtu MANA=MONA, ku Mona eshte nje forme me vjeter se MANA, ndersa me kuptimet MA edhe MO/MU/MI/ME/MY i kemi shtjelluar gjeresisht

Arsye e kësaj pjesë të përngjitur si prapashtesë, që në të vërtet është fjalë në vete, pra kemi dy fjalë *MO (që ka kuptimin MA) dhe LLA shumësi i njëjësit LA*, si dhe *MO dhe NA*. Nga *NA* është formë e fjalës *NU* pra *Na* do të thotë më vendos, pra vendosja bëhet si jepje nga një anë në anën tjetër ose më drejt *vendosje/numje* në formën *Na*, e një gjësendi duke e dhënë në distancë të shkurtër, ose duke mos e marrë parasysh largësinë, thjesht dalje prej një pike në tjetrën pikë kur largësia e tyre mund të jetë e papërfillshme derisa *Oll/Olla* do të jep lëvizjen e lartë mbi tokë, shprehur në lartësi ose

largësi (ashtu si shkalla/shkolla), në nivele të ndryshme herë pas here duke e shprehur më tingullin LL.

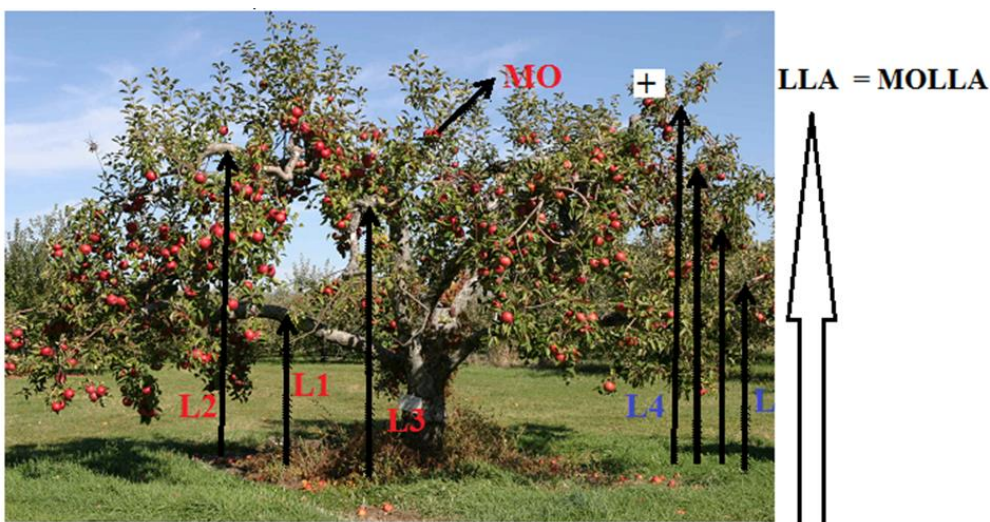

Kështu nga fjala MOLLA kuptojmë edhe fjalën MALLA= ose MALLE që do të thotë MA+ALL man/mban në ALL –lart/naltesi.

Po ashtu fjala MALLE – Mallëngjim, ka kuptimin e njëjtë më MALLE/mallra por tash këtu nënkupton të mbash kujtimet Nalt.

Trash=*Tra*+*ash*, fjala *Trash* është dalë nga fjala *Tra*, që nënkupton që trashësinë fjala e përshkruan si zhvendosje të *Tranit* në hapësirë, ashtu duke formuar *Tra1 + Tra2 +... + Trax = Trash*, kështu në parafytyrimin e krijueseve të fjalës *Tra*=përbëhet nga *T+ra*, që nënkuptohet se fjala *Ra* është rënie, ose më drejt të themi një shtrirje, e sipërfaqes më trashësi të caktuar, kjo lartësi e trashësisë është *R*, kështu *Ra/Re/RU/RO/RY* e kuptojmë si shtresa që shtrihen në sipërfaqe të formës që e përcaktojnë zanoret që e shoqërojnë, i ngjiten mas/pas tingullit **R**. sipërfaqe të formës që e përcaktojnë zanoret që e shoqërojnë, i ngjiten mas/pas tingullit **R**. Po ashtu mund të kuptoni edhe fjalën *Brenda/Mrena=Ma RENA*, dhe *BRENDA*= mund të përfarohet më fjalën *Ba RENDA*, por, *Mrena* kallëzon se brendësia përmban *RENA* të gjësendit, materies etj. Megjithatë *RENA* ka kuptimin renditje shtresore, duke ecur nga fundi deri në lartësi, por *Me+RENA*, ku bije *E*, na jep *MRENA*, që do të thotë përmban rena, kështu duke krijuar parafytyrimin e brendësisë që përmban=*Me/RENA=MRENA*. Duhet të ditur se *RENA* ndërlidhet më fjalën *RAN*, që na jep ranie/ren, pra reni është lloji i ramjes/rënie në brendësin e gjësendit.

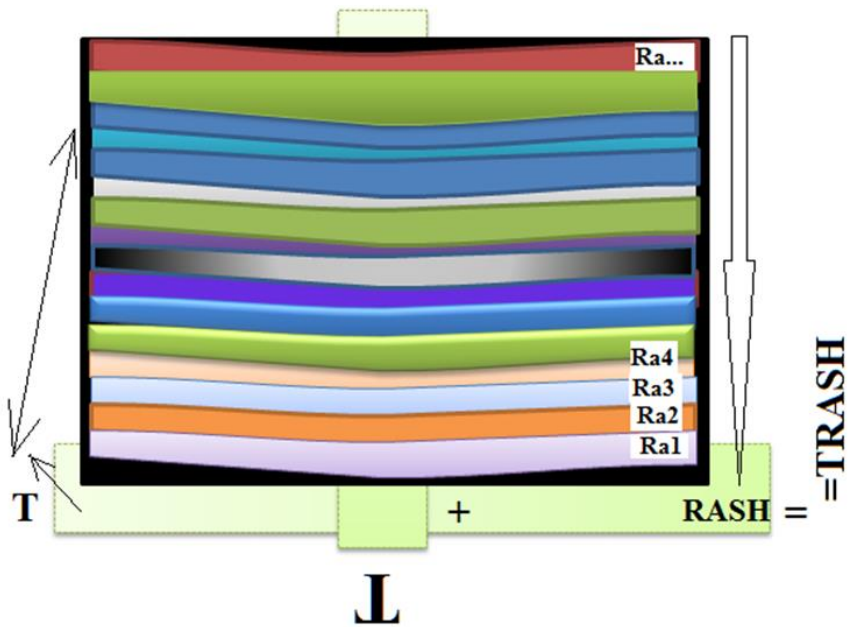

Holla=Ho+olla

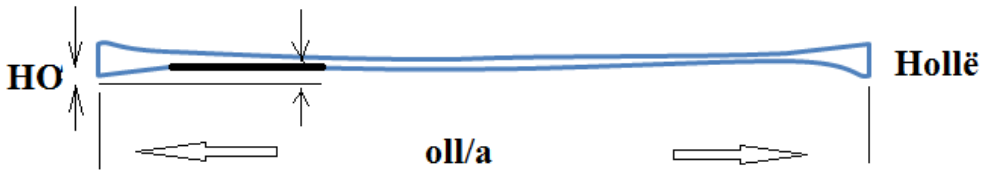

volla / vjele / vjella / vrellë, në shikim të parë në fjalën vjellë duket se kemi lëvizje nga lart poshtë, pra daljen/lëvizjen nga pozita më e lartë në pozitën më të ulët, por në të vërtetë fjala vjell përshkruan edhe daljen nga lukthi-
pra, nga poshtë në dalje nga goja-që është nalt. Por, vjela përfshin edhe lëvizjen nga lart poshtë. Megjithatë marrë në tanësi frutat krijohen duke u ushqyer nga brendësia/rrenjëti si nivel më i *ungjët (që ka kuptimin f+un gje, pra gje që bije në f+un, un gja et-gja e gjetën në Un-fun)* dhe duke lëvizë nga poshtë nalt, duke dalë jashtë më frutat, natyrisht nëpërmes duarve tona. Kështu frutat mund të krahasohen më ujën që del nga brendësia që quhen *Vrella*, ndërsa vrulli si fryt që del nga brendësia diku e tokës ose e trupit të njeriut jashtë si fryt ka ngutinë, nxitimin, vrapin (kështu *vra / vru / vre / vri / vry / vro* duke u bashkangjitur lëvizja si numje në lëvizje që shprehet më fjalën *Vendosje / vij / vajtje / valëvitje / vu / vujtje / vo / voter / vojti*, në bashkimin V dhe rx ku më x kemi shënuar tingujt që bashkohen më V, në këtë rast, *ro / ru / ri / ra / re / ry* që janë më statike, vendosen në vendin V që bashkë më këto japin lëvizjen si veprim; vrull, vrap, *vrojtim / brojte / bro / mbrojt / mrojt*, duke dhanë lëvizjen e nxitimit

më të fuqishëm, veprimin më të theksuar të lëvizjes). Mos të harrojmë të shpjegojmë fjalën *Vi + edhe* që ka kuptimin Dha/E dhA/E dhe *vijën-vij+edhe* që më këtë e përshkruan vjedhjen si më e dhanë *vijën*, pra në kuptimin ta dhajnë/dhënë vijën-ardhjen, kurse ardhje do të thotë **DHJE AR** të *dhien/dhan* por këtu *dhanja* përshkruhet si lëvizje, DHAN+VIjen=dhjen që në thelb ka kuptimin e *dhanjes*, kurse ar-ngritje, *pra dhanje-dhje = duke bërë lëvizje nga poshtë nalt = ar-dhje në ngritje-ar*. Kështu pjesët e fjalëve *vrape/vrope/vrepe/vrupe/* ngjashëm pjesët e fjalëve *grobe/grepe/gripe/grup/grap/gryp*, kështu pjesët *rape/rope/ripe/rupe* janë fjalë që i gjejmë brenda fjalëve më të gjera të cilat shfaqin vetën se ato mund të jenë përdorur shumë ma gjerësisht se sa sot. Siç janë emrat në yllësi, që janë: **Sterope, Merope** mandej **Europe, Grop** etj.

Rash



RADH RA+ADH që ka kuptimin Ra dhe ADH që do të thotë dhënia por në kahun e kundërt të fjalës DHA.

Fjala RA dhe AR që njëra ka kuptimin e RA pra pjesa më e *naltë* ku mundet trupI të shkojë dhe nga atje mund vetëm të bije, poshtë pra, RA, dhe fjala AR që kallxon ngritje në R.

Kështu kemi të bëjmë më Dhanje nga pjesa RA që do të thotë më Ramje si RADh

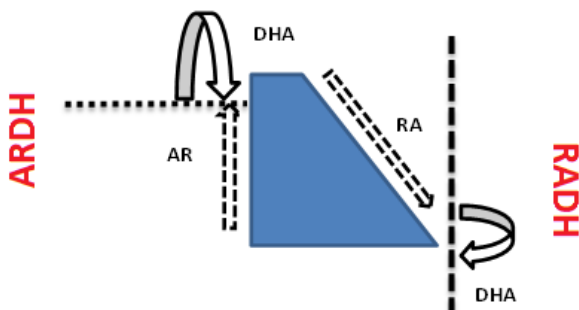

Edhe më dhanje/dhënie duke e ngritur në **RA** që do të thotë ng**RI**tje, naltësi (Kështu RA përfshin të gjitha **RI-të**, **RE-të**)

Kuptohet që **DH** në fund të fjalës, më cilëndo zanore që shoqërohet, tregon vlerën jo kryesore në dukurinë që e përshkruan fjala e cila shkruhet paraprakisht, dhe përshkruan rikthimin në anën e dhënies së parë. Ashtu, sipas rregullës së përgjithshme, si tek të gjithë, bashkë tingujt tjerë, kur gjendet **Dh** në fillim të fjalës, shpalon se DHANJA është më e rëndësishmja dhe merr rolin kryesor në fjalë, e cila natyrisht duhet të jetë Dhanja.

DH në fund të fjalisë nënkuptojnë dhënie nga kahu i kundër i lëvizjes, gjë që do ta kfjellojmë edhe njëherë më anën e vizatimit.

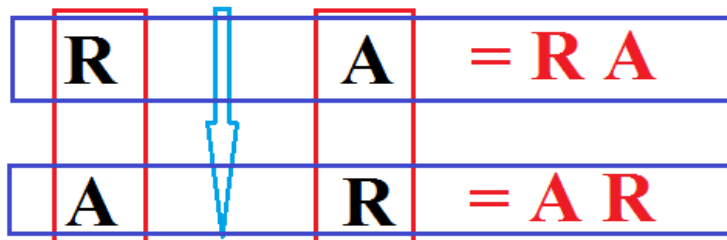

A R () DH

A R A DH

G + A R () DH = GAR O DH = ...AR O DH = A + RDH = ...R O DH

G + A R A DH = ...ARADH = A + RADH = ...RADH

G + (x) R DH A J A

G + (x) R DH A N J A

G + ËRDHAJË = G + ËRDHA = GËR + DHAJË

Siç/saçë/siç/syç/soc/suc

Nga shumica e fjalëve që gjenden në gjuhën shqipe, shpalojmë se GER është fjala në formën tjetër të fjalës GUR, thjesht në veri më shumë G'R

derisa në jug kemi më shumë GER, që paraqet shprehjen për GUR por që ka përmasën e vogël, por jo të vogël siç janë grimcat (*kaca* - nuk thuhet kasa, maca) e rërës ose ato pak më të mëdha/madhe të zallit, por *Ger* janë në përmasa më të mëdha dhe forma e atillë që bie në sy më veçoritë e asaj forme. Kështu GER quhen të gjitha pjesët që kanë fortësinë ose pamjen e gurëve të vegjël të shpërndarë në tokë, ose edhe Gur i cili ka strukturë të veçantë, e ndërtuar nga guralecë të vegjël. Nga forma e **GER** kemi përshkrimin e ndjenjës që lindë nga dukuritë e dala nga forma e guralecëve të lidhur në një gur;

GËRDHUQ m. sh. shar.

1. Plak shumë i vjetër, më trup të rrëgjuar dhe pa fuqi.

2. Përd. em. sipas kuptimit të mbiemrit. Plak gërdhuq.

GËRGALLINË f. sh.

Copë toke, arë, ngastër e varfër e më gurë.

Gërdhuq dhe Gërgallinë përshkruajnë ndjenjën që dalin nga forma. Kështu plaku që ka mbet vetëm asht e lëkurë, dhe e cila ka mbet jo siGUR ose diçka më e madhe si GOR, e as edhe ma e madhe si GAR por si GR ku tingulli në mes humb ose bëhet i pazëshëm si GER. Ndërsa Gërgallinë përshkruan tokën e cila nuk jep, pra djerrinë (*dalë nga fjala derdh diçka që nuk mban e krahasuar më enë e cila nuk jep prodhimet e duhura. Fjalë të tilla të dale nga forma e gurëve shfrytëzohet për përshkrimin e dukurive tjera qysh janë; gërgallina/gurgullima* (por, për zhurmën që bën kali më turfullimë / fërgëllima është më e përkohshme se *gergellima / gurgullima*, kështu në vend të *ger* është *fer*, që nënkupton më e butë, më e përkohshme, ashtu siç është fërgëllima / (fer)fellima, prej përafrimeve mund të përdoret fërgëllima - a fërgëllima, pra, *gellim / gjëllim* që nigohet nga *afër*.) ku zhurma e ujit shkakton në vesh edhe në parafytyrim, dalje të formës se gurëve ose nëse është uji më zhurmë më të imte dhe të çrregullt, atëherë kemi gurgullimë në formën e përshkruar më fjalën *ger ger ger*, ose shembull gërmaz/gurmaz (ger pra formën e gurit të vogël më përmasa të çrregullta jo i dëshirueshëm për pamje ndërsa MAZ=del nga fjalët MA ZAN, pra pjesa GER që E MAN ZANIN që del zani), që do të thotë formën e fytit ku përshkruhet arrëza e fytit (e cila në gjuhën shqipe nuk quhet mollëz ose molla e Adamit, quhet arrëza). Shembull, përshkrim i fjalës GERHALE, brenda këtij teksti po bëjmë sqarimin tone; Gërhalë, ku përshkruan gurë më sipërfaqe të palëmuar, më të ngritura e thellësinë, si dhe më ndërtim e strukturë jo shumë të fortë siç është graniti shembull, kështu fjala Gur gërhalë na jep kuptimin Gërhalë/gurhale.

MAZA-MA që do të thotë *Mane/Mbane* ndërsa *Za* ose *Ze* që do të thotë më *zan/Nxan* ora maza është fryt i zanjes/nzanjes/nxanjes/zënies së shtresës së yndyrës dhe Mbajtjes/Ma si pëlhurë, e ndërtuar (Za) si mlojë/mbulojë që quhet Maza.

Të gjitha fjalët kanë në përgjithësi të njëjtin kuptim; *VALLE, VOLLA, VULLA, VELLA, VILLA, VYLLA*, kështu këto fjalë janë të përbëra nga fjalët; *V*(ALLE, OLLA, ULLA, ELLA, ILLA, YLLA)*, ndërsa këto fjalë janë të ndërtuara nga e njëjta fjalë që gjendet përbrenda *V*(A+LLE, O+LLA, U+LLA, E+LLA, I+LLA, Y+LLA)*, që do të thotë zanoret A, O, U, E, Y, I, i japin përmasa dhe shtrirje të ndryshme pjesës LLA që është shumes i fjalës LA.

Kështu këtë do ta sqarojmë nëpërmes skicës së thjeshte

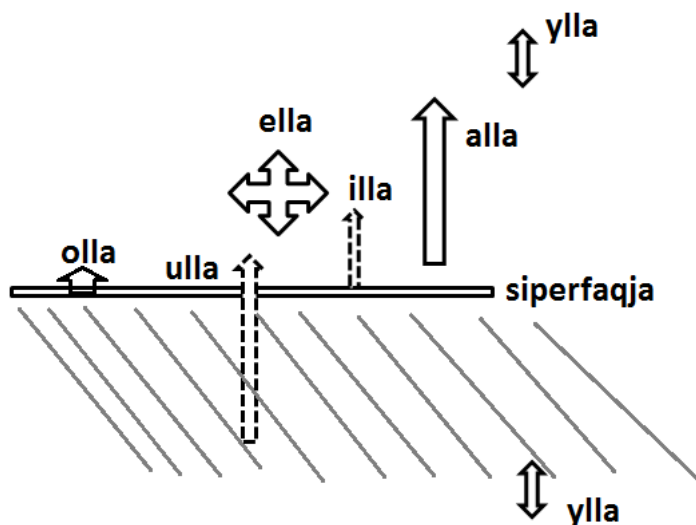

ZEUS /Zeu/Zheu/BAZHEU/BA/BoZHE/BOZE

ELEKtra=E+leKt+ra, e ramë nga Lekt

Teuker

CHrYSe=Kryse, ajo që i kryen punët, punëtore ose kryesuese, pra, prijëse

BATEa=botea, ajo që është e bane, që është e krijuar në mënyrë të përkryer.

Kështu BATE A, emër që përdoret si fjali edhe sot, shembull; *Nëse ai premtan, atëherë e Bate a.*

ASSARCUS=A + SA+ARKU

ILUS/ILU

GANY+MEDE

LAO+MEDON

Bajlozin e gjejmë edhe në Ciklin e Kreshnikëve tanë = rrjedh nga gjuha shqipe që përbëhet nga Ba Loze. Kështu emri Bajloz lidhet më emrin e gjarprit shumë krenash / krerësh dhe më trupin e tij të gjatë sikur Lozë, prej nga doli emri BAJ LOZ, pra Bane Lozë, ose BA LOZE, ba më trup

si lozë. Ky emër u përdor të emërohet *anmiku* më emrin e gjarprit shumë krenash (që pjesët kra/kra/kru/kry/kro/kri e kanë të njëjtin kuptim si pjesë që ndahet nga trupi ose tanësi më e madhe, është edhe fjala krenesh=kranesh, e para flet për krenat/krerët ndërsa e dyta flet për degët e vogla që ndahen nga trupi) i quajtur BAJLOZe. Natyrisht çdo anmik është si gjarpër, helmues edhe i dëmshëm.

Varvarisë = emri *VARVARI* na jepet në formë të përshkrimit të hapësirës relievore *VAR VAR*, pra hapësira e tokës që varet, e ka pjerrtësinë duke *zhdryp/zdryp* nga lartësitë dhe kjo bëhet si valë pas vale ose valë valë. Fjala VARVARI është plotësisht e kuptueshme nga folësit e sotëm.

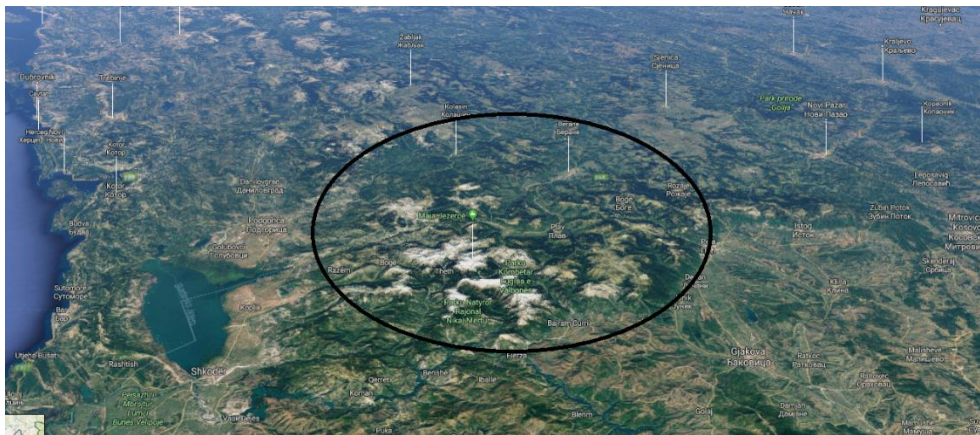
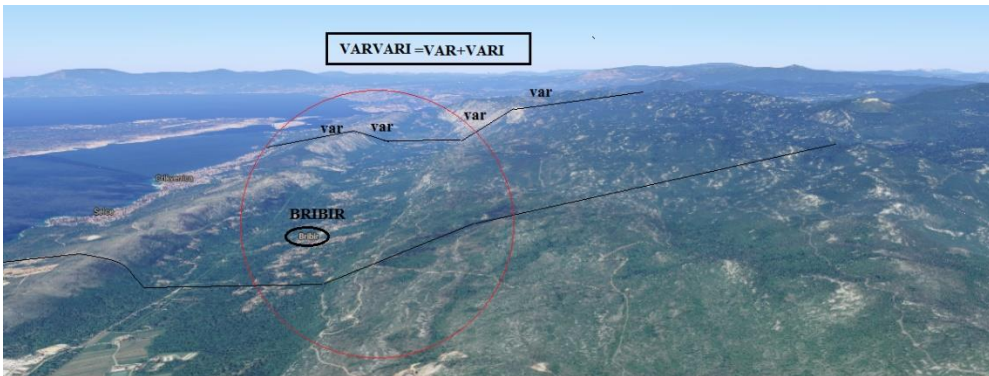

Mark

KREU

Idris që në gjuhën shqipe është i Drinit, pra i drisit

Nis rrjedhë nga fjala në IS pra IS, për të cilën kemi folur më përpara, ashtu si emrat Gegë, DED, DAD, ose DEKA, DUKA, DIka Doka, kemi fjalët e ndërtruara si GEKA, GOKA, GUKA, GIKA, GEKA, Gaka ose shumë GJEKA, GJOKA, GJIKA, GJAKA, mund të ndërtojme fjalën ISIS

<i>Nana</i>	<i>Nina</i>	<i>Nuna</i>	<i>Nona</i>	<i>Nena</i>	<i>Nyna</i>	<i>NN</i>
<i>Naka</i>	<i>Nika</i>	<i>Nuka</i>	<i>Noka</i>	<i>Neka</i>	<i>Nyka</i>	<i>NK</i>
<i>Mama</i>	<i>Mima</i>	<i>Muma</i>	<i>Moma</i>	<i>Mema</i>	<i>Myma</i>	<i>MM</i>
<i>Maka</i>	<i>Mika</i>	<i>Muka</i>	<i>Moka</i>	<i>Meka</i>	<i>Myka</i>	<i>MK</i>
<i>Dada</i>	<i>Dida</i>	<i>Duda</i>	<i>Doda</i>	<i>Deda</i>	<i>Dyda</i>	<i>DD</i>
<i>Daka</i>	<i>Dika</i>	<i>DuKA</i>	<i>DOKA</i>	<i>DEKA</i>	<i>DYKA</i>	<i>DK</i>
<i>Vada</i>	<i>Vida</i>	<i>Vuda</i>	<i>Voda</i>	<i>Veda</i>	<i>Vyda</i>	<i>VD</i>
<i>Vaka</i>	<i>Vika</i>	<i>Vuka</i>	<i>Voka</i>	<i>Veka</i>	<i>Vyka</i>	<i>VK</i>
<i>Gaga</i>	<i>Giga</i>	<i>Guga</i>	<i>Goga</i>	<i>Gega</i>	<i>Gyga</i>	<i>GG</i>
<i>Gaka</i>	<i>Gika</i>	<i>Guka</i>	<i>Goka</i>	<i>Geka</i>	<i>Gyka</i>	<i>GK</i>
<i>Gjaka</i>	<i>Gjika</i>	<i>Gjuka</i>	<i>Gjoka</i>	<i>Gjeka</i>	<i>Gjyka</i>	<i>GJK</i>
<i>Sasa</i>	<i>Sisa</i>	<i>Susa</i>	<i>Sosa</i>	<i>Sesa</i>	<i>Sysa</i>	<i>Ss</i>
<i>Sava</i>	<i>Siva</i>	<i>Suva</i>	<i>Sova</i>	<i>Seva</i>	<i>Syva</i>	<i>Sv</i>
<i>Saka</i>	<i>Sika</i>	<i>Suka</i>	<i>Soka</i>	<i>Seka</i>	<i>Syka</i>	<i>sk</i>

SI/shi	Sa /sha	Se /she	Su /shu	So/sho	Syshy	
Is /ish	as /ash	Es/esh	Us/ush	Os /osh	Ys/ysh	
Nis	Nas	Nes	Nus	Nos	nys	
Nish	Nash	Nesh	Nush	Nosh	nysh	
Sis	Sas	Ses	Sus	Sos	Sys	
ISIS	Isas	Ises	Isus	Isos	isys	
(..)IS	(..)aS	(..)es	(..)us	(..)os	(..)ys	

Amrita, eliksiri i pavdekësisë

Nga gjuha sanskrite *AMRTa=a marta, a e mar, e mara, maRI, maria, mire, etj.*

Am që do të thotë më jep më dhanë (*AM* dallon nga fjalët; më dhanë dhe më *jep/ep/ip/up/op/yp*. *AM/* më *AM=MAM* sot e kemi edhe fjalën *MAMA* e cila është formë më renditje të kundërt e *MA*, pra a *Majtjes/Mbajtjes* *AM* që do të thotë dhanë (dhanë, dhinë, dhunoj, prodhon) jo nga një anë e caktuar, ose *Ep* jo nga pikë niveli në nivelin tjetër, nga fundi duke bartë diçka në je nivel më të lartë, në *Maje* pra në *pi/pe/pa/po/pu/py*, por është dhënie mistike e gjithmonshme, e të gjitha anëve ose nga të gjitha anët, dhe nga brendësia e vetë trupit, është më e thellë, më e pakuptueshme dhe jo fizike, më e gjithmonshme në pikëpamje kohore), rita që do të thotë e jep të ritë, rininë, ripërtëritjen, kështu fjala *Amrita (Am+Rita)* është drejtpërdrejt fjalë shqipe, dhe vërtetuese se emri i *Shën Marisë* është shqip, ashtu sikur edhe i *Jezusit*, po ashtu edhe *ISUSIT*, ose *ISA*, që do të thotë *N'isa*, pra diçka që nisë që fillon më të. Megjithatë emri *Jezus* drejtpërdrejt lidhet më emrin *JE ZEUS* pra, *JE ZOT, JE PERENI*.

Lindja e krishterimit politik ose thënë më drejt krishterimi si sistem politik është koha në të cilën personaliteti pellazgian/shqiptar është lidhur drejtpërdrejt më *Izrael*, e lindur nga populli pellazg dhe është bartë tek populli shumë më i vonshëm, që zë fill në shek. 8 para Krishtit atëherë ku fillojnë të lindin shtetet tjera në hapësirën e një perandorie primitive pellazge më rrënjë në Ballkan qysh në vitin 1450 para Krishtit, e këto mbretëri të vogla ishin që nga *Malet e Zagores* së *Iranit* deri në *Evropën Qendrore*. Në të vërtetë shqipfolësit kishin lëshuar *Evropën Qendrore* qysh në vitin 1200 para Krishtit më ardhjen e fiseve nga hapësira e *Rusisë* se sotme, nga hapësira përtej *Vollgës*, viti 1200 para Krishtit është viti i dështimeve të njëpasnjëshme të popujve që flisnin gjuhë të popujve të shpërndarë në tanë hapësirën e quajtur *Ballkan* dhe *Azi e Vogël*, *Izrael* dhe *Egjipt*, të cilët shekull pas shekulli fillojnë hupen e madhe derisa vije tkurrja e plotë, diku në shek. 2 pas Krishtit, kohë në të cilën popullata shqipfolëse e hup primatin e të qenit i pari në historinë botërore. Shumica e emrave në *Besëlidhjen e Re*, duke filluar nga emrat e shkruesve të *Ungjijve* siç janë; *Luka, Marku; Gjoni, Mateu etj.* janë emra shqip, kështu emrat:

- 1- **Mark** (krijuar nga fjala *Mar/Mar ka/Mark/Mart/Marta/E Mara/E mara* e tanëve asht=*Martanesh/Maria/Meria/Moria*) etj.
- 2- **Gjon**, emër për të cilin kemi folur më sipër gjerësisht që do të thotë, i *Gjon/I Gjan* në kuptimin i madh i fuqishëm, pra; *Ai ishte i Gjanë* ose i *Gjon* ashtu siç flitet sot në *Verilindje*.

- 3- *Luka*, për të cilin kemi folur hollësisht, nga rrënja *LU* (Lug, Lule, Lume, Lul, *Luka* ose në format *Lika*, *Leka*, *Lyka*, etj..) pra, *LUKA*, ashtu siç ka lindur fjala Bojka/pra nga del emri i përdorur sot si mbiemër *Bojke*, ose Bojkat. *Luka* është edhe fjalë e afërt me fjalën *Laka/Lika*, *Molika*, që në të vërtetë përshkruan reliefin e ngritur lart, krah bjeshkës, por e ka formën e Lakut të thellë, më sipërfaqe të futur në formën e lugut, kështu quhej Luka
- 4- *Mat* është emër shumë i përhapur në kohën e vjetër por edhe tash gjendet emri aq shumë i shtjelluar dhe i keqpërdorur për Malet të cilat quhen *MAT*, që rrjedhin nga përshkrimi i hapësirës së rrethuar që quhet *MAT*, kështu *MAT / MET / MYT / MOT / MUT* përshkruajnë dukurinë dhe hapësirën, formën gjeometrikë, për të cilën kemi folur gjerësisht/gjanesisht, më sipër.

KREU

1.

Dac/Doc/Dic/Duc/dyc/Dec

O	A	E	U	Y	I
MO	MA	ME	MU	MY	MI
MOT	MAT	MET	MUT	MYT	MIT
MOS	MAS	MES	MUS	MYS	MIS
MON	MAN	MEN	MUN	MYN	MIN
MOL	MAL	MEL	MUL	MYL	MIL
MOR	MAR	MER	MUR	MYR	MIR
MOK	MAK	MEK	MUK	MYK	MIK
MORR	MARR	MERR	MURR	MYRR	MIRR

Shtjellimi i kuptimit të fjalëve në thelb është i njëjtë, që do të thotë MAN/mbanë, nga kjo edhe fjala MUN/mund ka kuptimin e mbajtjes por tash të mbajtjes së U, të fuqisë së brendshme që ka plot lëvizje. MON është po ashtu mbajtje por hapësirë e tokës ose e frytit që mban material ushqyes, MEN po ashtu mbajtje por tash mban mendime që thuren më ENJE Brenda *trunit*.

MON MAN MEN MUN MYN MIN

2.

MAIA = maia/maja PRA MAJA E të GJITHAVE

ELECTRA = e lekt RA

TAYGETE=TA Gete, të get / pra të ngjan

ALCYONE=ALKY One = AL KY ON=AL-ALK +YON = Naltësi KA (ALKA, ALK)+YON, pra I KA AL I JONE=ALKA i JONI Naltësi KA, ndërsa ON është si AN, prej nga lindin fjalët JON, JAN, AN, ON për të cilat kemi folur gjerësisht. Kështu ALKYON Naltësi ka i Joni, ose AL KA = Naltësi Ka.

Kështu popujt samit e morën fjalën ALKA duke e shqiptuar ALAK që do të thotë moral, në të vërtet ALKA do të thotë ka naltësi, naltësi në

kuptimin gjeografik, moral, shpirtëror, pra ka vlera të nalta, moral shpirtëror por edhe forcë fizike.

CELAENO=KELAN deri vonë është ngjitur ky emër, pa e ditur pse ngjitej, ky emër përdorej gjerësisht në Kosovë, si trashëgimtarët e vërtetë të Dardanëve dhe bijtë e vërtetë të të madhit DARDAN.

KELAN që ka kuptimin i qeltë / çeltë, i bardhë në fytyrë, njëjtë si është ndërtuar emri KELT

KELAN = QelAN përdoret edhe për njeriun që nuk ka flokë, por ky është kuptimi i mëvonshëm që është nxjerr nga renditja e fjalëve prej të cilave ndërtohet fjala Kelan.

Kështu KELAN=KE+LA+AN=që do të thotë ke i lanun, por edhe në formën tjetër QEL/QELAN që prapë e ka kuptimin pa flokë, pra i QELT në kokë, natyrisht kjo e bartë kuptimin e vërtetë të fjalës, pasi hjekjes/rumjes së flokëve njeriut i del lëkura e bardhë, dhe hapësira e kokës i duket e qelë, e bardhë, pa flokë, etj.

STEROPE

MEROPE

3.

Fjala **Sheh** është formë shtjellore deri ku trupon shikimi, duke e shformuar atë në formë rrethore, *She* është rreth, *Shall* është material në formë rrethore i krijuar si shtjellë ashtu i ngritur lart sikur që do të dukej shalli në kokë ose në *Qafë*. Kështu sikur fjala KANU që përbëhet nga KA+NU, po ashtu fjala SHENU = përbëhet nga SHEH+NU.

4.

Dardan

DA(ARDIAN) = DA(ARDAN)

(D)AR(D)AN

DAR/Der/DuR/DIR/DYR/DOR

Ardaan

Ardian

Ardion

Ardiun

Adrian

Da(r)dan

Dadan

(D)Adan

(D)a(d)an

AAN

Aran

Δαρδάνιοι

Dark=D+ark= Da+AR+KA=DA+Ark+ka=Da+Ar+ka

Ar=Ara=Ara+ka=Araka=Arka=Ark

Drek=D+rek=Da+Ar+ek+ka=De+re+ka=De+ere+ek=De+re+ka

Dar()k

Bar()k

Dr()k

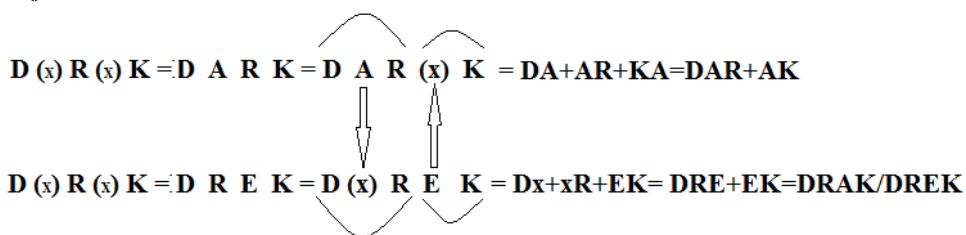

DAR=DRA (AR=RA)

DRINDAR=DRI në DAR,

DIR në DRA

DER=DRE (ER=RE)

DIR =DRI (IR=RI)

DUR=DRU (UR=RU)

DYR=DRY (YR=RY)

DOR=DRO (OR=RO)

5.

LA O MEDON, kështu emri MEDON do të thotë më *dashni*, shembull Ai që MË DON MUA. LA O MEDON do të thotë ai që i është lanë ose i është dhuru më u dashtë. LA në gjuhën shqipe ka shumë kuptime, LA do të thotë edhe i largët, ose në largësi që do të përkthehej si larg ka më u dashtë në kuptimin kohor, KRYSE.

6.

Kur kemi folur për *lumin/lam/lim/lym*, natyrisht s' do menduar shumë që të gjitha këto përkruajnë formën dhe anasjelltas, duke krijuar fjalën *lëmuar/lmut/lmume* etj.

7.

Aram=A ram= A I Ram, pra asht i ardhur, i zdrypuni nga mali në fushë ose nga fusha në mal.

Aran=A ran= që ka kuptimin *a i ran*, por edhe *asht i ardhur*, Aran ka kuptimin Ar AN, pra populli të pasur, ose popull që ka vlera të larta morale dhe pasuri materiale, i paramenduar si Ar An=AN më Are, ose Anë e Arës/Areas.

Ardian=Ar DI An që ka kuptimin Ana e atyre që e ngrit dijen e pasuron dijen, ose dija është pasuri e tij.

Dar-ka kuptimin e shpërndarjes së *Pasurisë*, ose ngritjes morale e materiale, ose atyre që e lindën dijen ose nga e ka burimin pasuria dhe vlerat e përsosura, por edhe *Dar* do të thotë shpërndarje, diçka që shpërndahet por në kuptimin e mirësisë dhe vlerës.

Dian=ka kuptimin e anës ose popullit që din, që kanë dije, dije e ndare për *Anën*, që e vlerësojnë dijen, por edhe dy anëve në kuptimin DY ANË, popull nga dy anë, nga dy gra, ose nga dy prindër, ose më origjinë nga dy vende të ndryshme të bashkuar në *Dian*, që ka kuptimin DY=DI ashtu që të parët tonë e përkufizonin dijen si zgjedhje logjike ndërmjet dy rrugëve, dy gjërave, kështu dija përkufizohej si zgjidhje e mendjes ndërmjet dy çështjeve, prej të cilave duhet të zgjidhet njëra, ashtu që ky *Dysh* nënkuptonte; njëra përgjigje e saktë e tjetra jo e saktë. Si rrjedhime, kemi mundësinë e zgjidhjes ndërmjet të dy gjykimeve; 1- i të saktës dhe 2- të pasaktës. Kështu numri Dy dhe Di në kuptim të dijës janë në thelb i njëjti kuptim. Dija është e lidhur ngushtë më numrin dy/di, krejt dija mund të jetë e saktë ose e pasaktë, rrenë ose e vërtetë/permime.

DI ka kuptimin dhe burimin e burrit, e të gjinisë mashkullore, ashtu që D është krijuar si Ndarje/NDamje/Damje/Da. Kështu DI do të thotë më Da, nga më i ba DY, ashtu që I kur ndahet përgjysmë ka mundësi të formojë tingullin Y ose V. Megjithatë tingujt zanorë janë në familje dhe krijohen veç më rritjen e intensitetit dhe frekuencës së tingullit. Nga tingulli A mund të kalojë në tingujt tjerë duke rritur intensitetin, shembull nga A kalohet në E, nga E në I nga I në Y dhe nga Y në U. Kështu zanoret A dhe E janë shumë të lidhura njëra më tjetrën.

Zanoret Y më I

Zanoret Y më U. Kështu shpesh E luan rolin e shumësit të A-së. Ndërsa Y e shumësit të I.

O dhe A po ashtu janë të lidhura njëra më tjetrën; A përfshin hapësirën më të gjerë, ndërsa O përfshin hapësirën e shtrirë në rrafshe (në 2 përmasa).

Ashtu sipas tabelës;

A	E
E	O
O	U
U	Y
I	Y
Y	O
Y	U

Shënim:

RRDH

RRADHA

RRUDHA

RRIDHA

RRIEDH/RRJEDHA

KRRDH

KA RRE DHA

KRREDHA

KRRIDHA

RRG

RRUGA

RRAGA

RROGA

RREGA

RRIGA

RRGLL

RRAGALL

RRGALL

RREGALL

RRYGALL

RRL

RRELA

KRRELA

KARREL=ka+rre+ela

Kaçurrela=ka+cu+rre+al

Prodhon=Pro+dhon, pra si forma Prije Dhanjen, PRO që formon Pronë, Prin, Pran, Prunë, pra Pronë dhe DHAN që lindë fjalën Prodhon, ku fjala DHON është e formës DHAN, pra DHAN=DHON. Pro është ecje përpara, një primje më gjatësi të caktuar, ashtu siç është *prumje*, kështu *Pro* është formë në rrafsh ose në tokë, lëvizje horizontale sikur Pri, por tash Pro, ku O përshkruan veçori tjetër gjeometrike më shtrirje të caktuar në

hapësirë. Kështu Pro është lëvizje para daljes, e rrafshit Po, duke u ngritur duke u shtuar më RO, e cila bashkë më P, si PRO formon shformim të atillë të hapësirës, duke e rritur materien ose duke e shtuar gjësendin. Kështu fjala PRO është shtim ku është pjesë pak më ndryshe e fjalës shembull PIRO e cila është shtim Pi, pra/promajë e thepit të malit, mbi naltësi që e ka emrin RO, si rrafshnaltë.

PraPI e madhe mi Rrafshnaltën RO.

Kështu PRODHON, kemi pjesën DHON që është formë e njëjtë e fjalës DHAN, kështu kemi;

DHAN	DHIN	DHON	DHEN	DHUN	DHYN
------	------	------	------	------	------

Te gjitha këto fjalë e përshkruajnë formën e veçantë të dhanjes për të cilën kemi folë më sipër, kështu fjala ProDHON është e kuptueshme vetëm nga gjuha shqipe, ku zbërthimi i besueshëm është PRODHON-PRO-shtim i majës mbi rrafsh - naltë, e kjo bëhet nëpërmes DHONJES, pra më i DHAN PI-majës mbi rrafshnaltën RO. Kështu nga Pi/Pej DHAN=PIDHAN, prej PI/PEj+RI=PRI/PRE/PRU/PRO/PRY/PRA Kështu kemi zbërthimin tjetër jo në kuptimin gjeometrik ose relievor, por në kuptimin e lëvizjes, ku kemi ecje prurje/prumje/ose edhe PRON, pra që i DHON/DHAN PRO(NES), etj.

Vorbull - përbehet nga fjalët Vor që është formë e fjalës Var/Vir/Vur /Vyr, në të vërtetë të gjitha këto fjalë, kemi folur më përpara, që kanë të bëjnë më *Varje*, fjalë e cila formohet nga VA, dhe AR, ku kemi formë të shkronjës V, gjerësi A dhe mandej një Ar ose RA. RA dhe AR përshkruajnë të njëjtën fjalë, por shikuar nga dy pika krahasuese të ndryshme, siç po e paraqesim më skicën si më poshtë:

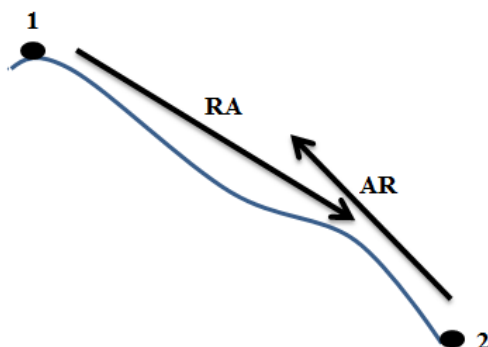

1-RA, pra pershkruan lakimin e materies ndaj pikes 1 , keshtu duke shikuar ramjen e materies nga pika 2 krahasuar me piken 1 kemi RA

2-AR, pershkruan lakimin e materies , duke u ngrit nga pika me e ulte 2 ne piken 1

**pjerrta me
madheshtore.
VIR-pershkruan
permasat thike
teposhte ose
perpjete te nje
kanali ose lugine
e cila munde te
percjell edhe uji.
VOR qe na jep
formen e
vendosjes
rrethore**

- Scamandrus

LIBRI I PESTË

Kulmarë, Kulme=Kullime

Kult, Kullë,

Ndonëse për fjalën *Kulm* kemi folur më sipër, do të sqarojmë edhe më tutje disa pjesë të kësaj fjale, KULM, prej të cilës ka lindur fjala Kullim, ndërsa Kulm/Kulam/Kulim/Kulom e kanë vetëm pjesën LM që në ndërthurje më zanore na jepin veçoritë kryesore të tingujve LM të cilat na përshkruajnë rrjedhjen e formës së shtrirë, këtë rrjedhë na japin edhe fjalët RION/RIOM/ron/rom njëjtë sikur fjala RAN, pra E *ran* që na jep peshën e trupit e cila është e Ranë, por *Ran* na jep edhe drejtimin e lëvizjes kah bie trupi pra, RA AN që bijën RA në ANËN, ku An paraqet pjesën kah bije trupi. AN natyrisht dallon nga AM, ku kemi folur që M është puthitje mi/mbi trupin dhe do të thotë Ma/Maj.

Kështu pjesa KU+LIM/LIM na jep kuptimin e rrjedhjes, ku LI është më u lanë në Naltësi, ndërsa M që ka kuptimin e *Majtjes/mbajtjes/Ma* na jep kuptimin LI MA pra e man LI-në, por Kur bashkohen LIMA na jep rrjedhën e pjerrtë, sepse nga lartësia LI kemi puthje më tokën M, kështu LIM është KALIM, ku tingulli A na jep një përmasë të gjatësisë, nëse e largojmë kemi KLIM, por nëse largohet tingulli L po ashtu ku patëm KA+AL+LI+IM, pra ka nga maja LI e naltësisë AL duke mësy teposhtë I-së në IM, pra në AM duke na dhënë pjerrtësi KLIM, më largimin e kësaj fjalë LI, na mbetet K(ALI)IM=Kim që KIM në gjuhën shqipe do të thotë e pjerrtë, pra fjala është për pjerrtësi, jo shumë të theksuar, duke u shprehur më fjalën për të KIM, Përtkim/Per'tkim, prej nga kemi TKIM=Kim që nënkuptohet si afrim përtkim= pjerrtas. Po ashtu mënyrën e *kullim*, por tash materiali që ka mbetur nga kullim, Kullim është fjala KLLI.

Kështu fjala KULLIM/KALLIM/KALIM, të gjitha në bazë e kanë kuptimin e lëvizjes nga pika më e lartë në pikën më të ulët, ose anasjelltas varësisht nga pika krahasuese. Këto fjalë përshkruajnë formën e lakores nëpërmes KLM/KLLM, në thurje më zanore, të pjerrët, nëpërmes të cilës mund të rrjedhë lehtë lëngu ose materia, Nga këto bashkëtingëllore KLM formojmë numër të madh fjalësh më kuptim afërsisht të njëjtë.

KALLI M	KULLI M	KELLIM/KFJEL LIM	KILLI M	KOLLI M	KYLLI M
Kalim	Kulim	Kelim	Kilim	Kolim	Kylim
Klim	Klim				
Kallin	Kullin	Kellin	Killin	Kollin	Kyllin
Kalin	Kulin	Kelin	Kilin	Kolin	Kylin
KLAN	Klun	Klen	Klin	Klon	Klyn

2.

Bylmet/Blymet/Bylymet/Bylmet

Bylmet/Blymet/Bylymet/Bylmet. Blet/Ba e let/Balet/Blet. Blej/Bale/Ble/Blej. Bli/Bali/Bli

Blegëroj/B+legeroj/**ba**+Le+Ger=bleger/Blegëroi/GerGur/

Nga **Legeroj=Le+GR+ROI**, **Le** - Lindi një za që është **Ger Ger** i shkurtuar në **GR**, ky përkthim i zërit ka lind nga fillimi, nga përkthimi i formës së veçantë të gurit, ose të gurëve të ngjitur në masë shkëmbore, prej nga **gergerat** e zërit janë përkthuar si forma e gurëve ose tokës që ka shumë guralecë.

Emri *Blegtorë* ka lindur nga fjala që përkthuan dukurinë e *Blegërimës*, pra pjesa **Blegëroj** duke u shndërruar në formën *Blegtor* ose në zbërthim tjetër **Ba+le+Gtore**, ku *gtor* lidhet më *gja e tokës*.

Kështu **By +lmet/lymet**, ku fjala **Lmet** është e dalë nga fjala **Lym/Lymet** pra më **Ly**, ose vendi ku bahen **Lymjet/Lymet**, kështu **Ba Lymjet=ashtu** forma **Ba** në bamje të veçantë është **By** kështu **BYLYMET=Bylmet**, =Byl () met që do të thotë **BY Lymet** pra **BA lymjet**. Materiali ushqyes **Bylmet** është emëruar kështu sepse bahen **lymjet** e ushqimit më **tlyn=(t+lyn)** në kuptimin, të **lyn**. Nga **Bylmet**, pjesa **LM** na jep rrjedhën, kurse **KLM** na jep pjesë të veçanta të rrjedhës ose sipërfaqe e lakuar që ndihmon rrjedhjen. Nga kjo kemi bashkëtingëlloret **LMT**, që nxjerrim si përfundim se ka kuptimin e materialit që rrjedh ashtu në gjendjen amorfe, ose forma e atillë që e ndihmon rrjedhjen nga pika më e naltë drejt pikës më të ulët, siç janë fjalët **LUMT-LUMI**, **LUMT/LUMTURI** (që ka kuptimin që rrjedh, që vazhdimisht rritet por tash përpjetë, sepse përfundon më fjalën **R/RI**).

Bletë është formuar nga fjala **BA LET**, pra është e bame të jetë e lehte, fjala **Let** dhe **Leht** përfshijnë tingullin **H** për të shprehur ndjeshmërinë dhe *Letësinë* në shkallë më të lartë, që është e lehte. Nga kjo *Leht* dhe *Lete* nuk janë krejtësisht të njëjta, sepse tingulli **H** jep një mprehtësia (), dhe ndjeshmëri, kështu *leht* është shumë më e lehtë se *Letë*, ose shkurt po e shënojmë më shenja matematikore **Let>leht**.

Krisma/Krizma përbëhet nga Kri+Zma=Kri+za+ma, që më fjalë tjera do të thotë krah/kri ose edhe kry/kri i za/zërit që ndahet dhe përhapet në formën që e përshkruan tingulli Z, dhe që e ma/mban atë shpërndarje.

Krsite=Kr+sit+Kra+site=Kra+sit, ku fjala Si/sit/sy/syt e kemi shpjeguar që është shpërndarje shtjellore e energjisë e materies dhe e shikimit.

Shpije/Shpejt/shpure/

Krah, Krenaja e arës.

Krenari, Krep-

KREP II m. sh.

1. Shkëmb më majë të mprehtë, shkëmb i thepisur; shkrep. Krepat e malit.

2. Copë e madhe akulli, shkëmb akulli. Krep akulli.

KREPATOJ / kerpatem

1. Thërras dikë për ndihmë, i bëj thirrje më zë të lartë; jap kushtrimin. Krepatoi fshatarët.

2. E shqetësoj dikë, ia ngre mendjen për diçka, ia prish gjakun. E krepatoi kot

KREPATOHEM vetv.

1. Shqetësohem shumë, më ngrihet mendja për diçka, më priset gjaku. Krepatohet kot.

2. Pës. e KREPATOJ.

Kreshnik

1. Hero epik i rapsodive tona popullore, që paraqitet më trup të madh, më forcë të jashtëzakonshme e më veti përrallore, që kryen vepra heroizmi për mbrojtjen e vendit dhe të popullit. Çetat e kreshnikëve. Këngët e kreshnikëve.

2. Lart. Trim i madh më shpirt të paepur e fisnik, që kryen vepra të larta heroizmi; fatos, hero. Kreshnikët e maleve. Kreshnikët partizanë.

Kreve/Furkëz

KRIK m. sh. tek.

Vegël a mekanizëm i thjeshtë, që përdoret për të ngritur pak nga toka pesha të rënda (automjete, traktorë) kur u ndërrojmë gomat ose kur i ndreqim nga poshtë. Krik hidraulik.

Ngre (ul) më krik.

KRIMBUR/Kryme

1. Që është mbushur më krimba, që ka zënë krimba. Djathë i krimbur.

2. Që i ka hyrë krimbi dhe e ka ngrënë, që është gërryer nga krimbi; i kalbur, i prishur. Pemë të krimbura. Orendi të krimbura. Dhëmballë e krimbur.

3. fig. Që i ka hyrë një sëmundje, e cila dalëngadalë e bren dhe i dobëson shëndetin; pa fuqi e pa shëndet; i kalbur. Njeri i krimbur.

4. Që ka zënë lerë nga të palarët, që është fëlliqur shumë. më një bluzë (me një fustan) të krimbur.

5. përb. Që nuk vlen shumë, pa ndonjë vlerë të madhe, që s'ka shumë rëndësi, i parëndësishëm (për sende). U prishën për dhjetë lekë të krimbur. Bënë fjalë për një palë këpucë të krimbura.

6. bised., keq. më mendime të mykura, më koncepte reaksionare e më mbeturina mikroborgjeze; që ka marrë tatëpjetën, pa të ardhme; i kalbur, i mykur.

KRONIKË f. sh.

Fjala *Kron* përbëhet nga rrënja KRO që ka kuptimin e *Krahut*, ose pjesë e ndarë e veçantë e RO-së, megjithatë Kro, bashkë më N, formon fjalën *Kron*, ku kemi K+RON ose KA+RON, në të cilin RON është pjesa rrjedhëse, ashtu si fjala *RAN*, ku kemi RA në drejtim të ANËS, po ashtu kemi RO në drejtim të ON që është e njëjte në kuptim më AN. Kështu RON = RAN, që ka kuptimin RON, rrjedhje nëpër sipërfaqen e tokës, kurse RAN është ramje nga *Naltësi* a, RIN - është Ramje nga *Lartësia* I, ndërsa RUN = është Ramje në fundin e brendësisë UN, kurse pjesa RYN/rYN është lartësia e mjedis i papërcaktuar në thellësi ose *Naltësi*... Fjala **KRONIK** dëshmon se edhe emri **KRONOS** është nga gjuha shqipe.

Tamel/Amel/Mel/Me+el

Kemi fjalën *Elb* që rrjedh nga fjala *EL BA*, pra *BA* nga *EL*

Bylmet/BY=BA LMET ku *LMET* ka lind si shkurtime (ruajtje e kohës së thënies së fjalës) përmban fjalën *LA/LE/LU/LY/LO+MET*, kështu në thelb ka kuptimin *Ba Lymet*, pra më *BA LYMJET*, ku pjesa *LYMET* përbehet nga *LY=LA + MET* që natyrisht përdoret në veri që do të thotë *LY* dhe ka *MET = që në gjuhën standarde po përdoret MBET*.

Bylmet/Blymet/Bylmet/Bylmet.

Blet/Ba e *let/Balet/Blet* = që do të thotë *BA E LET* ose *BA LET* që ka kuptimin se është e lehtë, është punëtore e shkathët etj. Kështu edhe fjala *BALET* në gjuhën shqipe ka kuptim si *BA LET*, pra ndërtuar *let*, ose si shëmbëllim që punon është i lehtë etj.

Blej/Bale/Ble/Blej= Ba LE që do të thotë më *ba diçka* dhe më *Lanë*, ose tek në përdoret *BILe*

Bli/Bali/Bli

Blegeroj/B+legeroj/ba+Le+Ger=bleger/Blegeroi/GerGur/

Pra *Legëroj=Le+GR+ROI* pra e *Le* që do të thotë e *Lindi* një *za* që është *Ger Ger*. Ky përshkrim i zërit ka lindur në fillim nga përshkrimi i formës së veçantë të gurit, ose të gurëve të ngjitur në masë shkëmbore, prej nga *ger gerat* e zërit janë përshkruar si forma e gurëve ose tokës që ka shumë kesi lloje gurësh.

KREU

4.

Fjala Zapue, Zaptue - fjalë e mrekullueshme shqipe.

Kështu *Zaptue*, ose shkurt *Zap* është një fjalë që ka lindur nga shkrirja dhe tkurrja e dy fjalëve kryesore; ZA (ze, nxa) + KAP= ZAKAP=ZA dhe KAP=ZA'P=ZAAP=ZAP, mandej del në formën *ZAPT*, duke kaluar si kuptim i ri pas bashkimit nga shkrirja e kuptimeve të dy fjalëve za/nza/nxa dhe kap (ka+pi=kap majën pra) = këto dy kuptime tkurren dhe formojnë kuptimin zaptue, zap, e cila është fjalë e pazëvendësueshme e gjuhës shqipe, kuptimit të cilës nuk mund të i afrohet asnjë fjalë tjetër. Kështu *Za* nuk është sikur Kap, *Za/nxa* mund të jetë edhe nëse e zajm/nxajm më vrapim në gara, më dije, më fuqi, më punë, por KAP do të thotë ta kapësh më dorë, fizikisht të mbërthesh më duar. Nga kjo dalin kuptimet tjera siç janë; *ta kapësh më sy, e kapa më mendime* etj.

5

1.AS/SA,PUS/POS/PES/PYS/PAS/PSA=PSO=PSU

Mas, pas=pa mas (me pa mas/pa mas)=paas=pas

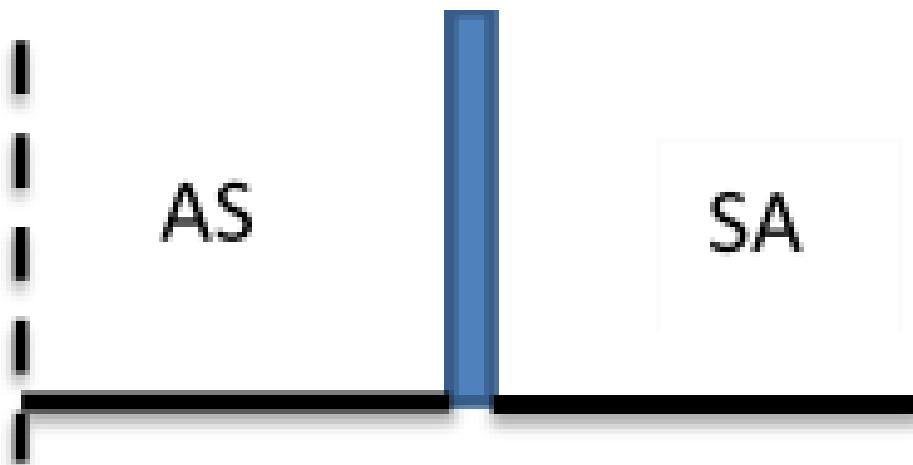

2. AL/LA

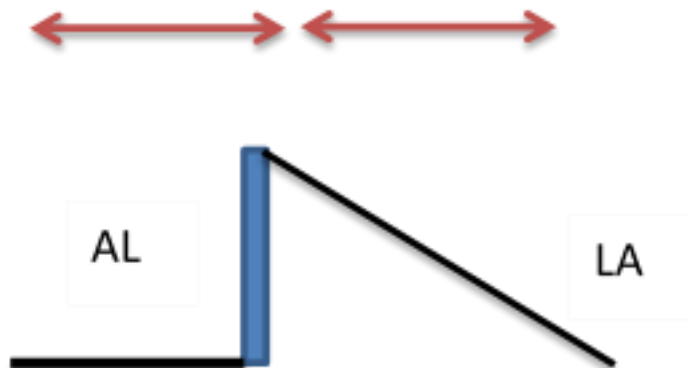

3.

Për të vërtetuar se tingulli U paraqet rrjedhjen e fuqisë, energjisë që është materiale ose që buron nga rrjedhja e ujit, sepse është tingulli i ujit po ashtu, do të thotë energji e brendshme, që nuk e ka natyrën e nxehtësisë ose të dritës apo të flakës, atëherë do ta marrim fjalën *Ushtrime*, *U(shtri)*, *U(shtro)*. *Fjala Ushtrime do të thotë U+shtrime, pra U-ja në këtë rast është fjalë, jo vetëm tingull i thjeshtë, që është energjia e rrjedhjes së brendshme, e thellësive shpesh të paarritshme dhe të pakuptueshme. Nga kemi U që shtrihet, pra Ushtrime do të thotë U-ja e shtrime, ose Shtrihet U-ja, shtrime e U-së. Kurse në formën e fjalës Ushtroj, do të thotë shtroje U-në, e vërtetë e pamohueshme se çdo tingull është fjalë dhe më kuptim. Kështu Ulu do të thotë U n'lu, për më u shtri (ushtri) nën sipërfaqen e tokës, në ultësi, nevojitet U e cila është rrjedhje e energjisë. Kështu edhe gjaku rrjedh U, edhe Uji rrjedh U, mandej BU është shpesh shkurtesë Be Uji, Ba+uji=buj ose thjesht Bu. Në gjuhen shqipe, krijuesit e U-së si energji e brendshme e trupit, dhe e gjësendeve, dallon nga energjia e dritës, nxehtësisë dhe e flakës, e cila energji fillon më tingullin E, ose rrjedhjen e fuqishme të saj e përshkruan si ZE dhe Zhe (shembull Zheg, por edhe BOZHE=BO ZHE që është shumësi i ZHE-ZE shkurtes i fjalës ZEU, që tek greket u shënua si Zeus-Zeush-Zheush), ose kulmin e fuqisë se saj si XE dhe XHE (xhehnm). Argumenti tjetër është vet fjala *Kështu* që është e ngjashme më fjalën *Kashtu* që do të thotë *Kshtu*, pra pjesa e veçantë e asaj që shtohet *KA SHTU* ose *KE SHTU* ose thjesht pa asnjë zanore si *K SHTU* që përbëhet nga fjalët *KA*, *KE*, *KU*, *KO*, dhe *SHTU*. Ndërsa më sipër kemi thënë që fjala *SHTU/SHTI/SHTO/SHTY/SHTE* JANË më *KUPTIME* të *NJËJTA*. *NATËN E MIRË PËR SONTE*.*

Në fund do të përmendim fjalët: *Ushtim/Oshtim*, *Urrejtje/Urre* që ka të njëjtin ndërtim të fjalës më *Ushtrime*, prej nga *Urre/urreje*=del nga fjalët *U rre* pra *U rrehi*, më *rreh* më *U*, ku tingulli *U* nënkupton fuqinë ose

Urryer = u rryer që ka kuptimin më RRE në formën Y, pra më hy brenda trupit më anën e *Rremjes* më ba *Rrymje*, më RRY në kuptimin *Grryer* +G-gja e *Gërryen*. Si rrjedhim, kemi fjalën *Uturimen* (u+turi+me=pra diçka që mësyn më turi ose sikur turi që godet, na hin, na rren), po ashtu edhe fjala *Ushtimë* del nga fjala *U e shtime*, pra dukuri ose trup i/e shtime më U ose thjesht *U e shtime*. *Kështu fjalët: Ushe njëjtë sikur Ushi-që del She më U, ose Yshti më shti më Y, Ushejze (shejze më U), ushqej=shqe më U, pra Shqe më U, por në formën veriore Ushym / Yshim / ysht që ka kuptimin U SHym pra Shymi urinë më U, ku U është fuqia që merret nëpërmes materieve ushqyese marrë nga ushqimi, Megjithatë U, O, A, përdoren për ta theksuar edhe më shumë fjalën që vije pas këtyre tingujve, siç janë; Agon, pra A Gon, A gron=A Gron, kështu Gron (Gj eron, shiko sqarimet për format GR) ndërlihet më fjalën Grad, Gradisha, Gradi, gru, grun, gron=Agron etj.*

Këto forma të fjalëve mund të përgjithësohen për të gjitha fjalët në gjuhën shqipe. Pjesa Ushym më Ushqime është pak e shformuar sepse U shqim, na del pjesa SHqim=Sh+qim, ose Sh+qi+im që nuk mund të shpjegohet dhe kështu Qim është e panevojshme më rastin e ushymit ose ngrënies, për këtë edhe përdoret shujtë, dalë nga fjala U shujt, pra më shujt urinë. Kështu Shkim që është tjetër formë e shujtës, shymjes është shndërruar në JUG, Kim si Qimjes që nuk është më vend. Në formën Ushqyeshme kemi prapashtesën - eshme, që ka kuptimin E SHME, E SHUME, pra nënkupton shumë = SH+Um në kuptimin Shumë / Sham=SH+AM që jep shumë. Kështu fjala UShqye/Ushqyeme që përdoret në Jug është larg formës së vërtetë dhe të logjikshme, sepse nuk kemi të bëjmë më U SHQYE, në kuptimin U SHKYE, por U SHYMe, U SHU, u SHKIM, kështu SHIM/SHYM/SHKIM nuk është krejt bash SHQYME, etj.

Shënim:

Kur flasim për bazën e fjalës Ushtro, Ushtri (e cila është në shumes pasi Ushtria përbëhet nga shumë njerëz), e ka pjesën Ushtro, U(shtrime), kështu kemi (u)Shtrime,(u)Shtro, (u)shtruar, e cila ka përdorim për fjalëformim mjaft të gjerë, siç i kemi fjalët SHTRiga (bestytни dhe mitologji e lashtë shqiptare të cilën e morën latinët ose më vonë italianët, dhe që më çdo kusht etimologët përpiqen më falsifikim të argumentojnë se nuk është shqipe por është italiane), ngjashëm më shprehjet Shtroja, Shtre, Shtruman, SHTREga. Kështu edhe Shteg, Shtag, Shtiga, etj. janë fjalë të formuara për të treguar shtimjen, ashtu siç është edhe emri i Shpis, që përdoret si Shtëpi.

Emri Gjeta Basho Muji, është shpjeguar si në vijim se Gjeto do të thotë Çetë, ndërsa Basho do të thotë kryetare, atëherë po Muj çka do të thotë turqisht ose sllavisht. në gjuhën shqipe Gjet do të thotë ai që është i gjindshëm, që gian/gjen, pra më Gjet, ndërsa BASH, do të thotë ai që është i vërteti, kështu Ba+Shume, natyrisht Sh e kemi përfaruar më shumë, por mos të harrojmë se është e përafërt, që e shpjegojmë si shumë BA-mje, pra si BA1+BA2+BA3+..+BAxx=BASH, në kuptimin BA ASH, Pra BA ASHIK, ASHK,

(ASH/ESH/USH/YSH/ISH/OSH, për të cilat kemi folur hollësisht, për formimin e tyre, mandej pjesa ASH KA=ASHK, ISH KA=ISHK, USH KA=USHK, OSH KA=OSHK, YSH KA=YSHK, prej nga rrjedhin BA ASHK=BASHK, BU+USHK=BUSHK, BE+ESHK=BESHK, BO+OSHK=BOSHK, BY+YSHK=BYSHK, BI+ISHK=BISHK. Duhet të përmendim Bishk, që përmendet si yshtje të **bashkimit** (/Bashk/bashka e leshit), gjatë ethjes së lopëve, që fjala Bishki-Bishki përmendet si nërzim i tarakut për ethjen/fekondimin e lopës).

Kështu Ba+sh do të thotë i Bam Shumë në vend, pra më kuptim të Bashkimit, të pjesëve të veçanta në tanësi, duke u lidhur si Bashk. në e dimë që Bashka e leshit përbëhet nga shtëllunga e leshit e cila përbëhet nga shumë fije të kimeve/leshit të delmeve. Prej nga emrat Lesh japin të kuptojmë se kemi LE+SHUME, pra Shumë fije të lana, kështu formohet fjala LE+SH shume, në kuptimin Le fije të kimës, dy fije të kimës, tri fije të kimës, ..., shumë fije të kimës, kështu ndërtojmë fjalën SHUMEKA, ndërsa LE SHUM =LESH, por kur themi se ka shumë lesh=marrim fjalën LeSHKA, që përdoret në formën e përqeshjes ose si fjalë përçmuese siç është fjala LESHKO, kështu KO ka kuptimin KA.

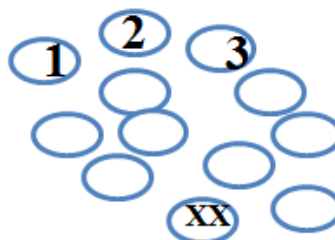

BASH

Fig. Leshi i bam Bashkë.



Shtëllungën/Shllunga e *Leshit*, para se të bahet Shtëllungë, pra pas qethjes leshi *Bashkohet në Bashk*, e mandej Leshi lënuret dhe pas lënurjes që është përpunim i tij, pastrohet, shprishet dhe kthehet në Shtëllungë. Kështu emri Bashk rrjedh nga Bashkimi i leshit të qethur nga delmja. Kështu fjalët BASH/BASHK/BASHT kanë rrënjën e fjalës BASH që do të thotë Bamje Bashkë. Në ngjashmëri më fjalën BASH ndërtohen edhe fjalët duke ndërruar zanoret ndërmjet dy bashkëtingëlloreve, siç janë:

BASH	BASHK	BASHT
BESH	BESHK	BESHT
BOSH	BOSHK	BOSHT
BISH	BISHK	BISHT
BUSH	BUSHK	BUSHT
BYSH	BYSHK	BYSHT

Në të njëjtën mënyrë krijohet fjala LASH, pra *Unë e Lash gurin në toke*. Kështu Lash fjalë që e përshkruan *Lanjen* pike pas pike të gjësendit që e kishim në dorë, duke e përshkruar më mbaresën Sh, pra deri tek *lanja* në përshkojmë shumë pika të hapësirës, nga niveli i naltë mbi tokë, deri në kohen kur e shtrijmë për tokë dhe e lëshojmë gjësendin e caktuar që e

kishim në dore, shembull gurë. Kështu *LASH* na jep lëvizje fizike të dorës tonë, që e ka gjësendin, por në të njëjtën kohë fjala e përshkruan edhe formën e lëshimit, pra e përshkruan lakoren e lëshimit në tokë.

Kështu

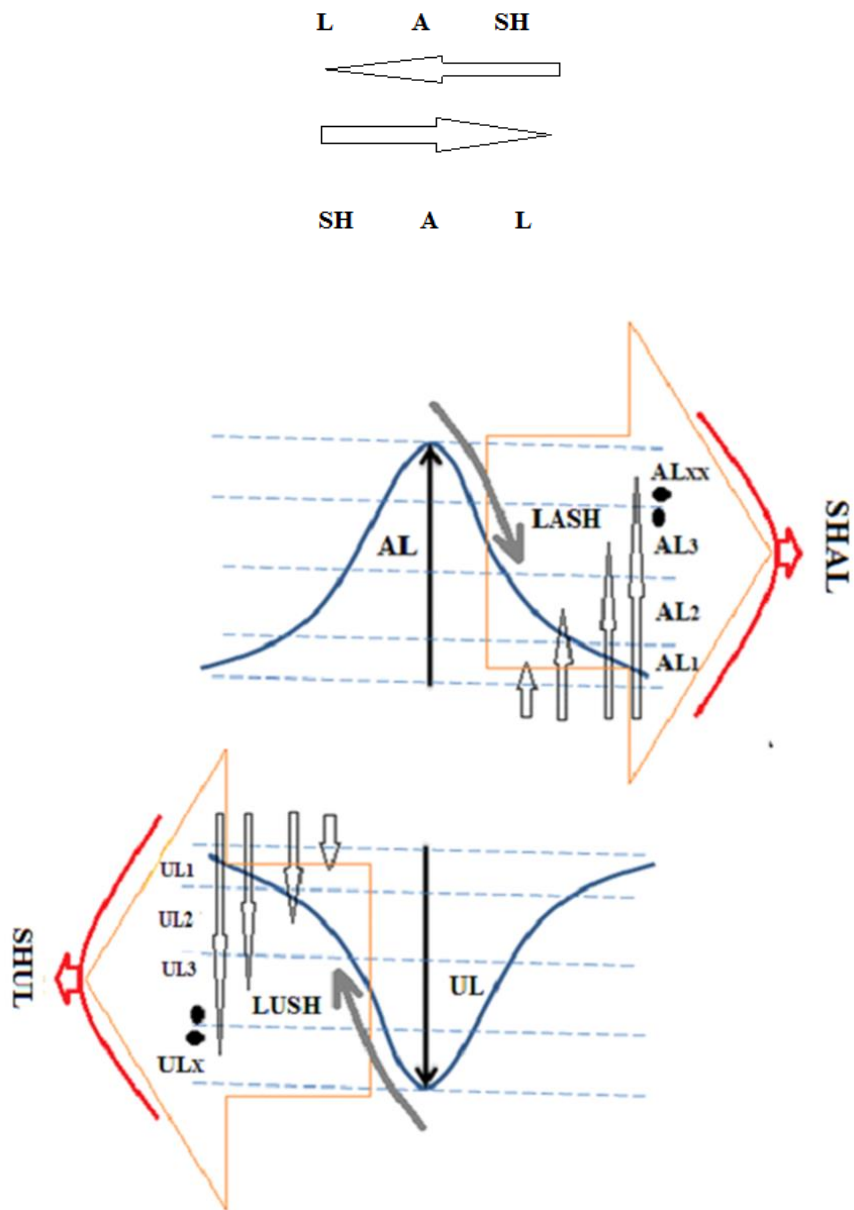

Emri i lumit Vjosë i shënuar në kohë të lashta Aoo rrjedh nga gjuha shqipe e lashtë. Vjosë sikur na përkujton fjalën Vjiosë ose Vije osht,

që nënkupton rrjedhjen e ujit në formë të vijës, por jo vetëm kaq, fjala e nume në formën OS, na jep të kundërtën e fjalës SO, të cilën e kemi shpjeguar më sipër. Kështu fjala IS është e ndryshme nga fjala SI, më mirë të themi fjala SI është rrjedhje në formën spirale n ose që do ta thoshim në gjuhën shqipe, **SPIRALE**/**SHPIRALE**/**SHPI**/**SHPIRT**/**SHPINA**, e kështu kemi kalimin nga SI në SPI sikur të kishim kalimin nga SHI në SHPI, ashtu siç formohet fjala SHPI, SHPIM, SHPU, SHPOJE.

Djathta=DJA+THT=Daj+Thyt, daj duke thy, Daj the=Djath=DI=DAJ, dhe ATH=UTH=YHT=THY, pra ka kuptimin e THY, por tash DJ=DI=DA dhe ATH, të ATHET, që shkakton ndjenjën e thy-erjes në goje, më shije që THEN, Ashtu si fjala ETHE, E+THE/ETH E, kuptohet si YTHY, thyrje, Thymje. Tingulli-fjala TH përshkruan thyerjen, më të gjitha zanoret që shoqërohet.

Shmajta=SH+Majta=Majta=MAJ+Ta=MAJ=MA

Gjalle=GJa+Alle që do të thotë një Gja/GA më përmasa të caktuara, e lanë, ose edhe e lanë në pozitën e ngritur në këmbë ose në këmbë mbi tokë, në formën All, kështu kemi GJA+ALL, ashtu si fjala SHALË.

Shprehjen DALE, pra DALE jashtë e kemi DA+ALE=që i bije DAhem nga AL pra nga lartësia, dal i bije lëvizja nga pjesë e naltë, duke dalë më poshtë, në nivel (ni=nu=no në V=ve=vo=vu=ve=vi ndersa L që ka kuptimin më u lënë në një lartësi siç është lartësia El) ose lartësi më të ulët. FALE = kur kemi rrjedhje të materialit që e japim nga lartësi mbi AL ashtu duke e dhënë mallin që është i FALTË=FA+ALT =FA që është hedhje nga/në lartësi, që përshkruan sasi të përkohshme jo të qëndrueshme që duket dhe mandej zhduket shpejt, dhe duke e hedhur si FAren në ALT pra në ALTAR-FA(AR)+LT=FA(ar)+ALT(AR).

Kështu kemi fjalët DJALE që nënkupton përçarjen nga dy fjalë DJA + ALE = DIJA + ALE = DI + ALE.

6.

Atokos-ishull i vogël në Greqi, afër Itakës (që mund të jetë nga emri Itoke = I TOKËS), po ashtu dhe emri ATiKa = A toka.

Otok - emër i shpërndarë në numër të madh përgjatë bregdetit Kroat.

Gjuha e lashtë shqipe askund në trojet shqiptare të sotme nuk është ruajtur më shumë se sa në Kosovë, kështu në nëndialektin e quajtur të verilindjes, flitet gjuha më e ngatë më gjuhën e lashtë shqipe. Kjo gjuhë në shumicën e rasteve o gjuhë pa lidhëza, lidhëzat kryesisht janë vetëm tingull, dhe kjo lidhje kryhet nëpërmes shtimit ose zgjatjes së fjalës më anën e tingullit

tjetër në fillim, por më shpesh në mbarimin e fjalës, duke e bërë fjalën më të gjatë për tingull, në këtë mënyrë janë krijuar ose shpesh është formuar fjalë tjetër ose duke formuar dy fjalët më kuptimet tjera, nga e njëjta fjalë që kishte kuptim.

Shembull:

A është ndër lidhëzat më të rëndësishme, shpesh më funksionin e lidhëzës gjendet e ngjitur për fjali, siç është shembull Adrian që do të thotë A DRI AN= A ANA E DRINIT

Kështu nga A, kemi fjalën A Á

Nga tingulli a janë ndërtuar fjalët e para siç është KA, AKA,

LA,ALA, KALA, KLA,

MA, AMA, KMA, KAMA, LMA, LAMA,

NA, ANA, KNA, KANA,MANA, LANA,

SHA, ASH, KASH, KSHA

FA, AFA, KFA, KAFA,

RA, ARA, KRA, KARA

PA, APA, KAPA, KPA

ZA, AZA, KAZA, KZA

VA, AVA, KAVA, KVA

A	Ka	Aka				

O

Siç duket në periudha të caktuara zhvillimi i gjuhës shqipe merrte mënyrë të krijimit të fjalëve, e mandej duke e rralluar këtë formë krijonte formë tjetër të cilën e përdorte më shpesh, duke krijuar mënyrën e tretë, të katërt, të pestë e kështu më radhë, derisa njëra bëhej më e përhapur, e më e shpeshtë se tjetra e në rajone të caktuara mbahej gjallë, dhe njëkohësisht ruhej.

Kështu, mendohet se forma më e lashtë është krijimi i fjalëve më tingujt K, KA, KU, KI, KO në fillim të fjalës, e mandej dikur, filloi krijimi i fjalëve duke i shtuar tingullin - fjalën Ka, ku, ki, ko në fund të fjalës;

Kacafytje, Kacavirrem, Kacabujë, Kaci, Kacavjerrem, Kace, Kaçube, Kaçurrel, Kadi, Kafke, Kofe/kafe/kafke

Kafshë
Kaikë
Kairo
Kajsi
Kalb
Kale
Kallaj
Kapërdimje
Kape
Kasolle
Kazan/pra, ka zan, ka nxan
Keq
Kitërr
Kama
Kala
Kuku
Kur
Kukurise
Kamesore
Kamengules
Kohe
Kokerr
Koka
Ko ka
Kane
Kollitje
Kurrize
Krah
Kare
Krenari
Kryme/krimbe
Krymyll/krymbyll
Krize/kriza
Kruese
Krue
Kthej
Kufije
Kulloje
Kufome
Kujdes=kujto se des/ruju se des
Kulumri
Kukudh

Kukuritje
Kulm
Kulm/kult
Kulloje/ku e lo/ku e lloi
Kunder/kuner
Kuqelim
Kuptoje
Kobe/kobshem
Koder
Ohrid
Ohder
Kodrine
Seduce/joshe
Seduce=Se duka=

7.

Damas që do të thotë i *Damë*, dhe sot përdoret fjala DAMAS. Pra, ata banoret e ketij qyteti janë të Dame, të vecant, ose kanë teritor të vecant DAMAST/DAMASTIAN por edhe DAMAS+KA=DAMASK

Kemi monedhën më emrin e mbretit Ballios, që edhe sot përdoret në formën BALLA, pra dalë nga fjala BALLI, siç përdoret sot, Ball MALI, Balli i bjeshkës, tre Balla etj., s' do mend që çdo njeri jo gjithsesi njohës i mire i gjuhës shqipe e din që kjo vijë nga gjuha shqipe, njëjtë si emri i Mbretit Monunius, kështu ky emër do të thotë e ka rrënjën Mon që edhe sot emërtohen njerëzit më emrin MON, që ka kuptimin MAN, nga rrënja MA. Pasi NUN, do të thotë NON, nuk do menduar shumë që fjala MONUN do të thotë ai që e NON dhe MAN, pra ka kuptimin ai që MAN vendbanim, shtet, ligj, popull, territore të caktuara.

Nga ku MANUN dhe MONUN kanë të njëjtin kuptojmë ose MUNON që edhe sot në Kosovë përdoren.

Për shembull sot përdoret MUNON - që do të thotë *Mundon*, por që kuptimi më i thellë është ai që *Mundohet*, që përpiket, por kjo përpjekje është e ndërtuar në formën si ai që MU-mundet ose ka forcë *Muj/mundem*, dhe që e ndërton ose vendosë *Muj* në formën NON ose NUN, kështu për veriorët kjo është gjuhë që ende përdoret, dhe këta emra kuptohen lehtë si shembull në veri përdoret A MUJ NON, ose A MUJ E NON. Mandej në formën tjetër MUNON, që del nga ndërrimi i tingujve në MUJ E NON, që jepet MUNON (në formën e shformuar letrare mundon)

Emri i mbretit Mytlis, mbret tjetër Dardan

Mytlis = Mytalis=Mytali që sot mund të kuptohet si mytje/mbytje, që bën *mytje*, vrasje etj.

HVAR, është sllavizim i emrit VAR, ndërsa emri RIZON është fjalë që përshkruan reliefin e vendit që është RI, ndërsa ZON tregon se emri RIZ përshkruan vargmalet që rrjedhin njëra pas tjetrës si forma e tingullit Z që kemi përshkruar më parë, kështu RIZON është sikur tufa e dhenve kur MRIZON, që ka kuptimin më RIZON, pra ku dhentë shtrihen rena - rena në forma të ngritura, e që është fjala për malet, RI dhe shtrirja e tyre në formën ZON, ose Z, dhe On, vendi ku shtrihen ato.

Damastion/DEMASTIN është vendbanim dhe kufiri i poshtëm i dardanëve në shek. 3 para Krishtit, territoret e të cilëve po tkurrehin vazhdimisht që nga viti 1200-deri më tash, do të thotë DAMAST që ka kuptimin DAMAS, ose si emër vendi që do ta këtë marrë emrin DAMAST, që rrjedh nga ndajfolja DAMAS, e cila edhe sot përdoret në Kosove, në jetën e përditshme, DAMAS në jetojmë edhe pse duhemi, ka mundësi që emri DAMASTIN ose DAMASTION pavarësisht si e kanë shënuar, ndoshta ata që nuk flisnin shqipen, na jep pamjen e qytetit që ishte e rrethuar më bjeshkë, një fushë e dame nga të tjera anë, kështu popullata jetonte DAMAS nga anët tjera dhe fiset tjera. Nga kjo emri DAMAS, rrjedh nga DA, pra i DAM nga anët tjera, gjithashtu fjala DAM që do të thotë më u DA, ka kuptimin edhe të bërjes/bamjes DAM që rrjedh nga fjala se DAMJA në shumicën e herës bën DAM/DEM. Në monedhat e qytetit DAMASTION kemi fjalën NON që gjendet edhe në monedhën e gjetur në Shkodër, që na jep pamjen e shtrirjes së gjuhës shqipe në këto vendbanime, ku NON ose NUN do të thotë vendbanim, pra njerëzit ku janë NO/NU, ku i kanë NU trojet, fjalë e cila sot përdoret gjerësisht në Kosove dhe verilindje të Shqipërisë. Në të vërtetë pra fjala DA lidhet më fjalën DAMAS. Kështu pa fjalën DA, në nuk mund të shpjegojmë DO, DI, DU, DY, DE, për të cilat kemi folur gjerësisht më parë etj, të cilat kanë bazë të përbashkët, më *da*, ashtu sikur mali DAJT që ka formën e një presje që e DAN fushën nga fillimi i maleve. Emri i lashtë në Ballkan TARA = ka kuptimin të ARA, por nuk e ka kuptimin TERA, të ARA ose TARA që përfshin shumë të arave.

1.



Fjala TENEDION, që në gjuhën shqipe do të thotë të në DION ose TAN DI AN, natyrisht AN=JAN, dhe ON=JON që ka kuptimin lëvizjes J për në ON=AN=UN... Pra për arsye se gjithçka në monedhë është nga dy, kuptojmë se njerëzit e atij vendi e kanë shpjeguar mendimin dhe besimin e vet, se të në DY JON/TE në DI (J)ON. Emri Gentius si formë e latinizuar, sot mund ta gjejmë si Gjent/Gjet ose Gjeto që ka kuptimin e Gjent.

Ndërsa Gjant do të thotë emri i GJAN/GJON etj.

GEN/gjen

GAN/gjan/GJON

Gian/gjian

Gin/gjin/GJINJA, shumësi i tingullit G është tingulli Gj, më këtë tanë fjalia kthehet në shumës, pra derisa G Gin ose GAN/Gjan, pra GANIMEDIA/GjAnimedia etj.

V A LLE, VOLLA, VULLA, VELLA, VILLA, ZEUS

ELEKtra=E+leKt+ra, e rame nga Lekt

CHrYSe=Kryse, ajo që i kryen punët, punëtore ose kryesuese, pra, prijëse

BAtëa=botea, ajo që është e bane, që është e krijuar në mënyrën e përkryer. Kështu BATE A, emër që përdoret si fjali edhe sot, shembull; Nëse ai premtan, atëherë e Bate a.

ASSARCUS=A + SA+ARKU

ILUS

GANY+MEDE

LAO+MEDON

13.

Dac/Doc/Dic/Duc/dyc/Dec

O	A	E	U	Y	I
MO	MA	ME	MU	MY	MI
MOT	MAT	MET	MUT	MYT	MIT
MOS	MAS	MES	MUS	MYS	MIS
MON	MAN	MEN	MUN	MYN	MIN
MOL	MAL	MEL	MUL	MYL	MIL
MOR	MAR	MER	MUR	MYR	MIR
MOK	MAK	MEK	MUK	MYK	MIK
MORR	MARR	MERR	MURR	MYRR	MIRR

Shtjellimi i kuptimit të fjalëve, në thelb është i njëjtë që do të thotë MAN/mbanë, nga kjo edhe fjala MUN/mund ka kuptimin e mbajtjes por tash të mbajtjes së U, të fuqisë së brendshme që ka plot lëvizje. MON është po ashtu mbajtje por hapësirë e tokës ose e frytit që mban material ushqyes, MEN po ashtu mbajtje por tash mban mendime që thuren më ENJE brenda *trunit*.

MON MAN MEN MUN MYN MIN

Shënime;

Nga mitologjia e shënuar nga grekët, emri CHRYSE Χρύση apo Χρυσή "që përfarohet më fjalën ARI", në gjuhën shqipe do të thotë Kry, Kryon, pra vendi i *Kresë*, ose pse Jo KRYON, pra ka kry, gjendet në pozitën prijëse më Kry, ose Kryon ka kuptimin edhe në gjuhën e sotme, kryeson, më formën e *Kresë*.

Kështu *Kryse* ishte motër e ALMUS=Al-Nalte e MUS-MUSH=MUJSHEM = Mundësi të mëdha, e dashura e Ares dhe nëna e *Flegias* (Felgjas) që në gjuhën shqipe ALMUS ka kuptimin ALMA=Nalt MA Pra Naltesia Ma-het Nalte. Por A LMA që do të thotë LMA në formën që përshkruan gjësend të *Lënë* për të *Majtur*, ose LMA, formë e LUMA, A LIMA, A LEMA, etj. që tregon rrjedhjen. Përkthim i drejtpërdrejtë do të ishte AL MUS që do të thotë MUJTJA E NALTË, kurse emri ARES do të thotë ARA, i ARËS, ose edhe njeri i *Artë*, që i përket arit.

Kryes kishte vëlla FLEGIAS që ka kuptimin FLEGJIAS pra FLE në GJI/GI etj.

- Scamandrus/Skamandrus është përkthyer si *Ska ma andra*, por mund të përkthehet edhe si Skamendru/ndrru ose *ska më ndru*.

Kurse TEUKri ka kuptimin të u KRI ose të KRES/TE U KRY, që ka kuptimin të *kreja*, të *kryet*. Pra të udhëheqësi etj. Batea, do të thotë i batë, ose Bet, Bot, i përsosur, i ndërtuar, i bamë si duhet.

ROSHAN mb. që i kanë mbetur shenjat e lisë në fytyrë e në lëkurë, i vrarë lie, lingrënë.

ROSHNICA f. vet. sh. gjell. kokrra të vogla brumi, i cili gatuhet më qumësht e më vezë dhe thahet e thërrmohet; gjellë e gatuar më këto kokrra brumi. Supë më roshnica;

Prej nga lindi fjala TROSH/TROSHAN, pra nga pjesa RO/ROSH/TROSH = Të rrosh, ku kemi TROSHAN.

LIBRI I PESTË

Të parët tonë, e njihnin shumë mirë fizikën, ata e quajtën dukurin e ngrirjes së lëngjeve NGRI, (Nu=ni GA=gja RI-Ritje-rritje Ngritj) prej kah e kuptuan se gjendja e ngurtë e ujit i rrit përmasat vëllimore gjatë ngrirjes. Ata e quajtën DILL=DA ILL=DA pej ILLave, që na jep shpjegimin e vërtetë se Dielli është ILL, dhe është i Dame nga Illat më do veçori, të cilat i ka veç për ne, për jetën mi dhé

KREU 1

Në gjuhën shqipe, zanoret së pari kanë lind të përshkruajnë gjatësinë /gatësin në rrafsh dhe në hapësirën tri përmasash. më anën e zanoreve është emëruar largësia e madhësia ndërmjet dy pikave, por edhe largësia në kohë. Mandej ndërlidhja më bashkëtingëlloret ka dhënë forma të ndryshme të asaj hapësire dhe gjendje të ndryshme të materies; siç janë; lang (ku ng në veri pothuajse shkrihen duke e formuar tingullin në mes *n* dhe *G*), Gardhi (që në përkthim të drejtpërdrejtë do të thotë GA në Radhë, por edhe Gar Ga+Ar, pra, Ga që ngritët nalt nga Gurët, por që është e dhënë si e tillë, pra sikur dhënia në formën Dh/DHI në fund të fjalisë e zvogëlon madhësinë e Gar-dhit, ashtu sikur fjala i *Shpërdhitë*, që e bën i shkathëti, por megjithatë mbaresa shkakton zvogëlimin e përmasave të vetisë së përshkruar nga fjala e shkruar më parë).

Ato u zhvilluan dhe janë shumë të ndryshme, të formuara në fillim më ashpërsi, intensitete dhe theksime nga më të mahnitshmet vetëm për të përshkruar gjendjet e tmerrit, gëzimit, dyshimit, dhimbjes, etj.

Tingulli i parë është tingulli A, ndërsa për afërsisht shumësi i tingullit A është zanorja E.

A është në gjendjen e pacaktuar dhe pothuajse e pagjini, ndërsa zanorja E është më shumë femërore, më e largët në hapësirë nga sistemi krahasues i folësit, i cili e përdorë tingullin E.

Kemi A të ndryshme dhe ato shtrihen ndërmjet A-së dhe O-së e E-së. Kështu tingulli më i afërt i A-së është tingulli E, masanej vije tingulli O.

A	E
O	U
U	Y

Kemi zanoret; A-ASH-SHA, E- ESH-SHE

I-ISH- SHI

O- OSH- SHO

U- USH- SHU

Y –YSH -SHY

AK	EK	IK	OK	UK	YK
KA	KE	KI	KO	KU	KY

AN	EN	IN	ON	UN	YN
NA	NE	NI	NO	NU	NY
NAK	NEK	NIK	NOK	NUK	NYK
KAN	KEN	KIN	KON	KUN	KYN
ANASH	ENESH	INISH	ONOSH	UNUSH	YNYSH
SHAN	SHEN	SHIN	SHON	SHUN	SHYN
LAN	LEN	LIN	LON	LUN	LYN
NAL	NEL	NIL	NOL	NUL	NYL

AG	EG	IG	OG	UG	YG
GA	GE	GI	GO	GU	GY

AM	EM	IM	OM	UM	YM
MA	ME	MI	MO	MU	MY

AQ	EQ	IQ	OQ	UQ	YQ
QA	QE	QI	QO	QU	QY
KAQ	KEQ	KIQ	KOQ	KUQ	KYQ
QAK	QEK	QIK	QOK	QUK	QYK
FAQ	FEQ	FIQ	FOQ	FUQ	FYQ
QAF	QEF	QIF	QOF	QUF	QYF
FAQK	FEQK	FIQK	FOQK	FUQK	FYQK

AF	EF	IF	OF	UF	YF
FA	FE	FI	FO	FU	FY
KAF	KEF	KIF	KOF	KUF	KYF
FAK	FEK	FIK	FOK	FUK	FYK

ASH	ESH	ISH	OSH	USH	YSH
SHA	SHE	SHI	SHO	SHU	SHY
KASH	KESH	KISH	KOSH	KUSH	KYSH
SHAK	SHEK	SHIK	SHOK	SHUK	SHYK
MASH	MESH	MISH	MOSH	MUSH	MYSH
SHAM	SHEM	SHIM	SHOM	SHUM	SHYM
SHAN	SHEN	SHIN	SHON	SHUN	SHYN
NASH	NISH	NISH	NOSH	NUSH	NYSH
LASH	LESH	LISH	LOSH	LUSH	LYSH
SHAL	SHEL	SHIL	SHOL	SHUL	SHYL

AV	EV	IV	OV	UV	YV
VA	VE	VI	VO		

AL	EL	IL	OL	UL	YL
LA	LE	LI	LO	LU	LY

ALL	ELL	ILL	OLL	ULL	YLL
LLA	LLE	LLI	LLO	LLU	LLY

KAL	KEL	KIL	KOL	KUL	KYL
LAK	LEK	LIK	LOK	LUK	LYK
MAL	MEL	MIL	MOL	MUL	MYL
LAM	LEM	LIM	LOM	LUM	LYM
GAL	GEL	GIL	GOL	GUL	GYL
LAG	LEG	LIG	LOG	LUG	LYG
DAL	DEL	DIL	DOL	DUL	DYL
LAD	LED	LID	LOD	LUD	LYD
SHAL	SHEL	SHIL	SHOL	SHUL	SHYL
LASH	LESH	LISH	LOSH	LUSH	LYSH
NAL	NEL	NIL	NOL	NUL	NYL
LAN	LEN	LIN	LON	LUN	LYN
TAL	TEL	TIL	TOL	TUL	TYL
LAT	LET	LIT	LOT	LUT	LYT

2. Simetria

ZANORET - janë tingujt që shqiptohen pa i mshel/mbyllë buzët dhe pa krijua ngërçe a lëvizje të fuqishme në muskujt që marrin pjesë në shqiptim. Zanoret në gjuhën shqipe paraqesin gjatësi, hapësira ndërmjet dy e më shumë gjësendeve si dhe paraqesin përmasa të një *gjaje/gjaje/gaje*, dukurie etj.

Bashkëtingëlloret shqiptohen duke thyer gjuhën dhe duke u prekur për buzë si dhe pjesët e brendshme të gojës, siç janë; *That, lat, shat, rat, ruje, thuje* etj.

Ku në të gjitha rastet gjuha prek **fëlqinë/nofullën** e poshtme ose të epërme.

Në gjuhën shqipe kemi zanore dhe bashkëtingëllore që i afrohen fjalës në njëjës dhe shumës, të cilat janë paraqitur në tabelën e mëposhtme.

NJËJËS	SHUMËSI
A	E
U	Y
A	O
D	DH
S	SH
L	LL
R	RR
K	Q
G	GJ
N	M
Z	ZH
T	TH

Të shikojmë simetrinë e fjalëve të cilat i kemi dhënë shpesh përgjatë librit, por këtu do t'i shkruajmë edhe disa, që lexuesi mund t'i gjejë vetë, dhe të shohë se fjalët kanë simetri -

Marku = Kumar, ashtu si fjala Kunër që tregon thjesht nga Ku=ka pra ka /diçka/ ner=kunër, edhe fjala kumar=ka kuptimin *ka mar*, pra ka marësi/mbarësi.

Mark=Ka mar, kështu fjala më tingull k në fund të fjalës Mark kallëzon thjesht se ka Mar por Marësia nuk do të thotë që asht shumë e madhe, ashtu sikurse kur themi KA MAR.

Dreka=kadre

Ladro /ladri=drila /drela /drola /zdrole (ku pjesa *zdrole=za drole*, ose vet tingulli përshkruan përhapjen dhe largimin nga trupi i materies së quajtur *zdrole*). **Shaka = kasha / kafshata / kafsha**

Nish = SHIN

Nosh = SHON, ku SHON është fjalë nga të cilat kanë lindur fjalët; *Lshon*, *Mshon*, *Veshon*, *RRASHON* *shon*, etj. Nga njëjësi i bashkëtingëllores *SH* që është *S*, gjë e cila shihet gjatë shqiptimit gjuha prek afërsisht në të njëjtin vend dhe merr pozita të afërta kur shqiptohen këta dy tinguj. Nosh do të thotë numje e vazhdueshme, ai që ndërton – non vendbanime, dhe merr vendime, natyrisht një njeri më rëndësi, emri Nosh/Nos është një emër i lashtë shqiptar më mijëra vite.

Kështu NOSH=NOS, prej nga kemi fjalët tjera, **Mshon=Mson**, **Veshon=Veson**, **RRASHON=RRASON**, **LEshon/Lshon=Leson/Lson** etj.

Kështu fjala **Meson/Mson** siç thuhet në Kosovë, ka kuptimin më i *mshu*, pra më *më shu*, më sho, më she, më shy, etj., natyrisht të ndara kurrë nuk e kanë kuptimin e njëjtë më tingujt e vashkuar/veshkun =(do të thotë *ve e shkune /e shkuar*), por këtu kemi marr si shembull për të treguar ndërtimin

e fjalës. Nga kjo *Shu, Sho, Shi ...Shun, shon, shin* etj., bartin kuptimin, që tregon ndryshimin hapësirën për rreth, më qa më shtjellua, më ndryshua materialin dhe formën që gjendet përballë nesh. Kështu sikur fjala *Mësyn/Msyn* që na jep fjalën *Mshyn*, që në thelb nuk kfishon (Ka fthjellon,=kaftjall-ka fthjellje-kthjellon) vetëm më pa më sy, por më ndryshua në formë shtjellore, ose më ndërrua formën ambientin etj. Shembull ky kalim nga

Fjala *Meshavina (Mesha-Misha)* është fjalë shqipe që del nga fjala më SHAVA ose më SHA VA, ku Va bjen në pjesën e fundit të fjalës duke bartë kuptimin e fjalës *Vi/Va/Ve/Vu/Vo*, që kemi folur shumë herë për to, por në fjalën *Meshava* bartë rëndësinë e vogël të vijës, vajtjes, pra *Vija* ardhja ose vendosja ka rëndësinë e fundit në fjalën-dukurinë që pretendon ta përshkruajë fjala, megjithatë pjesa SHA përshkruan thelbin e dukurisë që është *shamerkimi/shemje* i/e hapësirës, shformimi i materies përballë nesh, ndërsa pjesa SHAVA që përdoret edhe në kuptimin më Sha, pra *Shava dikan në Nanë e babë*, nënkupton procesin e veprimt seksual më dhunë, që shkatërron dhe çanë gjithçka. Kështu, rreshtoj edhe shkatërrim por më të rregullt që ngjan veç njëherë në dukuri është edhe çava, në kuptimin Moçava, që ka kuptimin më *Mujt/mojt/mu/mo çava, më çava*, pra më ça, ndërsa pjesa Va ka e rrit edhe ma fort hapësirën e çamjes/çarjes, ashtu si *va* që e rrit hapësirën e pjesës SHA, në formën shava. Këto forma përdoren shumë, siç janë; Shava, dava, lava, etj.

Kemi shumë fjalë që shprehin këtë përmbajtje të trajtuar këtu, si:

1 - Mos u çaravesh, që ka kuptimin më u ça deri në vesh, por edhe thjesht më hapë fytyrën më marrë vija në fytyrë për shkak të gëzimit, ose hidhërimit që përshkruhet më fjalën çaraveshje.

Që ka kuptimin e Ça/Çamjes/Çarjes, kurse pjesa *Ve ESH =Vesh*, do të thotë më *Ven ose Nu ESH*, për të cilën kemi folur gjerësisht më përpara.

2 - *Nuse/Nushe*, ku fjala *Nuse* ka kuptimin kryesor më NU, pra më ba Numje, kurse pjesa nu+SE dhe Nu+SHE ka kuptimin më *u nu* një *numje* që ndryshon kohën dhe hapësirën, siç janë lidhje familjare, lindja e fëmijëve, por edhe vetë akti i seksit, Mandej kemi fjalën Martes/martesës, ku Martesë - Martesh, E marte, thjesht ka kuptimin ditë e mar, ndërsa Martes/Martesh që të kemi marësi, lidhje të marë të martesës. Kështu Besa-BeSha, Berisa/Berisha, që ka kuptimin BE, pra më *ba be*, ose më pas bamje në formën BE, si pjesa *RIsha*, që do të thotë më ngrit, më rinu, Ben, vazhdimisht edhe në mënyrë madhështore ashtu siç e përshkruan tingulli *Sha* në Berisha.

Kemi emrat e vendeve siç është emri DRAVA, emër nga shqipja e pastër ku pjesa DRA/ash siç është, DRI sikur të themi fjalën shembull DRAVA-DRIVA, që përshkruan rrjedhjen por jo të ngushtë kur përdoret **I (DRI**

ashtu si përdoret Vi) por më të gjerë (Dra njëjtë kur përdoret *Va* në vend të *Vi* ose kur përdoret *GA* në vend të *GI*), sepse tingulli A përfshin hapësirë më të gjerë, më të naltë/lartë dhe të përmasave më të mëdha në hapësirë. Natyrisht DRA shpreh lakesat ose vija më harqe, kështu ka kuptim edhe më të mire nëse themi DARA

Kështu emri *Drava* mund të përthuret, si; *DRIVA, DRINVA, DARAVA ose DARA-VA, DRI-DRA-VA* etj., që *Va* shpreh si fjala *Va=Vi=Vada=Voda*, ose më e gjerë e më e pasur më ujë, si *VAU=VA* i *Ujit=Vau* etj. Kemi *Lis=Lish*, pasi i dimë kuptimet e fjalëve *Lis dhe Lish*, po i paraqesim më anën e fotos. Emri mund të ketë marr pjesën S, pra, LI-s sipas asaj që Lisi degëzohet shumë, dhe në përgjithësi ka kurorë të zhvilluar. Nga tingujt S dhe Sh përveç që shprehin shumësin, sasinë e pamasë, *Les=Lesh* ashtu si është *Lis=Lish*. Shiko më poshtë në figurë.

Megjithatë në Kosovë *Les - lese* ka kuptimin e drurit të shtrirë e cila shpesh përdoret për bartjen, duke u kapur nga dy veta, por kështu kemi fjalën *Lesh* për të cilën e dimë kuptimin, që po ashtu ka kuptimin e shumësit s në Sh ku paraqet pamjen ku *Leshi* përbëhet nga pjesë të shumta të shtrira në sipërfaqen e trupit, ose quhet i tillë pasi është prerë.

IDHNOVA=IDHTE NOVA, PRA më NUVA/NOVA/NIVA etj.

Fjalët; *Nova, Niva, Nuva, Nava, Neva*; janë forma të fjalës Non/nin/nun që do të thotë më nu, e vendbanim, ashtu siç kemi shkrimet e lashta në monedha, siç janë Damastian NON, Scodra NON që do të thotë vendbanimet e qytetit Demastion dhe vendbanimi -Non i Shkodrës.



Në Kosovë edhe sot përdoret shembull;
Dritoni i NON shpëjat e tij atje në kodër.

2.

Qenroj/qënrojë (në gjuhën standarde *qëndroj*) = duhet të thuhet qëndroj (qenroj= që en=an në RO) që ka kuptimin fjalë për fjalë qeni i rojës, pra njeri që enet në roje, të qenit në roje ose që *+en+roj* ku pjesa enroj lidhet duke formuar kuptimin nroje = në roje. Fjala *Nroj* ose *nero* ka kuptimin të

jesh në RO dhe të jesh midis saj. Prej nga edhe fjala Rod do të thotë të jesh nalt/lart në RO, pra të jesh i naltë si Nro. Kurse Nero, në kuptimin e nerës/nderës.

Damart = *da mare, dan mare, maret* pse marte prej nga formohet emri i ditës E MARTË dhe del emri Martesa. Kështu Damart në gjuhën shqipe do të thotë më DA(n) MARE, fjalë që sot përdoret dhe kuptohet.

Aqik = a që ikë, ose aq ik, në kuptimin *aq shumë ikë*, ku pjesa *aq/aqi/aqu/aqe/aqy* ose thurje më zanore tjera siç është fjala *eqi, equ, oqo* etj.

Kurse qëndroj merr kuptimin jo të duhur *qen droje* ku fjala *droje/drojte* do të thotë rrjedhje nga roja, pra degëzim dhe largim nga roja, ku edhe formohet fjala *dro*, të kemi *dro*. Dro shpesh merr formën edhe tërheqja ose ikja nga RO, e që për RO kemi folur gjerësisht. etj.

Vullnet -Vu LLNET, ku fjala LLNET/ullnet merr kuptime të ndryshme përgjatë thyerjes më zanore të ndryshme, shembull kemi fjalët LL/L=LANET, LUNET, LONET, LINET e që dalin nga format më elementare si LAN, LUN, LIN, LON, LYN, LEN prej nga formohen KLAN, KLUN, KLON, KLEN, KLYN, ose SHLAN ku kemi SHLUN, SHLON, SHLYN, SHLEN etj., ose ALAN, ALIN, ALON ALIN (që ka kuptimin e gjësendit të lënë, ose tokën të **aqik**) etj. Pse GLAN, GLEN<GLUN etj., prej nga dalin GALAN, GALUN, GALON etj. të shikojmë tabelën më poshtë.

Vade=va +de ka kuptimin VA pra VI e gjerë/gjanë që *dan/ndan* DA/DE. *Va* formë ma e gjerë e vijës, ku funksioni i saj asht më *da/de* ujin në rrugë të caktuar ose nga degë ma e madhe e vades tjetër. Nga kjo vijmë në përfundim që ADE ka kuptimin A DE pra Asht DE ku kjo merr formën si emër për njerëz ku ADE/ADA është shkurtesë e gjuhës shqipe që do të thotë A DE pra asht i pari i ynë prej të cilit na jemi nda ose jemi ardh prej tij. Fjala NDA*/dhe NDESH ka kuptimin e njëjtë më atë të DAMjes ose DA/DE dhe DAD/DED. Prej fjalës Deda që kuptohet pika ndarëse prej ku asht formuar një fis, kemi ngjashëm fjalën Deg=DE/DA gjene/gjësendin/GJa/G.

VADHE - një dru, që ka kuptimin A DHAN VA, pra VA DHA ose VA DHE, që kjo fjalë përshkruan formën e fletës/gjethit ose të trupit, i cili ka formën e ardhur si VA, një pjesë e gjerë/gjanë dhe e shtrirë, në tokë, shembull ndërmjet kodrinave ose bjeshkëve. Kështu emërimi i këtij druri është marrë marr duke bartur kuptimet e përshkrimeve të mëparshme, kështu ngjet edhe më emrat tjerë siç është VIDH (asht dhanë/dhënë si VIJ, ashte ba si VIJ e drejtë), BREDH (ASHT dhanë si BRI ose BRE etj.), Fjalët ADHA/EDHI/UDHA etj. që do të thotë e DHANE si DHURATA etj.

SELVI ka kuptimin në shqipe SE-formë brenda më sasi të madhe ose e përmasave të mëdha SI/SE/SA/SU/SO/SY etj, i EL që është e EL formë e LE që lehet por tash EL ka lartësinë e madhe, të ngritur përnjëherë nga rrafshi ose nga shikimi i shikuesit, përpjetë, nalt/lart siç është fjala AL/EL, pra SE+EL VI që do të thotë pema më sasi të madhe e ngritur përpjetë në formën e vijës ose e ardhur e bame si *vi*. Përafrimi tjetër i emrit **SELVI** që del nga gjuha shqipe do të ishte më formën e sotme SI LE VI, pra SE ELE VI që do të thotë e lanë si *vi*, por përdorimi EL ka kuptimin e vijës/rrafshit thik përpjetë e ngritur nga rrafshi i shikimit për 90 shkallë, ashtu siç kemi përkufizuar fjalën AL.

Selvi= formë më e re duke kaluar nga SE në shumësin SHE krijojmë fjalën SHE ELE VI, ku pjesa EL krijon formën AL, pra SHEH ELE VI që do të thotë Se/She që do të thotë sasi dhe --Lvi/liv=Lëvizë, në të vërtetë çdo LV, L(V), ku brenda kllapave mund të jetë çfarëdo zanore ose dy zanore të ngjitura, ka kuptimin e lënies së Vijës/Vajes/Vujes/Vojes/Vjosa (që Vjosa ka kuptimin Vijo SA, në kuptimin ajo që nuk e këput vijën rrjedhjen, kështu Vjosa, Viosa, Vosa, Vojsa kanë të njëjtin kuptim, po ashtu edhe VOJSA+VA, përveç prapashtesës VA e rrit rrjedhjen, vijueshmërinë dhe vazhdueshmërinë e *vnume* në lëvizje, livrijte, etj.), ose hapësirë ku dukuria ka shtrirje dhe endje. **La vi**=la ardhjen, la vijën etj., në kuptim Në sasi të madhe *Vije*.

Megjithatë shumësi EL që është ELL krijon lëvizje zakonisht ramje/rënie nga lartësia e madhe teposhtë por që e ka burimin lart, si shkëlqimi i *yjeve/illave* në *qiell/qell*. Ku kemi fjalën QELL që ELL prej nga krijohet fjala që VJELL në kuptimin ELL do të thotë që VIJE nga ELL nga lartësia. Natyrisht fjala ZHLEP dhe PLEP janë formuar më të njëjtën bazë për të përshkruar formën e lëpitë pra diçka që ka formën kur lëpihet, siç është gjethi i plepit, ose LEPI që do të thotë një objekt që është i LËNË më maje-PI.

Kështu lepimja/lëpirja përshkruan formën e tille, që ndërtohet nga lëpirja, që ka maje për shkak të zhagitjes se majës së gjuhës në fund dhe mandej kjo formë përdoret për t'i shpjeguar format e ngjashme, siç janë emrat; **Llap, Lap, Laper, Lip**,.. por edhe *Zh+lep, p+lep*, etj.

Zhagitjes/zhaba/zhapini/

Zhagit/zagit/zagar/zgat/zgafell/zhagit/zhug/zhog/zheg/zhyg,...

Zhag	Zag
Zhog	Zog
Zhig	Zig
Zhug	Zug
Zhyg	Zyg

Zheg	Zeg
Zhar	Zar
Zhor	Zor
Zhur	Zur
Zhir	Zir
Zher	Zer
Zhyr	Zhyr

Sa El vija



Plepi si fjalë formohet PI/Pej+LEPI, nga kjo kuptohet që emri LOPA/LOPE mund të ketë marrë emër prej nga formohet nga forma ose vetia e lëpirjes, lëpihet, pra një shtazë që lëpihet ashtu siç është formuar fjala LAPE/LLAP/LAPER, njeri që lëpihet duke u shkuar tjerëve nga mbrapa për qëllime të përfitimit. Por emri LOPA mund të jetë formuar po ashtu nga shkurtesa e fjalës Lo/LA më u NGOPË që LA NGOP na jep fjalën LO(N)OP=LOP, formimi i kësaj fjalë mund të jetë po ashtu edhe nga LO PA që do të thotë e LA në Rrafsh ose e LA në vend që shihet më Sy. Prej nga kuptojmë se PI – është pikë e vogël, zakonisht e ngritur në një majë të tokës, prej nga shumica e fjalëve të gjuhës shqipe një kohë janë krijuar duke përdorur si pikë krahasimi siç janë emrat Pjepen/PI+EPEN,

PSHTYJ=PI/PEJ SHTY, Plepi=Pe lëpi=lëpi sepse ka lëkurën dhe fletën sikur të jetë *lpi* më gjuhë etj.

Pra PI/PEJ është pikë krahasues siç përdoret në fjalinë; UNË JAM pej/pi PEJES, pra si pikë krahasuese merret pika më e lartë ose çfarëdo Pike në rrafshin ku gjendet vendi i Pejës. Pra *pej* Gjakove, *pej* Rugove, pi Kosovës etj.

V

Vagëlloj/vagëllim = VA gjëllim, VA Gjallim, Gjallim-Gallim/Galoi/Gjalloj etj.

Va që ka kuptimin Vij si Gëllim/gjëllim e krijuar në formën Gjalloj/gjallëroj ku do të formohej fjala vagjallim/vagjallnim etj.

Pjesa Vag+gëllim (*gëllim=gallim=ngalla=gjallim=gjel/gjelim*, Vag=Veg ve Ga=gja, pra e Gja e Ven ose VU/VE,...etj.) e japin një fjali që përshkruan ngritjen ose ardhjen në AL/ELL/ALL, lartësia ALtesi më materien që krijon vagëllim, ose krijon ndjenjën e tillë para syve. Kështu më VA(g)ëllim krijohet fjala Vi(j)ëllim etj.

Shiko si është shpjeguar fjala Gjallërim/Gjalle mandej edhe fjala *Gjell* që do të thotë GJA ALL që ka kuptimin *gja* e lartë, e ngritur ose e skuqur, për arsye se vetëm i gjalli ka all në kuptimin skuqje. *Gjell* ku *Ell* jep daljen nga lartësia teposhtë, ndërsa *all* krijon pamjen e një që del në pah në hapësirë të gjerë duke përfshirë edhe vet shikuesin si pikë krahasuese.

Kështu kemi fjalët *Vrell*, *Shell*, *Mshel*, *qel*, *gjelle*, *vjelle*, *vrull*, *hulli*, *mulli* etj. Vajisur është pjesë e përbërë nga Vaji që rrjedh, del nga fjala Vij/Vaj i përbërë nga lëvizja nëpër Vi/vad, prej nga lindi fjala *Vaj* që do të thotë thjesht *Vij*, ose ardhje nëpër va/vi/vo etj. Nga Vaj+isur (U është një ngritje nga brendia e gjësendit deri në sipërfaqen e tij, tokës, trupit etj.) na jep tingullin se pjesa *Isur* është sikur fjala Në *Isur=Nisur*, kështu Vajisun=Vaji+nisun, prej nga del edhe shprehja *Nisu*, dhe nxjerrim rrënjën e fjalës ISU, kështu shpëlojmë fjalën e lashtë ISU çka përgjithësojmë bashkë tingullin S në ndërthurje më zanore dhe na jep formën e nisjes ose rrjedhjes shtjellore nëpër kohë. Kështu sikur fjalët NGU = në gu, *Ngo=N+gjo/Nigo/ni Gjo* (pra *Nije një gjo/go* si forma e njëjësit të *gjo* që ishte shumë më i thjeshtë). Kështu ASA, ISU/ISI/ASA/ASI/ISO/OSO etj, krijojmë fjalët si shumësi i S që është SH, prej nga kemi ASHA/ISHU/ASHA/ASHI/ISHO/OSHO etj.

Nga kjo, fjala *N* tregon se një pjesë është ngulur ose gjendet brenda një tërësie tjetër siç është fjala Nxehtësi që krijohet nga fjala NË XEHTËSI/Zehtësi=Nxehtësi, sipas parimit të njëjtë krijojmë fjalët NASA, NISU, NASI, NISO etj., kurse shumësi NASHA, NISHU, NASHI, NISH etj, prej nga formojmë pamjen e ndërtimit dhe

domethënies së emrit NISH/NIS që përshkruan emrin e lumit që kalon afër qytetit Dardan, që e morën më dhunë serbët, duke e larguar dhe vrarë popullatën shqiptare.

Rrjedh se Nisus ka kuptim NISE, që në shqipe ka kuptim në ISE (shiko shpjegimet për SI), që do të thotë në lëvizje shtjellore në formën S, në përputhje më atë që kemi shkruar më sipër.

Kështu bashkëtingëllorja SH tregon ekzistencën e krijesës që krijohet më zhurmimin e tij/saj ashtu siç bën shkronja SH, e nga kjo fjalë/bashkëtingëllore, është krijuar fjala që përshkruan Ekzistencën e çdo gjallesë dhe çdo gjësendi, siç është fjala ËSHTEË, ASHT/OSHT/ISHTE/YSHTE/USHT, të gjitha këto fjalë kallëzojnë prezencën e të qenit në hapësirë në largësi dhe hapësira më forma të caktuara, siç janë fjalët ASHT që tregon prezencën në hapësirë dhe e cila nuk përcaktohet saktësisht se ku gjendet në hapësirë, ISHTE tregohet në naltësi në hapësirë që më vonë interpretohet si largësi në kohë, pra në të kaluarën, por në shtjellim është kryekëput në përshkrimin e formave.

Kështu fjalët ASH/ESH/YSH/ISH/USH/OSH tregojnë ardhjen nga hapësirat e ndryshme në ekzistencë siç është nga hapësira reale e tri përmasave A, nga largësia dhe diçka që gjendet ndërmjet qiellit e tokës si ESH, ISH, ose nga rrafshi i tokës OSH. Në përputhje më të gjitha përshkrimet për tingullin U, ku fjala Ush tregon ardhjen në ekzistencë në hapësirën e brendshme nën sipërfaqe si fuqi e brendshme që vije në hapësirën e jashtme, veti përshkruese e tingullit U.

Megjithatë për shkak të simetrisë SHA/SHI/SHE/SHU/SHO/SHY, kjo na jep pamjen tjetër ku gjallesa ose gjësendi vije në veprimin e vet të drejtpërdrejtë duke ndryshuar hapësirën dhe materien rrethuese duke lakuar ekzistencën për rreth në format që shformohen nga ekzistenca Sh në format e përmendura siç është fjala SHO/SHA dhe SHI ose SHu. Nga ku kemi veprimin e *Shiut* e që ai ndryshon mjedisin material ku bije në tokë. Tingulli Sh vije si tingull i shqiptuar për të përshkruar qenien ose gjësendin kur ato janë në lëvizje, pra kur më ekzistencën e vet ndryshojnë dhe krijojnë ndryshimin ashtu siç është shushurima e gjethit ose zhurma e gjësendit gjatë lëvizjes, i përshkruar si SH e gjatë, ashtu duke përshkruar zhvendosje të tingullit S, i cili është si rrjedhje e pandashme më ndryshimin dhe shpartallimin e mjedisit si pasojë e ekzistencës së veprimit të gjësendit në veprim.

Nga fjala IS/Nish/Nis=N'is/ gjejmë lëvizjen e IS që ka të njëjtin kuptim më SI, sasi e caktuar e materies, masë e pamatshme që është në ekzistencë nëpërmes rrjedhjes dhe ndryshimit, duke formuar pjesën fillestare të lëvizjes siç është fjala përshkruese NISU, kështu kjo ndryshon në NIISHU ose Nishava, prej nga ndërtojmë fjalën IS=FIS e që tingulli F ia jep vlerën e përkohshme, siç është njeriu por edhe fisi në këtë botë. Është e

mahnitshme, gjanat që kanë një trajtë ose formë të përhershme është e pamundur ta kenë një tingull F përpara. Kështu emri Fshisa/Fshehët etj., janë ekzistenca e dukurisë që është e shfaqur përkohësisht, për shembull zhurma e fshesës, kështu F tregon se kjo dukuri/gjendje dhe formë është e përkohshme. Nga kjo vijmë në përfundim se edhe fjala FORMA (F+ORMA=RM=(...)R(...)M(...)) që ka kuptimin më M/MA-ma në një rën nga sipërfaqet e ngritura në përhapjet RO/RA/RI/RU/RE/RY, por RM ose RMA, FORMA, ka kuptimin FO, që do të thotë përhapje e përkohshme në tokë, në O, pra FO do të thotë O=A=Osht, dhe FO që do të thotë F O, pra F osht/asht, shpesh mund të ndërtohet edhe FOA=FO A, ashtu siç është fjala FOAM në anglisht, Flag=F+LAG që ka kuptimin LAG=LUG/LEG/LIG etj. një gja-GA e shtrirë LI/LU/LE, etj, kurse F është ndjeshmëria, imtësia, e ndërtimit, por edhe qëndrueshmëria jo e gjatë në kohë. Nga kjo vijmë në përfundim se RM është KORMA/FORMA/TORMA/TIRMA) është e përkohshme, kështu kuptojmë se në botën antike ku u formua gjuha shqipe, të gjitha format në ekzistencë janë kuptuar si të ndryshueshme, pra si të përkohshme.

Fjala Gjumi është krijuar nga pjesa GJU+um që nënkuptohet si GU, pra një gja*/gjësend në formën e një guni, ndërsa pjesa Um, ka kuptimin e dhanjes/dhënies ashtu siç kemi shtjelluar më parë, lidhur me fjalët UM/AM/EM/YM/IM/OM, etj.

Kështu GJU UM është dhanë, gjaje/gjësendi/guni, prej nga bashkimi i tyre formon fjalën që merr kuptimin GJUM, Gjumi merr kuptimin e hedhjes/hudhjes nga njëmendësia në botë tjetër në botën e pavetëdijes. Kështu fjala GJUMI, do të thotë Gjuajtje. Në Kosovë Gjume do të thotë më fjet, veprimi i rënies në gjumë, por fjala Gjumi, (gjuma topin më dorë) përdoret edhe si hedhje, gjuajtje. Shembull:

-Hajde t'gjumi këtë gur teposhte shpatit

-Tanë ishim të gjumë në gropë,

E që gjumi përdoret Gju(h)emi/hidhemi etj.

Kështu fjala **Gjuj**, gjuhemi, gjuha, gjumi kanë kuptim të përafërt që do të thotë më **gjujtë** ose më u **gjujt**, pra gjumi nuk është asgjë tjetër por vetëm gjuajtje nga njëra anë në anën tjetër, nga ana e botës së vetëdijshme në gjendje/ane të pavetëdijshme. Duhet të mos harrojmë, se edhe fjala Ëndërro/Anrro do të thotë Anerro/anrro ka kuptimin AN e nerr/nderruar, pra ana tjetër e kësaj të njëmend që është pjesa anerrues-anerrues=anerrues do të thotë ka **nrru/ndërruar** anën nga njëmendësia në botën jo të njëmendtë-joreale.

Kemi të njëjtën baze të formimit të fjalës ankth = anë e kthyer/ anën kthe=ane kthe që do të thotë nga pjesa **anërruese** njeriu është kthyer në anën e – njëmendtë, duke formuar fjalën ankth që na përcjell përshkrimin

e saktë dhe shkencor të një njeriu që është ankthyer=ankthe=kthe anën, ose *anën e ka e ka thy*.

(Po ashtu kemi Anmiq, që ka kuptimin Ana e kundërt e mikut= ku shkurt thuhet anmiq. Kështu pjesa MIQ krijohet nga Me/MA që do të thotë mbajt/majt edhe IQ, që ka kuptimin e ikjes, largimit por jo largim si Ikje, por më fjalën IQ formohet më shumë një ambient rrethuese që vije dhe largohet por largimi nuk është IK/IKJE pra shkuarje e moskthim, por IQ/IQJE që do të thotë largime por jo ikje por ndejt-je/vendosje për rreth që sillet aty afër dhe nuk largohet por as nuk rri më ty përgjithmonë. Kështu fjalët Hjekje dhe Heqje kanë dallime.

Nga kemi Anmiq që nënkuptohet ana e kundërt e atyre që na rrinë afër dhe na vizitojnë herë pas here. Fjala OQ ka kuptimin të mos largohet por të rrijë në rreth të hapësirës tonë që e mbikëqyrim. Po ashtu emri OQeAN në gjuhën shqipe do të thotë Anë që nuk rri afër nesh por edhe nuk largohet sa të quhet Ikje nga ne. Kështu Oq, fjala e parë ka kuptimin pikërisht ashtu si i themi lopës, kur e ruajmë atë të ndalet, pra Oqa. ANA e OQ, ana që është largët, shtrihet në largësi por jo që ikë nga ne, por anë rrethuese. Kemi fjalët Lloq, Boq, Koqe, Shoq, *Shiq, Huq, Hiq* etj., që janë të afërta por jo të njëjta për nga kuptimin më *Llok, Bok, Koke, Shok, shik, huk, hiq* etj. Pjesa (..)q do të thotë qitje por tash jo jashtë nga trupi si tanësi, por hyrje brenda në trup, tingulli Q po ashtu do të thotë se është lidhje dinamike/elastike, që e vizitojnë ose kthehet në vendin prej nga del, një ndarje jo e plotë më tanësinë, por duke qëndruar aty afër, prej nga del ose hyn).

Fjalët;

<i>Aq /ak</i>	<i>Iq /ik</i>	<i>Oq /ok</i>	<i>Eq /ek</i>	<i>Uq /uk</i>	<i>Yq /yk</i>
<i>Qa /ka</i>	<i>Qi /ki</i>	<i>Qo /ko</i>	<i>Qe /ke</i>	<i>Qu /ku</i>	<i>Qy /ky</i>

Pjesa GJU që ka kuptimin GU, pra si njëjës i kësaj fjalë i siguruar ky shumës më kalimin nga G në GJ, prej të cilës kemi fjalën Guhë/Gjuhë që më tingullin H na jep një lëvizje të sipërfaqes, në formën e caktuar, varësisht se më cilën zanore e shoqërojmë tingullin H, pra H varësisht nga zanoret merr kuptimet:

HA - lëvizje ose sipërfaqe që ndryshon në mënyrën harkore më hark që ngritët përpjetë në hapësirë të madhe dhe të largët e të pamatshme nën këndin e gjerë-të madh, kjo sipërfaqe në tri përmasa që përkufizohet më tingujt HA, ka formën e lakores ashtu një lakesë që shkon në ngritje në ndryshime afërsisht më një seri gjeometrike. Kështu nëpërmes kësaj hapësire të lakuar që është në gjendje më nxjerrë habinë tonë në formën Ha, ashtu si e nxjerrim në rastet e befasive të mëdha ose ndjenjave të pa

përshkruara, ashtu në këtë sipërfaqe përshkruhet edhe lëvizja ose nxjerrja e frymës nga mushkëritë. më tingullin H përshkruhet lakesa e sipërfaqes që ndryshon naltësinë/ultësinë në mënyrë të përnjëhershme ashtu sikur tehu i sakicës, ose mprehtësia e saj, ose Humnera, ose fjala Hut ku përshkruhet si Hupje pasi Huti ka pamjen e Heshtur/heshtjen si humnera. Fjala Hot që del nga fjala HO që përshkruan Hojet, që për shkak të respektit nuk ju thuhet si gropa pra Hujet por Hojet, që ka kuptimin e lëvizjes së një sipërfaqe nalt mbi sipërfaqen e tokës, siç përshkruan fjala Hopa, që del nga Hapa, ose ngjashëm Hipa. Kështu Hot do të thotë i naltë, shtatnalte ose lëvizje e një sipërfaqe të tokës nga rrafshi më ngritjen ashtu si tehu përpjetë, natyrisht sipërfaqja relievore të jetë më përmasa të mëdha dhe të mahnitshme. Kështu çdo formë që e përshkruan tingulli H nëpërmes zanoreve ose bashkë tingujve, i ka fjalët shoqe që përshkruan edhe lëvizjen në përputhje më formën e sipërfaqes, si HU që ka kuptimin në një sipërfaqe të rrafshët është i ngritur një objekt thikë përpjetë ose thikë teposhtë në sipërfaqen e rrafshët, ashtu siç është në sipërfaqen e fytyrës Huna e jonë, që në mënyrë të gabuar quhet në gjuhen letrare Hunda, që merr kuptimin e një huni ndarës.

Edhe Hana është nga fjala më kuptim të njëjtë që përshkruan një objekt të ngritur të dallueshëm në sipërfaqen qiellore, ku HANE e ka kuptimin e një HUNE në sipërfaqen e fytyrës/Qiellit, ose HU/HUNI që është një objekt afërsisht cilindrik i ngulun/ngulur midis fushe. Kjo fjalë që përshkruan format më ngritje ose rënie të përnjëhershme, siç është fjala për përsëritje Herët/Hershme/hera,..etj., Hodh (hidh, hedh, hedha, hudhi, etj.). Kështu emri RUhot ka kuptimin e sipërfaqes lugore por më tehe shumë harkore, i ndërtuar në formë të lugut që ruan, kështu RU+HOT ka kuptimin e një sipërfaqe RU për të cilën kemi folur më parë, dhe tehe të tilla që përputhet më ngritjen që përshkruan fjala HOT. Fjala Hot si emër i fisit përshkruan po ashtu edhe rriten, shtat e gjatësi cilindrike të gjësendeve por edhe të trupave njerëzorë, si HUTa/Hot. Kështu kemi edhe emrin HAT ose HATA të përdorur deri në vitet 80 shumë shpesh në Kosovë që ka kuptimin e një trupi të naltë që rritet shpejt ashtu si një hedhje, ose si lëvizje e veçantë e shkurtër më ndërrimin e vlerave në mënyrë të përnjëhershme por jo më kërcime ose tehe por në formën harkore *He* të tingujve të nxjerrë nga goja.

Kështu fjala HARK / (AR)K=IK=(O)K,..ka kuptim HA, pra ngritje/lëvizje përpjetë e vlerave në mënyrë të përhershme më veçori të nxjerrjes së ajrit nga mushkëritë, ndërsa HA+AR që ka kuptimin AR që është ngritje nga poshtë në kahun drejt e në naltësi, mandej Pjesa HA+AR+K, ku K ka kuptimin e fjalës KA, që në përkthim të drejtpërdrejtë të fjalës HARK do të thotë KA lëvizje e vlera përnjëherë Ha, në lartësi AR, ndërsa pjesa K është vendos në fund duke treguar një lëvizje në kahun e kundërt të lëvizjes

ose hapësirës që do ta krijonte fjala KAHAR, ku shpesh tingulli K përdorët në fund duke i zvogëluar vetitë e fjalës që është e paravendosur.

Kështu fjala HAR ose HARE prej nga kemi fjalën Hareshme ka kuptimin e një ngritje lart dhe lëvizje Lart, pra si një HA(L)AR(T) prej nga kanë lidhje me fjalën HART/HARD në anglisht diçka e ngritur nalt ose që ngritet nalt natyrisht më vështirësi ose më shpejtësi, ose që lëvizë fuqishëm nga vlerat e saj normale.

Kështu emri HAVA nuk mund të jetë fjalë arabe por mund të jetë e huazuar nga popujt Ilirë, dhe e shpërndarë andej, ashtu siç janë emrat Allah, Xhehnm, Mikail, Azrafil etj., që janë terminologji shumë më të lashta se para se të kenë ndikim gjuhët semite. Gjuhët semite u bënë të fuqishme në Lindjen e Mesme tek pas vitit 1450 para erës së re, kur është Koha, që popujt evropianë kishin pësuar hupje vdekje prurëse nga popujt Indo-evropianë qysh në vitin 2000 para Krishtit. Kohë në të cilën lëvizën edhe popujt semit në drejtim të Lindjes së Mesme.

(Për fjalën mushkëri/mushkëni kemi treguar se krijohet nga fjala Mush/mbush, ashtu sikur merr pamjen Mushkni pra Keni më mush/mbush më ajër, ndërsa edhe emri i kafshës Mushka, ka kuptimin Ka më u mush(mbush), tash në kuptimin ka më u ngarku. Kështu emri magar është shkurtim i fjalisë E ma ngarkesën ose ma+ngar+ka, ku ka bije dhe formohet fjala nga pjesët Ma+ngar, që ka kuptimin nga lashtësia MA NGARKESËN që trajtë e veçantë është në GAR+KA =NGAR+KA ose veç NGAR ose veç GAR kështu MA GAR nga lashtësia GAR është më shumë një bjeshkë më gur ose Gurinore ose Gur i madh, prej nga ka lind fjala MAGAR).

Po e një pjesë e Shqipërisë e përdorin fjalën Gomar në vend të MAGAR =MA NGARKesën, që më lehtë mund të përkthehet më fjalët e sotme GOMAR=Gja/Gjo/GO e marë, ku fjala Marë do të thotë më MA+RE/RA/RO/RU/R.Y që ka kuptimin më majtë sipërfaqe ose hapësirë të ngritur/në ri. Kështu lexuesi duhet të bejë dallimin derisa Pi mund të jetë një pikë, e naltë, ose e dallueshme nga hapësira për rreth, Al është një hapësirë e ngritur përnjëherë hapësirë e cila hapet më një sipërfaqe të matshme, ose që kufijtë e saj mund të shihen, RE/RI/RU/RO /RY janë sipërfaqe të ngritura rrafshnalta më formë të caktuar varësisht nga zanoret që e shoqërojnë tingullin R, këto sipërfaqe mund të jenë të tilla, si një rrafsh ose fushë në tanësi, që dallon nga ambienti përreth ku në atë hapësirë mund të ndërtohet një vendbanim, si qytet, fshat ose kala e vetme. Kështu, Al përfshin hapësira shumë më të mëdha vargmalesh të nalta, ashtu siç janë reliefi i Shqipërisë dhe Malit të Zi ose maleve Dinarike, kurse Ro përfshin një terren të caktuar që ka hapësirë të kufizuar, derisa në Pi nuk mund të ndërtohet asnjë shtëpi e vetme.

Valeria/Valera që nga gjuha pellazge është VAL, ka kuptimin Vendosje NALT, pra VNu që është VE+Nu, nga del V(ven) në AL pra në Naltësi. Kështu emri VAL ka kuptimin e Vendosjes në Naltësi, Latinet këtë fjalë e morën duke e përdorur se diçka që është e vendosur Nalt është e ruajtur ose është e madhe dhe e fortë. Në thelb kjo fjalë është fjalë shqipe e jo latine. Popujt Samit, si hebrenjtë dhe grekët, edhe lindja e gjuhës latine, ishin në hapësirën ku flitej gjuha e popujve indigjen që ishin gjuhë pellazge të zhvilluara nga popujt evropianë para ardhjes së popujve Indo-evropianë në veri, dhe popujve nga Azia e jugut dhe nga pjesa samite dhe egjiptianë. Ardhja e këtyre popujve në hapësirat pellazge ndodhi në mënyrë të përnjëhershme pas noj tragjedie natyrore të popujve të Evropës qendrore dhe Jugore më përhapje në Azinë e Vogël dhe në bregdetin e Lindjes së Mesme, në Izrael, pjesë të Sirisë, Turqi dhe para vitit 1400 para Krishtit ishte edhe Egjipti bregdetar.

3.

Vërtetimi që e kemi të harruar fjalën PUR, është fjala SHPUR/SHPURDH/SHPURDHAN (DHAN-JEP SHPUR), si rrjedhim kemi ndryshimet UR në RU, prej nga fitojmë fjalën Shprushit/Shprushi prushin.

Vërtetim:

POR, SHPort, SHpor-dhje/shpordhij/shpordhan (nga fjala Pordhan-Pordha=Por dha) , nga kjo pjesa PRO (prodhon) edhe POR (prodhon, por) janë pothuajse më të njëjtin kuptim, pra PRO nuk ka kuptimin PER, por ka kuptimin më shumë PRI, pra më Pri në rrafshin tokësor (në O), kurse pika POR përfshin pikën para pra-s, pra Pir përfshin pikat para Pri-s, ose Por, përfshin pikat para Pro-s, më pak fjalë që ta **mshelim** (me **SHELIM**) shpjegimin Pro është pjesa ballore e Por., Kështu Por prej nga formohet fjala Porta është pjesa hyrëse në PRO, prej nga fjala PRO është e ngjashme më fjalën PRI/PRU, veç ndryshimi ndërmjet tyre është në pikën referente, derisa PRI gjendet para nesh, duke na pri si prifti pasuesit e tij, ose sikur ndonjë relief i caktuar që për nga forma e vet del nga Bjeshka ndonjë pjesë duke krijuar pamjen e Priresit/prisit, siç është formuar emri PRIZRENI, pra ku pjesa e parë e emrit përmban emrin PRI+ZREN/ZAREN/ZIREN/ZUREN/ZHREN/ZHAREN/ZHAREN/ZHIREN/ZHUREN etj.

Emri i afërt më këtë qytet PREVALLA ku kemi PRE=PRI=PRO=PRA=PRU=PRY që në të vertete përshkruajn të gjitha Prurjen në rrafshe të ndryshme të A, O, U, I, Y,E..., Prije të vargmaleve ose kodrinave në formë vallesh të kodrave ashtu të dala nga **zhlepi** në bjeshkë duke formuar emrin PREVALLA.

Nga krejt kjo kemi se POR është PRIRJE për të PORTA, por, PORTA është Prirje për të Pro, ku PRO është formim nga fjala Pi ose Pej RO-se ose POR=PEJ/PI OR-S

Nëse do ti skiconim, ato do të dukeshin kështu;

6.

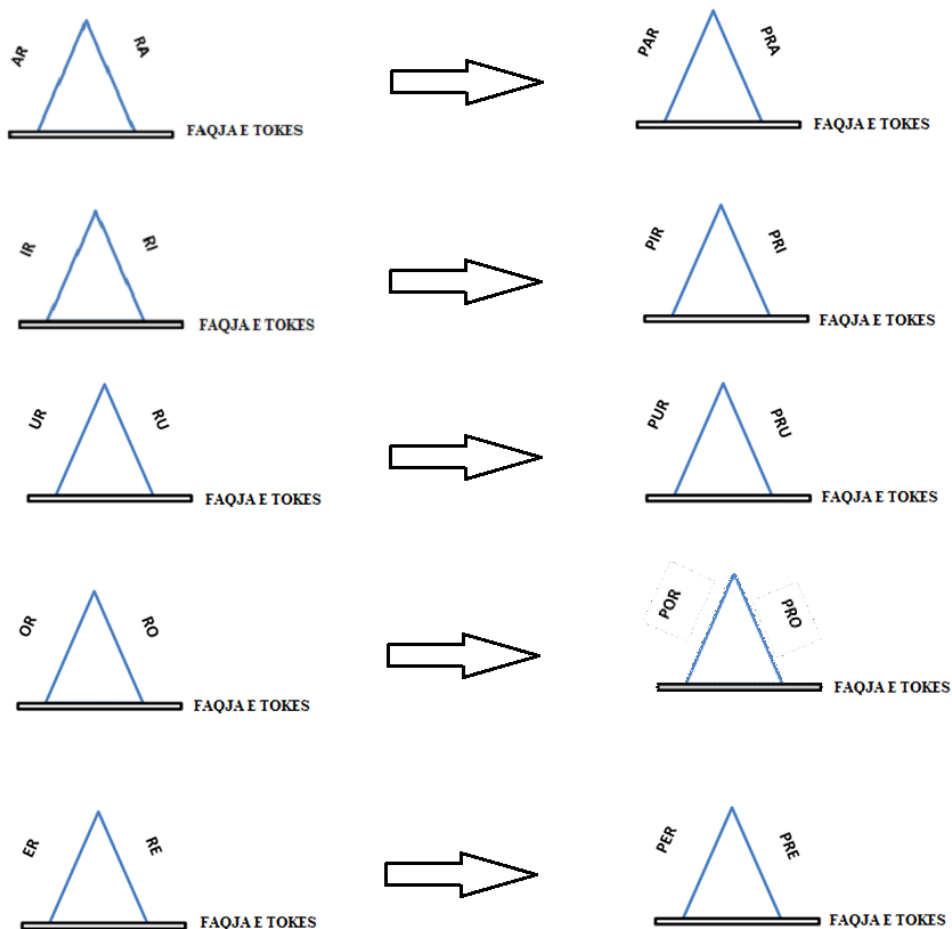

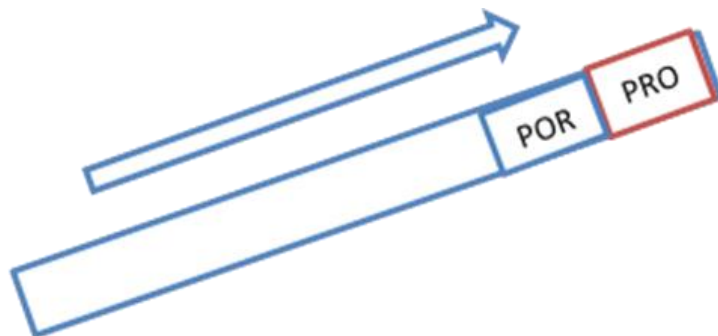

5.

Zona përbëhet nga fjala Zo/nxa, në xa, pra pjesa hapësirë e *zanun*, kështu *Zona* ka kuptimin *Zo+ona*, ose *ona/ana* atë përshkruar nga rrëshqitje në formë të Z, ose që ka z, përhapje në formë e *zhvendosje / zvendojse / za+vendosje / zëvendësim / zevensim / zvetënim / zavetnime / zavensim / zavendësim* etj. Kështu nga të gjitha këto mund të kujtojmë shpjegimin pse fjala Zona lidhet me tokën dhe Zana lidhet me *Za+ana* pra me *anën/anën* ku buron *Za*. Kështu shpesh *Za, Zo, Ze* në gjuhën shqipe përzihen sepse me këtë përshkruhet vetëm forma e shpërhapjes së energjisë, e paramenduam sipërfaqen e përhapur, pra edhe energjia përhapet në sipërfaqe zigzage *ba më Reza, Braza, BA Raza, RaZi* etj., që tregon përhapje *trapa trapa*, viza, viza, të cilat janë paralele njëra me tjetrën nuk kanë pikë prerje ose ndeshje, dhe kështu nga viza + paralele shumë në formën zigzage (kemi disa fjalë këtu zig edhe zage, mandej zig =gja/g /gjësend në formën e Zi, edhe Zag= gja/gjësend në formën Za) formohet ose *ba+viza/ba(vi)za*, duke na dhanë baza, *ba(vi)za*, ose në forma të ngritura ato viza të formuara në sipërfaqen me ngritje të tilla drejtvizore si *raza ba raza, =braza*, etj.

7.

BLI=Ba+LI

Molika MO+LIKA/LI+IKA,

LI+VADHI (VA+ADH=DHA, që do të thotë DHA VA, pra VA nuk është Vi, por në bazë kanë kuptimin njëjtë, që VA përshkruan hapësirën e gjerë, kështu kemi emrin HAVA, ku HA=A dhe VA=VI=VO=VU=VE dhe VE/e pa za) që përbëhet nga Vadhi dhe LI=la, kështu pritet të kemi edhe formën VADHILI, që përshkruan anën tjetër të Livadhit.

8

PIPI-fjala PIP në gjuhën shqipe krijohet nga fjala Pej PI-së ose Pi +pi-së, prej nga leu fjala PIP ose PIPI, e cila i bije prej PI-s, pra prej Majës, hapësirës që përfundon afërsisht në hapësirën/sipërfaqen e ngushtë Majës, ose përfundon në pike.

9.

KN

Janë shkurtesa që bartin shumë kuptime, por në gjendjen KN = **KA/KE/KU/KI/KO/KY+NU/NO/NI/NE/NY/NA=K()N=KAN/KEN/KIN/KON/KUN/KYN.**

Kemi edhe simetrinë që jep kuptim në gjuhën tone, NK=N()K=NUKA, NIK, NOK, NEK, NYK...etj., për të cilat kemi folur gjerësisht përgjatë librit. Vetë emri NAUKA në gjuhën sllave është nga fjalët shqipe NIKA, NOKA, NEKA, NAK,...etj.

10

Prosek

<i>Sa</i>	<i>Se</i>	<i>So</i>	<i>Si</i>	<i>Su</i>	<i>sy</i>
<i>As</i>	<i>Es</i>	<i>Os</i>	<i>Is</i>	<i>Us</i>	<i>Ys</i>
<i>Asa</i>	<i>ESE</i>	<i>OSO</i>	<i>ISI</i>	<i>USU</i>	<i>YSY</i>
<i>Sak</i>	<i>Sek</i>	<i>Sok</i>	<i>Sik</i>	<i>Suk</i>	<i>Syk</i>
<i>Prasak</i> <i>Prashak</i>	<i>Prosek</i> <i>Presek</i>	<i>Prosok</i> <i>Prisok</i>	<i>Prisik</i> <i>Pirshik</i>	<i>Prusuk</i>	<i>prysyk</i>
<i>Kasa</i>	<i>Kese</i>	<i>Koso</i>	<i>Kisi</i>	<i>Kusu</i>	<i>Kysy</i>
<i>Kasava</i>	<i>Keseve</i>	<i>Kosovo</i>	<i>Kisivi</i>	<i>Kusuvu</i>	<i>kysyvy</i>
<i>Vasaka</i>	<i>Veseke</i>	<i>Vosokoq</i>	<i>Visiki</i>	<i>Vusuku</i>	<i>Vysyky</i>

11.

Kështu *qif, qaf, qof, quf, qyf* e përshkruan afërsisht të njëjtën formë që shtrihet në natyrë.

Qif përshkruan pjesën e qitur, por më përmasa më të vogla se Qafa, padyshim A përfshin një hapësirë më të madhe sesa I, por si qaf E Qif përshkruajnë pjesën e qitur, të zgjatur. Kështu Qa/Qatje/Qaf është më përmasa më të mëdha sesa Qi/Qif/qitje. Tingulli F tek fjala Qaf, shpallon veçorinë e përmasës dhe formës së Qitje/Qatj në formën Qaf, ku jepet përmasa dhe veçoria e hapësirës që përshkruhet tek një gjësend më fjalën Qaf, ku tingulli A na jep gjetësin, kurse Af na jep një pjesë të përkohshme,

por më përmasa më të vogla se ajo që përshkruan fjala Qa. Kështu tingulli F në fillim të fjalisë krijon një pamje më të gjerë, më të përhapur, por gjithmonë është më e përkohshme, ose diçka që mund të merret e të hupet lehtë, kështu kemi fjalët:

Fytyra/Ftyra; Flutra/Flutura; Faqe, Fati, Fama, Flora, Fauna, Fara=FA+Ara, Faraq=FA+Ara+q, ku *q* në fund të fjalisë gjithmonë e zvogëlon dukurinë ose objektin e gjësendin që e përshkruan fjala para tingullit (...)*q*.

Kështu ndodh më shumicën e tingujve kur vijnë në fund të fjalës siç është Vogël

Kështu Qat>Qaf, tingulli *f* e zvogëlon pjesën Qa ose Qit>Qif

Apo prej të cilit ka dalje, megjithatë *f* përdoret më kallxu se kjo dalje asht elastike po ashtu

Kështu Q është elastike, derisa

(v)ogla=vo+o gla

(g)ogla=go+o gla

(ba)agla=ba+a gla

Glauku=Gla+uku

Galak+si=Gala+ka+si

Glaca=Gla+ca

Gaca=Ga+ca

Fry/fryn/fryt/frumoj/frymëmarrje/fryre

Fro/fron/frot/fromaj/fromarrje/frore

Fra/fran/fraqoj/frat

Fru/fru

Fre

Fri/frin/frak/

Frka=ferkim ka

12

Molossis/Ndotje
Aetolia/fole,
Locris/Kodre e vogel
Messenia/
Pylus/Pilis
Olympia
Lepreum/
Stenycharus
Methone
Laconia/Lakonia
Cythera/lloje patate
Myrtoum/
Melos/pjestar
Malis/
Elis/
Patrae/
Acarmania
Corinali
DELPHI
Megara/vend i madh
Achaia
Elimea/
Naupactus/Nafpactos vend i thellë
Ithaca/
Pale
Leucas/gjë e bardhë
Ambracia
Paxus/
Sardius
Pergamum
Antandrus
Magnesia
Dium
Lychnidus
Apollonia
Orestis
Epidamnus=
Aegae
Strymon=shtrymon=shtymon=shtramon.
Shtymon është fjala për shkumon, ashtu si përdoret sot Pshtymon.

Nëse vërtet është shkruar Strymon=mund të jetë edhe Shtramon, pra lakon rrjedhjen e lumit.

Dicaea

Icus=Iku

Scyrus=shkyr i shkym ose Zgur është/ashtu /usht

Astupalae

Tenos

Cythnus

Paros

Doris

TRICCA

Corecyra

Corsika

Zacynthus/vend shkëmbor

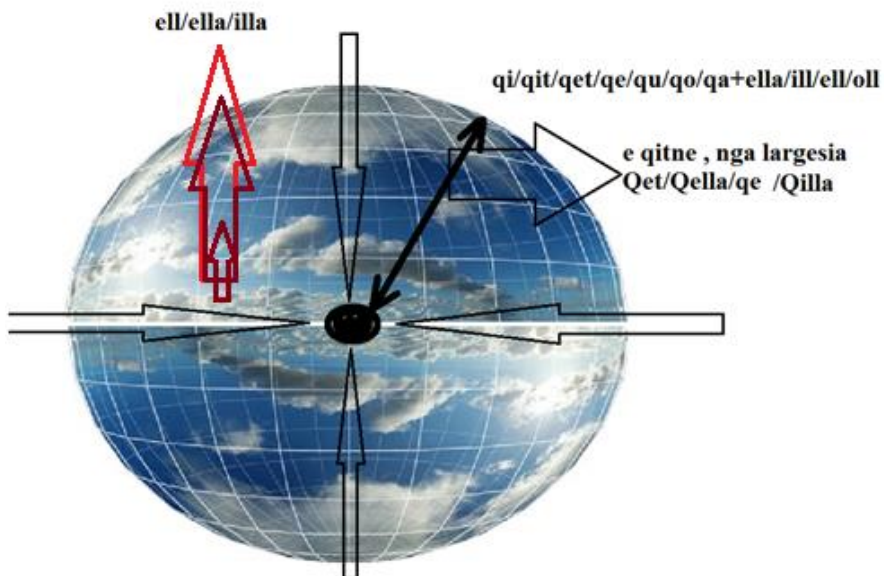

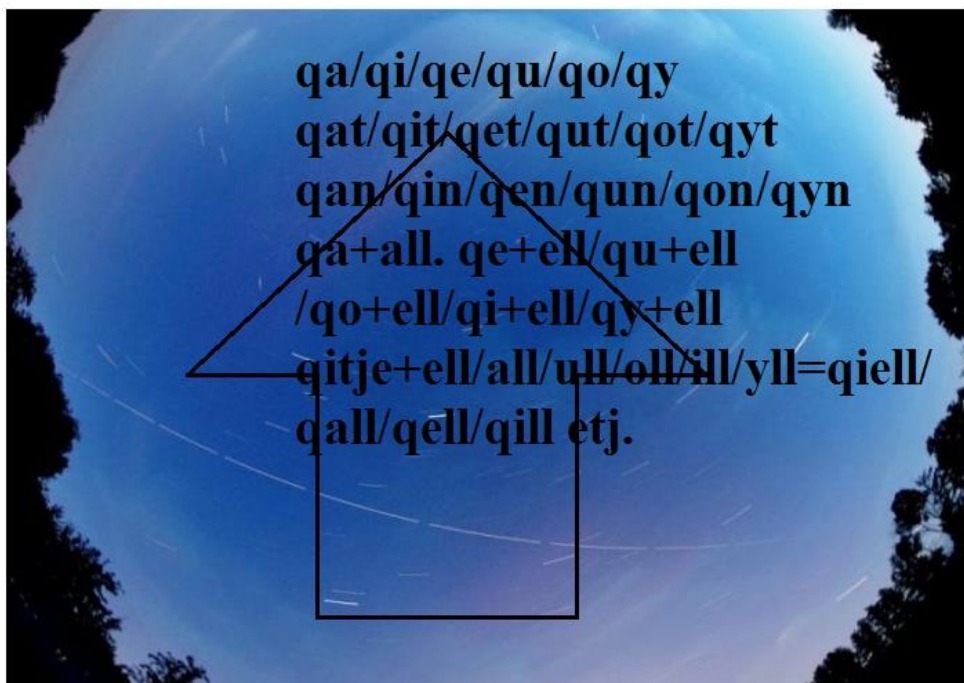

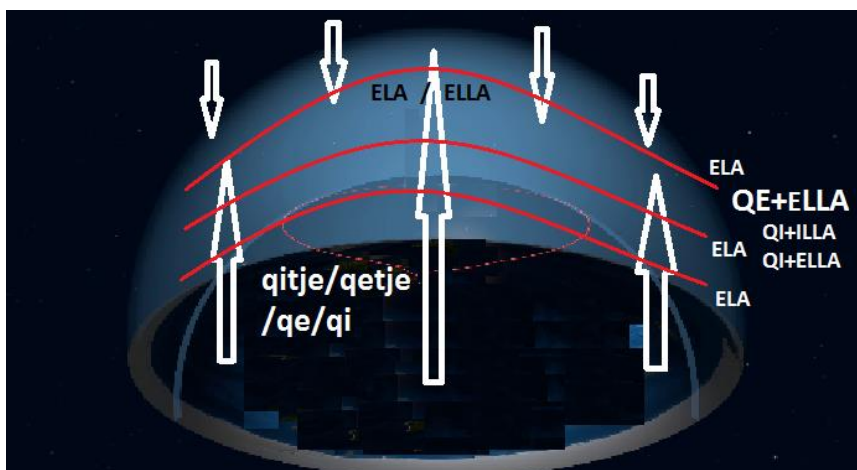

7

Qe/qu/qi/qa/qy/qo, Qet/qut/qit/qyt/qot, Qe+lla/ella, qu+lla/qu+ulla, qy+lla/qolla/qalla

QE ka kuptimin e qitjes/qi, e daljes në shesh. Pjesa Ella përshkruan gjësendin/dukurinë E LAN/E LA/ E LLA. Në shumës L kalon në LL, qe krejt ndodhinë/nodhinë e qitjes e bënë të lëvizshme ashtu si fotot në shiritin e filmit, por duke u hedhur në ELLA/ELA, duke u lanë në Naltësi kjo qitje në formën qe si hapësirën ndërmjet tokës dhe Qiellit (Qitje e Elli=Qitjen e E la, QI E LLA).

Një kohë fjalët në gjuhën shqipe janë zhvilluar duke përdorur tingullin L në fillim ose në fund të fjalës Bazë që ka mundë të jetë vetëm një tingull si shembull; *Lag=Gla, Leg=Gle, Laga=Gala, Lug=Glu, Log=Glo, Lgo=Gol,*

Mandej një periudhe kohore është zhvilluar duke përdorur M në fillim dhe në fund të fjalisë, dhe këtë tingull duke e përdorur në ndërthurje më të gjitha zanoret, siç janë fjalët:

Mag=Gam, Meg=Gem, Mug=Gum, Gur=rug, Gora=roga, Gira=riga, Mara=Rama, Mira=Rima, Mora=Roma, Mura=Ruma, Mara=Aram, Mila=Lami, Mola=Loma, Mula=Luma, Mala=Lam, Myla=Lyma

Në një periudhë janë zhvilluar fjalët duke përdorur tingullin Sh në fillim dhe në fund të fjalisë, mandej duke e përdorur vetëm një tingull si fjalë bazë, ose kur fjala bazë nuk dihej ose ishte i njëjti tingull, në ndërthurje më të gjitha zanoret, të cilat ishin të shumta, siç janë;

Masha=Shama, Mosha=Shoma, Mso=Msho, Misha=Shima, Nisa/Nisha=Shina/Sina, Nusa/Nusha/Nosi/Nosh=Shona/Soni/Shuna, Vasha=Shava, Vasa=Sava, Vosa=Savo=Voca

Vala=Lava, etj.

Një periudhë janë krijuar fjalët duke përdorur tingullin K në fund ose në fillim të fjalës bazë që ka mundur të jetë vetëm një tingull, siç janë:

Kana=nak/anak, Kina/kon/kan/kun=inak/onok/anak/nak/nik/nok

KANA	KONA	KINA	KUNA	KENA	KYNA	KNA
ANAK	ONOK	INIK	UNUK	ENЕК	YNYK	ANK
NAK	NOK	NIK	NUK	NEK	NYK	ONK
NAKA	NOKA	NIKA	NUKA	NEKA	NYKA	ENK
KNA	KNO	KNI	KNU	KNE	KNY	YNK
KAKN	KOKN	‘KIKN	KUKN	KEKN	KYKN	KYN
A	A	I	U	E	Y	K
KANA	KONA	KINIK	KUNU	KENE	KYNY	KON
K	K		K	K	K	K
SI EDHE FJALËT NË VAZHDIM më NDËRTHURJEN më ZANORE TË NDRYSHME ETJ.						

Fjala AN, ka krijuar fjalën ANKA që do të thotë AN Ka, pra ka Anin për tu shtrirë, ose për t’u vendosur/nu ose për të nderuar/maru, mandej An vije në fillim të fjalës duke treguar rëndësinë në fjalinë, parësinë e saj dhe pjesën në të cilën mbretëron edhe shfaqë qendrën e vëmendjes, duke thënë se në fillim është ANA, jemi duke u fokusuar për Anën e cila i nevojitet folësit, ose dhënësit të shtjellimit e sqarimit. Mandej në fjalën ANKA dallojmë se AN nuk mund të jetë edhe aq e madhe, pikërisht se pjesa Ka vije në fund të fjalës duke treguar se Ka vije në fund dhe pronari i Anës ose gjetësi i Anës nuk mund të gëzohet fort pasi pjesa Ka tregues i pronës vije në fund të fjalës, që tregojnë jo parësinë, dhe tregon se ajo mund të jetë e pakët (ashtu siç vije në fjalët PAK, PIK, PUK,PEK, POK, PYK, pra

tregon se pjesët PI, PO, PU, PE, PY, PA janë të pakta nga sasia sepse KA vije në fund të ndërtimit të kësaj fjale).

Nga fjala Anka e ndërtojmë fjalën KAAN ose KAN por më theksim sikur të ishin të dy A-jat në të njëjtin vend, kështu KAN edhe KAAN mund të shënohen KAN dhe KAN, por A të marrë theksim të atillë sikur t'i theksonim ndaras të dy A-jat tek fjala KAAN. Brenda theksimit të këtyre dy A-ve mund të ketë distanca në theksim të njëres dhe tjetres, kështu nëse e theksojmë KAAN por më pushim të shkurtër, formohet A më theks të veçantë, nëse e theksojmë KAAN por më theksim të gjatë të A-së duke mos pushuar por duke marrë A të gjatë formohet një A më theksim tjetër të veçantë që dallon nga A-të tjera. Kështu u formuan zanoret e njëjta por më theksime të ndryshme që në të vërtetë ishin zanore të shumta që bënin në familje zanoresh, pra, brenda A-së duke krijuar shumë A-ja tjera, kjo ngjau edhe më tingujt tjerë. Gjuha shqipe më vetëm një tingull ishte në gjendje të krijojë fjalë të shumta dhe fjali, siç është fjalia pyetëse: *A O, A A*, trashëgimitë nga një gjuhë shumë e zhvilluar.

Nuk do mend se kemi zanore edhe ndërmjet dy zanoreve siç është fjala *Gje e egër dul më hangër*, ku E theksohet ndërmjet A dhe E një E e gjatë dhe e thekshme e shqiptuar më intensitet të naltë duke treguar se ajo nuk është Gje/Gja por një GJE dalluese dhe e jashtëzakonshme, lëvizëse dhe E e keqe, një fjalë që mund të jetë krijuar më mijëra vjet përpara qytetërimit njerëzor, mandej qysh në Paleolitin e hershëm. *GJE, ose GJEa një fjalë që ngjall tmerr e Lmer.*

Nga kjo fjala
KAN/KAAN/KEAN/KAEN/KUEN/KOEN/KIAN/KYN/KYON
etj. janë të gjitha fjalë më kuptimin e thellë dhe fjalë shqipe, të krijuara më mijëra vite dhe të përdorura në mënyra të ndryshme duke luajtur më tinguj dhe intensitetin e tyre, ashtu duke krijuar gjithherë e më shumë tinguj nga më të shumtë edhe më të ndryshëm, siç janë:

IO=burrë o, mashkull o/osht

EA=Vashë a, Qike, grua , E re A

Rea=Re e naltë o, femër e re, Naltësi A etj.

AREA=A e re A, A REA që është në qiell, ARE A etj.

EAL= Vashë a, Çikë, grua, E re A por tash e leme, e lindën, e lame në naltësi.

LEA= Vashë a, Çikë, grua, E re A, por tash tregohet se rëndësi është se ka LE si EA

AEL=A E LEME, A E LE, A ELE-A e ardhur nga naltësia, ELE ose ELLE ashtu si vije drita në qiell, vjen nga lartësia por qëndron prapë në naltësi në ELE, ELLE etj.

Grea=Një Gja e Ngritur në RE a, e Ngreme për nga shtati, si një Bagren.

*Krea/Kria/Krua/Kroa = Tash e njëjta fjalë kallzon se është krahu, ose e ndarë nga tanësia e trupit, e shtetit, e detit ose vendit, por se cilat janë veçoritë e këtij krahu tregohet në bazë të zanoreve, kështu KRIA tregon se gjendet në pjesën e trupit në formë të ngritur por jo më përmasa të gjana/gjera, Krua=Tregon enje ndarje nga tërësia që e ruan pikë të përbashkët, që mund të jetë në hapësirën ruajtëse e futur brenda ose që del nga brendësia si krah, Kurse Kre kallëzon se a pjesa më e lartë e trupit **Kra**, pjesa më e gjerë e ndarjes që e ruan pikën e përbashkët më tanësinë, kurse Kro është rrafshnaltë e gjerë që është afër/ngjitur më masivin e malit etj.*

Reg/Rig/RAg/Reag/RIEG =Re e naltë si gja/G është mbi sipërfaqen e tokës, RAG=RA si një G mbi tokë etj.

EAR=E Arit A/asht, E ngritur A, E arës punues A, etj.

ERA= Era që frynë a, e kanschme si Era,

Kështu në një periudhë janë krijuar fjalët duke i shtuar në fillim dhe në fund të fjalës bazë që mund të ishte nga vetëm një tingull;

LAL/LUL/LIL/LEL/LOL/

LAL	LEL	LIL	LOL	LUL	LYL
AL	EL	IL	ORL	UL	YL
LA	LE	LI	LO	LU	LY
ALAL	ELEL	ILIL	OLOL	ULUL	YLYL
LAG	LEG	LIG	LOG	LUG	LYG
GAL	GEL	GIL	GOL	GUL	GYL
GLA	GLE	GLI	GLO	GLU	GLY
AGLA	EGLE	IGLI	OGLO	ULGU	YGLY
EDHE THURJET E GL DHE LG më ZANORET E NDRYSHME NË VAZHDIM DUKE PERFITUAR FJALË TJERA.					

Fjala *Lan* që ka kuptimin *LA AN* pra e La Anën ose e La Nanen, ose gjësend i *Lanë* në vendin, por në fjalën LAN mund të fshihen shumë kuptime më të cilat janë emërtuar gjësende të ndryshme për të treguar se ato janë të lëna në vendin e vetë të caktuar ose i përkasin atij vendi.

Nga këtu kemi LAN, ANLA-pra, An e lanë, ANELA-AN që vije nga Ela nga Lartësi *E* pra si femër, si zjarr, dritë, etj.

Ar/Arela pra, Ar që vije nga lart ashtu si vije të *vjelat*; *Vjela, Vjella, Mjella, drela, Krela,*

VJELA-LAVE, LAVJE, LAVJERRES, LAVA,

Kështu *Vjela* përgjatë kohës mund të jetë krijuar që është e mundshme nga VIJ, pra ardhja në Vi, lëvizja në VI, siç është VIJ nga ELA, pra nga Naltësia që krijojnë fjalë: VIJ + EAL, por edhe vetë fjala IJELA na jep kuptimin e lëvizjes në Naltësi, sepse VIJ krijohet nga V+IJ, ku lëvizja e I krijon J, e cila na jep IJ, që nënkuptohet lëvizja e mashkullit ose trupit I.

Kështu IJ quhet edhe pjesa e caktuar e trupit ku ngjitet këmba më trungun e trupit tonë dhe që është pikë ngjitëse aty ku është nyja e lëvizjes së këmba. Megjithatë mund të ketë gjasa shumë të vogla të jetë krijuar fjala Vjel/Vjell nga *VjErr+ELA* =VJ(ERR)ELA= VJERR në ELA, Vjela/vola etj. Ku Vj krijohet nga fjala V dhe J, ku J është I që shpreh mashkullin, naltësinë e një trupi më përmasa jo të mëdha por të ngritur që vije në dukje naltësia më shumë se gjerësia dhe është në lëvizje. Nga Vjerr del Vjehrra, gjësend e *vjerrë* si varesë.

Mandej emri NELA ishte fjalë shqipe që nënkupton në ELA pra në naltësi, ose që vije nga naltësia nga ELA. Por e njëjta fjalë NELA varësisht nga shqiptimi i E krijohet fjala në LA pra e NE=NU LA, që ka kuptimin e Vendosne/vendosur në Naltësi.

1.

Gjallnu=gja+all+nu= Galnu, Gala ose Gal

Gënjeshhtër=Ge+nje+shter=Gje nje të shtir

Knu=Kanu që do të thotë KA NU ose KNU është të ndërtosh, të krijosh.

Kuptimi i fjalës Ndera, në gegnisht është Nera, ashtu si përdoret në Verilindje. Kështu kuptimi fjalës i Nere/Nore është shumë i kuptueshëm Më së pari po i ndërthurim të gjitha zanoret, më dy bashkëtingëllore N(Q)R(). Kur themi *N'ore tane burrë*, ka kuptimin në *Neren tane burrë*.

Nara	Nare	Nari	Naro	Naru	Nary
Nera	Nere	Neri	Nero	Neru	Nery
Nira	Nire	Niri	Niro	Niru	Niry
Nora	Nore	Nori	Noro	Noru	Nory

Në re që do thotë Në lartësi nga vetë fakti që Në re ose tek retë është në një rrafsh të ngritur shumë nalt ashtu siç janë ret/re në një rrafsh të naltë. Po kështu emri NERO lidhet më Ngritje në Lartësi në rrafshin e naltë pre në RO=NERO.

2.

Të krahasojmë fjalët, Përtypet dhe shtypet, në të dy rastet kemi nënvizuar pjesë YP, për të cilën kemi folur gjerësisht më përpara.

Kështu Sh+type dhe për+typ, nënkuptojmë se përbëhen nga pjesë TYPE, që ka kuptimin të YPE, pra të jepte, por kjo jepje është në Pi, pra, pjesë më maje nga pjesa e epërme. Kështu çdo herë kur kemi pe nënkupton PI-n, ose IP, që nënkuptohet e njëjta pikë, maje, por nga pjesa e brendshme IP

ose pjesa e jashtme PI. Kjo Pi mund të jetë në forma të ndryshme, të cilat i përshkruan zanorja më të cilën shoqërohet bashkëtingëllorja P, siç janë; PI/IP, UP/PU, OP/PO, AP/PA, YP/PY, EP/PE.

Kështu fjalët *TIP/TEP/TOP/TUP/TYP/TAP* janë nga i njëjti burim i shqipes së lashtë, që nënkuptohet *TE+IP+et/T+IP+et/T+OP+et/T+UP+et/T+YP+et/T+AP+et*. Pra pjesët T që kanë kuptimin sikur të ose Të, që tregon se Y ose (..)P fillon nga T dhe i përket pjesës së tërë, ashtu si formohet fjala T+ANE, pra që përfshin tërësisht ANËN. Kështu T në fillim të fjalës tregon përkatësinë që i përket asaj vetie që e përshkruan fjala pasuese pas tingullit t, pra T(..), kurse kur T është në fund të fjalës siç është (..)T, [pra Lot, LAT, LIT etj, përshkruan mëvetësinë dhe pavarësinë e vetisë që e përshkruan fjala e vendosur para tingullit (..)T.

Prej nga kemi shtimin e fjalës/tingullit Sh, prej nga formohet fjala SH+T+YP, pra SH+TYP, prej nga formohet fjala Shtyp.

Tingujt SHTY prapë na japin përshkrimin e dukurisë që bëhet gjatë *Shtimjes*, duke e shty një gjësend në brendësinë e gjësendit tjetër.

Kështu fjalët *Shty/shte/Shti/shtu/Shto/shta*, e përshkruan dukurinë e ngjashme, më dallime që ja japin zanoret shoqëruese. Kështu *Shto/shti/shtu* dallojnë por në thelb kanë të njëjtin kuptim, të përshkruajnë dukuritë që përshkruajnë.

Me *shto* nënkuptojmë rritjen e gjësendit në përmasa ose veprimin e gjësë/trupit që ndikon në shtimin e masës së gjësendit tjetër, etj.

Me *shti* nënkuptojmë procesin kur gjësendin e fusim në brendësinë e gjësendit tjetër zakonisht nëpërmes birës/vrimës, kështu *shti=shto=shtu* përputhen në atë se veprimin SHTI e përshkruan si shtim ose SHTO të përparimit të objektit në hapësirën në të cilën hyn.

3

Lament=Lan ment, e kanë lanë ment, Skandal=Ska nda=ska nal=ska të nalun

Nal=NE AL pra ngritje në AL në naltësi, ku nuk ka ku të shkojë më nalt dhe nalet.

Kështu Nal është pika kulmore ku nuk mundet më shku ma tej.

Ashtu si KAL, që paraqet pikën e naltë, kështu, nal, qal, kal, shal, mal, fal, kral, tal, dal, etj. ku Al paraqet pikën më të naltë, ose maksimumin. Kështu Dal është degëzim largim nga AL, pasi nuk ka ku të shkohet ma nalt bje që të gjitha pikat tjera mas AL janë më të ulëta, kështu kemi DAL, DOL, DIL, DUL, DEL, DYL. etj.

4

Gënjeshër

Shëru/shëroje/ krijohet nga dy pjesë SHE+RU, ose SHE+ROJE. Gënjeshër/GJE një të shtirë, ose SHTER që lidhet më fjalën *Shterr*, OSE Shtir që në gegnishte/gognishte lidhet më fjalën vështirësi, por në Jug është e shformuar, sepse ka më shumë kuptimin *Gjë* një shtime/Shti, pra në veri ka kuptimin të Shtime, diçka që futet ose Shtihet në kuptimin që nuk i takon atij mjedisi, por është e shtime përkohësisht, prej nga GEN që do të thotë formë më e lashtë e fjalës GJEN, GEN në të vërtetë është njëjësi i fjalës GJEN, pasi G është njëjësi i tingullit GJ. *GEN* është e krijuar nga GE edhe pjesa N që mund të jetë e thurur më NE/NA/NU/NI/NO/NY për të cilat pjesë kemi folur gjerësisht.

Tingulli ndërmjet G dhe N si G()N përcakton largësinë ndërmjet G/GJ-es pra gjësendit dhe N/numjes ose vendi ku gjendet Gjësendi, fjala GEN ose GJEN do të thotë GJË E NUME, pra vendndodhja e një gjëje. Siç e kemi më monedhën antike SKODRA NON ku ka kuptimin banimi ose vendbanimi i Shkodrës, kështu mbiemrat dhe vend emërtimet siç janë; *NUN, NON, NOVA, NOKA, NUKA, NEKA* etj. lidhen më vendosje më vendbanim më vendndodhje, etj.

Edhe emri GEN, GENETIC ose Gjenetik ka kuptim vetëm në gjuhën shqipe (ashtu është forma dhe ka kuptimin e njëjtë më fjalën *Është/asht/isht/usht* etj).

Vetë emri GJUHË rrjedh nga fjala GUHË, pra guha, që përbëhet nga pjesa GU që ka kuptimin e Gunit, ose gju-gjunit Ku Gjuni është dhe përshkruan të njëjtin kuptim ashtu si fjala GJENI, që do të thotë një gja/GA që ka fuqi të brendshme, buron nga brenda ose është përmbledhur një e dalë sikur GUNI që formohet më gjymtyrët tona.

Kështu Guha, pjesa H paraqet ndjeshmërinë dhe mprehtësinë ose hollësinë ose për të përshkruar tehun ose përfundimin ose ndodhitë e pa përshkueshme.

SHKRU NGA SHUMË KRU

HEKE NGA h(EKE) që EKE DO të THOTË IKI,..

5.

Në sqarimin e fjalës DHEZ, pra në kuptimin Ndez/Nez zjemin/zjarrin, kjo fjalë është më e lashtë e gjuhës shqipe, që ka kuptimin DHE+EZ/DHE+ZE, pra pjesa e parë DHE do të thotë dha/dhu/dhi/dhy/Dho që ka kuptimin e DHANJE, kështu Dhe siç kemi shtjelluar më parë për dhanje nga një sipërfaqe e papërcaktuar që është më përmasa të pamatshme. Kështu Dhe që ka kuptimin Dha ndërsa Z/ZE që ka kuptimin ZE=XE=Nxe=Nze, që mund të marrim si shkurtesë e fjalës

DHE+Z që do të thotë DHA+ZJEM/ZEM/ZE/XE, në përputhje më atë çka kemi shpjeguar në pjesët tjera të librit.

DHE/DHENJE+zjemi/ dhënie +e nzemjes/dheze/dhen+zemje=dheze. Kështu ndërtimi i fjalës nga DH(Z) që përbëhet nga dy bashkëtingëllore, përmban Dhanje ZE ose DHE/DHA ZE, në të njëjtën mënyrë është ndërtuar fjala NEZ/NEZE që ka kuptimin në ZJEM/ZJARR/ZARR/ZHARR. Kështu NZE do të thotë të nxehesh kurse NEZE, ku zanorja ndërmjet N dhe Z derisa shqiptohet në trurin tonë interpretohet si lloj hapësire ose gjatësie që vonon nga në që do të thotë NU/NI/NO/NY/NA që ka kuptimin e NUMJES/VNU/VENDOSJES/VNUMJES, pra NE+ZE ka kuptimin e afërt më fjalinë VENDOSE OSE NË-NUMJE E ZE, pra vend i zjarrit/zjemit/zharr. Ndërsa fjala NZE/do të thotë nuk merret më vendosjen ose ndezjen por drejtpërdrejt më nxehjen e trupit, derisa Nez për shkak të E jepet si kuptim i në i vendosjes së zjarrit ose i ndezjes së tij. Kështu fjala si zanorja E luan rol të madh në vonesën e kalimit nga N në Z. Kuptohet N dallon nga në në kuptimin se N është lloji NU e kryer, ndërsa në është e afërt më kuptimin Nu që e përshkruan kohën e tashme të vendosjes. Pra N është në kohën e kryer e fjalës NU numjes/Vnumjes ndërsa N i shoqëruar më zanore si NA/NI/NO/NU/NY etj. përshkruan vendosje në kohën e tashme dhe është proces që është kalimtar ose në kohë të vazhduar, ashtu si në anglishte që merret si prapashtesë ING.

Si shtjellim të mëtutjeshëm e kemi marrë fjalën NGUL ku përbehet nga N që është në kohë të kryer të fjalës NU/ afërsisht si fjala Vendosje.

NU/VNU/, NE/VNE/, NO/VNO/, NY/VNY, kurse G është formë që përshkruan GA/GE/GY/GI/GO ose shumësin e tyre GJA/GJI/GJY/GJO/GJE, pra G është një *gja, gjësend* më përmasa të caktuara, ku përshkrimi i këtyre përmasave dhe formave përshkruhet nëpërmjet zanoreve. Kështu NG na jep përshkrimin e GJA/GA-gjaje të vendosjen/N/NUMe në vendin e caktuar, ndërsa NGUL jep pamjen e gjasë të *nume* brenda trupit, etj.

6.

Ta shtjellojmë emrin Shpen/Shpend. Për të kuptuar këtë emër/fjalë të gjuhës shqipe, siç është emri; *Shpen/Shpenim/Shpent/Shpendet*

Forma më e kthjellët e kësaj fjalë në gjuhën shqipe është *Shpen*, kjo formë është edhe më e lashtë, përbëhet nga dy pjesë SHPE+EN, si dhe në ndarjen tjetër $SH+PE+En=SHp+en=shpen$.

Të flasim për formën e fjalëve SHPE

Shpe	Shpa	Shpi	Shpo	Shpu	Shpy
Pe	Pa	Pi	Po	Pu	py
Shep	Shap	Ship	Shop	Shup	Shyp
Ep	Ap	Ip	Op	Up	Yp

Të shikojmë disa fjalë dhe t'i krahasojmë ato:

SHpen, shpejt, shpëtoj/pshtoje, shpalle, shpaloje, shpellë, shput, shpin, shpat, Shpen/shpan/shpin/shpon/shpun/shpyn...

Shte	shta	shti	shtu	shto	shty
Shtep	Shtap	Shtip	Shtup	Shtop	shtyp

T'i ndërrojmë vendin dy tingujve të parë,

Mizor=që në gjuhën shqipe është krijuar nga fjala *MI+Zor*, pra shprehur ndryshe do të thotë Përmi Zor, ose më tepër se zori, ose mizor=mbi zor, pra më tepër se vështirësia, ma shumë se ashpërsia. Shembull, fjala i zorshëm, do të thotë një njeri i vështirë për të u marrë vesh më të, ose *Zori e myti*, që nënkupton vështirësinë dhe ashpërsinë e jetës, pra zori që më shumë se ai është *më i zori* prej nga këto dy fjalë u ngjeshën duke krijuar fjalën *MIZORI*.

Kemi shembujt të cilët e afrojnë e qartësojnë më shumë kuptimin e kësaj fjale, duke na ofruar më ngatë natyrës së sajë, siç janë:

-Osa e kish ni tokë mizore

-mizoritë e fatit e kishin rrxu

-ai mret ish shumë mizorë

Nga fjala mizori u krijua fjala mizerie/mizërie, kështu kemi MZR që në përthurje më zanore kemi renditjen M(O)Z(O)R().

Fjala Mi ka kuptimin e MA, që do të thotë më e *MAjT NË MAJË*, Pra MI, më majtë në I, më *majt permi*, një gjësend të caktuar ashtu sikur Mu që është më majtë në U në thellësi më fuqi që del nga brendësia në jashtësi. Shaka-ka kuptimin më sha, nëse themi KA SHA është një punë e madhe të shaheshe, sepse *ka* vije para asaj që përmban rrënjën e fjalës *KASHA*, po kur K vije në fund të fjalës, kështu tingulli K nuk ka asgjë përpara, por prapa, që në gjuhën shqipe merr kuptimin e zvogëlimit pra, shamjen e zvogëlon në përmasa të vogla dhe nuk e ka kuptimin e sharjes por kuptimin e sharjes që nuk është më përmasa të ofendimit/ranimit. Kështu nga Ka sha=sha ka, që i bije ShAKA, në kuptimin ka Sha/sharje të vogël (shiko, shtjellimet e shpjegimet për fjalën SHA). Kështu SHAKA merr kuptimin e Hajgares (që është shkurtesë e ha... gare, kuptimin e të

qeshurës, pra më qitë të qeshura në forma të gurëve, ose sipërfaqen e gurëzuar më brigje, ashtu formohet hahaha...=HA, dhe Gar/GR/GRU/GRO/GUR ,...=Hajgare). Smut, që del nga fjala, Si mut=Si+mut=smut. Por dhe s'muj, pra s përdorët si mohim i mujtjes.

Qerrata, Qerre, Qyrre, Qorr, Qirr/qirrje, qarr, qurr.

Sherr, sherrice, Sharr, Shurr, Shorr, Shyrr, Shirr, Ferr, Furr, Errok, rrgalle, Rril, Krril, Grry, etj.

Sherr=Shume (err)=She+Erre



Malet e Sharrit në Pamje nga ana e Korabit

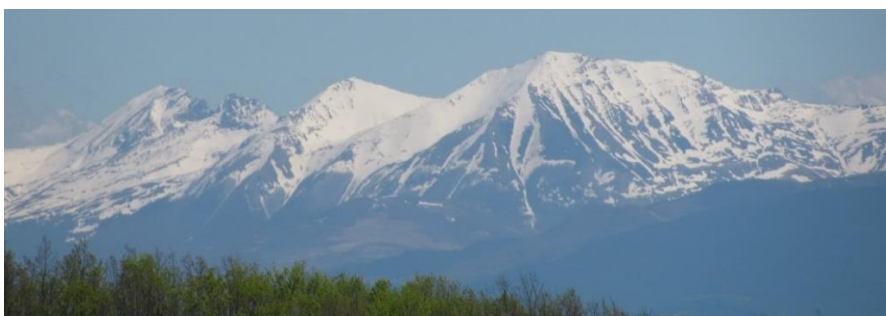



*Pamje e Maleve të Sharrit nga Liqeni i Radoniqit
Grrith, RRGalla, rrgjalla, rrshiq, rrit, rrut, krrut, rrem, rrim, etj.*



LIBRI 9

KREU 1

1.

Te gjitha fjalët; *krahu, kre, kry, late/latic/lot, derdhje, degë, Dedë, dadë (damje e vazhdueshme)*,..etj,..., përshkruajnë daljen/damjen/ndarjen, piken e largimit, vendin e rrjedhjes, ku sasia e caktuar, e largohet, ndahet , formon degën n 'vete, ose shkëputet duke qëndruare afër, nga tërësia e gjësendit. Kuptohet kjo ndarje/damje ose dalje, behet nga format a caktuara, veçoritë e së cilës përshkruhen më fjalët e sipërpërmendura, format të caktuara të zgjatura nga trungu ose tërësia, e hapësira të caktuara. Marrim si shembull; formë e veçantë që del nga trupi i gjësendit, që mund të jetë hyrje/dalje ose e dal kryesore nga tanësia (*TURI+SA-sasi e dalje se turinit*), është turini, nga shohim se kemi renditje e bashkëtingëlloreve TR/T(zanore)R(zanore).

Nga kjo T(...)R(...), bashkëtingëlloret në thurje më cilëndo zanore, krijojnë pamje më sipërfaqe sipas tingullit R, në sipërfaqen e ngritur, në formën e dalë, ashtu siç është Turi-ni. Fjala **Natyrë**, në gjuhën shqipe ka kuptimin NA+Tyre, pra, Tyre, jep ngritjen sepse vetë Re do të thotë sipërfaqe e ngritur, kështu dhe vetë renditja e dy tingujve pa zanore ka kuptimin e ngritjes TR, por nga baza ka ngritje jo të madhe, pasi zanoret na japin hapësira , largësi. TORE është nga gjuha shqip Dalje/Hyrje, ose pjesë e veçantë e trupit, që ka rëndësi, TURA ka kuptimin e daljes por tash e varur nga lart-poshtë. Kështu, TORE del mbi sipërfaqe sipas fjalës të ORE, ashtu si K+ORE=Kore, L+Ore=Lore, ndërsa TIR duhet të jetë më e veçantë në përmasa, dhe në përputhje më atë që kemi shpjeguar më sipër. Tyre, pasi ka tingullin Y duhet të jetë pjesa më e lartë e tërësisë, ose që përmban shumë paqartësi ose tepër e ndërlikuar pjesa që e ka formën e **Turinit**, siç është fjala **Ftyre**.

Në fjalën **Strukturë** mund ta marrim shumësin e saj S-SH, Shstrukturë=SHTRU+AK/KA+TURE=SHTRUK(e zvogëlon Shtrirjen pasi K nuk ka zanore prapa, ose ndonjë tingull tjetër duke e rrudhur shtrirjen siç është tek fjala ESHK, BRESHK, BJESHK, (...)SHK)+ si edhe TURE që ka kuptimin për formën e TURINIT. **Shtru kturë=shtru ka tur** që do të thotë shtru (përfarimi; shume+turi në formën TRU, prej nga kemi SHTRU) e ka turinin. Nga kjo kemi TURI si pjesë e dalë por jo në formën;

DE, KR, ose në formën L/LA/LE..., ose AN/EN,...etj. por në formën TR. Prej nga duke marrë shumësin R-RR na jep TURI /TURRI.

Kështu nga tabela në përthurje më zanoret kemi:

<i>Fa</i>	<i>Fe</i>	<i>Fo</i>	<i>Fi</i>	<i>Fu</i>	<i>Fy</i>
<i>Afa</i>	<i>Afe</i>	<i>Afo</i>	<i>Afi</i>	<i>Afu</i>	<i>afy</i>
<i>Fat</i>	<i>Fet</i>	<i>Fot</i>	<i>Fit</i>	<i>Fut</i>	<i>Fyt</i>
<i>Fra</i>	<i>Fre</i>	<i>Fro</i>	<i>Fri</i>	<i>Fru</i>	<i>Fry</i>
<i>Frat</i>	<i>Fret</i>	<i>Frot</i>	<i>Frit</i>	<i>Frut</i>	<i>Fryt</i>
<i>Afrat</i>	<i>Afret</i>	<i>Afrot</i>	<i>Afrit</i>	<i>Afrut</i>	<i>Afryt</i>
<i>()frat</i>					

<i>Ta</i>	<i>Te</i>	<i>To</i>	<i>Ti</i>	<i>Tu</i>	<i>Ty</i>
<i>At</i>	<i>Et</i>	<i>Ot</i>	<i>It</i>	<i>Ut</i>	<i>Yt</i>
<i>Ata</i>	<i>Ete</i>	<i>Oto</i>	<i>Iti</i>	<i>Utu</i>	<i>Yty</i>
<i>Ata</i>	<i>Ate</i>	<i>Ato</i>	<i>Ati</i>	<i>Atu</i>	<i>Aty</i>
<i>TR</i>					
<i>Tar</i>	<i>Tor</i>	<i>Ter</i>	<i>Tir</i>	<i>Tur</i>	<i>Tyr</i>
<i>Ta ar</i>	<i>To or</i>	<i>Te er</i>	<i>Ti ir</i>	<i>Tu ur</i>	<i>Ty yr</i>
<i>Ar</i>	<i>Or</i>	<i>Er</i>	<i>Ir</i>	<i>Ur</i>	<i>Yr</i>
<i>T'ari</i>	<i>T'ori</i>	<i>T'eri</i>	<i>T'iri</i>	<i>T'uri</i>	<i>T'yri</i>

Turbullim=tur bulim=pra, si bulim në formën e turinit= te+ur,

2.

Ngut, gut, ut-tutje-tut, u

Pash/ash/a/sh

Nane/Ane/An/Ne

MAME=ME AME=AME/AM/ME

Shtrëngon=/SHTER/SHTIR/SHtre/Shtri/Sh/TER/TRE+NGON/NGJO

N/ N+GON/GO+ON/GO-GJO

NGON-NGAN-NGIN-NGUN-NGEN-NGYN

3.

Kushtu/kushtua=ku shtu/shtua (Shtu a/asht), e dijmë nga shtjellimet e përmes së **Ku = ka=ke=ki=ku=ky**

Kështu = është nga pjesa Ku që do të thotë pasje nga thellësia që vjen nga vend i panjohur, ndërsa pjesa **Shtu** do të thotë të shtosh/shtim.

Kështu = Ke Shtu, ose shkurt Kështu, që është pjesë e veçantë e Shtu(shtumje).

Kushtu = Ku Shtu, që kallëzon venin e thellë, brendësinë e veçantë që është shtu, e cila fjalë kur bashkëngjitet, e përshkruan shtimin në një vend të pacaktuar që buron nga brendësia.

Ashtu=A + shtu, kështu ashtu, ku tingulli *r* i jep ngritjen sipërfaqësore mbi sipërfaqen tjetër.

<i>Shtra</i>	<i>Shtre</i>	<i>Shtri</i>	<i>Shtro</i>	<i>Shtru</i>	<i>Shtry</i>
<i>Trash</i>	<i>Tresh</i>	<i>Trish</i>	<i>Trosh</i>	<i>Trush</i>	<i>Trysh</i>
<i>Rasht</i>	<i>Resht</i>	<i>Risht</i>	<i>Rosht</i>	<i>Rusht</i>	<i>Rysht</i>
<i>Shtra/stra</i>	<i>Shtre/stre</i>	<i>Shtri/str i</i>	<i>Shtro/stro</i>	<i>Shtru/stru</i>	<i>Shtry/str y</i>
<i>Stra-tras</i>	<i>Stre-tres</i>	<i>Stri-tris</i>	<i>Stro-tros</i>	<i>Stru-trus</i>	<i>Stry-trys</i>
<i>Ra-ras</i>	<i>Re-res</i>	<i>Ri-ris</i>	<i>Ro-ros</i>	<i>Ru-rus</i>	<i>Ry-rys</i>
<i>G(ra-ras/rash)= gra- gras/grash</i>	<i>G(re-es/resh)= gre- gres/gresh</i>	<i>G(ri-ris/rish)= gri- gris/grish</i>	<i>G(ro-ros/rosh)= gro- gros/grosh</i>	<i>G(ru-rus/rush)= gru- grus/grush</i>	<i>G(ry-ysh)=gry- grys/grysh</i>
<i>Ra/rra/ Ras/rash /rras/rras h</i>	<i>Re/rre Res/resh/ Reska/rre shka</i>	<i>Ri/rri Ris/rish Riska/ri shka rrishka</i>	<i>Ro/rro/ Ros/rrosh /rroshka Roska/ros hka</i>	<i>Ru/rru Rus/rrush Rushka/rr uska /ruska/ru shka</i>	<i>Ry/rys/r yska Rysh/Ry shka Rrus/ rrush/rry shka</i>
<i>Rras/rras ka /rrashka /rash/ras hka</i>	<i>Rres/rres h/ Rreska/rr eshka</i>	<i>Rri/rris/ Rrish/Rr iska rrishka</i>			
<i>T(ra-ras)= tra- tras/trash /trashka/t raska</i>	<i>T*(re-res)= tre- tres/tresk a/ tresh/tres hka</i>	<i>T*(ri-ris)= tri-tris triska/tri shka</i>	<i>T*(ro-ros)= tro- tros/trosh /troshka/t roska</i>	<i>T*(ru-rus)= Tru- trus/trush Truska/tr ushka</i>	<i>T*(ry-rys)= try- trys/trys ka trysh/try shka</i>
<i>Traq/traq ka</i>	<i>Treq /treqka</i>	<i>Triq/triq ka</i>	<i>Troq /troqka</i>	<i>Truq /truqka</i>	<i>tryqka</i>

4.

Lemon/Limon nga gjuha shqipe LE MAN, ose man e lan, në kuptimin *Man* e lë anash ose edhe Lem+on, në kuptimin vend *I lem* ose i lan, në kuptimin e frytit të parëndësishëm dhe jo i mire, diçka e lënë, e hedhur.

Kështu nga fjala MAN = MA+AN, pra fryt ana e të cilit është trupi ose fruta e Manës, MAN, ose MA, material ushqyes prej zënë hapësirën si AN, pra ANA që e përbën Manën, Mane e Lënë=le man. Kështu *Man/mon/mun/min/myn/men*, ku në këtë rast kemi LE në kuptimin edhe i leme/lindun, por edhe i lënë, ndërsa MON = Man, fryti që man diçka të lënë, prej nga kemi Lemon/LE mon/MAN e Len/MAN e hedhur anash, ose e parëndësishme.

5.

Vagëllime

Kangjiella është fjalë shqipe nga KA në gjella, ku gjella është gjella, pra e gjallë që do të thotë e ngritur në këmbë.

Vagëlloj/vagjelloj (afrohet më kuptimin Va=Vi gjallimi/gjallërimin/gjallnimi), ku va=vi=vu=vo=ve=vy – va gjalloj (GJA AL/gja në AL-e ngritur në këmbë, e *naltë*), galloj, gëlojë/GELON=GJELOJ/GJALLOJE/GJALLON ,ku shumësi është G-GJ dhe L-LL,.. etj.

6. G/GA/GO/GI/GU/GE, EG/UG/OG/IG/AG/YG

Me tingullin G emërohet çdo gjësend, frymor, material dhe jo material, e menduar, që zë hapësirë më përmasa të caktuara, prej nga folësi nuk na jep të dhëna të plota për gjësendi, d.m.th. çka përmban; vetitë, gjendjen dhe përmasat, pra thjesht vetëm tregon një G/GJ ose e shoqëruare më ndonjë zanore. Nga kjo gja/G është gjea /Gea e egër, e tillë mund të jetë, një kodër e lartë, pjesë të tokës, fushat e gjera, përmasat e Lakesës të gjësendit. Folësi nuk përpiqet të na jep pozitën e gjësendit, kur e përmend G/Gj, ajo mund të jetë gjësend i lënë anash L (si p.sh GJILAN=GJI i LAN ose në trajtën më të lashtë GI +lan).

Kështu, Gogla (Gjo GLA=gja e lanë, por GL formon rënien e pjerrtë të G). Nga kjo rrjedh se më përthurjen më zanore dhe bashkëtingëllore të tjera G/Gj merr forma të ndryshme). Gj është shumësi i G, shpesh është më i madh për nga përmasat dhe shtrirja si edhe përpiqet të përshkruaj lëvizshmërinë e G.

Kur theksohet G gjuha/guha merr formën e lakuar, duke e formuar formën e Lakesës, në të cilën tregon kufijtë e gjësendit/G. Ndërsa, gjatë theksimit gjuha merr pozitë më të shtrirë, duke mos prekur mesin e qiellzës, por pjesën më afër gojës. Të gjithë tingujt; tingëlloret dhe

bashkëtingëlloret, gjatë shqiptimit gjuha merr forma të ndryshme duke prekur pika të veçanta të gjuhës më pikat e caktuara brenda gojës.

10. L/LA/LI/LO/LE/LY; AL/IL/EL/OL/YL/UL

Kështu, në shqiptimin e tingujve, tregohet më gjuhë kuptimi i tyre, ashtu kur theksohet L, ku gjuha më pjesën anash prek gojën në anën e saj, duke treguar kuptimin e fjalës *L/Le/Lu/LI/La/Ly/Lo*, që në këtë mënyrë bartë kuptimin themelor/bazë në krijimin e fjalëve tjera, e kjo do të thotë L-e lënë, e shtrirë si pjesë e shtrirë në nivel që caktohet në bazë të thurjes më zanore dhe bashkëtingëllore. Dikur fjala L në të vërtetë ishte bazë e krijimit të shumë fjalëve në gjuhën shqipe, të shumta në numër, ashtu sikur *G, R, M, N, T, TH,Z, Zh, S,SH* etj.

Bashkëtingëlloret në përgjithësi kanë shumësin dhe njëjësën e tyre, të cilat janë:

G	Gj
L	Ll
S	Sh
Z	Zh
R	Rr
T	Th
D	DH

Është thënë më parë se kemi përzierje të bashke tingujve gjate të folurit, mijëravjeçarë në gjuhën shqipe, por është përfundim i gabuar, siç është thënë për: G kalon K, P kalon në B, që është një përfundim i pavërtetë. Mandej, i është kushtuar rëndësi ngjitjes së bashkëtingëlloreve, që janë ND edhe MB që në përgjithësi nuk kanë rëndësi të madhe në fjalëformim. Ato gjenden në dialektin e Jugut, por përgjithësisht mund të merren si shformime ose largim i saj nga vija kryesore e krijimit dhe zhvillimit të gjuhës sonë. më futjen e standardit, u rrit edhe rëndësia e bashkërenditjes të bashkëtingëlloreve, e cila në të vërtetë nuk ka aq (kaq) rëndësi në gjuhën shqipe, pasi etimologjia dhe kuptimi i krijimit të fjalës nuk mund të shpjegohet rëndësin e tyre n'kohë e hapësirë. Shembull mund të marrim fjalën *Mbarësi*, e cila *Marësi*, pasi nuk kemi asnjëherë *Mbartës* por *Martës*, pra të shkohet *MAR/MART/MARTIN/MARIA/MARTA/MARTANESH*, fjalë e krijuar në gjuhën shqipe më renditjen e dy bashkëtingëlloreve **MR (duhet të jenë tepër të shenjta si Majtje e Rinis, Ritjes, Ngritjes dhe jetës)**, në fillimet e krijimit të shoqërisë njerëzore mbi (që duhej të ishte mi/ma/mu/me/my,...) tokë. Kështu, nuk duhet përdoret në gjuhën tonë;

mbet por met, mbyt por myt, sepse nëse ky pohim i gabuar duhej të ishte mbet, mbyt, por duhej të ishte edhe mat=mbat, mut=mbut, mot=mbot çka nuk është logjike sepse do të dilnin/delshin (+Shin e përshkruan zhvendosjen në kohe) shumë pengesa në shpjegimin e këtyre fjalëve; **mbot** do të na sillte në përfundim të gabuar mbot=me bot, etj. në gjuhën standarde, janë format MBAR/MBET/MBYT, ..qëllimisht për të ju larguar lartësisë si edhe për të ju larguar emrave që gjendet në Bibël, të cilët shumica nuk gjejnë shpjegime përveç në gjuhën shqipe-ggeg. Shkurt për të na larguar nga lashtësia dhe nga trashëgimia (trashëgojë , ku g=gj, nga kemi-trashe + gjoje=trashgjoje)

MB në gjuhën shqipe janë vetëm disa fjalë që duhet ruajtur këtë formë, siç është fjala mburrje= ma/me/ + burrjen, por shumica janë të panevojshëm në gjuhën shqipe.

Kjo vlen edhe për ND, që është në formimin e fjalës në gjuhën shqipe, shumë e parëndësishme, edhe pse mund të jenë të lejueshme deri diku vetëm disa fjalë që duhet ta kenë brenda vetes, siç janë; Ndore=ne dore sepse krijohet nga e njëjta mënyrë nxeht=ne xeht/zeht, ngryk=ne gryk, nalt=ne alt, norë=ne ore që shpesh (sh+pej+esh) nuk është shkurtesë e fjalës ndore. Nga duhej të përdorehin fjalët ndije=niy, por mund të përdoret në dije=ndije në kuptimin që ka dije, nda/ndamje/ndarje =ne damje, në da, në de etj. Gjithashtu, duhet të thuhet fun e jo fund, huna e jo hunda, luna por jo gjithherë lundra sepse Lundra është rast i veçantë i luajtjes në formën lakore ose luajtje më rrjedhje që e tregon pjesa dra.

Prandaj (pranë dej, por), më të drejtë është të thuhet mun e jo mund, anej e jo andej, sepse mund=mun, po pse jo man=mand, men=mend, ashtu siç është gabim kur themi Mban e jo man, sepse pjesët Man/men/mun/mon kanë kuptim dhe njëtrajtshmëri ku në gjuhën letrare kemi Mban=man/ma/Mend, men/ mund=mun/munet, mban=mon/mo, çka më e drejtë është forma veriore.

Nga shtjellimet e përgjithshme, përfundojë/përfunroje, se gjuha letrare është formuar më qellim të mbroj (*mroj/muroje/maroje/moroje/meroj/ që kanë bazën mar/mer/mur/myr/mari/...*, megjithëse *mbroj* mund të merrej si shkurtesë më BA RoJE, por në të vërtetë pjesa MB në shumicën e rasteve nuk mund të shpjegohet dhe janë të pakuptimta shformimet në gjuhën shqipe dhe të godasin për vdekje fjalët që formojnë bazën e gjuhës shqipe, fjalë të cilat janë të lashta dhe janë lidhje e fuqishme më lashtësinë, duke u përzierje më emrat në librat e shenjtë që mendohet se janë shkruar shumë vonë dhe janë bartje nga shënimet, traditat më të lashta, që i kanë formuar popujt që i përkisnin të njëjtës familje më gjuhën shqipe.

Gjuha shqipe para vitit 1500-3000 para Krishtit ka ndikuar fuqishëm në gjuhët e popujve tjerë, duke filluar nga Azia e vogël. Lindjen

e Mesme dhe deri në Indin e largët, dhe Afrikën Veriore(o +Se-që paraqet përmasën e shumë të o-së) formimin e gjuhëve në Azinë e Vogël, Persi, Lindjen e Mesme dhe Egjipt (Egjipt është shkruar në gjuhen letrare megjithatë, në gjuhën e popullit t’Kosovës, thuhet Egjypt, Gjypt, E Gjypti) e Libi, si dhe në Perëndim tek popujt e Evropës. Shqipja nuk ishte gjuhë vetëm e një populli por ishte gjuhë e popujve,pra, familje e gjuhësh, më shtrirje në tri kontinente më ndikim në; politik, kulturor, ekonomik në bote. Ky ndikimi i familjes se zhdukur shqipe, shtrihet në periudhën para (vitit 2000 p.Kr) indoevropiane, thellë në parahistori, ku popujt e familjes shqipe ishin mbretërues (*shënim: mretnues=me ret nues, më ret-me lartësinë e reve non /nues*) në botë.

Gjuha shqipe një kohë të gjatë është folur përgjatë Detit Mesdhe në tri kontinente, diku 12000 vite më pare. Megjithatë, ajo qendrën e ka pasur përgjatë lumit Danub (*Shënim :DA NU BA që do të thotë u ba numja e N’damjes, por në gjuhën e vjetër Shqipe në Dardaninë-Kosovë përdoret TUNA, pra Tuna si emër i Danubit, shpjegon se është i tunshëm- tundshëm, i lëkundshëm/lëkunshëm*), duke ndikuar në tërë botën për së paku 3000 vite. Rënia e kësaj gjuhë fillon afërsisht që nga 2000-800 para Krishtit, ndërsa ishte para zhdukjes duke filluar nga vitet 200 para Krishtit deri në vitet 600 pas Krishtit.

11.

Fjala NALT në gjuhen shqipe ka përdorim të gjere, edhe pse e e ndaluar rreptësisht nga gjuha letrare, si duket e urdhëruar për zhdukjen e saj nga elitat e huaja më argatët e brendshme/brenshem=ba + renshe, e cila u formua nga AL, ALT, fjalë e cila kishte përdorim marramendës në pjesë të gjerë të popullit shqiptar, si dhe AL merr pjesë të gjerë në kohë e hapësirë në formimin e fjalëve të reja, në trajtat EL/UL/AL/IL/YL ose shumësat e tyre ELL/ULL/ALL/ILL/YLL Shembull ta marrim fjalën *nivel*, ku *nivel*/nuvel=nu vel=v el, si dhe No V AL=ku pjesa V, si V+AL e vë në lëvizje pjesën AL që do të thotë Naltes= në aL .

Kështu kemi; *Val= Ve Al = Ve në AL; VEL=VE EL; VUL=V UL; VUKE= V UKE* ku pjesën *Ukë* e ve në lëvizje jo vetëm *ukun* por edhe tanë hapësirën ku jeton ai.

VLO/VOL, prej të cilës ka lind emri VOLGA= që do të thotë më një përafrim VE ORL/AL GA/GJA, më fjalë të tjera, GJA VEn OL/AL naltësinë. Pasi pjesa ORL përshkruan e ngritjen mbi tokë, ndërsa tingull V e vë në lëvizje, duke e bërë pjesën OL të lëvizur në atë vendin e shtrirjes, kurse Ga është një gjë, ashtu siç kemi VEG, ku V pjesë që e vë në lëvizje pjesën EG. Kështu, Veze formohet nga V+EZ, V+OZ, V+AZ/VAJZ, V+UZ, V+IZ, ku pjesët EZ, OZ, AZ, UZ, IZ përshkruajnë nxehtësinë, energjinë ose formën zigzake të materies.

Nga kemi emrat **eze-ezEl, az-aza, uz-uzu, iz-izi** etj., si dhe shoqërimet më zanore e ndryshme siç është **Azja, uzi, iziu, aziu** etj.

Derisa S (Ne sasi më t'vogël) dhe shumësi SH (ne sasi më përmasa shumë më të mëdha, hapësinore e kohore) shpërfaqin materien dhe zhvendosjen e saj, si energji e materie që mbush hapësirën-trupat dhe i ndërton duke u përhapur më sjelle/shjelle/shllung/shtjelle. Z është lëvizje e materies, zhvendosje e saj paralele, më zigzage duke materie si dhe energjia e shpërhapur në mënyrë të dukshme, që ndjehet nga shqisat. Z ka shumësin e vet Zh, kështu BOZE bo Ze/XE/NXE, Bozhe=BO ZHE formë e ZHARRIT-ZjaRRIT, ZEUXEU-NXEU-ZHEU që ka kuptimin e burimit të dritës dhe nxehtësisë, që mund të jetë dhe DILLI emri më i lashtë i diellit.

DILLI emërohet si tregues prej nga rrjedhin **Illat** tjerë. Kështu, kemi DA+ILLAT ku DA është formë e DI, nga kemi DI+ILL ku në përkthime të përafërt kemi DAMJE nga ILLAT ose janë të DAM-DAL **illat** nga Ky ZEUX-DILLI i ynë.

11.

Nga kjo format *zhe/zhu/zhy/zhi/zho/zha, njëjësi ze/zu/zi/zo/za/zy formojnë zher/zhur/zhyr/zhor/zhar- njëjësi zer/zur/zor/zer/zyr, prej nga mund të kuptojmë emrin Zoran.*

Pjesë Zher/Zer përfundon më r, ose er, ka kuptimin e ngritjes në hapësirë, por edhe në sasi e cilësi, nga kemi r shumësin e saj rr, duke formuar zherr/zhurr/zhyrr/zhor/zhar - njëjësi zerr/zurr/zorr/zarr/zyrr, prej nga mund të kuptojmë emrin Zharr, Zjarr, Ze-Zheu etj

Kemi emrin ZHAPIN/ZAPIN e cila tregon përhapjen e gjësëndit në formën zigzage, që në këtë rast quhet krijesa e cila ecë në këtë formë, ose ka trupin në këtë formë, kështu pjesa Apin tregon se pjesa Zha hun AP/APET/JAPET duke hyrë në hapësirën që e ka formën picagate, ma-jore sikur PI.

Fjala Qir ka kuptimin QI-qitje/dalje e gjësëndit, ashtu si plumbi i pushkës, por duke shkuar në IR, pra duke u ngritur në një sipërfaqe më prerje tërthore drejtkëndore, kurse QIP ka kuptimin Qi-qitje, ndërsa pjesa IP /hipje/ipje/epje e kësaj qitje hapësirës që ka formën picagat/pisagat/pishgate/pisha e gjate, e-pis gat-gjatë, majorë si Pi, në këtë bazë formohet edhe fjala Shtyp që do të thotë më shty/shtu në yp.

Kurse Shyp/shype, tash nuk ka shtime, por ka shumë nivele të hypjes, ku pjesa hyp ka kuptimin Hy+Yp, pra më hy në YP derisa arrijmë në pikën YP (shpjegime që janë dhënë hollësisht në libër).Kështu kemi fjalët lype, hyp, zhdryp,dryp, qypjes, etj

Do të ndalemi vetëm në këto dy fjalë Zhdryp/Zdryp dhe Qypj (Gabu=GA BA, ku Bu/bo/bi/be/by është formë e BA, që është përshkrim i formës kur midis rrafshi është një **G/GA/GU/GI/GE/GY**

që nënkupton lakesën e fuqishme kur përshkruhen tehet e saj. Prej nga kuptojmë se si interpretohet fjala GABU/Gabim/GABo/Gabohem/gabon, që ka kuptimin Ba GA, ashtu si thuhet BA GAF. Kështu, gabim përshkruhet si shformim që e bën G/GA /Gja në rrafsh ku është i vendosur). Nga kjo përfundojmë se fjala GABO ka kuptimin GJA BO, pra më e bë një GJA, kështu nga GA-GJA dhe BA=BO. Si rrjedhim kur themi Mos GABO, do të thotë mos e BO një GJA, ose GA, e cila ka kuptimin mos e bëj një formë gjësendi ose dheu të ngritur në sipërfaqen gjerë. Po ashtu, fjala GJOBA, ka kuptimin GJO BA, pra më e bërë një GJO, e cila GJO=GO dhe BA-BO e që do të thotë GO BA=GJOBA.

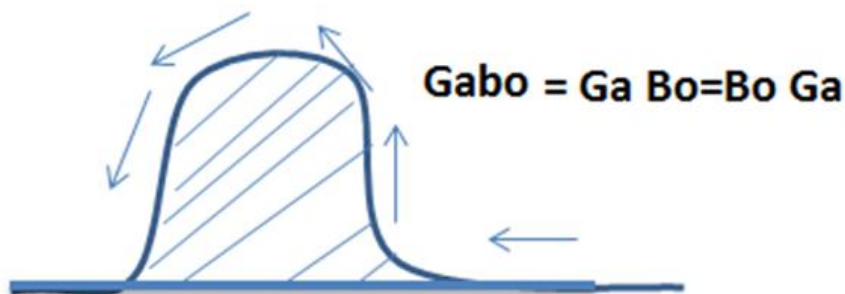

12.

Nga fjalët Nu=NA/NE/NI/NO/NY rrjedhin NUT/NET/NOT/NYT/NAT, ku kështu emri NAT është krijuar për të treguar Gjatësinë AT e gjësendit, dukurisë së NU - më në formën NA, që ka gjatësinë NAT. E dijmë që shumësi i A -së është E prej nga kemi NET, të njëjtin kuptim e ka edhe NOT, sepse Noti është një lloje Numje, sikur kur themi; *kjo është e NUT në këtë vend edhe mos e prek. Natyrisht, NUT do të thotë Nu-mje në sipërfaqe të tokës ose trupit, por më prapashitesën T, tregon gjatësinë e NU-mjes, ashtu sikurse NAT që tregon gjatësinë e NU/NA-mjes së errësirës. Si rrjedhim del se NAT/NUT/NET/ tregon NU-mjen, vendosjen dhe gjatësinë e qëndrimit të kësaj vendosjeje-Numje.*

Nga NU kemi fjalën NUK, që do të thotë NUKJE, pra diçka që ka kuptim NU+UKJE, ku në përkthim të drejtpërdrejtë ka kuptimin NU IKJE=UKJE etj. S'do mend se menduar sipas kësaj vijueshmërie Nit/Nitem rrjedh përshkrimi i dukurisë së fjalës dëgjo-NI, ndërsa NIGO do të thotë NI GJO, në KUPTIMIN NI=me NU dhe GO-GJO, pra NUGO/NIGO =Nu GJO, Noj një *gjo*. Krejt e natyrshme Veshgo (*letrare; Vëzhgo*, që mendoj është gabime) përbëhet nga dy fjalë kryesore Vesh dhe GO=GJo, që do të thotë Veshin edhe GO/Gojën/GJON-gjësendit më i

ba bashkë, prej nga lind fjala VeshGO. Kështu, vendosja në gjuhën letrare **Vëzhgo** nuk ka kuptim. Pikërisht, fjala VESH përbëhet nga V+ESH (VE ESH, ashtu siç u krijua fjala të +ESH=TESH, si dhe ME+ESH=MESH, që +ESH-QESH, KE+ESH=KESH, LE+ESH=LESH, BE+ESH=BESH etj.) që i jep lëvizjes pjesën ESH, ku Esh (shiko në pjesën kur flasim për këtë tingull) është ekzistenca e trupit të paraqitur dhe krijimi i saj në hapësirë. Krijimi i trupave, masës së tyre fillon më SH që përbrenda vetes përmban shumë S, kurse krijimi i hapësirës së pacaktuar, të pafund, është tingulli A, gjersa pjesa e energjisë shprehet më Z dhe shumësin e Zh.

13.

DERGOJ=DER GJOJ/që i afrohet DAR GJOJ=DERDH GJUJE-GJUJE duke Derdhur, që do të ishte përafrim më i mirë.

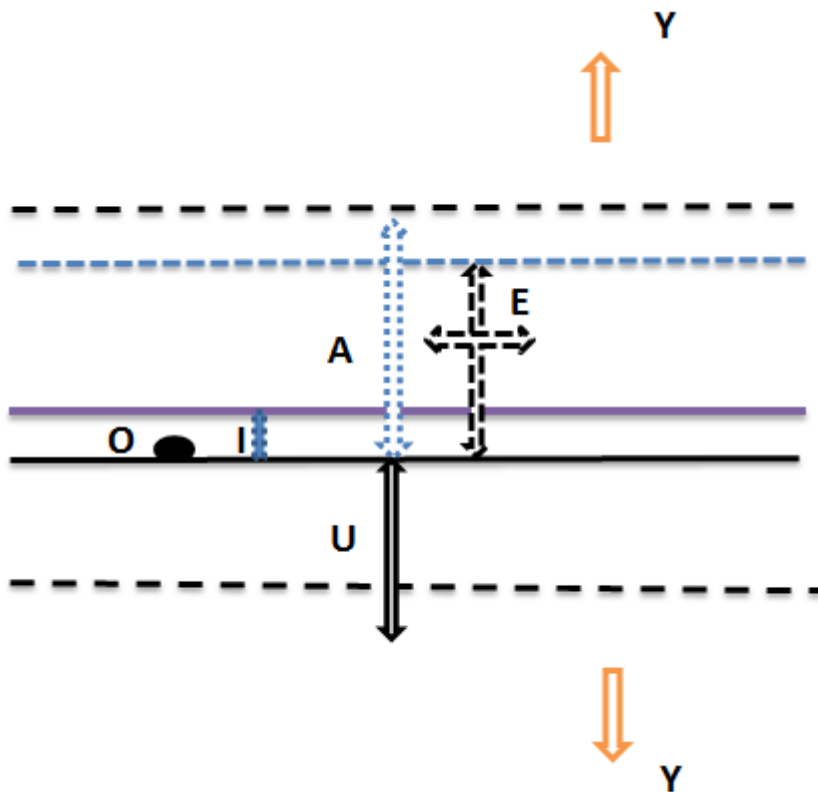

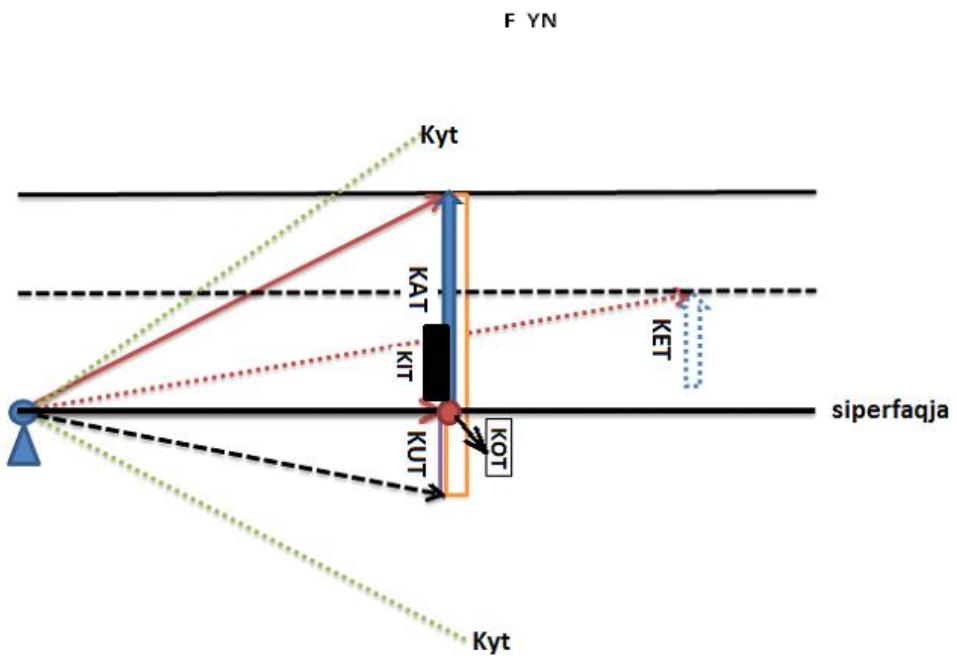
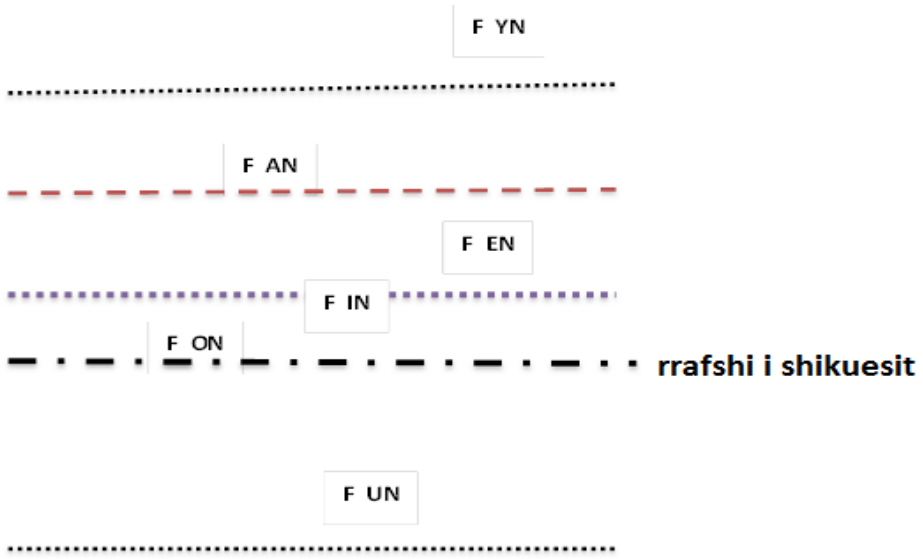

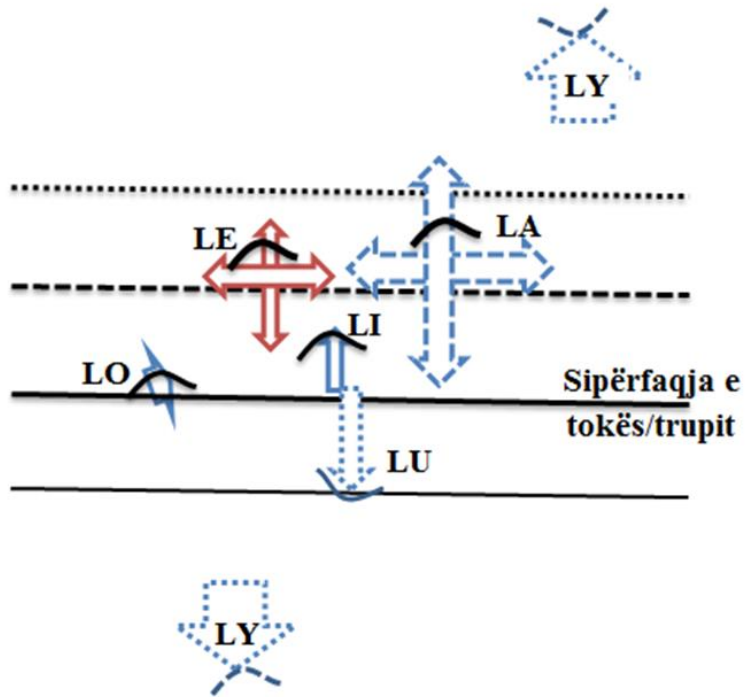
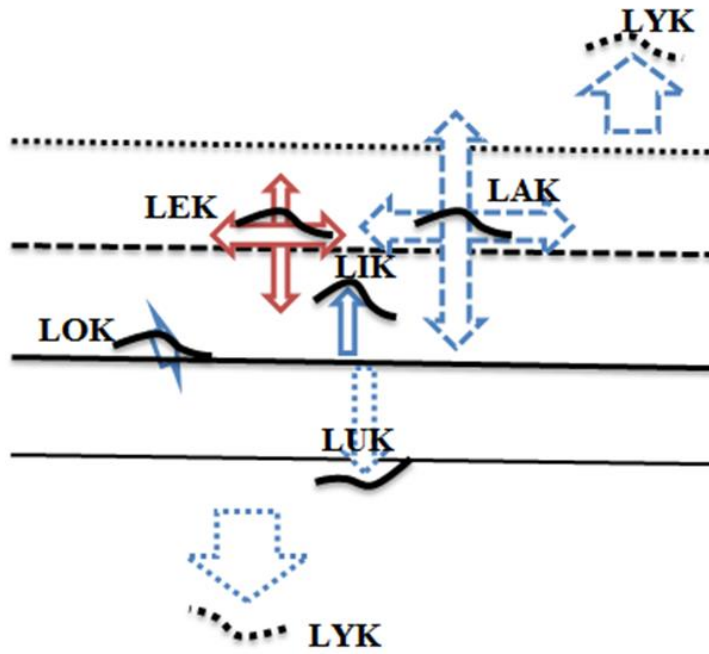

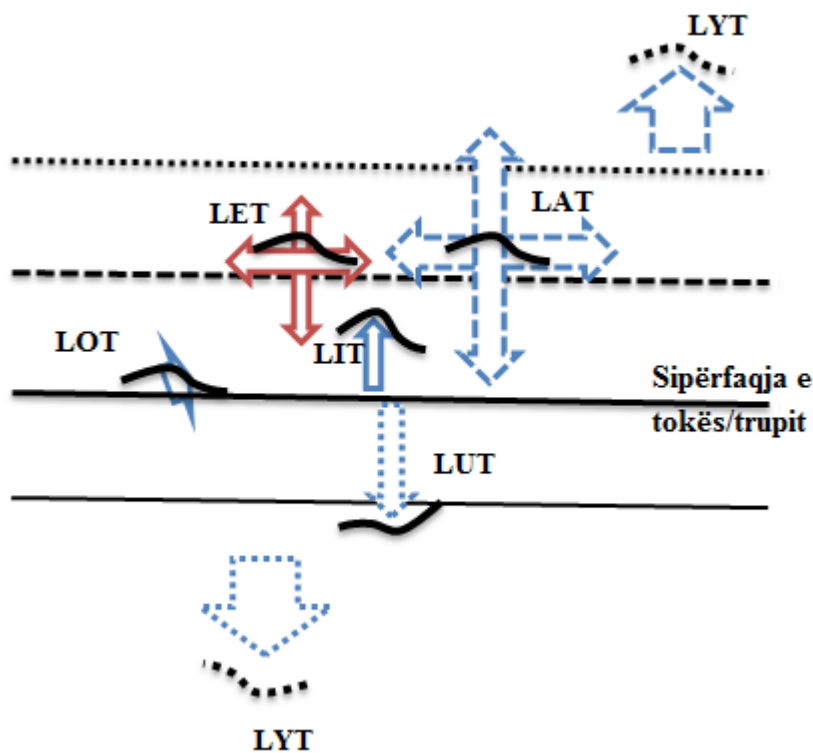

14.

Fjala Ush ka renditje të kundërt me SHU, me vizatime të thjesht do përpiqemi të përafrojmë dhe shtjellojmë këtë fjalë. Derisa SHU ka të bëjë me shuarjen, ashtu si përdoret në Kosovë SHUj, Shumje, ashtu Shu fara e tij për jetë, që përshkruan shformimin e materies, duke filluar nga SH dhe duke shformuar materie në brendësi të trupit nën sipërfaqen e gjësendit, duke hyrë në brendësi materia e shformuar dhe duke formuar hapësirën e zbrazët përreth folësit (sepse kemi ikje të materies nga folësi) në drejtim të brendësisë së trupit.

Ndërsa, fjalët e tjera të kundërta me SHU, USH, kemi ardhjen ose lëvizjen e materies në formën e shformimit në drejtimin e folësit/krijuesit të kësaj fjalë që e përshkruan shformimin dhe zhvendosjen e materies si dukuri që po ndodh përballë shikuesit.

Nga kjo kemi fjalën USHT, si plotësim i fjalës USH, USHK që përshkruan pjesëmarrjen e USH-it, si dhe në vazhdim; KUSH = si pjesë e veçantë, e caktuar, e kufizuar, e USH-it, pra folësi e përshkruan me fjalën KUSH, pjesën e veçantë të asaj ndodhie, që përshkruhet me fjalën USH, prej të cilës ka lind fjalë USHT dhe KUSHT.

MUSH= më USH ose MU+USH=MUSH, që e përshkruan ardhjen e materies nga brendia deri në sipërfaqen e tokës, që është M, sipërfaqja ku Mahet/mbahet gjithçka.

MUSHK/MUSHKA/MUSHKERIT, këto fjalë e vërtetojnë atë që u tha më sipër, ku përshkruhet mbushja e brendësisë, nën sipërfaqe të gjësëndit, tokës dhe sipërfaqen të kufizuar në parafytyrimin e folësit. Nga kjo rrjedh se fjala KUSH, ka kuptimin KU, pra në cilin vend po ndodh KU+USH, pra lëvizje e materies ardhja në formën e çrregullt si shformimi, por tash duke e mbushur hapësirën deri tek folësi, që është e kundërta e dukurisë, ku materia ikë nga folësi në rastin SHU prej nga kemi fjalën SHKU.

Në vazhdim kemi fjalët DUSH, që ka kuptimin e rrjedhjes së shformimi të gjësëndit, si degë duke mbushur brendësinë nga shihet se fjala DU, DUA, DUSH/DUASH, SDUSH etj., po ashtu si fjalët që fillojnë më tingullin D, për të cilin kemi folur në hollësi, janë fjalë shqipe. Fjalën DUSH/DUSHO shqiptarët e tjetërsuar në sllav morën dhe e përdoren e cila e përshkruan Shpirtin, si pjesë, degë nga gjësëndi, materie që e mbush brendësinë e njeriut.

DUSH, KUSH, LUSH, MUSH, GUSH, FUSH, RRUSH/RUSH, A+RUSH=ARUSH = Që e përshkruan ekzistencën e materies në formën RUSH, pra RU+USH që nënkupton tërë ato që u thanë për USH, duke u futur në hapësirën RU, që ka kuptimin RUSH/RUASH. Kështu, ARUSH është krijesë që Ruan **USH**qimin (USH+QI=qitje, qimje), pra mushet dhe e Ruan atë mushje=RUSH.

Rrjedhimisht, çdo fjalë mund ta përshkruajmë në dy e më shumë mënyra që na japin të njëjtën domethënie. Por fjalë shqipe janë edhe SUSH, që është e kuptueshme kur bartim kuptimin e pjesës SU edhe USH prej nga marrin SUSH.

Kështu mund të shpjegojmë të gjitha fjalët të tjera që kanë format ashtu si në tabelë, ndryshimi qëndron në shtrirjen hapësinore si dhe në formën dhe naltësinë ndaj sipërfaqes së trupit e tokës.

Shi	Ish
Sha s	Ash
Shy	Ysh
She	Esh
Sho	Osh
She	Esh

Nga këto fjalë do t'i paraqesim fjalët që përdorën dhe mundësin e përdorimit të tyre në lashtësi që tash mund të gjenden shumë rrallë.

SHA	She	Shu	Shi	Shy	sho
Shak	Shek.	Shuk	Shik	Shyk	Shok
Sham	Shem	Shume	Shim	Shym	Shom
Shal	Shel	Shul	Shil	Shyl	Shol
Ma shal	Ma she/mshel	Ma Shul	Ma shil	Ma shyll	Ma shol
Shat	Shet	Shut	Shit shyt	Shyt	Shot
... edhe ndërthurjet tjera					

Ash	Esh	Ush	Ish	Ysh	Osh
Kash	Kesh	Kush	Kish	Kysh	Kosh
Lash	Lesh	Lush	Lish	Lysh	Losh
Ma Lash/Mlash					
Vash	Vesh	Vush	Vish	Vysh	Vosh
Gash	Gesh	Gush	Gish	Gysh	Gosh
Gasht	Gesht	Gusht	Gisht	Gysht	Gosht

Në çdo rresht të tabelës janë renditur fjalët që përshkruajnë formën dhe në thelb kanë kuptimin e njëjtë ose të ngjashëm, ashtu siç është fjala KOSH/KUSH/KESH/KASH ose fjalët VASH/VESH/VUSH/VISH/VYSHetj.

Kjo rrjedh ngaqë kemi fjalët ASH/ESH/USH/ISH/OSH/YSH që përshkruajnë përhapjen e materies në krahinën nga folësi USH dhe SHU në drejtim të kundërt të tij. Natyrisht edhe OSH/SHO, por tash në sipërfaqen e tokës, si dhe në afërsi më të madhe me folësin, i cili është në të njëjtën lartësi ose rrafsh më të sikur ndodhia që përshkruhet me fjalët OSH/SHO.

Nga kjo, të gjitha fjalët kanë pasur mundësinë të përdoren në hapësirën e familjes së gjuhëve në familje me gjuhë shqipe dhe me njëjtesin e SH që është S, prej nga kemi kështu më radhë, ngjashëm.

Vash/VAS	Vesh - VES	Vush - VUS	Vish-VIS	Vysh - VYS	Vosh-VOS
----------	------------	------------	----------	------------	----------

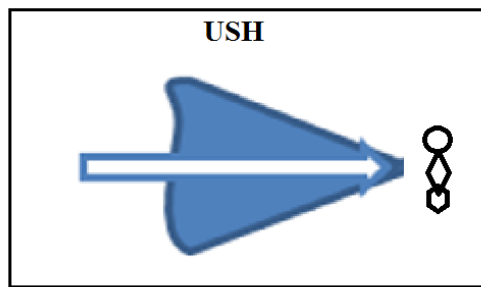
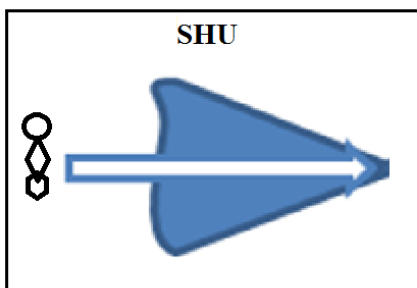

16.

Quhet=qohet=qihet=qahet=qehet=qyhet, pra quhet ka kuptimin e qumjes.

Megjithatë, nuk ka shumë Qy në përdorim, por përdoret për pamjen sepse hedhja e shikimit merret si qohet=quhet=qumje ose shumë më larg që quhet qy.

Prandaj:

qika / qoka / quka / qyka / qaka / qima / qoma / qyma / qama / qifa / qofa / qufa / qefa / .qina / qona / qyna / qena / quna / qira / qura / qora / qyna / ...qilla / qolla / qulla / qella / qalla.. të gjitha fjalët kanë kuptimin e qitjes, por atë në forma drejtime, dhe rrafshje të ndryshme fizike.

17.

(...)RR(...)

Arr/ar	Err/er	Orr/or	Urr/ur	Irr/ir	Yrr/yr
Marr/mar	Merr/merr	Morr/morr	Murr/murr	Mirr/mirr	Myrr/myrr
karr /qarr/karr	Kerr/qerr	Qorr/korr	Kurr	Kirr	Kyrr
Qarr / Qar	Qerr /qer	Qorr /qor	Qurr/qur	Qirr /qir	Qyrr/qyr
Sharr /shar	Sherr/she	Shorr/shor	Shurr/shur	Shirr/shir	Shyrr/shyr
Varr/var	Verr/ver	Vorr/vor	Vurr/vur	Virr/vir	Vyrr/vyr

18.

Blerta

Ashtu si tek *Bleta=Ba let ose ba e lete*, që formojnë bashkimi BL që në periudhën kohore ishte në fjalëformimin e fjalëve shumë më i rëndësishëm se sa bashkimi ND, prej së njëjtës bazë formohen fjalët BLI, BLU, BLE, BLA/BLAK, prej të njëjtës baza më bashkëngjitjen më F,

tingull që kemi thënë përshkruan dukurinë e përkohshme, që ngjan dhe kthehet në gjendjen e vet, që ka kohëzgjatje më të madhe prej nga kemi; *FLI=LI, FLU/FLUTUR (Tur-ka formën Turi që nënkupton në dal /dalne në formë turini në ekzistencë), FLA/FLAKA, FLAMA, Flauta=F+lauta=Lauta.*

Blerta=Ba lerta =Ba la erta=Ba la eart=(Ba la art ba e naltë ose La art = ku art do të thotë gjësendi që rritet përpjetë, shkon drejt naltësisë). Pra, BLERAT ka thjesht kuptimin për bamjen e diçkaje që rritet, që është e krijuar të rritet përpjetë për t'u ngjitur lart.

Fjala Lart mund të jetë edhe *Leart ose Laert*, ku pjesa La=le/Lu/li etj, ndërsa pjesa Ar=er=ir etj.

Mund të përfundohet se BL, (...)BL(...), B(...)L, BL (...),(...)B(...)L(...), kanë kuptimin bazë BA LA, pra e bame nga lanja/lenia ose shtrirja në naltësi ose nivel që përcaktohet nga zanoret edhe bashkëtingëlloret në vazhdim, kështu mënyra e theksimit të zanoreve përcakton edhe gjetësin, naltësin, ashpërsinë etj., por që në bazë fillon nga forma e gjësendit, e mandej bartet ai kuptim për t'i përshkruar ndjenjat, mendimet, etj.

Nga kjo rrjedhin fjalët *BS, (...)BS(...), B(...)S, BS(...),(...)B(...)S(...)*, ka kuptimin bazë *BA SA*, më *ba* në masë/sasi të madhe të papërcaktuar ose të pamatshme.

KREU 2

1.

Flora=F+lora=Lora

Faun (që ka kuptimin *Fun*, pra bota shtazore është marrë nga të parët tanë, si fun, ~~fun~~ në kuptimin e vetëdijes dhe larg njërit, pasi ato janë shtazë) = *Fa+una=una=na*. Por edhe nga gjuha angleze FAUL, nga Shqipja ka kuptimin e ramjes/rënies së përkohshme FA në UL, pra në Ultësinë. FUL do të thotë FU+UL, që rrjedh nga FU, ashtu si themi t FUT, në UL, prej nga kemi ranje/rënie të përkohshme në FUL, që nënkuptohet *renje/rënie* e mendjes ose edhe mbushje e pjesës UL, sikur kur themi FUT në UL, ose FAL që ka kuptimin në mbushjen në AL ose lëshimin nga lart nga AL/NAL/NALT etj.

Fryma=Ryma/prej të cilës del Rryma. Megjithatë, bashkimi i dy bashkëtingëlloreve tregon burimin dhe kuptimin bazë të kësaj renditje FR, (...)FR(...), F(...)R, FR (...),(...)F(...)R(...), prej nga rrjedh se fjalët FER, FARE në gjuhën angleze (Nga anglishtja FAR:) mund të kenë kuptimin e frymjes/fryrjes. Kuptohet që edhe era kur frynë, nënkuptohet si fryrje e ajrit, rritje e tij në hapësirën tri përmasash duke shkaktuar ndjenjën e frymës, që vjen nga fryrja e erës.

Fryti = ryti, prej rrënjës se kësaj fjalë është fry, i fryt, pra fryti mendohet si gjësend i fryme/fryrë, ku thjesht fjala përqendrohet në formën e *frymjes*, nga *frymja* (mja=maj fry), *frymarrja*. Prej nga kemi fjalët përbrenda; *Fry=ry, Frat=rat, Ftu=tu, Fitore=tore*,

Fjala FITORE, ku pjesa TORE përshkruan në formë të afërt më fjalën TURI. Prej nga TR në të gjitha shoqërimet më zanore, na jep një formë të caktuar gjeometrike, thjesht përshkruan ngritjen e sipërfaqes R, në forma të ndryshme, por që janë të ngjashme njëra më tjetrën, siç janë: TORE/TYRE/TAR/TIR/TUR, TER etj. TR na jep formën e veçantë të një tërësie të trupit të shtrirjes ose hapësirës që zë gjësendi është hyrje/dalje kryesore ose pjesë e veçantë në formën e Turinit.

Çfarë do të thotë secila pjesë e kësaj fjale-Fitore? Le të nxjerrim përfundime më të përgjithshme edhe për fjalët e tjera. Nga A është hapësirë, *AT* e merr pamjen e largësie/hapësirë më përmasa të mëdha që është e kufizuar, pra ka fund/kufin (*Ka fun-Ku Fin*), të njëjtën kohë kjo kuptohet edhe distancë nga folësi, At pra gjatësi, kur është gja/gjësend/ga

e deri në At lind fjala **GAT/GJAT**, kur ajo gja më nuk është, por është parafytyrim si At, por tash i përkohshëm që ndodh në jetën tuaj kemi FAT, ku F e lëviz pjesën At, e bën aktive duke e zhvendosur përkohësisht më disa veçori që nuk i kanë fjalët e tjera. Nëse, **Ga/Gja** - sendi është i lënë përkrah gjësëdit përmasash të mëdha, ose është pjesë e tij që dallohet nga ajo, duke mos pasur asnjë pikë të përbashkët, atëherë ajo hapësirë quhet LAT, nëse kemi shtjellim dhe shembje të gjësëdit atëherë quhet SHAT ose SHTA, varësisht nga mënyra e shpërhapjes. Në qoftë se ndodh të kemi shtrirje të hapësirës/gjësëdit materia nga hapësira e lartë duke u varur teposhtë deri në tokë, kemi RAT, që ta bëjmë të lëvizshëm dhe si të përkohshëm, kemi fjalën FRAT, i cili interpretohet si lidhje nga lart në qiell më poshtë në tokë dhe nëse dëshirojmë ta bëjmë të lëvizshme kemi VRAT.

Nga përgjithësuam pjesën **Fi**, ndërsa pjesën Fitore (tore) duke kaluar (krahaso më fjalën kalluar) në përkthim gjeometrik të kësaj fjale shqipe, ka kuptimin FI, pra më lëvizjen e përkohshme të I-së, që ka formën e trupit të ngritur, kështu Fi është ngritje e përkohshme por e hatashme dhe e dukshme, e veçantë, kurse pjesa TORE ka kuptimin TURI, si pjesë e dalë e veçantë e një hapësire, gjësëdit, trupi ose forma të caktuar. Kështu, FITORE do të thotë ngritje përpjetë sikur forma I, e ngritur turini nga toka që emërohet më fjalën shqipe TORE=TURI, por TORE dallon sepse ngritet nga toka dhe ka kuptimin TO - pra toka dhe RE-ngritje , si shembull në RE.

Fjalët tjera që përmbajnë renditjen e tingujve që kanë të njëjtin kuptim TR, kemi; ngri(tur), shit (tur), **Trim**, **Turm**, TORBA (BA TORE, BA TURI), Shterp/Shterrp, Terri, Turr/tuRI, putër, future/fature, Falltore, **Falimentime (Fali ment pra i hupi ment), tra, tura, turi, tiri, tara,**

Si edhe fjalët Shtre, Shtra, shtru sepse përbëhen SH+TR, ku TR ka kuptimin afërsisht të Turinit. Ose krijimit të shpërhapjes së sipërfaqeve më trashësi të caktuar, kur R na jep një sipërfaqe të gjerë, të ngritur, ku ngritje paraqet trashësia duke e matur nga toka. Kështu, SHTR (...e,a,u,i,y,o) do të thotë Sh+nje përhapje në formën e turinit/turirit. Natyrisht, këtë emër turi e japim si përafrim, dhe për të treguar se kanë prejardhje nga gjuha shqipe fjalët Tore, Tyre, Tiri etj. Shembull i mirë është edhe krijimi i fjalës PETRIT, emër shpendi grabitqar cili krijohet (KRIJ+OHET, KU HET MERR formën OHET) që mund të ketë kuptimin HET=Hot, pra hapësirë që ngritet në formë të lakuar) nga Pej Trit, ku TRIT ka pjesën TRI si formë TRA ose TAR/TURI, e krijuar nga të RI dhe T'RIT, pra i Rritur ose pjesë që tregon ngritjen shumë lart Pej+TngRIT ose P/pi/pe+T'ngRIT. Kështu nga pjesa NGRIT kuptojmë se është Ni+G-gja+RIT, pra NI G i RIT = një gjësëdit i Rit/rrit/i ngrehur lart RI, sipërfaqe që ngritet përpjetë në lartësi.

Zbulojmë se RIGA ka kuptimin e RI GJA-GJA e RI që ka dalë nga RI, pra nga sipërfaqja që bie nga REt dhe bie si RI për shkak se ka gjatësi të madhe të rrugës që e përshkon dhe ka gjerësi të papërfillshme.

Duhet theksuar që TAR=T'ar, Gar=G'ar, Mar=M'ar, F'ar=Far, L'ar, Sh'ar=shar, v'ar=var, nar=n'ar, etj janë vërtetime të mjaftueshme se fjalët Turi /tari /tiri, tore, tyre etj., janë fjalë nga gjuha shqipe.

Fa	FO	FE	FI	FU	FY
FAT	FOT	FET	FIT	FUT	FYT
FAL/FA LL	FOL/FO LL	FEL/FE LL	FIL/FI LL	FUL/FU LL	FYL/FY LL
FASH	FOSH	FESH	FISH	FUSH	FYSH
FAN	FON	FEN	FIN	FUN	FYN

Fjalët që përdorin F dhe nuk janë më kohëzgjatje siç është emri Rrafsh, në thelb janë emra të bartur nga fjala fshij, fusha, etj. Por, Fusha është e përkohshme sepse është quajtur ara e rrafshët prej të cilës merren prodhimet gjatë një viti.

Kështu, kemi fjalët **Farfurim** që përshkruan FAR ngritjen lart ose nga larg, **fu** ardhjen nga brendësia siç është FU+QIJA = ku QIja na përshkruan fjalën Qitje, pjesa Rim, Ram, Rom, RUM, Rem etj. na japin rrjedhjen, ramjen/rënie nga lartësia në sipërfaqen e tokës.

Ftyra=tyra, fole/fole/strofullog=**Shtro+fu+llog** (Llog=Log=Lug)

Nga kjo kuptohet se fjala **Ture** (gjermanisht dera,), ka kuptimin e pjesës e dalë në hyrje të shtëpisë, oborrit ose në trupin e njeriut, ashtu siç është FTYRA=TYRA(TY +YR)/TURINI ky ka kuptimi të YR-së, prej nga krijohet fjala FRYRE FRYN, që dalin nga fjalët RAN, RIN, RON, REN, RUN,RYN e që na japin ranje/rënie nga maja (e fjalëve që përshkruajnë froma) RA/RI/RE/RU/RO/RY në drejtim të AN/IN/EN/ON/UN/YN të këtyre formave të gjësendeve duke hyrë në brendësinë e tyre, pra duke u NU/Ngul përbrenda.

Nga fjala TURI, kemi edhe FTURI, që nënkupton pjesën e dalë përkohësisht ose që nuk qëndron gjatë prej nga përfundojmë se emërimi **Ftyre** nuk ka vetëm kuptim fizik të pamjes, por F i para ngjitet për shkak të interpretimit moral, të fjalës **ftyre**. Nga kjo mund të kuptojmë fjalën NATYRE ose NATURE, që ka kuptimin NA-Dhënie TURE –qitje, formë **turini**. Kështu, (NA)TYRE=(F)TYRE=(FI)TORE=(FU)TURE etj. merr kuptimin sikur rruzullimi që thotë , NA-dha, jep qitjen në formën e Ftyrës /Fytyrës/TYRES. Natyrisht, kur dëshirojmë dikujt t'i themi merr

FTYREN, do mund të formulohej kështu NA FTYREN-Merre ose jap ftyrën.

Megjithatë, FT nënkupton ecjen, rritjen, shtimin, në kuptimin SHTO duke krijuar shtim të përkohshëm, pra shtrirje kohore të shkurtër prej nga kemi SHTI=FTI, SHTO (SH+TO)=FTO (F+TO), SHTA (SH+TA)=FTA (F+TA).., SHTU=FTU, SHTY=FTY, por pasi kemi shkokëluar e t'holluar në tërësi format SHIT, SHUT, SHOT,SHET, SHAT, SHYT, atëherë kemi ndërrimin Sh në F, prej nga SHIT=FIT, SHUT=FUT, SHOT=FOT,SHET=FET, SHAT=FAT, SHYT=FYT,

Nga kjo ngjashmëri kemi SHAT shprehin gjatësinë AT të materies në formën SHA, FAT shprehin përshkrimin e gjatësisë më shpejtësi e kohëzgjatje të shkurt FA deri FA+AT,...etj., ku (...)T shprehin kufirin e hapësirës deri në kufirin T. Kurse pjesët AT, ET, YT, UT, OT, IT janë shtrirje të hapësirave më shtrirje të kufizuar, ku kufiri i shtrirjes përcaktohet më tingullin T ose TH. Pra, A na jep shtrirjen më përmasa të pakufizuara të gjësëndit të çfarëdoshëm krijohet e kufizuar larg folësitshikuesit, punë në largësi që përfundon në T, nëpërmes shtrirjes A, deri tek AT.

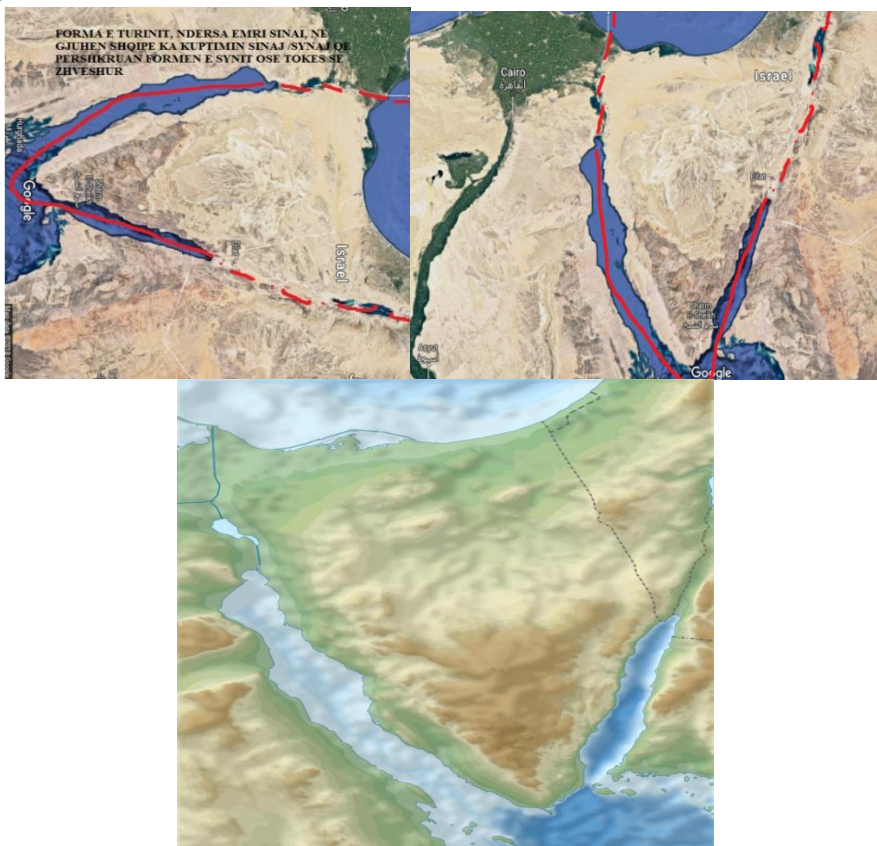

3.

Kështu krijohen të gjitha më të njëjtën ngjashmëri
AT/ET/UT/IT/OT/YT

Por nga gjësendi i pacaktuar më shtrirje të kufizuar në largësi të përcaktuar në krahasim më shikuesin/folësin, AT, ET, UT,...etj., përcaktohen edhe gjësendet më veçori të caktuara që kanë përmasa ose shtrirje të kufizuara, siç janë:

FAT=FET/FUT/FIT/FOT/FYT

GAT=GET/GUR/GIT/GOT/GYT

KAT=KET/KUT/KIT/KOT/KYT

LAT=LET/LUT/LIT/LOT/LYT

MAT=MET/MUT/MOT/MYT

SHAT=SHET/SHUT/SHOT/SHYT

NAT=NET/NUT/NOT/NYT

DAT=DET/DUT/DIT/DOT/DYT

RAT=RET/RUT/RIT/ROT/RYT

DRAT/DRET/DRUT/DRIT/DROT/DRYT

4.

Ftilloje=tilloj/t+illoj (shpreh veprimin më kohëzgjatje të shkurtër kur njeriu e gjen rrugën dhe është i vullshëm në veprim të gjetjes).

Filloj=illoje (illoj është pikërisht emër që emërohen yjet në qiell, përdoret në Kosovë, ~~kështu~~ Pra Illoj; xixilloj, illojn illat por edhe kalloj, kallnor, +alloj, etj, që kanë kuptimin e daljes në pah, bërjes/bamjes (Maj BAmjen/bërjen, kudo gjendet M ka kuptimin e Majtjes/Mujtjes/Mojtjes..(si dhe hapësira-koha e kaluar/përshkruar po ashtu kuptohet si e majtun/ne formën MAT/MAS, pra, ka kuptim këtë fushë e majta, në kuptimin e përshkrova më kembe. Nga kjo koha e kaluar quhet shpesh MOT që ka kuptimin MAT, por kjo është edhe METje diçka që e kemi nen kontroll e njohim dhe metet aty), si dhe diçka që takohet më token ose më nje trup tjetër dhe pushon aty) së dukshme të dukurisë duke dalë edhe shtrire në lartësi të caktuar që e shprehin zanoret, shembull: *Alloj* ka kuptimin e njëjtë të fjalës *Allo*, por tash kjo është e ngritur në përmasa shumë më të mëdha se sa *illo*, *ello*, *ulli*, *ullo*, *ulli*, *ollo*=Pollo=Pe/P/Pi+ollo-s.

Emri *Allo* është emër i veçantë që shqiptarët e kanë emëruar Zotin e plotfuqishëm, pra, emër që shpreh daljen në shesh, në pah, bërjes së dukshme të vetvetes në përmasa të mëdha sepse përdoret A, dhe i vendosur mbi tokë sepse përdorë O, kurse pjesa *Allo* na jep pamjen e njëjtë si *Illo*, pjesa *Ill*i=*Illoj* si dhe *Allo*, *Alloi*=*Alloj* përdoret J për ta bërë emrin *Allo*, *Illo* të lëvizshëm. Emri *Alla(h)* ku H pa kurrfarë kuptimi përdoret tek

arabët nuk është emër sanskrit, ose Semit, por thjesht është emër Shqip, i cili i takonte familjes së zhdukur shqipe, pjesë e së cilës ishte edhe ajo).

Fat=At (Shpreh largësinë, jo vetëm në largësi në distancë nga folësi-vrojtuesi i dukurisë që përshkruan më këtë fjalë, por edhe në kohë. Mandej, përdorët për të përshkruar ndjenjat dhe mendimet, pjesë e të cilës është fjala FAT). Si rrjedhim kemi;

Atë merre më dorë këto/kto (ka to=k to, si pjesë e veçantë e largësisë e shprehur mbi sipërfaqen e tokës O, ku TO tash shpreh largësinë e folësit nga një pikë e caktuar nga ai, si e kundërt Ot që shpreh distancën e folësit nga pika e caktuar më parë nga vrojtuesi-folësi, kështu emri AT =baba (ku edhe *Baba* është nga gjuha shqipe si shumës i fjalës Ba, po ashtu vërtetim merret se fjala *Nana* është si shumës i fjalës Na, ANA=A Na, etj.).

Flatra (Pasi tingulli-fjala F është e përkohshme dhe shërben si përforcim i fjalës që pas shkruhet, shembull kemi fjalën FJALA=JALA=ALA=qe do të thotë diçka që ngritët lart, dhe del, bahet e lanë jashtë)=latra (lat+ra, lat=let=leht ra, pra *Flatra* kuptohet si flet ra, fleta ra, po ashtu edhe flet-fol, ka kuptimin let=leht, në Kosovë fjala përdoret Leht në formën Let, pasi në rajonin e Dardanisë e dimë që përdorët forma më e lashtë e gjuhës shqipe, ku gjendet edhe vendburimi i saj.

Flutur=lutur (Flutur është një formë në kuptimin e njëjtë me fjalën F+LUT=LET=LAT=LIT+UR, ku pjesa UR tregon ngritjen nga brendësia e cila vlon (V+LON=lan=len=lin etj, nga brendësia duke dalë në nivelin e sipërfaqes, Flut(lut)=Flet(let)=Flat(lat,)=Flyt(lyt)=Flot(lot) = dhe pjesa UR që përshkruan ngritjen nga brendësia ku; Ur=Ar=Er=Ir deri në nivelin e sipërfaqes)).

Shembull Flot, nga gjuha Shqipe ka kuptimin Lot, që do të thotë i Lane, Lot=Lat, kurse Plot=Pej Lanje, në formën Plot, Flot, do të thotë *i lanë* por tash pajisje të FLOTEs, në detra, ku FLOT, pjesa F shpreh Frymën ose veprimin e përkohshëm të Fjaës (A LE, FALE, FJA=FI A LE), të Lanjes në formën LOT=LAT prandaj mund të thuhet se fjala Floating ka kuptimin shqip FLO/FLA=LAn A të a NG.

5.

Pjesët ING=ANG=UNG=ENG =ONG=YNG =NG që NG ka kuptimin Nu G-GJa, prej nga kanë lindur fjalët Ngul, Ngu=NE GJU, Ngush, *hanger*, *Ngarko* (ne gar ka=ko),

Flaka=laka

Plaka=laka

Flutur=lutur

Flame=lame

Ferruckt=rrykt, rry+kat që do të thotë rry në kat, në lartësi/gërryret

Ferr=Err (Merr, të merr, tmerr, Sherr, Terr, Kerr,)

Furr=Urr (Shurr, Gurr, Turr, Murr, Kurr).

Balak=Ba Lak, Baluk=Ba luk etj.

TMERRON=T'M'ERRON=TE më ERRON= ERRON sot përdoret gjësisht në Kosove, pra Veron, Erron,..., ku pjesa ERRON do të thotë rrinë në terr=t'err, pret derisa del drita, duke qëndruar në Errësin, prej nga Tmerron do të thotë të merr Erri, të rrish në err. Fjalet Err/Urr/Irr/Orr/Yrr=ARR, përshkruan futjen përbrenda të gjësendit/materialit i cili ishte i shtrire, dhe u rras/u fut në brendësin e sipërfaqes më vëllime të caktuar, dhe tanë kjo përshkruan emrin **Arr**.

E kundërta e fjalës ERR është Rre e cila na jep hapjen e gjësendit/materialit që ishte mbledhur dhe tash hapet, shtrihet nëpërmes veprimit Rre/RRA/RRU/RRI/RRO/RRY. Këto fjale na japin veprimin e herëpashershëm të qitjes se materialit nga veprimi i kundërt ARR në RRA ose nga ERR-RRE, URR-RRU, ORR-RRO, YRR-RRY, IRR-RRI. Me se miri pjesën RRA e shpalon veprimi i rrahjes, ku diçka RREhet duke e detyruar të dale nga ARR/ERR/IRR/URR/ORR/YRR. Fjala tjetër që na vërteton shpjegimin është RRAS, ku RRA+AS, na jep sasinë AS=SA të veprimit t'RAHjes.

Fjalën KRROKAMA= KRRO KA MA, kuptohet si KRRO si forme e veçantë e fjalës KRA/KRO/KRI/KRU/KRY/ që na japin ndarjen e vazhdueshme, pa k'cime (Ka+Cim=Sim=Shim si sasi të zhvendosjes. Por, edhe Kërcim/Karcim/Karcell=Kar/Kor,..., që ka kuptimin Ker=forme e Kore e ngritjes që shpjegon gjendjen e veçantë të krijimit të fjalës Kr=Kra/kri/kru,...etj), të pandërprerë e cila ka ndodh ose ndodh, por fjala KRRR/KRRO/KRRI/KRRU/KKRE/KRRY na japin veprimin e herë pas hershëm jo të intensitetit të njëjtë të veprimit të formimit ose dalje nga tërësia në formën e Krahu/Kres/Kryt si Krra-Krrak, Krrakam, Krrro-Krrokama por jo Krokama, Krrri-Krriq, Krru-Krrutan, i cili është nda, ka deviju=Da vijën nga tanësia duke formuar pjesën Krryten,...etj.

Kështu Krrro – Ka rro, Krra=Ka Rra,...etj. Po ashtu kemi; Brry=Ba rry=Brryl-Krryl, Brru=Ba rru-Krru/Brrut-Krrut, ...etj., por edhe Vrry=Ve rry, Vrrro= Ve Rro, ...etj., si edhe Vorr/Varr/Virr,... si veprimi i kundërt i ARR/ORR/IRR,..

6.

Detyra=De=Da+Tyra =Tyra ka kuptimin e Turi, kurse Turi= të +Ur=T'uri, ku Uri do të thotë dalje nga brendësia në sipërfaqen ose në lartësinë/nalt ë sin Ri, URI=UR+Ri, pra kemi dy fjalë.

Si rrjedhim fjala Detyra ka kuptimin e ndarjes si fjala D=DA=De=Du=Di=Do=Dy që do të thotë Damje=Ndarje, prej nga i bie që Detyra ka kuptimin më e nda një hyrje në formë të Turinit si fjala Tyre,

prej nga formohet fjala Ftyrë. Prej kësaj, pasi e dim se çdo fjalë që ka tingullin D do të thotë në bazë DA, del (De=Da nje L-lanie në lartësinë e caktuar, kështu Del d.m.th më u nda=da, nga pjesa tjetër e natyrës, psh: Doli/DEL/Dal/Dul/Dil nga shpija, ku ka kuptimin më u da dhe ajo damje më u ba e lane=li/le/lu/lo/ly/la në një rën anë në nivel të caktuar, kurse shumësi i tyre Dola, Dele, Dila, Djal, DIAL, DULA etj, ka kuptimin e njëjtë në bazë , në shumës Dolla, Delle, Dilla, Djall kanë kuptimin; DA=do=di=dj=dy dhe pjesa Olla=illa=elle= do të thotë dalje e shumë hershme e gjallë (gja +all), vë në pah kur lanja bëhet shumë herë në të njëjtën kohë *një pas një* ashtu sikur shiriti i filmit që lëviz fotot duke e kthyer në film, në dinamik etj.

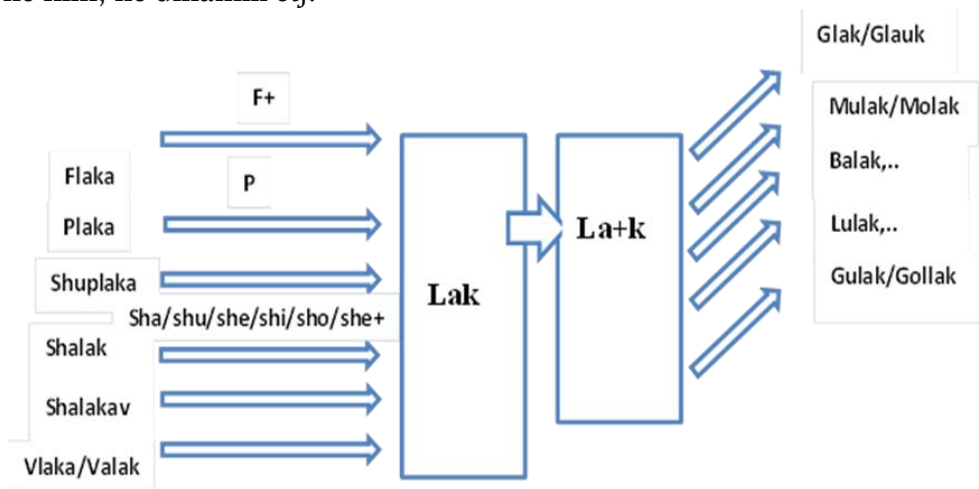

7.

Nëse dëshironi të dini emrin Lulja dhe kuptimin e saj, duhet të kuptojmë emrin **Lulak**, që ka kuptimin **Lulak (LULA KA)**, ose e futën brenda në Lule, përderisa forma (zanor)K=AK, UK, EK, IK, ..., ka kuptimin e largimit ose të futjes brenda hapësirës që është larg nga ne. më poshtë paraqesim disa vizatime për të kuptuar më drejt dhe më mirë këtë kuptim që na përcjellin fjalët **AK,...**, **KA,....**

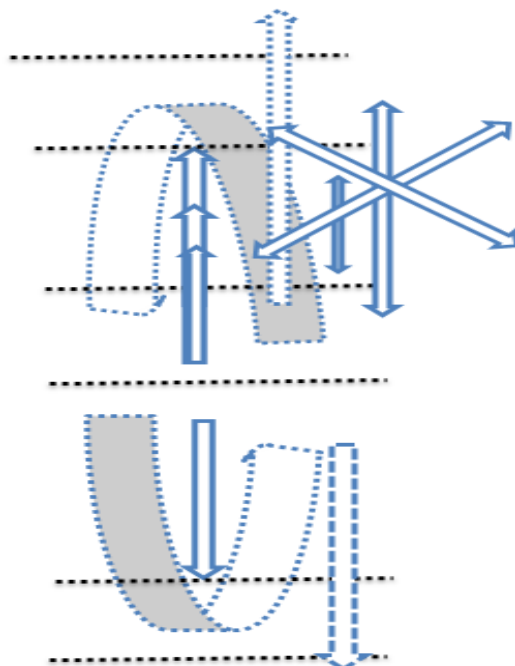
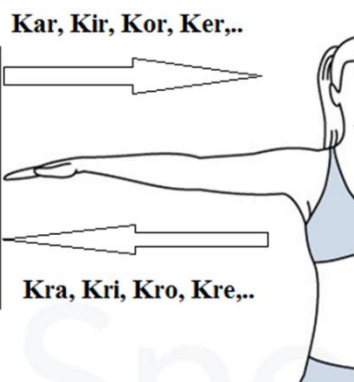
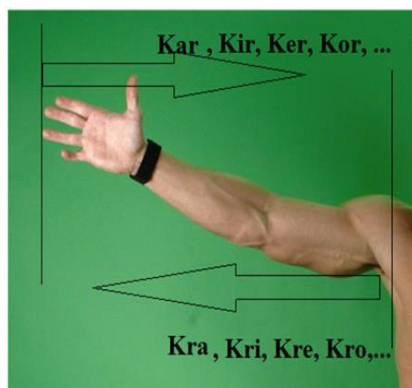
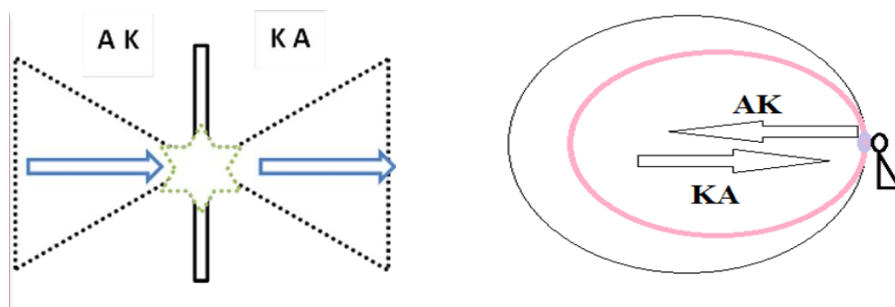

ADRIAN=A DRIAN= A DRI AN= A ANA E DRINIT, janë BREG DRINIT, por edhe ANA e Drinit vend ku rrin ose grumbullohet Drini. Megjithatë, DR do të thotë rrjedhje në çfarëdo formë ; *dar, der, dir,*

dur, dor, dyr, ose dra, dri, dru, dri, dro, dre, dry ose në formën *adri, adru, adre, adro, ... (...dr (...)* ose *()D(...)*R(...).

GGGGGGGG

Fole=FaI=AL/OI=o e lane=o le= a e lane = a le, por bashkimi AI, ku kemi A të shkurtë dhe të rreptë në theksim, që tregon naltësinë, gjersa OI nënkupton largësi mbi tokë, në përputhje më atë që është thënë në shpjegimet e mëparshme. Është krejt normale kur themi *OL se AL*, ose *IL, YI, Ull* etj., më zanoren të shkurtë në theksim që shqiptohet më qitje të rreptë të ajrit nga mushkëritë, ka krejt kuptim tjetër që lidhet drejtpërdrejt më lartësinë, por në shqiptimin më të gjatë të zanoreve duke shkaktuar vonesë, më nxjerrje të ngadaltë të zërit, duke krijuar përshtypjen e largësisë ndërmjet A-së dhe L-ës, duke krijuar emrin A L, por duke zgjatuar L më një zanore tjetër, atëherë krijohet fjala më kuptimin krejt tjetër që tregon lënien/lanien e objekti në hapësirën A, O, I, U, Y etj. K

Flet= që do të thotë *Let*, në kuptimin e lehte ashtu si është ndërtuar fjala *Blet*=Ba e *let*, ose *Plet*/*Plote* që nen kupton prej të *Let* ose *Lot*, në të gjitha rastet flitet për diçka, të lënë, por gjësendi i lënë ndërmjet tokës e qiellit si *Let*, merr kuptimin edhe të gjësendit të lehte për nga pesha, pra jo vetëm të *lat/lot*, ose të lane.

8.

Në bashkërenditjen tingujve BR, kuptojmë që kemi nje ngritje, ngritje që dallon për nga forma , se a është RI, RE, RA, RU, RO, RY ose RIT,ROT,RUT, RAT, RYT, RET, kështu kemi BA RE, BA RET, BRET, BREDH, BRIJ, BRE, BROVINA=BRO VINA, etj., në përputhje më at ecka kemi shtjelluar hollësisht për gjate librit.

Fjala angleze BREAK që ka kuptimin e thyerjes në gjuhen Shqipe ka më shumë kuptimin BRE AK, ose BRE/BRIJ EAK=IKUN, për të cilat format (...)K, K(...), (...)K(...), kemi folur gjerësisht në libër.

9.

Përdorimi i tingullit Dh që është zgjerim i tingullit D dhe plotësim i kuptimit të këtij tingulli, ku kjo shihet edhe nga mënyra e shqiptimit dhe pozitat e pikat që i prek gjuha gjatë qitjes se këtyre dy tingujve që tregon se këta e plotësojnë njeri-tjetrin.

D është degëzim, vend rrjedhje ku ndahet nga tërësia më masive, anë për anë duke mos pas shpesh këputje, pra DA, pse Damje, por jo prerje të plotë, ashtu si janë dhënë fjalët DEDA, DADA, DEMA, DUDA, DIDA, DISA (DI+ISA që ka kuptimin e krijimit të rrjedhjes ose degëzimit të sasisë në formë IS që degë e saj është DISA, ashtu DEGE, që është degë e EG, e të disa është pjesë e IS).

E dimë që kemi IS, NIS, DIS,DISA, ku DIS, dhe DISA - kanë kuptime të ndryshme edhe pse të ngjashme për arsye se zanorja e fundit siguron vazhdueshmërinë, rrjedhjen, njëjtë sikur tek fjala SHK. Po ashtu nga përkufizimi për tingull F kemi, FIS= F+IS një sasi, numër, grumbull i njerëzve të njëjtës rrënjë.

10.

LK, L(...)K(...), ku ndërmjet kllapave mund të jetë çfarëdo zanore duke ndërtuar numër të madhe fjalësh që në bazë kanë kuptimin e Lakut, pra pjesën më formën e lakesës. LK do të thotë sipërfaqe ose hapësirë në formën LAK, kështu forma e saj varet nga zanoret. Kurse LKR, L(K)(R) përshkruan sipërfaqe më trashësi të caktuara, të shtresuara njëra mbi tjetrën, prej nga në bazë kanë kuptimin e lakores dhe prej nga vijmë në përfundimin se Lakore dhe lëkurë, bartin kuptimin e sipërfaqeve më trashësi të caktuar që renditen shtresë mbi shtresë. Pra Lëkur dhe Lakore kanë kuptimin e njëjtë vetëm se njëra buron nga thellësia ose shtrihet në brendësi kurse fjala Lakore shtrihet më shumë mbi sipërfaqe, p.sh. mbi sipërfaqen e trupit ose tokës.

Fjala *Ndërlak-uar* dal nga nërlak (*nerlak / nerluk / nerlek / nerlyk*) që ka kuptimin Nër lak, pra diçka që futet nër laku, duke e paramenduar ndërmjet dy e më shumë sipërfaqeve/vijave të lakuara/lak. E natyrshme pasi gjithçka që ka formën e lakut mund të jetë e pështjelluar dhe e vështirë për t'i gjetur fijen, siç është rasti edhe rrugët që janë më lakesa. Si rrjedhim, kjo mund të shërbej si vërtetim se fjalët LK, në format LAK/LIK/LUK/LEK/LOK/LYK, kanë kuptimin e lakesave, qoftë ato të paraqitura në rrafsh ose në hapësirë, pra si vija dhe si sipërfaqe.

11.

Gjatë shqiptimit të tingulli I e J në kuptojmë se I është tingulli që tregon formën e organit seksual të mashkullit, kohëzgjatjen e ereksionit-ngritjes, përgjatë marrëdhënieve ndër gjinore-seksuale, ndërsa J është pjesa e lëvizshme-dinamike-ajakulimi i I-së, si formë e shumësit të këtij tingulli. Zakonisht, zanoret gjatë shqiptimit gjuha nuk prek e askund pjesën e gojës dhe brendësisë së saj siç janë ; O, A, U, I, E, Y,, kështu kur themi I, pothuajse kapërcalli, gjuha, dhe goja mbeten të ngrira që i gjason/ngjason(Gan+SO-sasi-ON=An , që do të thotë AN e GJA në sasi të mëdha, kurse fjala Mëdha=ka kuptimin MA DHA, pra më majt + dhanje etj. Megjithatë, të gjitha fjalët kur bashkohen më një tingull ndryshojnë pamjen dhe kuptimin mjaft shumë, kështu që gjatë zberthimit në kemi bërë përafrime) ngritjes së organit seksual që më vonë kjo ndjenjë merr pjesë në përshkrimin e ndjenjave të tjera ose formave siç janë; SHI, SHIGJETA, IKJE, IDHET, DRI, LIDH, ..., etj., ndërsa J paraqet

ndryshimin e I-së. Nga kjo nxjerrim përfundimet se I edhe J janë shumë të afërta, pothuajse të pandashme dhe kufiri ndërmjet asaj që e quan bashkëtingëllore dhe tingëllore është shumë i paqartë për J.

Tingujt që në gjuhën shqipe janë as bashkëtingëllore e as tingëllore, ose kanë veti të të dy anëve janë: H, J, F.

H (e cila është më shumë zanore sesa bashkëtingëllore jep lëvizshmërinë, ngritjet e përnjëhershme të formave nga rrafshi kur gjendet në fillim të fjalës dhe rëniet këndore të më përmasa të vogla, siç shprehet populli, kur është *nër veti*, rrafshi përshkruhet më fjalë/tingullin H). F dhe J janë më shumë bashkëtingëllore edhe pse kanë veti të zanores, sepse gjuha merr prekje ose e ndjen shtypjen e ajrit gjatë shqiptimit fuqishëm, e cila përcillet në trurin tonë si prekje. Çdo prekje e organit të gjuhës më pjesët e caktuara në brendësi të gojës, në trurin tonë përcillen si lakesa, forma të caktuara të gjësendit, materies e hapësirës. Tingujt janë më shumë hapësirë, largësi, lartësi, që kanë forma jo të caktuara, as lakesa, por thjesht afërsisht dihet se a janë në pozitat e larta, shumë të larta ose të largëta, siç janë tingujt, A që shpreh largësi dhe madhësi shpesh gjësende të rënda, të pacaktuara nga forma, E hapësira ose pika të largëta ose të imta që ndërtojnë tërësinë e madhe, shembull A. Mandej I përshkruan ngritjen e fuqishme mbi sipërfaqe të tokës, që ka shpesh formë të caktuar ku gjatësia është më e dukshme se gjerësia. Y flitet zakonisht më këtë fjalë për gjësendin, formën, hapësirën shumë të largët, ose tepër të largët, të pamatshme dhe të pakuptueshme që është pranuar gjerësisht dhe që nuk mund të matet më vlera numerike ose më kut. Fjala Et që shpreh distancën-largësinë ndërmjet pikës ku gjendet shikuesi-folësi, edhe sistemi krahasueses ku folësi e merr më mend T, kemi ET, që është largësi më e fundit T, kurse DET kemi të bëjmë më largësi të rrjedhshme, është si janë fjalët DAT, DET, DOT,... etj., ose NAT, NIT, NUT,... etj, ku NA +AT na jep *NU*mjen e At, largësi kohore që ka kuptimin e njëjtë, por në natyrë të ndryshme GAT/NAT/DAT/KAT/LAT/FAT/MAT/SHAT/.

Nga kjo kemi Yjet, ku pjesa JET përshkruan largësinë e madhe ET, si dhe IET që ka kuptimin e ekzistencës së I-ve sikur të ishin meshkuj dhe përshkruan dritën e tyre si shtiza, por kalimi në J, jep lëvizjen që do të thotë JET, të jesh një kohë të gjatë ose në shtrirje hapësinore të madhe që merr kohë të përshkruhet, ashtu siç i themi fjalës JET. në Y, në largësi të pa mundshme të njehsohet.

Të gjitha fjalët e gjuhësh shqipe që përshkruajnë ndjenjat dhe përjetimet bazën e kanë në masën, gjatësinë, largësinë, thellësinë, format e lakueshme të këndeve të mëdha e të vogla. Kjo është gjuhë që ruan elemente të krijimit të vet që nga periudha më e vjetër e njerëzimit, qysh 40 000 -65 000 vite më parë.

Gjuha shqipe në fillim të përhapjes së saj të madhe para 12 000 viteve ishte kryesisht rreth detit Mesdhe, mandej 9000-6000 vite më parë e përfshiu tërë Evropën, Azinë

Rop / rip / rup / rep / ryp / drap

Drop / drip / drep / dryp

Dropn / dropen / dripen / dripn / drupn / drupen / drupen / drypn

Zhdropen / zhdripen / zhdrupen / zhdrypn

Vrop / vrap / vrip / vrup / vrep /

Grop / grap / grip / grup / grep

Zhgrop / zhgrap / zhgrip / zhgrep

Zgrop / zgrap / zgrip / zgrep

Zagrop / Zagrep / Zagrip / Zagrup / Zagryp

SHnosh=sh+no+sh, nga Nosh që na jep fjalën NO1+No2+...=No shume=Nosh, si edhe rrjedhimet të cilat dalin nga shpejgimi për Osh / Ash / Ish / Ush / Ysh...etj.

Shnet=Shume NUT=SH+ NO/NO/NE,..ne gjatesin fizike-kohore ET/AT/IT/UT/YT,...etj.

Shpi=shume Pi

Shpe=shume pe

Shpu = shumë Pu, pra PU të bijesh Pej+U-se duke ra ner nivelin e hapësirës rrethuese.

14.

Shënim:

Shpjegime i shkurtër emrash.

Zagoria=ZA/ZI/Zu...Goria=Gurshite zigzake më forme të përhapur gjatesore.

Locris / Kodre e vogël= por në gjuhën shqipe e ka kuptimin Lo Kris pra la Kryt që mund të jetë përshkruar edhe reliefi. Lokris= Lakoris / Lakorish,...etj.

Laconia / Lakonia=Lakon, pra pjesë ku rruga ose hapsira Lakon, më pjesën Nia, jepet pamje e një Vendi në formën NON, NO si NIA.

Myrtoum /

Malis / Malish / Maliq=Mal i vogël, kodrin e vogël afër Bjeshkes ose malit shumë më të madh.

Elis=ELISH, E LIS, E LISIT

Acarnania = A KAR NANIA (A KAR = I pasun A KA AR, NANIA – vendbanim formë e fjalës NON =NE ON/NE AN, ose AKARNANIA = mund të jetë Nana e Karit-NANA e pasurisë, e ARES, ku KA AR=KAR do të thotë KA ARA) / arania/arnania, Ka arania

Corinali

DELPHI=Del =delfi

Megara/vend i madh

Achaia= AKAJA, A KAJA thjesht AI që ka mundësin, ose A Vendi ku kaja = qajtje

Elimea = E limea=E lime a= e lume=E lome= E lyme a, ...ose Limea =Lemojt a..

Naupactus/Nafpactos vend i thellë/Na u paktua/napak

Ithaca/Itokes

Pale=Pa le ose vend i lartë Pej ALE=Pale. Kështu në gjuhën shqipe emri PAL do të thotë Pi/Pej AL/ Pra i ardhur pej AL-it pej/prej Naltësie. Ashtu si emri ALBANOI do të thotë Nalte Banoi.

Leucas/gjë e bardhë/ LE UKAS / LE UK ASH/LE UKE ASHT

Ambracia/ AM bra KIA= AM e BrA KIS= AMA E BA RA KIS = AJO që JEPE=AMA E BrA(pjesë e ngritur si Bri por shumë më e lartë, e gjerë, zakonisht anë e Bjeshkës në formë Brini,)

Paxus/PAKU= PAKU, ku ka pak, ose thjesht PAK që mund të përshkruaj një relief ku ka pak fushë, kodër, drunjë, ose thjesht tokë ku ka pak prodhime etj.

Pergamum=Per gjamum/gjamun

Antandrus/ ANte ANDRUS =Ante e anës së dru-ve ose Ant e Andres/Anerres/ëndrrës. Ant andrus= Ant e Andrume ne kuptimin Anet e Nerrume.

Magnesia

Dium=Dajme,... Dijmë, dimë, pra në dimë, jemi të mençur.

Lychnidus=Lykni DUSH, Dush Lukni.

Orestis/Oreshtish/M'Oreshtish=Stis=shtish, stisur=shtisur..., Orë e stis

Epidamnus = EPI DAMNUS, E PI DAM NUS, një majë e nume e ndarë/e dame një majë. Megjithatë, Dam nu mund të jetë jo vetëm e dame-ndarë por edhe dame-dem. Kështu, mund të jetë Vendosja-nu, e majës-pi së dëmtuare. EPI DAM NU, Epi mund të jetë edhe fjala JEPI që në Kosovë thuhet EPI DAM NU, pra jepi ta vendosim Damjen,

Aegae= A e gian, ose A GJEA, pra Gjea në kuptimin ka egërsinë, kafshë ose a EGA/ E GJAe.

Battle of Sybota (Beteja e Sybota)= Ku fjala SYBOTA - do të thotë SY i BOTËS, pra vendi ku është SY i BOTËS, por edhe Sybota=Shybota=ku shkyhet bota.

Strymon

Strymon=shtrymon=shtymon=shtrymonku do të thotë vend që e man të shtymën pra rrjedhja e shpejtë si më të shtyme, ashtu siç formohet fjala p+shtyme, ose shtymje, kështu Shtymon do të thotë man Shtymjen, ose Shty+ma+on, pra ka kuptimin nga Mon që do të thotë Mo +on, ku ON / An që d.m.th Mon ana ku mA/mo, gjësendin, prej nga fjala Stymon ka kuptimin Shtymon, lum që rrjedhja e tij Shtymon, ka afërsi nga fjala Pshtymon (P=pej/pi/pe+ shtymon), ashtu duke e nxjerrë valën si Pshtyma më shkumë, por baza e fjalës Shtymon do të thotë e shtyme, pjesa mon=man, pra e man shtymjen, më shtymje/shtyrje të njëpasnjëshme. Kurse, fjalën Strumica/Shtruman ka kuptimin e një lumi që ecë ngadalë në tokë të rrafshët të shtrume/shtuar.

Tash mund të shtrojmë (Sht(,njëra nga zanoret)+ro+jm, ku jm=Im=Am=Om=Em=Um=Ym) pyetjen si u krijua fjala Shtry nga Shty.Natyrisht, nga shty, shtu, shto, sht,.. u krijuan fjalët; Shtry, shtru, shtro,...etj., pra nga Fjala Shto+RO ku ro është një siperfaqe e ngritur deri në sasinë dhe madhesinë RO, prej nga SHTRO, SHTRI, SHTRU, SHTRY, kuptojmë shtimin e RO, RI, RU, RY, RE etj, duke i shtuar këto më SHTY, SHTO, SHTI, SHTE, SHTA etj.

Shtymon ashtu si përdoret sot Pshtymon=Pe Shty mon/man.

Nëse vërtet është shkruar Strymon = mund të jetë edhe Shtramon, pra lakon rrjedhjen e lumit.

Dicaea

Icus=Iku, por edhe uku, aka ,..etj., që bartin kuptimin e njëjtë

Scyrus= i shkырë, i shkym ose Zgur është/ashtu /usht

Astupalae=Ashtupala=A shtu pala=A shtu pa la. Pal ne gjuhen shqipe do të thote trashësi më naltësi të caktuar.

Tenos=Te enosh, të enoshi, Enos=Anos=Inos=Unus=YNus=Enosh E nosh= E nume, ai që non vazhdimisht në shumës numje pa mas, që non ligjet, mbretërinë dhe venbanimet.

Paros=Parosh, i parë osht/I parë formë e emrit PARIS/PARAS/PAROS/PARUS/PARES etj.

Doris=DORIS prej DO+RIS=DON NRIS=DO ngRIS, që do të thotë DORIS, D+ORISH, ku ORISH mund të ketë kuptimin e tokës së ngritur si hark, jo i lartë, në sipërfaqen fushore, ose thjesht DORISH mund të ketë kuptimin e Dorës/Doris/Doras etj., që do të thotë anë e njerëzve që ju shkon ndoresh çdo gjë, ose përdorin gjithçka për zhvillime e përparime.

Kështu, emrat RIS, RAS, ROS, RUS, RES, RYS kanë kuptimin e ngritjes, sipërfaqeve të mëdha që ngritën në format, të cilat përshkruhen më zanoret, kurse pjesa OS, Us, As, etj., na japin kuptimin e sasisë së materies/gjësëndit që është e pamatshme dhe merr pjesë në ndërtimin e brendshëm të trupit.

TRICCA= TRI KA, KA TRI

Plataria = P+lataria, Lat vendi i lënë në një kënd të caktuar, ndërsa Lataria mund të jetë arë e lënë në formën e Latës/Lates/Latic.

Vrisi = Verisi, varisi, thjesht ku ka V(R), përshkruajnë varjen, ndërsa Risi është vend i ngritur në formë të përdredhur midis fushe.

Corecyra/ Core = Kore, ka kuptimin e Kores/Kares/Kures/Keres etj., ndërsa Kyra po ashtu është formë e kores, por në formën Ka YRA, që do të thotë Kore më Kyra sipërfaqen e thyer më pjesë të futura në tokë si lugje ose puse e bunarë.

Corsika-Kores Ika, ose Korsika, do të thotë ka Korsi, ka Kore një tokë e ngritur, e thatë si Kore, copë e tokës së ngritur Kore = KA ORE, që Ore do të thotë (thute/thet/thate/thitë, thytë) K+odër më e ngritur si KORE, por jo e kthyer në formë të lakores si K+ODER.

Fjala Veresi = Nuk japim Veresi, rrjedh nga fjala Varësi, pra të mos kesh para për të paguar, do të thotë të jesh i varur, e përshkruar më fjalën VAR-VER nga kemi, Varësi/Varesi (në Kosovë)/Veresi.

15.

Shembull: *në nuk japim veresi sepse nuk mujm më u ba të varur pej teje kur ti na i bjen paratë.*

ACHELOUS RIVER – Q QELLES/QELLOS/A Qellous pra A QELLOS/ A QELLORE.

Në Kosove Qielli quhet edhe sot QELLA, ose në rajone tjera jashtë Kosove. Qilla, megjithatë A QELLOS do të thotë, A QELLOR. Nëse është thënë ose shqiptuar ky emër si AKELOUS, atëherë emri i AKILIT do të jetë A KELOUS që do të thotë A KELOUS ose A KEL në kuptimin A i lartë, i fuqishëm, si formë e emrit AKAL=AKEL që do të thotë i ngritur si AL/EL në kuptimin AKAL, pra Asht KAL, fisnik dhe i fortë si Kali.

Locris=Lo Krish, e lonë në Krye, ose e Lonë Krahësh, shpesh në Kosovë/dardani përdoret Lon Kresh ose në rrethinat lindore Lon Krish, pra më Kry/krah të lanë. Tokë më relief, më veçori që përshkruan emri I LAN NË KR, OSE I LANË KRISH lon Krit ish. Në shkokëlim më të thellë Lon Krish = Kri i lon ish.

*Delphi*delf – në kuptimin del, e shprehur më butësi dhe e përshkruar më daljen e lehtë, të shpejtë, e papritur, që në të vërtetë ajo dalje është e pjerrtë, e shkurtër, fushore, e quajtur Delf.*

Cult – Në gjuhën shqipe fjala KULT rrjedh nga-KUL, që do të thotë pjesë e veçantë e pikës ku ka *Ulje*, natyrisht këtu kemi të bëjmë më Pikën më të lartë që pason *Ulja*, pra të gjitha pikat e ndërtimit të gjësendit fillojnë dhe ulen, gjithnjë e më shumë duke formuar KUL, prej nga del emri KULM, folja KULLIM por kjo fjalë na jep edhe fjalët tjera të formave të ngjashme, siç është KUL, e kundërta e saj KAL, që do të thotë ngritje në pikën më të lartë, pra nga pika e ulët në pikën më të lartë/naltë. Kështu një pikë kulmore mund të jetë edhe KAL, varet nga pika e vështrimit.

Nga kjo gjejmë edhe simetrinë KUL/KAL, KEL/KIL, KOL/KYL, etj. Kështu **Kalim/Kolim** prej nga kuptojmë se fjala Koloni fjalë e gjuhës shqipe del nga fjala Kolo Nu, kol që ka kuptimin e Kal/Kalani/Koloni kalim/Kolim/ që do të thotë Ka / KO, LO/LA dhe NU/NO. Kështu KALANU ka kuptimin e vënë në lartësi, KOLONU që ka kuptimin e NO në rrafsh ose fushë në O (shiko shtjellimet e mëparshme).

Kështu, edhe KULT në shqip bartë kuptimin e gjësendit që qëndron në majën e *Kulmit*.

La krim/La krym që ka kuptimin La kryt

Lacrimosus=La kryt mas, pra do të thotë kujton, të kaluarën, duke vajtuar. Megjithatë forma Krime= është më shumë ngat kuptimit, Kryme, pra e

kryme, kështu LA+KRYME mund të ketë kuptimin pjesa e lënë , e kryre/kryme.

Kurse fjalë tjetër e menduar se vjen nga Greqishtja, të vajtojë, të derdh lot, që do të thotë DAKRY, e që në shqip edhe në Kosovë sot përdoret DA

kryt, Ajo vajtoj dej sa ju da kryt

Sot mu ka da Kryt tuj kajt etj.

Lament=do të thotë La ment, e La men-ja

16.

Shembull i formimit të fjalëve:

BAL/BOL/BEL/BIL/BUL/BYL

BALL/BOLL/BELL/BILL/BULL/BYLL

MOS=ME OS, MAS=ME AS, MES=ME ES, MUS= më US,

MYS=ME YS

MIS=ME IS

MOT=ME OT

MAT=ME AT

MUT=ME UT

MY=ME YT

MET=ME ET

MIT=ME IT

=====

MAL=ME AL

MOL=ME OL

MUL=ME UL

MIL=ME IL

MEL=ME EL

MYL=ME YL

=====

MALL=ME ALL

MELL=ME ELL

MOLL=ME OLL

MULL=ME ULL

MYLL=ME YLL

MILL=ME ILL

Shap=Sh+hap

SHUP=Sh+hup

Shyp=Sh+Hyp

Ship=Sh+ip

Shop=SH+hop

LIBRI I SHTATË

Zanoret

Në fillim lindën zanoret. Gjuha shqipe për mija vite ishte gjuha më e përhapur në Evropë

O është hapësirë e tokës, e shtrime mbi sipërfaqen e tokës, që e prek token, ashtu si themi anglisht ON Table, më O emërohet e tanishmja edhe vendi ku ndërtohen shtëpia, më oborr, vendbanimi, ose hapësirë e tokës.

E asnjëherë nuk paraqet energji as nxehtësinë, por paraqet zhvendosjen e A në largësi në pjesën e cila nuk i takon sistemit krahasuese, nuk është në kohë e tanishme, por të kaluarës ose të ardhmes, është sikur shumësi i A-s.

U paraqet thellësinë në sipërfaqen e gjëndit, trupit, ajo është burim i brendshëm, vluese (ve luese, Bluese=Ba luese, Kaluese=Ka Luese, Mluese=Ma luese, Galuese=Ga/gja luese, Glues=Gja lues,...etj), nëpër të cilën rrjedh gjëndi, materia, energjia më burim të panjohur. Gjithçka që gjendet në brendësi bëhet U. Gjithçka që shkon përtej mundësisë për tu rikthyer quhet Y.

KREU 3

LPI - që formohet nga Le+PI, pra e la Pi-mje, e la llojin veprimi si të pimjes/pirjes, por e la po ashtu formën më maje/majore sikur PI që është pika më e lartë majë Bjeshke ose sipërfaqe/relief në formën e ngritur. **Lpi** e paraqitur në formë skice do të jetë

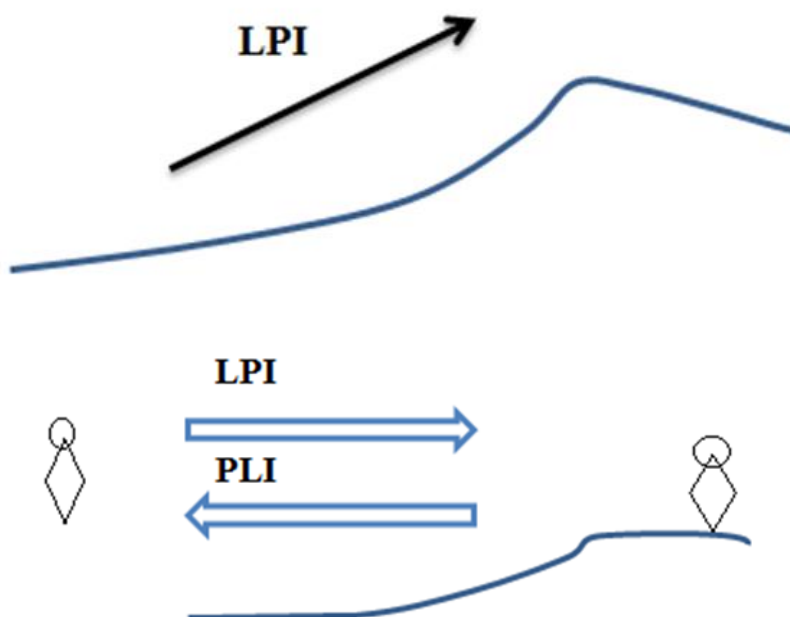

LP zakonisht përshkruan format e PI-se, majës, ose formave të ngritura përnjëherë, ato forma zakonisht nuk janë të dukshme për shkak se në fillim L, do të thotë kryesore në fjalë por edhe në atë që përshkruhen është shtrirja e gjësendit, lartësia,, ose niveli dhe mënyra e lënies se gjësendit, e cila ka afërsi diku në një pjesë të saj më formën P.

Mirëpo nga forma më të njëjtat fjalë përshkruhen edhe dukuritë tjera që janë të nxjerra nga format, siç është LAPI, që nënkupton: njeriu që ju hynë në xhep të tjerëve, që mundohet më përulje të përfitoje nga tjerët, është lpi (prej ka shtresë të përbërjes edhe fjala Lyp/Lpi/LAP/LEPI etj. Pej lëpi-Plepi etj), ua lëpijnë të tjerëve, **lëpihet pas të tjerëve**, kështu quhet LAP,

Laper. Si rrjedhim kemi fjalët tjera si Llapa, pra njeriu që flet shumë edhe e qet gjuhën jashtë, pra llopat shumë më gjuhë.

Edhe emri Lopat mund të vije nga forma sikurse e gjuhës ose forma që e formon veprimi i Lpimjes. Fjala Llapuc kuptohet si pjesë që duhet të lpihet, ose ka formën që mund të lpihet më të, ose duhet të lpihet, kështu që shpesh lapu, Llapuc quhet klitori. Nga trajta e fjalës LP mund të vij edhe emri LOP/Lopet/LPIT. Nga kjo fjalë lind përshkrimi, i puthitjes së mirë ndërmjet dy petëve, gjësendeve, njëri më tjetrin që kanë puthitje. Fjalën puthen/puthiten (pra, PU+Thyme, ku kemi përshkruare më parë fjalën PU) , prej nga del pëlqim ku fjala (PL ka kuptimin e Lpimjes, po ashtu si forma LSHO/SHLO shpesh kemi LP/PL, kështu Pe është formë e kundërt e Lep, ku në fjalën e parë kemi Pej +lenjes, kurse në të dytin kemi Le PI , Pëlqim përshkruan dalje QIM në formën PEL/LP, kështu që pëlqim do të thotë përputhje e dy teheve, gjësendeve, por edhe pajtim, si është fjala Pëlqej, -etj.

Kemi të kundërtën LPI=PIL, LUP=PUL, LAP=PAL, LOP=POL, etj
Por kemi shumësin e L-L1, siç janë fjalët; pllam/Pllum/Plum, Lap-Llap, Lip/Llip etj,

Ngjashëm formohen edhe fjalët TP/TEPE/TUP/TIP/TOPO/...etj.

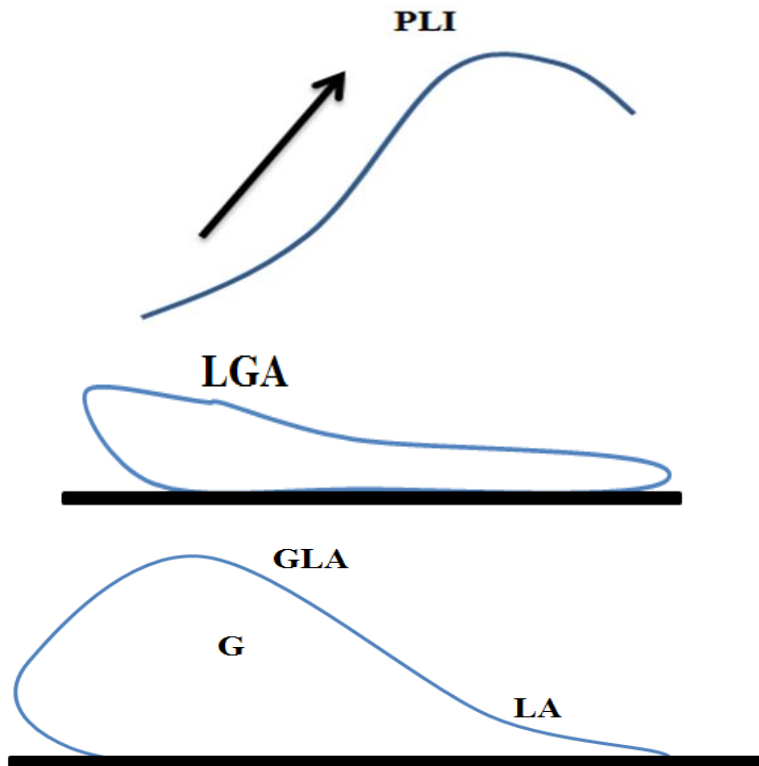

Fig.

Në renditjen e tingujve GLA/GLI/GLU/GLO/GLY në fillim vjen G që do të thotë më e rëndësishme në pamje është forma e ngritur e gjësendit ose reliefit, dhe mandej nëse pas kësaj vjen LA që do të thotë Lanje-shtrirje në nivelin. Kështu, bashkëngjitja e GL formon bashkëngjitjen e dy formave të cilat janë bashkuar në një. Kurse LGA/ si shembull fjala LEGEN, LUG, LIG etj., fjala vë në pah më shumë formën e shtrirë e mandej ngritjen në formën G të gjësendit ose reliefit. I njëjti përfundim është edhe për fjalën LPI dhe LPI, ku në rastin e parë vjen në shprehje përshkrimi i pamjes së shtrirë të lënë/lanë, kurse PI një formë e ngritur në formën Pi, ose një shtrirje që formohet nga dukuria e afërt më pimjen (rishiko këtë fjalë)
Ne thelb GL (do të thotë Gja e Lane, që ngjitja bashkë na jep GjLan/Gjalan/Gjilan...etj)

Shënim: Nga kemi Gjalpi që ka kuptimin GJA LPI (pra, gjë që lpihet), por dhe fjala që përdoret në Verilindje , në KOSOVË, GJELEPT/GJEL'PT ka kuptimin GJË LEPIT, pra GJË që LPIHET, mirëpo për shkak të bashkëtingëlloreve të njëjta, kemi kuptimin e njëjtë GJLPT. Në gjuhën letrare është pranuar trajta e shformuar e kësaj fjalë Gjelt

Kurse të PLI jepet përshkrimi i pamjes së ngritur PI dhe mandej vjen forma e shtrirë LI. Por mund të jetë edhe PLU/PULI/PAL/PLEH/PLO e,...etj., kombinime që përshkruajnë forma të ndryshme që bashkëngjiten më formën e ngritur PI. Fjala LIGHT mund të jetë krijuar nga popujt para indoevropiane si LIT që në gjuhën shqipe ka kuptimin: e lënë në lartësi, si dhe: një peshë e Leht, pra drita konsiderohet si e Lehtë. Kemi formën Liht=Leht
E njëjta edhe për:

Pastër (pashtre, pashtu, pastreh,)=pastr/pashtër=pa-shtiru, pashtu pastreh etj., më pa, shtrohet pamja etj.

Gjeltërit - që ka kuptimin GJALL+BARIT, pra ngjallet bari, rritet bari, njëjësi i **Gjallë/Gjal/Gjel/** kemi Gjelt, kurse **Br**=BARIT-bert-as/bërtet, kështu Barit kemi format.

Br					
Bari	Baro	b			

ANKTH-ANE E KTHYME ose AN që ka thymje
Murtur=Mur=Mari=Muroj=Muri TURI në formën e Turini MURI, ku si shkurtesë do të thotë **Mu=Ma=Man=Mun=Mon...**një RO-lartësi e ngritur prej nga mund të vërehen të gjitha hapësirat përreth dhe në të njëjtën kohë është ngritje prej të cilës kemi m(b)rojte natyrore. Fjala *Mbrojte* ka lindur shumë vonë në gjuhën shqipe, të dialektit të veriut dhe është ruajtur më shumë në jug. Muri lind nga fjala Muroj=Muroj ose Mrojtje siç thuhet në Kosovë.

Kështu Mroj, Muroj do të thotë një e ngritur, kurse Tur do të thotë Turi, pra një turi i ngritur në formën e Murit, thjesht Murtur përshtkruan reliefin e maleve, që u shfrytëzuan për kullosa.

KAPITULLI 2

An- Pjesa e parë, ka kuptimin e fjalës A, që përshkruan hapësirën e gjësendit, ose thjesht hapësirë e zbrazët pa formë e cila është afër, shtrihet dhe e lë para syve tonë dhe përfshin përmasa të mëdha. A tregon fillimin, krijimin dhe përfaqëson ekzistencën, pra A-ASHT.

Kurse pjesa e dytë N, hapësira merr formën dhe veprimin, e cila ka kuptimin e *NU*-me. Prej nga kemi lëvizjen e hapësirës së madhe, të pakufizuar që posa ka lindur në horizontin e gjerë që përfshin vetë shikuesi dhe kjo hapësirë merr formë të tillë duke lëvizur dhe duke u vendosur në ven/Nu, në kuptimin A NU= ANU, pra A-krijimi është vendosur, ka zënë vend dhe ka marrë formë, ku fillimi i kësaj nxënje vend duke marrë formë të veprimit, duke lëvizur, fillon pikërisht në qiell, ashtu si goja pas hapjes gjatë shqiptimit të tingullit (*t+INGU+Ulli=t'i+ nga+uli*) A, vjen pozita e gjuhës, që maja e saj prek qiellzën, duke treguar vendin e ngulitjes ose vendosjes se tërë/tanë asaj hapësirë A në N, prej nga formohet fjala AN. Kur e themi fjalën AN, pas hapjes së Gojës që do të thotë fillimi, vjen lidhja më tingull N ku An gjuha tregon lëvizjen më kahje nga gryka/ngerkla (*nga kuptimin ngarkoj+la=pra la ngarkoj-imin, po ashtu hanger/hëngër=ha+ngarkoj=hangerka bukën*) i kthyer në brendësin e gojës, duke formuar ashtu ni An-vendndodhjen ose vendqëndrimin e A-së.

Kurse fjala NA na jep A dhe vendqëndrimin e A-së, duke e hedhur/gjujt jashtë nga goja, duke e bërë të dukshëm dhe maja e gjuhës tregon kahen e daljes së pjesës AN+NA, ANA, që ka kuptimin e daljes ose dhanies/dhënies se AN-it jashtë brendësisë se saj, duke u kthyer në NA. Po ashtu, AN dhe NA, gjuha e tregon AN brendësinë e gojës, si Ane në vetvete edhe NA sikur tregon maja e gjuhës Anën e jashtme të brendësisë/kufizues/gojës ,që është pjesa e jashtme e saj, pra në mjedisin dhe jashtë. Kuptimet e; AN, NA, ANA, A NA, na i tregon lëvizja e gjuhës dhe pozitën e lëvizjet e saj. Pra, gjuha na i tregon kuptimet e fjalëve elementare, të krijuar qysh në fillim të krijimit të sho(qër)isë njerëzore.

Ta shtjellojmë emër-in/emen-in natyrisht në gjuhën shqipe të vërtetë/burimore - gegnishten. Të krahasojmë *EMER kemi fjalën EMEN=AMUN=EMNU=AMNU,..*

Të shikojmë kombinimet e kësaj fjalë që kemi MN.

(..)					
M(.)N(..)					
AMAN	AMEN	AMIN	AMON	AMUN	AMYN
EMAN	EMEN	EMIN	EMON	EMUN	EMYN
IMAN	IMEN	IMIN	IMON	IMUN	IMYN
OMAN	OMEN	OMIN	OMON	OMUN	OMYN
UMAN	UMEN	UMIN	UMON	UMUN	UMYN
YMAN	YMEN	YMIN	YMON	YMUN	YNYN
MANA	MEN	MIN	MON	MUN	
MNA	MNE	MNI	MNO	MNU	MNY
AMNA	AMNE	AMNI	AMNO	AMNY	AMNY
...ETJ.					

POR, EMEN=F(EMEN)=FEMEN/SHEMEN/ VEMEN/ GEMEN/ GJEMEN /KEMEN

/NEMEN/LEMEN/TEMEN/REMEN/HEMEN, SI EDHE TË GJITHA NDËRTHURJET më EMNAT që JANË të SHKRUAR në TABELË.

Le të shohim përthurjen e fjalës EMER

Qm(r)					
Amar	Amer	Amir	Amor	amur	amyr
Emar	Emer	Emir	Emor	Emur	Emyr
Imar	Imer	Imir	Imor	Imur	Imyr
Omar	Omer	Omir	Omor	Omur	Omyr
Umar	Umer	Umir	Umor	Umur	Umyr
Ymar	Ymër	Ymir	Ymor	Ymur	ymyr

Kemi renditjen MR që do të thotë MA RI, pra e **MA**ne ng**RI**tjen, më fjalë tjetra, MGR e MA+ G/GJ+ RI ose RI=RU=RO=RE=RY=RY=RA. MKR= më fjali të thjesht do të thotë e MA KRY/KRI-t. Më parë kemi shtjelluar fjalën MR dhe kuptimin e saj.

Në gjuhën shqipe AMEN ose EMEN ka kuptimin e parë të emrit, kështu p.sh. fjala EMEN, prej të cilës del fjala FEMEN, por EMEN ka kuptim shumë më të thellë dhe më të mahnitshme. EMEN përbëhet nga EM EN, që një trajtë e tij është AM AN, pra AMAN do të thotë:

1-A +MAN, ka kuptimin A-Asht dhe MAN- pra, na mban, na ushqen, na furnizon, na jep jetë, edhe begati, pra NA MAN, fjala MAN na jep MON, MUN, MANA, MA+NON=MAN Vendbanimin, vendosjen në vend.

2-AMA+AN= AMA që është kërkesë , lutje për të marr diçka, pra nga AMA, psh; AMA bukën, AMA JETËN E GAT O ZOT, AMA jep besën mu, nga kemi AMA= që ndërlidhet më fjalën A+ MA si dhe AM +A. Ku AM+A fjalë që flet për një figurë, person ose besëtytni abstrakte, e pa fund, siç mund të jetë emëruar edhe Zoti, si fjala AM pra, Dhanësi, Jep-si, AM, kurse pjesa AM +A ka kuptimin AM +(ASHT=A), prej nga kemi AMA.

3-AMAN sot kemi fjalën AMA ANEN, që bashkë mund të krijoj fjalën AMANEN, por AMA mund të jetë emër i vendit siç është AMA, vend lutje, ose vend ku jep shumë begati \dhe prodhimtari, si nga toka e t ‘mirat tjera. Nga NON që do të mund të quhej vendbanimi, kemi AMA+NON=AMANON, ose veç MAN që është emër i lashtë edhe i përhapur edhe në kohën e lashtë, edhe sot në Kosovë emri MAN/MON/MUN/MEN ka edhe kishte përhapje të madhe, sidomos para luftës së dytë botërore. MAN do të thotë ai që ka fuqi, por edhe që MAN, (mbanë).Kështu Man mund të quhej edhe emri i mbretit Dardan siç ishte; MAN=MON dhe pjesët NON=NUN, pra MONUN formë e emrit MANON që ka kuptimin MAN/MON NON, pra MAN QYTETIN, VENDIN, SHTETIN, BANIMET etj.

-Trajatat e fjalës EMEN janë

AMAN/EMAN/UMAN/LAMAN/LUMAN/GUMAN/KUMAN/KOMAN etj. Por edhe **AMON/AMIN/AMUN** ose **OMAN/OMEN** etj., kuptimet e të cilave ndërlidhen më shpjegimet e mëparshme.

5-AMAN/EMEN=AM+AN/AMA+AN/EM=AM+EN=AN, që-ka kuptimin AN që jep ose AN-Barku, pjesa ku mbahet fëmija e cila jep, AMAN dhe EMEN OMON etj., ka kuptimin e ANI-vendit që jep=AM, pra AM+An do të thotë EM+EN që jep ENen/ANen tanë, edhe kështu ti njëjtësoheshin, veçohesh më AN-in tanë. Emri AMA, MAN, AMAN, AMON, EMEN, EMIN, EMON ku E mund të jetë drejtuar më shumë kah **femena (F+EMEN, ku tingulli F veç e përforcon tingullin E, por edhe fjalën EMEN, pra FEMEN, një EMEN, vend (AN) dhanësi (AMA) i përkohshëm)**, kurse fillimi më A më shumë nga mashkullit/ATI, ka kuptimin më DHAN ose ta JEP AN-nin.

6. Anu/ANA/ ANAMA/

MANA/ANARA/ANAKA/KANA/KANAN/GANA/GANAN /MAGAN/

Kemi shumë emra më rrënjën AN, si dhe forma deri tash të kuptueshme që i kemi shtjelluar përgjatë tërë librit, siç janë; GANA=GJANA/GJA + AN-es, por edhe GJAN ose GJON. ANU është në gjuhën shqipe, por në kohën e lashtë mund të jetë edhe emër i Zotit, i cili u përdor një kohë të gjatë në Lindjen e Mesme, por ky emër duhet të ketë qenë i

përdorur në pjesën më të madhe të botës, emri i të cilit bart kuptimin e vet vetëm në gjuhën shqipe.

Si rrjedhim nga shpjegimet tona, për emrin AM, AN, MANA, AMAN/AMON, ANU, ZU, ZEU, ZO, ZE/ZHE, BO ZO. BO ZE, BO ZHE.. etj., është i kuptueshëm se emri i Zotit të lashtë Egjiptian/Egjyptian AMON-RA që është Zot para Faraonike dhe para Egjiptit të lashtë në thellësi të historisë diku i lindur dhe i zhvilluar si emër i Hyjnisë qysh para viteve 2500-1500 para Krishtit.

Emrat fetare; Krishti, AMAN, RA, AMON, GJON, LU, LUKA, LULA, ALLA/OLLO etj janë emra të zhvilluar qysh në kohën e Neolitit të hershëm dhe ruan kuptimin e tyre vetëm në gjuhën shqipe të sotme. Çka do të thotë se këta emra janë zhvilluar nga qytetërimi i popujve, kryesisht të Ballkanit që i takonin familjes shumë të përhapur të gjuhës, që ishte e afërt më gjuhën e sotme shqipe. *Në këtë libër kur themi për gjuhën shqipe nuk duhet kuptuar vetëm gjuhën e lashtë, paraLatine por dhe Latine të hershme, Ilire, Thrake, Dake, Frygjiane, Hitite para Iraniane, Trojane, e në fund Kananeite e Filistinëve të lashtë, por të gjithë këto duhet-të-kuptuar se deri në shek. 8 flisnin një gjuhë që mund ta quajmë familja e gjuhës shqipe e cila pothuajse u zhduk, përgjatë 1000 viteve.* Zhdukja e kësaj familje të gjerë së gjuhës shqipe, ka filluar qysh nga invazionet e mëdha Indoevropiane në njërin anë, edhe invazionet semitike të filluara pak më vonë, si pasojë e ndjekjes indoevropiane të filluar qysh në vitin 2700 - 2200 para Krishtit.

Me rrënjë AN kemi shumë emra të qyteteve të njohura si; Ankara/Ankyra, që ka kuptimin Ana e Kyrës, ku Kyra/*Kira/Kura/Kora/Kara ka kuptimin e ngritjes më të lartë që YRA, mund të përshkruaj reliefin por edhe besimin e banorëve, për vetitë e veta të larta, siç është fjala KAR/KARA.

Natyrisht emri KAR nuk ka kuptimin vetëm të organit seksual, në bazë të tërë asaj që është shpjeguar deri më tani.

ANA e KYRE=ANKYRA emër shumë shqip, që tregon jo vetëm përhapjen e popujve shqip folës, por edhe dominimin e gjatë në botën e Lindjes së Mesme, gjuhë para Aramaiste, Iranishte, Para Semitike (e cila mund të ketë dal nga popuj e Kaukazit, e më vonë të jetë ndikuar shumë nga gjuhët shqipe e më vonë Iranike).

Fjala Yra/IRA/ARA/URA/ORERA/ERA ka afërisht të njëjtën kuptim e po ashtu si fjalë HYRA/HORA/HIRA/HARA/HERA/HYRA/HURA ,...etj.

Kështu është e kuptueshme edhe lindja e emrave të tjerë si rrjedhime, siç janë LYRA/GYRA/GORA/GURA/LURA/LURIAN,GURIAN,GIRIAN ANAGURIA, ANLURIA ,,...etj.

Por edhe KYRA-LYRA-GYRA-VYRA-MYRA - prej nga parashkrimi më An, pra si ANA e KYRES=ANKYRA ose KYRAN/ANLYRA ose LYRAN/ANGYRA-GYRAN/,.....etj. KORKYRA është po ashtu emër i formuar nga KORE dhe KYRA që e përshkruan *Kore*, ose tokë të ngritur në formën e Kores, që më parë është quajtur KYRA, pra një tokë e ngritur brenda asaj Kore, n-gritje e veçantë si YRA ose KYRA.

KAPITULLI 3

Largojmë = le/la ar (ar ngritje prej (ULT në ALT, ose prej UL në AL, ose prej NULT në NALT) poshtë në naltësi) gojm/gojim-ngojm/ngujim (pra, ba si gu=gjojm (edhe fjala gjejmë/gjajm, ka kuptimin e gjuajtjes/gjuajtjes), pra largojmë do të thotë *gjuajtje=gjojm/gjujm lanje/lenie* ose hedhje në lartësi në Ar e cila e përshkruan ngritjen kurs Al e përshkruan pozitën e naltë të trupit, siç janë malet, që nuk ka më zbritje dhe ato janë të qëndrueshme në atë në Altësi.

Nga Zhvillim=**Zh+Villim=Villim=illim**, ku kemi;
Vullim=A+Vullim=Avullim, njëjësi L-ll marrim Avullim (Avli, Avlli, AVALE/VALE/VEL/VUL/VULO/ULE)=Vullim/VULLIM po ashtu Villim-Vilim-VLIM=VOLIM=VALIM=VALI=VOLI. Fjala Volim, në sllavishten e jugut, është e zhvillimi=vlim=vluar=valuar etj., nga fjala Valim, valoj, zhvaloj zhvallitje, etj.

Volim (*volëm, velim, valim por edhe olem-dolem-kolem-golem, elim, velim-gelim/gjëllim/ kelim/etj.*) që në shqipe do të thotë: të vesh diçka mbi tokë, por Lim është të kemi rrjedhje mbi O-tokë, prej nga kuptojmë se Volim është lloj valimi (Alimi=LIMI) dhe Vlimi. Në gjuhën e sllavëve të jugut Dashuri-*Volim* (OLIM=LIM-OLIMP+OLIK) është shpjeguar më anën e gjuhës shqipe=Vlim, të vlosh, ose edhe valim, një lloj i posaçëm i lëvizjes së ndjenjave dhe mendimeve ndërmejt ndërmjet gjinive.

Të gjitha këto fjalë dalin nga;

Voli=OLI

AVULL=VULL=ULL=ULLI=por edhe
GULL=KULL=FULL=MULL-ar=SHULL=RULL
ZHVILLIM=ZHVILIM=ZHVILL=VILL/VIL=AVLI=LI=VALLE=ALLE=VAL=ALE=VIL=IL=VILL. Por edhe VILE=LIVE=ALIVE etj., që ka kuptimin më qenë kanë gjallë, nga emri i përhapur ALI nuk mund të jetë arab/persian, por është nga familja e zhdukur Shqipe, prej nga Shqipja është pa familje, kemi Ali.

Ali/alli	Eli/elli	Oli/olli	Ili/illi	Uli/ulli	Yli/ylli
Vali/valli	Veli/velli	Voli/volli	Vili/villi	Vuli/vulli	Vyli/vylli
Kali/kalli	Keli/këlli	Koli/kolli	Kili/killi	Kuli/kulli	Kyli/kyli
Gali/galli	Geli/gelli	Goli/golli	Gili/gilli	Guli/gulli	Gyli/gyli

Shali/sha lli	Sheli/shë lli	Sholi/sho lli	Shili/shil l	Shuli/shu lli s	Shyli/shy lli
Mali/mal li	Meli/mel li	Moli/mol li	Milli/mi lli	Muli/mul li	Myli/myl li
Etj...					

22

Mos/Mas lidhet logjikisht më fjalën MOSH, që përmban po ashtu fjalën MOS edhe Mas.

Fjala *Kalle Zjermin*, pra pjesa Kalle do të thotë Ka ALLE, në kuptimin qoje në Al-t, qoje në këmbë, por tash pjesa All përmban më shumë se Al, një lëvizje që ngritët vazhdimisht, një shumësi e fjalës Al, e cila e përshkruan një ngritje edhe më tepër se AL, në shumësi, ashtu si fjala GJALL, GJALL, po ashtu ka kuptimin e njëjtë DAL/DALL/DJALL/KALL/KAL

Nga kemi GJALL=GJA ALL, DAL= DAMJe NGA AL=DA+AL, SHALL=SHA+ALL, VALLE=VA+ALL
MALL=MA+ ALL, KALL=KA+ALL,
DALL=DA+ALL/DAL=DA+AL

GJALL	GJA+ALL	GJAL	GJA+AL
GALL	GA+ALL	GAL/GLA/GAL A,..	GA+AL
SHALL	SHA+ALL	SHAL/SAL	SHA+ALL/SA+AL
KALL	KA+ALL	KAL(KOL, KIL, KUL,KEL, KYL)	KAL=KA+AL
MALL	MA+ALL	MAL	MA+AL
DALL/DJALL	DA+ALL	DAL/DJAL	DA+AL/DJA+AL
VALL/VILL/VO LL/ VULL/VELL/V YLL	VA+ALL/ L/	VAL/VOL/VIL ...	VA+AL

23

SABI në gjuhën shqipe ka kuptimin I Sapo bimë, I sapo lem/Indur. Godance- GODAN/GODEN=Gjo e dane, ose Gjë e ndarë siç do të thuhej në gjuhën letrare. Prej fjalëve Guidance.Por edhe fjala DANCE (

vallëzimi) në gjuhën angleze merr kuptimin e rrjedhjeve të Anëve ose ndarjes së anëve nga njëra-tjetra, pikërisht një përshkrim i vallëzimit, që është Dance.

Dansa/Dansha/Dance do të thotë sasi e caktume/Saktume/Shaktume/Caktuar/Saktuar e Dane(da+Ana). Kështu vet emri DANA do të thotë vendi ku ndahet Ana. Dana mund të quhet edhe pika ku ndahet ana ose Anët.

DAN në të kundërtën fitojmë emrin NAD, që ka kuptimin e Anëve të ndara, prej nga Shpresa në Sllavisht mund të interpretohet nga ky kuptim i gjuhës shqipe, që përshkruan ndarjen DAANE, ose NA DA na jep Damenje por pasi NA dhe AN kanë vetëm krahasime nga sistemi krahasueses të kundërta sepse flitet veç për ANË-n. Nga kjo kemi se shpresa përkufizohet si Ndarje e Anëve ose rrjedhjeve të ANËVE prej Anë në ANË, që merr kuptimin e pritjes ose shëtitjes nëpër Anë-t.

16.

Vuth (VU+UTH-en, VU+THU, përfarohet më fjalën UTH që tregon kahen e kundërt të formës së fjalës THU, që nënkupton i thy-eshëm, shtjellime të hollësishme janë bërë gjatë tanë librit, pikërisht për këto formë. Emri VUTH-aj përshkruan Vumjen në hapësirën relievo të thyeshme në formën e Thonit=THU=UTH. VUTH është VU në venin më THUMJE ose në formën e THUnit) është përshkrim, fjalë e lashtë padyshim mijëra vite më parë, e cila është krijuar e përdoret edhe sot, jo veç si emër; VOTH/VETH/VATH,...qe në thelb tregon vënien e thymjes, vend ku mund të thehet, çpohet siç kuptohet edhe nga fjala BOTH/BYTH që përshkruan BA YTH/THY, BA OTH/THO, fjalë të cilat përshkruajnë pamjen anatomike të prapanicës si edhe thy-mjes rreth dhe vrimës anale. Natyrisht në format që janë vendos hapësirat A, O, U, I, E, Y, duke NU në formën VU/VE; VATH/VUTH/VITH/VYTH/VETH/. VUTH është formë e emrit VOTH, ku përbëhet prej dy fjalëve VU si formë e fjalës Vi /Va/Ve/Vo, e cila përshkruan hapësirën ku vendoset një gjësend por jo duke u ngulur aty, por vendosje në territorin e caktuar ku ka enje/endje lëvizje të formës VU, që përshkruan hapësirën e veprimin e vendosjes në U, veprimin që po ngjet edhe po e përshkruan ngjarjen në të tanishmen, siç është NU e cila nënkupton vendosje e cila prej aty nuk lëviz, shtrihet në pikat e nguljes, dhe nuk ka lëvizje por Vnu tregon veprimin e Numjes, kështu dallimi ndermjet NU/NA/NO...dhe VU/VA/VO..., kuptohet në Mfshetësit e Guhës, sipas mënyrës si shqiptohet, derisa shembull NU maja e guhes e godet qellëzen duke treguar piken ku ka ngulje, pas secilës aty mbetet gjësendi dhe nuk lëviz ma kurrë. Kur themi VU, guha mbetet pothuajse e ngrimë dhe aty ka vetëm lëvizje të buzëve që përshkohet më rrjedhën e fuqishme të ajrit duke tregua lëvizjen rrjedhjen dhe kryerjen e

veprimit që po ngjet. Të shkojmë më tutje, ashtu siç e përshkruajnë fjalët NE/NI/NU/NA/NO/NY, që gjenden të vendosura gjithandej në shumicën e fjalëve në gjuhën shqipe, kështu kemi PENU=pe nu, pej numjes, SHPENIM=sh+pej nimjes=numjes, Nume=NAME (nga anglishtja NAME që shqipe ka kuptimin e NUME, ose N'AME=NE DHANJE,NEME= NUME, NON=vendqëndrime, vendbanime, NIN,NAN, (të gjitha këto janë shtjelluar hollësisht në pjesët tjera të librit)...etj.

VU përmban shpjegimin e veprimit të NU-mjes, do të thotë nuk është Vumje e njëjtë me fjalën Numje. VU është vendosje e cila nuk *ngulet* (shiko si fshehet fjala ULE=ule kur U është shkurt, tek ngULE, që ndërlidhet me fjalët NGU+LE, prej nga kemi NGU+ULE duke na dhënë fjalën NguLE që do të thotë NGU=NgJU=NE GJU LE, LE N'GU). Qëllimisht kemi folur shumë herë për fjalët VU për të përshkruar natyrën e veçantë të tingullit V, i cili bën pjesë në tingujt që nuk janë as bashkëtingëllore dhe as zanore, pra bën pjesë vetëm si përforcues i tingujve të pas shkruar. Kështu, Vu është NUMje por kryesisht e lëvizshme, shpesh e krijesave të gjalla, lëvizëse, apo e një gjësendi amorf, lang, rrjedhëse, etj. Kemi fjalën Vullnet që do të thotë VUL, formë që vjen nga thellësia e brendësisë/brendësisë në fund të U, ndër sipërfaqe të tokës, gjësendit dhe del në sipërfaqe, VUL në një hapësirë përmbi sipërfaqe do ta kemi VAL, hapësirën tjetër VEL, VOL siç janë fjalët Volim te, Voli, Vjeli, kështu nga kjo kemi kuptimin e emrit VALI, që është fjalë shqipe, siç është fjala ALI po ashtu, që ka kuptimin i NALT, Një i NALT, ose i NALTI, në gjuhën shqipe AL-ietj.

Fjala VU, shpresoj lexuesi veç ka formuar një pamje të saktë, se çka është kurse fjala TH përshkruan thymjen/thyerje, prej VUTH përafrohet në VUTHUMJEN, VUTHEPIN por duke e ditur se në gjuhën shqipe vlen simetria siç është VU=UV dhe THU=UTH, ashtu si VO=OV dhe THA=ATH, që ka kuptimin e thymjes. Prandaj, kur themi THA, kuptojmë një thymje që del jashtë, largohet nga kqyrësi i dukurisë, folësi ose shkaktuesi i dukurisë që përshkruhet me këta tinguj, por të njëjtin kuptim e ka edhe fjala ATH, që do të thotë THa, por tash kemi një thymje që vjen nga jashtë dhe hyn ose afrohet afër kqyrësit të dukurisë.

Natyrisht, lexuesi duhet t'i përgjithësoj të gjitha këto për çdo renditje të zanoreve dhe bashkëtingëlloreve. VUTH përshkruan reliefin e vendbanimit (venbanimit=ven ban/vanbanim=non).Përafrimi më i mirë i emrit Vuth do të ishte VU në THU, VU që përshkruan formën U dhe V të reliefit dhe pjesën THepor, ose në formën e THU=THY=tho=tho +nit (nit përshkruan dhe ka kuptimin e njëjtë që përshkruan fjalët NAT, NUT, NOT, NIT, NYT, NET), pra më thymje e hapësirës ku shtrihet ky vendbanim. Gjithmonë tingulli Th kur bie në fund të fjalës siç është fjala që e emëron VUTH, e vendos dukurinë e përthymjes në rendin e fundit,

kurse pjesën lugore në formën VU=VA=VA=VAE..etj e non në vendin (ve+EN+NIN=NON, si venon) në Ve+renit (RE një sipërfaqe e ngritur e lartë në nivelin RE, e cila NON=RA+AN=RE+EN, si edhe RE NON=NIN, prej nga formohet shtresa por tash e ngulur e ngjit=ngit në formën e ngjitur si gjini/cica e gruas. GRU=GJA që RUN, G RUN etj.) Si përfundim nxjerrim fjalën VUTH që përshkruhet më fjalën VU N'THU=VUTH

VUKEL=VIKEL=UKEL=IKEL= vend i larguar dhe i lënë, i ikur larg nga vendbanimi i madh dhe ku është shumë më i pa populluar. Si p.sh. KA(=ne formën KU)+UK=KUK-qe shpreh pjesën e veçantë të Uk-it(forme e largimit IK-jes). Nga kemi KA UKJE=IKJE=KIKJE=KUKJE=... prej nga kemi KAK që do të thotë KA AKJe, pra KA DALJE IKJE, UK+LE do të thotë LE UK=IK, LE IKJEN=IKLE, VIKLE etj.. por tash në formën VU, pra një U që ka në të lëvizje si V, dhe është e lënë përkrah ose larg një VU më të madhe siç është *Vuthaj*, prej nga UK LE, se LE UK=IK=OK=YK, si fjala MYK= më YK=IK, etj., për shkak së është i lënë =LE, kemi UK+LE=LE UK =UKLE, si fuqizim VU+UK+LE, pra LE VUMJEN në largësi në ikje si UK, kemi UKLE=VUKLE.

Shiko tabelën:

AK	OK	UK	YK	IK	EK
HAK	HOK	HUK	HYK	HIK	HEK
MAK	MOK	MUK	MYK	MIK	MEK
SHAK	SHOK	SHUK	SHYK	SHIK	SHEK
VAK	VOK	VUK	VYK	VIK	VEK
VAK+LE	VOK+LE	VUK+LE	VYK+LE	VIK+LE	VEK+LE
LEVAK	LEVOK	LVUK	LVYK	LVIK	LVEK
VAKLE	VOKLE	VUKLE	VYKLE	VIKLE	VEKLE

Tingujt në gjuhën shqipe janë të ndarë në zanore e bashkëtingëllore, ku shprehin hapësira më lakesa të caktuara siç janë;

A - është tingulli i fillimit, i krijimit, hapësirë e paanë, në të cilën bënë pjesë gjithçka, edhe kqyrësi/këqyrë-si, folësi si dhe ai që e thotë A-në. Tingulli A më shumë përshkruan hapësirat e që përfshin atë që shihen, pra përmbi sipërfaqe të tokës, duke përfshirë atë, qiellin dhe largësitë e paana.

E tingulli e përshkruan largimin E as në distancë, zhvendosjen e kësaj hapësire A, si dhe ky largim fizik, shpreh edhe largimin në kohë por

E shumicën e kohës nuk e përfshin sipërfaqen e tokës e as largësinë përtej qiellit, pra atë pjesë që merret më mend.

E - përshkruan zhvendosjen e A-së në hapësirë në kohë. E paraqet shumësin e A-së, e cila na jep ecjen e A-së pikë për pikë, ashtu si një shiriti filmik që përbëhet nga fotot A dhe shiriti filmik E.

Si përfundim E është një A në largësi, ndërmjet qiellit e tokës, hapësirë e madhe që varet kryesisht më shumë në kupën e qiellit e shtrihet deri afër sipërfaqes së tokës.

U - natyrisht përshkruan hapësirë ndër sipërfaqen e tokës, në thellësi, përbrenda lëkurës së trupit, por edhe në të përshkruan rrjedhjen, e materies e cila nuk është përkufizuar ende, nuk është e përcaktuar por dihet se vjen nga thellësia dhe përmban rrjedhje të vetë hapësirës.

Y - Përshkruan hapësirën e cila nodhet/ndodhet shumë larg, që është e paarritshme, e cila edhe në qoftë se arrihet, nuk mundet asgjë t'kthehet nga ajo pikë. Kështu, *Illat* e quajtur në veri HYLLAT, në të vërtetë para përshkruan HY që është përforsim i tingullit Y më tingullin e ndërmjetshëm H që e përforscon dhe krijon pothuajse një tingull të vetëm, pra H shërben si përforsim.

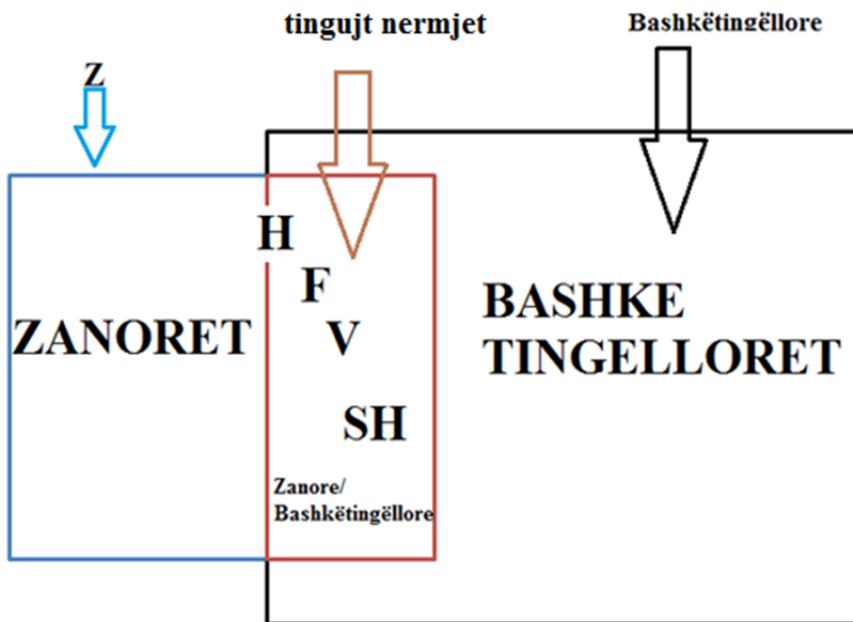

BROJE=BA ROJE, pra e ka formën e RO-së siç kemi fjalën KA+RO=KARO, KRO, por KORE, ose BA ROJE=BROJ, etj. Pra. shihet se e ka formën e RO-së për të cilën kemi shpjeguar më parë, sikur të ishte më e gjerë, më e dalun pjesa e RO-së do të merrte emrin Kro-së Kru/

hapësira shumë më të mëdha KRA etj., në qoftë se do të kishte sipërfaqen më shumë të lugët në formën U, të sipërfaqes **RU**.

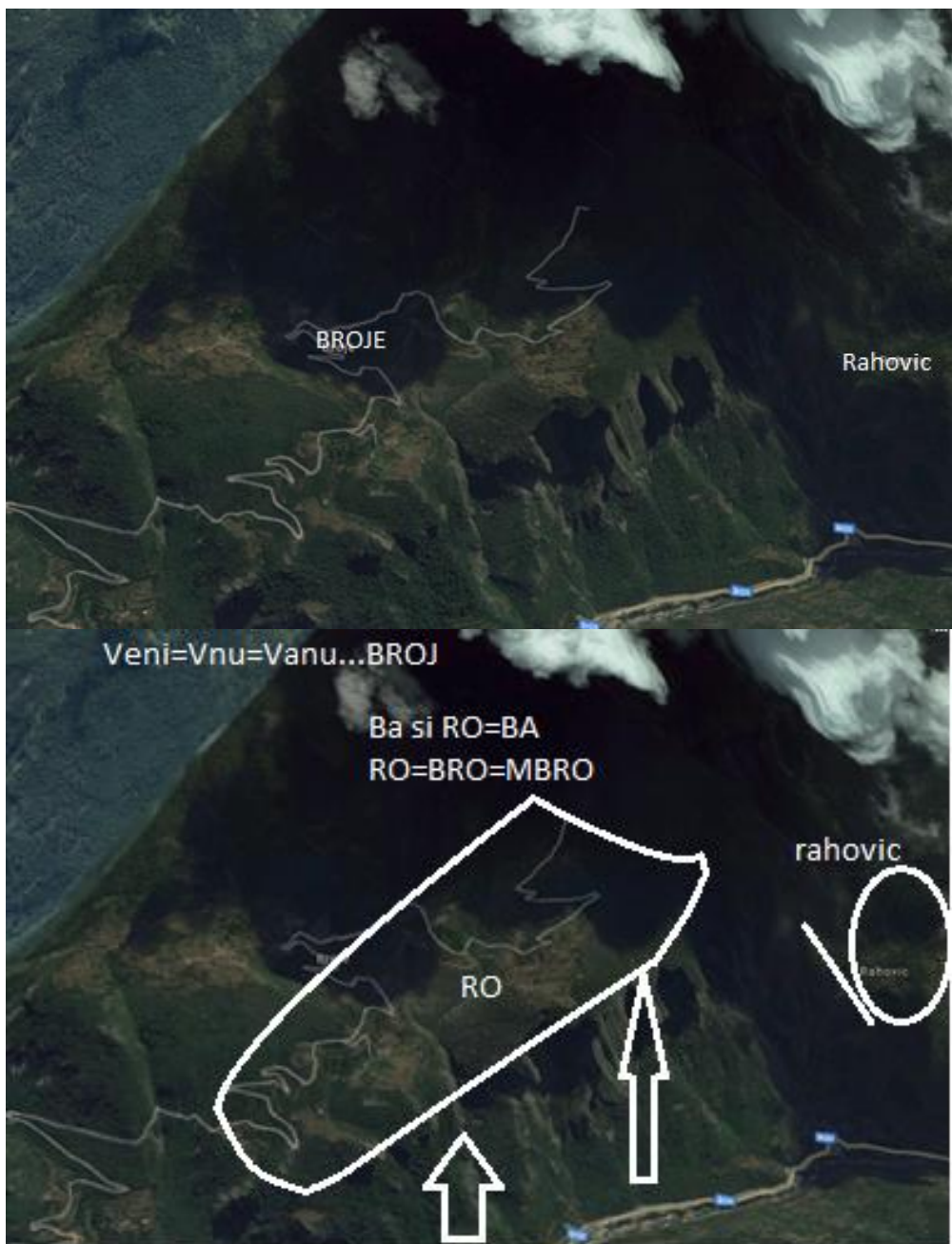

Vendi që quhet Broj=BA ROJE, që ka pjesën RO, por tash n 'formën BRO (ngjashëm më BRI)

Mos t 'harrojmë nga fjala BRO= BA RO që tregon t 'ngriturën papritur në formën jo t'anësisht por afërsisht si RO, kemi BRO, ose në format tjera VRO(me u vu në RO, më këqyrë nga RO-ja) MRO=MURO=MARO (pra më ba RO më ngritje diçka në naltësin e RO-se), GRO (gja që bahet e naltë sa RO, në formën GRO që rritet më sipërfaqe deri në RO, ose GRU sipërfaqe e naltë që run, kështu GRU=G RU=GJA që RU, që shkon tuj grumbullua në sipërfaqen në formën RU) dhe KRO (emri i KRUIES duhet të ketë qen KRO=KA RO për shkak të reliefit). Kështu nga Ba Ro, u krijua përshkrimi i reliefit BRO dhe nga kjo lindi fjala MBRO=MA/ME+BA+RO, prej të cilës u krijua MBROJTJE. Forma BRANI është sllavizëm i kesaj fjalë shqipe. Natyrisht gjuhët e sllaveve të jugut u krijuan përgjatë 1000 vite në përzierje-mje më gjuhët Shqipe, dhe popujt shqipfolës. Kuptohet popujt shqipfolësit u tjetërsuan në popuj sllave dhe bashkë më vete morrën shumë fjalë shqipe duke i sllavizuar ato; BoZe, BOG, Bozhe, Ruka, Majka, Bunar (Bin AR), Zlatar, Spava. RAVNA (RA VU NA), MESHAVA/MESHAVINA,..etj.

17.

Vite, vjeta, vjetet/ një lindje e lopëve e çdo viti (vjeti) prej nga kemi fjalën, në shumës, vjetat. Natyrisht kuptimi themelor i kësaj fjale-Vjet ka kuptimin e një mbetje/metje (me etje) por në lëvizje që është Ve+jet, është afërsisht VE/VU/VI metjen (pra, përfrimi më fjalën JET është MET, sikur duam të themi MJET=ME JET, që ka kuptimin JET=MET/Mbet, nga kjo JET, ashtu siç thuhet në Dardani JETI=METI (në jug, mbeti). Si rrjedhim, JET=IET = ET ka kuptimin e largësisë, nga veneruesi/vrojtuese i dukurisë deri në një pikë T, ku përfundon pikë vështrimi ose shtrirja e hapësirës E. Kështu, ET do të thotë hapësirë, sipërfaqe më një shtrirje deri në T, ku më këtë shënohet kufiri, themeli ose temeli i shtrirjes së E.

Rrjedhimisht fjala ETNI përafrohet më ETNU, ku NU=NI, që do të thotë ETNI= numje/nimje, vendi ku shtrihet hapësira e largësisë/shtrirjes ET. Kjo shtrirje nuk është vetëm hapësirë fizike por edhe shtrirje kohore. Natyrisht fjala AT në gjuhën shqipe ka kuptimin BABA, por derisa AT shpreh largësinë, distancën e një gjenerate, fjala BABA shpreh shumësin e ba-mjes së vazhdueshme. Kjo do të thotë se gjuha shqipe, ka ndërtuar shumësin në të kaluarën shumë të largët edhe më përsëritjen e tingujve të njëjtë të fillimit, në fund të fjalisë, siç janë: GEGE, NANA, MAMA, SHESH, THITH, KAKA, KUK, etj.). Po ashtu kjo *Viq* dhe VJETAT shumë përshkruan: e para, *Iq* që ka kuptimin ai që del, largohet, endet poshtë e naltë, duke u afruar sërish ose duke mbetur në afërsi, por që kthehet prapë në qendër. Kështu, *Iq* përafrohet më fjalën *Ik*, nga kemi *Ik=Iq*, *Viq=Vike*, (natyrisht iq, kurrë nuk është Ik, sepse Iq ka kuptimin e largimit nga qendra, por edhe kthimin e serishëm të saj në qendër ose nga ikja fillestare, pra nuk është një ikje e plotë, largim

dhe moskthim) që ka kuptimin një ikje nga ana e kundërt e asaj që i themi Ikje. Kështu **Oq**, ku zakonisht thirret lopa, që të ndalet nga çobani, d.m.th se është fjala të mos ikë, por të kthehet ose të rrijë aty ku është, pra është një lloj ikje por e atillë që të jetë largim. Natyrisht, është folur gjerësisht për kuptimet. Si rrjedhim, të gjitha format e tjera OQ, IQ, AQ, UQ, EQ kanë kuptimin e njëjtë më fjalën IQ që përshkruan lëvizje/Qitje, por në drejtim të I-së, pra në një rrafsh tjetër përpjetë, në drejtimin vertikal, të rreptë e të ngushtë, veti që bartë tingulli I dhe kuptimet që i bartë fjala I. Kemi shtjelluar hollësisht, që $IQ = Qi$ është anë e kundërt e asaj që quhet qitje. Ta skicojmë edhe njëherë:

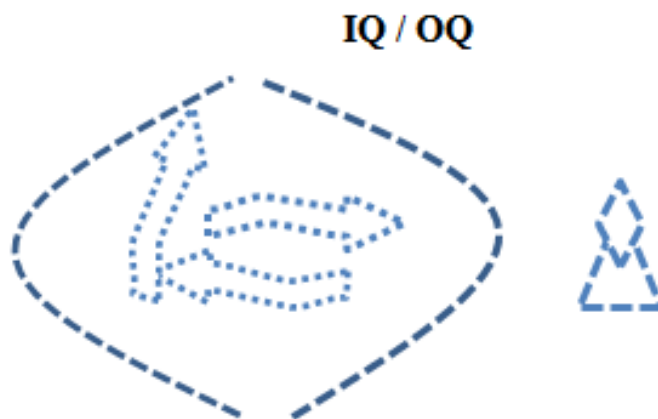

Aq	Iq	Oq	Eq	Uq	Yq
Pa+aq=paq,, me pa aq (kaq=ka aq	Pi+iq=piq , piqet, përpiqet,	Po+oq=poq, përpoq, etj	Pe+eq= peq, peqe	Pu+uq=p uq, mpuq, përpuq, papuqe	P+y q=p yq
Ka+Aq=KaQ	KI+iq=KI Q	KO+oq=koq e	Ke+eq	Ku+uq	Ky+ yq
Haq=ha+aq	Hiq=iq=p erfcon e shpejton ndodhjen e dukurisë që përshkruh et më fjalën IQ, që ka kuptimin Iq e afër më fjalën IK, por tash jo në rrafsh por shpesh në pjesën ngritje zbritje pra në lëvizjen vertikale në krahasim më sipërfaqen e tokës Kemi fjalën AQIK, që do të thotë A QI IK/ A që IK, Largohet KA qitje	Hoq=qe ndërlidhet më fjalën OQ që përshkruan ikjen ose ngritjen e tokës apo zbritjen në formën që i përshtatet OQ, që përshkruan reliefin e ngritur ose të drypun poshtë ose naltë nga struktura e tokës, e rrëshqitshme . Fjala/tingulli e përshkruan Hoq ngritje ose ndodhje të menjëhersh me të dukurisë që përshkruhet më fjalën OQ.	HEQ që përshkru an dukurin më fjalën EQ, që nënkupt on largimin të shkurt, por të shpejt, qitjen në formën që E AFERT më QO, por tash kjo ndodh në largësi të shkurta dhe në ambient e më strukturë jo të fort, jo shumë të ngurtë, por më tokën, material		

	anash , jo në qendër etj.		e gjësend të butë.		
--	---------------------------	--	--------------------	--	--

Nga emri i katunit UQ, ka kuptimin e vendit të ngritur, i larguar nga rrafshi, ashtu si edhe është ky fshat i madh por që i bie si i ikur nga pjesa kryesore e banimeve, por jo edhe i larguar, i hupun ashtu si do të ishte një fshat si p.sh. më emrin Kuka. Kështu fjala UQ është përshkrim i qumjes QU por në kahen tjetër.

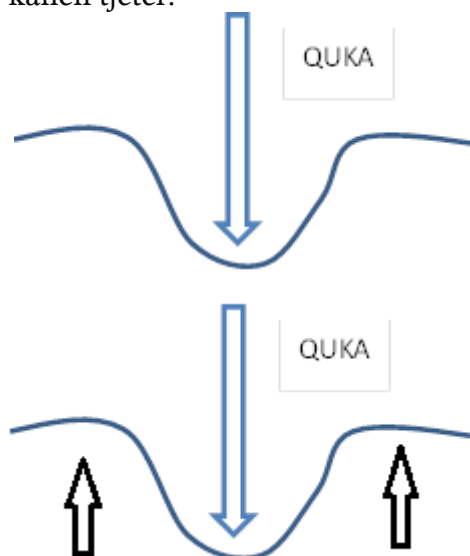

Por viq (vu/ve,..+iq=uq/oq/, kështu edhe fjala vu+ne uq, prej nga, kemi Vuq/VAq/Veq/Voq/Vyq,..) njëjës që mund të përafrohet më fjalën vike, që ka kuptimin VIKE=IKE=FIKE=IKE=SHIKE që ka pjesën IKE ku para pjesa e parashkruar e jep pjesën () IKE, pra, ike pjesa që është e parashkruar. Meta, mjetet=diçka që mbetet pranë teje natyrisht.

2. Të krahasojmë ndërtimin e fjalëve

AK	IK	EK	OK	UK	YK
HAK	HIK	HEK	HOK	HUK	HYK
FAK	FIK	FEK	FOK	FUK	FYK
VAK	VIK	VEK	VOK	VUK	VYK
SHAK	SHIK	SHEK	SHOK	SHUK	SHYK
DAK	DIK	DEK	DOK	DUK	DYK

LAK	LIK	LEK	LOK	LUK	LYK
MAK	MIK	MEK	MOK	MUK	MYK
RAK	RIK	REK	ROK	RUK	RYK

18.

19.

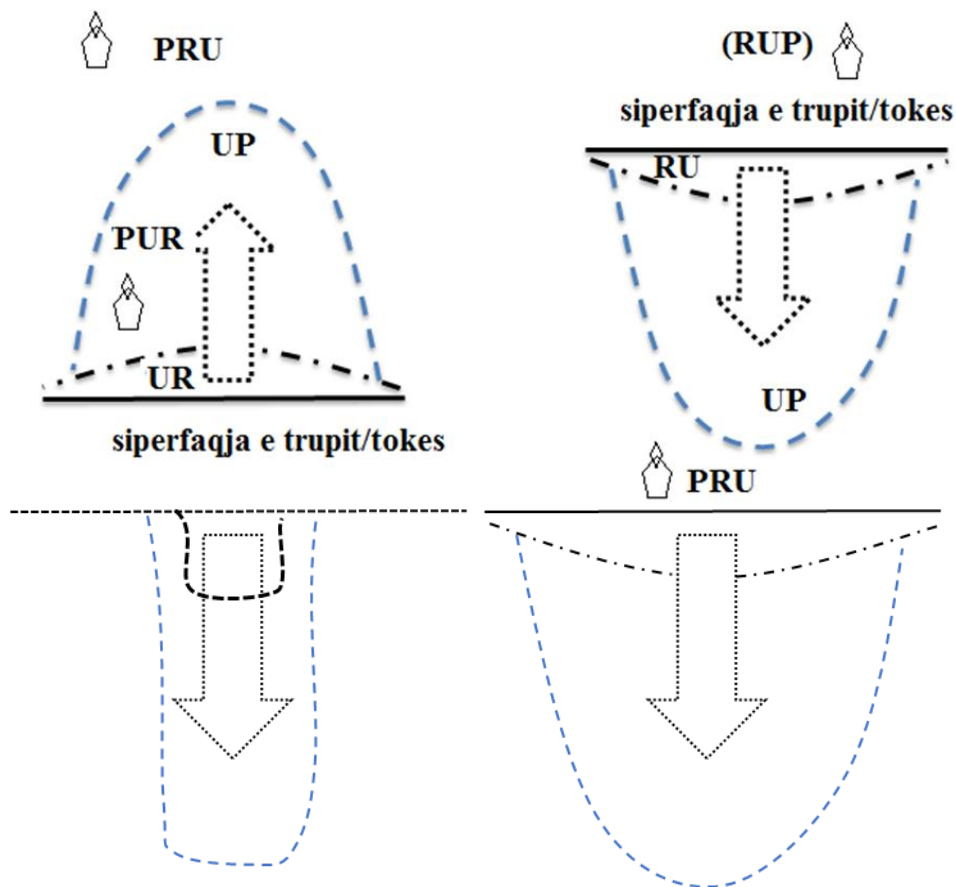

20

Kur është folur për fjalën KAR dhe KRA ose KR, si dhe e shkruar në formën e përgjithshme (zanore) K (zanore) R (zanore), kemi sqaruar po ashtu edhe renditjet:

TABEL 1

KR(zanore)	K(zanore) R	K(zanore)R(zanore)	(zanore)K(zanore)R(zanore)
GR(zanore)	G(zanore) R	G(zanore)R(zanore)	(zanore)G(zanore)R(zanore)
VR(zanore)	V(zanore) R	V(zanore)R(zanore)	(zanore)V(zanore)R(zanore)
MR(zanore)	M(zanore) R	M(zanore)R(zanore)	(zanore)M(zanore)R(zanore)
TR(zanore)	T(zanore) R	T(zanore)R(zanore)	(zanore)T(zanore)R(zanore)

TABELA 2

KL(zanore)	K(zanore) L	K(zanore)L(zanore)	(zanore)K(zanore)L(zanore)
GL(zanore)	G(zanore) L	G(zanore)L(zanore)	(zanore)G(zanore)L(zanore)

VL(zanore)	V(zanore) L	V(zanore)L(zanore)	(zanore)V(zanore)L(zanore)
ML(zanore)	M(zanore) L	M(zanore)L(zanore)	(zanore)M(zanore)L(zanore)
TL(zanore)	T(zanore) L	T(zanore)L(zanore)	(zanore)T(zanore)L(zanore)

TABELA 3

KSH(zanore)	K(zanore) SH	K(zanore)SH(zanore)	(zanore)K(zanore)SH(zanore)
GSH(zanore)	G(zanore) SH	G(zanore)SH(zanore)	(zanore)G(zanore)SH(zanore)
VSH(zanore)	V(zanore) SH	V(zanore)SH(zanore)	(zanore)V(zanore)SH(zanore)
MSH(zanore)	M(zanore) SH	M(zanore)SH(zanore)	(zanore)M(zanore)SH(zanore)
TSH(zanore)	T(zanore) SH	T(zanore)SH(zanore)	(zanore)T(zanore)SH(zanore)

TABELA 4

KT(zanore)	K(zanore) T	K(zanore)T(zanore)	(zanore)K(zanore)T(zanore)
GT(zanore)	G(zanore) T	G(zanore)T(zanore)	(zanore)G(zanore)T(zanore)
VT(zanore)	V(zanore) T	V(zanore)T(zanore)	(zanore)V(zanore)T(zanore)
MT(zanore)	M(zanore) T	M(zanore)T(zanore)	(zanore)M(zanore)T(zanore)
LT(zanore)	L(zanore) T	L(zanore)T(zanore)	(zanore)L(zanore)T(zanore)

20.

Ta shtjellojmë fjalën PËLQIM e cila përbëhet nga dy fjalë por për shkak se përbëhen nga fjalë elementare pothuajse çdo shoqërim brenda fjalës na jep kuptim.

Kështu, PËLQIM përbëhet nga PAL/PEL/PIL/POL/PUL dhe pjesa QIM që ka përbërjen nga QI+IM që është në kuptim të ngjashëm me QA+AM, ku AM ku do të thotë MA. Thjeshte, e njëjta fjalë por e cila përshkruan dukurinë e lëvizjes në dy kahe si: AM/MA, AN/NA. AK/KA, IK/KI, ASH/SHA.

QA	QI	QU	QO	QE	QY
AQ	IQ	UQ	OQ	EQ	YQ

QI na flet për Qitje e cila është qitje më shumë e përkohshme e materies/gjësëndit, kryesisht materialit *amorfo-lloqore*, pa formë që as nuk largohet krejtësisht, por as nuk afrohet përfundimisht, d.m.th. mbetet ashtu në mjedisin e përbërë nga *lloqina*.

Ashtu si fjala RA+An për të cilën kemi folur për RI+IN që na jep RIN e ngjashme në kuptim më fjalën RAN, veç njëra përshkruan rënien e

një sipërfaqeje teposhtë, në ANën që e ka më poshtë, kurse fjala RI+IN ku IN = afërsisht AN, na jep një RANje në formën RIn që mund të jetë në një sipërfaqe të përshkruar RI. Po ashtu, RUN prej nga ka lind fjala e sllavëve të jugut Ronit, Runit, etj., e përdorur në Veri është fjalë Shqipe, veçse përshkruan RAN/RIN/RUN/RON/REN/RYN rënien e lëvizjen e sipërfaqeve RA/RE/RI/RU/RO/RY në anët AN/IN/UN/EN/ON/YN, si dhe ndarjet e posaçme përgjatë lëvizjes së tyre siç janë: DRAN/DRIN/DRUN/DREN/DRON/DRYN që përshkruan rrjedhjen në sipërfaqet R dhe rrjedhjet në format RAN/RIN/RUN/RON/REN/.

Po nga e njëjta bazë qitje përshkruhet si R=Q, rrjedh QAN/QIN/QUN/QON/QEN/. Nga logjika e njëjtë kemi:

MAN (ma+an) /NAM	MEN /NEM (me+en)	MUN /NUM(mu+un)	MON /NOM(mu+un)	MYN /NYM(my+yn)	MIN NIM(mi+in)
SHAN..	SHEN	SHUN	SHON	SHYN	SHIN
KAN..	KEN	KUN	KON	KYN	KIN
TAN..	TEN	TUN	TON	TYN	TIN
VAN..	VEN	VUN	VON	VYN	VIN
DAN..	DEN	DUN	DON	DYN	DIN
GAN..	GEN	GUN	GON	GYN	GIN
GJAN..	GJEN	GJUN	GJON	GJYN	GJIN
LAN..	LEN	LUN	LON	LYN	LIN
THAN..	THEN	THUN	THON	THYN	THIN
ZAN..	ZEN	ZUN	ZON	ZYN	ZIN
ZHAN..	ZHEN	ZHUN	ZHON	ZHYN	ZHIN
NAN	NEN	NUN	NON	NYN	NIN

21.

Në skemën më thjeshtë gjuha shqipe në fillim të historisë së lindjes së saj, si para gjuhë e gjuhës shqipe, fjalët e para ishin bashkëtingëlloret dhe zanoret e ndara siç janë: A, E, O, I, U, Y,

Kështu, vetëm nga zanoret përfitojmë 36 fjalë-tingujt, po ashtu edhe 32 të tjerë duke i renditur në anën e kundërt, që do të thotë gjithsej kemi 68 fjalë. Megjithatë, për të shprehur fjalët e mundshme e të mjaftueshme do të kemi të tkurrura së paku 32.

A	E	O	I	U	Y
Ae	Ea	Oe	Ie	Ue	ye
Ao	Eo	Oa	Io	Uo	yo
Ai	Ei	Oi	Ia	Ui	Yi
Au	Eu	Ou	Iu	Ua	Yu
Ay	Ey	Oy	Iy	Uy	Ya

Nga përthurja e bashkëtingëlloreve të cilat në fillim janë:

Tingujt që janë ndërmjet zanoreve e bashkëtingëlloreve; J, V, F, H, Z,S,SH,X

b, c, ç, d, dh, f, g, gj, h, j, k, l, ll, m, n, p, q, r, rr, s, sh, t, th, v, x, xh, z, zh.

Janë së paku 28 fjalë, prej tyre 20 nga to ishin të domosdoshme të krijuar qysh në hapat e parë të krijimit të gjuhës sonë.

Ta shënojmë më X numrin e bashkëtingëlloreve, kurse më Y numrin e zanoreve që përthuren, para siç është fjala **An** dhe mbrapa siç është fjala **NA**. Nga N dhe A krijohen së paku katër fjalë të cilat janë; N, A, AN, NA, mandej NAE, EAN, ...etj., në përthurje më dy zanore dhe një bashkëtingëllore prej nga kemi:

Formulën $N=(2(Y+X)) = 2 (1+1)=4$, prej nga kemi për 2 zanore dhe një bashkëtingëllore siç është fjala NAE, ku kemi 3 (përthurje e zanoreve ndërmjet bashkëtingëlloreve)prej nga marrim 6 fjalë.

$$N=2(x+y)= 2 (2+1)=6$$

Qe i kemi **N, A, AN, NA, NAE, EAN, NEA, AEN, ANE, ENA,**

b	d	g	K	R	z
	dh	gj		RR	ZH
S	L	N	M	V	F
Sh	Ll				
Q		t	p		
		Th			

Bashkëtingëllorët					
	<i>Njanjës</i>		<i>Shumës</i>		
	<i>b</i>				
	<i>d</i>		<i>dh,</i>		
	<i>p</i>				
	<i>k</i>				
	<i>q</i>				
	<i>ç</i>				
	<i>g</i>		<i>gj</i>		
	<i>l,</i>		<i>ll,</i>		
	<i>v,</i>				
	<i>h</i>				
	<i>r,</i>		<i>rr</i>		
	<i>f</i>				
	<i>m</i>				
	<i>n</i>				
	<i>t,</i>		<i>th,</i>		
<i>c</i>	<i>s,</i>		<i>sh,</i>		
	<i>z,</i>		<i>zh.</i>		
	<i>x,</i>		<i>xh</i>		
Zanoret					

22.

D

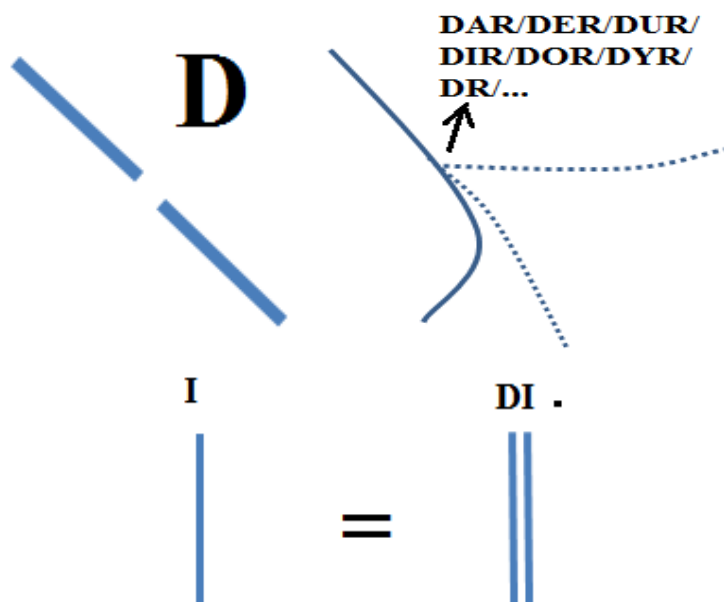

Tingulli D, do të thotë Da, pra Ndarje/Ndamje, DAMje. Nga vijnë në përfundim se të gjitha shoqërimet e D-së me zanoret siç janë; DA, DU, DI, DE, DO, DY si edhe zanoreve tjera si DE, DEA, që përdoren në jetën e përditshme në gjuhën tonë në hapësirën Dardane në baze, do të thotë DA-mje, ose më u nda, që paraqet pikën e Damjes nga një formë në tjetrën ose këputjen e një diçka-je/gjësendi nga tjetra. Varësisht nga zanoret që shoqërohet tingulli D (Da+arte, DAR=DA+AR,..) kuptimin Da/Ndarjes, por ato ndarje/damje ndodhin në hapësira t 'formave t 'ndryshme, siç është fjala DU, që flet për Ndarjen e brendshme nga ajo pjesë që është U dhe e ka formën e lakores, rrafshit në formën U, nëpër të cilën mund të rrjedh energjia, Ze, U-jit, dhe krejt ajo çka është në sipërfaqe.

DU është ndarje e U-së, ose e një pjesë të U-së, ashtu si **DI** që është ndarje e I-së, edhe **DE**-që është ndarje e E-së, që paraqet një hapësirë të largët ndërmjet tokës edhe qiellit e cila lëviz në rejtim të syve tanë, në drejtim të folësit-vrojtuesit të dukurisë.

DY është ndarje e një mjedisi, hapësirë shumë të lartë/*Ulte/ungjet/unget*, të pa-arritshëm e shpesh të pakuptueshme. Në shoqërimin me zanoret dhe me tingujt e tjerë, kjo formë e ndarjes/Damjes përshkruan forma të tjera më të ndërlikuara që gjenden në natyrë ose

mendimeve e kuptimeve që i përshkruan p.sh. DAR (DA+AR=DA Arin, ose pjesë e veçantë e ndamë nga Ari pra shumë më e vlefshme ose më e posaçme e asaj që përshkruan AR) e cila përdoret në disa vende në DARE=NDARE, ose e gjejmë përbrenda fjalëve tjera siç janë VARDAR, SHpërDAR, përndarë, por edhe në fill të fjalisë siç është emri i famshëm Dardan.

Fjala *Dan/Dane/Danu/Done/Dune/Din/DEN* ka kuptimin e një anë të ndarë/Dame, siç janë An, DAN, pra anë e dame (ndame), e veçuar nga pjesët e tjera të ANËS. Kështu pra kemi emra të përdorur qysh në kohët e moçme siç janë DAN, i shpërndarë shumë në Kosovë; prej nga formohet emri më DAN/MA DAN, pra MEJ DAN ose e bën DAMJEN, prej nga fjala MEJDAN merr kuptim e plotën në gjuhen shqipe që rrjedh nga fjala MEJ DA, duke formuar më të njëjtën vazhdimësi *MEJ THAN, MEJ SHA, MEJ KAJT, MEJ RRXU*,... etj.

Të shikojmë në tabelën e mëposhtme fjalët;

Dita =Di-Da+it=DA+It-a	Ku IT paraqet gjatësinë e hapësirës se shtrire në formën I, deri në piken T,...
DET=DA+Eti=DA-DE+ET	Ku ET paraqet hapësirën e larguar nga vështruesi/folësi, nga DE ka kuptimin në baze DA, të hapësirës se largët dhe që largohet, e shtrihet ndërmjet tokës e qiellit E, deri në piken T, që ndërtohet fjala DET, pra DA Eti=DETI
DATA=DA+ATA=DA/DU/DE,.. +AT, DA+AT=DATA	AT përshkruan hapësirën të cilës i përket, ose brenda asaj është vështruesi/folësi duke u shtri kjo hapësirë A në gjatësi të caktuar deri në piken T, duke na dhen AT, Natyrisht largësia është jo më e largët se E. Megjithatë A e gjate na jep largësinë shumë të madhe , kurse A e shkurt na jep gjatësinë dhe shtrirjen shumë të shkurt. Varësisht nga gjatësia e theksimit të A-se e zanoreve

	tjera, na jepet përmasa e largësisë, dhe shtrirjes së përgjithshme të hapësirës fizike/kohore ose ndijore,..etj.
DOT=DO/Da+OT	Që përfshin gjatësinë O në sipërfaqen e tokës, e cila preket për token dhe shtrihet në të deri në kufirin e shtrirjes T, duke na dhënë OT, prej nga kemi DOT, gjatësi kryesisht e afërt që mund ti përket edhe folësi që përshkruan dukurin ose hapësirën DOT. Nga <i>Damja</i> e OT na jep DOT.
DUT	
DYT	

Shembull:

*Dane burra t 'keqen pej t 'mirës sa nuk a vonë
Shkuam atje, dej sa ai e Dau t 'keqën pej të mirës
Na ishim n'damje kur ata erdhën*

Në gjuhën shqipe emri i profetit në gjuhën semite, arabe merr kuptimin shumë të kuptueshëm DAUT, që ka kuptimin DAS, pra Ai asht DAS edhe DAJI, ngase është i fortë fizikisht ose ka pasuri, mundet të bëjë Da-mje në mes njerëzve, ose mundet të bëjë MEJ DANE, ose mundet të sillet si gjyqtar.

Ky ishte kuptimi themeltar i tingullit D, për shtjellimet e mëtejme lexuesi do të ketë shumë sqarime (Shumë=S/Sh qerime=qëroj). Gjithashtu edhe emri Qerim (nga arabishtja Kerim-i madh prej nga kemi KAR+AM = KA RAM ose KAR +IM, pra del se fjala Kerim nderlidhet më origjinën e saj) për fjalët që lidhen më këtë tingull. Shtjellimet do të jenë hap pas hapi të përhapura në mënyrë që lexuesi t'a ketë lexuar tërë librin do të kuptoj të gjitha anët e këtij tingulli shumë të rëndësishëm në gjuhën tonë.

23.

Nga greqishtja αρχος (*archos*) "master dhe μηδομαι (*medomai*)-te mendosh.

Megjithatë, nga gjuha shqipe, kemi Ark, që do të thotë vend ku ruhet pasuria, ku mbledhet bereqeti, ashtu siç quhet ky vend sot, Kosh, ose

kuptimi tjetër është ARK=vendi kur ruhet nje pasuri/t'lashtat e arave. Pjesa *Medomai* në gjuhën shqipe formohet nga fjalët më DA MAJ. Pra, kjo fjali është plotësisht e kuptueshme, e cila përdoret edhe sot në Kosovë (Dardani) si edhe pjesën verilindore të Shqipërisë se sotme.

Me DA MAJ , do të thotë të gjykuarit, pra më DA Maj, e man mjetin për më da. Sot në Jug përdoret fjala Mend që është zbërthyer nga gegnishtja si nana e këtij nëndialekti; MEN DA, pra më afrime, krijoje = DA, pra, DA MEN, apo, MENJA DA, jo veç ta ndash mendjen por të krijohet veçori e mëvetësisë së Menjes. Në periudha të caktuar më kohëzgjatje të ndryshme, janë krijuar fjalë në mënyra nga më të ndryshme, si shembull MEDA=ME DA, HUNDA-HUN DA, SHKUND-SHKUN DA, ..etj, por edhe Këmba/KAMBA=KAM BA, Shemba=Shem BA, etj forma të cilat i gjejme edhe të emrat e vendeve siç është KORAB=KORA BA=AB,..etj.

Nga gegnishtja kemi më DA, ku ME=MA=Majtje +DA, kurse Hun +da, pra da Hune, që ka formën e Hunes, etj.

Fjala greke *Medomaj* d.m.th se më DO MAJ, fjala DO, që përdoret në Verilindje të hapësirës së sotme shqiptare, ku gjendet pjesa më e lashtë dhe më e logjikshme e ndërtimit të gjuhës tonë, kemi Do=Disa, shembull; *Do njerëz shkuan, Do gjin erdhën, Do re u nxinë etj.*

Kuptohet se fjala DA, rrjedhe DA=DO njerëz, pra janë DA njerëzit si grup i caktuar nga tërësia –e përgjithshme, që mund të quhen edhe DO, siç përdorim *Do njerëz erdhën e më vonë shkuan.*

Nga kjo më DO MAJ , kemi më DO MAJ.

Nga kjo formojmë rregullën se fjala DISA = ka kuptimin DOSA, në formën DOSTA=Do=Disa Shtohen, që DO STA = SHTO=SHTA, e nga kjo DI bart kuptimin bazë më DA, në formën DI, që do të thotë DI është pjesë e I-së dhe SA-sasi. në formën ISA ka kuptimin sasi e caktuar e cila përsëritet dhe zgjanohet prej nga jepet kuptimi i fjalës N'isa, Në+ Isa = Nisa, pra diçka që fillon nga sipërfaqja e tokës dhe fillon në përdredhje helikoidale, për dallim nga fjala OS që përshkruan përhapjen shtjellore më shtrirje të kufizuar rrethore ose cilindrike=SI LINJE DRI=rrjedhje KA (ose shumes SHI LINJE=LANJE=LLIN DERDHJE KA). (*Shënim: Z+gja+Nohet, ku Z ka lëvizje zigzage të disa vijave paralele, brenda formës. Nga këto vija shihet që po ndodh lëvizje, kurse Gja, ku njëjisi Ga, ka kuptimin që GJA merr lëvizjen Zgatet, ashtu që krejt kjo ZGJA nohet në formën ZGJA e cila është karakteristike e lëvizjes së përshkruar më Z, ku Z në thelb paraqet lëvizje gjarpnore dhe simboli i saj është gjarpërimi, shenja e shkronjës Z = X për të cilën kemi folur gjerësisht.*

Forma e gjarpërit dhe shenja-simboli i tij, nuk ka të beje aspak më gjarpërin e vërtetë, por më lëvizjen-energjinë që e shtynë materien në lëvizje, që

është Z. Kjo shenja e tingull, në të vërtetë është fjalë e vetme në gjuhen shqipe që përfaqëson Diellin, Zotin. Nga bibla përfaqëson edhe gjarpnin sepse gjarpni është nxehtësia/n'zehtesi=zet. Kurse emri i Zotit në lashtësi ZEÛ- do të thotë N'zeu, pra, ai që Nzeu boten token e krijimin. Nxehtësia e bani Even (Iven/Haven) ta haj/hanë mollën/pemën e ndalume).

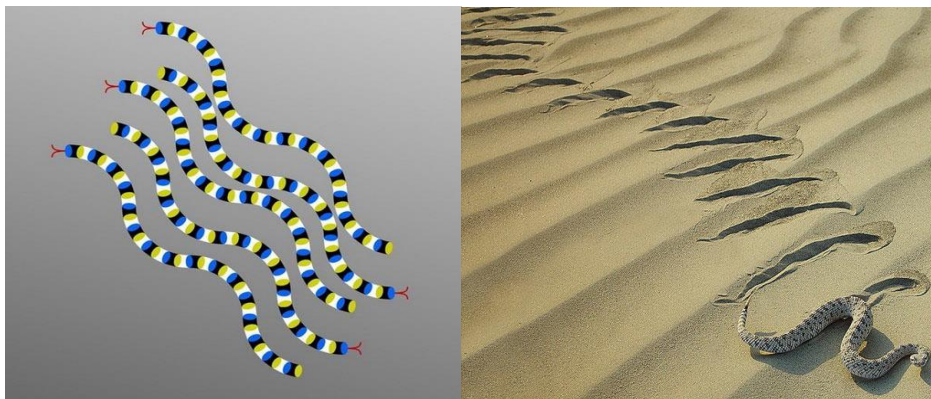

Fjala ARKIMEDES do të thotë AR KI më DA, megjithatë fjala DES d.m.th më dek (Doku/Dukje, prape do të thotë pjesa e caktuar që ndahet edhe del në pah), por jo vetëm kaq, DES=DAS shumësi DESH=DASH ose DEC=DAC, prej nga nënkuptojmë më DA ES ose pjesa e ndare nga AS. Ku AS, ES, US, OS, YS është e afërt në kuptim më fjalën IS, prej të cilës krijohen fjalët NIS-NE IS=N'IS, ose në formën NIS, NISEM, NISU, ..etj., kështu vlen për format tjera.

NAS=NE AS=N'AS shumësi NASH, prej nga kemi shtrirjen e zhvendosjes së materies/gjësendit/kohës si zgjerim i gjatësisë AT por tash=TA+ASH, në A(SH)T, ku na jep zhvendosjen e materies nga folësi/vërejtjes i dukurisë ASH deri në piken e shtrirjes T, prej nga fitojmë ASHT. Ngjashëm kemi; ESHT, USHT, ISHT, OSHT, ASHT, YSHT, por edhe sikur AT dhe e kundërta TA, kemi TESH, TUSH, TISH, TOSH, TASH, TYSH... etj., kjo vlen për të gjitha format tjera të ngjashme, DASH, KASH, GASH, VASH, FASH, LASH ...etj.

Pra, NESH=NE ES=N'ES=ES,..., kështu më radhë n 'vazhdime, kemi dhënë tabelën e poshtëshënuar.

AS	ES	OS	IS	US	YS
NAS	NES	NOS	NIS	NUS	NYS
NASH	NESH	NOSH	NISH	NUSH	NYSH
NAC	NEC	NOC	NIC	NUC	NYC
DAC=DA +AC	DEC=DE/D A+EC	DOC=DO/D A+OC	DIC=DI/D A+IC	DUC=DU/D A+UC	DYC

DAS=DA AS=DASH	DES=DA/D E+ES=DESH	DOS=DO+O S=DOSH	DISH=DI/ DAA+ISH	DUS=DU+U S=DUSH	DYS=D Y+YS/ YSH=D YSH
GASH/GA S/GAC	GES/GESH/ GEC	GOSH/GOS /GOC	GISH/GIS /GIC	GUSH/GUS /GUC	GYSH/ GYS/G YC

Si rrjedhim DES, krijohet nga DA=DE, pra, Damja e materies e cila po largohet në formën e sasisë se materies/gjësëndit/kohës lidhure më dukurin e përshkruar, prej nga kemi ES, ose sasisë më të madhe ESH (ose më të vogël EC) të zhvendosje në kahe, largimi nga sistemi krahasues - këqyrësi DES=Da+es=esh, jep pjesën e ndarë nga ES, që paraqet lëvizjen e kundërt të formës së lëvizjes së sasisë së materies SE, ashtu që ES është pjesa e materies më lëvizje në kahun e kundërt të asaj SE, shiko në figurën e mëposhtme.

Por, të kthehemi edhe një herë tek fjala DES, e cila në shqip do të thotë më **dek**, pra, *Ai des, kështu deka d.m.th. DAKA, pra DA KA, pra DA KA si edhe DE=DA+KA, që do të thotë DA (ndarje)+ KA si formë KADA, që ka kuptimin KA DA-mje, të gjithë e dimë (dam) që deka është damje /ndamje nga jeta, ndamje nga lëvizja normale natyrale e përqendrimit të materies, në formën SE, duke u kthyer në ES, dhe si pjesa e ndarë e saj si ES, DES. Ashtu edhe fjala Drras, që ka kuptimin, e afërt më DA RRASE-ën në formën Drras/Dërras, ose DEG=Da+Eg (eg afërsisht GE=gje).*

*Nga kjo në emrin e Arkimedes do të thotë Ar ki më des(das). Vërejtje; Megjithatë tërë kjo mund të jetë veç një rastësi, e cila shpallon edhe emrin Piramide, që ka kuptimin **PI ra mi /mbi**, pra, Maja ra Mi, por tash kurrsesi DE ose ID nuk është DH, pra kurrsesi nuk mund ta quajmë se fjala DE ka kuptimin e njëjtë ose të afërt më fjalën DHE. D dhe Dh edhe pse ndërlidhen njëra më tjetrën pothuajse askund nuk përzihen. Nga gjuha e sotme nuk mund të themi se të gjitha fjalët toske, që përfundojnë më D, kanë kuptimin e fjalës DHE.*

Kështu Pirami D, ka kuptimin që PIRAMI është Nda, është krijuar si PI RAMI, që pas bashkimit në një fjalë merr kuptimin shumë më të ndryshëm se fjala PI RA MI, pro merr formën PIRAMI=PI RAMI-t, pra pej/pi/pe+RAMJES nga naltësia RA duke marr formën RA AM=jepet=AM, kur RAMI është rrjedhje nga naltësia, pra diçka që vijën nga naltësia, edhe zhdryp n'tokë. Pirami është fjalë që krijohet në të njëjtën kohë kur është krijuar fjala Pshtym=Pej Shtyme, ku Shtym=Shty+Ym=AM.

Nga tërë materiali i këtij libri ku kemi shpaluar sqarimet tona, kemi parë se në çdo pikëpamje gegnishtja nuk është veç dialekt por është nënshtrësia kryesore e gjuhës tonë, në krijimin e fjalëve dhe në ndërtimin e tyre.

Dhe në fun (fund=fund da) po japim shpjegimin e fjalës Eureka, e cila doli nga goja e Arkimedit duke bërëtitur nga gëzimi Heureka= Heu t're ka, fjalë

që d.m.th të gjeta, ose shplova (Shpalova përfshin kohë dhe hapësirë shumë më të madhe sesa Shplova, pra nuk janë fjalë të njëjta) diçka të re, që është fjalë shqipe, e ndërtuar në atë mënyrë që të përshkruaj dukurinë e caktuar. Fjalët greke janë plot, kështu siç është edhe Akoma= Ako ma, ose A ka ma, ose Ka ma shumë etj.

24.

Shkurtimisht emrat, përfarimi më kuptimin e vërtetë që bartin emrat e Shqiptarëve:

Alban= fjalë e shkurtë AL BANOI= nALt BANOI

SHKiptare = përafrohet më fjalën SHKEPT, i SHKEPUR, i cili gjendet gjithkund, dhe përfshin hapësirë të gjerë të shtrirjes, një emër shumë i lashtë dhe shumë i përhapur. Rrjedhimisht kur themi SHKIPTARE është formë e fjalës SHKEPTAR, pra e SHKEPT, ose të SHKEPT gjithandej nëpër hapësirën e Mesdheut.

SHYPE, SHYPE=SHQIPONJE ka kuptimin SHYPE, ajo që Hyp shumë lart/naltë në formën SHUME+HYP=SHYPE. Rrjedhimisht, Shyp është tash emër që dallon nga përafrimi Shumë + HYP, ku sqarimet janë dhënë gjerësisht përgjatë librit.

Shqiptar, përbëhet nga përafrimi Shumë Qitje *ipet* dhe prapashtesa *Ar*, që e ngrit hapësirën në lartësi, pra pjesa SHQIP, e ngre lart më fjalën AR sipas sqarimeve të dhëna gjerësisht në libër. SH+QIP ka kuptimin e një Qitje + që jepet në formë IP, pra përshkruan fjalën **Shum + Qipje** në formën *je për qitje*, ashtu në formën më elementare SHYPE.

LIBRI 10

Çdo zanore është fjalë na përshkruan formën e hapësirë dhe shtrirjen e sajë. Çdo Bashkëtingëllore është trup/gjësend, të cilët e mbushin hapësirën rrethuese. Kemi tre tinguj të cilët nuk na japin përshkrimin e trupave e as të hapësirave, por i fuqizojnë tingujt tjerë, duke i bërë më jetëgjatë ose më kohëshkurtër, më të shpejtë ose më të ndjeshëm. Këta tinguj janë; H, V, F, të cilët gjenden ndërmjet bashkëtingëlloreve e zanoreve. Kjo zbulohet (bulohet, bulon=ba e lan) gjatë shqiptimit të tyre, ato fshehtësi na i tregon goja dhe guha

KREU 1

1.

Prapashtesat janë fjalë

Zhbiroje/zhbiri**loj**, ndryshimi i këtyre dy fjalëve është në mbaresa, ku kemi –Roj/Loj, prapashtesa iloj/illoj ose Ulloj, ollo, alla... (shumësi i fjalëve olo=o lo, ose ol o, ashtu si Al a, ose A la, të cilat ndryshonjë)... etj, janë fjalë që e bëjnë të dukshme ose e bëjnë të shfaqur dukurinë që parashkruhet, në këtë rast; Zhbir+illoj. Derisa pjesa Illoj, e bën të dukshme dukurinë e Zhbirimit duke e hedhur kështu në lartësi, ashtu sikur yjet Illoj, Illo, ose Ulloj që vjen nga brendësia në sipërfaqe. Prapashtesa ROJ na jep pamjen e dalë në majën e RO-së, kështu mund ta Ven RE/RO të gjithë e duke marr trajtën ROJ që i bjen si një Rrokotelja/Rokotelja teposhtë fushës.

Nuk janë të njëjta po ashtu edhe fjalët Shpaloj/dhe Shpjoj, gjatësia e theksimit të tingullit A, merr kohë dhe kështu shpalimi gati merret si shumësi në të cilën shplimi ndodh disa herë deri sa të përfitohet shplimi. Pra, shpalimi është shumë më i shkurtë dhe ndodh shumë më shpejt dhe veç një herë.

Në fjalët Zhbiroj/Zhbiri**loj**, pjesa Roj i jep kuptim më të ngurtë dukurisë që shpjegohet, pjesa Zhbiri që nënkupton ta bëjmë një bire duke shkaktuar shumë herë vija në hapësirë gjatë (zh)gërryerjes e për të bërë birën (vrimën). Zakonisht bëhen gjatë birimit vija paralele në forma zigzage ose afërsisht të tilla, të përdredhura në hapësirë, shpat mali etj. Kështu, Zhbiroje - shfaqja e kësaj dukurie është më e ngurtë, sikur zhbirimi që ndodh në RO, për të cilin kemi folur gjerësisht ose sikur zhbirimi është vendos para folësit në rrafshnaltën RO, duke e shfaqur e veten. Zhbiri**loj** nuk zë vend qendrore tek folësi, sepse të pjesa *LOJ* gjuha gjatë theksimit prek anën e vetë gojës duke treguar se gjësendi e dukuria është vendosur përkrah tij ose në largësi ku është e dukshme nga shumica e njerëzve. Prapashtesa - LOJ në shikim të parë tregon lojën, luajtjen prej nga shohim se, të luash nënkupton të lesh diçka diku.

Prapashtesat më l, ll, të përthurrur më cilëndo zanore nuk janë fjalë të huazuara, por të krijuara në periudhën e caktuar gjatë zhvillimit të gjuhës . Fjalët pothuajse gjithmonë janë formuar duke vendosë tingullin - fjalën në fillim, e në raste të tjera, e njëjta parashtes-fjale, vendoset në fund të

fjalisë si prapashtesa, për të ndërtuar një simetri, siç janë; kala-laka, mal-lam, rit –tir etj.

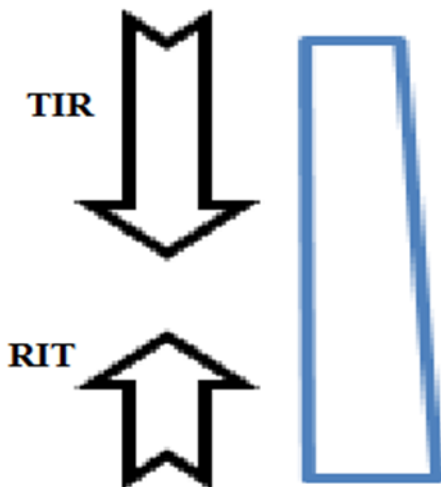

T'i shikojmë fjalët e krijuara më ndërthurjen zanoreve-bashkëtingëlloreve, siç janë fjalët; ADA=A DA/ AD A, ALE= A LE/ AL E ose LEA, ALA=A LA/AL A/A e LANE, prej nga kemi HALA/A LA, që mund të ketë kuptime, varësisht nga theksi në zanore siç janë: AL A që ka kuptimin I NALTE A, por nëse është A LA, atëherë ka kuptimet A LANE, A E LA, A Lan, A LA (a lare).

Kështu, kemi shumë fjalë më kuptime shumë të ndryshme, varësisht nga gjatësia e theksimit, rreptësia, pushimi pas thënies se zanores si dhe vazhdimit të tingullit tjetër. Hala e menduar fjalën e huaj, do të thotë A LA, për përforcime HA LA, që ka kuptimin E Lanjes së menjëhershme ose e pushimit, ndërprerjes. HALA mund të jetë fjalë e përdorur tek popujt e Azisë së Vogël më origjinë nga Ballkani, që i përkisnin të njëjtës familje të gjuhëve që i takonte dikur shqipja. Po ashtu, nga HALA/A LA mund ta shpjegojmë edhe fjalën NA LA = E dhanë LANja. Por, edhe NALA=NE + ALA = që do të thotë në pjesën E LANE, kështu kemi simetri ALAN = A LAN, por në kthim kemi NALA=ALAN etj, por edhe më bashkëtingëllore. Shpesh AL që ka kuptimin nalt, përzihet më ALA= A e Lane, ose në njëfarë mënyre do të thotë prit, ose LE edhe pak, Megjithatë, në theksimin ALA, AL, në AL ka ndryshime. Ka plot fjalët që mund të shkaktojnë hamendje dhe keq zberthim të kuptimit të tyre, pasi çdo fjalë në gjuhën shqipe është zanore ose bashkëtingëllore dhe në ngjitjen e tyre në varg mund të lindin shpesh edhe paqartësi. Dihet që fjala AL, ku A theksohet shkurt, shpejt dhe thekshëm, nënkupton që kemi të bëjmë më LANje në Naltësi, por kur A është e gjatë, sa shpesh ngjitet më

H, ose edhe duke u përjetuar si e ndarë A LA= HA LA që edhe duhej të shënohej kështu, nënkupton gjësend i lënë, ose kohë e lënë, në të cilën duhet të pritët, pra si në pushimore. Dihet se kjo fjalë përdoret në hapësirën turke sot, por ka kuptim të plotë në gjuhën shqipe. Kuptim ka edhe fjala AKOMA, që mund të përkthehet A KA MA, kurse ENDE do të mund të kuptohej si AN DA/EN DE, ose **nd=n**, ku do të ishte ENE që në gjuhën tonë ka përdorim dhe merr pjesë në përqindje të lartë në formimin e fjalëve, kështu ENE do të thotë më u *en=end*.

2.

DR do të thotë rrjedhje, kështu në çfarëdo shoqërimi më zanore në thelb e bartë kuptimin e rrjedhjes. Megjithatë, rrjedhja ndodh në formë dhe përmasa e shpejtësi të ndryshme. Si shembull kemi Drita, DRI, DRIDH, që d.m.th rrjedhje.

Kur kemi shpjeguar emrin Dardh/Derdh më pak ndryshime fitojmë Derdh, që përbëhet nga Der +Dh, që i bie në gjuhën tonë, sikur Ajo çka hyn në Der të dal. Në të vërtetë DER, ka kuptimin e njëjtë më DAR/DUR/DOR/DYR/DIR, që nënkupton vendkalim i rrjedhjes pasi vet tingulli D nënkuptohet si vazhdimësi nga tërësia. më ndryshimin e vendeve të zanoreve Dridh/Drodh/Dredh/Drudh e kjo është një dëshmi e fuqishme se shumica e fjalëve të përhapura në gjuhën greke më tingullin Dh në fillim ose fund të fjalës, janë fjalë shqipe, siç është emri DHASKAL=DHASHKOLL/DHASHKALL, pasi shkolla edhe shkalla shërbejnë për t'u ngjitur në lartësi. Dardh/Derdh/DRIDH/Drudh/Dreni/Dri/drita/A+DRI+AN/DAMAR.

Shënim: Duhet ditur se prapashtesa **Ol, olloj, ylloj, illoj, all**, mund të ketë lindur në fillim si prapashtesë, që e bënë të pashme dukurinë e cila fjalë e tregon, kështu illoj, siç është fjala tingëllojë, mund të ketë shkaktuar fjalën **Illoj-illi, ylloj-ylli** etj. Fjalët: **Ylloj, elloj, illoj, ulloj, alloj, olloj** (njëjës et tyre; il/ul/el/al/ol/yl-oj) **vringëlloj, shungulloje, ngushilloj, por edhe, mull-ar, kular, valoj=ve aloj,...** etj., do të thotë e vë në pah, e bën të dukshme, që shfaq dukshmërinë, natyrisht në ato pika e naltësi që e shohin të gjithë.

Nga kjo DR, (...)DR(...), D(...)R(...), (...)DR, pavarësisht zanoreve ose mungesës së tyre ka të njëjtin kuptim pra rrjedhjen ose vendkalimi, pikën ndarëse, ku hapet në kanal, degë, ose rrjedhje nga pjesa tjetër. Gjithsesi, duhet të ditur se DR si dhe përthurja më zanore, përshkruan format të cilat ndihmojnë lëvizjen, rrjedhjen, derdhjen, rrymimin etj. Prej nga, kur flasim për (...)D(...)R(...), do të thotë se jemi duke folur edhe për formën e caktuar gjeometrike, por edhe për rrjedhjen nëpër të, të gjësendit; energjisë, lëngjeve, gazit etj. Kështu të shikojmë formimin e fjalëve më D, që do të thotë DA ku ajo ndarje mund të jetë e formave dhe natyrave të ndryshme

varësisht më çfarë zanor e shoqërojmë. Shiko në vizatim; D do të thotë DA dhe e mban këtë kuptim në çdo fjalë të shqipes, dhe D(zanore)R=DR(zanore) përmban kuptimin e vendit ku ndodh rrjedhja si degëzim. DAR= DA nga AR,...etj., dhe DRO= DA nga RO,...etj.

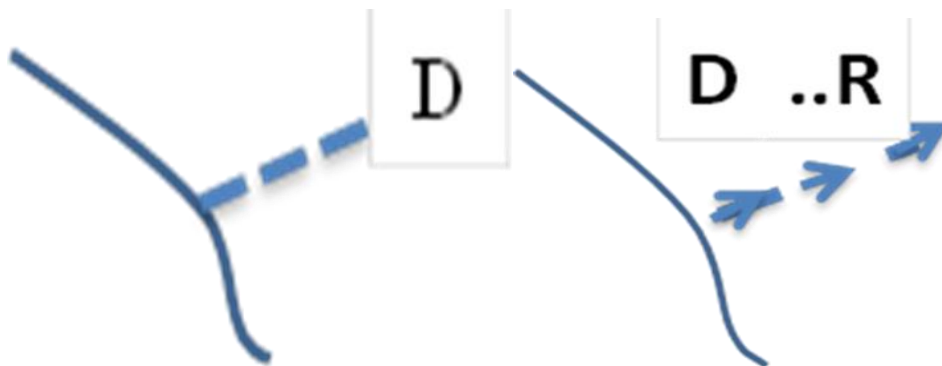

Dra = *da+ra/de+ra/do+ra/dy+ra/di+ra/du+ra*, natyrisht nuk është krejtësisht e barabartë *DRA/DRI/DRU/DRE /DRO/DRY* më asnjë prej këtyre fjalëve por përshkruajnë të njëjtën natyrë; përhapjen, rrjedhjen, degëzimin, vendkalimin ku ka rrjedhje ose degëzim, lëvizje etj. Nga *DRA* merr formën *DORA/DERA*, që nënkupton *DO*, afërsisht si *DAmje* dhe *R* që është ngritje e sipërfaqes së caktuar. *RA* është ramje e sipërfaqes që është në pikën më të lartë, Kështu, tërë fuqia e trupit në punë rrjedh përmes dorës dhe tingujt që në bazë të intensiteteve të tyre shënojnë forma, e krijojnë formë të atillë që e ndihmon rrjedhjen në hapësirë. Me fjalën *DO* përshkruhen shpatet ose format e rrëpira ku nëpër to mund të këtë rrjedhje, etj.

Në çfarëdo shoqërimi i *D* më zanore, bart kuptimin bazë që është më *nda*, pra *DA*, ndërsa *D(...)**R* paraqet vend rrjedhje, vend përhapje, në forma dhe shpejtësi të ndryshme.

Dobët, nga *DO* ka kuptimin *Da*, kurse *BT*, ka kuptimin

BA+AT=BAT/BOT/BIT/BET/Bet, Pra, *DO = DA* e

betë/bët/bot/bat/but/bit/byt që kanë kuptimin themelore më *ba*, pra

,*bat*, atë e *bat* në gegnishte. Nga kjo kemi *Dobët* do të thotë *DA + Bat*,

pra *E BAT DA-min/mjen*, kështu *DA+Bamjen* u krijua fjala *DoBt*. Po

ashtu *Dëboj* ka kuptimin *DA+BAJ/BOJ*, në kuptimin tjetër tash *Dëboj*,

Da BOJ, kjo, kur e *dëboj* njeriun, mysafirin, nënkuptohet se e *boj*

(*boj/baj/bëj/bej/buj/byj=ba,..*) *da-mjen*.

Dam/Dëm ka kuptimin *DAMJE*, *MA DAMjen*, *DA+AM=DA*

JEP/MERR.

Kemi fjalën *DEGA/* që duke kaluar në shumës *DEGJA=DE/DA+GJO=DA+gjan/GJA/gA/EG/EGJ*, derisa *GJA*

është objekti –gjësend në vend pa lëvizje, por që është aty, GJO e përshkruan gjësendin që ka filluar të zë *hapsiren në* në tokë (ne formën e gomille/Gja Malli/GJA MAL/GJA+MAjt nALt/) = O. GJO njejsin e ka GO, prej nga Goc/Gjoc, GAC/GJAC/ GOKA-GJOKA, GOLA-GJOLA-GJOLLA-

GOLEM=GJOLEM=GJALEM/n’GJALLEM/nGOLEM=GJO e LEM/LAME. Nga ky shembull vijmë në përfundim se fjala GOLEM/ZGALEM/GALON/GJALON/GJELLEN/...jane të gjuhës shqipe edhe nenkuptin gjësendin në formën G por tash në renditjen GL - do të thotë GJA LANE, kurse LG nënkupton LA GJAN, prej nga kuptojmë se në rastin vije në dukej të formës LANJA e mandej GA/GO/GU/GI/GE/GY, pra forma e ngritur. Kurse në rastin të fjalës GOLEM në fillim vije pamja e ngritur G dhe mandej L-qe ka kuptimin LA. Lidhja GL në formëat G(zanore)L(zanore), na jep varësisht nga zanoret format e veçorit e reliefit, edhe në bartjen e formave, shpesh përshkruhen ndjenjat, mendimet etj.

Keshtu kemi LG=LAG/LUG/LIG/LEG/LOG/LYG. Kurse e kundërta kemi GAL/GUL/GIL/GEL/GLA/GLU/GLO/GOL/GOLEN/GOLEM/GALEM/ZGALEM/GALEBE....etj. Fjala GELEBI=gjE le ba=gja la ba=ba gja e lan, është e gjuhës arabe, megjithatë në gjuhen shqipe, kemi Gja e lan, kështu merr formën e sotme= ba gja e lan, e cila përshkruan saktësisht edhe kuptimin në gjuhen arabe.

3.

Shënim:

Shpesh tingujt TSH, ty mirë metshi = kalon në TYMIREMEQI. Sepse të SHI=TSHI ka kuptimin e pjesës së caktuar SHI=SHO, por që në gjendjen më përmasë tjetër më të vogël shndërrohet në QI.

4.

USH, ASH, ESH. ISH, YSH, OSH
USHT, ASHT, ESHT, ISHT, YSHT, OSHT
KUSH,

Ash	Esh	Osh	Ish	Ush	Ysh
Bash	Besh	Bosh	Bish	Bush	Bysh
Ashka	Eshke	Oshka	Ishka	Ushka	Yshka
Shkaba (...)	Shkeba (...)	Shkoba(.. .)	Shkiba (...)	Shkuba (...)	Shkyba (...)
Shkama (...)	Shkema (...)	Shkom(.. .)	Shkim(.. .)	Shkuma (...)	shkyma(.. .)

Mash	Mesh	Mosh	Mish	Mush	mysh
Mashka	Meshka	Moshka	Mishka	Mushka	Myshka
Bashkëtingëllorët SHK varësisht thyerjes më zanore kanë kuptimin e shkumjes, largimit, pra periudha gjate krijimit të mospasjes, largimit të asaj pjesë që do të behet SKA-SHKA					
Bashka	Beshka	Boshka	Bishka	Bushka	Byshka
Shak	Sheka	Shoka	Shika	Shuka	Shyka
Shal/lla	Shel/lla	Shol/lla	Shil/lla	Shul/lla	Shyl/lla
M(..)sh(..)l/l a	Mshel	Mshol/l a	Mshil/i lla	Mshul/l a	Mshy/lla
Kash	Kesh	Kosh	Kish	Kush	Kysh
M()kash	M()kesh	M()kosh	M()kish	M()kush	M()kysh
Sha	She	Sho	Shi	Shu	Shy
Sham(..)	Shem(..)	Shom(..)	Shim(..)	Shum(..)	Shym(..)
M()sh()m					
Shak	Shek	Shok	Shik	Shuk	Shyk
Ashka	Eshka	Oshka	Ishka	Ushka	yshka
Asht	Esht	Osht	Isht	Usht	Ysht
Kasht	Kesht	Kosht	Kisht	Kush	Kysht
Kasht (KA+ASHT) /ashtak	Kesht/es htek	Kosht/os htok	Kisht/is htik	Kusht/us htuk	Kysht/ys htyk
Kafsha	Kefsha	Kofsha	Kifsha	Kufsha	Kyfsha
Qafsha	Qefsha	Qofsha	Qifsha	Qufsha	Qyfsha

5.

Pjesa SHKA në format *ESHKA/Ashka/ushka /ishka/Yshka Oshka*, janë krijuar për të përshkruar periudhën kohore gjatë së cilës materia/hapësira/gjësendi zhvendoset për të mos mbetur aty më asgjë. Kjo periudhë e shembjes dhe e shformimit të materies gjatë së cilës e vë në skenë zhvendosjen dhe veprimin e largimit nga hapësira e caktuar, përshkruhet më dy bashkëtingëllore SHK. Tingulli i parë SH shfaq pamjen e shformimit të materies dhe hapësirës në formë shtjelle dhe duke BA (BO/BI/BE/BU/BY) një SH (BA+Sh=shtjell, prej nga; BASH/BOSH/BISH/BUSH/BYSH/BESH..etj.), prej nga momentet e krijimit ose shfaqjes fillojnë në natyrë më tingullin SH që është fillimi i ekzistencës materiale, i lëvizjes dhe shpërfaqjes së ligjeve fizike në hapësirë.

6.

Nga kjo SH përshkruan hapësirën e shformuar më kufij të caktuar e cila manifestohet më lëvizje, zhvendosje, ose shfaqjes së energjisë dhe materies në formë më shumë shtjellore e cila ka formën rrethore ose sferike apo afërisht si Shalle, e cila mund të jetë në formën e tillë dhe hapësira e zbrazët e shkaktuar ~~ajo zbrazëti~~ si pasojë e masës së madhe të materies që nuk i shihen kufijtë e shtrirjes e as nuk i mendohen nga shikuesi, përqëndrohet në përshkrimin e kufijve të hapësirës së zbrazët, pra pjesës ku është zhvendosë materia/gjësendi. Në këtë mënyrë kur zhvendoset materia dhe mbetet boshë-si, e kemi fjalën SHOH, prej nga del fjala mSHOH. Kështu, të fjala SHIKO kemi të bëjmë më SHKO, e cila e përshkruan shkuarjen e materies ose largimin, renditja e tingujve SH+IKO na jep shumësin e zhvendosjes së fjalës IKJE, kështu aty mbetet veç hapësira e zbrazët. Përshkrimin e kësaj bamje / pra nga fjala BA=Bo/BE/BY/BI/BU/BY, kemi BO+SH/BOSHI/BOSH /BASH/BESH/ BYSH / që e përshkruan ba/bërjen e zhbraset/zbrazët të hapësirës së kufizuar në brenda shtrirjes së pafund të materies ose të kundërtën, shfaqjen e shtjellës/shllungës (shtëllungat e formuara nga shtjellat) të materies, zakonisht e në formë rrethore-shtjellore sikur shallë në hapësirë, që përshkruhet më fjalën SHO/SHI/SHU/SHA/SHY/SHE si edhe të kundërtën OSH/ISH/USH/ASH/YSH/ESH, mandej edhe në formën O SHO/E SHE/ISHI/USHU/YSHY/ASHA. Fjala AKSHAM merr kuptim në gjuhën shqipe, AK SHAM që do të thotë IK e SHAMJA ose në formën A Ka SHAM që do të thuhet më mirë KA SHUMJE në kuptimin e *Mshamjes*. Prej nga ka lind fjala BASH-a, që përshkruan shtrirjen shtjellore të materies.

Kurse BOSH/Bo+Osh/Bu+Ush/Be+Esh/Bi+Ish etj., përshkruan formën shtjellore të materies, e cila lëviz nga largësia deri tek folësi, ai që shikon/këqyr. ASH, ashtu si fjala BASH- kemi BA+ASH, që përshkruan lëvizjen shtjellore të materies/hapësirës më përmasa të caktuara, mbi sipërfaqen e tokës derisa BUSH është më shumë nën sipërfaqe ose në brendësi të trupit ose malit.

BISH - përshkruan hapësirën/materien/gjësëndin që ka formën më të veçantë e lidhur më formën e *i*-së, pra lartësia është më e dukshme se gjerësia, të shpërndarë në formë shtjellore, e cila *bin* nga toka dhe përhapet në formë të ç'rregullt gjeometrike. Kështu Bisha, përshkruhet si shtaza më bishtpor edhe bima e dalë nga toka e cila ka përmasa të mëdha, por jo aq sa Basha ku merret parasysh prapashtesa Sha.

Bash mandej ka edhe vlerë ma shumë sesa Bish, lidhur më këtë kemi folur hollësisht në kapitujt e më sipërm.

Osh = O SH	Sho
Kosh = Ka/ko Osh	Shok
Bosh = Ba/Bo+Osh	
Losh= La /Lo+Osh	
Dosh = Do/Da+osh	
Mosh=Ma/Me+osh	
Cofsh = Sa/So+osh ku Ofsh formë e zgjeruar për nga përmasat por më e shkurt për nga koha e formës Osh	

Megjithatë në bazë të gjitha format e shpërmendura më renditjen BSH, tregon shformimin/krijimin në mënyrë shtjellore më shtrirjen jo të rregullt të shfaqjes së trupit qoftë material ose jo material.

Fjala BISH-BISH e nënkupton masën – sasinë, materie që formon trupin e shtazës, rrjedhimisht kemi BI+SHA = që do të thotë BA+SHA, pra BA SHA. S’do menduar shumë se (Paraqet zhvendosjen e shumëhershme duke krijuar tërësi/tanësi të shformimit në hapësirë, të UM=AM/AMA, ashtu si fjala SHUN=fike, hesht **zanin**, që formohet nga shumë UN, por edhe anasjelltas SHU+Na, do të thotë SHU NA-Japim)

Kuptohet se fjala BASHKA/BOSHKÀ/BESHKA/BUSHKA/BYSHKA/BISHKA etj., tregojnë se BA+SHKA, BO+SHKA, etj., në cilindo zanore që përthuren B(...)SH(...)K(...), na japin zhvendosjen/shformimin e pandërprerë të materies, hapësirës së zbrazët pa materie që ka marrë formën ose formë ngurtë=ngrit=ngrat (në gënë e ratë, që ka ramje) që ka pamjen e lakores se diçka që jep pamjen e rënies, zhdukjes ose tkurrjes.

Kështu, kemi emrin Breshka që përbëhet nga dy fjalë tash të sqaruara (SA QERUME/qëruara, pra të qëruara, më **hjekje** *(4) të lëkurës në formën e spirales në masë të pacaktuar të dredhave që e përcakton fjala S) BR që mund të jetë në thyerje më cilindo zanore ose pa to B(...)R(...), si dhe pjesës SHK(...) që shfaqet në formën SH(...)K(...), prej nga do të thotë pjesë e NGRITUR e NGREHUR, por që SHKON, që rrjedh që pakësohet kjo ngritje. BRE - që formohet fjala BRI, BROTHER, BRAZA etj., si dhe pjesa SHKO, që do të thotë kjo është në rënie. Prej ku, BRESHKA d.m.th NJE GJA që I ZVOGLOHET LARGOHET NGRITJE-BRE. Dihet që BR është krijuar nga B+R=BA+RE, pra **ba** e naltë, e rritne/rritur e ngritur lart, ashtu sikur MRE=MRET= që do të thotë më RE, më RET, ose VERE=VRE = që jep lëvizjen e shikimit deri në re ose fjala **DR** që jep

vendkalimin edhe hapësirën e përhapjes së diçkaje që rrjedh e që do të thotë DA+RA pse DA +AR etj.

Megjithatë, le t'i kthehemi edhe një herë-të-fjalëve BRE+SH, Breshka, ASHKA, ASHKLA etj. nga kjo kemi fjalën tjetër BJESHKA=që ka kuptimin BIJE SHKA, pra jep një ramje në ikje ose BA+SHKA, diçka që është e bërë/bame por ka ramje në të gjitha anët, e këtë e jep fjala SHKA=SHKO ku janë paraqitur disa foto për të kuptuar më mirë fjalën SHKA.

7.

Peshter= Pej/Pi Shter, ku Shter është formë SHTIR, kështu Shter përshkruhet relief në fillim, e mandej jø fjala përshkruan edhe shtjerrën. Nga kjo kuptojmë se çdo renditje SHT ka kuptim më SHTI, pavarësisht përthurjes më zanore, SH(...)T(...).

Renditjen e bashkëtingëllorëve SHTR në çfarëdo ndërthurje më zanoret e ka këtë kuptim SHT+R, që pjesa SHT ka në bazë përshkrimin e Shtimit=SHTI, SHTO=shtojmë, SHTA= shtamba/shtama/shtaga, SHTE=SHTEG, SHTU, SHTY etj.

Si edhe pjesa R, që në bazë ka kuptimin e ngritjes kur gjësendi i caktuar ngritet, zë në hapësirën në gjuhën e lashtë është GR = në formën GRI/GRU/GRA/GRE/GRO/GRY=GA RI = që ka kuptimin GJA RI=GJA NGRI, pra NJË GJA E NGRITUR, ashtu si fjala NGA që formohet NE+GA ose NEGA= gjë/GJA, që ngritet, rritet zmadhohet RI. Kështu, GR është rritje në forma të caktuara që formën e tregojnë zanoret më të cilat thuren. Renditja GR në përthurje më çfarëdo zanore, formon hapësira të ndryshme, që do të thotë GR gjë/GA/GJA e ngritur, e rritur, e fryrë që zënë hapësirë brenda trupit gjeometrik jo i rregullt. Ndërthurjet GUR, GIR, GAR, GRU, GRI, GRO, AGAR=A GUR, MAGAR=MA GAR, etj., në bazë kanë për qëllim të përshkruajnë shtrirjen e trupit G ose hapësirë brenda trupit, që ka kufij dhe që paraqet lakimin ose ndryshimin e përnjëhershëm të hapësirës përreth, ashtu sikur Gur i madh midis fushës ose si fushë e madhe mjedis maleve, gjësend, shtjellime që janë dhënë hollësisht përgjatë shkrimit. *Gja*, mund të quhet çdo gjë e botës organike ose jo organike.

8.

Shënim:

Belgrad është emërtim Sllav, megjithatë në gjuhën shqipe përbëhet nga dy fjalë: Bel që ka kuptimin e afërt më BAL-BALL/ BYL-BYLL/ BIL-BILL/ BOL-BOLL/ BEL-BELL e që do thotë BA AL=BA EL qëndron lart ose vjen nga lartësia, ndërsa Grade ka kuptimin GRA, gjësend i fryrë ose i ngritur, ashtu si formohet fjala GRA (grua), GRO, GRI, ose edhe GLA, Gja e lanë, Gra-Gja e ngritur, që ka

ramje/rënie/Ra nga lartësitë. Kurse, GRAD do të thotë GRA dhe Da, pra, GRA E DA-me. Kështu, fjala *Agressive* është në gjuhën shqipe, sepse ka GRE-hje të nervave, të qarkullimit të gjakut dhe të krejt trupit në kohëzgjatjen e hidhërimit, sulmit etj.

E kuptueshme, edhe *Ngrirje/Ngrimje*, kemi përshkrimin e saktë të dukurisë që ujitë e rritë vëllimin e vet duke e zvogëluar dendësinë specifike gjatë kalimit nga gjendja e lëngjet në të ngurtën. Nga kjo kuptojmë se, çdo formë e fjalës G(...)R(...), ku brenda kllapave mund të vendoset çfarëdo zanore ose veç GR(...),(...)GR, ndërmjet kllapës së përngjitur mund të jetë zanore sot bashkëtingëllore, në të gjitha këto forma përshkruhet në bazë ngritja e në gjëje, fryrja, rritja etj. Kështu, sipërfaqja **RI** e përshkruan ngritjen e saj, kurse **GRI** do të thotë Gja/Gji/G..., etj., e ngritur **RI**.

Si dhe në forma të tjetra **GRI, GRE, GRA, GRU, GRY, GRO**, në bazë përshkruan të njëjtën dukuri, që është forma gjeometrike e caktuar.

Pordha=Pej/Pi/PO + Ardhje=ORDHJE-URDHJE=ERDHJE..., ardhja këtu është nga forma

ORDHJE/IRDHJE/ERDHJE/URDHJE=ARDHJA, sikur t'a

“shumëzonin” më P, e cila ka lind sikur; Pej=Pi si tingull kur fillon krahasimi i fjalës që e përshkruan vendin ose ndodhinë e caktuar, nga kemi;

P*(ORDHJE/IRDHJE/ERDHJE/URDHJE/YRDHJE = ARDHJA)=(PORDHJE, PIRDHJE, PURDHJE, PYRDHJE/PARDHJE) =

ka kuptimin e njëjtë PEJ ARDHJES. Kështu, zanoret O, A, U, Y, I, E përcaktojnë ardhjen në forma, përmasa dhe nivele të ndryshme në hapësirë. Nga kjo kemi se formimi i fjalës RDH më renditjen dhe përthurjen më zanoret **()R()DH()**, ***(brenda kllapave mund të jenë zanoret e çfarëdoshme)**, tregon ardhjen në thelb më çfarëdo thurje që krijohet më zanore ndërmjet bashkëtingëlloreve RDH. Kështu, nga kjo marrim në formimin e fjalës ARDHJA është kuptuar nga të parët tanë se ARDHJA e gjësendit tek ne, është nëpërmes RADHITJES, më siguri të hapësirave të ndara në parafytyrim duke e ndarë hapësirën në GA. Nga kjo kemi RADHA, fillon DHA, që do të thotë duke Dhanë RA. Kështu, ecja, lëvizje që përkufizohet duke DHAN RA-rënie, më siguri të këmbëve.

Natyrisht se më ramien/rënien e këmbëve bëhet lëvizja. Megjithatë, Ra dhe DHA (lidhëza **edhe** është në të vërtetë DHA, ADHA, EDHE=E DHE etj.).

RADH	REDH	RODH	RIDH	RUDH	RYDH
ARADH	DREDH	DRODH	DRIDH	DRUDH	NDRYDH
A=	=	=	=	=	N+D+RY
A+RADH	D+RED	D+ROD	D+RID	DRUDH	DH
A	H	H	H		

9.

Fjalë Ik, shtresohet në fjalët dhe në format (zanore)K, siç janë; Ok, Ak, Ek, Uk, Yk, siç janë tek fjalët Hjek, Pjek, Ajka, ...etj.

Hjekje, mjekje, pjekje, dhjeke

Hejke, mjek, pjek, dhiëk

Ajka, majka, lajka, shajka, rajka, thajka, dajka,..

Shiko=SHi+IKO

(SH) ik=

(L)ik/LOK/Luk/LAK/LYK etj që ka kuptimin Ikja e pjesës së Lan, por ajo bëhet në format *AK, YK, Ek* etj., dhe pas lidhjes LA+AK që do të thotë Lanie e larguar si formë e ikjes AK, ku na jap kuptimin e fjalës LAK, natyrisht LA duke Ikur/larguar në formën AK afërisht si IK, krijohet LAKu i pashkëputur, pasi LA ka lëvizur pas, e tërhequr zvarrë nga pjesa AK që nga përmasat është shumë më e madhe sesa IK, e cila formon fjalën e ngjashme LIK, e cila në Kosovë përdoret si **LIK**, përpjetë **Lik** teposhtë që i afrohet mjaft shumë pjesës që ngjitet thikë (TH-Thymje/thyerje +ik, që përshkruhet krijimi i saj njëjtë sikur fjala LAK, LUK, LIK etj.) përpjetë.

10.

Çdo bashkëtingëllore e renditur, pra dyshe e renditur shplon vendburimin e fjalëve të reja, e si shembull më të mirë kemi FSH dhe simetrinë e saj SHF.

Nga FSH, kemi foljen FSH/Fshije, e cila duhet të ketë lindur drejtpërdrejt nga marrja e tingujve të dëgjuar, derisa sa fshisa/fshesa i bie tokës. Mirëpo, veprimi i fshirjes e rrafshon tokën, e bën pjesën e fshirë/fshimë (fshi+ma=man fshimjen/fshirjen) më të sheshtë, prej nga lindi fjala Fusha, si pjesë e pandarë e kësaj fjale, RRA(H) Fshon. Pjesa FSHON, e formimit të fjalës së përberë nga F+SHON, ashtu njëjtë si MSHON=Ma/Me+SHON, krejt thjesht kuptohet se pjesa SHON është ndryshim i hapësirës, kohës dhe materies që gjendet në të, prej nga edhe FSHIJ e dalë nga pjesa bazike e FSH, e cila thjesht na-përshkruan veç veprimet që zgjatin në periudhë të shkurtë, por që efekti i saj mund të qëndroj për një kohë të gjatë. Kështu fjala **fshon**, ka kuptimin e shformimit të materies, hapësirës, kohës, ndjenjave në veprim të menjëhershëm, por që pasoja ose ndryshimi mund të jetë afatgjatë, që i jep kuptim fjalës KA+FSHON=kafshan/kafshat, por edhe fjalën **Fshat**, që mund të jetë përshkrimi më i mirë i ekzistencës së njeriut, punës së tij për ndryshimin e vetes dhe mjedisit ku ai jeton/rrënon, më fjalën Fsha/fshan/fshat. Nga fjala **Fshat** marrim bazat e parafytyrimit se ky emërtim, është përdorur për vendbanimet e ndërtaura në FUSHA/FSHA, si formë e shkurtuar FSHA që vjen nga fjala bazë SH/FSH.

Me të njëjtën mënyrë shpjegohen edhe fjalët; Lshon, Mshon/Mson, Mashon/mason, Mësues/Mesus=Meshues/Mshus. **Kashon** që paraqet formën më të vjetër të Kafshon, Marshon (mar +shon ashtu si m+shon), Fashon, Trashon/Trashan, Sheshon/SHESHAN, Veson/Veshon. Mandej kemi edhe fjalët Val/Valsh/Valshon/Velesh/Veleshon/Vleshon,.. etj.

Sha	Sho	She	Shi	Shu	shy
Shan	Shon	Shen	Shin	Shun	Shyn
Sham	Shom	Shem	Shim	Shum	Shym
Shak (ak-ik)	Shok (ok- ik)	Shek (ek- ik)	Shik (ik=ik)	Shuk (uk- ik)	Shyk(yk- ik)
Kash	Kosh	Kesh	Kish/ Kishk	Kush	kysh
Lash	Losh	Lesh	Lish	Lush	Lysh
Ash	Osh	Esh	Ish	Ush	Ysh

Por të njëjtin kuptim e kanë edhe format tjera të ndërtuara më Sh, pra të gjitha fjalët që përmbajnë tingullin Sh, qoftë në fillim apo në fund të fjalës. Ashtu siç formohen fjalët e reja duke i shtuar në fund ose në fillim të fjalës, fjalët-tingujt; T, K, M, L, G, F, N, DH etj., po ashtu fjalë të reja gjuha shqipe ka formuar edhe më tingullin Sh, që kuptimin themelor i tij është shformimi i materies, kohës, hapësirës, ndjenjave dhe rrjedhimet tjera që dalin nga ky tingull që përshkruan grumbull të madh pikash të ndryshimit të materies-gjësëndit, kohës e hapësirës.

Fjalët siç janë; *shakullin, shamat, shemje/shembje, shalon, fshin, shin grurin, shugurim, fshamje, shëmti, Shtrig (shtro+rig, shto rigimin), Shkodër, Shishman, Shuman, Shume, Sharan* etj. S'janë asgjë tjetër veç fjalë që përshkruajnë zhvendosjen, shformimin, dhe thyerjen e rregullit, ligjit ose rendit. Nga kjo kemi fjalën SHYPE (që përshkruan shformimin e HYPJE, në materie që përshkruhet Hypja e saj). Kështu, derisa SHIP e përshkruan shformimin e IPJES, VIP përshkruan lëvizjen/veprimin (Ve Primjen/prirjen) në një hapësirë të caktuar, nga e dijmë se fjala VIP përshkruan rrasje-n e gjësëndit më majë, siç është huni, organi seksual, siç përdorët tek fjala; *Hëngra buke shpejt vip e vip, e rrasa hunin më forcë vip e vip tuj ra në tokën e qulltë më ujë*. Në tabela dhamë disa fjalë që të na kujtoj rëndësinë e madhe të këtij tingulli.

11.

Shënim; dua të shikojmë fjalën FO që është veprimi më kohëzgjatje të shkurtë nëpër tokën O, ndërsa pjesa RC nënkupton se është ngritje R, e sasisë C.

Natyrisht më C shënohet pjesa më e vogël e sasisë S, dhe ajo më e madhe që është SH.

Nga kemi

RC=RACA=RASA/RASHA/RS/vras/vraç/kavrac/varash/varosh/vrosh
etj., sikur të themi Fors, si edhe FORSH.

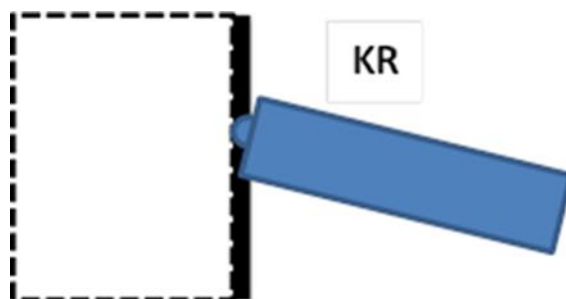

Rrënon-rranxe non, rre+ non, por edhe Rrnon-ron-jeton= rrugë non, kështu dy fjalë pothuajse të ngjajshme janë krijuar më shkrirjen e dy fjalëve krejtësisht të ndryshme, etj.

Fshin (f+shin)=shin, kemi fjalën shin, shine grunin.

Fshon (f+shon) kemi shon/shno/shnur/shnon/shnosh, kafshon, marshon, lëshon, elshon (e le shon),

Fshon/shon=Fshan/shan=Fshin/shin=fshun/shun=fshyn/shyn
=fshen=fsheh=fshij, kështu kemi Shan/Shna/Shnan/SHnash, Kafshan,
Marshan, Lshan, Elshan etj.

Por kemi;

VE=Vershon=varshon=var+shon

Mshon=Mashon=Ma+shon, por MARSHON=MAR+SHON

Lshon=LASHON=LA+SHON=LI+SHON=LU+SHON=L+SHON=La SHON-njen.

GERSHAN=GER/GUR/GIR,...+SHON=GERSHON

Fjalët SHNA/SHAN, përbëhen nga pjesët SH+NA, dhe SH+An, që shpjegimet (Sh+Pi+ gjimet /nga dëgjimet, ki gjim/gjam/gjumet që është nga *gjum/gjama*, pra në kuptimin si thuhet në Verilindje; *gjama atë që e hupe* etj.) merren nga shpjegimet që i kemi bërë, për NA që është formë e AN, por njëra na jep hyrjen në brendësi në An, ndërsa tjetra NA që është dalje nga ANI, që ka kuptimin afërsisht më fjalën Merre. Prej nga SHNA – do të thotë Një dhanje/dhënie e vazhdueshme në nivele e forma të ndryshme, kurse SHAN ka kuptimin hyrje ose nxanje (nx/nz anën)/zënie vendi të materies/gjësëndit brenda anit, por shformimi i atillë përgjatë

hyrjes i cili është jo i rregullt, por që përsëritet në nivele, intensitete, shpejtësi, dhe madhësi të ndryshme.

Fjalët fushat=Fshat=rra (nga rrahje e një materialit mbi tjetrin, duke ia ndryshuar formën atij, duke e bërë si të fshirë)+fsh=*rrafsh / rrafshin / rrafshon / rrafshun / rrafshona*.

Kështu, *Fshat=Fashat=fushat=fishat=fishtat=fyshtat* etj

Bashkëtingëlloret FSHT; fyshtat=Fy *Shtat / Shtot / Shtut / Shtet* që ka bazën Shto që shtohet. Nga baza e fjalës FY, që përshkruan gjësend – Y, të largët si gYp, formohet fjala *FY+t=fyt*, Fy+ell. Kështu kuptojmë se Y përshkruan më shumë hapësirën e pacaktuar, shumë të thellë ose shumë të laltë, e cila rrjedh nga burimi i panjohur që është e humbur ose është shumë e paarritshëm dhe i pakthyeshem nëse shkon atje, kurse F përshkruan veprimin, lindjen, rritjen e përkohshme, të **shkurtë/ më simetrisht shkurt** në kohë.

Po ashtu në kuptuam se fjala Shtet ka kuptimin Shtat, në bazë e ka fjalën Shta/Shtalb=*shto / shtu / shte* etj. Si vërtetim kemi fjalën *Pshtet=Pej / pi shtet-it* (kështu fjala SHETE nuk duket fjalë e huaj në gjuhën shqipe, ajo është e saj) që në gjermanisht është shteh (gjermanisht-steh qëndroj, ngrite t, por në thelb ka kuptimin e shtimit). Duke e ditur se njëjësi i SH është S, atëherë të gjitha fjalët që formohen më fjalën - tingullin Sh, mund të përdoren edhe më S siç është:

Rrash/Rras

RRUs (rrusta që ka kuptimin e njeriut më krye të *rrume*, që do të thotë rrumja është kuptu si të bërjes rrah, e për rrah që krijohet nga rrahja e shpjeguar më parë)/RRUSH.

Kështu, RuS mund të jetë formë e RuSH, edhe RRUSH por në tretjen ruSH ose RUS merr formën e të ruajturit.

Lush-Lus, Mash-Mas, Kras/Krash=Krahsh, Karash ose Kara që ka kuptimin e shumë krahëve ose krahë madh.

Akamus-Akamush=A+KAMUS,

Dardanus=Dardanush=DAR+DANUSH/DA+NUSH

12.

Berisha-Berisa/Bresa/brosa/bresha/broshta kështu tingujt më renditje BR, B(...)R(...), ose (...)B(...)R(...), (...)BR(...), (...)BR, ku brenda kllapave mund të vendoset cilado zanore, prej nga tregon ngritjen e një trupi ose rënien (*rë+non=nien=nun*)/ramjen e tij nga hapësirat e larta që na baze BR=BA Rem=nënkuptohet si Ba rrjedhje nga sipërfaqja e larte RE, teposhte në sipërfaqe e tokës REM, gjithashtu vete mbajtja e RE-se si MA RE ose RE MA= në jep REM/RIM/RUM/RAM, dhe nga kjo kemi

TRIM/TREM/TRUM/TRAM që na jepj pjesën e ndare ku fillon rrrdhjes RIM/RIN/RON/RUN/RUM/RAM/REM,..etj,

Nga kjo mund të përgjithësojmë se renditja e bashkëtingujve si MR, (...M(...R(...), (...MR, MR (...), ka kuptimin MA RE, ose më RE, më RI, etj., që do të thotë më **RR**Itje, më ngritjen e sipërfaqes së caktuar që merr kuptim më bashkimin MR, si dy shkronja ndoshta më të shenjta më të cilat, mbërthehet kuptimi më mbajtë RE-rritjen , ngritjen, ecjen për përpjetë, ashtu duke bashkuar M-Majtjen/Mbajtjen dhe R-Ngritjen e sipërfaqes lart mbi sipërfaqen e caktuar si AR/RA, ER/RE, UR/RU, OR/RO, IR/RI, YR/RY , kur më këtë bashkim formohen fjalët e paraqitura në tabelë që kanë në bazë kuptimin e njëjtë.

MARE	MER	MOR	MIR	MUR	MYR
AMRI (...)	EMRI	OMRI	IMRI	UMRI	YMRI
AMARI	EMARI	OMARI	IMARI	UMARI	YMARI
AMERI	EMERI	OMERI	IMERI	UMERI	YMERI
(...)M(...R(...)					
M(...R(...)					
MR(...)					
MR					

Në tabelë shumë emra tingëllojnë si arabisht ose të gjuhëve samite, por në të vërtetë ato janë të gjuhës shqipe që përcjellin kuptimin MIRE/MAR/MUR/MER,..etj. Prej nga marrim edhe kuptimin e emrave/emnave MERI, MARI, MERJEM, MAHDI etj, e në thelb kanë kuptim vetëm në gjuhën tonë, fjalë të cilat i takonin familje gjuhësh prej të cilave mbijetoi vetëm gjuha shqipe.

Krashnik=Krasnik=Krashniq/Krasniq=Krahshniq/krahshnik/kreshnik, prej nga NIK, e ka formën e nje serie Nikash, si Shnik, po ashtu një shumë KRAHSH+SHNIK=KRAHSHNIK

Kastriot/Kashtriot/Ka+shtri/Ka+stri

Krastit/kra+shtit bën krah ~~krah~~, shtit do të thotë shto, pra i shtohen krahët, kuptimi i premjes, do të thotë të prehen krahët.

Stis=Shti-s kur s ka kuptimin e sjelljes ose përmasës se shtimjes/shtirjes

Stisem=shtisem,=shti+ sem (ku sem, sam, sum, ka kuptimin Shumë)

Stivim=Shti vim, ku pjesa vim do të v (am=im=em) që e vë në lëvizje ose veprim pjesën Im, kështu sitvoje=shti+voj=vij, vie më shtimje

Stof=Shto+f pjesa F jep qëndrimin-veprimin e përkohshëm si edhe ndjeshmërinë në prekje, duke përshkruar më jo më Sh, por më F.

Stok=Shtok=shto+ok,

Stoli=Shto +li, ku pjesa Li është gjësendi që qëndron/lënë anash trupit, shembull të njeriut, në naltësi, pra në I.

Gratçore del nga fjala Grat, pra jep edhe lind sikur grat/gruaja. Përbëhet nga renditja e GR që ka kuptimin e rritjes së gjësendit prej nga formohen shumë fjalë në gjuhën tonë të cilat i kemi përmend por do të përmendim edhe disa fjalë të tjera: Agri që ka kuptimin A GRI ku është G-GJa e naltë e që ngritet RI ose fjala TAGRA+Mledhës ku pjesa Gra nënkupton më **mush më** gjësend, më rritë, në këtë rast kuletën nga mbledhësit e Ta gRA, por mund të lidhet më fjalën TA GRAH, diçka që është detyrueshme e **grahshme**. Kështu, Grah ka kuptimin po ashtu rritjen e një formë ose gjësendi në drejtimin, kështu udhëtimi lëvizje e veturës/kerrit (që del nga fjalët Ka RROTAT=Karrota, por edhe Ke RRIT, që është shkurtësë KA rrota) quhet grahje, që në bazë ka kuptimin mGRA, kurse pjesa H në fund të fjalisë paraqet lëvizjen ose përkthyer në formë gjeometrike –relievore, nënkuptohet si ramje/rënie nën këndin e ngushtë. Si shembull kemi fjalën BAGREN=që do të thotë BA, i Grehun ose Ngrehun, pra BANGRE=BA GREhun, që do të thotë BA, nga nGREhja. Sepse e ka trupin sikur të ishte i ndërtuar nga ngrehja, kështu ndërtimi i trupit të kësaj bime në shqip është BAGREN.

Fjalën NGRI, NGRIRE, i ngrimë, a ngri, a gri etj., e përshkruan natyrën e vërtetë të dukurisë se ngrirjes, ku n+gri, grimjes (kemi fjalë tjera më **Gr** - Grimje, Grahjes, Grigjës, Gruda, grihje, Grumulli-Grumull+ar/Grumbulli) së ujit, që në momentin e ngrimjes (NE GRI MJE, ku MJE ka kuptim M-majtje edhe JE ndodh më lëvizjen e I-së) përmasat fizike të akullit rriten, pra zmadhohet vëllimi i sasisë së ujit të kthyer në gjendje në ngurtë, për të njëjtën sasi kur ishte në gjendje të lëngët. Kështu, Gr si edhe përthurje më zanoret (..)G(..)R(..), në bazë do të thotë GR-GJA e Ri-tun, pra Gja e RRITUN. Si rrjedhim, bashkë tingujt GR më këtë renditje do të thotë rritje, zmadhime nga përfundojmë se fjala Angleze *Green, Gras, GROW* ka kuptimin e rritjes ku për ngjyrën *green-gjelbërt* e ka marrë si emërim për barin që rritet, prej nga del edhe emri i barit (Ba AR-BA ngritje, por BA në ARA, pra që rritet në Ar), i quajtur GRA(S) edhe GR(EEN). Të gjitha fjalët më GR si dhe G()R(), siç janë: grigjës, grithjes(që do të thotë më bërë formën GR më anën e thymjes/thyerjes -TH), gramjes, grime, gara, guri etj. Kështu GR (...) në përthyerje më zanore edhe bashkëtingëllore e merr formën e atillë sikur zhvendoset në drejtimin e caktuar, duke marrë formën GRA=GA-GJA/GA /GJE, .. RA, që ka Ra, pra GRA-H, është zhvendosje e vazhdueshme e formës në këndin e ngushtë, në pjerrtësi ku lëvizja bahet përherë më e fuqishme. **Gra**, shpesh merr kuptimin edhe **Gja** që grahet, por në *themel* ka kuptimin e formës

GR, G(R), (G)R(), GR(), (GR) që në bazë paraqesin formën për të cilat kemi folur gjerësisht.

12.

Shënim: (*Hapsinë = HA-turr nxitim të menjëhershëm që përkthyer në formë, kuptohet; si ngritje e menjëhershme, në formën e harkut +AP-jepje edhe SIN ka kuptimin SI-sasi e pamatshme, kurse N do të thotë NUMje, që përkthehet, e dhënë (nënkuptohet si lëvizje drejt një pike=AP), ngritjen (HA=menjëhershme shumë e lartë) në përmasa të pamatshme (SIN) (e vendosur në sasi të mëdha) .*

Shënim: Fjala Gjelbër, është fjalë e ruajtur në Jug, e krijuar, nga GJEL/GJAL/GJOL etj., që është e njëjtë me GJE E naltë ose e rënë nga lartësia/naltësia-EL/AL/OL,...etj., kurse BER, ka kuptimin bërë-Ba, kështu përkthyer në gjuhën e lashtë gegnishte **Gjelbër=Gjelba**.

Megjithatë, GJAL ndryshon nga shumësi GJALL, si dhe GJAL ose GJEL në një përkthim të këtyre fjalëve në lashtësi duke ditur se njëjësi i shumësit GJ është G, kemi GAL/GEL/GUL/GOL /GYL/ GIL,pra si GJAL/GJEL/GJOL/GJUL/GJIL ose GJALL/GJELL/GJILL/GJOLL/GJULL/GJYLL.

13.

Në momentin kur nga njëjësi G kalon në shumës, fjalët që e përmbajnë shumësin GJ, bëhen të lëvizshme, dinamike, e të përsëritshme të formës së njëjtë, por më përmasa shpesh të ndryshme. Cildo tingull që gjendet në fillim tregon përparësinë dhe epiqendrën e vëmendjes se fjalës, për përshkrimin e objektit, kurse kur tingulli që qëndron në fund të fjalës, përshkruan vetinë më të parëndësishme që e bartë fjala e lidhur më gjësendin, por edhe tregon rikthimin e vetisë në fillim ose kuptimit që bartë fjala e parashkruar i tingullit të vendosur në fund.

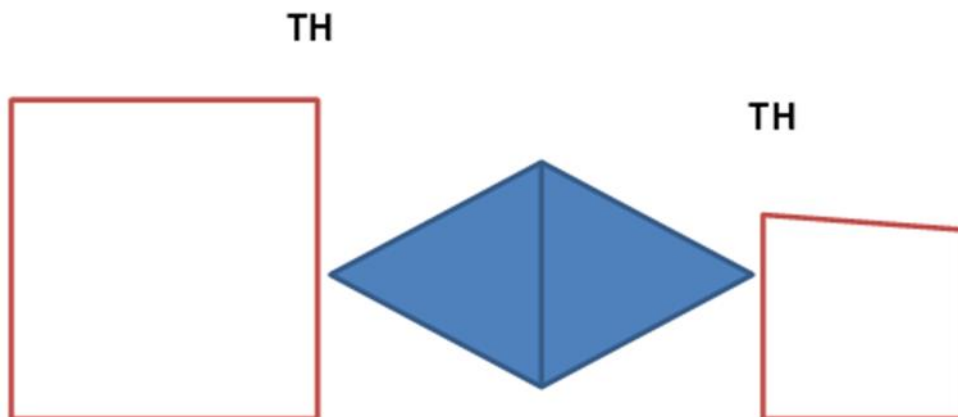

STOM= është nga pjesa SHTOM, që do të thotë SHTO +M=Ma Shtojën, në kuptim SHTO Mi TOKË, pasi M përputhet më tokën, ku trupi e gjen pikën e vet mbajtëse/majtëse. Ku kemi, Stolis=Shto+lis/shto+lisur.

Gjuha gjatë shqiptimit të tingullit T e godet pjesën e epërme të qiellzës përkatësisht rrënjët e dhëmbëve duke treguar fundin e qiellzës (nofullës së epërme). më pak fjalë tregon ~~kallëzon~~ fundin e gjësëndit dhe fillimin e tjetrit duke e bërë ndarjen e të dyjave dhe kështu duke treguar se deri ku e kur është gjësëndi i pavarur.

Tingulli TH tregon thyerjen nga teposhta në përpjetë, shkapjen/çkapjen e materialit të fortë në dy pjesë, kurse T përqëndrohet në shpjegimin e anës dhe çasjes (çast që ka kuptimin ça-mjes, pra merr kohën derisa të çahet gjësëndi, p.sh. më sakicë, kurse sasia=S e çasjes bie në fund të fjalës dhe ngjitet më T, sepse në mes S e T nuk ka zanore që do t'a rrisnin madhësinë - kohë zgjatjen e çastit, kështu çasti masë e ka çarjen e drurit-gjesëndit) tjetër të shtrirjes së objektit/gjësëndit/kohës etj. E natyrshme që pikat dhe pozitat e marra të gjuhës gjatë shqiptimit të tingujve T dhe TH që tregojnë edhe ngjashmërinë në natyrën që e përshkruajnë to, pra edhe qëllimin e krijimit të tyre. Nga kjo T dhe TH e plotësojnë njëra- tjetrën ashtu njëjtë sikur *S –SH, R-RR, Z-ZH, V-F, L-LL, M-N, A-E-O, U-Y* etj. objekti nga objekti tjetër, rrafshi ku fillon teposhta, fillimi dhe mbarimi i fjalës më T, siç është emri TEUT, ka kuptimin e ndarjes së gjësëndit duke mbetur i veçantë dhe i pavarur. T përdoret kur fillon ose përfundon material më cilësi e gjendje dhe fillon gjendja e cilësisë tjetër, shpesh e të njëjtit material. T tregon kur përfundon gjendja duke qenë fundi ose kryet e kështu më andej nuk shtrihet, prej nga kemi fjalët Toja, Troj/Traj, trina/truni, tranohet (=Të ranohet), lot, kot, mot, shot, vot, avit, shit, lit, kit-përkit, dit (qe përbëhet d/da+it). Siç është krye-kryet, temel=te mel, tul=te ul-qe paraqet pjesën e ndarë dhe të veçantë nga mjedisi rrethues, shembull tuli ndahet nga ashti, dhe pjesa T+UL, do të thotë ajo që është e ultë dhe që vjen nga brendia e gjësëndit, por që është edhe e ultë në ujë, gjak, etj., kështu mund të themi se është shkurtrim i fjalës; të *bam pe/pi UJI LE në formën TUIJIT LAN.*

13.

Shënim:

Duke krijuar fjalë të reja më ; LA ose L si duket të përdorura qysh në fazat e hershme të krijimit të fjalëve në gjuhën tonë. Tash krijimi i fjalëve më këta tinguj pothuajse ka përfunduar, siç ishin fjalët shumë të lashta; Brryl ba +RRYL=BA KRRYL=BA+KARRY+YL ose L, e lënë si BRR.

Ose krel=kry/krah la, ose krala =kra ka, kaçurrela = ka çu rrela, në këtë pike zbulojmë se fjala RRELA/RRYLA/RROLA/RRILA/RRULA në formën KRRELA/KRRYLA/KRRILA/KRRULA/KRROLA

ose

*MRRELA/MRRYLA/MRRELA/MRROLA/MRRILA/MRRALA/ ose
 DRRELA/DRROLA/DRRULA/DRRYLA/DRRILA mandej
 CURRILA/CIRRILA/CORROLA/CERRAL/CRRAL/CRREL Etj. Të
 krijuara në formën e shtjelluar disa herë; BA+RRYLA=BRRYL/BRROL etj,
 Mrrela/MRROLA= MA/ME/MAJT+RROLA, KRROLA=KA RROLA etj,*

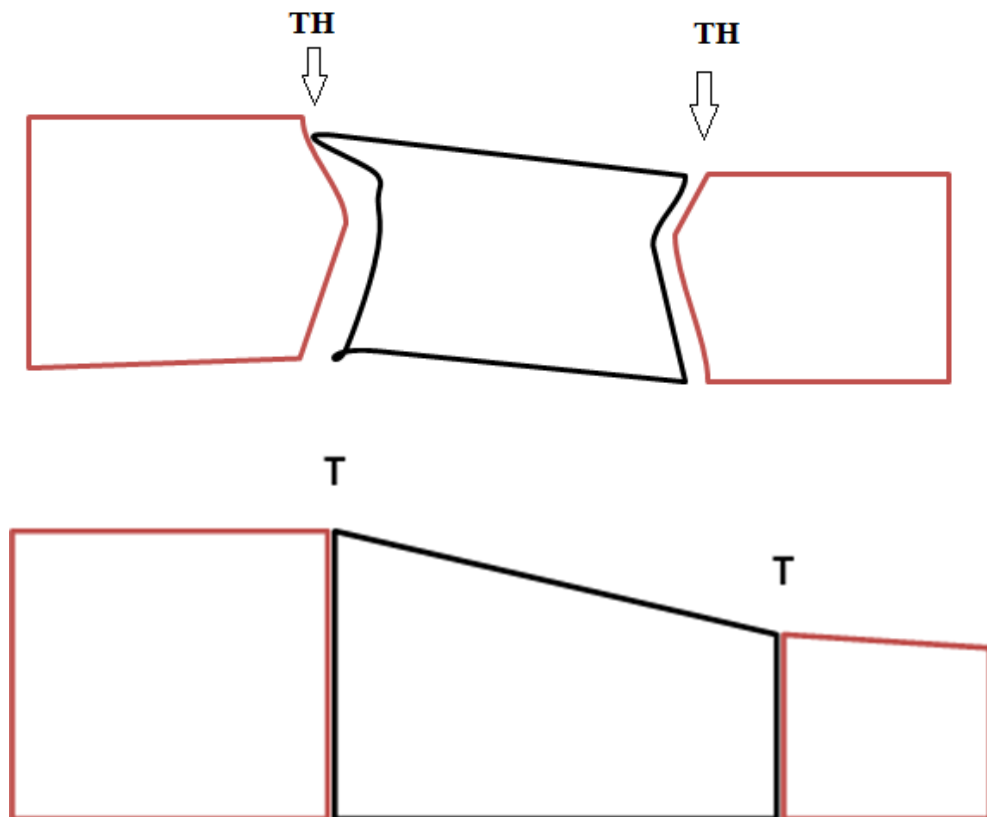

Të shohim si është formuar emri LORa, e cila në rrënjë ka fjalën OR, që është e njëjtë më AR/ER/IR/UR/YR. Kemi; LORA/LIRA/LURA/LEA/LYRA,...

OR ka kuptimin e ngritjes përmbi tokë ose më mire të themi harku i ngjitjes në lartësi, por më Ora/ORO ka kuptimin e Ramjes nga qielli ose nga lartësia në RO. Kështu, OROjtëse merr formën O RO, pra është e ruajtur ose është rojtare, ose është e sigurt ashtu si RO. Kështu lexuesi duhet ketë kuptuar fjalën RO.

Ndërsa nga OR kemi fjalën LE OR, ose është Lan/ LE (Lind)/La Or, prej nga La+OR=LORA= në trajtën Lo+Ora. Ngjashëm më këtë janë krijuar edhe fjalët; *Lara/Lora/Lura/Lira/Lera/ Lyra*. Që do të thotë pjesë ose

hapësirë e rënë nga lartësia RO, ose e rënë dhe e lënë në lartësi RI, që ardhja ose ngritja në RI është IR, prej nga formohet emri Le IR=LIR, por dhe emri LIRI, që do të thotë njeri ose hapësirë në lartësi/naltesiq që rritet vazhdimisht dhe që është larguar përmbi fusha.

Nga Lura, që përmban LU është hapësira që shtrihet pranë lumenjve dhe rrjedhjes së ujërave por që vjen e ngritet si fuqi nga thellësia, si burim jetë që del nga rrenja U.

Nga këto shpjegime kuptojmë se Lera është ajo që shtrihet në largësi ose nëpërmjet tokës dhe qiellit.

Lara në këtë rast nuk duhet kuptuar si Lare, por si LAR që ka kuptimin e lënë në lartësinë AR, ashtu sikurse e kuptojmë fjalën LArg që lidhet më La+ARG (AR GA=AR GJA, GJA AR –i ngritur, i pasur, i përsosur, i ngritur në lartësi ose edhe në largësinë e lartësi të caktuar, sepse LA-do të thotë më lënë, kurse RA; ngritje në formë shtresore pasi ngritja ndodh për sipërfaqe të gjerë e jo vetëm të pikës PI. Kështu, çdo herë kur kemi R, nënkupton ngritjen e sipërfaqes së caktuar, të madhe dhe të formës që e përcaktojnë zanoret dhe thurjet më bashkëtingëllore brenda fjalës.

14.

Shënim: $LE = (LA/LU/LI/LO/LE/LY) = EL = (AL/UL/IL/OL/EL/YL)$

LE shumësi LLE, por edhe El=ELL=LE=LLE, dhe po ashtu, kemi;

$EL = (LLA/LLU/LLI/LLO/LLE/LLY) = ELL = (ALL/ULL/ILL/OLL/ELL/YLL)$

Fjala-fja+la

Fola=fo+la, por dhe f+ola, që ka kuptimin ngritjes më kohëzgjatje të shkurtë mbi tokë në formën OLA, kjo vlen edhe për Fjolla. më pjesën Ola kemi; DOLA - rrjedhje e lënë mbi tokë OLA, KOLA, pjesë e veçantë e objektit e lënë mbi tokë, MOLA =Me OLA, më fryte ose degë të lëna mi tokë /OLA etj.

Fyll=FY+YLL ose FY+ELL, ku shumësi i L është LL.

Fjolla=jolla=olla=ola, më sipër kemi shpejguar OLa=O e lanë, ose OL=OLL=AL=ALL që ka kuptimin e lartesis dhe shumësi i saj L-LL na jep një lëvizje nga/në lartësi=AL/OL/YL/IL.

Kemi FLI, pra rrënja e fjalës është LI=La=Lane, që ka kuptimin e linjës por FLI=LI=LA=HALI=HULLI=VLI=VALI=VU+ALI/ILI etj, që ka kuptimin e flijimit dhe jo anasjelltas. Pasi Flijimi përshkruhet shumë mirë, kah të përgaditen petët e flisë duke i shtrirë e mandej duke i pjekur. Kështu, periudha e bërjes së flisë nën saq ka kuptimin e flijimit të çdo pete (Pi/pe +et, ku et=at është largësi)edhe flisë (Flas) në tërësi.

LI që është në kuptimin e njëjtë më Le, krijon fjalën FLI por edhe një formë të shtrirjes dhe flijimit në një periudhë të shkurtë, më e shkurtë se

sa periudha e zgjuar, që është gjumi, ku veprimi i tillë quhet FLE, në kuptime të njëjta si: FLI si FLE, FLO, FLA, FLU etj. Nga kemi FLET, FLOT, FLOK, FLAK, etj.

15.

Shënim:

HAVA=HA +AVA, ku AVA-AVI-AVU-AVE-AVO-AVY

Nga anglishtja e vjetër 'heofon' home of God, nga Proto-Germanik *hibin-, shndërruar nga *himin- (*e njohur, nga Germanishtja e Ultë heben, Norvegjishtja e vjetër, himinn, Gotike; himins, Frisianishtja e vjetër himul, Holandisht; hemel, Gjermanisht Himmel*"heaven, sky"), megjithatë nuk dihet prejardhja. Heaven (hevn e afërt më Hava, shumë etimolog e theksojnë, si fjalë më origjine arabe, por që nuk është e vërtetë dhe mund të jetë ndryshe), që ndoshta ka kuptimin fjalë për fjalë "a covering," nga rrënja PIE *kem- "të mbuloj". Nga hebraishtja shamayim, e marrë(marrun=MA ARREN) nga gjuha Akkadiane që do të thotë e lartë, edhe pjesa mayim do të thotë Uji. Megjithatë, në gjuhën shqipe Shamayim, ka kuptimin shemje, e shemun, kjo thotë qielli e ka formën e shemun/shembur. Në gjuhën Shqipe HAVA=AVA, AVU, AVIJ,... do të thotë hapësirë e vendosur jo si NU, por gjësend shumë më lëvizshëm siç është fjala AVA=A VA, kurse HAVA do të thotë ngritje menjëhershëm HA, por që nuk është NA, pra e Nume, e mledhne (Ma la dhan) në tanësi por është VA ose AVA që kupton së në hapësirën e caktuar, ka lëvizje afërsisht një NA, ANA por ma lëvizëse dhe jo e ngulne tash si VA, AVA. Pra VA afrohet NA, dhe AVA/ANA.

Kështu kemi HANA afrohet më HAVA por edhe HALA/ALA, HANA/ANA, FALA/FANA, dhe SHAVA/SHANA,..., etj., si vërtetim së fjala Hava është shqipe e marrë nga popujt e lindjes së mesme dhe nga popujt e vjetër të Evropës, para së të vinin popujt të cilët shkaktuan lindjen e gjuhëve indoevropiane.

KREU 2

1.

Të bëjmë krahasimin për të sqaruar dhe të shërbej më shumë në thellimin e njohurive tona rreth natyrës së tingujve që janë fjalë, në të njëjtën kohë por më bashkimin më tingujve të tjerë, të ndryshëm shpesh e tejkalon edhe më shumë kuptimin e vet bazë duke u bartur kuptime më të ndërlikuara tek dëgjuesi e folësi.

Nga *Shkolla, Shkela, Shka/Shkije, Shkula/Qkula* kemi, shembuj të mire për sqarime më tutje (ma+tutje , ku tut, na jep gjatësin t'ut, ku pjesa UT është gjatësia në sipërfaqen e trupit, i cili udhëtim përshkruhet si udhëtim në kohën e vendin e hupun, prej nga kemi ndjenjën e TUT-es):

Shkolla, kemi *SHKO* dhe *LLA* që është shumësi I La, e që do të thotë më Lanë, pra e Lanë edhe pse ka kuptimin e da+lne/leme, ose Lu/ashtu siç është fjala Lule, që do të thotë *LELE* pra e LEME/e linden.(e lindur)

Nga të gjitha, forma *DAL/DEL/DUL/DIL/DOL/DYL* përbëhet nga dy fjalë: *DA-DAJE*-e dame dhe L që do të thotë damje (ndarje =ne da=nda) edhe *lanje/lemje /lindje*, që merr kuptimin DA, ndarje e lemje/lënie ose shkëputje nga një tërësi dhe kalim në tjetrën .

Mirëpo, fjalët në gjuhën shqipe shpesh bartin shumë kuptime, ku në secilën fjalë mund të vërehet dhe të mirren shumë kuptime. Ashtu SHK (olla) ka kuptim SHK-shkëputje, *shkumje/shkojtje* përmbi tokë sepse bartë O+LLA dhe është ngritje mbi tokë dhe atë pikë të ngritur LA e zhvendos më LLA, por edhe SHK.

Kështu, shpesh të njëjtën fjalë e shkokëlojmë në dy e më shumë kuptime duke bartur në fund të njëjtin kuptim që është: ecje, lëvizje mbi tokë, rrëshqitjen etj.

Fjala Shkolla përshkruhet më së miri më fjalën Shkalla, që pothuajse janë të njëjta, por shkalla ka ngritje më të madhe dhe më të pacaktuar, kurse Shkolla është lëvizje mbi sipërfaqen e tokës, pra është rrjedhje në formën e një rrëshqitjeje (RRE - ka kuptimin rremje/rrahje që formon rre/ëgalla) dhe Shqitje është Q një lloj K, ku K është statike dhe paraqet pikën e kapjes për tërësinë e pjesës së dalë ose të *qitun/qitur* jashtë, ashtu duke formuar KRAHUN. Q dallon në atë se nuk ka pikë të ngjitur, por ka pikë të daljes që është pjesë e lëvizshme, që i ngjason më shumë gjësendit amorf, i dalë dhe i dallueshëm prej tërësisë. Prej nga kemi SHQ, që formojnë fjalët siç

janë: Shqitje (një përafrim më shumë qitje) që është paraqitur në figurën e mëposhtme ku shihet edhe dallimi i K më Q.

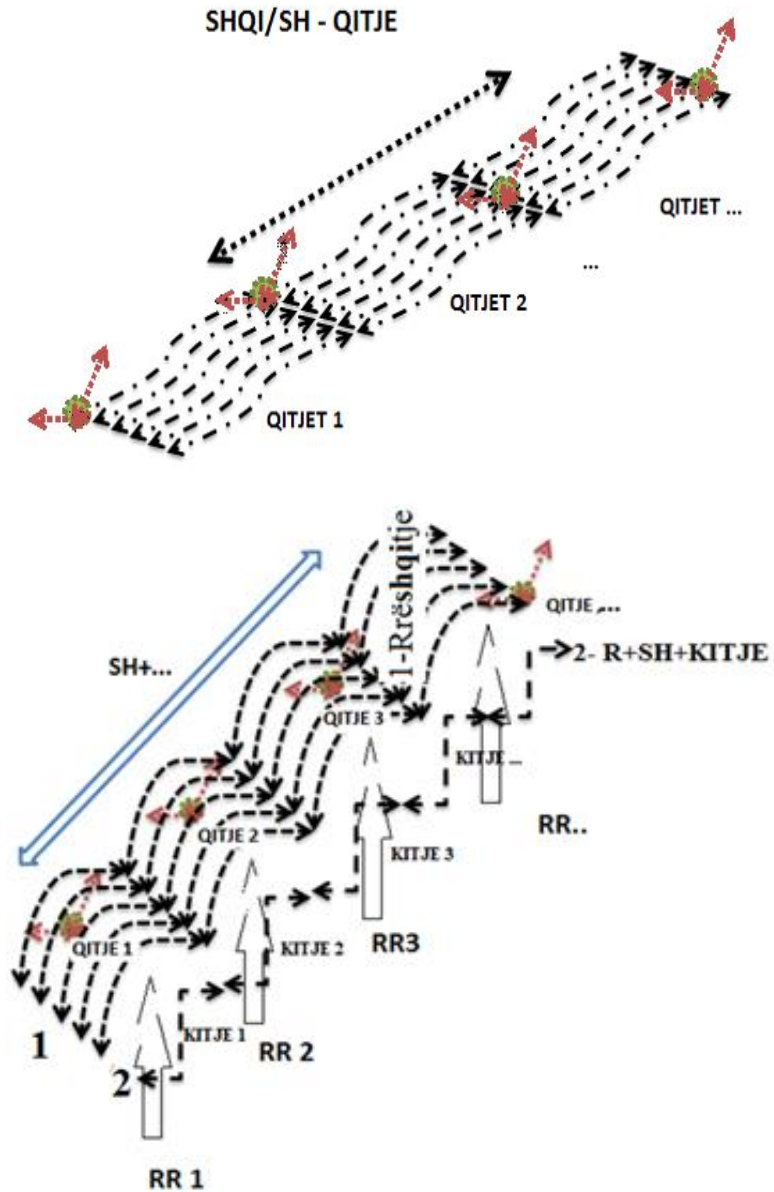

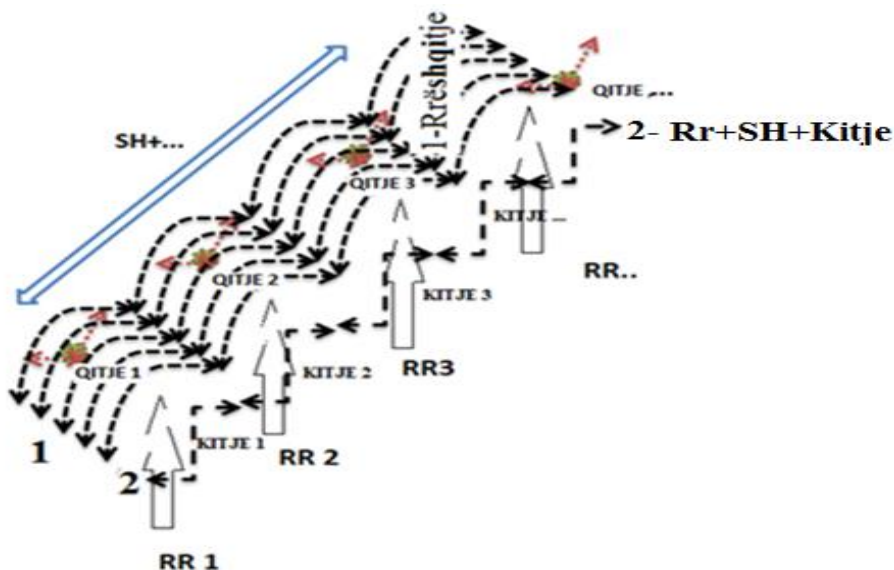

Nga Shkela tash kuptojmë tash më mirë afërsinë më *SHKALLA/SHKOLLA*, që shumësi i saj mund të ndërtohet si *SHKELLA*, por *Shke* e afërt në kuptim më fjalët *Shku/Shko*, ndërsa pjesa LA do të thotë Lindje, lënie, por e lënë në vend të lartë ose të largët në hapësirë të pacaktuar që jep tingulli A, ku kemi si më poshtë:

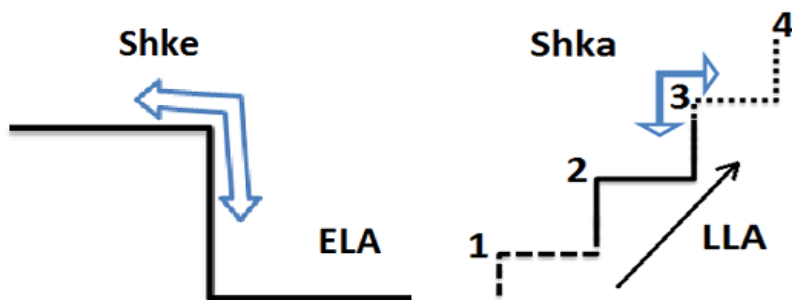

Kështu, nga dyshja *SHK* kemi dallimin *SHQ*, duke formuar Shkokëlojë, Shkërmoqje, Shkitje, Shkëlqim, shkëlzën, **shkelmoje**, shkallmim, shqitje, Rrëshqitje, **Shkodre**, **Shkupi**, etj.

2.

Zanoret

Zanoret janë fjalët-tingujt e parë të formuar në gjuhën tonë para mijëra vitesh më parë. Zanoret *A, O, I, U, Y, E* shprehin gjësende në

hapësirë, nuk janë shumë të përkufizuara se si janë për nga forma por ato vetëm na japin lartësinë, largësinë, papërcaktueshmërinë, thellësinë, si dhe përmasat e afërta, por asnjëherë në hollësi.

A - na jep fillimin e natyrës, lindjen dhe shfaqjen e kohës, hapësirës, fillim i befashëm pas heshtjes së gjatë ose pas vdekjes. më shqiptimin e tingullit *A*, fillon më hapjen e kohës, lindjen e materies se pa formë, që tregohet më daljen e frymës fuqishëm nga mushkëritë. Në theksim dallojmë disa *A*-ja, të shkurta, të gjata, dhe të larta për nga intensitetit ku secila ka kuptim të caktuar. Kur *A*-ja që përfaqëson tërë këtë që përshkruam fillon të kondensohet, të tkurret, të behet gjësend më kufij dhe fillon lëvizjen nëpër mjedis, i cili krahas më *A*-në janë krijuar edhe të tjerët, shfaqen fjalët *S*, e cila tregon sasinë e pamundur të matjes, që shtrihet brenda trupit ose manifeston gjësendi energjinë dhe sasinë që e përbën atë. Si formë më e dukshme e këtij veprimi është shumësi i *S*-së që është *SH*.

Nga kjo kemi *AS/ASH*, kur krijimi fillon lëvizjen, gjallësinë në shtratin e vet, duke iu nënshtruar ligjeve fizike. Kur shqiptohet *As/ASH*, është njëjtë sikur tërë *A*-ja e materies, gjësendit, hapësirës së pakufizuar pa formë, të filloj e të shfaqë vetën në të kufizuarën, të merr formë, trajtë jo të rregullt gjeometrike, shfaq edhe ndikimin e vet në mjedisin dhe të marr poashtu prej tij. Zanoret në përgjithësi shprehin prezencën në kohë por edhe në pikën e caktuar në hapësirë ku ndodh/nodh ngjarja ose gjendet folësi-këqyrsi. Tingulli *A* ka kuptimin është, po ashtu si *Osht*, *Ishte*, ose është nga kjo *A* shfaq prezencën por kurrsesi aktivitetin-veprimin. Kështu më veprimin në hapësirën *A* kemi *ASH/ASHT*, ku ideja e tingullit *Sh* fillon nga tingulli i lëvizjes së një gjësendi nëpër mjedisin ku shtrihet ajo. Derisa *A /ASHT*, na jep prezencën më shtrirjen në fillim dhe mbarim në kohë e hapësirë të pakufizueshme, *ISH* na jep në hapësirë të kufizuar që ngritët mbi tokë, pra nuk është rrafsh më sipërfaqen e saj, por ka naltësi *I*, edhe më këtë në kohë jepet si kohë e kaluar, pikërisht siç e kemi fjalën *Ish* p.sh *N'ish që ai ka than*, *Nasht=N'ash/asht*, *Mandej O*, që tregon prezencën/praninë dhe afërsinë ku gjendet edhe vetë folësi, siç është *O-osht*, prej nga ka lind fjalë *Po* prej fjalës *Pe O*, që na jep sistemin krahasues në mes asaj. *Pej O* që do të thotë prej pranisë, prej të ekzistuarit - *O*, që na jep fjalën *PO*.

Në do të mund të përkufizonim këta tingujt janë hapësira në shtrirje të caktuara **ga**, sipërfaqja e tokës; *A*, *O*, *U*, *I*, *Y*, *E* dhe më lëvizjen në ato hapësira ose të atyre hapësirave krijohet *SH*, prej nga *ASH*, *OSH*, *USH*, *ISH*, *YSH*, *ESH*. Nga lëvizja e tyre kemi marrjen e formës së asaj lëvizje sepse në gjuhën shqipe në fillim është forma e mandej forma krijohet për të ndodhur lëvizja ose dukuria që e ndihmon atë lëvizje, siç janë; *ASHK*, *ESHK*, *USHK*, *OSHK*, *ISHK*, *YSHK*, që na jep formën rënës të harkut, nga maja teposhtë më kushtin që mos të ketë prapa (...) *SHKx* zanore, që

e shkurton shtrirjen e ekzistencës më ESHK, ku pas SHk nuk ka zanore, sikur përshkruan këputjen dhe rënien e vlerës se tingullit E/Eshk. Kështu, E zgjatet dhe mbytet më SHK, kur SHK nuk ka zanore sikurse SHKE, dhe nuk paraqet fillin e E por fundin e saj në rastin ESHK, që ndryshon në rastin SHKE.

SHKE paraqet fillin e shkuarjes-ikjes /(SH)ke, ndërsa ESHK paraqet fillin e E-së, duke u vazhduar më SH por këputët më K, ESHK, që nënkupton rënie të E, të hapësirës që e krijon E, siç janë fjalët BJESHK, BRESHK, ESHK etj.

Në tingullin USH/USHT dhe YSH/YSHt na jepen gjerat që vijnë nga nën sipërfaqja ose brendia, njëjtë si formohet fjala **USH+Qim**, që ka kuptimin ASH, OSHT+QIM=qitje, por dhe të njëjtën kohë U+SHQ+IM, ku pjesa SHQ është e afërt më SHK, kurse IM =AMA, ndërsa U, është tingull që shpreh brendësinë, fuqinë, lëvizjen që vie nga funi/fundi, nga brendësia e nëntokës, pse e trupit.

Derisa A-përfshinë tri përmasa/dimensionesh, është shumë më e madhe, më e pakufizuar, e afërt dhe e largët, O është shumë më e vogël, më shtrirje më të veçantë se sa A, që mund të jetë përbrenda A-së, si dhe më pranë nesh, më e afërt dhe shpesh e rrafshët, si dhe në të njëjtin rrafsh shtrihet shikuesi dhe objektet që përshkruhen nga **kqyrësi**.

Është krejt e lehtë të kuptohet se që formimi i fjalëve të tjera të përbëra, ashtu edhe ngjitja e bashkëtingëllores më zanore, është formuar duke marrë pikën krahasuese në nivelin e caktuar siç janë PI/PEJ/PE/, e cila në fillim të formimit të gjuhës sonë mund të jetë formuar më bashkimin. Forma *Pej* është ruajtur si kronologji nga Pe i, shkurtesë Pi/Pe, që shumë here përdoret edhe sot;

Ai pe i thotë, duke ndrydhur në fjalë, shpesh Ai pei/pej i thotë..

P= /Pi/ /Pe/ Pej/ Prej (fjala Prej merr kuptimin e Pri, por në formën Prej=Prij, sikur themi Prej njëshit=Prij njëshit)

Sipas shembujve;

A pe lajme a jo?

A je pe Prishtine a pej Peje?

A pi len këto këtu?

Ai pe thirrke natje e pramje qikën..

Krijimi i këtyre fjalëve ka **ardhur** shumë thjeshtë, nga bashkimi i P-së si bashkëtingëllores dhe i zanores që paraqet shfaqjen e gjësëndit/dukurisë më forma jo të qarta hapësinore në pozita të shtrira, të ndryshme, ende të pa qartësuara krejtësisht.

Nga kemi P +A, ku A paraqet pjesëmarrjen, ardhjen në ekzistencë të hapësirës, materies, tregues i thjeshtë si gjithçka/çdo gjë fillon, prej nga P është bashkëtingëllore referuese/ku vendoset sistemi i koordinatave

krahasuese, që mund të jetë i lidhur më këqyresin/folësin ose i menduar në vendin e parafytyruar nga folësi/këqyresi.

$P+A=PA$ që shtrihet në hapësirë vëllimore të pakufishme, tredimensional, shikuesi/folësi mund të jetë përfshirë përbrenda kësaj hapësire, po ashtu edhe format hapësinore tjera $PI/PU/PO/PE/PY$ etj.

$P+O=PO$, si pikë krahasuese P , dhe O që në të vërtetë tregon hapësirën e rrafshët, të kufizuar, që mund të përmblihet më shikim, prej të cilës ka lind fjala PO , njëjtë sikur të themi $Pshtir=Pe\ i +Shtiroj=pshtir$, $Pramje=Pe\ i ramjes=Pramje$, $Pllum=Pe\ i llum$, $plaka=Pej+laka$, $pran=Pej\ ran$,... etj.

Fjala PO përfshin rrafshinën e gjerë zakonisht të kufizuar më male ose pjesë të ngritura, ku i dihet fundi fushës, po-së. Po përdoret edhe si fushëgropë, për jetësn dhe bagëtinë por edhe për të treguar pranimin ($Pej/Pe+Ranimi/ranoj=Ra+Ni/Nu/NO$ etj.). Arsyeja pse quhet PO si pohim, është e njëjtë më kuptimin e fushës, pra të dalësh në fushë, të shihesh aty në PO , jo të fshihet prapa. PO mbetet si $PI-Pi$ shpije, $PE-Pe$ e di çka the etj, por përdoret në kuptimin $PO-himit$, i bie të dalësh midis fushës, të jesh i dukshëm, i pranishëm, sepse e kemi $PEJ+O=PO$, ose thjesht e formuar $P+O=PO$, ku O do të thotë **Osht - Asht**. Por **OSHT** edhe **ASHT**, si dhe fjalët **ISHT/USHT/YSHT/ESHT** të dala nga fjalët **OSH/ASH/ISH/USH/ESH/YSH**. Fjala PA ka kuptimin e hapësirës më të gjerë por të pakufi dhe në shtrirje të pamasë, jo vetëm në rrafshje por edhe në hapësirë, të cilën e kemi përpara, dhe ka kuptimin e njëjtë më fjalën $AP=PA$. Prej nga e kuptojmë pse ka lind fjala AP qenka PA , në kuptimin e të shikuarit i cili $APje/HAPJE/EP,JEPJE$...kështu kemi $PA=AP$, $EP=PE$, të gjithë e dimë se në Kosove përdoret shprehje $A\ E\ PE\ FUSHEN$, ku PE/PA ka kuptimin e njëjtë më fjalën $EP/AP/UP/IP$,...etj., ndërsa veprimi i PA -mjes, përbëhet nga QY -rje, e cila do të thotë më e qit nga syri shikimin (për shkak se nuk ka kthim prapa/përmas përdoret Y , si $QYRje$ e kur ka kthim themi $QIRJE/QARJE/QORJE$,...etj. Nga kjo më e drejt është të përdoret HIN , HI sesa $HYN\ HY$, sepse nga Y nuk ka kthim prapa, është shumë larg, më ketë kuptojmë edhe fjalën $HI-HINI/HY/HYNI$ që nënkupton saktësinë fizike të dukurisë kur digjet trupi $Hin/Hí$ ($Hiri$) përbrenda, pra tkurje është hi ose më hy ..). Pa në mungesë të gjësendit pra Pa sikur $Minus$ në matematike, do të thotë (TH - flet për thyerjen, kur themi thotë $=THYT$. Kur themi $THUJE=THYJE$) kjo $APje$ është përpara, hapësirë të cilën ende nuk e kemi mat, nuk e kemi përshkruarë. Besoj për herë të parë e kuptuam se fjala më PA , qenka më AP , kur themi më $vë/Ve/VU$,.. në PAH , do të thotë jemi duke thënë më e VU në $HAPje$.

PASQYRE/PA=AP si Qyrje = do të thotë PA SI QYRE=PA si më qyrë ose PA sqyre = Pa sa qyrje etj, i bashkon në të njëjtën fjalë, pjesën PA edhe QY, ku S paraqet sasinë e PA-mjes, si edhe të QY/QI/QITJES.

Besoj nga kjo del pse themi PASH në kuptimin: *E pashë natën duke ecur*..por edhe PASH në kuptimin PASHA Zotin, që lidhen nga PA-SH, që në të vërtetë krijohet nga Pej/Pi/Pe ASH-it, që do të thotë më PA-shikuar në pika të ndryshme, kështu kemi PA1+Pa2+Pa3+..Pan=PASH, tërë ajo hapësirë është në formën shtjellore, e krijuar para nesh më intensitete dhe zhvendosjes së Pamjes. Kurse Pash (ka kuptimin më PA=Ap ASH më Jep Ash në drejtimin **përpara**), e merr formën PA që është e madhe, e pakufishme, duke na dhënë pamjen edhe më të madhe se PA, që është PASH (por edhe PAL nga n'altësia, PUL =pe+ul/pe ul nga ultësia, POL nga shtrirja gjatesore në sipërfaqen e tokës, PIL/pej +il-nga ngritja e ngushtë mbi nje fushë, *ashtu si nje pirq ose mullar, dhe PYL që merr formën e pjesë se ngritur të reliefit prej Pej YL*)do të thotë është masë shumë e madhe, shpesh e pamundur të matet, prej nga ka lindur psh: *Fjala ishte i naltë tre pash, por edhe Pasha Zotin ishte tre pash e madhe, në bazë përshkruajnë përmasat shumë të mëdha që duket nga Pamja e gjësendit.*

Pej+Ash/P+Ash=Pash e cila paraqet hapsire/materie, shtjellore te madhe

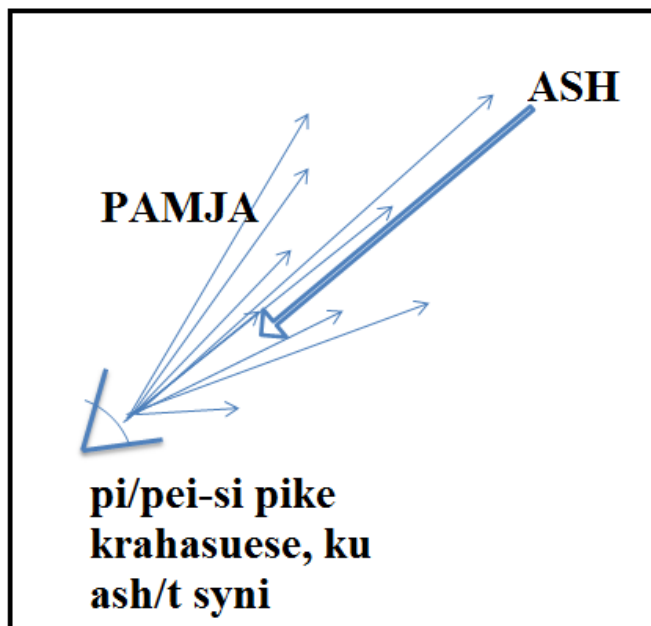

Krejt e natyrshme që PARE/POR/PIR, bartin të njëjtin kuptim, por fjala PIR ose kur *no/nu*-het Pir, pra duke e treguar vendndodhjen(vendndodhjen) e formës PIR, që na jepet më emrin PIRIN, e

mundshme të zërthehet në *PI+Rin*, që në thelb ka kuptimin e vendndodhjes e se Majave të nalta, si kur themi PI - që kuptohet MAJE, RI-Ngritura, N-NU-NO- vendndodhje; prej nga kemi emrin *PIRIN, vend i ngritur si thëpi-PI*, emër i lashtë Shqip, në malet *Rodope*, në vendbanim mbi 30 000 vjeçar Shqiptar.

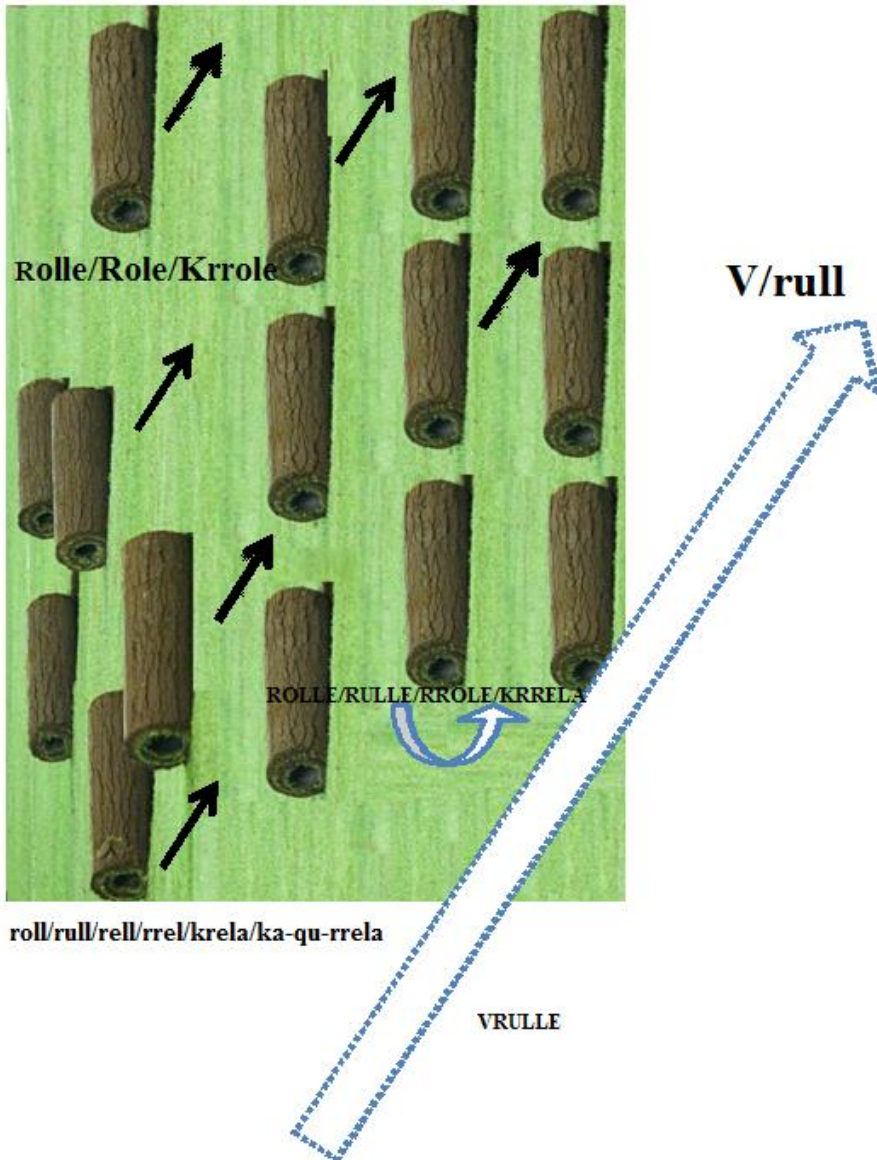

3.

Krijimi i fjalëve;

Pro=pi/pe i ro-se

Pri=pi/pe i/p ri-se

Pru=pi/pe i/p ru-se

Pry=pi/pe i/p ry-se

Pre=pi/pe i/p re-se

Pra=pi/pe i/p ra-se

Plum=Pe/pe i/pej/p lum-it

Pllum=pej/pe i/pi/p llum-it

Pjeshk=pej/pe i/pi/p shke (-për pjesën shk kemi folur gjerësisht)

Penu=pej/pe I/pi/ p enu

Prijam= Pri+jam= jam prijës

Pshtyj=pe/pi/pe/ p shtyje

Pramje = pe/pi/pe i/ p ramjes

Pranje=pe/pi/pe i/p ranjes

Në vizatimin e mëposhtme, paramendoni në hapsiren (3D), përgjithësisht shpejgojmë kuptimin e fjalëve rin/run/ran..dhe ram/rim,..etj.

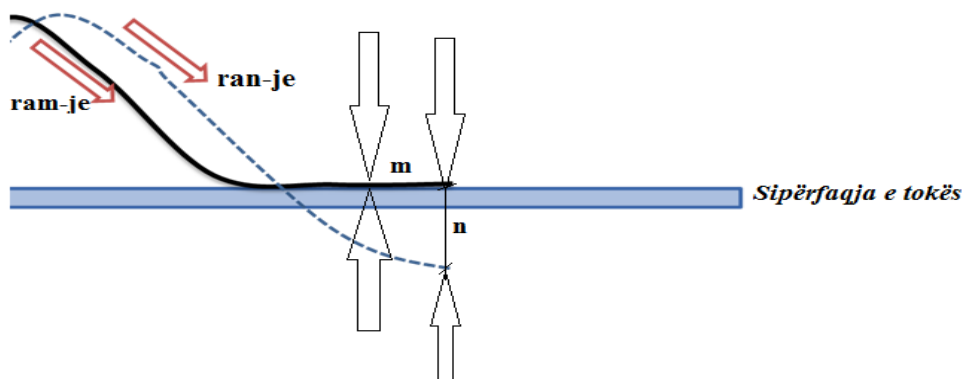

KREU 2

1.

Dogana - do gjana/DA+GJANA. Keshtu GJA+AN, ku cdo GJa ka Anen e vet pra An pjesa e haspires që nxahet (nxihet/nxohet/nxuhet/nxehet,..) nga GJA-ja.

Pe rapi, rope grope europ Repi/rupi/rjep/zrep rp nënkupton krijimin e një grope - gja që bahet rop.

Emri *Europe*, ishte mjaft i përhapur në botën antike. Kryesisht *Evropë* ka kuptimin e fushëgropës ose fushë ku shtrihen fushat e varura si varosh nga shpatet e maleve dhe duke vazhduar çdo herë e më tepër në shtrirje në rrafshinë të gjerë dhe të pa anë. Kështu, Evropë më siguri është quajtur pjesa e tokave që vijnë pas përfundimit të maleve Dinarike, diku ku fillon rrafshi i Panonisë deri në detin Baltik dhe nga Malet e Karpateve tutje në rrafshinat e Ukrainës dhe Rusisë që mund të kenë pamjen e një fushë të gjerë e të pafund që është nën nivelin e pjesës Ballkanike.

Kemi disa fjalë në gjuhën shqipe që e vërtetojnë këtë;

Grape	Grope	Grep	Grup	Gryp/garyp	Grip/garip
Vrape	Vrope	Vrep	Vrup	Vryp	Vrip
Krape	Krope	Krep	Krup	Kryp	Krip
Mrap	Mrope	Mrep	Mrup	Mryp	Mrip

Në anglisht kemi rape,

Sllavisht Rupa

Shqipe; Rjep, ropi, krapì, shkrapa, vrapì, grepi, gropa, grip, garip, etj

Kështu, gjithmonë R në çfarëdo ndërthurje më zanoret duhet kuptuar si një sipërfaqe e ngritur mbi mjedisin që e rrethon kjo sipërfaqe ka përmasa të mëdha, ose të vogla, megjithatë është sipërfaqe që njeriu mund të vendoset në të, të ndërtojë vendbanim ose të strehohet - shtrehohet në të. Varësisht, nga anore kjo sipërfaqe e ngritur mbi mjedisin rrethues, si ballë e rrafshnaltës, merr edhe formën , gjera të cilat i kemi shtjelluar në hollësi përgjatë librit.

Kështu fjala Rope, ka kuptimin e largimit të shtresës së sipërfaqes, pakësimit ose rënies nga RO, por ajo renie/ramje nuk është e përmasave të mëdha por në kënde të vogla, si vërtetim kemi fjalën Grope, kërpnaja.

Rope - që përdorin sllavët, fjalën e marrë shumë përpara nga gjuha shqipe, fjalë e cila ka ndërtime e shtresime të gjera në gjuhën shqipe. Nga kemi Rope=Rope=Rrjep=Rrep=Rrept=rropatem=ropatemd.

V+rapo=E ve ropën /E va ropën,

Rope është rrafshin e rrethuar nga malet ose fillon aty ku qëndron folësi dhe vazhdon nën nivelin e këqyrstit, deri atje ku përfundon ai shikim. Nga kjo kemi se *Rope* është tokë më përmasa të mëdha, nën nivelin e folësit dhe kryesisht e rrafshët, pa male ose pjesë dalluese ku mbretërojnë fushat ose reliefi i shtrirë.

Si fjala *Rope*, u formua fjala *GROPe*= që do të thotë GJA/G që ka formën e ROPES.

Sllavët e morën këtë fjalë nga Ilirët e lashtë, natyrisht këta marrësit ishin Pellazgë që tashmë ishin sllavizuar dhe përdorën fjalën që në fillim, por ata u bënë të ndryshme nga në RUPE/RUPA në Kosovë dhe veri, kjo fjalë RUPA ishte fjalë e përditshme. Megjithatë, kur u vendos në Shqipëri kjo fjalë nuk është shqipe, atëherë njerëzit filluan të mos e përdornin këtë fjalë shqipe RUPA, prej nga në e ndërtojmë fjalën GRUPE që do të thotë hapësirën RUPE që ka formën e G, pra grushtin nën nivelin e shikimit të folësit ose G-RUP/GJA RUPE.

Si shumës I R është RR, megjithatë jo krejt e respektojnë këtë rregull (fjala rregull ndërtohet në dy kuptim si RRUG + Gull ku Gull përfshinë Gj e bëmë *ull/ullt/gull gurgull/gufull*, por edhe si rregull=rre(h)gjull, ku gjull është formë e fjalë *gjall/gjell*)

Pasi P vjen në fund të fjalës ROPE do të thotë *RO* është kryesore dhe fillon nga forma RO duke krijuar rënie deri në pikën PE/PA/PI/PU, që shprehin thellësinë e saj ose veprimin e nxitimin e realizimit e ROPES. Kemi Pe që paraqet pikën krahasuese më vështruesin/këqyresin që e quan atë pjesë ROPE, duke krahasuar më pikën diku në fund të shikimit, që sipas tij nga përfundimi PE ose PA, mund të jetë shumë e largët, e varur në largësi ku paraqet edhe përfundimin e saj.

Nga kjo, folja **rejpe/ropa** na jep kuptimin e bërjes së *një Rope*, që duke vazhduar rjepjen krijohet një sipërfaqe e shtrirë nën nivelin e asaj pjesë që ishte më parë. Por duke rjepur, pra duke e vazhduar këtë proces, si përfundim krijohet një gjë/gja=g + Rop-ne, të cilat u emëruan; Gropë, ose Grup (GJA-G RUN+UP pra Gja që UP-JEP RU-mjen), Grap, Grip etj, varësisht nga format e formuara nga rjepja. Nga fjala Rrjepe, kemi edhe rropatem. Mirëpo, EUROPE - rope e gjerë ka kuptim por edhe në Gjuhën Shqipe Eu, si një shprehje që shfaq madhësinë e ndodhisë. Dikur mund të shprehte madhësinë e një shtrirjeje që është VA/Vau. më anën e dy zanoreve të bashkëngjitura gjithmonë rritet hapësira dhe ndodhia, ose forma bëhet e madhe, madhështore dhe më kohëzgjatje më të madhe.

Nga fjala Rope - kemi formimin e shumë fjalëve tjera në gjuhën shqipe siç është Reposh, Rrapush, Rrapi, Rapi, Trap, Trapitje, trapin e kompirave (patateve) etj.

Ka rjep-Krap (për shkak se peshku (p+eshk, eshk paraqet kthimin e harkut në hapësirë në formën e Bjeshk-ës, Pjeshk-ës, eshk-ës, breshk-ës, ku hapësira tkurret duke bërë korube=Kore ba=Kor ab, ab=ba Kore) ka pamje të **rjepun** ose formën që përshkruhet se Ka **Rap/Rop** etj.), shkrapa, Krapa, **krupnaje** (që vjen nga forma e saj, e **rjepun**).

Krejt e kuptueshme se Vrapo - formohet si fjalë që përshkruan *ngamjen/ngasjen tonë, përposh fushës/shptit*, e cila nuk është shpat për të krijuar shpejtim por thjesht Vrap në hapësirë, që është në çdo moment nën nivelin e këmbës ose hapit tjetër dhe është e rrafshët. Folja *Vrap* ka kuptimin më u Ven në *Rap*, pra në fushë që mundesh më nga sa të mundesh.

Fjalët **kre(sh)perohem-kreperohem-krepohem, krapitem** (po krapitem dita e ditës, por fshtirë/shtirë të jetohet ku fjala **krapitem** ka në thelb kuptimin **rapitje/rrapitem**, pra rrjepjes nga ajo pjesë që quhet jetë më vështirësi dhe kështu në bashkërenditjen **Kra+pitem (pite/pet/pot/put/pat që shprehin gjatësi, ose trashësi të trupit që përshkruajnë. Kështu Pi, si pak është pit, që ka kuptimin e një maje mali ku ka pak pika, majë thepore që mbi të s'mund të ndërtohet asgjë, nga Pit/pet, do të thotë gjatësi e shkurtë e ndërtuar, Pi+It=që ka kuptimin Pi-pik dhe It gjatësi, por që PI përpara i jep përmasa të vogla. Put - është përmasë që shtrihet në brendësi të sipërfaqes së tokës ose trupit, etj.)** ka kuptimin po ashtu edhe krijimin e krahut, pra largimin më **krumje** të pjesës më të imët nga ajo tanësore), mandej fjalët **krapatoj, /krepatoj krepoj, krepatohem, kropatem, krropatem /rropatem**, etj, janë më të njëjtën bazë ku **k** kuptimin e krijimit të një **Kr**-krahu, i cili ka **Rope/Rupe/Rep/** por edhe Rrap, ku nga shumësi i R-së kemi RRAP dhe kështu Rap=Rop krijojnë fjalën **RRAP/RAP, RRAPISHT=Rapisht** etj, nga vetë fjala RA, RE, RO, RU, RI, RY, që kanë kuptimin e RA-mjes nga lartësia - hapësira deri në pikën PE, që mund të jetë në thellësi U, në **LArgësia** ose në lartësi të ndryshme si PE, PY, PU,

PO , PA etj. S'do menduar, si rrjedhim kemi:

RA/RE/RI/RO/RU/RY+PE=

RRAPE+RROPE+RRIPE+RRUPE+RRYPE+RREPE

=K*(RAPE+ROPE+RIPE+RUPE+RYPE+REPE)=

KRAPE+KROPE+KRIPE+KRUPE+KRYPE+KREPE=

D*(RAPE+ROPE+RIPE+RUPE+RYPE+REPE)=

DRAPE+DROPE+DRIPE+DRUPE+DRYPE+DREPE=

ZH/Z*(DRAPE+DROPE+DRIPE+DRUPE+DRYPE+DREPE)=

ZDRAPE+ZDROPE+ZDRIPE+ZDRUPE+ZDRYPE+ZDREPE

ZHDRAPE+ZHDROPE+ZHDRIPE+ZHDRUPE+ZHDRYPE+ZHDREPE
 =
 G*(APE+ROPE+RIPE+RUPE+RYPE+REPE)=
 GRAPE+GROPE+GRIPE+GRUPE+GREPE+GRYP, ...etj.

Shënim:

RE/RI/RO/RA/RY/RU

TE RE GOJE=GOJA ka të RE= të RE nga GOJA=T'RE GOJ=TREGOJA

TREGU= të RE GJUjt= GJA të RE= TREGU

TRI= T'ri= nga TRI

TRU = të RU

TRINA= T'RI IN= TURINA=TURIN

BIRI, biri im, del nga fjala BI i RI por edhe BIRI sepse ka dal nga BIRA pra në vrima e organit gjenital

TREVA= të RE VA= të RE VI= VI më të RE. të ReVA=T'RAVA RAVA në larg ë sin T.

Nga shtjellimi i shkurtë nga fjala dryp/drip/drap kemi krijimin e fjalëve *dryp*=*zhdryp*, ku pjesa *dryp* krijohet tash nga DR (DA=DE/DI/DU/DO/DY + RE/RI/RU-UR/ER/AR...RRE/RRI)-do të thotë vend rrjedhje edhe yp, që do të thotë të jetë rrjedhja në largësi të madhe yp, si formë e veçantë e fjalët *ap=ep=ip=op=up* që do të thotë të ep, për të cilat kemi folur gjerësisht më përpara.

Po kështu kuptojmë edhe emrin e veglës për rape/rope=rjpeje Drape-ni, si edhe fjalën *drype* që përbëhet fjala *Rype* ose *rope* etj. Nga kjo zbulojmë se jo vetëm I kur lëviz kthehet në J ose Je, por edhe A kthehet në E.

Kuptohet që nga format Krapi, Shkrapi, ku nga tabela mund të kuptojmë bashkëtingëlloret RP formojnë fjalën më të njëjtin kuptim, por në ndërthurje më zanore i japin kuptim të ndryshëm, duke e rrit largësinë ndërmjet R dhe P, varësisht nga mënyra/gjatësia e shqiptimit e zanoreve.

Rap	Rip	Rop	Ryp	Rup	Rep
Rapa	Ripa	Ropa	Rypa	Rupa	Repa
Rapo	Ripo	Ropo	Rypo	Rupo	Repo
Rape	Ripe	Rope	Rype	Rupe	Repe
Rapu	Ripu	Ropu	Rypu	Rupu	Repu
Rapy	Ripy	Ropu	Rypy	Rupy	Repy

Afrohet si pjesë e veçantë e R është RR, Ku RR paraqet veprimin e herë pas hershme të asaj çka përshkruan R, por, më intensitete të ndryshme e kohëzgjatje të ndryshme, duke na dhënë RR, pra, jo si shumësi G-Gj, L-LL, etj.

Rrap	Rrip	Rrop	Rryp	Rrup	rrep
------	------	------	------	------	------

Mandej, më të njëjtën bazë janë formuar edhe fjalët si; *Eruption*, *Corruption*/Ko (Ka) rruption=Ko e rrjep, ka *rrupllim*, ka *rrëpire*/*rrëpime*/*rrëpti*/*rrëptim*/*rrapullim*/*rrpim* etj.

E zbuluam edhe një bashkërenditje të rëndësishme **RP** që në bazë do të thotë rrjepje, si fjalë që mund të na kujtojë më së shumti kuptimin e saj prej të cilës formohet GRP-Gropa..., SHKRP...Shkrepje etj.

Natyrisht **Shk** na jep, shkumjen(=shumën), ikje të pjesëve që gdhenden, rrjepën/rrjepen nga guri i eshkës në formë të xixave prej nga formohet fjala Shkrepje por vetë renditja e *Rp* na jep dukurinë, formën dhe fizikën e dukurisë...

Kështu, pasi kemi RP dhe u shpjegua, mund të gjejmë ndonjë/**ndojë**/**ndej**/**ndaje**/**ndujë** fjalë edhe në drejtimin e kundërt që lidhet më vendosjen e sistemit këqyrë/krahasues siç janë PR, prej nga kemi fjalë të shumta që janë shpjeguar më parë si dhe të përmendet fjala Pjerrtë/pjerrë/pjerrtas, PRRU/PRU ,...etj.=P(.)RR, ku RR na del si shumës ose më drejtë për këtë tingull është të themi na del si rezultatet përfundimtare të asaj që shkakton R.

Skica (në sasi më të mëdha, vizave-vizhave, kemi; shkisa/shkusa/shkesa/Shkisha...) tregon sqarimin e fjalës RYP/RAP/ROP/RIP..., shenja e njeriut në vizatime tregon këqyresin/vrojtuesin e dukurisë-formës që e përshkruan më fjalë, pra ai është personazhi kryesor, pikë në largësi e parafytyruar.

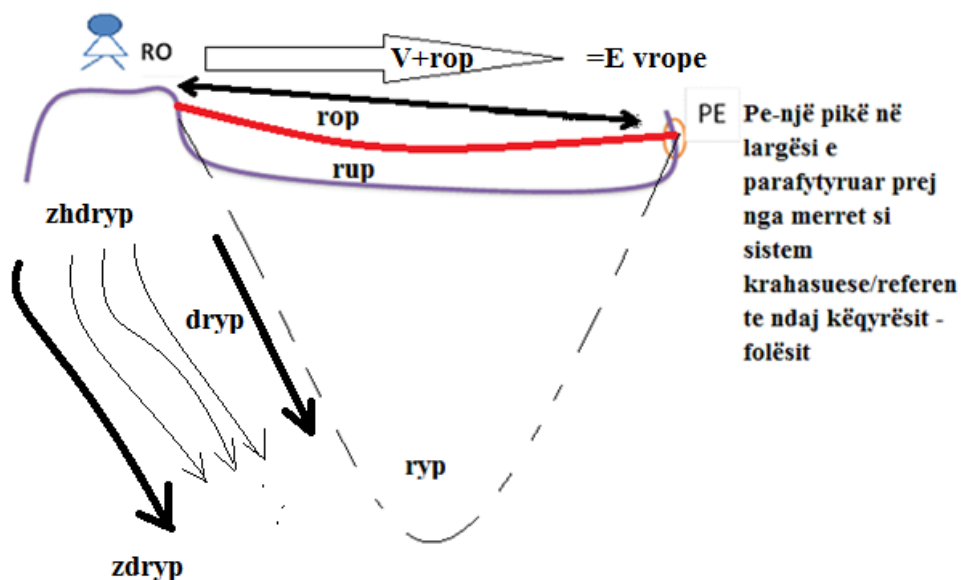

Kr kemi krah, largimi nga tanësia e pjesës, por duke e ruajtur se paku një pikë të përbashkët ose të ngjitur është krahu i njërit ose Kryt e tij, po kështu kemi gjendjet diskrete të R-së - RR-në që formon të gjitha ato fjalë që i ndërton Kr, BR, DR, LR. SHK më shumësin KRR/KKRROQE, KRRUT. KRROKAT, BRR-BRRYL etj.

2.

Kur themi fjalën HUDRA (U DRA= da+ra), duhet nënkuptuar si HU i lakuar, afërsisht në formën e *drapnit*. Krejt e kuptueshme se pjesa DRA nënkupton formën, por edhe rrjedhjen që e mundëson ajo formë, nga kemi: *Hu-dra, Ku-dra, lo-dra/lodr/lodër, Ko-dra* = që drejtpërdrejt ka kuptimin KA DRA-ka formë të lakimit në formën e DRA-së. HUDHRA duhet kuptuar si dhënie e formës HIDHUR=HIDHRA, por që nuk është tërësisht e hidhur por më shumë është diçka tjetër më të cilën dallohet Hudhra, që është e veçantë për HUDER.

Në njërin emër përshkruhet më shumë forma kurse në tjetrin përshkruhet shija e cila po ashtu del nga forma, ku pjesa DHRA del nga pjesa D-DH, pasi gjatë shqiptimit D-DH, pika prekjes se gjuhës janë të afërta. Megjithëse, Dh përshkruan rrjedhjen më të shumtë më shpejt se sa D, i cili është më shumë statik, derisa DH është dinamike. D edhe DH janë shumë të afërta, kurse DR na jep vendin e rrjedhjes e cila është formë e ndarjes nga tërësia dhe pika e përbashkët më tërësinë që dallon nga pjesa KR, sepse DR siguron rrjedhjen, siguron krijimin e rrjedhjes së furishme, prej nga del DEGA e që mund të bëhet më e madhe se vetë trunju. Kurse KR është i natyrës krejt tjetër, që mund të shihet nga shpjegimet e shumta.

FUND/FUNT=FINE

LIBRI 11

KREU 1

1.

Gabim= Ga (afërisht GJA, ose hapësirë e gjësendit mbi sipërfaqen e tokës, në formën e GA, që paraqet gjësendin e shfaqur në hapësirë dhe që rri në këtë gjendje më kohëzgjatje pafundësisht të gjate. Kështu kemi GA A(BIM) përfarohet si GJA A BIM, ose GJA e bime, e bime si GA ose e dalë nga dheu në formën GA).

Nga GA-GJA dhe BIM prej nga rrjedh **Gjabim/Gjabom/Gjabam/Gjoba/GJibim/zgjebem (gja e bame) / zgjebem (Gja e bame në formën Z, pra e bame Zgja-tne)/zgjebe** prej nga kuptojmë se tingulli Z i shkruar – i shoqëruar më ZG jep formën e veçantë zigzage, të përthyer, të rrjedhshme më sipërfaqe të thyeshme në formën zigzage paralele etj., si tingulli tash i ri, ZG, kështu ZGE/ZGA/ZGU/ZGI/ZGO/ZGY ju japin forma të tilla më Z formave (GE/GA/GU/GO/GY/GI/ afërisht të barabarta më G), kështu fjalët: **Zgafella, Zgopi, Zgaver, Zgalem, Zgat, Zgedh, Zgidh, etj.**

Këto fjalë janë të krijuara nga fjalët bazë më të thjeshta

Zgafella=Gafella=Ga + Fella (Ga-Gja e felle), kështu ZGA e bën GA në një formë të përdredhur të lëvaren ashtu si karakteristikë e tingullit Z.

Zgopi=Gopi=Go+OPI/OP=GO-GJO +OPI (Hopi, Lopi, OP=EP=AP=IP/HIP)

Zgaver=GAVER (përafrimi; Gja e Varure, kështu Zgavër është hapësira e zbrazët e kryesisht e varur teposhta)=GA VER=GA-GJA VER-VAR-VUR etj, kështu GAver do të thotë GJA E VAR, forma GA e VARUR për nga forma e saj, pra, forma Ga nuk është plotësisht e tillë si GA por e Var, kështu kemi GAVER, nëse ka zigzage dhe të tërhequr, të ngrehur dhe të vijëzuar si pasojë e tërheqjes kemi GAVER-a që bëhet ZGAVER (ZGA-tje dhe VER formë e fjalës VAR pa gropë, por horizontale ose e varur në formën e cekët si *ver* ose shkurt *vr* ose në ndonjë formë siç janë; V(zanore)R..).

Zgalem=GALEM=GA-GJA e LEM/LOM/LIM/LAM = e lan, kështu GALEM (shumës Gjalletm ose n'gjalletm) do të thotë GJA e Lan në sipërfaqen e tokës ose mbi të, e cila rrjedhë, lëvizë sepse kemi formën GA-GJA e shoqëruar më LEM që ka kuptimin e LE=La por edhe pjesën LE+EM=AM/LAM/LEM kështu LE jepet në çdo hap në çdo EM, prej së cilës ndërtohet fjala KEM nga EM, VEM=VE+EM, RE+EM=RE

+EM ku EM = AM - Am do të thotë AM JEP, e kundërta e fjalës AM është MA pra MANE.

Zgat=GAT= GA+AT kur jepet GA-Gja më distancë ose gjatësi të shtrirjes që është AT, duke u shtrirë kryesisht prapa/Përmas vrojtuesit (vrojt=Ve rOjT pra *ve* në naltësin RO prej nga ka lind fjala ROJE prej RO, Vërejt=VE në naltësin RE) dukurisë - folësit. Zgedh=GEDH=GE-GJE + EDH që është GJE pra, G në femrën GE e shtrirë në hapësirë në formën hapësinore të E e cila është shumës i A-së dhe shtrihet kryesisht larg vrojtuesit, shpesh në interval të caktuar, sikur të ishte zhvendosje e A në formë diskrete ose më mirë të thuhet copëzim i A-së. GE jep në formën e anasjelltë më DHE që është EDH / ADH / IDH / UDH / ODH / YDH prej nga krijohet fjala GIDH/GEDH /GODH/GUDH/GYDH ose si shumës i G në GJ GJIDH/GJEDH/GJODH/GJUDH/GJODH/GJYDH. Le të shikojmë tabelën e fjalëve shqipe të formuara neper kohë më këtë logjikë të renditjes:

Go	Gu	Ga	Gi	Ge	Gy
Gjo	Gju	Gja	Gji	Gje	Gjy
Godh	Gudh	Gadh	Gidh	Gedh	Gydh
Zgodh	Zgudh	Zgadh	Zgidh	Zgedh	Zgydh
Zgjodh	Zgjudh	Zjadh	Gjidh	Gjedh	Zgjydh
Gjodh	Gjudh	Gjadh	Gjidh	Gjedh	Gjydh
Gol	Gul	Gal	Gil	Gel	Gyl
Gjol	Gjul	Gjal	Gjil	Gjel	Gjyl
Zgjol	Zgjul	Zgjäl	Zgjil	Zgjel	Zgjyl
Gjon	Gjun	GjaN	Gjin	Gjen	Gjyn
Gjom	Gjum	Gjam	Gjim	Gjem	Gjym
Gjosh	Gjush	Gjash	Gjish	Gjesh	Gjysh
Gosh	Gush	Gash	Gish	Gesh	Gysh
Gjor	Gjur	Gjar	Gjir	Gjer	Gjyr
Gor	Gur	Gar	Gir	Ger	Gyr
Zgor	Zgur	Zgar	Zgir	Zger	Zgyr
Z(...)gor	Z(...)gur	Z(...)gar	Z(...)Gir	Z(...)ger	Z(..)gyr
Gjorr	Gjurr	Gjarr	Gjir	Gjer	Gjyrr
Gorr	Gurr	Garr	Girr	Gerr	Gyrr
Gjop	Gjup	Gjap	Gjip	Gjep	Gjyp

Tash e sqaruar (S=sasi, dhe *qarum* që do të thotë më qeru-ar, qeru=qit rumjen), ZGIM ku G ka shumësin GJ prej nga kemi ZGJIM, por nga ZGAT=ZGJAT, ZGUT/NGUT/GUT/GJUT=ZGJUT, kemi ZG që ka kuptimin G-GJA – Gjësendi, materiali në formën G behet zigzag më

veçori të tingullit Z që e ndjejmë këtë zigzage gjatë shqiptimit më gjuhë, ashtu si edhe formën që e merr gjuha kur themi G, dhe shumësin e saj GJ. Kështu Zg do të thotë forma *zigzage / Zigzake e G-hit*, por nga ana e kundërt kemi GZ, që do të thotë 'një G-Gja që është Z'= ku shfaqet Gja-ia në formën Z që mund të mos jetë materiale por ndijore si fjala GZIM por tash **ZGIM=ZGJIM**,

Si rrjedhim ZG do të thotë gjësendi material merr formën e Z, në të cilin materia merr lëvizje ose formë zigzake si pasojë e energjisë, shtytjes, forcës që vepron përbrenda. Kurse GZ kemi kur Z - forma zigzage mund të mos jetë materiale, mund të jetë energji, forcë, shtytje ndijore,.. etj, por ajo është jo krejt e shpjeguar, megjithatë është **G-Gja** jo materiale.

Kështu kemi ZGJIM, forma më e vjetër ZGIM, kështu formohen nga rrënja elementare GI-GJI, ku GJIM/GIM ose GIN-GJIN, që do të thotë dalje e GI në sipërfaqe të tokës, në formën GI që dallon nga GA ose GO për nga hapësira.

Fjala AGON do të thotë A GON si formë më e vjetër e fjalës A GJON/ A e GJUNE, kështu më GON dhe GJON përshkruhet dalja e diellit (ose gjësendit) në sipërfaqe, në horizont (HORI+ZONT që do të thotë HORI/HYRI/HIRI/HARE/HERE e ZANT-nxant). më pak fjalë AGON do të thotë A ZGJON pra ZGJON.

Si Rrjedhim kuptojmë AGON = AZGON=AZGAN=AZGJON=AZGJAN, ku tingulli Z, funksioni i të cilit shpjegohet në gjuhën shqipe nga mënyra e shqiptimit kur gjuha e prekë pjesën e epërme/te qiellzës, pikërisht aty ku shfaqet qielli në horizonte (si pasqyrim i qiellzës), dhe Z përshkruan përhapjen e energjisë, *nxehhtësisë /nzehtesis/ zehtesis/ xehtësisë* së diellit. Kështu përhapja e energjisë së diellit në formën e dritës (ku dritë do të thotë thjesht DRI-Vend rrjedhjes). Kurse S natyrisht paraqet një përshkrim të afërt më Z por tash kjo S është një prodhim i Z dhe gjësend i përpunuar, i cili është më shumë i dorës se dytë, më nga brenda, sikur na thotë që gjithçka S është nga shkaku i Z-nxehhtësisë, si zhvendosje e posaçme e materies, e cila materie shfaqet pikërisht si pasojë e nxehhtësisë, dhe rrjedh përbrenda si shumësi dhe si energji e brendshme e fjetur në formën S, *Su, Si Sa, Se, So*, etj.

AGON (Gjon, por edhe Zgjon, që në thelb do të thotë edhe i Zgjuar, formë e vjetër e këtij emri) **AGNI AGIM (agjim) / A ZGIM=A ZGJIM** (e q përshkruan zgatjen e formës **GI/GJI**) në të vërtetë janë forma më të lashta të lindura 10 000 vite më parë, që do të thonë A+ZGJON pra është zgjuar, AGNI=AGJNi=AZGJIN=AZGIN që ka kuptimin i Zgjut, A I ZGJIN, ose forma e fjalisë ZINGJIN, që do të thotë ZAN=NZAN GJIN që GJIN ka kuptimin e daljes në sipërfaqe si GIN ose GJIN ose ZGJIN=ZGJIM, po ashtu format AZGAN=AZgjan=AZHGJAN=AZHGJIN etj.

Nga kjo kuptojmë se fjala GRON, AGRON do të thotë AGRUN, A i rritur i zgjanum/zgjeruare në formën e GRU-shtit, në formën e Gru-mllit, Gra-hishtes, n\Gremjes, n'gre-hjes etj.

Natyrisht ZGJIM, ZIM ku mungon gjësendi në formën G –gja, prapë e merr formën e artë më Z(GJ)IM, pra Zimja përshkruhet njëjtë më fjalën ZGJIM=ZIM.

Kështu emrat AZA=A ZA, AZI=A ZI pra ka ZI ose ZE, ka lëvizje ose ka nxehtësi, ka klimë të nxehtë në formën ZI ose A ZI.

Po ashtu emrat; AZIM (a Zim, pra zihet në sepse Z ka kuptimin e lëvizjes zhvendosjen e materies në formën gjatësore)/AZAM, AZUM etj., janë emra më bazë të fjalëve shqipe, që do të thotë **A ZIM A ZGJIM, A ZINGJIN** etj., përshkruan diçka të **AZGJUT**, kështu emri; GJURA/GJUT/GJOKA janë emra në gjuhën shqipe që për bazë kanë GJA/GJI/GJO etj, që përshkruan diçka të ngritur nga brendësia në formën e sipërfaqes e cila është GJU+RA kur R është sipërfaqe më hapësirë shumë të gjerë (GJAR, GJIR, GJURE) në krahasim më trashësinë. Prej nga, pa u cekur hapësira, por vetëm GJO e dalë mbi tokë, e cila asht mahnitëse për sy, GJO+Ka, ose GJU-GJI-GJA-GJO-GJY-GJE=GJUK-GJIK-GJOK-GJUK-GJUK etj. Si përfundime nxjerrim se emrat; *Agon, Agni, Agim* në gjuhën shqipe do të thotë Zgjim, ose dalje e G-isë mbi sipërfaqen e tokës.

Po ashtu GJA e ngritur në lartësi, pasi që vrojtuesit ia tërheqë vëmendjen lartësia ose pozita e objektit, kemi GJU-GJI-GJA-GJO-GJY-GJE=GJUL-GJIL-GJAL-GJOL-GJYL-GJEL ose shumësi i L, që është LL ku kemi; GJULL-GJILL-GJALL-GJOLL-GJYLL-GJELL, që përshkruan jo vetëm pozitën e GJAL por edhe lëvizjen ose shfaqjen e njëkohshme në shumë pozita të objekteve shumë të mëdha si GJ, që kemi GJALL etj. Të ndalemi dhe të shtjellojmë fjalën GABO.

Gabo	-bo, pra, ba=bo
Gabim	-bim=Bi=Ba, Bim asht më ba=bim
Gabu	Bu=ba=bi=bo=be
Gaboj	-Boj, kemi bojka, boja-do të thotë ven ku -punohet e jetoht
Gabun	-Bun=ban=bon=bin=bun=byn
Gabum	-Bum=bam=bom=bim=bum=bym
Gabimet	-Bimët=bamët=bomet=bemet etj.

Nga tabela kuptojmë se emri *Bimët* do të thotë të **Bamet=bomet=bemet-bymet**, ashtu si fjala *Bymehet* që do të *Bahmet*. Gjithashtu të gjitha mbaresat marrin kuptim, pra *Bamjes/bërjes*, kështu fjala GABO do të thotë GA BO, është BA GA,

Në të njëjtën mënyrë kuptohet edhe fjala, e përshkruar se vije nga gjuha bullgare DOBI=DO të BIJ, DO VIJ-DO të VI, DOLI= DO të LI=LE=LA=LIND, etj.

Shënim; shohim se fjalët ZGOR, ZAGOR, që do të thotë një Gur i zgatun/zgatur në formën e tij e krijon tingulli Z, që në bazë shpreh lëvizjen, zimjen dhe lëvizja ndodh nëpërmes nxemjes etj., tregon emrin e maleve që shtrihen në Iran edhe kjo fjalë përshkruan formën e shtrirjes së maleve, pra reliefin dhe është nga gjuha shqipe, duhet ditur se dikur jo më larg se 3600-4200 vite më parë këto male ishin të banuara më shqiptarë dhe në to lulëzonte gjuha shqipe.

Gjibraltari

Mendoj se ky emër duhet të jetë shumë para ardhjes së arabeve (sipas emrit Jabal Tāriq - më kuptimin Mali/Bjeshka e Tarik-ut) në vendet e Afrikës së veriut, si dhe para se të quhej Shtyllat e Herkudit. E dimë që gjuha arabe ka gëlltitur shumë fjalë të huaja, duke ia përshtatur gjuhës së vet, e një nga këto duke e marrë emrin Gjibratare (GJI+BRA=BRI+TARE=TURI, që do të thotë Gji BRI TURI, pra turi, i ngritur si turi në GJI ose pranë gjirit të ujit). Në gjuhën arabe shpjegohet se erdhi nga emri Xheber si formë e emrit Gabriel (Gja më Bri kurse pjesa El si prapashtesë është për ta bërë të dukshme dukurinë/gjësëndin GABRI që në gjuhën shqipe do të thotë GJA më BRI), por në të vërtetë të dy emrat nuk janë aspak nga gjuha semite, pra as nga gjuha arabe e as izraelite.

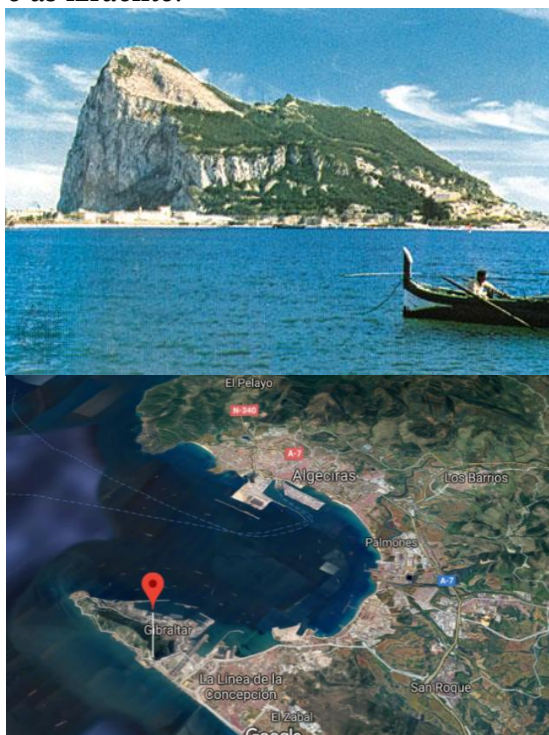

Romakët e quanin Mali *Calpe* që në gjuhën shqipe do të thotë KAL-PI, që ka kuptimin KA AL pra ka KA AL ose ka NALTESI, kurse P përfundon më këtë emër për të treguar se KALP=KALPE/PI që do të thotë Naltesi më Pi më thep në majën e Naltesise =AL.

Përpyekja se emri GIBRALTAR është keq shqiptim i emrit arab, nga anglezet është plotësisht i pa pranueshëm dhe i padrejtë. Mendoj se emri më i vjetër i Gjibraltari = (Gji)(BRa)(ALTAR = Al – e naltë, TAR, gjësendi që i ka përmasat e mëdha sikur TURI=TARI) është emri më i lashtë i këtij vendi, dhe i gjuhës shqipe pikërisht në formën GI/GJI+BRa+ALTAR. Kurse emri i njohur në periudhën greke, HERKULI përmban po ashtu HER=ER i lartë ndërmjet tokës dhe qiellit në formën ER=AR=OR, dhe pjesa KULL, KUL që do të thotë HERKUL që ka formën KAL=KUL=KEL etj. Por tash KAL dhe KUL ndryshojnë sepse KAL qëndron në lartësi, kurse KUL vije nga brendësia ose bije në brendësi, kurse HER=është veç përforcime i E, dhe ka domethënie e njëjtë më Er=AR=OR,..., që do të thotë ngritje ndërmjet qiellit e tokës.

BLI

Blat ka kuptimin Blat=i Ba +lat do të thotë Blat që ka kuptimin e drejtpërdrejtë të Bam LAT pra i lan, i ndërtuar të jetë LAT që do të thotë i Lan anash si LAT formë më e madhe e emrit LATIC, kështu kemi BLET=Ba e LET, ku LET ka kuptimin e Lan por tash i jepet në kuptimin e peshës se vogël, i lanë si LAT por më e vogël në peshë ku A kthehet në E, si LET.

BLAT=BLET=BLUT=BLOT=BLYT=BLIT, rrjedhimisht

BLA=BLE=BLU=BLI=BLO=BLY

Në gjuhë kanë kuptimin e lanjes/lënies anash të hapësirave më nivele të ndryshme si LA=LE=LY=LI=LO=LU etj. Por duke i shtuar para B që ka kuptimin Ba, ku paraqiten dy pjesëmarrës; ai që e bënë dhe ajo që bahet, pra dy pale ashtu duke përshkruar një lënie/lenie të posaçme të veçantë që dallon nga lanja/lënia e zakonshme por tash në formën BLA=BLE=BLU=BLI=BLO=BLY, prej nga kanë lidhë fjalët BLI, Ble në kuptimin e *blerjes* por edhe në *ble* të flokëve. Mandej FLI ka kuptimin e njëjtë më fjalën BLI por tash BL dhe FL përfaqësojnë veçori tepër të posaçme dalluese nga njëra tjetra.

Gjapri = Gja (apri)=Gja (a+pri), pra APRI=A (gja që) PRIN, kështu edhe fjala APRILL është nga gegnishtja si gjithmonë, që do të thotë A (asht)+PRI+ iLL që pjesa iLL e vë në pah dukurinë që e bën të dukshme pjesën/dukurinë/gjësendin APRI që përbëhet nga AP-pra JAP, dhe RI që do të thotë NGRITJE pra NGRI/NGRE/NGRE/NGRU/NGRY etj. se GRI do të thotë GJA-G e ngritur e rritur në sipërfaqe më lartësi RI.

KREU 2

Nga gjuha gjermane Stark (Shtark) që në gjuhën shqipe ka kuptimin bazik SHTA=Shto=Shti=Shtu=Sht(a, e, u,,...) dhe pjesa ARK që ka kuptimin AR - ngritje rritje në kahe prej pikës së poshtme drejt naltësisë, dhe pjesa K, që do të thotë ARK pra, KA AR-ngritje, rritje e cila ngritet deri në pikën ma të naltë RA. Kështu fjala ARK merr kuptimin (AR)K, e cila shkruhet në këtë mënyrë sikur fjalët UK/IK/OK/EK/YK/AK/()K, që paraqet lëvizjen e trupit /dukurisë/nodhis larg nga vrojtuesi –folësi, kjo formë e fjalëve ()K për dallim nga fjalët tjera ASH/ADH/EL/AL etj. përshkruajnë largimin e gjësendit, dukurisë, kohës nga vrojtuesi. Kështu në gjuhën shqipe kemi fjalë të shumta si Ba(ark)=me ba arken, Nga(ark), da(ark)= më da Arken, Ma(ark). Si rrjedhim fjala **Stark (Shtark)** ka kuptim më Shtu, që do të thotë shtim në drejtime nën sipërfaqe të trupit, pra rritje të objektit, shtim të saj në formën e shtrimit të shtresave, pjesë në prerje tërthore lara-lura-lira-lora - ..., të njëjtin kuptim por në drejtime të hapësirës që përfshin nga toka në qiell Shta(-t) përpjetë dhe në formën ose trajtën e lëvizjes SHTA+ARK. MARIFET, MRFT=MARAFUT=MARFUT=MERFIT=MIRFUT=,...

Arr	Err	Irr	Orr	Urr	Yrr
Rra	Rre	Rri	Rro	rru	rry

Arra /harrakat/arrati jse/arreza	Erre/terr /merr/ver r/vjerr	Hirr, irritim/ iritim	Horr/oborr /vorr/korr/ kotorr,..	Sh urr, mu rr,	Hyrr/ gryer
Rrahi	Rrehi	Rritja	Rrot/rrog/ g	Rru g	Rryem/ gryer
<i>,... dhe kështu më radhe, duke përthurë zanoret më bashkëtingëlloren RR</i>					

Kur themi RRA, kjo ka kuptimin e një tërësie të grumbulluar në vend, hapësirë e kufizuar duke u përhapur dhe duke u shtrirë, të njëjtin domethënie e kanë po ashtu fjalët RRE/RRU/RRI/RRO/RRY. Kurse **Arr/Err/Irr/Urr/Orr/Yrr** ka kuptimin që përshkruan grumbullin në hapësirë të kufizuar të tërë hapësirës se shtrirë e që më shumë ajo shtrirje e hapësirës së gjësendit përshkruhet më anën e zanoreve.

Arr si dhe (zanore)rr përshkruan mbledhjen e tërë në hapësirë më përmasa më të mëdha që futet në hapësirë të kufizuar duke u grumbulluar në tanësi. Shembull Err, ka kuptimin e mbledhjes së dritës E, dhe fushave që shihen më sy për shkak të paraqitjes së dritës, kështu hupja, tkurrja e dritës dhe shkëlqimit përshkruhet më fjalën ERR. ERR grumbullimi i tërë hapësirës në hapësirë të kufizuar ashtu sikur fjala ARR, njëjtë kemi URR, ORR, YRR, si shembull mund të përmendim fjalët:

ERR; prej nga kemi ME+ERR=MERR, MA+ARR=MARR, MY+YRR=MYRR, HURRIKAN, HERR, HIRR, MORR, etj.

Kështu emri ERR kemi Te+err=TERR, M'err=Merr, She'err=Sherr, ku Err në të vërtet nuk ka lindur për të përshkruar ramjen(pe+ramjen=pramjen)/rënien e territ në tokë, por e ka përshkruar tkurrjen, në gjësendit më përmasa të mëdha të shtrirjes në tanësi të kufizuar dhe të ngushtë, siç është arrëza e fytit. Vet fjala MARR=MA ARR-en, në kuptimin ME=MAjt+ERR=MERR ka kuptimin më MA-jt hapësirën më shtrirje të gjerë në hapësirë të kufizuar dhe të rrethuar. Kështu fjala TURR përshkruan hapësirë të madhe të futur në *Unë*, në brendësi më furi, mandej kemi fjalën FURR-A etj.

Ta paraqesim më skicë të thjeshtë (zanore)RR, dhe RR (zanore),
a)

ARR/URR/IRR/ERR/ORR/YRR/(zanore)RR/(...)RR

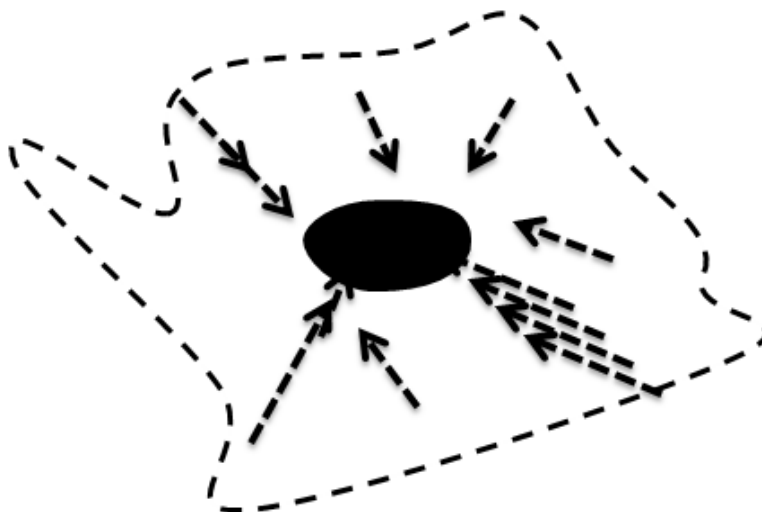

RRR/RRU/RRI/RRE/RRY/RRO / RR(zanore)/RR(....)

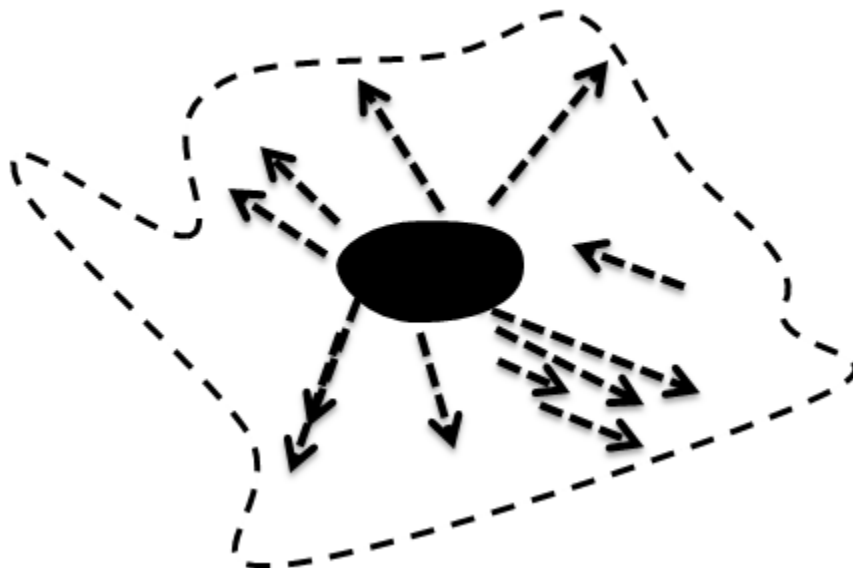

b)

KREU 3

Mleka=Mjelka=Melka, e formuar si fjala Delka, Shkojka, rrxojka, Mujka/Majka/Shkojka/Bojka/Boj+ka=Boja (quajnë edhe vendin ku ka tokë pune)

Pra në gjuhën serbe Majka=Nana, që do të thotë, më *Majt*, kështu kemi formën Majka, por edhe për dorë *Rujka*, që detyra e saj është të ru(a)j.

Emri për *tamlin* (t'amel= a+mel=**ML=MAL=MIL=MOL=MJEL=MJELL=MULL** ose Mjel KA=Mi+el+ka=MILKA, =MElka=Mleka= nga *ka* ka lidhje edhe më foljen **MLEDH**, MLOJ, MULE, etj.) në gjuhën shqipe *Të amël*, përmban edhe më shumë kur shpjegohet kuptimi i fjalës Amel, - që do të thotë A MEL, pjesa MEL shpesh formohet edhe më fjalën; **MELKA=MJELKA=MELKA=MLEKA=MILKA** = që përbëhet nga fjala **MLE(DH)KA** dhe nga kuptimi tjetër VELKA=VJELKA=Vjela ose ELKA (nga Vjelka, edhe Mjelka fitojmë pjesën LK që na jep fjalën **LAK/LUK/LEK**, që në thelb ka kuptimin LAK, kështu Vjelka përshkruan veprimin e VJEL, pra ardhje-lëvizje nga lart-*EL*, por **LKa** i bije **VJE+LKA**, pra vije LAKU, lëvizja e dorës në formën e lakut, ku ka ngritje dhe ulje duke përshkruar rrugën e mbyllur në formën e lakut. Rrjedhimisht kjo vlen edhe tek fjala Mjelka, ku pjesa MI kalon në MJE pra, lëvizje nga rrafshi që gjendet MI/MBI dhe e zhdjergtë/zdjerget/djergtë (kështu dje=da=de,..erg=arg=ergt=argt=**La/larget=arg=a+rag/rog/rug=arugo+v a**) teposhtë në formën EL, por duke formuar në dukurinë e gjithmbarshme, lëvizje në formën e LK/LAKUT, pra MILKA, ku LK na jep përshkrimin e një laku por në distanca të shkurtra ashtu siç vepron dora në cicën e lopës. Nga **TAmel**, kemi fjalën ML që i bije MAL, ose MIL ose MJEL që ka kuptimin MI=MA, pra një mbajtjen/majtjen në rrafshin sipër dhe AL ngritje ose zhdjergie nga AL, EL ose IL, UL, OL, YL etj.) që bartë në vete kuptimin e ardhjes nga lart, kështu **V+JELKA**, ose **MELKA**, përmbajnë fjalën **EL +KA**, prej nga lindin fjalët **VELKA, VJELKA, VJELLKA, VLEKA, VLOKA, VOLKA** etj. që për këto forma kemi folur gjerësisht në shumë kapituj.

Nga kjo kuptojmë më mire edhe fjalën DELKA, që ka kuptimin D+EL+KA (da+nga EL, ose La, ose Damje Lan në nje vend) ku DEL

kuptohet si dalje nga lartësia duke zbritur më një nivel =NU/NI/NA + VEL=VAL=VUL=VOL+VYL etj.

Nga pjesa VOL që është më të njëjtin kuptim VOL=VAL rrjedh emri shqip i lumit VOLGA, që do të thotë VOL GA=GJA, kështu krejt lehtë kuptohet emri VOLGA, si VAL GJA, pra GJA më VAL, ndërtuar ashtu si emri VEG/VEGJ, DEG/DEGJ prej një *gja* e de=DA=Dame=Ndarë, por edhe emra vendesh më emrin MEG/MAG/MUG/MIG/MOG etj.

DHELPN/Dhhelpen, që do të thotë DHE+DHA LPN/LEPN=Lpin, DHA LPIN, DHA LPIMJE, kurse fjala LPI është formuar nga LE PI, pra je LE PI, ku bashkëngjitja na jep një pimje të veçantë duke krijuar fjalën LPI.

Kështu Dhhelpna është DHA LPIN, DHALPIN, DHELPIN, në formën DHELPEN.

Po ashtu fjala mund të shpërbëhet në DHEL=DHAL=DHIL/DHUL/DHYL në formën e njëjtë si **DEL/DAL/DUL/DEL/DYL** dhe pjesën PN, që ka kuptimin **PEN =Pej/Pu/Pi/Po/..P+EN** që do të thotë **Pej EN, PEj AN, PEJ UN, Pej YN,...** kështu na jep PEN, që do të thotë Pe e en=Pen, prej nga ka lindur fjala **PENA/PENDA ose Pllug si PENU që do të thotë PE NU, PE VNU, VENOSI/VENDOSI. Etj.**

Në dialektin e jugut nuk ka kuptim ky shpjegim **DHELPR**A, (megjithatë mund të SHEJGOHET si **Lepra/Lepri** pra Dha LEPRI, ku Lepri është në gjuhën shqipe LE+PRI që do të thotë e vendosë, e qet në pah, e LE PRI-mjen, ecjen para natyrisht të shpejtë, megjithatë *Lepire* atëherë nuk duhet ta bartë kuptimin e duhur, por **Lpi**) sepse **Lpij/Lëpij** nuk mund të formohet nga fjala LPRA, mandej nuk mund të formojmë shpjegimin DHA LEPRA etj., kështu është shformim nga forma e mirëfilltë kristale e krijimit në bazë të një mënyre qysh nga kohët e lashta.

KUK, KUKA, KUKSI, KUKALA, etj.

Pasi kemi shpjeguar fjalën UK, si përfarim më fjalën EK, AK etj., e kemi lehtë të kuptojmë fjalën:

Ka+Uk = që do të formohet fjala KAUK, ose **KU=KA+Uk=KUK**, prej nga na jepet kuptim i një *kandi* të posaçëm të një veni të hupun UK, pra i ikun/kur nga pamja ku njerëzit enden/enën/qe enën=qen, më shumë.

KREU 4

Zoti ANU, nga historia e lashtë e Mesopotamisë ku ishte nën ndikimin e fuqishëm të Evropës e posaçërisht të Ballkanit, ky emër është i shpërndarë në tërë Evropën, e këtë e gjejmë edhe në tokat e largëta të Irlandës, më emri ANU ose AN. Megjithatë në gjuhën shqipe, edhe sot përdorë si fjalë themelore, e ndërtimit të shumë fjalëve, të rëndësishme ashtu siç janë fjalët të cilat u përpoqën t'i largojnë më marrëveshjen gjuhësore si përjashtim i qëllimshëm, i udhëheqësve të Kongresit nga duart e huaja, gjë që bëhej në mënyrë të qëllimshme, që nga gjuha shqipe të largohej çdo element që e bashkon ose e bartë lashtësinë.

Kështu përjashtimi i dialektit gegë ishte i domosdoshëm.

Emri ANU në gjuhën shqipe do të thotë ANU= A NU, pra A VNU ose është vendos, duke ditur se 60% e popullit shqiptar këtë fjalë e përdorin çdo dit, siç është fjala NU, NO, NA, NE, NI, NY etj, që flet për numjen, ose vnumjen-vendosjen.

Kështu A NU ka kuptimin se Zoti ANU është i ardhur në tokë dhe i NUM këtu në mesin e njerëzve si sundimtarë, natyrisht në shumicën e rasteve i ardhur nga Qielli.

ANU, po ashtu zërthehet varësisht nga shqiptimi AN NU që ka kuptimin ANNU, që do të thotë AN e NU me, AN pra ANA e zotit që vendoset-Nohet-NU në tokë, ose ANA e fuqishme që NU, NON, (vendose ose vendoset në tokë).

ANU në gjuhën shqipe nuk e ka kuptimin si në gjuhën latine për vrimën anale (ANA e LAN, ose ANA LE-LEN-LAN), por ka kuptimin e AN më të cilin emër quhet mitra e gruas, ku rritet fëmija, të cilën fjalë kongresi i drejtshkrimit të gjuhës e përjashtoi, qëllimisht, duke hedhur kështu fjalën që merr më së shumti pjesë në fjalëformimin e gjuhës shqipe, prej nga ka lind edhe emri NANA=N AN, prej ANIT-mitrës.

ANU merr kuptimin AN+U, AN e fuqishme që është përbrenda, e cila e bartë kuptimin e fjalës U në gjuhën shqipe.

Prej nga An-i, vendi ku zhvillohet embrioni, filiza që e ka formën e mbështjelles sikur mjedisi i lules, në formë të Lulakut, u zhvillua ose lindi jeta, e cila është shënuar (Shej+e+NU-me), në formën e yllit i njohur pa të drejt si Ylli i Davidit, si edhe në formën e lules gjashtë fletësh etj.

Mund të shtjellojmë edhe më shume, por këtë pikëpamje do ta shtjellojmë përgjatë tanë librit, ashtu (a shtu) që lexuesi të nxjerr përfundim vet, pasi gjërat do të shqyrtohen në hollësi.

Nga tingulli U në gjuhën shqipe formohen fjalët që shprehin gjëra që janë nën sipërfaqe, ose të kuptuara si anë, ose hapësirë në të cilën rri gjësendi i fuqishëm por edhe i paarritshëm ose burim i fuqisë, i rrjedhjes, i lëvizshmërisë. U përdoret jo gjithmonë për gjëra që gjenden në pjesën e poshtme, pra nën sipërfaqen e tokës, por përdoret edhe për ato që janë në majën e malit, por të cilat janë të mshefura, dhe duket se janë nën një sipërfaqe që janë të paprekshme, dhe të hupna, kështu kemi emrin HUT në maje mali në Luboten. Mendoj që edhe emri HUTAME që përdoret në Kuran për here të parë dhe fjalë e pakuptueshme për arabët është HUT+AM=Ajo që jep HUT, ku HUT në këtë kuptim shpreh thellësinë/fellesinë dhe diçka që vlon fuqishëm prej nga kemi fjalën UT (UT+URIM=U rim=rrjedhje rim), si një hapësirë e përkulur në formën e U-së ku rrjedh fuqishëm U-ji.

Prej nga kuptojmë se HUT+AM= AM HUT ose përkthim i përafërt i gjuhës shqipe nga fjala AM-JEP MA, MA-Majtje, prej nga ndërtohet emri AMA=AM+MA, dhe AMAN=VENDI/veni=VE ANI+ENI=ENA=ANA, që jep AM, kështu AMAN / AMON / AMIN / UMUN/IMIN/OMAN etj emrat më të vjetër të Zotit, i cili përdorej edhe të egjiptianët e lashtë, ka vetëm kuptimin në gjuhën shqipe, dhe tregon fuqinë edhe shpërhapjen e gjuhës shqipe në shkallë botërore. Mund të vijmë në përfundim që burimi ose filli i të gjitha religjioneve ose religjionet e para në botë rrjedhin nga toka e Ballkanit dhe pjesës së Turqisë dhe në themele të saj qëndron gjuha Shqipe, si e vetmja e gjuhës religjioze dhe e dijes së paku për 4000 vite.

ENLIL emër i njohur nga Shumerët e lashtë, të cilët ishin nën ndikimin e gjuhës shqipe dhe popujve që i takonin familjes së kësaj gjuhe. Nga logjika e fjalës ENLIL, emër i pa zberthyer nga askush, ose pas përpjekjeve të kota, në gjuhën shqipe është emër që çdo kush e kupton, që në pyetjen e parë, se çfarë përmbajtje ka në gjuhën shqipe.

ENLIL = nga kemi EN, ashtu si quhet Sahani, pra EN=AN, e cila ka formën e AN-Aty ku rritet fëmija në bark, kështu EN=AN=UN=IN=YN=ON, prej nga janë ndërtuar shumë fjalë dhe i takojnë haptas gjuhës shqipe, kështu nga tabela kemi vendos fjalët që për të janë të kuptueshme, pa pas nevojë për sqarime.

Pjesa e fjalës LIL, nga sqarimet në libër kemi kuptuar që LIL=LAL=LUL=LEL=LOL=LYL janë emra në përgjithësi që përshkruajnë mjedisin e formave të ndryshme të shtrirjes së hapësirës së gjësendit, ashtu siç i kemi shpjeguar, kështu LUL, LAL, LEL etj., paraqet mjedisin e asaj hapësire, ashtu siç është fjala LUL që paraqet mjedisin e

hapësirës të përkulur në formën e U, por e cila ka shumësin e krijuar si LU, në LUL, pra, shumësi i ndërtuar në kuptim për të emituar, përsëritjen LUL=LU+LU+LU, ashtu si tek fjalët shqipe BABA=BA +BA+BA, pra ai që BA, BAN, KA ba, seks, pasuri, luftë etj, duke bartë rolin kryesor në marrëdhënie seksuale. Por, edhe tek fjala NANA, GEGE, THITH, SHESH, etj, për të cilat kemi dhënë shpjegime të shpeshta.

Nga krejt kjo, kemi ENLIL=AN LUL, pra ANE E LULES, ku LUL, LULA është pjesa ku lindin frytet, dhe lindja gjithsesi ka ndodh si ngjashmëri, nga dukuria ashtu siç del dhe hapen fletët e LULES, dhe e cila një ditë mblidhet dhe përfundon gjithçka duke u tkurrur.

Kështu LULAN, ana e kundërt është ANLUL (LULAN/LULEN/LILAN/LILJANA/ ENLILA), pra AN E LULEs ose Ana e Zotit, e fillimit etj.

Në Ballkan, Gadishullin Ilirik, është përdorur më të madhe, po ashtu, emrat e format e emrit LULE pasi një pjesë e madhe e popujve të Ballkanit ishin popullsi shqipfolëse dikur, por tash janë tjetërsuar dhe kanë bartë nga gjuha e tyre e parë-shqipja. Si rrjedhim, kemi LUL, LIL, LEL LAL, LOL. LYL etj., si përsëritje e emrit të LULES.

ENLIL që është emër shqip, por si i përafërt më shumë që përdoret është ANLUL, ose në të kundërtën LULAN, emër që ngjitet edhe sot. Prej nga, sot përdoret LILEN, LILAN, LILJANA, LULAN, ANLUL_e etj.

Emri i priftit sumerian ishte Kalū, e në gjuhën shqipe sot përdoret fjala KALU, pra njeri që *Kalon* prej nga ka lind emri Kali, ose anasjelltas për të kaluar. Shpesh në shpjegimet fetare kemi shpjegime se kjo jetë është kalimtare, kaluese dhe e shkurtër, ose prifti sumerian mund të jetë quajtur më këtë emër të kuptueshëm për ne, si pjesë e ritualit të varrosjes ose përcjelljes së të vdekurit. (Për më shumë mund të lexoni në veprën **The Archaeomusicology of the Ancient Near East** nga Richard J. Dumbrill) ku emri Kalu në shqip merr kuptim dhe është plotësisht e kuptueshme pse quhet ashtu, për shkak të ritualit të vajtimimit në tempull.

Zoti *EA* në gjuhën shqipe ka kuptimin i largët A, *E/ZE/XE/Nze/Nxe/Nzeht/Nxeht* A, pra *EA* do të thotë edhe nxehtësi A-asht.

ETANA

Etana	
Titulli	King of Kish
Paraardhës	Arwium
Pasardhës	Balih
Fëmijë	

Etan ka kuptimin në gjuhën shqipe, E+TANA pra ajo që është E TANVE, ose E TANA/ (në jug - E TËRA), mirëpo mund t'i ketë edhe këto kuptime. ETANA, nga ET=AT=UT=OT=YT, kemi AT =ET ANA, ashtu si ETNIK= AT NIK-ës, etj., ku NIK= NI=NU+UK që na jep kuptimin e daljes në shesh nga thellësia NUK, edhe Nik e *numjes* nëpër vesh, e bërjes se famshme, kështu NIK ka kuptimin e emrit që bëhet i dëgjuar, që përbëhet nga NI+NU (në veshët e njerëzve) +IK-përhapjes ndër ta.

ET ANA ka kuptimin edhe të ET=AT+ANA, pra ATit të ANA-es, pra Atit të mbretërisë se KISH-ti, e që në gjuhën shqipe KISH= ka kuptimin KASH, pra hapësirës se mbushur, ose atyre që KISHIN, natyrisht forcë edhe pasuri.

ETANA ishte pasues i mbretit ARWIUM që në shqipe ka kuptimin AR VIUM, ose AR-tokë më vija=vium ku kemi VI dhe AM=UM që jepet më vija, ose AR VIJES që ka kuptimin AR-pasuri e tokës, e Arit dhe vijës = ardhjes, etj.

Pasardhësi i mbretit mitologjik e ka emrin BALIH, një emën që përdoret si BAL/BALIH edhe sot në Kosove, më të cilin emërohet vëllai më i madh, BALL pjesa më e lartë e trupit, ose BA+ALIH që ka kuptimin BA i LART =ALI ose shkurt AL, pra BAL=BA AL ba i lartë që në gjuhën shqipe sot më pjesën *AL* ndërtohet numër i madh i fjalëve si NAL, NALT (ALT+AR, AL+BANOJ, SHAL, KAL, MAL, DAL, FAL,etj.)

ALI është emër i përdorur mijëra vite më parë, edhe emri BAL është emër po ashtu i Zotit, sepse ai është *BA i nALT*, *BAL/BALL* etj.

Prej formave të emrit ALI kemi *ALI/ELI/ILI/ULI/OLO/* etj, kështu në shumës kemi ALLI ose ALLA, emri ALI është njëjësi i emrit ALLA, ose BA ALLA =BALLA, të cilët në gjuhën shqipe përdoren edhe sot dhe janë të kuptueshëm, të tanë emrat fetarë dhe emrat e Zotave në kohët më të lashta, sa më të lashtë emrat, aq më të kuptueshëm janë për gjuhën shqipe që përdoret sot.

Emri *Ali* në literaturën Islame mund të mos jetë fare person, por më e rëndësishme është se të gjitha religjionet kanë shfrytëzuar dhe janë ndërtuar mbi një religjion që u zhduk bashkë më familjen e gjuhës shqipe, një qytetërim dhe perandori e përhapur më përmasa të mëdha, e cila filloi të zhduket më depërtimin e njëkohshëm të popujve semit dhe indoevropianë.

Emri Akamen dhe papercaktueshmeria

Ky emër në gjuhën shqipe ka shumë kuptime, *A KA MEN*, *AKA MEN*, kështu në gjuhën e sllaveve të jugut do të kishte kuptim *A KAMEN* që do të thotë *Kamen* = Gur, por pjesa AKAMEN e prishë këtë përpjekje për shpjegim. AKAMEN merr kuptim AK AMEN, kështu (AK në gjuhën shqipe ka afersin eme KA) AMEN në gjuhën shqipe përveç kuptimit AM

dhe *En* që kanë kuptim të plotë, AMEN do të thotë A MEN=Pra Zoti A MEN/Mendje.

Mirëpo baza e fjalës MEN ka kuptimin MAN, në format e ndryshme si MON, MUN, MIN, MYN, që perbehet nga M=MA, pra më MAJ dhe EN/AN/ON/IN/UN që e kanë kuptimin e Numjes/Nu/NO pra vendndodhja/ven numja. Fjalët LE/LIMON, MONA, MANA, etj marrin kuptim sepse frytet e tyre *majnë* përbrenda materie ushqyese.

Amon, Amun, Amen, ose Ammon (AM MON që në shqipe ka marrë domethënien AM-ME JEP MON=MAN, pra më jep MAjtje, sikur e përdorim fjalën A më man e në disa vende A më MON, a Me=AM), ENKIDU

Në epin e Gilgameshit përmendet emri ENIDU që në gjuhën shqipe merr kuptimin EN=AN+KI+Du, që do të thotë ANA që e KI DU, Ana që e ki-ke-ka Du-mje.

Në *sumeri* përmendet emri i fushave më emrin ARATTA ose ARATA që në shqipe ka kuptimin ARAT, pra vendet ku punohet dhe mbillet.

Përendesha *Iananna* që ka kuptimin IAN ANA, pra janë të Anës-Vendas, ose janë të llojit të mire, të farës, të anës fisnike, po ashtu IA NANA, pra Ja NANA.

Eanna=që në gjuhën *Sumere* do të thotë *E-anna* (Sumerian: É-AN.NA, shtëpia e qiellit

ZAGROS=Za + gro+os/ za gru-gre/ngre/ forma gro GUR os, ZA GUR OS/ ZA GOR OS.

Enmerkar and the Lord of Aratta

ENMERKAR, An mar Ka ar

KREU 5

1

(...)K

Lakoj, përbëhet nga la+**akoj** ku pjesa **ak** është e afërt në kuptim më **Ik**, kështu LA akoj ndërton fjalën afërsisht **LA IKOJ**, prej nga del emri LIKOJ, nga e cila u ndërtua fjala Nerlik, emri LIKove (ose shumë Llakove/Llukove etj.), etj. Shembull, emri Likovë përshkruan hapësirën në formën e sipërfaqes së lakuar ku shtrihet ai vend, por edhe terrenit që është i ikur nga Mali, rruga ose forma e përdredhur e terrenit.

Kjo dukuri mund të përgjithësohet për tërë kuptimin e fjalës së mbetur që vije para tingullit K, si (tinguj zanore e bashkëtingëllore) K=(...)K; (shkar)koj, (ar)koj, (har)koj,...etj.

Si shembuj, tjerë kemi; (nu)k, (fur)k, nga këta shembuj kuptojmë se edhe fjala **Hark** është në gjuhën shqipe, pasi ka pjesën Ark, në shumë fjali, kështu (Ar)k, na jep kuptimin e hapësirës që ngritët nga poshtë l(ar)t por në formën e atille, siç është një lloj i posaçëm, sikur i Ikjes nga shikuesi i asaj hapësire, i ikjes së formës së hapësirës në mënyrë të atille që e veçon (Ar)k, (Har)k. Hark dallon nga **Ark** pasi kemi thënë se pjesa AR dhe HAR, që të dyja përshkruajnë ngritjen nga poshtë lart por kahja e lëvizjes përpjetë në qiell në rastin e parë është më e ngadaltë, më shumë duhet kohë të kryhet kjo ngritje e hapësirës, ndërsa pjesa HAR është lëvizje e përnjëhershme, e fuqishme, e zëshme. Si rrjedhim e vërtetuam se fjalët Hare, Hare (**H tingull përforcues, që nuk ka kuptim tjetër, kështu emrin HARE ka kuptimin ARE që e përshkruan ngritjen përpjet në naltësi, deri në RE, ose fjalën ARE është afërsisht e njejte më fjalët; ORE/ORA/URA/IRA/YR/ER,..etj., por edhe fjalët që bartin të njëjtën kuptim janë OREN/ORAN/IRAN/YREN/EREN....etj.**) **Krishna** = Lëvizje ose ngritje e hapësirës përpjetë deri në krye ose deri në kupën e qiellit, duke ditur se KRISHNA ose Krishti ka kuptimin e KRES, pra Brenda/Mrena në Kokë, në tru.

Krejt natyrshëm e kuptojmë se fjalët; **Hire, Hiri, Hyri, Hore, Hure, Here**,...etj., të gjitha këto fjalë e përshkruajnë afërsisht të njëjtën dukuri të shpërndarjes së formës, gjësëdit, lëvizjes që e përshkruan atë hapësirë. Pra Ar/Ir/Ur/Er/Or/Yr ngritje nga poshtë-lart, kurse më shtimin e H (Ar/Ir/Ur/Er/Or/Yr)=Hare/Hire/Hyre/Hore/Hure që e bën më të

menjëhershme, edhe më të fuqishme e mahnitëse atë ngritje. etj. Tingujt; F, H, V janë tingujt që u japin lëvizje të posaçme formave, Kështu F për lëvizjen e përkohshme por të fuqishme (ngjashëm më ajrin që shkakton nëpër gojë tingulli F, duke u *puqë* buzët kapak-ngapak, sikur tregon vrullin e rrjedhjes) ashtu siç është fjala FUQI=UQI=UQ+QI, (*kështu rrënja e fjalës Fuqi është UQI që tregon vrullin e rrjedhjes U dhe qitjen në formën Qi, ashtu siç përdoret tek akti seksual, ndodh që fjala FUQi ka lind të përshkruajë momentet kulmore të veprimt seksual-qimjes / qirjes*) ose fjalët që i morëm në shtjellim Fire/FOre/Fare/Fure/Fer/Fyre/FR që mund të përshkruhen më fjalën Fry. ose Vire/Vare/Vore/Vure/Vyre/VRE e që të gjithave mund të iu përafrohet kuptimi i fjalës Var.

Të gjitha këto dukuri i mbeten lexuesit që të përgjithësojë,

(De)tyroj (Da+tyroj, tyroj duhet menduar diçka shumë më të gjate se turini, ..)=(F)tyroj,

Ashtu siç kemi formimin e fjalës *Dërrasa*, që do të thotë tingull DA=DE=DU=DI=DO=Dy ka kuptimin DAMje, atëherë krejt e kuptueshme se *Rrasa* më emrin përpara, *Dërrasa/Drrasa* (Da-Rrasen), kurse fjala Dy rrjedh dhe është më drejt të quhet DI, që do të thotë ndarje e I-së, që ka kuptimin e numrit *NI/Nji/nje=I=1*. më përgjithësimin, NI dhe Di flasin për të njëjtin kuptim i pari I, në I=N'I=Ne I, që është e njëjtë më kuptimin NO ose NU, po ashtu DI, ka kuptimin e ndarjes së I=1, pasi në hapësirën e Dardanisë, themi; i mal, i fushë, i djalë, i qikë, ...etj., që na jep kuptimin e numrit 1. Nga rrjedh se Di, do të thotë DA I, pra e DA 1, prej nga formohet fjala DI, që si duket në jug të Shqipërisë është shqiptuar si Dy, që është gabim. Një vërtetim i mire është të përmendim, ANDI emri i Zotit Dardan, i cili ka kuptimin AN+DI ose thjesht AN+D, që na flet për Damjen e ANES, ose ANES që është e Dame nga kjo botë, pra Anës tjetër të Botës, ose ANDI tingëllon ANDI-shme, ose AN e Di-shme siç do të mund të thuhej sot. Prej nga mund të t'hollojmë edhe ma shumë kuptimin, që ANDI ishte Perëndia (Për ENDI=ANDI, UNDI=ANDI, ONDI=ANDI etj.) si anë e dijshe, që mbërthen çdo gja më dije, por edhe është ane e DA-me nga kjo Ane-e botës tonë ku jetojnë dhe veprojnë njerëzia. Rrjedhimisht edhe emri PERENDI=PER ANDI, pra për ZOTIN.

Nga kjo, si rrjedhim është e vetëkuptueshme se Tyroj (Ftyroj, detyroj) e ka formën e TURini (Turi-Thuri, teh-theh, tana=thana, tika-thika, toka-thoka, tek-thek, thekna etj.), por; *Deturoj, Detyroj, Detoraj, Deteroj* është në të vërtet *DA+TURI+in=pra*, më e DA turinin/turirin, që do të thotë kuptohet si ndamje/ndarje e formës së turinit në dy ose ndamje/ndarje e asaj formë duke marrë një pjesë nga ajo.

KONOP= KAN AP=KA NAP=KAN JAP=KAN HAP=

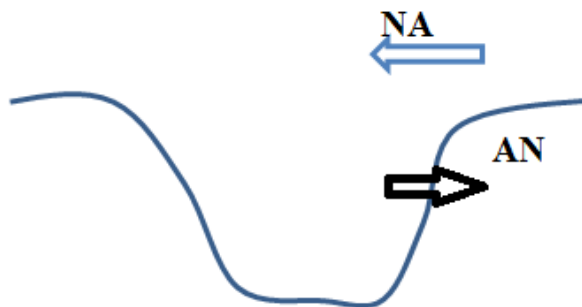

2.

Pengesa lind nga fjala pe + ngesa (ngesë, ngece) kështu fjala ngesa (ngeja, ngeha, ngela) përbëhet nge+es, ku pjesën *es* kemi folur më pare. Kështu fjala bazë është nge. Nge do të thotë **Nu GE që** ka kuptimin e nje **G-GJA e Nume.**

Fjala *NGE* pra u krijua nga Nu G ose NU GE, NU GJE (pra më e nu G-hin), prej nga formohet fjala **N(zanore) G(zanore)**

Vërtetimi se fjalët; GRU, HANGRA, NGREN (lindin nga fjala *GRE*, prej të cilës është krijuar fjala *BA+GREn, N'Gre, ngjashme Ngar=Gar*), kanë lindur nga *gjuha shqipe*

RE/RA/RI/RU/RY/RO

Ngre, bagren (agren)-Ba ngren, ku të NGren kemi përdorimin vetëm GRE=N'gre, prej nga ba +gren=Bagren, që ndryshe në shqipe po quhet Akacie.

R (E/A/I/U/Y/O) = RE/RA/RI/RU/RY/RO

G (RE/RA/RI/RU/RY/RO)=GRE/GRA/GRU/GRI/GRY/GRO

A(GRE/GRA/GRU/GRI/GRY/GRO)=AGRE/AGRA/AGRU/AGRI /AGRY/AGRO

N' **(GRE/GRA/GRU/GRI/GRY/GRO)=**
NGRE/NGRA/NGRU/NGRI/NGRY/NGRO=

A (NGRE / NGRA / NGRU / NGRI / NGRY / NGRO) = ANGRE / ANGRA / ANGRU / ANGR I / ANGRY / ANGR O

H(ANGRE/ANGRA/ANGRU/ANGRI/ANGRY/ANGRO)=HANGRE/ HANGRA/HANGRU/HANGRI/HANGRY/HANGRO

(NGRE/NGRA/NGRU/NGRI/NGRY/NGRO) N=
NGREN/NGRAN/NGRUN/NGRIN/NGRYN/NGRON

SHTIMI SI PRAPASHTESË I NDAJ RRAJËS

(RE/RA/RI/RU/RY/RO) N=REN/RAN/RIN/RUN/RYN/RON

Tingulli D - fjala që e ndanë ose e çan në dy e më shumë pjesë (Pj+es) trupin

D((RE/RA/RI/RU/RY/RO) N=DRE/DRA/DRI/DRU/DRY/DRO
(DRE/DRA/DRI/DRU/DRY/DRO) G=GJA=
DREG/DRAG/DRIG/DRUG/DRYG/DROG

Kështu fjala dragë ka kuptimin e një reliefi si kodër ose hark i madh i cili përfundon poshtë në një gropë në formën G, prej nga lind emri *Drag=Draga*. Kurse emri DROG sikur na përkujton formimin e fjalë *DRODH, DROL=ZDROL*, etj.

*D(REN/RAN/RIN/RUN/RYN/RON)=DREN/DRAN/DRIN/DRUN/D
RON*

*A(DREN/DRAN/DRIN/DRUN/DRON)=
ADREN/ADRAN/ADRIN/ADRUN/ADRON*

*N(DREN/DRAN/DRIN/DRUN/DRON)=
NDREN/NDRAN/NDRIN/NDRUN/NDRON*

*A(NDREN/NDRAN/NDRIN/NDRUN/NDRON)=
ANDREN/ANDRAN/ANDRIN/ANDRUN/ANDRON*

Emri ANDRON ose ANDRIN ka kuptimin e NDRON=NDRIN që do të thotë N'rrjedhjen në formën DRO, pra lëvizjen e ngadaltë si më RO ose nëpër RO-VRO, ashtu DRO asht pjesë e RO që përshkruan qëndrimin lart, ku VE RO, ose VRO, (*VE RO dhe VRO japin kuptime të ndryshme duke ditur se zanorja ndërmjet V dhe R mungon kështu truri e interpreton si rrjedhë e shpejtë e VËNIES RO aty për aty në shpejtësi në veprim*). *Venero (fjala VENERA, ka kuptimin e afërt më fjalën VENERO që do të thotë VËRE ku VËRE do të thotë më e VËnë lart në RE) asht veprim i të vënit re shumë më i ngadalshëm sesa VËRE, VË Ro sesa VRE, VROJTIM, etj. Kështu Vrojtim do të thotë më u VAR nga ROJA, VAROJE=VROJE. Por shpejtësia e realizimit të saj varet sa më pak ka tinguj fjala, e sidomos zanore ngase (n ga se) shumë më shpejt thuhet fjala e shkurtër sesa e gjatë, ashtu si shumë më shpejt thuhet fjala Vra si VARA, VROJTIM se sa VEROJTIM, ..etj., lexuesi mund t'i përgjithësojë të gjitha këto edhe për rastet tjera.*

Nga kjo kuptojmë se emri ANDROMEDA ka kuptimin e ANES së rrjedhjes, veprimit më DRO të veprimit më DA, pra derisa në veri MENO ka kuptimin MENU, por edhe MANO=MANA që në thelb asht MA dhe NO ose Maje në kuptimin ME, atëherë emri MENDO në jug ka kuptimin MEN pra si nënshtresë e veriut dhe DO që ka kuptimin DA, kështu MENDO=MAN DA që e MAN aftësinë e Damjes.

MEDA ka kuptimin më DA /MEJDAN, kështu emri MEDEA nënkuptohet si më DA, ose ai që Dan (Dan ka edhe kuptimin e fjalës shpërndarje, një popull, gjësend që shpërndahet, kështu kemi fjalën më të vjetër të *Shpërndan*, që ka kuptimin e shpërhapjes që e gjejmë edhe të emri Dardan = Dar edhe Dan, ku të dy pjesët bashkohen për të treguar përhapjen në hapësirë në lartësi dhe në vlera DAR, dhe shpërhapjen e rritjen në tokë DAN), që ka forcën e gjykimit ose Ndamjes (ndemje, lloje ndamje nga një gjendje në tjetrën) ndërmjet njerëzve.

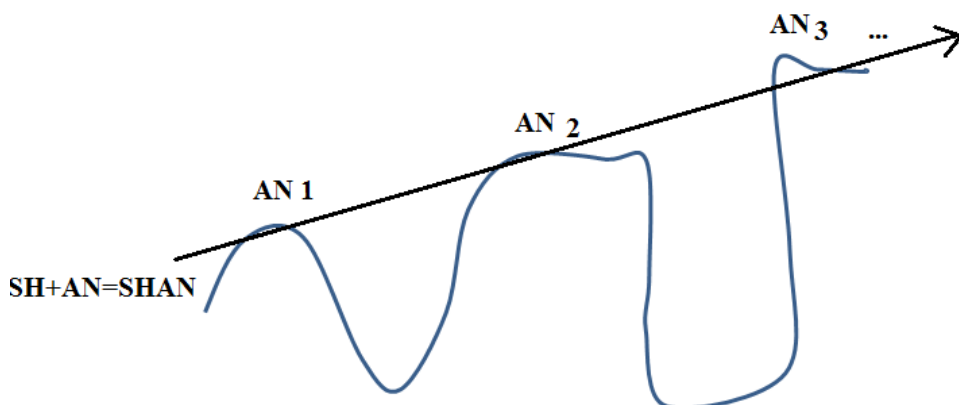
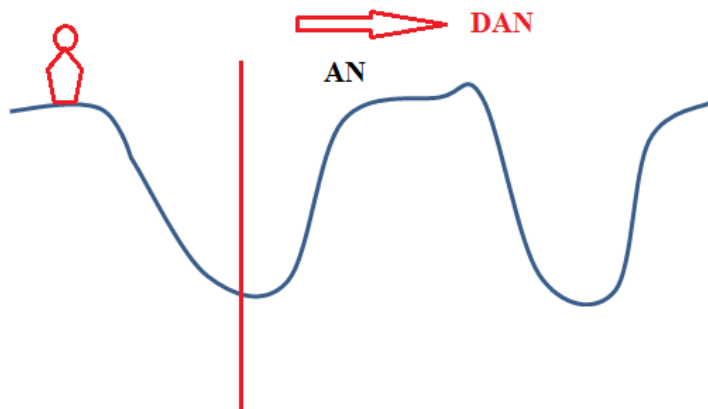
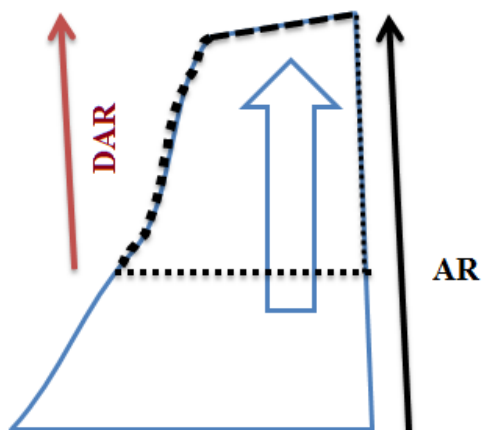

PJES=PE/PI/P+ES=Pra, prej/pej/pe/pi/pu/po/ +es, ku **ES** ka kuptimin e SE një sasi e caktuar më e vogël se ESH ose SHE, dhe më e madhe se EC ose **CE**. (kështu pej=p=pi=pe+esh=pesh)

3

LN

Pasi e dimë që tingulli L është fjalë, në baze të të gjitha fjalëformimeve që i bën në gjuhën shqipe dhe në bazë të lëvizjeve që i bën gjuha brenda Gojës, duke e prekur anash gojën më anën e saj, kuptojmë se L është të Lesh anash objektet më të mëdha, ose përmasa më të mëdha të gjësendit. Gjësendi mund të jetë përmasa (hapësira) e shtrirjes së trupit, por edhe kuptimet abstrakte që i nxjerr mendja e jonë, ose vetë shtrirjet në kohë, siç janë e kaluara dhe e ardhmja.

Kështu *shplues* (që dallon nga kuptimi i fjalës *Shpalues*, pra nuk e kanë krejtësisht të njëjtin kuptim) të kuptimit të vërtetë të fjalës - tingull L është vete gjuha.

Po ashtu tingull-fjala N, pra vetëm N, ka kuptimin e NU që do të thotë më N, më u vendos në pjesën e brendshme nën sipërfaqen e gjësendit, hapësirës së thatë që në e kemi kufizuar më parafytyrimet tona, kështu më N më shku /shkua në U, formohet tingulli NU, fjalë e gjuhës shqipe e cila në Dardani përdoret çdo dit, n'vend t'fjalës *Vendos* afërsisht më VNU, dhe NU.

NU do të thotë më shku-a ose më u vendos në U, kështu hapësira është U, në kohën e shqiptimit të tingullit U, gjuha e merr formën  që shikuar nga poshtë e ka formën e U, gjuha përshkruan valën e ujit, shembull të detit, kur vije më zhurme e më plot fuqi duke goditur në bregun. Nga kjo formë e lakuar kuptojmë se brenda sipërfaqes së saj-valës që shkakton formën U të përmbysur të gjësendit (materialit, fluidit, etj,) në krahasim më shikimin e syve tonë, e që ky lak i materies në këtë rast valës së ujit, vije nga fuqia e brendshme që shformon atë.

Në këtë rast kemi një N e cila shkakton goditjen gjatë shqiptimit të majës së gjuhës më pjesën e brendshme të qiellzës (lexuesi mund të provoje edhe ta ndjejë vetën në pozitën dhe goditjen e gjuhës brenda Gojës-qe përfaqëson tere hapësirën, kozmosin e cila shihet më sytë tanë, ndërmjet qiellit e tokës, ku qielli =qiellza, kurse toka=felqija (fëlliqja, Lliqja, lloq, lluç, lluc, lluk)).

Nga përshtypja jonë për U si një hapësirë që përmban brenda një energji të fjetur, më veprimin e N kemi fillimin e lëvizjes së brendshme NU, duke dalë në sipërfaqe ose duke u futur në thellësi, kështu në këtë rast pozita e gjuhës dhe forca që e shkakton shformimin e saj nga pozita e shtrirë mund të paraqitet në formën e paraqitur në skicën e mëposhtme.

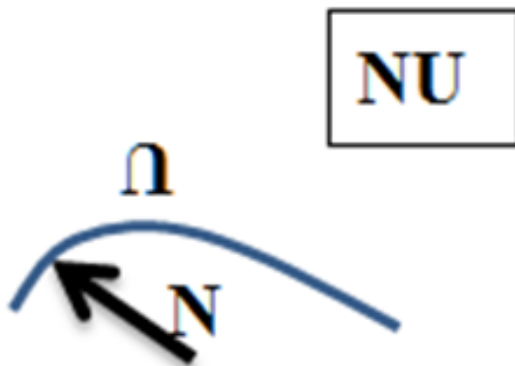

Prej nga kemi dy bashkëtingëllore LN, të cilat mund të kenë kuptimin LANU, që do të thotë më LAN NI NUmje, kështu fjala LANU ndryshon nga fjala LENU, sepse kemi çdo L që më bashkëngjitje më zanore formojnë fjalë më kuptime të ndryshme sado të ngjashme që duken, sepse LANJA/Lenja është në hapësira të ndryshme por edhe kohë të ndryshme. Shembull A është hapësirë e shtrirë më afër folësit-vrojtuesit, por edhe më përmasa shumë të mëdha, kurse E është hapësirë më larg nga sytë e shikuesit jo vetëm si largësi fizike por edhe si largësi në kohë, ashtu sikur kur themi AT edhe ET, që At është distanca nga vrojtuesi i shtrirjes së hapësirës A deri në pikën ku përfundon që shënohet më T. Pikërisht më zhvendosje në kohë të At, më larg, nga folësi - vrojtuesi A kthehet në E dhe AT kthehet në ET, por edhe nëse e tkurrim hapësirën A dhe e kthejmë në diçka të ngjitur për toke, por të gjatë përpjetë, i gjatë në krahasim më gjerësinë, atëherë kemi IT, ose ajo hapësirë është e brendshme në formën e lakuar U, por këtë lakim e shkakton një fuqi, kështu A kur shtrihet përbrenda trupit, ose A përbrenda saj shtrihet një fuqi – energji forcë shpesh e pakuptueshme që vepron (*Eproni, T+epron, Eprun, Veprun, Vepër=Tepër/Tepe, kur Tepe lëviz si një rrafsh përpjetë formohet fjala Tepe+er, Leper, Keper, Kapar, Kapra, kepre etj.*) duke lakuar hapësirën A ajo shndërrohet në U, kështu shtrirja e U-së deri në largësinë e caktuar nga vrojtuesi-folësi është fjala UT.

Nga kemi fjalën NUT që ka kuptim NU+UT që do të thotë është NU në distancën UT, në thellësi përbrenda hapësirës. Kështu U është hapësirë e lakuar që *flen* (F+Len, pra një lënie (lenoj) e veçantë, kështu fjala shqipe FLE ka kuptimin *nje Lanje* e veçantë e që kjo veçori përshkruhet duke bashkëngjitur më tingull F).

Nga fjala NUT e kuptojmë krejt lehtë fjalën (FA+lën) FUT që do të thotë një lëvizje e përkohshme, por edhe e fuqishme (FU lëvizje e U përbrenda ose në drejtim të sipërfaqes më veçori të tingullit F që është përforcim i U-

së, por që ende nuk ka marrë formë të caktuar gjësendi). Pra, FUT do të thotë ecje në brendësi në largësinë UT por kjo ecje është më e nxituar sepse kemi dy bashkëngjitje të dy tingujve që gati U dhe tingullit – fjalës që është pothuajse zanore po ashtu si U.

Shënim: *Fjala FUT përshkruan lëvizjen në gjatësinë UT teposhtë në brendësi të formës së lakuar U, por edhe në brendësi, nën sipërfaqen e trupit. FUT, më këtë fjalë kuptohet dhe sqarohet fjala FAT që do të thotë lëvizje në të Ardhmen (ARDH/URDH/ERDH/IRDH/YRDH*

/(zanore)RDH(zanore)/(zanore)R(zanore)Dh(zanore), ku ArdhMEN ka kuptimin ARDH më EN, BARDH, ka kuptimin BA - ARDHJE, BA më ARDH por edhe BAR+DHA ose DHA BAR, kështu fjala prej ngjyrës Bardh nuk ka lindur në fillim si përshkrim i ngjyrës por si përshkrim i vetisë së BAR-it ku BAR do të thotë rritje përpjetë, kështu ngjyra është përshkruar si veti e rritjes, si veti e mire. Megjithatë BARDH mund të jetë quajtur edhe Bora, në fillim si diçka e ardhur, nga naltësia BA+ARDH etj. Ashtu si BoRA që është Bo=BA nga RA-ramja).

Futur në anglisht mund të jetë fjalë shqipe si fut, kurse pjesa TURI që e ka formën e një T+URI, që ngritët nga brendësia e del në sipërfaqe, por tash FU+TUR ka kuptimin dhe si TUR që zhvendoset në formën FU, plotësim i fjalës UTUR, pra U më TURI, ose në shumës U më TURR, ku UTURIM kemi FUTURIM etj.

Kështu kemi fjalët FET, për fe që flet në shumës A në E dhe At në Et, dhe FET në Fat që fizikisht është FUT, pra FAT është Futje në të ardhmen, po ashtu edhe FYT që është për të futur, mirëpo U kalon në Y ku është një largësi, lartësi ose thellësi e madhe që është e pakthyeshme, pra shumë më e largët, një U që kurrë nuk del në sipërfaqe.

Nga kjo kuptojmë edhe LU që ka kuptimin e rrjedhjes së formës se L-LAN të hapësirës në formë të U-së, kështu LU kemi të bëjmë më lëvizjen e U-së në formën e Lanjes (lenjes/lënies, linjës, lunjes, lonjes, lynjes etj.) nga jashtë në formën LUN, LUT, LUG, LUM, LUSH, LUK, LUT-LUFT, etj.

Të ndalemi në shtjellimin e fjalës LUT që në thelb ka të bëjë më gjatësinë e rrjedhjes së rrjedhjes ose hapësirë U e cila është shformuar në formën e *çkap* (shkap/shkrap/shkarpa/) nga tanësia tjetër më të madhe të U-së në trajtën LU, kurse gjatësia e rrjedhjes së kësaj U-je në formën LU shtrihet deri në gjatësi UT, që krijon LUT, prej nga si fjalë ka kuptimin e gjësendit në gjendje të ndryshme fizike por edhe në formën e ndryshme. Kështu Lut do të thotë U – në formën e ndare të Lanë si LU e cila përshkruan rrjedhjen e U më shtrirje LUT, kjo shtrirje mund të jetë në kohëzgjatje por edhe përmasa tjetër varësisht në çfarë kuptimi e përdor folësi-vrojtuesi.

Nga LUG kemi rrjedhje LU të formës G që mund të jetë Gja, GJI, ... etj ose Ge, GU, GA, ...etj.

Kështu kemi GUT që përshkruan lëvizjen/shtrirjen e formës së gungave-t të gjësendit, ku trajtat tjera të lëvizjes në gjatësinë e caktuar UT, AT, ET,

YT, OT, prej të cilave kemi GAT GUT GIT GET GOT, GYT...prej nga në gjuhën shqipe i gjejmë në formën GAT që përshkruan gjatësinë e caktuar, të G-së, por edhe GUT që del nga GU më përmasa deri tek T që është GUT, por që është gjatësi e njëjtë me GAT. të dy shprehjet përdoren GU dhe GA, GE si forma që përshkruan lëvizjen nëpër ato gjatësi, si shembull, Tu ZGAT, pra GAT-ja në formën e posaçme zigzage (zikzake) ZGAT, ose shumësi Zgjat apo Zgjat,

Mandej *Ngat*/*Ngjat*, për *gat*, për *gut*, jam tuj nga (*vrapu*, *prapu*, *grapu*, *rap* që mund të jetë dalë fjala angleze *rape*).

Rep fjalë që përdoret për rrjepje, prej nga rrënja REP kemi; Grep (G-GJa e rept), Grop (gja e ROP/RUP ashtu kur formohet fjala GRUP), *Gropu*, *Grup-im*, *Grapu*, *Vrapu*, *Trapu*, *rapu*.

Kemi fjalën ZHUT që ka kuptimin po ashtu ZUT, si;

A u Zut ner veti; që po ashtu e përshkruan gjatësinë në brendësi *Ut* por tash në formën zigzage ZHUT, ZUT etj.

Shënim: Ngel=GEL=El=AL=GAL

Mshel=Shkel=Kel=EL

4.

V, VA

VA (*Vend i cekët në një lumë, ku zakonisht ky hapet më gjerë në shtratin e tij dhe ku mund të kalohet më këmbë për të dalë në anën tjetër. Va i gjerë. Vau i lumit. Kaloi në (nëpër) va. U futëm në va. Doli në va. Kur s'ka urë, edhe vau është i mirë.*
2. *krahin*. Shteg kalimi në një pyll, në një arë etj.)

Nga kuptojmë që *Va* është *Vi* por më e gjerë, sepse A ka hapësirë më të madhe se I

Po ashtu *VO* është *Vi*, por O ka një formë të hapësirës se gjësendit në formë dhe madhësi tjetër se sa I.

Kështu vlen edhe *VU* dhe *VY*, që ka kuptimin e njëjtë me *Vi* dhe *Ve*, por dallojnë për nga forma e shtrirjes së largësisë nga folësi/përshkruesi i dukurisë, vrojtuesi.

Kjo përgjithësohet edhe për fjalë tjera shiko, tabelën:

<i>A</i>	<i>O</i>	<i>E</i>	<i>I</i>	<i>U</i>	<i>Y</i>
<i>Va</i>	<i>Vo</i>	<i>Ve</i>	<i>Vi</i>	<i>Vu</i>	<i>Vy</i>
<i>La</i>	<i>Lo</i>	<i>Le</i>	<i>Li</i>	<i>Lu</i>	<i>Ly</i>
<i>Lla</i>	<i>Llo</i>	<i>Lle</i>	<i>Lli</i>	<i>Llu</i>	<i>Lly</i>
<i>Ga</i>	<i>Go</i>	<i>Ge</i>	<i>Gi</i>	<i>Gu</i>	<i>Gy</i>
<i>Gja</i>	<i>Gjo</i>	<i>Gje</i>	<i>Gji</i>	<i>Gju</i>	<i>Gjy</i>
<i>Ra</i>	<i>Ro</i>	<i>Re</i>	<i>Ri</i>	<i>Ru</i>	<i>Ry</i>
<i>Rra</i>	<i>Rro</i>	<i>Rre</i>	<i>Rri</i>	<i>Rru</i>	<i>Rry</i>
<i>Ka</i>	<i>Ko</i>	<i>Ke</i>	<i>Ki</i>	<i>Ku</i>	<i>Ky</i>

<i>Qa</i>	<i>Qo</i>	<i>Qe</i>	<i>Qi</i>	<i>Qu</i>	<i>Qy</i>
<i>Sa</i>	<i>So</i>	<i>Se</i>	<i>Si</i>	<i>Su</i>	<i>Sy</i>
<i>Sha</i>	<i>Sho</i>	<i>She</i>	<i>Shi</i>	<i>Shu</i>	<i>Shy</i>
<i>Ma</i>	<i>Mo</i>	<i>Me</i>	<i>Mi</i>	<i>Mu</i>	<i>My</i>
<i>Na</i>	<i>No</i>	<i>Ne</i>	<i>Ni</i>	<i>Nu</i>	<i>Ny</i>
<i>Da</i>	<i>Do</i>	<i>De</i>	<i>Di</i>	<i>Du</i>	<i>Dy</i>
<i>Dha</i>	<i>Dho</i>	<i>Dhe</i>	<i>Dhi</i>	<i>Dhu</i>	<i>Dhy</i>
<i>Ha</i>	<i>Ho</i>	<i>He</i>	<i>Hi</i>	<i>Hu</i>	<i>hy</i>

Por edhe ana e kundërt e renditjes ka kuptim në gjuhën shqipe

<i>A</i>	<i>O</i>	<i>E</i>	<i>I</i>	<i>U</i>	<i>Y</i>
<i>aV</i>	<i>oV</i>	<i>eV</i>	<i>iV</i>	<i>uV</i>	<i>yV</i>
<i>aL</i>	<i>oL</i>	<i>eL</i>	<i>iL</i>	<i>uL</i>	<i>yL</i>
<i>aGa</i>	<i>oGo</i>	<i>eGe</i>	<i>Gi</i>	<i>Gu</i>	<i>Gy</i>
<i>aGa</i>	<i>oGo</i>	<i>eGe</i>	<i>Gi</i>	<i>Gu</i>	<i>Gy</i>
<i>aGj a</i>	<i>oGj</i>	<i>eGje</i>	<i>iGji</i>	<i>uGju</i>	<i>yGjy</i>
<i>aGj a</i>	<i>oGj</i>	<i>eGje</i>	<i>iGji</i>	<i>uGju</i>	<i>yGjy</i>
<i>Ra</i>	<i>Ro</i>	<i>Re</i>	<i>Ri</i>	<i>Ru</i>	<i>Ry</i>
<i>Arak</i>	<i>Orok</i>	<i>Erek</i>	<i>Irik</i>	<i>Uruk</i>	<i>yryk</i>
<i>aRra</i>	<i>oRro</i>	<i>eRre</i>	<i>iRri</i>	<i>uRru</i>	<i>yRry</i>
<i>Ka</i>	<i>Ko</i>	<i>Ke</i>	<i>Ki</i>	<i>Ku</i>	<i>Ky</i>
<i>aKa</i>	<i>oKo</i>	<i>eKe</i>	<i>iKi</i>	<i>uKu</i>	<i>yKy</i>
<i>Ak</i>	<i>Ok</i>	<i>Ek</i>	<i>Ik</i>	<i>Uk</i>	<i>Yk</i>
<i>Qa</i>	<i>Qo</i>	<i>Qe</i>	<i>Qi</i>	<i>Qu</i>	<i>Qy</i>
<i>aQa</i>	<i>oQo</i>	<i>eQe</i>	<i>iQi</i>	<i>uQu</i>	<i>yQy</i>
<i>Sa</i>	<i>So</i>	<i>Se</i>	<i>Si</i>	<i>Su</i>	<i>Sy</i>
<i>As</i>	<i>Os</i>	<i>Es</i>	<i>Is</i>	<i>Us</i>	<i>Ys</i>
<i>Sha</i>	<i>Sho</i>	<i>She</i>	<i>Shi</i>	<i>Shu</i>	<i>Shy</i>
<i>Ash</i>	<i>Osh</i>	<i>Esh</i>	<i>Ish</i>	<i>Ush</i>	<i>ysh</i>
<i>Asha</i>	<i>Osho</i>	<i>Eshe</i>	<i>Ishi</i>	<i>Ushu</i>	<i>yshy</i>
<i>Ma</i>	<i>Mo</i>	<i>Me</i>	<i>Mi</i>	<i>Mu</i>	<i>My</i>
<i>Am</i>	<i>Om</i>	<i>Em</i>	<i>Im</i>	<i>Um</i>	<i>Ym</i>
<i>Ama</i>	<i>Omo</i>	<i>Eme</i>	<i>Imi</i>	<i>Umu</i>	<i>Ymy</i>
<i>Amat</i>	<i>Omot</i>	<i>Emet</i>	<i>Imit</i>	<i>Umut</i>	<i>ymyt</i>
<i>Amar/ama k</i>	<i>Omor/om ok</i>	<i>Emer /emek</i>	<i>Imir/imik</i>	<i>Umur/umu k</i>	<i>Ymyr/y myk</i>
<i>Na</i>	<i>No</i>	<i>Ne</i>	<i>Ni</i>	<i>Nu</i>	<i>Ny</i>
<i>Nat/nak/n am</i>	<i>Not/nok /nom</i>	<i>Net/ne k /nem</i>	<i>Nit/nik /nim</i>	<i>Nut/num /nuk</i>	<i>Nyt/nyk /nym</i>

<i>An</i>	<i>On</i>	<i>En</i>	<i>In</i>	<i>Un</i>	<i>Yn</i>
<i>Ana</i>	<i>Ono</i>	<i>Ene</i>	<i>Ini</i>	<i>Unu</i>	<i>Yny</i>
<i>Anat/anam</i> <i>/anak</i>	<i>Onot</i>	<i>Enët</i>	<i>Init</i>	<i>Unut</i>	<i>ynyt</i>
<i>Da</i>	<i>Do</i>	<i>De</i>	<i>Di</i>	<i>Du</i>	<i>Dy</i>
<i>Dat/dak/</i> <i>dal/dam</i>	<i>Dot/dok/</i> <i>dol/dom</i>	<i>De/dek</i> <i>/</i> <i>del/dem</i>	<i>Dit/dik/</i> <i>dil/dim</i>	<i>Dut/duk/</i> <i>dul/dum</i>	<i>Dyt/dyk</i> <i>/</i> <i>dyl/dym</i>
<i>Ad</i>	<i>Od</i>	<i>Ed</i>	<i>Id</i>	<i>Ud</i>	<i>Yd</i>
<i>Ada odo</i>	<i>Odo</i>	<i>Ede</i>	<i>Idi</i>	<i>Udu</i>	<i>Ydy</i>
<i>Dha</i>	<i>Dho</i>	<i>Dhe</i>	<i>Dhi</i>	<i>Dhu</i>	<i>Dhy</i>
<i>Adha</i>	<i>Odho</i>	<i>Edhe</i>	<i>Idhi</i>	<i>Udhu</i>	<i>Ydhy</i>
<i>Ha</i>	<i>Ho</i>	<i>He</i>	<i>Hi</i>	<i>Hu</i>	<i>hy</i>
<i>Ah</i>	<i>Oh</i>	<i>Eh</i>	<i>Ih</i>	<i>Uh</i>	<i>Yh</i>

Kazan=Ka zan, ose Ka nzan=Ka nxan, pra K azan tregon që është ndërtuar për të Zan=Nan=Nxan sasi të caktuar të gjësendit.

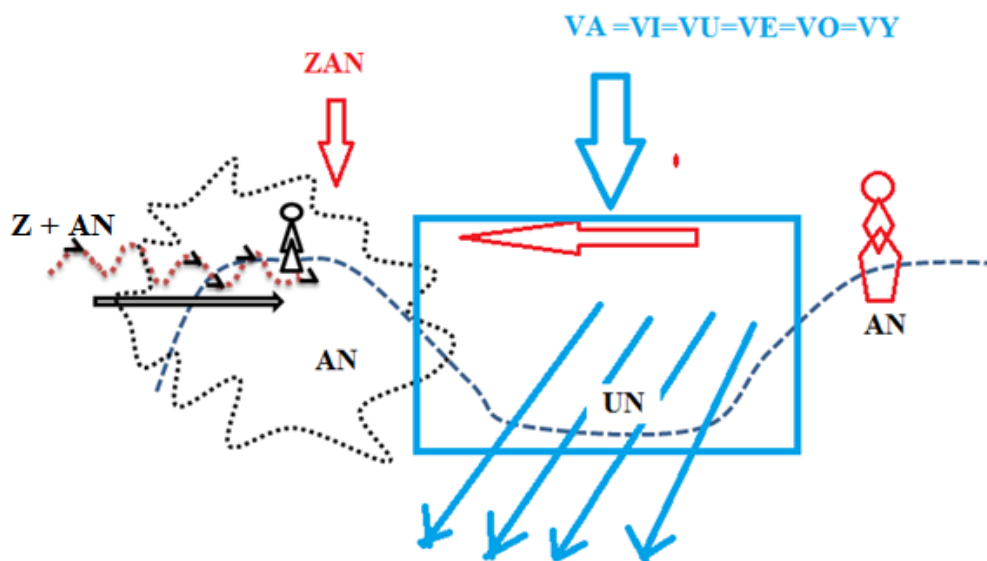

Sahan= Sa Han është sasi matëse e njeriut që han sasinë e caktuar Pengesa krijohet si fjalë nga fjala Pej/pi/P/.../+Nges, pra më pas NGE edhe rrënja e fjalës është krijuar nga GE prej N'GE që është krijuar fjala NGE, kurse më prapashtesën ES e tregon sasinë e materies që është parafytyruar si lëvizje e gjësendit/ materies në formën S ku pakica, në vlera

më të vogla e S është C. Kurse shumësia e saj është SH/SHA/SHI/SHU/SHE/SHY etj. Prej nga kemi NGES, Pe=prej + Nges=Pengesë.

5.

Kaos=KA OS, ku fjala Os ka kuptimin Osh, ndërsa Osh është një shtjellë kryesisht në rrafshje si formë e fjalëve që e përshkruajnë të njëjtën dukuri, si: KOSH, KOS, KAC, KASA, KRAS, KRASH, DASH, MASH, MESH, MOSH, MISH, LESH, LOSH, LOS, LES, ...etj.

Kaos= Ka Osh, ku OSH është lëvizja e kundërt e gjësendit/hapësirës/materies në një formë afërsisht shtjellore, ku shembet dhe zhvendoset materia në hapësirën përballë vrojtuesit-folësit.

Kaos

Ka(m)os=Ka mos = Ka ma/mo + os, ku os është lëvizja e kundërt e So, kështu në bazë Os=So, Osh/Sho, Oc=CO, prej nga lindin fjalët.

Moc=Mos=Mosh, kështu Mosh duhet të kuptohet si MOs, për arsye se Moshja e jep pamundësinë MOS, kurse MOc na jep po ashtu bazën e fjalës Mocanik=Moshanik=Moca=Mosha etj.

Emri Moshja në gjuhën shqipe është përdorur edhe si emër për të treguar njeriun e pjekur, të matur, e të dijshtëm, i ngadalshëm në veprim etj.

Fjala Koca përshkruan sasinë e paket ose të vogël, pasi fjala SASI nëse e marrim C që është më e vogël se përmasa S, përfitojmë SASI=CACI, SISA=CICA, CA=SA=SHA, kështu fjala KOCA përshkruan OC që është fjalë më kuptimin e njëjtë më fjalën CO ose CI ose CA, ku OC paraqet sasinë dhe lëvizjen e kundërt të materies/gjësendit më fjalën CO. Si rrjedhim KO=KA=KI=KU=KE=KY na jep OSH dhe paraqet lëvizje të materies në drejtim e kah të kundërt të një formë të lëvizjes më SHO, por tash në sasi tejet të vogla në formën OC/Co, prej nga kemi fjalën KOC, që do të thotë K=KA +OC që i bije; mushje/Mosh që është po ashtu formë e *mushjes / mosh / mish / mash / mush / mysh* (prej nga lind fjala myshk).

Emri Myshk ka lind nga kuptimi i njëjtë i fjalëve Mush/Mushka, Mosh/Moshka, Mish/Mishka, mash/Mashka. Shprehja Mish-mash, mandej Masha, Meshja+ava ku AV /V aka kuptimin VI/IV etj. Si rrjedhim Meshava ka kuptimin e mirëfilltë në gjuhën shqipe dhe nuk është e gjuhës sllave.

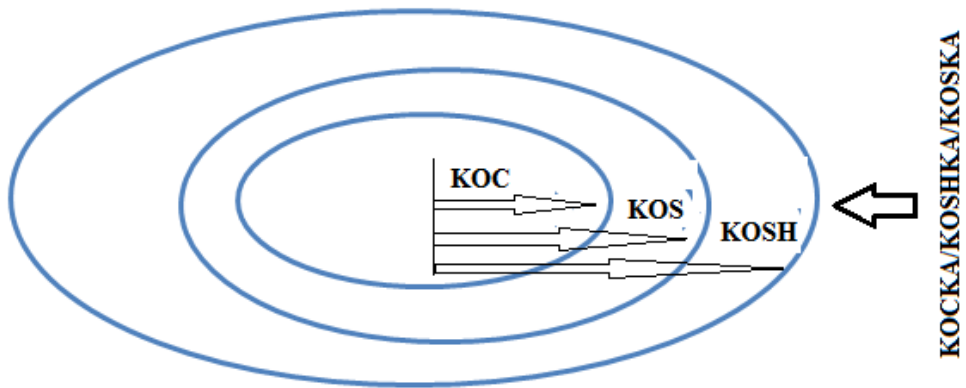

Nga kjo bëhen të kuptueshme
 Oc<Os<Osh, prej nga del fjala OSHT, BO+OSht=Bosht,

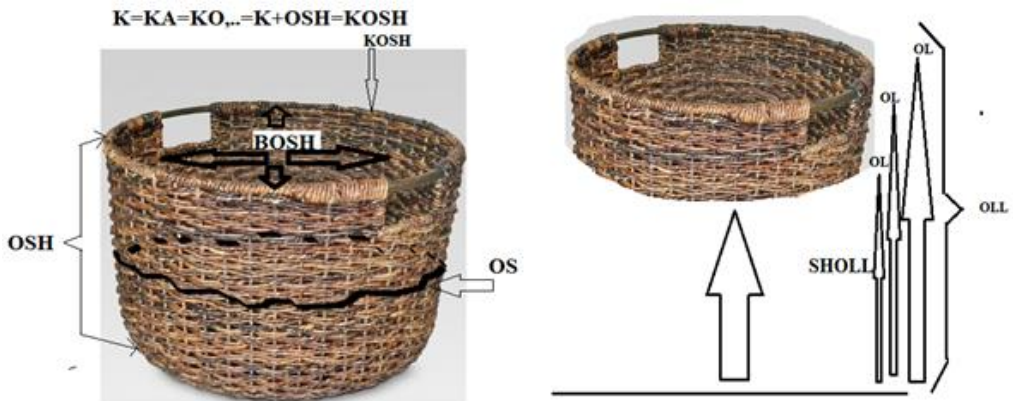

Ose siç kemi në tabelën e paraqitur:

Sa /sha	Si/shi	So/Sho	Se/She	Su/Shu	Sy/Shy
As/As h	Is /Ish	Os/Osh	Es /Esh	Us /ush	Ys/Ysh
Ca	CI	CO	CE	CU	CY
AC	IC	OC	EC	UC	YC
GAC	GIC	GOC	GEC	GUC	GYC
GAS	GIS	GOS	GES	GUS	GYS
GASH	GISH	GOSH	GESH	GUSH	GYSH
GJAS	GJIS	GJOS	GJES	GJUS	GJYSH
NGAC	NGIC	NGOC	NGEC	NGUC	NGYC
NGAS	NGIS	NGOS	NGES	NGUS	NGYS
NGAS A	NGJIS	NGJOS	NGJES	NGJUS	NGJYS

NGJA SH	NGJISH	NGJOSH	NGJESH	NGJUSH	NGJYSH
KACA	KICI/KACI	KACO/KOC	Kce/kece/	Kuc/kucu/	Kcy/kycy/kacy
Kasa	Kisi /ksi	Kos/kso	Kse/kesce/	Kus/ksu	Ksy/kysy/kasy
Kash	Kish	Kosh	Kshe/keshe	Kush/kshu	Kshy/kyshy/kashy

6.

TY-YT/ATY=A + TY por edhe AT Y

TA-AT/ATA=A +TA por edhe AT ..A

UT-TU/UTU=U+TU por edhe UT U

ET-TE/ETE = E + të por edhe ET E

OT-TO/OTO=O+ TO por edhe OT O

Në gjuhën serbe *To*, ose ***TO JE TO*** janë asgjë tjetër veç copa fjalësh Shqipe (të njerëzve të asimiluar/tjetërsuar) që në bazë shprehin largësinë, si shembull fjala *KTO* ose *KËTO* në gjuhën shqipe është pjesë e veçantë e *O*-së, në formën e afërt më fjalën *KA të O-S*, në formën e shkurtër *Ka*, bije *A* duke paraqitur rreptësisht hapësirën që përkufizohet ose rrethohet më fjalën *TO*, duke u shprehë *KTO*, kështu *TO=T'O*-s që shpreh pjesën ose pronën që i takon *O*-se ose që quhet *O*, më fjalën *TO*. Nga *TO*, ku të *O*-së sepse i përket hapësirës më emrin *O* që më shumë ka të bëjë më sipërfaqen e rrafshët të *TOKËS*.

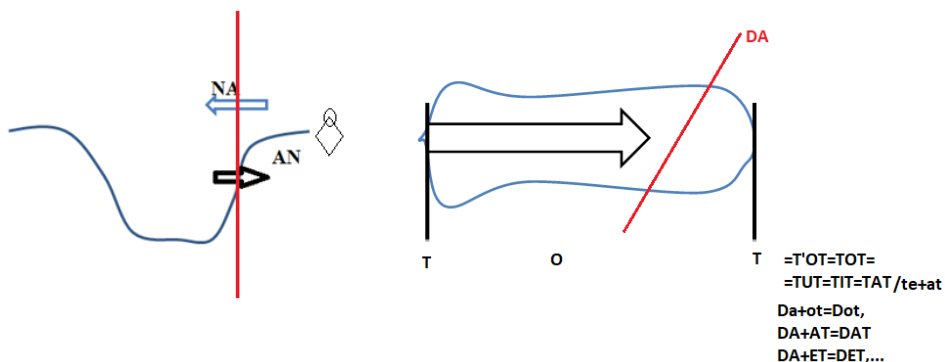

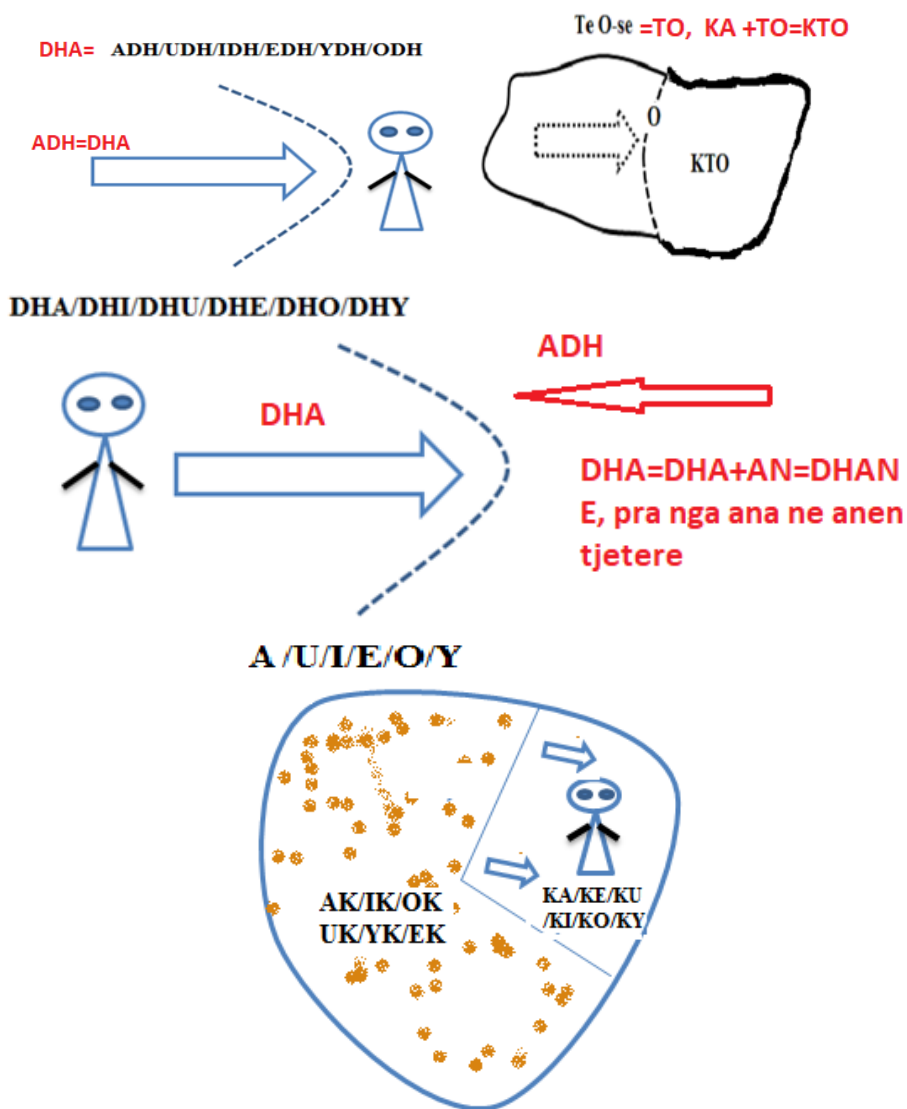

Kemit TJETËR shpesh e shqiptuar si GJETER e merr formën e shkurtuar si GJE TJETER-GJETER, sidomos e përdorur në anën e Hasit. Mandej kemi DJALI, e shqiptuar si GJALI në rajonin e Ana Moravës, që po ashtu ka kuptim sepse lidhet më fjalën GJALL, ose GJA+ AL që ka kuptimin gjësend i ngritur, në këmbë ose vlues (Vales, Vles, Vlu, Values, Valon, Vlon/Vlore) ashtu si fjala *Gjell, Gjell* etj, po ashtu mund të shpjegohet si shkurtim i fjalës *GJA E DAL* ose *GJA që DAL/DEL=GJAL*.

KREU 6

Disa emra Bimesh

Vidhit/Vi për shkak se është **Vo/Va/VU...**, por tash rritet drejt përpjetë, Vjen në formën e vi, vijë jo duke u trashe shumë, por është t'fillak, dru më shtat të drejtë, kështu nga Vadha zvogëlohet bëhet Vidh (DHA Vijë-n më trupin e tij), shpjegimi për të dytë është i njëjtë.

Plepi=Pej Lepi/p+lëpi=me pi të lanë, ose e lëpirë/lpi)pi lpi=plepi
Pjepni=P+jepni.

Kedri= Ka+dru/dri

Pisha=Pi+isha, ose Pi Sha, një shformim i materies në formën PI

Shelgu=shelnja=SHEL, **Lnja=lanja/lenje/lunja/lna**, Shel do të thotë e ka hijen e dendur, e flet shumë krijojnë SHEL, ashtu siç quhen anglisht SHEL, që është nga Shqipja, ka kuptimin SHE-shemje të materies që ajo shemje/shembje fillon nga lart/nalt/nelt, EL dhe bije poshtë, kështu vetë emri SHEL formon enje pamje-formë të tillë, ashtu si trajta e fjalës që ka kuptimin e njëjtë SHUL, pasi e dimë formën e SHUL-it e kuptojmë edhe pjesën SHEL, hapësirë e mshelun e formës së veçantë. Kështu Shelgu (në Kosovë trajta më e vjetër SHELNE=SHE1+LNE=SHEL +LANE ose SHEL+Nu), shel +GU=GJU, pra, gja=gju për nga forma, kështu mund të thuhet SHEL=mbyllur, myllur,

Blini= Ba+Lin= e Bame, e lin=e lanë në naltësi thikë përpjetë, ashtu si li-si

Bojli=Bo+li=e bome e naltë si Li-si

Lajthia=Lajthia=Laj+thI= ka kuptimin që lë të thyem/thym në formën LAJ=laje punën, laje tokën në kuptimin më lanë, ndërsa pjesa THI-thymje

Vadha=VA përshkruan ardhjen në formën Vij, VO, Vy, Vu, Ve, edhe V, që ka kuptimin e ardhjes në formë që veç ky tingull e përshkruan, kjo ardhje asht edhe lëvizje, *livritje* (varja nga lartësia teposhtë (*vërtetim i mjaftueshëm se TEPE është pjesë TEPO-sht, si TEPE-re, që lidhet më fjalën të PI prej nga del fjala TEPA E KRES, TEPELENA etj., që janë nga gjuha shqipe, të përhapura në Azinë e Vogël*) kështu VRITJE ka kuptimin e varjes nga RI-nalte të poshtë kur bashkohet më V), rrjedhje në hapësirë të caktuar, të veçantë, që i takon veç një dukurie të dallueshme më veçoritë e veta.

Fjala VO ka kuptimin e ardhjes. Lindjes më përmasat e VO-së, mandej kanë lindë fjalët; *Vojti, vorr, Vokshi (Vakshi/Vukshi/vekshi/vikshi*, që shpreh një lloj shumësi të fjalës VOK, VUK, VEK, VIK-kat etj.)

VA- do të thotë ardhje-shkuarje, dalje në formë që përshkruan formën e madhe të pemës, e cila është VA ashtu si VAU, VA, dhe e cila jepet në formën *VA+Dha*, pra *DHA VA* (kemi formën *A dhave ti*).

Gështenja = (Gshtaj=Gja e shtume, *Shta=Shti=Shtu=Shte* etj., që do të thotë Gja e shtime, ose gja e mushun përbrenda, që përshkruan saktësisht Gshtajen, dhe *shtajn* argumenton se pjesa *shta* ka kuptimin e *shto*).

Qershia (Qer fjalë shqipe në formën Qyr, QAR, Qir, Qur, që do të thotë një hapësirë –sipërfaqe më shtrirje të gjerë dy përmasash, kurse përmasa e tretë – trashësia, më e ngushtë në krahasim më gjerësinë e gjatësinë që na jep fjala R/Er, dhe pjesa QE=qi-qitje nxjerrje e përkohshme jashtë në formën ER, por tash bashkimi e ndërtojnë një formë të tillë që shprehet më fjalën QER, ose përpjekja e jonë për jetë e punë, QAR (qare s'ka pa punu), ose Qe(h)re burrë se ka edhe ma zi.

Qer(here) përshkruan formën e dalë: Qi/qo, QER/qerr, Qur/qurr, Qir/qirr, Qor/qorr, por tash jo si qitje por si një sipërfaqe më përmasa të gjera dhe një trashësi të pa përfshimë që ngritët *Er*, dhe pamje të veçantë që lidhet më shumësin Qersh (shi, sha, shu, she... etj., na jep shformimin e vazhdueshme të formës *QER*).

Shumësi i R-se është RR, prej nga kemi *QERR/Qyrr, Qarr. Qorr, Qirr* etj., që shprehin në bazë, të njëjtin kuptim.

Shkoza= Shko+OZ na jep përmbajtjen dhe vetinë e këtij druri, e cila duket si shkurtim i fjalës, që përafrohet më fjalinë SHKO+LOZ, (pra shkon loz=shkoloz=shkoz) një LOZ që shkon, ku lanja përbehet në formën Zigzake (z)/zigzage, kështu L)+OZ (formë e kundërt e lëvizjes së tingullit Zo, që përshkruan rrjedhjen e veçantë që e shpreh tingulli Z, nëpër tokën O). SHKOZ përshkruan rrjedhjen, rritjen e drurit në formën zigzake të lidhur, ashtu sikur fjalët që përshkruajnë shembull; *Shkel, Shkal, shkul, Shkuz, SHkoz, shkez, shkres, shkrus, shkris*, etj, ose emrat për pemë; shkurt, Shelnje,

Pra kemi ndërrimin e fjalëve; *al, më oz*, dhe *es*, më *oz* etj.



Fiku/Fiq që përshkruan formën e tij më *q* si gjësend i qitun në formën *qi*, por tash *Iq*, kurse *FIQ*, merr trajtën *IQ* që është e ngatë më *IK*, por kjo *Ikje* dallon shumë sepse nuk nodh (nodh, Hodh) në largësi por aty për aty, kështu *FIQ*, përshkruan frytin e posaçëm që shpejt del dhe zhduket, por *IQ* përshkruan edhe formën amorfe të tij, si dalje *iQ*, kurse *FIQ*, ku tingulli *F* përshkruan kohëzgjatjen e shkurtër, sado e fuqishme në shfaqje.

Prej nga FIK ka kuptimin edhe IK (FIK, HIK, ose FIQ, HIQ, ARRSHIQ, ARRSHIK) kështu e përshkruan ikjen ose dëmtimin e shpejtë të këtij fryti.

Shënim:

PYTJE/Pitje, sllavisht; Pitanje, Pitaj, nga fjala Pytje ose në formën PITJE (që përdoret në disa rajone shqiptare) u krijua nga forma tashmë e njohur P+YT, pej /pi/pe/..p+yt, pra sikur kur themi Pej YT, ku Yt lidhet më UT më vetën tonë.

Në Kosovë më shumë përdoret VET, T'Vetje, që formohet nga fjala VE+ET, ku VE është si; VI, VU, VA, VO, VY, por tash në formën VE=ve, vne-Sht, vnu, vno, pjesën në ET = AT = IT = OT = UT = YT prej nga V(ET=AT=IT=OT=UT=YT)=VET=VAT=VUT=VIT=VOT=VYT.

Kemi të bëjmë më formimin e fjalës më një krahasim Pej/P+YT= (pra sipas vetes vetja e Yte, Fati YT, prej nga PI+YT=ose PY+YT=PYT).

LIBRI 12

(Ky libër është i shënimeve, i cili u shkrua në fillim, të studimeve, si skicime të para në parashtrimin e ideve)

GJITHCKA në GJUHËN SHQIPE është SIMETRIKE.

SY=YS,..

AS=SA,..

LA=AL,..

KAL=LAK

AG=GA,..

AGJ=GJA,..

ASH=SHA,..

MA=AM,..

AN=NA,..

NU=UN,..

NAR=RAN,..

NER=REN,..

GJITHCKA , NR=RN,..

CDO RENDITJE KA KUPTIM

DESHMI E GJUHES së ZOTIT

GJUHESHQIPE SOT E RUN BURIMIN në KOSOVE SEPSE GJUAH

SHQIPE është gjuhë DARDANE

KREU 1

1.

Glauku

Glaucus, emri i këtij mbreti shpjgohet duke e nda në GLA(1)+UKU(2)+US(3). Emri GLA rrjedhe nga GA+LA=Gja e lanë në formën G (ose e shqiptuar si GÁL që do të thotë GJa e (n)ÁLt) e LANE GA-GJA, si Gung e madhe e ngritur si fortës mbi sipërfaqen e rrafshët, sa më e madhe aq më shumë e theksuar tingulli A, pra, GÁ madhësia rritet duke shqiptuar GÁL. Por kur e kemi A e shkurtër e fuqishme ashtu si kur themi AL, ose NALT nga jep GA AL=Gja e NALT, pra më format GOL/GOLEM/GUL/GIL/GILeza...etj.

Prej GLA/GLACA/GLAS/GLASH/GLUSH/GLIC/... Nga Gla është më baze shqipe, mund të jetë bartur kjo fjalë edhe tek popujt e Britanisë, dhe nëpërmjet kësaj krijuan fjalën siç është GLORI, GOLD,.. etj.

GLAUK=GLA+UK, GLA=GJA e LAN dhe UK e afërt më IK, megjithatë mund të këtë kuptimin GJA e LAN në formën GLA dhe UK, pra e GJA e LAN si UK, ose GLA=LA UK, pra i LANE, i dal si UK në kuptimin IK pra e tanë struktura-forma e përshkruar më GLA merr pamjen e lëvizjes e rrjedhjes duke u rikthyer në pikën e fillimit nëpërmes lidhjes më pjesën e fundit UK, prej nga kemi GLAUK, sikur GLA rikthehet fuqishëm ashtu duke e përdredhur formën GLA, njëjtë si tek fjala LAK/GJAK, FLAK, VLLAK,...etj, por tash në vend UK kemi AK, siç është emir LUK/ULK...etj.

Bashkimi i këtij emri GLAUK, na jep edhe pamjen tjetër G+(LAUK=LAK=LUK=LEK=LYK=LOK)=
GLAUK=GLUK=GLEK=GLYK=GLOK=GLAK por edhe
GLEAK=GLAUK=GLIEK,...etj.

Kjo do të thotë së GLAUK G=GJA në formën e LAUKut, kështu LAK ka kuptimin e Lakut, kuptimin e rrethinës së caktuar ku jetojnë njerëzit e farefisit.

Megjithatë LAUK, drejtpërdrejt ka kuptimin LAUK, pra LA UK, jepet si UK, shfaqet si Ukë, forma tjetër e LAUK mund të ishte e kundërta e saj UKLA, ku në qendër vendose UKu, pra njeriu që nuk rri në vend, që ka fuqi e lëvizje ose shpjguar në pikëpamjen tjetër, ku tere forma GL është në rikthim, në lëvizje duke ardhur nga thellësia e brendisë së gjësendit dhe

duke u kthyer në pah/në skene/në dukje. Vërtetim, e kemi fjalën GOGLA=GJO në formën GLA ose GOG/LA, por edhe BUKLA=BA UKLA=UK+La që është Lan UK, por duke ndërtuar kuptimin tjetër, një veti më të veçantë si BUKLA, pasi KLA si trajtë e veçantë e KALA/KULA,..kemi KLA, një lloje Krahu që del shpejt, shkurt sikur shpati i shkëputur shkurt që rrjedh nga lartësi/kodra/mali në fushe, më pjerrtësi të madhe si KLA, e cila ndryshon formën shembull, më fjalën KAULA, por në thelb përshkruan formën në të cilën mund të behet KL=KALO, KLM=KALIM, si kuptime themelore të tyre.

Pjesa e 2 e emri është UKU, që ka kuptimin U+KU=KA pra fuqinë , shkathtësinë, zhërvjellësinë e madhe, që mund të shkruhej KU=pra ku gjendet U, pra vendi ku gjendet fuqia forca e personit. kështu emri GLAUKUS ose edhe veç GLAUK, ka kuptimin e njeriut të madh, fuqi të madhe, që mund ta bënim si GL kodër e naltë, ku ka UK pra ku ka fuqi, force edhe shkathtësi. në formën e cila pjesë (UK=AK=IK...) e ri-sjellë pjesën GL=GJA e LAN në formën GL GLO.



Një formë e këtij emri dal nga gjuha e lashtë shqipe mund të jetë edhe Goliat/GJo +OLIAT/ALIAT/ILIAT.., etj., që po ashtu është GO pra, tokë e ngritur si gunga mbi dhé, si edhe Li=La kodër ose bjeshke në formën GO më ramje të veçantë që përshkuan La-nien=non=nun, ndërsa prapashtesa At përshkruan gjetësin, largësinë- distancën.

PYRRO=Prro=PRRU=PIRRO-nga gjuha shqipe mund të jetë emërim që na jep njeriun që rron në lartësi, ose është ardh*/ardhur nga atje, ka cilësinë të lartë të jetës, pra RR(N)O+ në PI, ose jetën cilësore të tij.

(*Ardh/erdh/ordh/urdh/urdh/urdh/urdh (bardh=ba ardh/erdh/kredh=kra erdh/pordh=pe;pej;po,.. /pej+ordh/ardh/,..hordhi shpreh shpejtësinë e ardhje=ordhje befaz në formën hordhi=ordhi=ardhi=erdhi,.... Urdh=Ka Purdh=pu/pej,..+urdh=ardh por tash nga thellësia. Mandej kemi irdh=ardh, si Pirdhu, ndrydh/nrydh=ne ry+ydh, por RYDH=YRDH=ARDH)

BURRA-burro/GURRA- veprues GURRO/TURR.../Burra=Ba URRRA=U+RRA. Burr do të thotë më fuqi të madhe rrjedhëse, kur tere

ajo rrjedhje futet në sipërfaqen e mbyllur edhe mblidhet si xhungë më sipërfaqe të rrudhur.

OLIMPI= OL=AL=EL,...IM/AM/MA+PI- majen e Malit/MAL=MA+AL=LA-O/ALIMPIA/ULIMPIA/ELIMPIA/A LUM SHPIAqe ka kuptimin osht ,LI tokë e lartë por fushë që gjendet në PI pra afër ose në majën the(pi)ore.

BOKA pra kodër ose bjeshkë jo shumë e lart, e zhveshur në majën e saj e cila duhet në shumicën e rasteve ti këtë formën e dy bjeshkëve që janë bashkuar në një, por shihet që kanë qen dy, ose thjeshtë B+O+KA ka kuptimi BO O KA pra është ba TOKa si në kuptimin (BO)OKA.

(TO)OKA (*pjesa OK, pra TO+Ok I jep nje ikje dhe rikthim të pjeses TO, pra sikur e pershkruan kjo fjalë shqipe, rrotullimin ose formën e lamshit, apo LAK-ut*). në zanoren ku bije theksi duhet kuptuar së aty janë dy zanore të njejta.

Ndërsa BOGA ka kuptimin e tokës të ngritur në formë t kodrës ose bjeshkës kur është BOG=BO GA= BO GJA e madhe, pra Ba është BO=B+O (toka) në formë të ngritur por pa maje si nje gjysmë hark ose gjysmë sferë pra në formën G. Kur është GA në fillim të fjalisë si GORA, ka kuptimin e bjeshkës të zhveshur në formë të gjysmë sferës, në dukje sikur GUNG e ngritur midis bjeshkëve kryesisht e zhveshur dhe gurina. BOGA jep kuptimin e disa Kodrave ose bjeshkëve përafërsisht të njëjtët që i Gajn njëra tjetrës, e cila kuptohet nga fjala GARDH = GA=GJA ARDH. GA+ RDH që jep kuptimin e ardhur/a radhë, pra e dukur si GA ose E radhitur si GA, ose G-ja të radhitura njëra pas tjetrës. Shiko në pjesë tjera të librit më sqarime më të hollësishme.

Kështu nga AG kuptojmë që ka lind nga pjesë e madhe si G, si e ngritur ose xhung apo Gung, shembull mbi dhe, ashtu siç del dielli pra AG (*AG që tregon ardhjen e GJA-së në drejtim të folësit/sistemit referent, dhe GA=GJA e cila shtrihet para si AGJ=GJA dhe AG=GA*), ose AGU. ndërsa ARG, ARGOS, do të thotë Bjeshkë ose tokë e ngritur në formë gjysmë sferë ose luginë ku rrotull saj ka shumë bjeshkë ose kodra në formë gjysmë sferë edhe mund të shihen nga lugina, fushë ose pikë e caktuar. Marrim emrin ARG=L(ARG)/Ba=B(ER)/B(AR)G=BREG/BRAG=B(R)G, kështu kemi GAR/GUR/GOR,..RAG/RIG/ROG,, e cila paraqet të njëjtën formë shikuar nga dy ika të kundërta dy pozita të kundërta, nga pika e naltë dhe e ultë. Të shtjellojmë edhe më shumë L(ARG)OS=AR-është pasuri, ara më plot bereqet, që jepe vlera edhe gjera të ngritura nga cilësia edhe sasia, ndërsa GO-GJO në bjeshkë e ngritur në formë gjysmë harkore e cila mund të këtë përmasa të ndryshme por më e vogël së Gora edhe nuk ka maje të theksuar/te lartë , Ar –është jo vetëm pasuri por edhe toka punues. Mirëpo ARGOS lidhet edhe më tokë ose fushë punuese që jep shumë të mira bujqësore, sepse në fillim të fjalës është AR, e jo GO, sepse GO është dytësore ose më pak e rëndësishme.

Natje quhet momenti kur errësira e natës fillon të ndritet, ende pa u duke rrezet e diellit, kur ndahet nata më dritë. AGU është lindja e diellit, ose më mire të themi momentet e lindjes së tij, përgjatë kohës sa ai është ngjit më sipërfaqen tokës pra nga koha kur del drita e tij, deri kur dielli shkapet nga sipërfaqja e tokës, nga kjo kohë fillon Mëngjesi/MEngesi/MA NGASJE=sic thuhet tek në MENGEZI/MENGESI=ME në GE ZI, pasi Dielli shkapet nga sipërfaqja e tokës, derisa ngritët në këndin të caktuar mbi qiell.

2.

IK - KI/ AK - KA

Në gjuhën shqipe kemi disa kode që formohen fjalë më emra si KI që do të thotë të kesh, Ki lidhet së paku nëpërmes një e më shumë pikave më sipërfaqen prej nga ndahet ose veçohet nga tanësia tjetër. Shartimi më pipin e hollë quhet KI, pra I më u fut në një trup më të madhe, që nuk ishte pjesë e tij, KI në të vërtetë ka kuptimin e njëjtë më KA por tash shtrihen në hapësirën më të madhe së I, dhe E, hapësirën gjithëpërfshirës A, ku pjesë e veçantë e saj është KA. KI është pjesë e veçantë e I-se pra KA+I=KI (shiko foton). Nga Ki ka dal procesi tjetër ku K është bere që më shpreh diçka jo statike por dinamike që është jo futëm të futët si në rastin e KI-mjes, por edhe të lëvizjes siç është akti seksuale që quhet QI. në rastin Ki behet disa pika të përbashkëta më trupin tjetër, ashtu sikur themi AI KA=aka, sepse Ki=Ka i përket pipi i fytyrë në trupin, për shembull të mollës që shartohet (shume=SHA+ARTOHET=behet më ar më e pasur, behet FARTOHET po ashtu më FAR, por AR do të LARTESIM në kuptimin më e mire, e pasur, më e bereqetshme. Por edhe në i themi KI, ose Ka. Kur themi QI do të thotë QITJe por edhe QI ka kuptimin; e bërjes se sipërfaqeve të përbashkëta të dy trupave ashtu si gjuha e prek qiellzën, ashtu një trup ngjitet nëpërmes fjalës Qi. Pra, gjatë shqiptimitin QI gjuha e prek qiellzën shumë gjerë, duke e prekur në shumë vende , duke i dhënë ndjenjën e aktit (akt=ikt pra e ikt ashtu si ukt,..etj.) seksual. Goja kallëzon m' fshehtësitë e gjuhës tonë, e kuptimin e fjalëve t 'saj). IK është procesi i kundërt i KI-se pra kur e largojmë pipin edhe nuk e bëjmë Ki, më vonë Ik është quajtur edhe largimin i personit ose pjesa nga tërësia,...

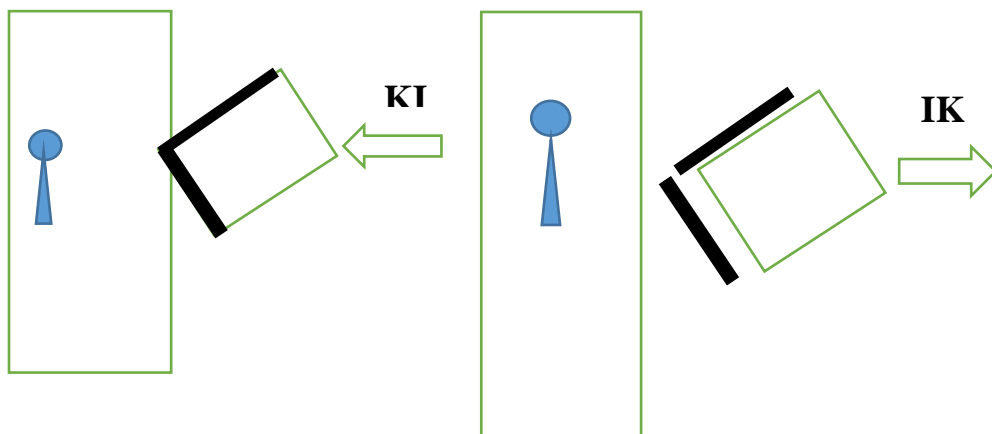

3.

AL-LA/ AM, MA

AM –me dhanë, ajo që jep, diku nga A-prej të cilës lind gjithçka dhe bie në M në sipërfaqen tokës, e cila MA=AM. Kështu Tingulli M ka vetëm kuptimin Majt.

MA-është më *majt*, qoftë në brendësi qoftë në sipërfaqen e tokës ose ndonjë trupi më formë të caktuar. Kështu AMA=AM+MA, theksi duket së bije në shkronjën e mesit pra dy here M, duhet të thuhet jo vetëm që jep pra lind, por edhe i MA, i rrit edhe i zhvillon. Nga lindi emri i nanës AMA, AMA e bletës, AMA e ZANAVE=AMAZONA etj.

4.

AN, NA

AN gjatë shqiptimit na jep kuptimin sikur tingulli A hynë në brendësin e gjasë, objektit, ose thjesht tingull A fillon më frekuencë të lartë edhe humb në tingullin N, fillon A edhe ngjitet në N. . Pra tingulli A sikur hynë brenda vetvetes ose brenda N, sikur A mbaron vibrimet e tij në N, ose më nje parafytyrim të thjeshtë A mbështet në N anohet në tingullit N, e humb A lirin edhe përfundon në N. Kështu vetë Shqiptimi i Ane lëviz A-ne në drejtim të N, e mbështet në N edhe e bën nje më N, duke e humbur rolin e saj. Kështu pasi më tingullin A fillon çdo gjë, lind çdo gjë, është vagjina e përgjithshme prej të cilës lind edhe fillon Kosmosi, për here të parë më këtë renditje të tingujve A sikur futët Brenda N edhe mbetet aty. Thjesht paramendoni nje ANIJE e cila është e lire në rrjedhën e lumit ose të detit edhe lëviz më shpejtësi në breg të cilën do ta shënojmë më N, edhe aty përfundon lëvizja e AN-IJES, ose kur nje trup i pavarure në nje qëndrim vertikale rrëzohet duke u mbështet në nje Ane që mund të jetë nje turp tjetër i cili e mban që do ta shënojmë më N.

Ndërsa NA është e kundërta A shkapet nga tingulli N edhe del behet e lire, kështu NA e jep tingullin A. Krejt veprimin e përshkruar më sipër për dy tingujt AN, është e kundërta në kahun e lëvizjes së tingullit A, pra shkapet nga N, edhe vazhdon si e pavarure. NA nuk është edhe merre, por është diçka që jep, diçka që lind,. Kështu fëmija rrinë në AN të Nënës edhe kur vije koha, pas pjekjes së frytit, ai del, lind nga AN duke u kthyer në NA.

Na nuk e merr kuptimin vetëm në momentin e dhënies, por e merr në vetën e tretë shumës NA kuptimin e atyre që janë lind, që janë dal nga AN-i edhe janë kthyer në NA, pra NA që jemi lind lëvizim edhe A-ja ka dal nga AN ose nga brendësia ose mbështetja në N duke u kthyer në nje frekuencë të fuqishme edhe tingull kumbues NA, pra për këtë në gegnishtë nuk kemi NE, por kemi NA.

NA (U NA, NA është në kuptim e njëjtë më AN =duke hy në AN, kurse NA duke dale nga ANi, ashtu si NU më UN) si lëvizje më kahe të kundërta i AN (A NU). Ani i nënës si organ ku mbahet thmija përshkruhet më këta dy tinguj, ashtu që në brendësin e gojes pjesët e saj bëjnë aso lëvizje që përshkruan brendësinë e ANIT të Nënës që si fryt e ka A –ne, kështu lëvizje e gjuhës edhe e pjesëve të gojes, na jep prekje brenda gojes edhe në qiellzën ashtu që truri merr informacione për përshkrimin e dukurisë në baze të lëvizjeve brenda gjuhës, edhe anasjelltas truri e përshkruan më dhënien e urdhrave për levizjen e gjuhës edhe organeve të gojes. Derisa AN është pjesa brendësia e A prej së cilës lind gjithçka, nje vagjinë abstraktë, prej të cilës është dal edhe krijuar tërë ekzistenca, ose e formuar më të njëjtin kuptim ON që është tëra në brendësi të tokës ose sipërfaqes së saj, ndërsa NO është ajo që është e dal në atë sipërfaqe i vendosur.

Nga kjo lindi emri NAN që mund të këtë kuptimin si NA AN, pra ajo që marrim nga ANI, mund të këtë kuptimin e përsëritjes NANA, ose NAN pra ajo që lind vazhdimisht. Nga kjo fjalë e gjuhës shqipe u formuan fjalet e famshme siç janë ANAS pra vendas, ANIJA pra më kalua në ANEN Tjetër, shembull të lumit që për këtë mori emrin ANIJE. HANA, NANA, mandej edhe shumica e shteteve edhe fiseve të ndryshme morën prapashtesën AN që nga koha e bronzit ku gjuha shqipe ishte gjuhë botërore. kështu Ane quhen popujt e nje gjuhe, që merren së janë të nje barku, kështu kemi shtetet më prapashtesën An, që në të vërtete është nje emër, që i ngjitet emrit të popullit përkatës. Shembull England, Turkemistan, që të dyja dalin nga An, pra, ANA e ENGLEve, German toka e Gjermanëve, ..., etj. Kemi po ashtu në toponime shqiptare në Ballkan siç asht Shkodran=SHKODRA+AN, PEJAN=PEJ+ANE, GJILAN=GJIL ose GJYL+AN, mandej DARDAN=DARDA+AN, TOSKANA=TOSKA+ANA, kruTAN=KRUT+AN që e kanë të njëjtën shpjegim, sikur të themi PEJAN=PEJ ANE pra PREJ ANE në gjuhen

letrare. kështu në gjuhen shqipe kemi ndajfoljen TANE, e cila në gjuhen letrare e përjashtuan nga gjuha shqipe, nje fjalë që është e lashtë sa vetë gjuha shqipe, pra TANE=TE ANES, që përfshin krejt Anën në fjale, ose për të cilën jemi duke folur. Pra, TANE, e përfshinë krejt ANEN duke mos lan kur gja prej saj.

5.

Ur-kur e shqiptojmë Ur maja e gjuhës bën aso lëvizje, sikur maja e saj përbirohet nën një pengës, ose ure. Për këtë maja e gjuhës kallëzon së U, pra rrjedhja e ujit, ose e diçka perbirone nër, perbrenda tije gjësendin duke dal prej një ane në anën tjetër, ga thellesia/fellsia në sipërfaqe të trupit. Emri GUR=GU+UR prej nga kemi GJU=GU dhe UR=RU pra nje formë e GJA-se në pamjen GJU që Ruhet, edhe GRU =GJa që Ru, kështu UR është ngritje nga brendësi deri në sipërfaqen e gjësendit, më parafytyrim të thjesht mund t e kuptojmë pse GUR dhe GRU afërsisht flasin për të njëjtën formë dhe të njëjtën gjendje të gjësendit) është formë e fjalës GRU/, GOR=GRO, GIR=GRI, GER=GRE,...për të cilat flasim gjerësisht më vonë, ngadalë duke i shfaqur hap pas hapi kuptimin e vërtetë të këtyre fjalëve. Për më tepër G në këtë rast ka kuptimin e nje Gja, e gjësend që pushon mbi dhë MA = MA, prej nga GAM=GAMA=GJSMA, nje GJA AM ose MA, nje GJA MAN, por nuk është e ngulur/ngulun GJUN= GJU e afërt +me GJA por i NUM në formën UN, pra në FUN. Kështu, që zë/ZA hapësirën prej të cilës ka mund të lind emri GJA, ose Gji/GJE,...

Occupation nga gjuha latine *Ocupare, occupation*, nje fjalë e marrë nga gjuha shqipe edhe e ndërtuar mbi fjalinë O kap, shembull edhe sot e ndërtuar në fjalitë-e ka kap, o kap mas saj, e cila asht ka lind nga fjala, o kap që mund të shkruhet okap, pra e ka pi-n, e ka kap majën e malit ose të piken më të n'alt tën je tërreni të ashpër malore, sa që ka arrit në maje.

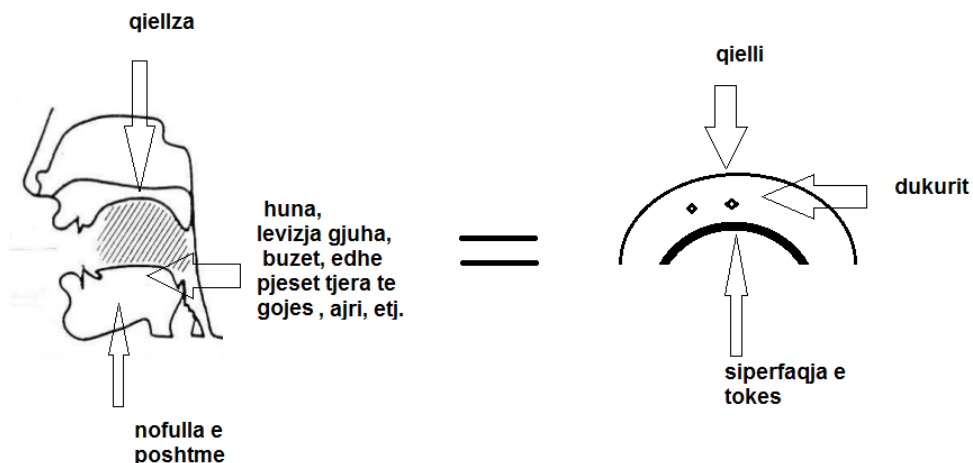

6.

Q

Ne gjuhen Shqipe në dialektin më të lashte të saj Verilindore, kur për një kohë të gjatë ruhet burimi i gjuhës më të lasht shqipe, ka një përdorim shumë të përbërë. Shembull; qaty (qe aty, HE+ety/ Ha+aty, por edhe FATI/FETI,...), qetu, që kjo, qeso, pra në vend të K, i cili në thelb ky përdorim i Q nuk është shformim i gjuhës, por është një përdorim drejt. Kështu

QATY=QITJE=QETJE=QUTJE,...GAT=GJAT=GJET=GJUT=GJOT=GJYT,...përshkruan hapsinat (hap sa nut=non, por në gegnisht fjala e jugut hapësirat=merr kuptimin hap sa rat=sa shtrihet/bije = rat, megjithëse në të folmen e jugut nuk përgjithësohet çështja e R-së)kryesisht në dy përmasa, por GJAR/GJER/GJUR/GJOR/GJYR/ si QAT/QUT/QIT/QOT/QYT,..qe na jep qitje në gjatësinë -largësinë IT/AT/UT/ET,, fjalët QER/QIR/QUR/QER/QOR/QAR etj përshkruan sipërfaqe në tri përmasa, ose në hapësirë, pasi pjesët ER/AR/UR/IR/YR/OR përshkruan sipërfaqe të mëdha më forma që ju japin Zanoret , si shembull RO dallon nga RU nga forma, pasi në një rën kemi të bëjmë më sipërfaqe të lëmuar, gati drejtvizore të ngritur për dallim nga mjedisi rrethues, kurse Ru kemi formën e U-së të ngritur/rritur më R, që në të mund të grumbullohet gjësend/materie, dhe cila ka formën si gru=gja run, **grusht**.

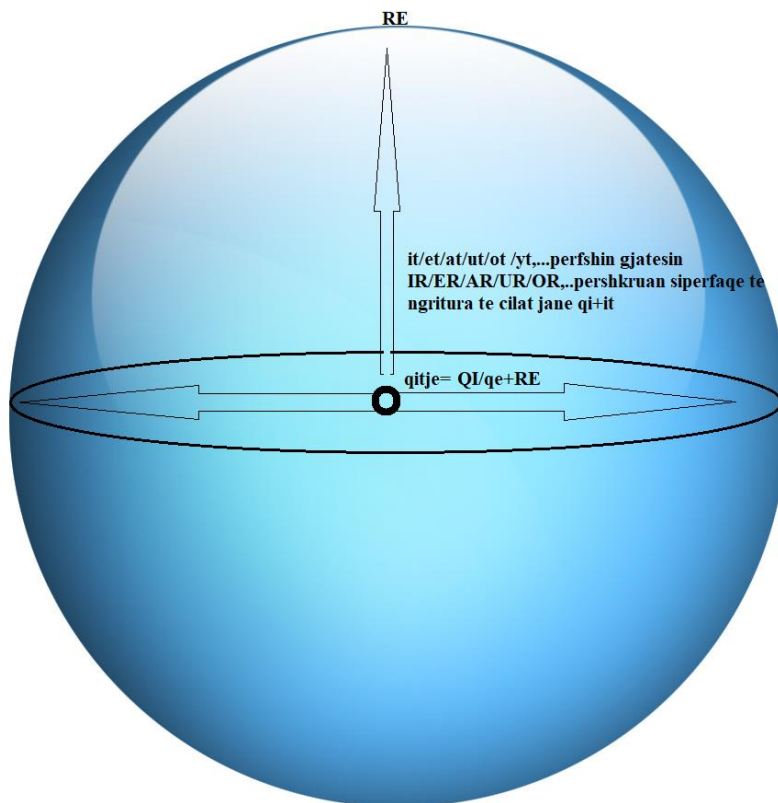

QET/QER

Qy/qi/qo/qa/qu= që përafrohet më fjalën qitje, vet pjesa qi=qa=qo=qu,... do të thotë qitje në fusha/hapësira të ndryshme që gjenden në nivele-largësi të ndryshme, të përkufizuara sipas zanoreve. Qyre, ka kuptimin QIRE/QIRJE/QURJE/QO/QORJE në kuptimin QI pra Qitje dhe pjesës RE që përkufizon sipërfaqen e gjerë dhe të lëmuar, e ngritur në lartësinë RE, atje ku gjenden RET. Kështu QERSHIA = përbëhet nga pjesa QER/QIR/QYR/QUR etj. që na jep sipërfaqen (nga ERSH/EKSH dhe ndërton/përkul sipërfaqen më fjalën ERSH) e ngritur sepse është Qitje/Qirje, e RE-sipërfaqe e drejt e lëmuar që është ngritur sikur QO. Emri PASQYRE, kështu për veprimin e të shikuarit format më të lashta janë; qy, qyre (qy=qitje e sipërfaqes, ku merren përmasat e shtrirjes sipërfaqesore YR, pra shkon larg QYtje=qitje por më largësinë IT/QIT por më sipërfaqen YRE/ITE), këqyr=ka+qyre,..etj.

Emri Pasqyre ka kuptimin =ME PA SI më QYRE, pra më pas si më këqyr, prej nga ka lind emri PAS(I)QYRe, pra nuk e ka kuptimin më qyre pas, ose prapa më shikua, ose nga ana e pasme., sepse emri ndonëse ndajfolja PAS, ka lind nga emri më PA+AS për të cilën do të flasim më vonë. PA ka kuptimin AP, pra=prij me+ AP=praAP gjendet në pjesën e

PraAPme, kurse PA në pjesën e përparme –për +PA RME=RAM, pA RAME.

PA është formë e fjalës AP/HAP/EP=HEP/UP=HUP/IP=HIP/OP=HOP, por edhe EAP/UAP/IOP/...si dhe të kundërtën, për shkak të simetrisë kemi ku dy zanore të lidhura njëra më tjetrën shërbejnë vetëm për ti zmadhuar dhe fuqizuar përmasat ose madhësinë, pamjen e kryerjes së veprimit (Ve+Primje+t=Ve primjet=veprimit).

Kemi çdo renditje: RM= që ka kuptimin e rrjedhjes nëpër sipërfaqet më formën që e tregojnë zanoret siç janë; RAM/RYM/RUM/ROM/RIM/REM

QYR/ KQYRE,...Kështu QY, është nga QI, që lidhet në aktin seksuale më *qi*, QY. QYR ka lidhjen QY+R, ...

SO/SOLLA/SJELLA/SHJELLA/SHTJELA

Kasolle/KA Sjellje/KA SY+lle/Ka SHYLLJE/KA SHTI/SHTY,...SHTIJE..+ELLE=ALL=ILL=YLL,...

Folja Solla, sjelle ka lindur nga emri SOLL=SO+OLL, që shpalohe nga emri KASOLLE=KA+SOLKASHolle, por edhe KAS+OLLE, që shpjegon Kas sasi Kasha/Kaca. Mirëpo pjesa SOLL që do të thotë ka SOLL/SJELL/SULL/ por edhe SHTJELL=SHTIJE+ELL/OLL si KA SHTJELLA. Solle mund të jetë i emëruar shtjellje/shjellje/sjellje, për banim të përkohshëm. SOLLI, sjelli ku JE=O mbështjell, sjell,...,etj.

Duhet cekur formuesit e kësaj fjale, e kanë shikuar përbërjen e çdo trupi si forma e sasisë në lëvizje shtjellore, që ekzistojnë në natyrë si Shjella/shtjella/sjella/cjella/ dhe si S/SH/C, pra çdo trup është përhapje e materies në formën e SH/S/C=Shtjellës/ në format Sy=SHY, SO=SHO, SU=SHU, SA=SHA,..., për të cilat kemi fole, ky pikë vështrim për ekzistencën e trupave është shumë i sakte më përfundimet e fizikes së sotme, ku çdo gjë është në lëvizje dhe ekziston në formën e sjelljeve/shjelljeve/shtjellve si SH ose në sasi më të vogël dhe lëvizje jo të dukshme si S ose si pjesë e vogël e saj C.

7.

Shenja e tingullit që është fjala Y, shpreh largësinë e madhe, hapësirën si formë HINK=HYN+ka dhe prej të cilën nuk ka kthim ose dalë nga ajo. Përputhet më kuptimin kur them, YY, atje është shumë larg ose shumë thellë më shprehjen YYY



8.

Pasi treguam së simboli i tingullit I paraqet trupin të ngritur, I cili është I drejt, edhe përafrohet më organin gjenital. Kështu, I, i cili gjate shqiptimit ka intensitet të veçantë përdoret edhe për trupin siç është shigjeta. Gjate shqiptimit të emrit SHIGJET theksi bije në I, sikur janë dy I -ja Kështu theksimi I të dyjave bashkë, e bëjnë një I të gjatë, ose të theksueshme. Kështu tere rrënja e kësaj fjale është I, sikur të gjithë kat tingujt tjerë mbështillen rreth I për ti dhënë kuptimin së I është por ku gjendet edhe çfarë përdorët. Kështu Shigjeta që vendoset në hark është e drejt edhe ka formën e I-se. Por nëse shtjellojmë kuptimin e brendshëm të emrit SHI+I+Gjet. *E na jep pamjen e rigës së shiut që bije nga qielli edhe është drejt vizore, edhe bije më rrëmbim në toke. Kështu mund të jetë edhe vete fjala SHI-sepse rigate e shiut përbëhen prej shumë i-jave Kështu SH(UME)+I-ja përbën emrin SHI. Emri SHI, ka mund të dale edhe nga tingujt që shkakton e reshura e shiut kur bijën në tokë më rrëmbim, duke shkaktuar nje tingull SHSHSHSH të gjate, që tingull I i në trajtën e shquar i jep kuptimin që ky tingull i shkaktuar nga të reshurat e rrëmbyeshëm shkakton tingullin SH të gjate, edhe përbën trupat në formë të I që shkaktohet nga rënia e currilit të ujit të rene nga qielli, i cili curril, rigon në formë të shigjetave, ose trupave të ujit në formë cilindrike drejtvizore. Megjithatë krejt ky shtjellim na jep Zhvendosen shtjellore =, shembjen /shenjën e materies /gjësendit. Kështu tingull Sh përshkruan Shembjen shtjellimin, Shllungen e gjësendit të materies, nje sasi /shasshi ose caci që na jep tri lloje përmasash në të cilën materia ekziston dhe manifestohet në gjithësi. Pra materia ekziston si sasi dhe vetëm si sasi që e mbush hapësirën HAP+SI+IR+EN=Ne=NU=NO, që do të thotë HAPje e*

SI-sasi si SHI, SI ose CI. Kurse IR e cila na jep ngritje e tere kësaj në formës HAPSI, sikur ngritje e sipërfaqes drejt lartësisë, IR, deri ku e arrin pjesën RI. EN=NE=NA=NU=NO=NY që ka kuptimin En=NU ose Nu në largësi EN=NE, por që është më kuptim e njëjtë më fjalën NU=NO=,...etj.

SIR dhe SIT, SHIR=SHIT, CIR dhe CIT na dhanë shpërhapjen shformimin e materies në largësitë IT, pra, në sipërfaqen e ngritur IR. Kurse sasi të (SA SITE, SA SUT, SA SOT, SAT ,...etj.) në pjesë të vogla kemi më C, në pjesë më të madhe në formën shtjellore kemi më S, dhe në pjesën shumë të madhe kemi më SH.

Por kur e ndamë emrin SHI+GJETA/SIGETA, kuptimi i dytë i fjalës GJETA=GJUJTA, që do të jetë theksuar emrin GETA, por theksohet GJ, sikur është shumës i tingullit G, por që e ka kuptimin e gjësendit i cili gjuhët në tokë. GJETA hedhet larg, kurse GJUHET na jep përshkrimin e hedhjes nga U, në formën GJU. Pjesa \SHI-ra\ ose shigjeta ose trup fizikë që hedhen në formën e rigës së shiut, e cila është tufe e ujit. Pra. më Gjeta është ka kuptojmë GJUJTJEN për të Gjetur gjësendet e hedhur-gjujtur/gjejtur. ShiGJETA ka kuptimin edhe SHI I GJUJTUR në hapësirën ET/AT/UT,...kështu GJE=GJA në ET=GJET, GJA në UT=GJUT, GJA në AT=GJAT, GJY+YT=GJYT.. GJETA Gjendet ose është Gjetur si shi-u, në formën e shiut sepse bijë më rrëmbim, ose shpejtësi nga lartësia, edhe është e drejt nga trupi sikur riga e shiut/ SHI GJUJT=SHIGJEJT=SHIGJUT=SHIGJET.

Në të njëjtën logjike kemi GJY+YP=AP,..=GJYP, që na përshkruan formën GJYP=EGJYP/EGJUP

6

Prej argumenteve që emri *ARK* është I marr prej gjuhës shqipe nga shumë gjuhë të botës. I huazuar nga Judenjet, pasi populli më I lashte I Izraelit ka qen Ilir edhe ka folur gjuhën Shqipe.

Kështu të gjithë ata popuj që përdorin emrin *ARK* e morën këtë fjalë nga gjuhë shqipe, argumentojmë nga shumë fakte, të cilat gjuhët tjera nuk mund ta bëjnë këtë. Shembull, emri *ARK* fillon më shkronjën A, tingull që paraqet Lindjen fillimin të njerëzimit e kozmosit, por fillimin e gjithçkas/gjësendit/Çdo gjëje, edhe në thelb është shéja A na jep organin gjenital femërorë. më këtë tingull në gjuhen shqipe, si një prej tingujve më të famshëm edhe më të shenjet, emërohen fjalë më përmbajtje shumë të rëndësishme, siç është emri *NANA, AMA, MA, AM, AN, NA, AR*, edhe emri I Zotit *RA*, mandej *O+RA* emri I engjëjve të Zotit që kishin ra nga qielli. më këtë tingujt në gjuhen shqipe varësisht nga mënyra e theksimit formohen edhe fjali, më të vetëm një tingull/shembull-A *AA*, që nënkupton *A ASHT*,

Me këtë tingull të vetëm A do të thotë urdhëro, fol, por edhe pyetje, A pra, CKA THE. Etj

Nga ky tingull formohet edhe emri AL, NALT, AL që do të thotë I lartë prej nga doli edhe emri I mesjetës, fisi shqiptare, ALBANOI, ku NALT BANOIN ose thjesht Male të ngritura nga rrafshi në mënyrë të përnjëhershme, prej nga u përhapës emri nder popujt tjerë ALBANOI pra malësorë që banonin nalte . Ku BANOIN do të thotë BA+NO, pra bëjnë jetën gjallësinë, rmojne duke e përkufizuar së ata janë të NUAR, ose NOI, pra të nume në vendin ku bëjnë, pra bajnë fëmijë, jetë , pune, lindje e vdekje..., etj.

ME+AR=MAR/MARI=Man RI ose MERJAM/MAREM/MEJREM+MA REM, fjalë shqiptim të marra nga bota Samite. Kështu më AR kupton diçka/gjësënd që ngritët përpjetë , e kundërta e RA, më këtë fjalë kuptojmë edhe pasuri, vlere, më këtë emër është emëruar ARA, ku punohet të sigurohet buka. më shqiptimin tingujve AR, gjuha shkon nga poshtë –lart, pra tregon rendësin edhe vlerën. Maja e gjuhës nga nofulla e poshtme ngjitet thike përpjetë duke prekur qiellzën larte. Lëvizje e gjuhës kallëzon edhe përshekruan, së kemi diçka/gjësënd/formë që ngjitet nga qielli, që të naltëson, që të zhvillon, që është shumë më vlere. Ar ka kuptimin edhe të ngritjes përpjetë, në kuptimin fizik, që mshifet brenda fjalëve LART, ART, KAR. më emrin AR emërohet edhe metali më i çmuar, i njohur qysh në lashtësi.

10.

Kështu ARK, ARKA, ka kuptimin, vendi ku ka pasuri, ku mshifet e palohet (si shumë pallohet) edhe ruhet pasuria. AR+KA, pra PASURI KA, Vlere KA etj.

Kështu ARK është pajisje e ndërtuar, përbrenda hapësirës më përmasa të caktuar, më kapak, ku mund të ruhen gjerat për të cilat në duam, ti ruajmë, ose ti vendosim për përdorime të veçanta.

Emri BARK, ka lindur nga BA+ARK, që ka kuptimin BA ARK, pra asht ba ARK, sikur ARK, pora në ARK mund të ruhen sasi të caktuara, të gjerave. Edhe barku ka të njëjtin funksion, e fusim ushqimin edhe e ruajmë aty për përpunim mëtejshëm.

Kështu BA ARK=BARK, DA ARK+DARK, pra në mbrëmje e DAjme ARKën,...

11.

O shtrihet në formën rrethore, në sipërfaqen tokës, ku banon njeriu (që në fillim ka kuptimin sikur sot që ka kuptimin emri TOKA)	SO	SU	SI	SA
	SHO	SHU	SHI	SHA
	VO	VU	VI	VA
	NO	NU	NI	NA
	MO	MU	MI	MA
	LO	LU	LI	LA
	PO	PU	PI	PA
	KO	KU	KI	KA

12.

M'fshehtësit e gjuhës tregojnë së fjala RA,-gjuha bije, ka ramje, dhe AR=gjuha ngritjet drejt në qiellzën e gojes/ne qiell. SI rrjedhim AR dhe RA japin të njëjtën kuptim por më drejtime të kundërta të lëvizjes, që mund të përgjithësohet për të gjitha zanoret që shoqërohen më tingullin/fjalën R, por edhe më bashkëtingëlloret tjera, siç janë AR/RA, UR/RU, ER/RE, OR/RO, IR/RI. YR/RY,..OUR/RUO, EAR/RAE, AER/REA,...etj. Çdo bashkëtingëllore, dhe zanore në gjuhen shqipe është fjalë.

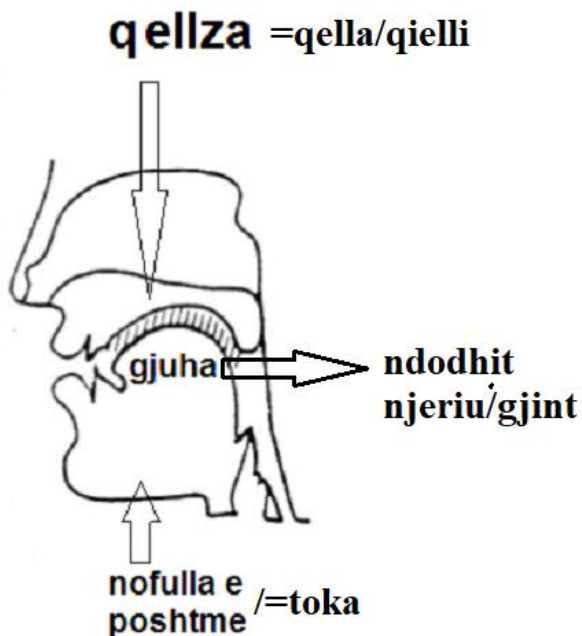
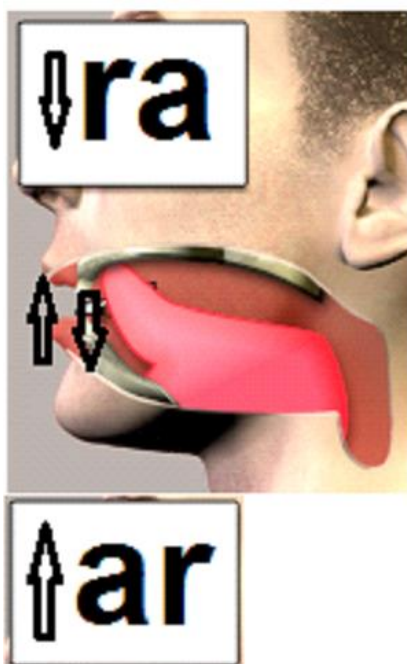

13.

Emni Mari është emër dhe fjalë SHYPE.

Mar=ME +AR=Me ngritje jo vetëm në pasuri por në të gjitha lëmit, i pastër, i pasur, i fort, më dinjitet etj. Vetë fjala Ar në gjuhën shqipe është ngritje nga poshtë në drejtim l(ar)t, e arte, e begatshme, frytdhënës, rritje të pasurisë, fisnikërisë etj. AR do të thotë shkuarje në drejtim të ZOTIT. Sepse Zot e ka emrin RA, edhe gjithçka çka zbret nga qielli, ndërsa AR është gjithçka nga krijesat që ngritët tek zoti. Vete lëvizja e majës së gjuhës tregon edhe kuptimin fjalëve që janë në thelb të njëjta por më kahun kundërta të lëvizjes. Kështu AR është emri i Zotit, por edhe RA është emër i Zotit. Kështu emri MAR është MA ngritje në drejtim të Zotit, Ndërsa MARA, është MA+RA që ka kuptimin më mbajte Zotin edhe anën e tij. Mandej kemi ARA, që ka kuptimin AR+RA=ARA pra ngritje në drejtim të Zotit edhe begatime nga Zoti, Kështu Ara është ajo që na jep bukën edhe mbajtjen e jetës. Vete emri ARIAN është nga gjuha e lashtë shqipe që do të thotë Arian njerëzit e Zotit, njerëzit e pasur të ngritur jo në kuptimin pasurisë por në kuptimin e pastërtisë edhe vlerave njerëzore ose më mire të themi një shoqëri njerëzore që ngritët pa nda në përsosje, në saj të përpjekjes për të arritur vlerat e Zotit. ARIA nuk ka dal, për ta quajtur shtresën shoqërore të njerëzve të diturë që për bazë kanë dijen edhe vlerat më të larta. Vetë emri MARIA, përmban MA+ARI-a, ata që i përmbahen shoqërisë së njerëzve të dijës së pastër që buron nga natyra.

Edhe vete emri MARIGONA=MA RI-ngritjen/rritjen rinin GONA=GJONA është dalje nga emri MARA, por në nivelin tjetër, siç është MA+Ar+Ri+GO+ONA, ku pjesët GO që ka kuptimin Gja e ngritur mbi tokë pra mbi O, edhe ONA, që është tokë që jep. Pra ngritjen e një gja/Ga mbi tokë që jep mbarësi, që jep fisnikëri edhe ngritje në drejtim të Zotit. Pse e përkthejmë kështu, sepse RA, RE, RI, RU, RY kanë të njëjtin kuptim por në nivele të ndryshme, siç është shembull; RAMA, pra ajo që bije në tokë, pasi më sipër kemi shpjeguar kuptimin e tingullit M, ndërsa MA, do të thotë ajo e MAN ose e ndërton, mi toke, atë që ka ra nga qielli ose thjeshte RAMA është ai që e mban atë që bije nga Zoti.

RE po ashtu është RA, sepse nga tingulli që Lind gjithçka edhe fillon gjithçka asht A ka lind E, ose nga vagjina A në kuptimin fillestare të kësaj fjale, pasi çdo tingull në gjuhën shqipe është fjalë në vete lind nxehtësia, e epshit, e kënaqësisë. Kështu pasi nga A del E edhe nga E del I, edhe nga I del Y edhe nga Y del U, po Kështu nga RA-del Re

RE kemi po ashtu rënie nga niveli i qiellit në toke, si prodhim i RA-se që gjendet edhe më lartë që është RE, siç është Rrezja e diellit, siç është E REJA, REA, mandej pse jo edhe emri REKA që nuk është vetëm emër i lumenjve pasi ato na japin të udhëhequrit, japin nxehtësi edhe jetë RE, pra REKA=KA+RE, ka të re, ose të re ka. E re në gjuhën shqipe të lashtë

nuk do të këtë kuptimin vetëm diçka/gjësend/materies, që është e re,, pra në moshe të re, por edhe për shkrime të aneve tjera edhe ndjenjave të tjera.

Kështu nuk është quajture vetëm dielli RA si Zot, por është quajtur gjithçka çka bie nga Qielli nga lartësia pra nga ana shpesh e pakuptueshme për njerëzit në toke, brenda RA-se përfshihet kuptimet edhe moskuptimet njerëzore. RA është tanësia, e cila si sipërfaqe e lartë i takon dielli burim i dritës. Kuptohet se RA është më e lartë sesa RE, dhe RE më e lartë sesa RI dhe RI më e lartë se Ro, dhe RO më e lartë sesa RU, ndërsa RY mund të jetë e pacaktuar, dhe sipërfaqe e cila kur arrihet nga ajo nuk kthehesh. Çka zb(re)t nga Ra që manifestohet si RE ose Ri ose RU nuk mund të kuptohet edhe të përcaktohet, për këtë kjo madhësi që quhej Sa, është në dorën e (RA)stit. Vete emri DRITA, na jep të kuptojmë që D+RI është mirësi e Zotit RA, që bën nga RE një energjisë e diellit, të rriten edhe të ngritën gjerat mbi tokë edhe si RE edhe si RI, edhe si meshkujt edhe si femra. Derisa RI kemi organin e ngritur mashkullore, RE kemi ajo që i jep nxehtësi edhe jetë këtij organi, mandej i jep nxehtësi edhe jetë farës.

Vetë emri MASA a kuptimi MA edhe Sa që do të thotë madhësia Sa që e mban MA, të cilat i përdorim edhe sot në gegnishte në formë pyetje Sa Man, si shembull SA MAN uji ky bunar. Ndërsa fjalë Prodhim, nuk është nga fjala produkt, por Prodhim, do të thotë PI, Ro, Dhi, pra diçka që jepet duke u ngritur në Ro, pra në lartësin mbi/mi tokën, i nënkuptuar si PRO=PRI, kurse Dhi, dhuratë që merret ngadalë si për një vrimë, më vështirësi, por i arritshëm. PRODHIM=PRO DHAM=PRIJ më DHANJE.

Kështu kemi emra MARTANESH=qe ka kuptimin e ARTA, ose MARTANESH=e mara e tanve asht, sido që zberthen këtë emër është fjali në gjuhen shqipe që ta jepe të njëjtin kuptim.

Duhet të cekur së RA, edhe AR, ka të njëjtin kuptim por në drejtime të ndryshme të lëvizjes, sikur të themi ajo çka vjen nga Zoti është Ra, edhe ajo më çka ngritëm tek Zoti është AR, Kështu Ra në nivel tjetër është RE, edhe ER.

13.

TARANIS-Tu RA NIS-TA+RA+Nis, por edhe TURI/TAR A NIS ose ANIS në kuptimin e ANES . Kemi fjalinë TU RA NIS SHIU, pjesa TURA=ka të njëjtin kuptimi edhe TURA ose TURI= më fjalën TU RI siç është TU RINU=TURINU, sepse përshkrimi TU R, shikuar në anën tjetër përshkon sipërfaqen si turi/ne format TURA/TIRI/TYRE/TORA/TERI etj.

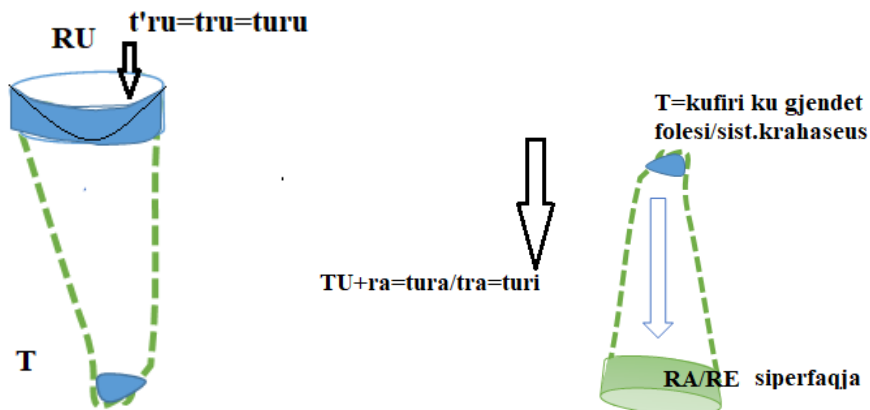

R i shoqëruar më zanore na jep sipërfaqe të gjerë të ngritura, ngritja e tyre varet nga zanoret që shoqërohet, ashtu si fjala, e GJER (e cila flet për Gjëra, pra kemi si ndryshime vetëm i një zanore) që na jep GJA ER=RE RE/RA/RU/RI/RO/RY janë sipërfaqe më format U/Y/E/O/I/U/A

Konsiderohet Perëndi i vetmisë, ai që hedh rrufe nga qielli edhe bubullima, emri TU RA NIS është më I afërt më shpjegimin e këtij emri, edhe është drejtpërdrejt prodhim I gjuhës së lashte shqipe, që ky emër lindi në Kohën e bronzit nder Shqip folësit edhe u përhap gjithandej Evropës.

Diana-Dia+na=ajo që jep dije, Dian+a= donë më than, a Die, kjo perëndeshë u quajt nga shqiptaret që e morën popujt Latin, në të vërtetë në pjesën italiane kishte shqipfolës që nga kohërat para Latine. Ky emër ka rrënjë nga pjesa Ballkanike. Diana në gjuhen shqipe mundë të jetë ani i dijes, burimi i dijes, edhe sot në gjuhen shqipe ngjiten emrat edhe për shqiptaret është emër i kuptueshëm edhe Diana ka kuptim e dijsëm, ajo që din çdo gjë, edhe ka njohuri të mëdha. Nëse pyetet çdo njeri në zonat më të thella malore në tokat shqiptare çka kupton më emrin DIANA ai do të përgjigje-Kush e bart këtë emër do të thotë asht Ani i dijes, burimi i dijes, ose rrjedh nga ana që ka dije. Nga ky emër thellësisht shqipe mund të bëjmë përthurje të kësaj fjala tanësisht shqipe, si shembull DIA+ana, DIa+nana, Dia+(t)ana (ajo që din tana), Ku TANA, ka kuptimin në shqipe T (ana)=te anës. Diana i përgjigjet tanësisht gjuhës shqipe të dialektit Gege, Sot shembull në Kosove në tokatë e Dardanisë përdoret Tana, që është më shqipe së të gjithë. Pra tana përmbledhen të gjitha gjanat që ndodhen në një rën Anë. Pra kemi GJANA, TANA, NANA=NE ANA, KAN, MAN, LAN, THAN, Kështu edhe emri shqip Diana.

Motra e perëndeshës që kishte shumë dije , pra motra e DIANES kishte nje motër që e dërgojë nga qielli në toke, edhe ajo quhej ARADIA që në shqipe të sotme A +RA+DIA, nuk donë kurrfarë përkthimi, sepse

përdoret edhe sot thjesht A RA DIA, sepse A RA DIJA nga qielli, duke e përshkruare edhe cilësinë edhe vetin e perëndeshës që ishte motër e DIANES. Shumë çuditshme në të gjitha shkrimet që flitet për këtë emër përziehet më greqisht, edhe Latinisht të cilat nuk kanë kurrfarë temeli në shpjegimin e këtyre emrave që në thellësi janë fjali shqipe në dialektin.

Vete emri Izrael =Is+Ra+El ka kuptimin i filluar na Zoti i naltë ose nga Nis shkëlqimi i Zotit, ku IS është nis filloje, Ra është më ra pra nga EL/AL nga lartësia. Sepse IS kemi Nis, Ra është ajo çka bije nga qielli në tokë që i takon Zotit, edhe El është nga lartësitë thjesht RAEL-Zoti iNalte.

Kështu AL, IL, EL, kanë thjeshte për baze naltë, dihet IL i gate apo i naltë. Mandej emri ILIRI në thelb është të jesh I lire, por përbërja e kësaj fjale përshkon edhe kuptimin tjetër të brendshëm të kësaj fjale, që mund të jete, për afërsisht ILIRI=I+LI+RI që nga gjuha shqipe është I Naltë për nga shtati, ndërsa RI është që rritet, që ngritet. Kështu është I LI RI i ngritur në naltësi, ose njerëz që banojnë naltë në majatë maleve

Gjuhe Shqipe ishte kryesore në; Evropianë, Azi të vogël, mandej Egjiptit, e pjesës bregdetare të Lindjes së mesme. Kështu kjo është koha kur gjuha Shqipe (Pellazgo, Ilire) ishte bere gjuhë botërore, edhe më Hebrejve AMIN, AMA, ZANA, Zeus, KRESHA, KRISHT, etj.

Emri Shtri ga tërë bota i jep burim nga gjuha e lashtë Italiane çka në të vërtetë nuk e ka burimin nga Italia, por burimin e ka nga gjuha shqipe edhe ajo asht përdorë nga koha para latine në gadishullin ballkanik. Shtri ga nuk mund të zërthehet edhe kuptohet në gjuhen Italiane edhe të dëshmohet së ka prejardhje nga gjuha e tyre, mandej as nga ajo latine. të shikojmë Shtri+ga, jep kuptimin diçka e shtrire, ra SHTRI +IGJA=SHTRI I GJA=i gja e shtrime.

14.

Guaca=Gua/guha o ca ose Guri o ca=guraca, Guhaca, megjithatë shihet që ka natyrën e gjuhës shqipe nga vete fakti që fillon më G pra një Gja në toke, në formën Guha ndërsa Ca, asht që shpreh vogëlsinë CA të guhes/gjua/gua=ne formën e GUA=GJUA+CA..

Baza e fjalës SHQ(IP)eri, Shqip, Shqiptare është IP/HIP=IP, ashtu sikur SHYPR/YP=HYP=YP kjo kuptohet nga Gegnishtja SHYPTAR. Baza është SHYPTAR ose SHKIPTARE. Kështu tingull SH për të përshkruar dukurin, na paraqitet bashkë më bashkëtingëlloret tjera. SHK/SHKO/SHKU/SHKI/SHKE/SHU/SHKY,.. përdoret në disa fjale siç janë; SHKEP, SHKYN,SHKEPON, SHKALLE, SHKELQEN, SHKUM, SHKUP OSE SHKEP OSE SHKOP, SHKODER, SHKArravina=RAVINA, Kështu në të gjitha këto bashkëtingëlloreve SHK=SHKO/SHKU/SHKI/SHKU që ka kuptimin SHKU=SKU ra të largimit të rrjedhjes, për faktin se IK=I, ku I zëvendësohet më fjalën SH,

kemi IK=SHK që i jep kuptimin e njëjtë të largimit, të asaj pjesë që i parashkruhet fjalës K. Çdo pjesë që i pas shkruhet tingullit K, siç janë KI, KIA, KU, KE, KA., KSH=KESH=KAMA=K(AMA) na jep afërsinë ose afrimin e materies/gjësendit që është në kahun e kundërt të Ikjes/Ukjes/Akjes-Pej+akjes=pakjes. Kështu na jep (SH)K=IK, ku çdo pjesë e parashkruar, pra SH si sasi e gjësendit materies që gjendet brenda trupit më formë të caktuar. pra nuk lidhet fare më rrënjën e fjalës që asht IP, YP, të cilën e gjejmë në fjalet; IPET, YPET, JEPET, K(EP)ET (=sikur na thotë K i jepet T, pasi T është tra/trup që lidhet K)ose Q(EP)t. Rranja e emrit SHqiptare, Shkiptare, Shyptare asht IP=pi, EP=pe, YP = PY që do të thotë jepet (shpjegimi i plotë jepet në pjesë tjera të librit).

15.

Tingulli-fjala SH jepet në kuptimin shumes, pra dukurin që ngjet vazhdimisht në nivele të ndryshme, më intensitete deri në kryerjen e saj, siç asht SHPIMI,SHIGJET, SHIU, SHKEP, SHKREH , SHKODER, SHESH OSE SHOSH, SHAL=SH është (AL+AL+AL=shal).

Vet emri SHESH o formua nga fjala SHEH në nivele të ndryshme të horizontit, Kështu SHESH është një tokë e rrafshet e cila përshkruar në çdo pikë që shihet, përdoret prapashtesa SH, Kështu SHESH =mund të formulohet SHEH në shumë nivele shtrirjen (-trina, që jepet hapësirë mas/pas (Ma+As, Pej+As) hapësirë, shtresë mas shtrese Kështu shumë trina ose strirje jepet Shtrirje ose shtresa që më vonë lindi si pjesë e veçantë e Shtrimjes/Shtrijmë) e tokës.

Kështu Shkep, SHKIP, SHYPE Shqipe, është që jep shpërndan Shiponja ose Shyponja, ose Shqiponja ashte personifikim I Zotit I cili jep edhe ndan fatet njerëzve/GJINVE edhe gjerave në tokë, Kështu ajo shumë jep, në nivele të ndryshme, në natyra të ndryshme, në mbikëqyrje të ndryshme, Kështu lindi emri i Shyponjës edhe mandej i Shyptarëve që e identifikonin vetën si besimtare të Zotit.

16.

Format RY, GRY, VRY, GRRY, RU, GRU,...shikoni dhe studioni, para shtjellimeve tjera, që i përshkruajnë këto forma , pasi gjuha e jonë është gjuhë që lindin në përshkrimin e formave , në hapin e sajë të parë.

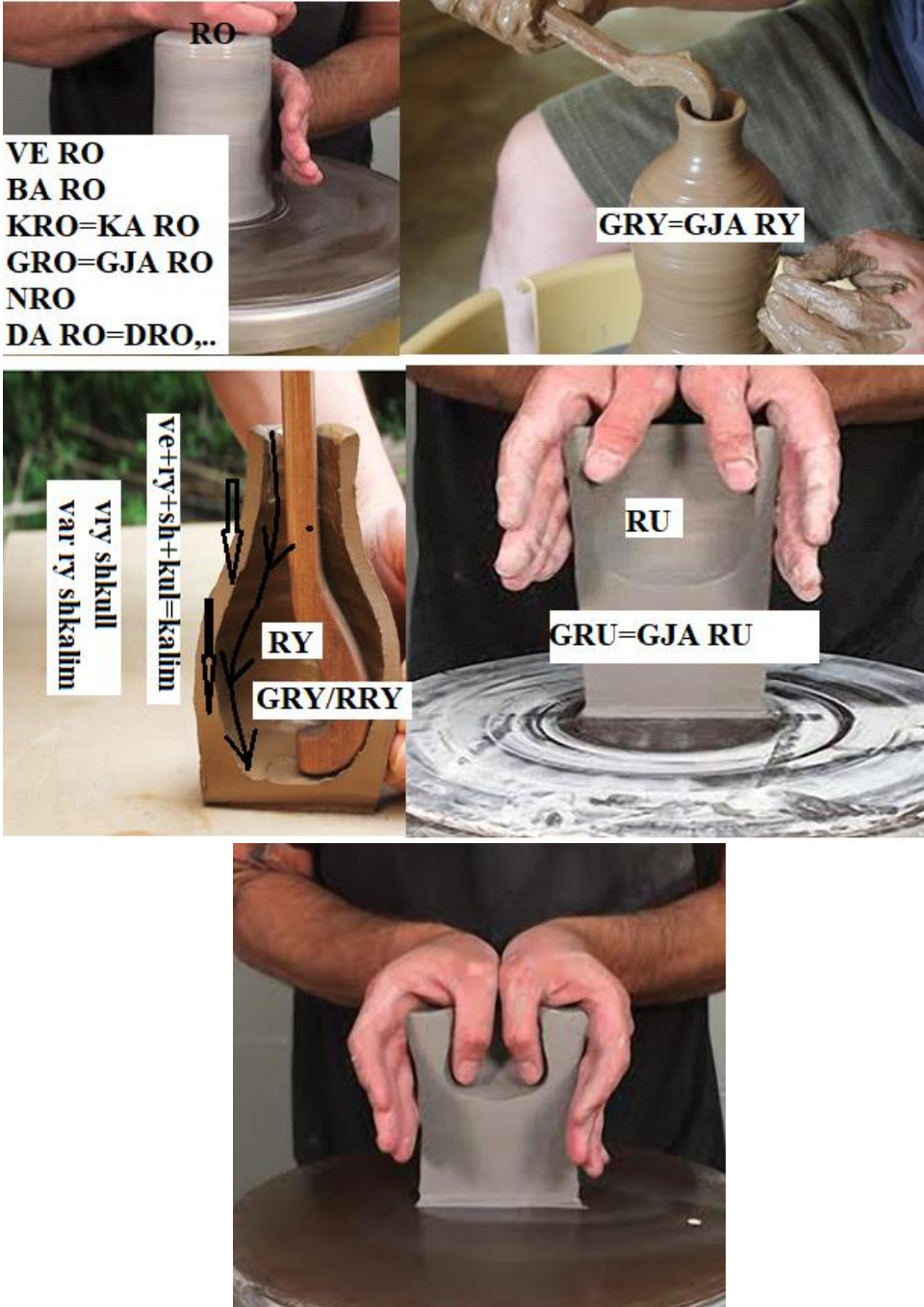

9.

Mendojmë për këto fjalë dhe ndërtimin e tyre. Shteg, shtet, shtesë, shterure, shterp, shtegtim, shtaze, shtate, shtatzënë, shtangie, shtalbi, shtëpi, shti, shtregë

ndërtohet më kashte, shtihem, shterpi, shtab, shtrige, shtrëngojë, shtrese, shtri, shtramojë, shtoje, shto, shtjellim, shllung= shtëllunge, shtog, shtirje, shtime=shpim të gjitha këto fjalë kanë pjesën SHT që përfarohen më fjalën SHTO, dhe SHTEG do të thotë SHTO+EG=GE=GJE, pra GJe e SHTUME, E SHTIME si vendkalim, q ë dallon nga mjedisi rrethues.

Shtëpi =SHTO PI, pra shto majën-pi.

Shtramu/shtramojë=SHTO+RAMJEN por tash kemi SHTR=Shume TR, për të cilat flasim në pjesë tjera të librit.

Kemi afri më SHK/SHQ, kemi ; SHQOPË/SHKOPE ku SHKO+OP=SHKU+UP=SHKI+IP na jepet SHKueshmëria deri në Piken haps iren në formë të majës tek PI (ose PU/PO/PA/PE/PY) por tash e përshkruar duke shkuar nga fundi drejt majës drejt PI që është IP, drejt PO që është OP, drejt UP/PU, ...etj.

SHTOG/STOG/ I SHTOGUT/I STOGUT=SHTO+GUT=fromen GJU=GJUT



Fig. Shtogu

Shtog=Shto+og, ku pjesa OG=GO=GJO=OGJ vetëm përshkruhet drejtimi ose pikat e kundërta të shikimit/venrimit të formës së njëjtë.

Struga ka lind nga strugimi. Ndërsa Strugimi ka linda nga fjala Shtru+g/ Shtru gja, pra vetë fjala Strugimi, veprimi strugoj – struga=shtrugë do të thotë SHTRU-GJON, gjo e shtrume. më ja hungj kryet e më ba rrafsh , ashtu siç vepron strugtari. Pra të shtrohet një gja, të bëhet e shtruar, ose e sheshtë.

16.

Kur shqiptohet tingulli A, goja hapet maksimalisht, natyrisht kemi shqiptime të ndryshme të tingullit A, më këtë përshkruan nivele e përmasa

të hapësirës ose të bashkëtingëllores që i jep formë gjësëdit duke e rrit/zvogëlon atë gjësënd. Vetëm më ndryshimin e gjatësisë së theksimit më tingullin A formojmë në gegnishte pyetje dhe fjali, mandej kjo është edhe kur i jep leje dikujt në fillimin e fjalës, në kuptimin Urdhno, ose fole. Kështu Kur themi A goja hapet maksimalisht, për këtë linden fjalet HAPET-Kështu H shërben më theksua rendësin e hapjes së gojes, edhe më e ba më të vrullshme daljen e ajrit nga goja. A e hap gojën, Kështu tingull P i mbyll buzët. Kështu më emrin HAP përshkruhet Hapja e këmbëve e cila në shikimin tërthorë e formon profilin e shkronjës PI në majat ku ngjiten këmbët për belin e njeriut. Për këtë quhet HAP. Pra kemi tingullin H edhe A që tregon HApjen ose Çarjen ndërmjet këmbëve ndërsa P është lidhja këmbëve në bel, që e formon Pi, sikur maja e piramidave. Kështu nga HAPI është të hapesh, por ka lind nga rrënja e fjalet AP që ka kuptimin JAP ose IAP, ndërsa EP, IP, OP, UP, YP,GAP/GOP/HOP/HIP/HUP,...etj, e kanë të njëjtin kuptim por shprehin përshkrimin e të njëjtës dukuri në përmasa edhe kënde të ndryshme, si edhe nivele të ndryshme. Pra, nivele nënkuptojmë jo vetëm përmasat fizike, por edhe ato ndijore, që ndikojnë tek shikuesi, cili përshkruan dukurin o gjësëndin.

Kështu emri LEKA LUKA LIKA janë në thelb emra më kuptim të njëjta po që shprehin nivele edhe ane të imta ten je dukurie , të dal nga lartësia ose të qen-it atje. njëjtë kemi foljet DUL, DOL, DIL DAL, që kanë kuptimin; DUL-me dal nga ultësia ose më drejt më thanë më u da nga ultësia, DOL-ka kuptimin më dal nga fusha rrethore në pjesë më të ngriture ose më tr zbritur për nga niveli ose thjesht më dal midis fushe, DIL, da nga IL=LI-LA, pra më Dalja përkufizohet si Lanje e Damjes nga nje tanësi. Kuptimin më dalë nga naltësi më e madhe në fushe, ose nga hendeku malore i pjerrtë në fushë. Ndërsa DEL-ka kuptimin ndjenjën shpirtërore që e shkakton tek sytë ashtu si diçka që shfaqet si shk(*el-qe vije nga naltësia*)qim nga largësia, E-ja gjithmonë është më e largët sesa A, A është e tashme gjithanshme, kurse E është lëvizëse dhe shpesh nuk i përkasim asaj në kohë edhe hapësirë. Mund thuhet *del ylli* sepse ai shfaqet si *el* që bije nga lartësia, edhe ardhja e dritës nga lartë quhet EL=LE, por EL na kallëzon ardhjen tek sistemi krahasues, kurse LE na tregon largimin ose daljen nga sistemi krahasues. D+el ku D paraqet tingullin e ndarjes, gjerësisht e hollësisht shtjellohen të gjitha këto në hollësi.

17.

HAPI (hapet diçka që nuk është i Mshelt sepse n'koftë së është mshel , më së pari duhet të Qelet/qellet, prej nga kemi Qella dhe CELS).Hap shprehet hapja pra distance midis dy teheve ndërsa Ap është

jepje ose dhanje që përshkruan distancën ndërmjet këtyre dy pikave më dy largësi.



HAP shpreh veprimin e largimit midis dy pikave/gjësendeve, dhe ka rrënjën AP, e cila ka kuptimin e njëjtë më fjalën PA, por edhe më ndryshimin e largësive dhe formave siç janë EP=IP=UP=OP=YP=,...=EAP=UOP,...=PAE=POU,...,Nga kjo fjalë e krijuar në fillim të krijimit të gjuhës shqipe, që paraqet fillimin e krijimit të shoqërisë së parë njerëzore në faqen e dheut. Kështu kemi; HAP=, por H i jep përforsim të atille fjalës AP.

Kemi VAP=VE APen=VAPEN, pasi në VAP, shpjegohet dukuria e HAPJES, pra hapen lulet, rriten ose bymehen gjithandej bota e gjalle, që është veprim i kundër i tkurrjes, gjate temperaturave të ulta. Mandej vete emri Hepi=EPI, HEPOHEM, mund të këtë lidhje fjala në anglisht, *Happy=ap=hap* (por edhe HOPE=op), që përshkruan hapjen shpirtërore e cila natyrisht rrjedhe nga gjuha shqipe, që ka rrënjën EP jep=JE/IE+EP. Hip është përsëri hapje por në ngritjen vertikale fizike, pasi I kemi thënë është nje hu i ngulur në tokë, paraqet në thelb penisin. HUP-paraqet zbritje në lug/nen sipërfaqen e gjësëndit/trupit/tokës, prej nga HUP ka kuptimin e njëjtë më fjalën HIP/HAP/HOP/HEP/HYP,...por në kahe të ndryshme krahasuar më sipërfaqen e tokës/ose folësit-sistemit krahasues.

U paraqet pjesën brendshme, ose nën sipërfaqen e gjësëndin, ose larg njohurisë tone, ose vendit ton, kështu KUK ose KUKU ku asht larg rrugës që enden njerëzia siç janë emërimet KUKES, njerëzit që bartin mbiemrin KUK, ose KUKA vine nga zonat e thella Malore ose Grykat larg rrugës kryesore, pra për banoret që i emërojnë këto vendbanime janë hapësira të panjohura edhe të pashkelura. HAP, HIP, HAP, ose HYP

kemi edhe HEP që shpreh Hipjen na majën e I pra pas përfundimit të hipjes është HEP, prej cilës kanë lind emrat Hepohem ose mandej Hep-thep.

Emri TEP (Te EP=PE)ka kuptimin të PI-ja pra në majat (MAJ+AT=gjatesin AT, pra e Maj hapësirën A deri në T=AT), Kështu kjo fjalë ka origjinë nga gjuha shqipe, nuk është fjalë turke. Gjuha turke është një prej gjuhëve më të përziera, pasi u formua më asimilimin e kombeve në Azinë e vogël të cilat shumica prej tyre ishin Shqipe (te familjes se njëjtë)

Kështu toponimi Tepelenë (NE tep e Len=Lan) paraqet pjesën e ngritur që ka nje maje- Pi/ne formën EP/PE, ose që i gjason asaj, aty krejt vendbanimi ka Len/lenie=lanje . Pra reliefin e formës t 'shpatit që përfundon në thEP. Kemi pi-pjerrtësi, që varet nga maja, ose që gjendet për poshtë majës së bjeshkës si ballkon.

Kështu

Tepelenë/TEPELAN/TOPALAN/TIPILAN/TUPULAN,...etj., përbëhet nga dy pjesë TEP që do të thotë ai vendbanim ka maje, ndërsa LEN është diçka e len, në naltësi në formën e krahut, fushës në rënie pjerrtas. Tepe fjalë për fjalë është TE/tek-PI. Bazë e formimit të TATEPJET. (T'AT shpreh largësinë AT, edhe emri Tata, Ati, AT shprehin në baze largësinë -distancën) e përdorin edhe popujt tjerë të cilët paraqesin popujve iliro-shqipfolëse që u shkombëtarizuan edhe morën disa fjalë duke e futur në gjuhen e asimiluesit.

A edhe O, njëra (A) paraqet fillimin e botes, e tjetra (O) paraqet mbarimin, njëra paraqet lindjen nga asgjëja, nga abstraktja, paraqet fillimin.

A paraqet më gjatësinë/hapësirën e cila shtrihet krijimi/ekzistenca i trupave edhe sa më e gjate asht A-ja aq përmasat e mëdha të sajë tregohen, siç janë fjala HAP, ku fjala H+AP përbehet nga H edhe **Ap** që nënkupton dhanje/dhunoj, pra nënkupton një *dhanje/dhunje/dhenje/dhinje/dhonje/dhynje* në shtrirje paralele më sipërfaqen e tokës por që mund të përfshin përmasa të mëdha mandej edhe kozmike, Kështu në fillim HAAP , sa më shumë që është zgjatur theksi i tingullit A aq më shumë i asht dhanë kuptimi jo vetëm shtrirjes në Largësi, e Naltësi, por edhe në Hapësirën përreth në çfarëdo formë që asht paramenduar ajo shtrirje, si edhe përmasat e atij sendi në fjali. Kemi; Gjatgat, fat, ngat, Ngaj-Ngai. Ndersa forma tjetër për të kuptuar më mire që I jep kuptimin e trupit të ngritur në kam/kamb/këmbë asht forma e fjalës HIP, pra H që i jep kuptim lëvizjes në drejtim kah PI, por për të shkuar tek PI duhet kah kahu që asht IP-pra HIP. Mandej kemi nivelin tjetër të formuar të fjalës sipas të njëjtit rend por në përmasa tjera që është HUP, që nënkupton ramje ose ngjitje teposhtë luginës, ku vendi nuk dihet ose

nën brendësin e gjësendit. Kështu AP IP EP UP, janë vetëm nivele të përshkrimit të dukurisë nëpër terrene të ndryshme, e para Ap nëpër nivele të ndryshme hapësira të paana, por kryesisht paralele me sipërfaqen e tokës.

IP-kemi ngjitje përpjete në ngritjen vertikale kryesisht ose të Pjerrët. Kurse EP kemi më shumë përshkrimin e ndjenjës së ngjitjes përpjete por të zhvendosur në kohë e largësi-distance fizike. AP na jep zhvendosje gjatësore horizontale, por Ap paraqet edhe zhvendosje vëllimore/hapësinore. Kurse Up kemi pikën në thellësi, një thep por të kthyer më krye teposhtë. Kështu ngase kemi IP, EP, AP, UP, rrjedhimisht më kuptim të njëjtë kemi PI, PA, PE, PU, të cilat dallojnë vetëm nga kahu i kundërt e lëvizjes nga PIKA PI.

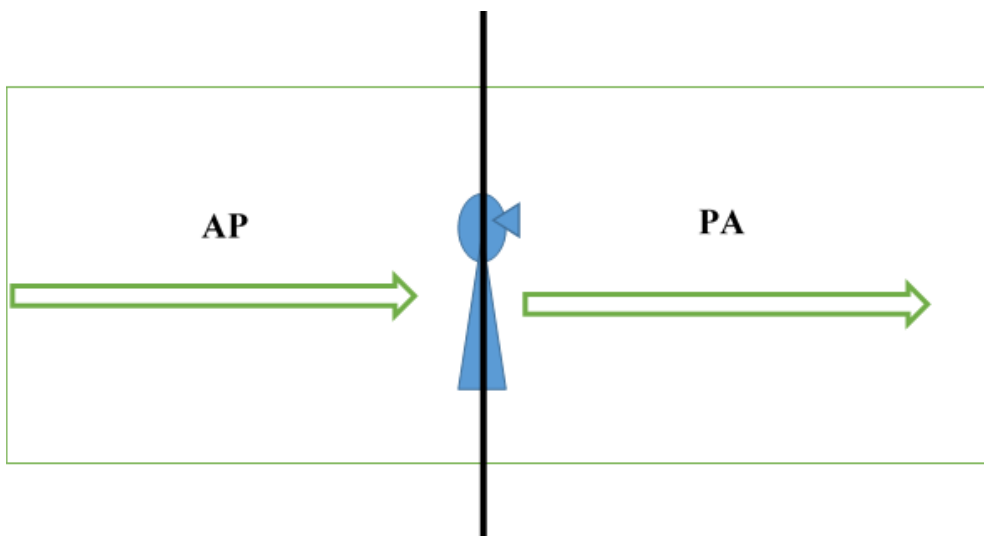

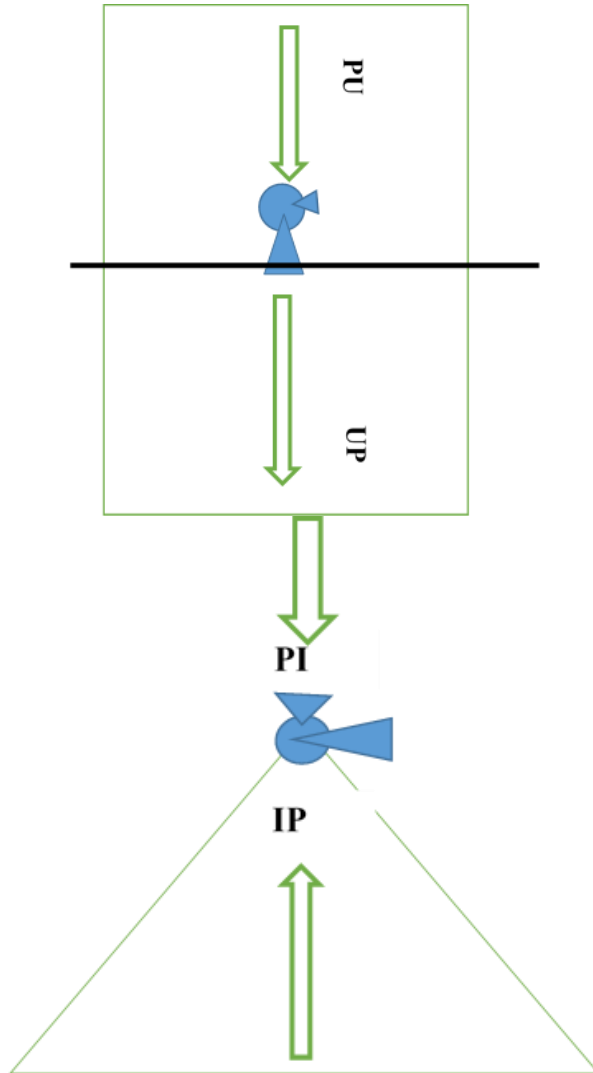

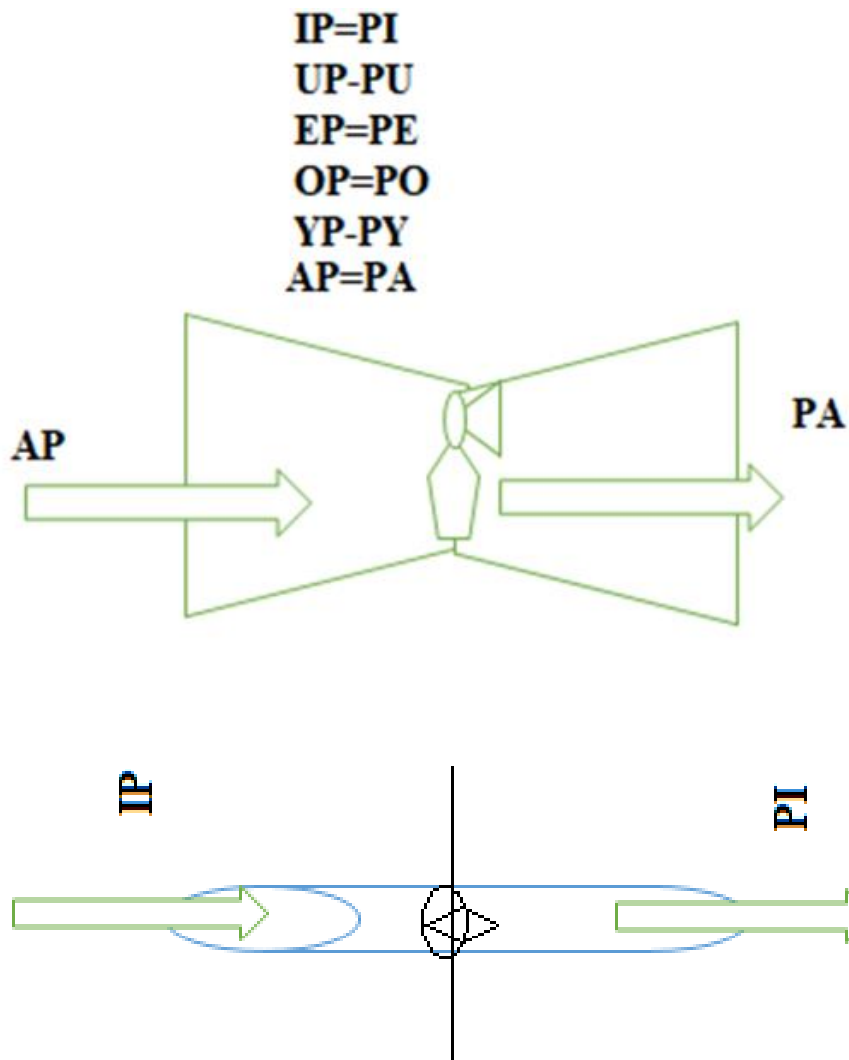

Kështu EP=PE, AP=PA, UP=PU, OP=PO, IP=PI, YP=PY

Janë fjalët më të lashta të gjuhës shqipe, dhe bëjnë pjesë në para gjuhën më të lashtë të botës, qysh para 65000-40 000 vite më parë.

Të gjitha kanë të njëjtën kuptim bazë pra Ap=EP=OP=UP=YP=IP ose PA=PE=PO=PU=PY=PI

Të gjitha këtë kanë të njëjtën kuptim dallojnë vetëm në kahun dhe piken krahasuese, nga rrafshi dhe hapësirës së dhënies.

Pra hapësira A, I, U, Y, O, U

Natyrisht A përfshinë një hapësirë të gjerë. I-së na jep hapësirës të ngushtë të ngritur (ne GRI TURI) në këmbë ashtu si një gyp (forma $ga=gja=gy=gjy+p$ që përfundon në një hapësirë të ngushtë që tkurret në një sipërfaqe të ngushtë ose në pikën e vetme YP, praj nga është vështirë të delet/kthehesh nga atje).

19.

At, Nanë, kurse tjetra paraqet token, thjesht O është toka, vendi ku ndërtohet shtëpia edhe ku qëndron njeri, ku ai e siguron ekzistencën. O tregon të qenit të tij në Toke, pra ekzistencën e tij, O kemi thënë paraqet formën rrethore, por paraqet edhe Zeron boshë- sinë, O është jo vetëm toka, por o edhe personi në toke. Ngase O është toka, më rëndësi të veçantë pasi ajo është strehë dhe shtëpi për ne, Kështu duhet të jetë quajtur toka thjesht O, ose O-ja. Ngase O është zanorja e fundit në gjuhen shqipe që përshkruan dheun, ku ai ngulet edhe banon, atëherë pas A-se O-ia ka rendes të rendit të dytë ose paralele më A-ne.

Ngase janë kaq të rëndësishme u formuan fjalët më A edhe O, duke filluar A-pra ai asht, ekziston, O po ashtu Ai ekziston sepse derisa nga A ka lindur, ka dal ekzistenca, në O sigurohet ekzistenca njerëzore, edhe pse të dyja janë në lidhshmëri t' pandashme. Kështu kemi fjalet paralele; A, O, MA, MO, KA, KO, LA, LO, TA, TO, NA, NO, SA, SO, FA, FO, RA, RO, AK, OK, etj., të gjitha këto fjalë më kuptim të plot në gjuhën shqipe.

Shembull LA, edhe LO, që në varësi të theksimi të A jep kuptimin LA diçka/gjësënd që lehet hedhet, ose e leme, por nuk është e caktuar e lan në toke, ose e lame-lanun (jo e larë) në ndonjë vend të pacaktuar, ose në hapësirë, ose thjesht e La(j)m papastërtitë nga teshat gjate lamjes, ose më e veçantë që tregon së jemi duke lënë diçka në tokë që është LON, Loma, etj, Kështu Loma ka kuptim shumë më të drejt së sa Lama, ku Lama është më e madhe më gjithëpërfshirëse. MA, edhe MO që të dyja kanë kuptimin e njëjtë kur kemi të bëjmë për më ndaljen e diçka-s/gjësëndit/materies si shembull MAje pra në kuptimin më i vu Maje, më i dale në Majé, më i dhanë fund sepse përtej MAJ-es nuk shkohet, ose thjesht Ma mo, pra në kuptimin e ndajfoljes MOS. KA edhe KO, duhet të kenë pas të njëjtin kuptim KA pra të kesh ose më mirë pjesë e A-së edhe KO është pjesë e ndarë O-se. Kështu më vonë u ndryshua në KO që ka kuptimin në tokë ku gjendet personi, ose KON, pra cilin, ndërsa KAN që e ka të njëjtin Kuptim më KON, ose kuptimin më të ndryshme kur shtrohet në formë pyetjes pra KAN –cilin nga ata. Ndërsa KA pasi asht pjesë e A, siç kemi folur më sipër, kemi KAN e ngjashme më KON, por KAN shpreh pjesën e Anës.

Kështu ANA është An në kuptimin fizike, ndërsa barku ku lind fëmija në kuptimin anatomike, ose ku lind një popull ose race e caktuar në kuptimin gjeografike. ANA, ka kuptimin e Anës e cila JEP, pra NA. ANA ashtu e shkruhet si ANNA ose AN-NA ashtu si AR-RA, ose OR-RO, AK-KA, UK-KU, UL-LU, EG-GE, AT-TA, etj. Këta dy tinguj A e O, AP=PA dhe OP=PO, janë fjalet e para në gjuhën shqipe, të cilët linden si pika fillestare që do shtrihet në përmasa shumë të mëdha, duke filluar nga Himalajet deri në Spanjë, edhe nga Britonet (nga fjala BRI) deri në tokat e thella të Egjiptit e Libisë, nga Vollga deri në thellësitë e shkretëtirat arabe, dhe qendër do ta ketë Lumin Danub, e mandej tere Detin Mesdhe, ë shiko hartën. Gjuha e jone, elementet e para të sajë, që do ta quanim para gjuhën e shqipes, ka rrënjët thellë në histori në shtrirje 1200-30 000, dhe e cila nuk do të ketë përmbajtur më shumë se 500-1000 fjalë.

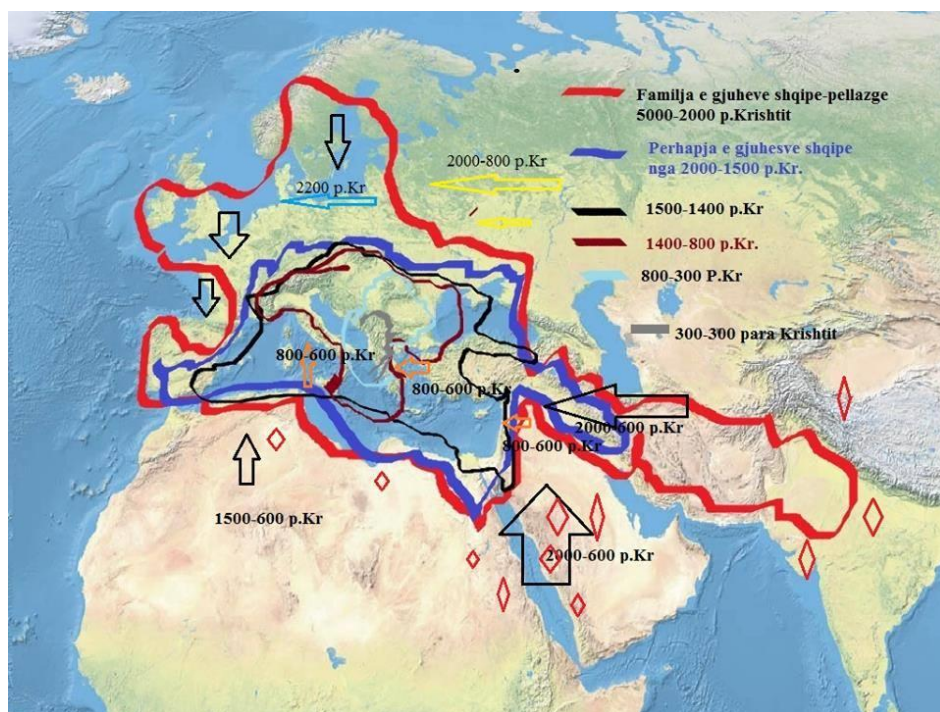

Shënim: *Të i lexojmë dhe mendojmë hollësisht rreth këtyre fjalëve.*
Kemi fjalët MO, MA, MU, ME, -MOT, MAT, MUT, MYT=MET
NO NA NU në NUT NYT NAT NOT
KO KA KU KE KUT KYT KOT
LO LA LU LE LY LYT LOT
SO SA SU së SY SYT SOT
FO FA FU FE FY fyt fot, fat, fitore, fut,..fane / fon, fen, fun,...

KREU 2

1

LOPSICA (Λόψικα), qytet Liburnian sipas Ptolemeut. Fisi Ilir që jetonte në Kroaci/Lopsica. Në vendin e Shën Gjergjit të sotme ishte vendbanim në antikitet Lopsica, e cila si kryeqyteti i fisit ilir Lopsi, përmendet në shekullin e IV. Para Krishtit, më emrin Aloufoi. Më shumë: <http://shqiperiaebashkuar.al/2016/06/lopsica-dhe-fisi-iliro-liburn-lopset>, aty ishte edhe ishulli Lisac. Në të vërtetë emri LOPSICA është emër që çdo kush që e njeh gjuhën shqipe e kupton, që do të thotë LOPSICA=LOPS I KA ose thjeshte nëse e marrim që ky emër nga atë huajt nuk është ndryshuar pra, nëse është origjinal, si e quanin vendasit mund të ishte LOPS I KA, që mund të jetë në kuptimin Lope si I ka, pra lopët të racës dhe cilësisë së mire. Ndërsa ishulli LISAK, është emër që tregon vendin e Lisave, tokën më Lisa, që edhe sot përdoret; Vend LISAK, pra që është përplot më Lisa. Kjo përdoret edhe sot; Lloqak, Leshak, Lymak, Balqak/baltak, etj. Emri Lisak, LOPSIKA (LOPSI KA) janë pothuajse të panevojshëm për të shpjeguar etimologjinë pasi çdo shqipfolës i kupton. LOPSICA (Λόψικα), n qytet Liburnian sipas Ptolemeut (2.16.2; comp Plin Nat 3.25...) Vende pranë grykës së lumit Tedanius (TE DAN iush) (Zermagna): ndoshta të njëjtin vend si OSPELA e gjeografit të Ravenës. Përmbledhje nga burimet historike në mund të mësojmë së në vendin e Sveti Juraj të sotme, në afërsi të Senj, në bregdetin e Adriatikut, ishte qendra e fisit Aloupsoi. Pseudo-Skylax ka shkruar për këtë në shekullin e 4 para Krishtit. Aloupsoi që në shqipe asht A lopë soi/soji pra, aty ka race të mire të lopëve, ose vend I ku mbahen lopët. **Megjithatë për shkak se gjuha shqipe i përshkruan format, mund të ketë Alupsoi më kuptim Lupjes, Lypjes, formën e Lupjes/Lipjes të reliefit, ne gjuhen shqipe, tek nje fjalë mund të jene përshkruar të njëjtën kohë kuptime të ndryshme. Por diçka dihet sigurt (si guri) ajo e ka fjalën e lashtë të shtresuar UP/OP/ap,..=EP dhe LU.**

Është interesant është gjetur emri I një familje fisnike e këtij vendbanimi I shënuar nga Latinet si LULIUS, që në thelb është në gjuhën shqipe që përdoret edhe sot, siç kemi sot mbiemrin LULAJ, pra nga Lulja. Thjeshte emri LULA, LILA,LELA, ELA, LUKA,LEKA, LIKA, LUM, LIM, LEM, janë emrat që lidhen edhe kanë burimin më lulen, edhe më lartësinë thjesht Lulja nuk kuptohet e vetëm si bime, por e ka kuptimin më të thellë, edhe interpretim më të lartë fetare, edhe pse jo shkencore. Shembull, Lule është lindje nga mjedisi nga lartësia, e ka si zanore midis dy tingujve L, është U që paraqet organin femnore (EM=AM NoRE)

të si burim, por paraqet LILA, anën mashkullore ku si mjedis është organi mashkullore, si burim I jetës, ose LELA, si burim ku E është në mes dy tingujve L që përshkruan flaken nxehtësinë edhe pse jo shpirtin ku lind nga U edhe I, ose emri LALA, më kuptimin e lindjes nga vagjina absolute nana e gjithësisë. Ndërsa LUKA, LEKA, LIKA, LIM, LEM,.. etj., janë asgjë tjetër vetëm veti të LULEs e cila në fillim të përshkrimit të këtij emri është I lidhur fuqimisht si përshkrim jo vetëm I lindjes së njeriut por edhe I lindjes së gjithësisë, ku në qendër do ta kishte LU/LE/LO/LY/LEU,..= LA . Në qendër do ta kishte lindjen e embrionit të njeriut, po ashtu do të kishte organet gjenitale femërore ose mashkullore , ku mbështillet, pështjellët fara. Lula emri ka kuptimin jo vetëm fizik por edhe shpirtërorë , ku lula paraqet boten mendore edhe psikike ku në qendër të lules gjendet qendra trunit ($tru=t+ru$, pra të ruan), rrethi I qendrës së lules paraqet mendimet që burojnë nga truni, imagjinata edhe impulse dhe korja trunit- $tru\ nut / trurit$ janë fletët e lules. Shéja e LULES është prej simboleve qendrore të botes antike para pellazge e pellazge=shqiptare, më këtë Shéjë, mendohej çdo lloji i burimit; e diellit, edhe ciklit rrethore që përshkruante stinët, galaktikën, gjithësinë, embrionin, çdo përmasë fizike shpirtërore. Lulja është bota mendore e shpirtërore ku lulja është koka e njeriut më mendimet e tij, ndërsa trupi I njeriut që paraqet trupin e bimës, është ushqyes I trurit pra lules. Lulja është shumësi i fjalës LU e cila paraqet mjedisin e gjithësisë/gjësëndit, është burimi, dhe pikërisht është fillimi i LUjtjes, ku fillon lania në formën e LU, që del në U, nga thellësia që gjendet në sipërfaqe, dhe e cila rrjedh nga fuqia=U, rrjedhja e brendshëm që shpesh nuk i dihet burimi. LEka LUKA LIKA LOKA,..etj janë emra shqipe, edhe kanë burimin nga gjuha Shqipe. LEKA =LAKA=LUKA=LIKA...etj., nuk e ka kuptim vetëm së ka le, diçka /gjësendi, por ka kuptimin fizik të daljes(=DA+nga LA, ose LA e DA) nga një nën maje t'malit, sikur shpate mali I kthyer kah dielli/ Lindja, e cila i gjason formës që d(el) nga lartësia, ose zbret nga Lartësia.

2.

Fjalet MUT, MYT, MET, MAT MIT, kanë pothuajse kuptimin e njëjtë vetëm së na japin kuptimin në nivele, hapësirave dhe gjatësive të ndryshme, mandej sipas formave barten në përshkrimin e cilësive dhe përjetim ndryshëm. Mut quhet jashtëqitje e njeriut, diçka që hidhet poshtë edhe humb e tretet edhe nuk përdoret ma. Myt ka kuptimin e vrasjes të njeriut, si veprim i tmerrshëm, ku aj do të MA+HET në YT, pra në hapësirën Y ku shkon më moskthim.

MET është hapësira ndërmjet qiellit, reve dhe sipërfaqes së tokesh, në largësinë/ose të ardhmen krahasuar më shikuesin/folësin që e këqyrë dukurin e METJES. Pra, ajo ka MET aty në të ka edhe hapësira më të mëdha si MAT, ndodh MOTI, MYTJE, Kështu MAT përfshin edhe sistemin krahasues prej nga shikohet e vërehet dukuria, forma e gjësendi, e cila ka kuptimin e MYTJES, MUTIT, METJES por në kuptime, lartësi

e shtrirje në hapësira të ndryshme. Natyrisht MOT është e afërt, dhe më kuptim bazë të njëjtë, më fjalën MET/MUT/MAT. MOT është lloji i METJ-es, mbi O=TOKE, si MOT=MA+OT, por përfshin gjendjen e njohur të KLIMES/KALIM+MAS=Kalimit të ndryshimeve Klimatike përbrenda periudhës (Për i UDHE+ES=ESH=EC) së caktuar.

3.

ORION=ARIAN=URIAN=URAN=IRIAN=ERIEN=IRAN=,...

Ta marrim emrin e njohur të yllësi, i njohur edhe në Egjiptin e lashtë, **ORION**, që do të thotë është fjalë e gjuhës shqipe, më vërtetim të thjesht, kemi;

ORION, duke zëvendësuar O më A, marrim ARIAN, nga fjala ARI+AN, pra AN e ARIT që ka kuptimin ANA e NGRITUR nga toka në Qiell Nga kemi, më anën e tingujve ndihmës që ndryshe i kemi të ndërmjetëm, që kanë veti të bashkëtingëlloreve edhe zanoreve.

ORION=(**F**)ORION, ARIAN=(**F**)ARIAN=FARAON që vërtete kanë të njëjtën kuptim, por fjala ORION dhe FORION ose FARION/FARAON na flet për ngritje të fuqishëm të shkurt dhe përkohshme, sepse ngritje ndodh njëherë dhe ajo është e furishme (uri, turi, turishme urishme=arishme=irishme,... etj). në kemi edhe fjalët për rastet tjera, siç janë; fuqishme (u qishme, fuqi-u qi, pra nga Qi, fqi etj.)

Te vazhdojmë në shpjegimin e fjalëve tjera, V, L, G, M, SH, K;

VARIAN/Varioin/Vorion

LariAN/Lorion

GariAN/Gorion

MariAN/Morion

Sharian/Shorion

Karian=Korion=Ka/KO +ORION

Pra, KA=KO ORI+ON, prej nga formohet emri Korion/Karian. formë tjetër është fjala KORION=KARIAN prej nga përmban rrënjën KORI=KORE. që do të thotë ka KO=KA ORION=ARIAN=URIAN=URAN=ARAN. Shembull e kemi emrin Korab=Kore BA, si ngjitje e fjalëve ashtu siç ndodh të fjala Sonte=qe mund e përafrohet si SA NOT, pra Sa ka NATe.

ORION në gjuhën shqipe do të thote AN=ON I OREVE

ORION= nkoft së e ndërrojmë O=A kemi ARIAN, që do të thotë emri ORION shpreh të njëjtën kuptim të fjalës ARIAN, që në shpjegimin më të drejt do të thotë ANA e Ngritur në lartësi, në trakjten ARI (prej nga formohen fjalët BA+ARI=BARI, KA+ARI=KARI, MARI=MA+ARI, GA+ARI=GARI, formë fjalës GURI etj...),..OR/AR/IR/UR/ER/,.. do të thotë ato që ngritën nalt, kurse On ka kuptimin e AN për të cilat kemi

folur hollësisht perzgat krejt librit, që lexuesi (Lexu krijohet nga LE-ose LA dhe Xu, që është formë e fjalës ZU, pra më zan=xan=nxan që do të thote Le tash në kuptimin më kriju, më ba zu, pra më ba nxamjen, kështu leximi jep kuptimin e nxanjes, por pjesa xim/zim, xam/zam/xum/zum etj jep përshkrimin e lëvizjes zigzage të materies, duke ditur së ku ka Z do të thotë lëvizje) duhet ta ketë kuptuar.

4.

Arr, Err, Irr, urr, Yrr, Orr; shpjegojnë tkurrjen e hapësirave edhe futjen e tyre brenda hapësirës së kufizuar dhe ndrydhur, kështu fjala *Arr* ka kuptimin e futjes së A në hapësirën *Arr*, U futjen e hapësirë U që është nën sipërfaqen e caktuar të gjësëndit –trupit, duke formuar U tash të shtypur të futur përbrenda, kufirit.

Kjo fjalë në fillim mund të ketë lindur nga shumë shkaktar, nga ato është vete bima e quajtur Arrë, por edhe si ndërlidhje për ti shpjeguar sipërfaqet e gungavta në formën e rrëgallave (gallave që ka kuptimin Ga-Gja të Llava në formën La+La+la paralele më nje lëvizje ose mas lloqore ose hapësirë ndemjet tyre që e përshkruan më fjalën Va., kështu Llava, do të thotë edhe gjësënd të ngritur në këmbë sepse GALA-GALLA=GJALLA, dhe pjesa VA, që na jep Gjan të ngritur në nivele të ndryshme, në formën ALLAVA, GJA që është ALLAVA, e ngritur nalte në ALL por që është e gjalle në formën ALLAVA, ashtu sikur thuhet në anglisht ALIVE=A LUVE. Si rrjedhim , prej nga ngjashmëria janë formuar Err, urr, Orr, Irr, Yrr.

Derisa fjalët; Err, urr, Orr, Irr, Yrr. Tregojnë mbledhje futje të hapësirë të shtrirë në vendin e kufizuar, ku behet fish fish, pale pal ndrydhet e futet në hapësirën e kufizuar, prej nga linden fjalët;

MERR= MA afrime më duke u futur në Err, pra në diçka që është e afërt më Arrën që në këtë rast është grushti duke formuar foljen MERR.

ARR	ERR	ORR	IRR	URR	YRR
MARR MAjt në Arr	MERR MA=ME në ERR	MORR MO=MA në ORR	MIRR MI në IRR	MURR MU=MA në URR	MYRR
GARR GA=Gja në ARR ose në formën e ARR etj	GERR	GORR	GIRR	GURR GJU në URR	GYRR GJY (gjyr, gjyp, gjyq) në YRR
KARR	KERR	KORR	KIRR	KURR	KYRR

QARR QA=QI na ARR	QERR	QORR QO në ORR	QIRR	QURR	QYRR
VARR*V A në ARR	VERR VE në ERR	VORR VE në ORR	VIRR VI në IRR	VURR VU në URR	VYRR VY në YRR
SHARR SHA për në Arr	SHERR SHE për në ERR	SHORR SHO për në ORR	SHIRR SHI për në IRR	SHURR Shu për në URR	SHYRR SHY për n YRR
TARR TE ARREs	TERR Te eRR	TORR TE ORR- it	TIRR Te iRR- it	TURR Te URR- it	TYRR Te=Ty IRR-it
BARR BA në ARR	BERR BE=BA në ERR	BORR BO=BA në ORR	BIRR BA=BI në IRR	BURR BU=BA në URR	BYRR BY=BA në YRR
HARR= ARR Harren, harrenim	HERR= ERR Herri barin	HORR= ORR Horr i marr e i madh	HIRR=I RR E përfitim hirrën, mas kullimit	HURR= URR Hurrikani -ka Hurr Hurra o burra më turra	HYRR=H YRR Kjo jetë na shkoje Hyrr, E kemi qu hyrr natën e pramshit, etj.

arr/irr/urr/err/orr//yrr

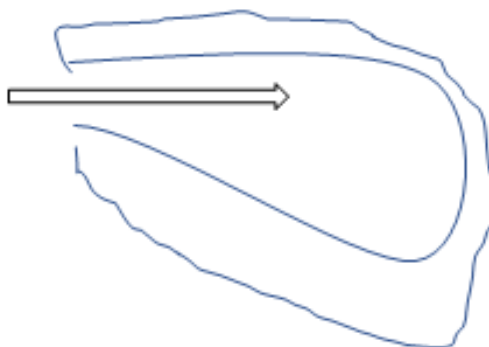

YRR/HYRR

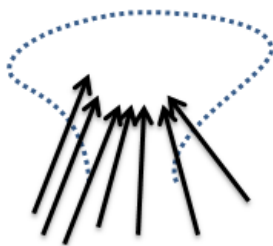

Naltesia e parritshme, hapsira YRR



siperfaqja/mifaqja e tokes

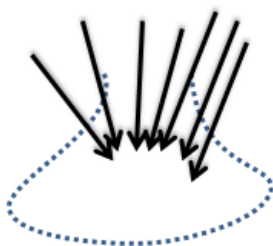

YRR/HYRR

Naltesia e parritshme ner siperfaqen/mifaqen e tokes



ERR/TERR/MERR/ME ERR

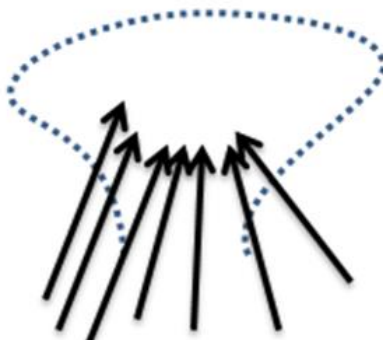

Siperfaqja/Permifaqja e tokes

5.

Fut e kundërta e kësaj fjalë është TUF/FUT. Prej nga kemi FT/F(zanore)T (zanore),..OFT/ O FYT/OFAT/AFAT/FTO/FTA/FTI/FIT,...kane të njëjtin kuptim në baze përshkrimin e shpejt të hapësirave më gjatësi deri në T, ku T tregon fundin e shtrirjes së T/AT/IT/ET/UT/OT/YT/EAT/UAT/,...etj.

Tranoft, koft, marroftë, sharroftë, mallkoftë, lakoftë, Rrufe, Qploft, shoft/shaft, shaloftë, ladroft, luft/loft, Trazoftë, trinoftë, gurroft, skurroft (kemi nga e njëjta fjalë formimi i tjerave duke shprehur veçorin tjera nga e njëjta fjalë shkurroftë, ose duke përshkruar anën tjetër të njëjtës dukuri ose forme)

Fjala Luftë shumë shpesh përdoret në Kosove për të treguar; lujtje=luj+futje=luft, pra luj më futj/fitje/fotje....Ku FUT na jep përshkrimin e shpejt dhe të fuqishëm të hapësirës nën sipërfaqen e gjësendit që është e shtrirë deri në UT=R+T, në formën e shpejt , si;

Te lufte menja,

Te lufte syni,

Fa	Fe	Fo	Fi	Fu	Fy
AF	Ef	OF	IF	UF	YF
Ha	He	Ho	Hi	Hu	hy
Ah	Eh	Oh	Ih	Uh	Yh
Va	Ve	Vo	Vi	Vu	Vy
Av	Ev	Ov	Iv	Uv	Yv
...etj.					

Për shkak të natyrës së veçantë të fjalës F, si tingull i përdorur në gjuhën tone mjaft shume, Si tingull është ndihmës ose përforcues i tingujve më të cilët shoqërohet, në t e njëjtën mënyrë veçori të tillë kanë e edhe tingujt; V, H,

Kështu emri HEROJ përfarohet më kuptimin e njëjtë EROJ=ERO, që më ndërrimin e zanoreve fitojmë ARI, pra kur E=A, dhe I=O, natyrisht ER ka kuptimin e hapësirës ndërmjet tokës dhe qiellit, , pra ARI del nga toka dhe ngjitet=rritet përpjetë, kurse ERO /ER/ErA ka kuptimin e gjësendit/hapësirës dhe dukurisë që zhvillohet ndërmjet tokës edhe qiellit, ajo që ngritët përmbi sipërfaqen tokës, duke mos i takuar tokës, dhe ngritës në qiell duke mos e prekur kupën tij, ose kufijtë e tij. Kështu HERO=ERO=ARO=ARI+... ka kuptimin e gjësendit/dukurisë që qëndron përmbi sipërfaqen e tokës, që është e ngritur, në qiell, si rrjedhim kjo do të thotë HERO është ERO=ARO= A RO,..(lexo për formën RO) sepse është e ngritur, lartë në qiell nuk e prek token e sipërfaqen e saj, kështu ai është në gjendjen e veçantë, ngritët nuk është IRI, URO, ...etj. por ERO, emër më të cilën është emëruar edhe ERA, si dukuri e lëvizjes së AJRIT.

Kështu AJRI=ARI=ERI=ERA në të vërtetë përshkruajnë gjendjen e ngritjes në lartësi por tash në formën jo të ARIT, por të ERIT/ERES, ku pjesa ES merr si sasi e caktuar e gjësendit (erës,) e cila lëviz në drejtimin Es, si përcaktues i sasisë, kështu sasia më e vogël do të ishte EC, ose ajo më e madhe ESH. Kështu s' do habitur që nga popujt shqipfolës do ta kenë emëruar vendin ku e rrahinë erërat pa pushim, më fjalën ERES ose ERESH, ARESH, VARESH, NERESH, KERES (KE ERES ose KA ERES), KERESH (KA ERESH). Si përfundim shohim së të gjitha këto fjalë përdorën për të përshkruar dukurin që zhvillohen në formën e ngritjes, s' do mend që E RES, pra e të resë, do të përdoret më të njëjtit tingujt ERES, pra të erës që frynë, sepse në të vërtetë të dyja nisen nga përshkrimin i formës që ka ngritjes RE ose ERE, dhe sasia e sa ERES. S' do menduar shumë së çdo femer e re, gjerat të cilat ajo i ka në themi së kjo i përket ERES, sepse aji tregon n gjendjen edhe formën e saj të ngritjes rritjes, etj. (bane të themi edhe isen=ISE=N'IS=NISJEN, prej nga ka lind fjalën izen që do të thotë më I ZEN m nga z që ka kuptimin e lëvizjes). Për të gjitha këto kemi sqaruar (s-sasi e qërimin, e qëruarës/qerumjes, ashtu sikur molla që qërohet edhe i largohet lëkura).

6.

Te njëjtën mënyrë kemi fjalët për tingujt F dhe V;

Vllazen=Llazen=Llaza=Laza=Laz

Vllazer=LLAZER=LLAZAr=LAZAR, që ka kuptimin LAZ +AR = vllau i madh, ose Vëllazëri e lart, në kuptimn VLLA=LLA dhe ZAR=AR, që do të thotë të ngritur si vllazen(LLAZAN/LLAZAR).

Natyrisht emri Llazar përmend në dhiatën e re, dëshmi janë emrat e besëlidhjes së re, të krijuara në trolline Ballkanit ose nga popujt që kanë bërë pjesën në të njëjtën familje gjuhesh-gjuhen shqipe.

Fllanze=Llanze=Lla+Anze

Vnu=Nu-Un

Vnesht= Vne=Vnu+EST/ESHT

Helena=ELENA=EL+LENA pra, E len nga lartësia EL, e ardhur nga El duke Len në tokë që përafrohet më fjalën e LIND=LEN=LIN, ELIN/ELEN,...etj

Herkuli=ERKULI=ARKULI=AR KULI /ARK ULI që ka kuptimin Ar Kali në formën Kuli, do të thote ngritje të larte, në KUL=KAL=KEL..etj., do të thotë për fuqinë e tij, që buron nga Uli/shumësi ULLI, si dhe Kul/Kull/Kulli etj.

Kështu

HERKULI/HARKULI/HURKALI=ERKAL/ERKUL/URKAL,...etj., ashtu si emri AKIL që është formë e fjalës AKAL, që do të thotë A KAL pra asht sikur KALI i fort, ose KA+AL që do thotë është i NALTE në AL.

Por çdo renditje KL do të thotë në baze KALIM/KAL+AM=KLAM=KLIM=KLIN,..etj.

HEROD=EROD=AROD= është =A, prej RO+DA ke ka kuptimin është i lart RO dhe i dam si RO, pra naltësia , fisnikëria krahasohet më naltësin rrafshnaltën RO.

7.

Emri shote natyrisht përshkruan formën, megjithatë në përbërje baze të gjuhës shqipe, kemi fjalën Shot si shumes I fjalës SOT (Shumësi Shot përshkruan si zhvendosej në formën S rrotullues të pjesës Ot, e cila shpreh gjatësi. Kështu Pjesa OT është formë e fjalëve AT, ET, IT, UT, YT), e cila përbëhet nga fjala SO, e kjo nga S, e cila përshkruan lëvizjen rrethore, në formën e shtjellës, ku si shtjelle materia/gjësendi përhapet edhe e mbush tane hapësirën e gjësëndit e trupit etj. Kështu edhe fjala SOT, përshkruan lëvizjen rrethore të kohës, ditëve edhe netëve, muajve viteve të cilat shtrihen mbi sipërfaqen e tokës etj.

Krejt normale, baza e fjalës Z është lëvizje, pra përshkruan lëvizjen (në format, zigzage, paralele në cilën shoqnohet (shoq+nohet pse të themi shoq+rohet) më zhvendosjen/Zvenosjen, ZHagas/Zagas/Zagar), s’do menduar së fjala Zot kemi lëvizjen ma gjatësore e jo grumbullore-rrethore SOT (shtrirjen e hapësirës deri në T, si OT e kthehen në shtjelle e shembje SOT/SHOT/COT, si edhe e kthen në gungë të madhe mbi sipërfaqen e tokës ose në toke, GOT, GAT, GIT,..etj., mirëpo e kthen në nje lëvizje gjatësore mbi sipërfaqen tokës në formë zigzage, duke u përhap si energji, nxehtësi, ose zhvendosje e materies/gjësëndit; ZOT/BAZOT/ZHOT/ZHIT/ZHUT/ZHET ,...etj.).

Format tjera të ngjashme i kemi

Sot	Sat	Sit	Sut	Set	Syt
So	Sa	Si	Su	Se	sy
Aso	Asa	Asi	Asu	Ase	Asy
Haso	Hasa	Hasi	Hasu	Hase	HAsy
Hos	Has/HASH	His	Hus	Hes	Hys
VASO /VASHO...	VASA /VASHA	VAS /VES VASH	VASU	VASE	VASY

8.

Në gjuhën shqipe HASAN ose fjala HASA=ASA=A SA/ AS A kur trajta elementare ASA=A SA, ose AS A= A SHA=A SHUME, për të cilat flitet gjerësisht përgjatë tërë librit. Tingujt; H, V, F, S janë tingujt më shumë përforcues, sidomos tingulli H që është më shumë bashkëtingëllore sesa Zanore, Kështu HA

SA, ose SAHA, në të vërtetë përforcon sasinë kështu HASA është afërsisht ASA ka kuptimin e sesisë së madhe, dhe të përhapur gjithandej në formën e shtjelle. Po ashtu fjala HASan në gjuhën shqipe merr formën AS=SA, dhe HASA=SAH, si edhe ASH=SHA, HASH=SHAH, mandej merr famën HASHAN, kështu s’do mend HAS+SAN ka kuptimin e sasisë së madhe të vendosur në një vend AN=NA.

Edhe emri Sahat ashtu sikur SAHAN marrin kuptim në shqipe, si SA+HAN njësi matëse, që thuhet për enën=Anën, si edhe SAHAT që në gjuhën shqipe dëshmohet më pak shembuj;

SAHAT, nga HA=A, kemi AT, dhe SAT=SA AT=SA HAT, ku SA HAT i bije sa Nalt gjendet dielli, ose HIT, si emri SAHIT, apo HUT, SA HUT/HET/HOT,..S’do menduar shume; që kemi nga H=G; SA GAT/GUT/GIT/GET

SA GASH=SEGASH

SA GUSH=SAGUSH

,...

SA LAT=SALAT

SA+LAK=SELAK

...etj.

3.

Verngjill /vërgjilltë=Var Negjill =VAR në GJi+Ill pra GJI+ILL =GJA+ALL/GJILL=GJALL tregon formën e GJinit, por i varun nalte në ILL ose që mësyn në ALL/ILL/ELL,... duke u kthyer në GjELL/GJALL/GJILL ,...ose GEL/GAL/GALL/GILL,..., nga kemi fjalën Ngile/Ngilez.

Pjesa Gjill është fjalë që përshkruan G/GJA/Gjësënd në formën G, e ngritur në këmbë, larte, përmbi toke, ashtu si shëja I, kështu fjala Gjill=Gjall=Gjull=GJELL=GJOLL etj.

Vergji asht fjalë Shqipëri që ka kuptimin VAR për GJA, ose Var GJI, VAR-GJI/Ngji, etj. Kurse fjala Vargje asht e afër më Vergji, por tash VARGJE ka kuptimin, VIRGJIN=VAR GJINI, VAR GJE-varg, kështu VARG (VAR GJe) është më e lashte së fjala VARGJE, ose janë krijuar të njëjtën kohe, por Shumësi i G është GJ, prej nga kemi G dhe GJ përshkruajnë të njëjtin gjësënd përveç njeri në shumes Gj si lëvizje e G, dhe pasqyre e të gjitha zhvendosjeve e bën GJ.

Varg	Vargje
VEG	VEGJ
LUG	LUGJ
....etj.	

Kështu GILE/GJILE=GJI+LE ka kuptimin më var Gj, në **naltsi/niltesi/nolt/nylt/nelt/nult**,...

KREU 3

1.

Shembull;

a)

Fjala *kapak*, në kuptimin e kapakut ku vendoset edhe mbyllet shishja ose kënata, shpjegimi më i drejt do të ishte Ka+pak pra nga pjesa e hapësirës kur është pak, pra ku ka pak hapësirë , ku ajo hapësirë për tu mbyllur është më përmasa të vogla, edhe mbyllet ajo hapësirë, prej nga lindi fjala kapak, që lidhet më K që është nje pjesë e ndare, pasi kapaku është pjesë e ndare e shishes. Mirëpo kemi edhe dykuptimësinë që e marrim nga natyra e gjuhës shqipe, që brenda fjalës shtreson disa fjalëza për të ndërtuar kuptimin tjetër më të ndërlikuar, prej nga KAP+AK, ku pjesa KAP kuptohet kurse pjesa AK i jep krejt fjalës nje AK=IKJE por kjo Ikje nuk është largim nga qendra-sistemi krahasues ku është vendosur folësi ose përshkruesi shqipfolës, por është rikthim tek Ai, pra nje Ikje e mandej kthim i tere asaj vetie që i parashkruhet pra në këtë rast *KAP-ja dhe AK ku do të thotë krejt KAPJA kthehet ose rikthehet më fjalën në fund AK njëjtë sikur tek fjalet LUK, LAK, GLAK, GLAUK, FLAK, RAK, RIKE, RUK, GJAK,.....etj.*

Por kur gjendet në fillim pjesa IK/UK/OK, atëherë luan krejt tjetër role duke përshkruar tjetër pamje të formës ose dukurisë.

Ndërsa në kuptimin e sasisë nga pak që përdorët sot në gegnishte kapak mund të shpjegohet që ka+pak, pra ka pak në sasi.

b)

Sasi/SA+ASI =sa+si që do të thotë madhësia sa, që përkthehet sot si; si është sasia, sa+si.

c)

Tingulli RR e gërryen qiellzën e gojes si edhe maja e gjuhës përplasat më ajrin duke e prekur qiellzën sikur tregon nje rruge më rrëgalla tenje njëpasnjëshmet. Nga RR doli emri RROTA që ka kuptimin e gjësendi Rethor-rroth, në formën OT, pra O që kufizohet më T edhe perimetri i saj është më rrëgalla RR , që përshkruan rrotën e parë kur lindi kjo fjale, pra OT më Rrgalla, por edhe RR përshkruan sipërfaqen e mbyllur dhe jo të lëmuar, pra nje sipërfaqe të mbyllte që përshkruan fjala mas së miri TKURRJE=TE KA(ku)+ ARRje(URRje), Kështu tanesisht renditja

,(zanore)RR, na jep levizjen e hapësirës që përshkruhet më zanoren e parashkruar (ose më fjalën përshkruar , para fjalës RR) na jep mbledhjen/pështjelljen/tkurrijen e gjësëndit/hapësirës /dukurisë në hapësirën e ngushtë dhe të kufizuar që për jashtë ka sipërfaqen jo të lëmuar të cilën do ta përshkruan më së miri fjala ARR. ARR na jep futjen e krejt gjithësisë A, pra të tanishmes dhe të kaluarën e të tashmen në brendësi të sipërfaqes sferike e cila ka sipërfaqe të vrazhde, më rrëgalla, sepse ajo shtrëngon ende hapësirën përbrenda në drejtim të ngjeshjes tkurrijes së vazhdueshme.

Kështu
 ARR=ERR=URR=IRR=ORR=YRR,...UERR=AERR=IERR=UARR
 =VARR=VORR=VI RR,...HARR=HERR=HIRR=HORR=HYRR=..=
 LARR=LIRR=LORR=...GORR=GYRR=,..... Ndërsa renditja e RR në formën RR (zanore), ose RR (fjale e mashkrume,..), fitojmë daljen jashtë, hapjen e shtrirjen e hapësirës/gjësëndit/materies/kohës/ndjenjave nga hapësira e mbyllur përbrenda sipërfaqes që e shtrëngon.

Pra, më nje skice të thjesht kemi:

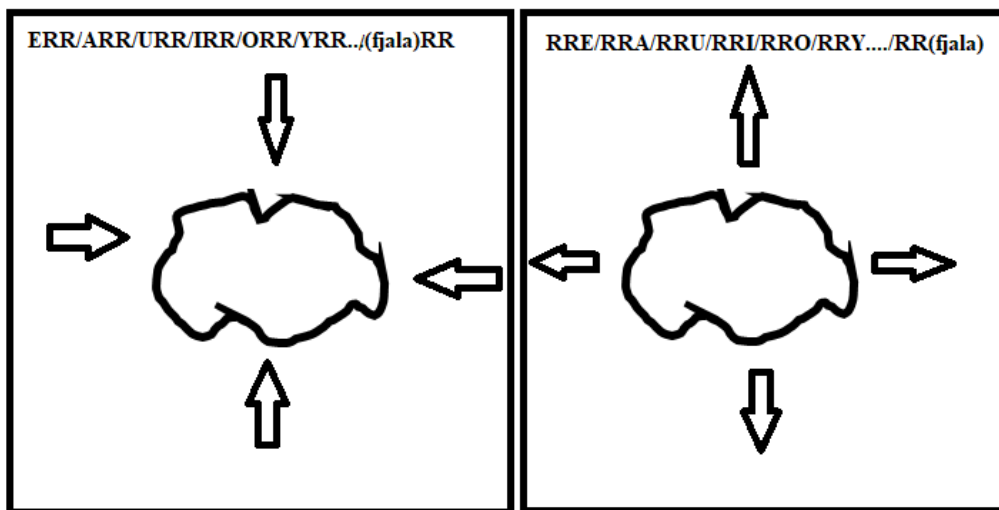

VERTETIM:

Kemi emrin KOTORR të cilën e kemi përshkruar gjerësisht kuptimin e këtij emri, prej nga kemi KO=KA, dhe ORR=ERR, fitojmë fjalën KATERR=KOTORR, prej nga kemi KA TERR= KO TORR, por është e vlefshme edhe KAT ERR = KOT ORR, prej kemi shpjeguar gjerësisht fjalet KAT=KIT=KOT=KUT=KYT=KET, dhe po ashtu për ERR=ARR=IRR=YRR=ORR=URR.

Kështu fjalet QORR pra QI në formën QO na jep QIRR prej nga kemi fjalën QIRRJE, por QYRRJE dhe QORRJ ashtu QYRR përshkruan

lëngun e hundës dhe sipërfaqen e tij e njëjtë që e përshkruan sipërfaqen e QARRIT , pra drurit të QARRIT, QYRRIT, QORRIT,...et

Kështu sdo menduar shumë së QORR është fjalë e gjuhës shqipe, që nuk duhet harru kurr/karr/kerr/kirr/korr, ashtu si nuk duhet harru fjala HALA/ALA = A LA,

Kemi fjalën OBORR=EBERR=E BERR= E BERRAT

Po ashtu edhe rruga, ku është vije e rrjedhjes ose ecjes së gjerA të GJALLA por edhe njeriut, por rruga e ka përpara rr sikur tregon lëvizjen fizike të hapave edhe lëvizjen në lëkundje të trupit të njeriut për edhe ndërtimit të sipërfaqes së rrugës=RRU GJES=RRA GJAS=RRAH=RREH GJES nje GJA e RRAhune pse GJA që përhapet në formën RRU, por Rru është vetëm pike e gjendjes Ru që do të marrim RUGA=RU GJAn si edhe RUGOVA=RU GJOVE, pra RUGOVA mund të jetë emër që përshkruan emërimin e nje vendi ku RU-hen GJAT. Nje emërim i vjetër së paku 12 000 vite RUGOVA ose ROGOVA.

d)

FLETA lind nga fjalet F+Leta, sepse fletët janë të lehta, edhe më këtë të lehta ka lind ngase gjenden në nje lartësi pra në LI, ose edhe pse jo në lisa, ose peme që në fillim janë quajtur Li ose më vonë Lisa. F është argument që nje kohë në gjuhen shqipe është ndërtuar shumes jo sikur sot, ky shumes është siguruar nëpërmes shkronjës në fillim si fëmijë, fleta, ose në fund të fjalisë duke përsëritur të njëjtin tingull si në fillim si fjalet gega thith theth, etj. Pra Lehta fleta që nënkupton së ka shumë të lehta. Fjala të lehta shpreh pakësim sasiore të gjësendit

e)

Kështu folja KI ka lindur pikërisht nga K që është ndarje ose nje pjesë e nje tërësie, gje të cilën e tregon edhe simboli i shkronjës K, derisa I paraqet mashkullin ose në thelb penisi. Nga kjo KI=K+I që është nje penis i ndare, më të cilën shumohen bimët duke e futur nje pip në trupin e pemës së egër për ta bere ta zbutur ose përfituar nje peme tjetër më cilësi më të mira. Pikërisht nga Ki ka dal fjala Qi, por në këtë rast Q është nje tingull që kur shqiptohet është më elastike edhe prek tere qiellzën çka paraqet nje Ki të lëvizshme siç është rasti i aktit seksualë që në gjuhen shqipe quhet QI, kuptimi i secilës është

QI=QITJE/QATJE/QUTJE/QOTJE/QYTJE...etj., pra, QITJE por në hapësirën në sipërfaqen e gjesendit duke u F+UT=FUT në UT, prej nga kemi GUT=NGUT, pra si QITJE por tash jo mbi sipërfaqen më gjatesi IT si KIT=QIT, por në hapësirën UT si QUTJE, ose në OT si QOTJE, ose në AT si QATJE, ose në YT si QYTJE, ose në ET si QETJE

Qa	Qo	Qe	Qi	Qu	Qy
At	Ot	Et	It	Ut	Yt
Qata	Qot	Qet	Qit	Qut	Qyt
Qatje	Qotje	Qetje	Qitje	Qutje	Qytje
Shqat	Shqot	Shqet	Shqit	Shqut	Shqyt
Qash	Qish	Qesh	Qish	Qush	Qysh
Qashtje	Qishtje	Qeshtje	Qishtje	Qushtje	Qyshtje
Etj,..ku gjendet Q+zanore ka kuptimin e qitje...					

Kështu QASHTJE do të thotë Qitje në formën QATJE/QETU/,...por më pjesën ASHT/ISHT na jep përshkrimin e lëvizjes së gjësendit , materies në formën shtjellore që largohet nga sistemi krahasues, ose pika nga e cila në po flasim dhe po e shikojmë dukurin. *Për këtë flitet gjerësisht përgjatë tanë librit,...*

2.

Ran-Ne këtë fjalë theksi bije në a, që duhet të nënkuptuar së aty kemi sikur të ishin dy tinguj a, që e bëjnë nje a të zgjatur, e cila do të mund të kuptohet si Ra +ane, pra sikur tregon kahun e rënies së trupit. Kështu Rane (Rone, rande, rene), është sikur të themi ra në anën, ka kuptimin ramjes në ane, pra ana e ramjes së trupit, në drejtimin e rënies së trupit kemi shfaqjen e rëndesës. Ra na tregon rënien e trupit nga nje lartësi, është nje fjalë shumë e lashte e gjuhës shqipe që së bashku më fjalet; nu, noi, bo, banoi, an, na, ka, ra, o, ro, pi, de, da, hu ose ha, bëjnë pjesë në fillet e lindjes së gjuhës tone, diku 36 000-40 000 vjet më pare. në trajtën e shquar rana, që prape përkthehet ana e ramjes së trupit. Ra duhet të jetë e përbashkët më ndonjë gjuhë të lashte, që ka mbetur në kohën e ndarjes së gjuhëve prej njëra tjetrës. Vete emri i Zotit RA, ka kuptimin ai që bije nga lartësia qiellore në toke, duke e mbushur tokën më prezencën e vet.

3.



a)

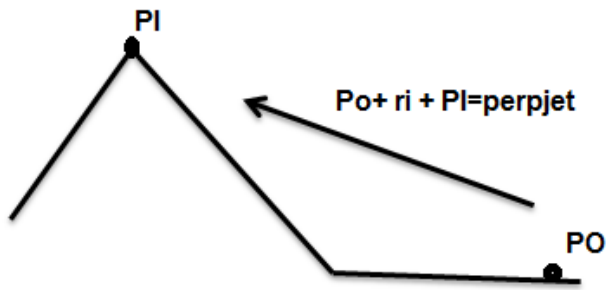

b)

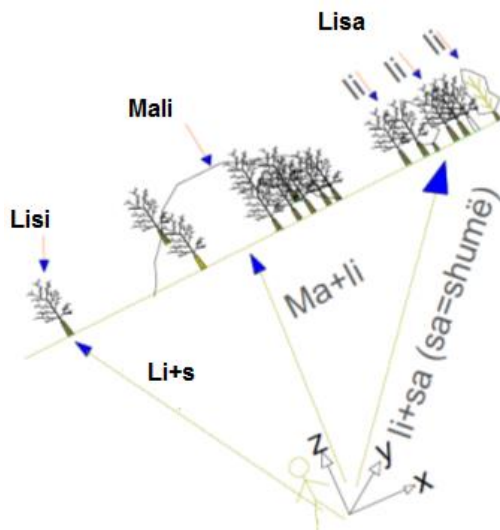
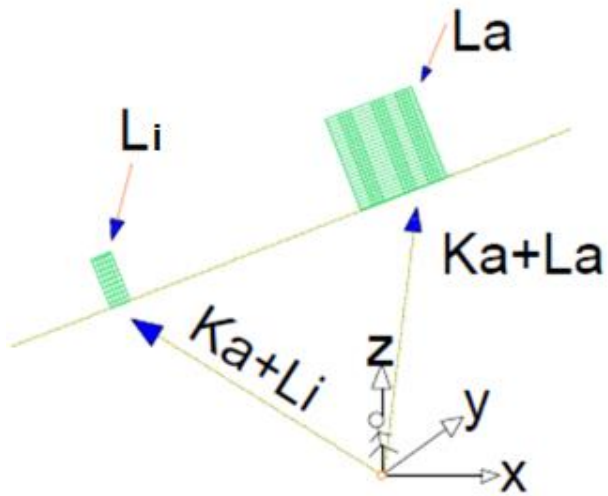

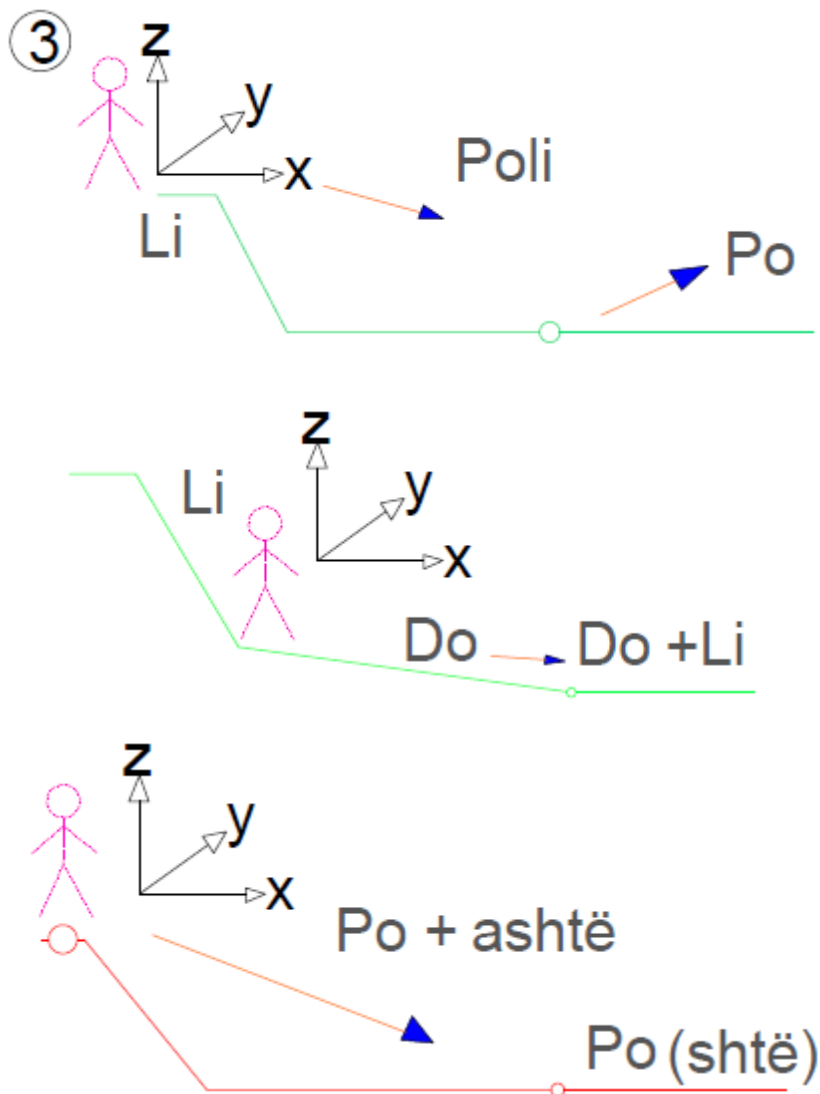

4. DRO

Fjala dro=Da nga RO, pjesë e ROs, që bashkëngjitur formojnë fjalën DRO që na jep nje vend rrjedhje të RO-s. Si rrjedhim, pjesët DRO/DRA/DRI/DRU,...janë shpesh emrat që përshkruajnë reliefin e tokës që ndihmojnë rrjedhjen. Derisa përshkruam Troja=Te ROJES=T'rojes ose Rozafa RO ZA dhe Fa si shkurtes FAT=FA, po ashtu Dro përshkruan nje sipërfaqe po ashtu të reliefit që është i mbrojtur në mënyrë natyrore, pra në të gjitha anet më pjesë të pjerrtë të shpateve çka e bën atë pjesën e sigurt, por tek emri Dro në pjesën e epërme nuk duhet të jetë rrafshnalte ose fushë për tu nderuar vendbanim, Kështu emri Dro, e

përshkruan nje vend jo të sigurt sa emri Troja pra, e përshkruan nje njeri që ka nxane vendin në RO për të VE NU RO, dhe VENRO si pjesë e T'ROjes=Te ROJES, por edhe Ve në ROjes, duke pas DRO=DA RON, DA VEN ROjen ose DA Roje si pjesë veçantë dhe duke kaluar diçka më shumë në DRO, në nje panik, të Venros.

5. AL, LA

Kur flasim për tingullin L, në gjuhen shqipe paraqet lartësinë ose naltësin. Vend ndodhja e tingullit L në fjalë e shpreh edhe rendësin si edhe nive(l)in e (l)artësisë. Kështu kur gjendet pas zanoreve e ka nje kuptim tjetër, ndërsa kur gjendet para zanoreve e ka kuptimin tjetër. Shembull AL që do të thotë A+L pra A ose Asht L, që do të thotë asht N(al)t, që në gjuhen shqipe ka kuptimin e naltësis nga rrafshi nje ngritje për përnjëhershme prej 90 shkalles, thikë përpjetë. Nga kjo edhe e shpjegojmë emrin ALBANOI që ka kuptimin e njerëzve që banoni në naltësin e maleve, kështu AL/eshte nalte, ndërsa banoi është të banosh. Vete emri banoi ka lindur nga fjalet Ba+noi, pra Ba=bejne ose jetoijn edhe Noi= të cilat janë të *nume* ose të vendosur në AL pra në naltësi. Vete fjala N(AL)T ka lindur nga fjalia Ne+AL+T (pse kjo renditje do të shpjegohet në hollësi në pjesën e dytë të librit). Kemi fjalët; K+AL. K+ALA, T+ALL (LL e siguron njëfarë shumësi pasi kemi jo vetëm nje tall por shuma tallë, më siguri kjo ka lind në fillim të formimit të gjuhës shqipe.)

Pra, emërin Albanoi=Al Banoi prej ka popujt tjerë filluan ti quajnë shqiptaret ishte nje fis pellazgo shqiptare që e quant vetën më këtë emër shqipe, edhe që ka kuptimin e njëjtë më Malësi. Por malsi mund të jetë nje vend malore, por jo shumë i larte, ndërsa ALBANOI ka kuptimin e nje popull që banë edhe është i vendosur(noi) në naltësi pra në AL. Kështu ky fis mund të ketë jetuar në pjesën e mbi Krujës, edhe shqiptaret vetën mendoi kurrë nuk e kam quajtur veten, por detaret e përhapen këtë emër në vendet tjera, edhe kështu filluan të na quajnë të tjerët. Mandej në kontaktet/zatetje më të huajt në filluam ta quajmë vetën më emrin të cilin na njihnin ata personalisht unë mendoj që nga koha Pellazge shqiptaret e quanin vetën Shyptare , Shkyptare Shqiptarë varësisht nga dialekti ose nëndialekti. Altare po ashtu ka këtë kuptimte nje pjesë të ngritur, nga rrafshi përnjëherë ne90 shkallë, edhe sipërfaqja e epërme e tavolinës mund të jetë nje altar i vogël. Pasi AL është ngritje në L , në naltësi për 90 shkalle, atëherë LA është ngritje e reliefit në naltësi por ngadalë në nje kënd të ngritjes drejt lartësisë shumë të vogël që rritet vazhdimisht. Pra kjo lartësi nisen nga këndi zero kalon në 15, mandej 30, e mandej e mbërrin majen e maleve. kështu emrat Lab, Lap. Llap, Llapush përshkruan ngritjen e ngadalshme në lartësi të terrenit.



Figura a) dhe b)

Të ndalim ta shtjellojmë emrin BALLE, edhe BALE, Emri BALLE ka lind nga $BA+AL=qe$ do të thotë i bame NALTE, ose I NALTE në kuptimin është i bame për NAletësi pra $BA(m) + (N)AL(t)$. Emri BALE i përdorurë qysh në kohërat më të lashta, është emër që u trashëguar nga fjalët e para shqipes edhe është i lashtë qysh 4000 vite më parë. BALLE edhe BALE kanë të njëjtin kuptim, por BAL(l)e është thënë në këtë mënyrë, për ta bere në shumës, emrin Bale, edhe për ta theksuar naltësin madhështinë edhe shumësin, vjetërsisë. Pra mund të jesh për nga niveli më i lart, por edhe për nga mosha më i parë. AL nuk e përfshinë naltësin vetëm në kuptimin e të dy nivele, por edhe në kuptim të vjetërsisë, por edhe perspektivës në rrafshë, pra diçka është më përpara se diçka tjetër. Thjeshtë LL kapë hapësirën më të gjerë, edhe më madhështorë së sa L, e bën thjeshtë tingullin L më të tingëllueshme, edhe më shumës tingull LL. Sot përdoret Bala*/ Balule/Balal=shkurt BALA, sepse sheja gjendet ne BALL për një ka ose Lop, jo vetëm që e ka një shenje në Balle, por mund të jetë së është përdorurë për lopën edhe kaun që kanë qen më të vjetrit në tufën e bagëtisë. Bale sot përdoret edhe për valluan më të madhe, që prape e ka të njëjtin kuptim.

6. UL, LU

Po ashtu UL prape lidhet më lartësinë , derisa U shpreh rrjedhshmërinë e një lëngu, edhe levizjen e një gjallese, L shpreh lartësinë, mandej lartësi mund të quhet sado një nivel i ulte, por më kushte që në krahasim më rrafshin të jetë e dallueshme kjo ngritje. Pra lart mund të jetë diçka kur krahasohet më diçka që është më poshtë mandej nëse ky ndryshim nivelesh mund të jetë vetëm disa centimetra. Kështu UL e ka kuptimin e e lëvizjes nga naltësi përnjëherë në këndin afërsisht 90 shkallë në një rrafsh ose në nivelin më të ultë/të poshtëm. Kurse Lu e ka kuptimin e një ulje të reliefit të ngadalshme në një pjerrtësi që fillon nga rrafshi më një kënd të ngushtë edhe gjithherë duke u ngritur në lartësi, kjo mund

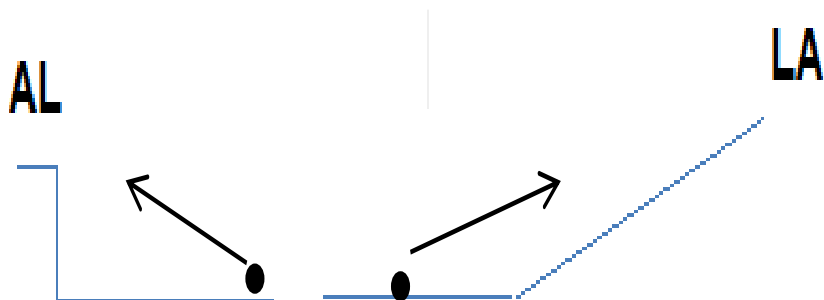
ngitje ose ulje e nivele mund të jetë e dy kahesh, pra varet nga cila pike e shikojmë, shembull është LUGU, Lugeshtaja, Lugishtat, prej të cilave fjalë që e përshkruan reliefin e sipërfaqes së tokës lindi fjala Luhaja, Lujt mandej Lëvizje të cilat do të shpjegohen në pjesën e dytë të librit.

Por në çdo rast kur tingull L është i vendosur në fillim ose në mjedis të fjalisë drejt për drejt fjala ka lidhje më lartësi, mandej edhe rasti kur kemi tingullin në fund të fjalisë siç është fjala Vogël, gogël, që prapa lidhjen më përmasat e vogla në krahasim më rrethinën ku gjendet ai trup ose gjësend.

7. U

Emri Uka, do të thote $U+KA=F(U)QI +KA$, pra ka fuqi, zhdërvjelltësi, shpejtësi, pra vetëm më tingullin U përfshihen të gjitha keto. më siguri në fillim të krijimit të gjuhës shqipe vetëm më këtë tingull, duke e ngrit intensitetin e tij, duke e zgjat ose duke e përdredh këtë tingull është përshkruar, intensiteti edhe përmasa e fuqisë së nje trupi që është në lëvizje ose që rrjedh. Vetëm krijimi i tingullit U brenda gojes, goja merre formën e dhënies duke u shtrënguar buzët edhe duke krijuar zh(u)rme që i përgjigjet përshkrimit të ngjarjes. Kështu emri /Ukë- Ikë /U+ka, por në largim, do të thotë fuqi ka, njëjës në të shquarën kemi në disa vende thuhet uki, (uq)te pra kjo fjalë ndryhet brenda fjalës $F(uq)i$. K

Përdorimi tek emrat i u në përgjithësi ka këtë kuptim të sipër shënuar. Shembull; Muja/MAJA, ku pjesa $Ma=Mu+UJA/UJI=AJI/MA$ $AJI=MAJI$ na jep fryrje zgjerim vëllimor. MU emër që tregon njeriun që ka mundësi edhe fuqi të beje. Muja, që mund të perkthehet në kuptimin më +U+Ja, do të thotë Me+Fuqi, mundësi, shpejtësi e shkathtësi+ ndërsa Ja i jep përmasën e shumësit.

7.

Lexova mbi origjinën e emrit të vendit **KELCYRE** formë **KAL KCYER=kcen sa Kalimin por =Kalim që truphet/tropoje sa kcen kalimi, pra kalim i shkurtër, KALIM+KCYER=KEL pra jo krejt KAL, Kecer, KELCYER. Por, tash në Shqipëri, edhe për habin pothujase ishte pranuar zyrtarisht që ishte emër më origjinë greke, sipas të cilës, Origjina e emrit: Vjen nga fjala e greqishtes së lashtë Klisura, dhe perkthehet në shqip “vend i mbyllur”, pra Grykë. Nje gabim i papranuar, pikërisht ky vend edhe reliefi ku shtihet ky vend nuk ka të beje fare më pamjen e tij të mbyllur. Ky emër nuk vjen nga gjuha greke, por vije nga gjuha shqipe, e cila përdoret edhe sot, Kelcyer=KAL KCYER ka kuptimin Kapërcyer, pra kapërceje, prej nje territori në tjetrin, prej nje vendi më pamje të ndryshme në nje hapësirë më pamjen tjetër, edhe për shkak së kjo është si nje urë më përmasat më të shkurta të hapsires që vije ose që po**

shkon, si edhe është si gjuhëz, në vend të fjalës kapërcim për tokën është përdore Ke(l)cyer, më i vogël **KCE KALIm**, në vend të quhet të kërcyer, pra, të kërcyem/kcyme për shkak të kapërcimit nga zona malore në zonën e shkepuri fushore, për këtë është quajtur ky kapërcim i shkurtër që është sa e kërcyem, pra, hap i shkurtër është quajtur kjo e kërcyem KELCyer, e cila na jep gjuha shqipe, edhe brumi i saj i jashtëzakonshme. njëjtë kemi fjalën kapërcej që më i shpreh përmasat e vogël që ka fyti nëpër të cilin depërton ushqimi përdoret ka (per)call,pra ll e jep shkallen e vogëlsisë ose zbritjes së dy e më shumë niveleve drejt zvogëlimit.

8.

ANATOLIAN

ANA+TO+LI+AN=Ana + tokës së Nalt. Kështu LIAN e ka kuptimin e nje tokë Kodrinore-Malore më nje naltesi mesatarisht të lartë mbidetare.

MARTANESH=MAR+T+AN+ESHTE (ASHT, OSH), MARA E TANEVE ESHTE, MARTANOSH, OSE MARTANASH.

ZOT, ZOG,mandej Zoje, Zotni,zona,strofka,

SOPOT-nuk është fushe, i ngjason shtrirjes së fushës, por reliefit është i përbërë nga nje formë valore e tokes pra është nje sipërfaqe e rrafshet më ngritje edhe ulej ete lehta, ose më grumbuj dheu (DHEU=DHA, ka kuptim të njëjtë) të shpërndarë. Kështu është fushe, por nuk është në kuptimin e plot të fjalës.

Ballaban=Balle i ban, nje struktura Malore në formë ballit që mund të jetë i kthyer drejt fushës, ose përballë ballit tjetër të malit, që ka formë edhe strukturë Balli=Ba ALL/AL.

Kashisht-Kash+isht, Kashte Ishte, pra në atë hapësirë ku është punuar më kashte ose është mbledhur kashta, ose në të kaluarën, janë ndërtuar shtëpi më mbuloja kashte. Kështu njerëzit filluan ta quajnë Kash ishte =Kashisht. Njëjtë është nje emër në periferi të qytetit të Durrësit, ishte nje lagje ku prodhohej tulla, Kështu më vonë ajo punëtori u mbyll, por njerëzit nga Tulla, më nënkuptim ku prodhohet Tulla, filluan ta quajnë Nishtetulle, ose Ishtulla.

OROSH/ORROSH

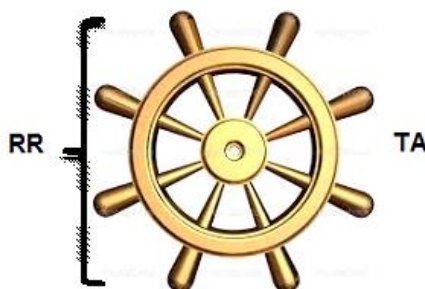

9.

AGIM

Emri Agim/AGJI/AGJA/AGJUM/A GJIM= A ZGJIM,...GJOM=A ZGJOM,... është i lashtë tanë historia, e cila përbehet nga A+GI+M, nga shpjegimet për tingullin A, kuptojmë që do të thotë A=lindja, dalje, ky tingull është fillimi ose Zanafilla. në shqiptimin e tingullit A, goja hapet më së shumti, ky tingull në gjuhen sotme shqipe do të thotë urdhëro, ose ka kuptimin, e përgjigjes kur diçka nuk kupton, edhe dëshiron sqarime të mëtutjeshëm, mandej A është fillimi I zgjimit edhe njohurisë, sepse të gjitha fjalitë pyetjes fillojnë më këtë tingull, shembull; A asht nate, A ash le dielli. A është shprehjes e habis. A-ja është fillimi I fjalimit, edhe tingulli I parë më I rëndësishëm në gjuhen shqipe edhe së bashku më O janë tingujt më të lashtë të gjuhës shqipe, kur gjuha ka lindur së pari ka filluar më zanore A O I U E . GI është e ngritur mbi tokë por ende I ngjitur për toke, ende nuk është shkap nga toka, është thjesht e dal mbi toke, por ende është pjesë e tokës, njëjtë më Gishtin që ka dal nga tërësi e shuplakës së dore, por edhe pjesë e saj. Mandej kemi nje përktim në gjuhen shqipe gishteza, ose mandej edhe vete emri GEG, gem që përshkruan nje pjesë I dal nga rremi I pemës, ndërsa tingulli M përshkruan gjithçka që është mbi toke, pushon në te, por për momentin është duke pushuar në toke. Kurse tingulli (N)gule është gjithçka që pushon në toke, por edhe është i ngulur në te, vete fjala ngulur, jep

kuptimin që gjendet në tokë edhe I future nene sipërfaqen e tokës, por pjesa më e madhe e atij turpi të ngulur në tokë është I dal mbi sipërfaqen e tokës që mund ta shohim atë pra tingulli I dyt n(G)ule, mandej kjo futje brenda nën sipërfaqen e tokës edhe që pushon në tokë është e përshkruar më Pjesën e fundit ng(UL)e, nga fjala UL që është nën lartësinë e trupit. Gjuha Shqipe nuk e ka filluar lindjen e saj më bashkëtingëllore por më tingujve zanore. Shkronja A në njëmendësinë fizike paraqet organin gjenital të femrës Vagjinën, pra është simbol I Vagjinës. Vete emri Vagjina=AGJIN=A GJIN= A GJAN= A GJON,..A GJI+IN=ON+UN+AN,.. ka lidhje edhe rrënjë të gjuhës shqipe, renditja edhe d.m.th. e tingujve në emrin vagjina jep kuptim në gjuhen shqipe, që e përshkruan reliefin e jashtëm të organit seksual femërorë. VA/qe e ka pamjen ashtu si Vau, mandej Gj-është si nje gji në të cilën vërshon uji në formë përafërsisht të shkronjës V të shtrirë në rrafsh, na-ka kuptimin e dhënies. Mirëpo derisa në Shpjegojmë tingullin A që në të vërtetë është fjale, në kuptimin fizik është organi femërore, prej të cilës lind mashkulli edhe lind njerizimi. Mandej jo vetëm që përshkruan më A lindjen e të gjitha gjallesave nga NANA por përshkruan lindjen edhe të botes material, inorganike, të vete gjithësisë. Kështu A ngritët si fjalë e parë , si tingull I pare, si lindje jo vetëm e njeriut por e çdo gjallesë mandej edhe e vete gjithësisë. KështuA ngritët në pozitën e simbolit të fillimi ose lindjes së çdo gjeje, nga nje organ gjenital absolut edhe metafizik, abstrakt, edhe i pashpjeguar sepse A ka ndodh larg në të kaluarën, në të kaluarën ku askush nuk e mban mend. A nuk është fillimi i ekzistencën por është edhe fillimi i të menduarit, fillimi i frymëmarrjes edhe I të folurit, fillimi I fjalës së parë (FJ+AL/qe do të thotë diçka e thënë në n(al) tesi. Ndërsa Thot do të thotë nje Maje, thep I tokës, ose nje fron, nje fjalë që thuhet në Altare në Naltesi). A është fillimi edhe është tingulli më I afërt më O që shpesh e zëvendëson njeri tjetrin, por megjithatë Ekzistenca fillon më A, ose lind nga ajo, ndërsa Mbaron më O, sepse tingulli O është i lidhur më ekzistencën që lidhet më tokën edhe shpreh tokën si edhe objekte tjera në formë rrethore, por O paraqet gjerat që ndodhin në toke, ndërsa A gjerat që ndodhen në nje të kaluare të largët, që mund të jen edhe në të tashmen. A është organi gjenital femërore, që jep edhe lind, nga NANA e përjetshme prej të cilës doli gjithçka, por në O që ka formën e rrethit, jo vetëm të objekteve që kanë formën rrethore, por edhe të kohës që rrjedhe në formën e ciklit, ose që rrjedh në formën rrethore, sipas të cilës çdo gjë që lind, vdes edhe rilind edhe anasjelltas. Kështu A është fillimi ndërsa O është toka ku edhe njeriu përfundon, pra, në toke, në vorr. Zanorja i parë është A , e I fundit është O. Fillimi I jetës në gjuhen shqipe është A, ndërsa përfundimi I saj është O. Shkronja që përfaqëson tingullin A në shumicën e rasteve përshkruan organin gjenital të femrës, ky simbol ishte I shenjet për popujt e lasht. Për këtë fjalet si ka

kuptimin e asaj që jep nga A-ja, pra përdorët NA-jep ose e dhënë, ose ajo që jep lind gjithmonë nëpër kohe, edhe vazhdimisht. Ndërsa tingulli Q është shok më tingullin K, derisa K është I palëvizshëm edhe ndodh vetëm një here, Q kur shqiptohet më gjuhen duke e prekur qiellzën në hapësirë të gjerë të saj edhe më një lëvizshmëri të veçantë, që siguron një prekje të njëpasnjëshme. Për këtë nga KI ka lindur fjala QI që përshkruan aktin seksual, ndërsa emri Kënaqa Knaqi, Knaq ka lindur nga kuptimi që përshkruhet Kështu KU pra, vendi NA-jep , dhuron, Q-akt seksuale, prej nga lindi emri Knaqa. K+na+q/i/a. Kështu për shkak të A u përdore NA që përdoret edhe sot, si shembull NA është dhënë dije, Na është dhënë kohe, Na nana bukën, të cilën në Veri edhe Kosove përdoret edhe sot, edhe pse luftohet të mos shkruhet. Nga kuptimi I tingullit A ka lindur Na por edhe emri AN, që është emri I mitrës, vendi ku zhvillohet embrioni në barkun e Nënës. Kështu emri NANA, ka kuptimin N'ane ose mandej NA+NA ajo që jep vazhdimisht,, Kështu emri Nana është krijuar shumësi duke e përsëritur dy here NA, Kështu NANA nuk është vetëm emër por edhe folje, që tregon veprim edhe lëvizshmëri. Njëjtë në këtë mënyrë kemi emrat të formuar si GEG-pra tokë ose hapësirë më Ngritje , gryka malore, Male të cilat e mbulojnë një hapësirë të gjerë duke u përsëritur, ku ka fushëgropa të thella, edhe ngritje të përnjëhershme të strukturave Malore, për këtë u quajt GEG, pra GE e dal si xhungë në toke, ndërsa prapashtesa G këto përsëriten vazhdimisht edhe shumë here. GEGE nuk është vetëm emër por edhe folje që tregon veprim, edhe lëvizshmëri, por që ka ndodh dikur. Mandej kjo është dukuria më dallueshme të gjuhës së lashte shqipe, të formimit të shumëseve të një emri nga përsëritja e bashkëtingëllores si në fillim po ashtu edhe në fund të fjalisë, për të krijuar pamjen e një dukuri që përsëritet. Mandej njëjtë; THITH, THETH, THOT-THOTH ai që thotë edhe flet vazhdimisht, ndërsa tingulli Th tregon të flasësh nga një lartësi nga një thep.

Nga AN që ka kuptimin e Mitrës, lindi Anas që ka kuptimin e njerëzve që ka lidhmëni gjaku edhe janë vendas, ose janë të afërt, të dal nga një AN ose Bark. Kështu jemi të një barku ose të një Ani, mori më vonë kuptimin fizike ANA që ka kuptimin hapësira kue shtrihen njerëz të një Ani ose barku, mandej u zhvillua ANA e majtë edhe e djathtë si orientim në hapësirë. AN u përgjithësua nga gjuha e lashte Shqipe edhe për popuj edhe shtete.

Agim quhet derisa dielli nuk është nda nga toka, pra eshë e dal, ashtu si (gi)shti, ndërsa shkronja M e përforcon fjalën A GI që do të thotë është një më tokën por nuk është I ngjiture token. Sikur të kishim emrin AGIN=A(Z)GIN=A ZGJIN=A ZGJON=A GJEN=A GJIN= A GJON= AGJUN= A GJYN= AGJYP=AGJIP= AGJ=GJA+YP=GJYP=E GJYPT=A GJAPT= E GJAPTIN,.



AG, AGA, AGI= EP+ AGJEN= AGJEPEN=EGJEPNT=A
GJERPENT=GJERPENT

Ne të njëjtën Kuptim e bartin për lindjen e diellit, për fillimin në kuptimin filozofike të diçka, mandej edhe për lindjen e jetës në toke, mandej edhe për fillimin e njerizimit. Nga kjo AG mune të jetë quajtur vete Zoti, pasi emri i Zotit gjithmonë asht quajtur më emra të ndryshëm duke përkshuan anen edhe manifestimet e duar duarsh të tij, si edhe shpjegimeve njerëzore që dalin nga mendja për ta shpjeguar atë edhe manifestimet e tij.

Kështu Ag është emër nder ma të lashte ashtu sikur emri HA, AH, ose AE, AG, AV, AB, ose BA, që janë të gjuhës shqipe edhe kanë baze vetëm në këtë gjuhë.

kështu emri AGRON mund të jetë përberë nga dy emra AG+RON që do të thotë në nje interpretim të drejtpërdrejt AG+RON (RRNON), ndërsa emri RON ka të njëjtat kuptime si RIN, REN, RAN, por gjithnjë në kuptime pak a shumë më ndryshime për të njëjtën veti. Nga RON=RO ON, që mund ta këtë kuptimin i vendosur në nje naltesi të mbrojtur, ashtu siç kemi folur në pjesë tjera të këtij libri. Pra, ON është AN, EN, UN, por derisa AN përshkruan aty ku fillon edhe buron njerizimi pra ANI i NANES, ose AN e përshkruan edhe Burimin e uji, gjuhë edhe populli. Shembull AN përshkruan më shumë shtrirjen e nje populli që janë të afërt edhe të njëjtë në kuptimin e gjakut, pra antropologjik, gjenetik, biologjikë. Ndërsa ON e përshkruan më shumë në kuptimin e vendosjes së nje populli në toke, pra në kuptimin e shtrirjes Gjeografike. Kurse EN e jep kuptimin shpirtërore të shtrirjes së popujve ose gjësendeve. Kur themi UN e ka kuptimin U nje fuqi lëvizëse e gjalle, sikur nje gjë e gjalle e vendosur në nje Sahan, ose në nje shtang brenda pra në U, por UN ka kuptimin e nje zgavre ku gjëndrën vetja e njeriut, ku e ka burimin, por tash vetëm të

individit ose gjeje, që është e gjalle ka fuqi, ka **uk**, ka ul, ka lu, dhe UN është e futur nje zbrazëti e thatë në tokë pse sipërfaqe të mbyllur kur rri edhe banon shpirti i njeriut, kjo quhet Unë që është edhe veta e parë e gjuhës shqipe.

Nga kjo rrjedhe emri i mbretit tonë shqiptare Agron=Agu ron, ose rrnon, etj, pra AgI është i përjetshëm. Padyshim ky ka qenë prej emrave shumë të bekuarë edhe të përjetshëm, ashtu sikur Zoti i lindjes së Diellit, AG.

GISHT (GUSHT/GASHT/GESHT/GYSHT-GJYSHT,...)

GISHT=GI+SHT= e dal në formë gunge (G)+e zgjatur më shumë së Gunga (I)+ është, osht, asht (SHT). Në të vërtetë **ISH/ISHT përshkruan zhvendosjen dhe ekzistencën e trupit ISH të -gi-gji shtave, por tash në formën I të Gishtave. Ketu kemi dal nga kuptimet e shpjeguar më sipër për fjalët OSH/ISH/ASH/ESH/USH/YSH,..vetëm që lexuesi ta kuptojë më lehtë.**



NGIM/NgiIM/NGAM/NGEM/NGUM/..



10.

GUNGA/GUGA/GEGA/GIGA nje pjesë e ngritur nga tërësia ose sipërfaqja normale e trupit, shembull Gunga në shpin, ose nje e më shumë të n(g)ritur nga sipërfaqja e trupit.

Mandej më G jepet kuptimi i zbrazëtisë brenda trupit që ka formën e nje gunge, si shembull; goja, z(g)aver, por edhe Grabijt/GRA+BAJT/GRU+BI/BA., sepse e shkakton mungesën e nje gjësendit ose personi. më R shënojmë ngritjen/Ritjen-Rritjen, nga GR=G rritet zmadhohet për zmadhimin e R, derisa R është sipërfaqe, G e rrite atë sipërfaqe duke i dhënë formën e vet, në formën GR/GR(zanore)/G(zanoreR)/Gru/GUR/GRI/GIR/GRO/GOR,..etj Zorra, goja, toja, loja, toka, bota, rru(o)shi, rre(o)thi, rr(o)ta, b(o)ta, m(o)ti, k(o)ti, V(o)thi, V(o)rri, K(o)rri, M(o)rri, Sh(o)ka=praj nga ka lind emri shok, pra shoqërues, që nuk ndahet kurrë nga ti, sikur Shoka, sepse pa shok nuk mund të dalësh, sepse nuk mund të dalësh cullak për këtë Shoku është si shok, quhet Shok duke përdorur O sepse prerja tërthore e njeriut ka formën rrethore, por kjo e emri shoke përshkruan edhe reliefin më veçantit e veta, M(o)lla, P(o)lla, P(o)li, D(o)li. M(o)li, V(o)li, rrota etj.

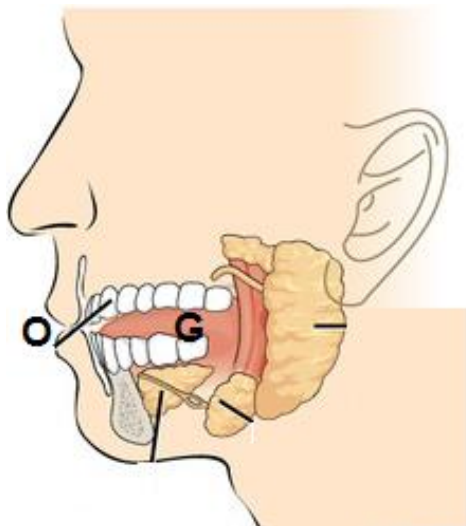

Veg, Deg, Sheg, Lug, trung. Geg, Gemb, Gimaj, Gurra,guha/gluha etj.
IN, NI, NU/Nn/NE/EN/AN/NA/YN/NY/NO/ON

Një prej shembuj kemi foljen Shti, Shty, Tingulli Sh paraqet zhvendosjen e njëpasnjëshme, duke e shtyrë trupin Brenda trupit tjetër, thjesht duke e shtyre I. Kjo shtyrje është nga shumë zhvendosje që mund të jene nga zhvendosja në gjatësi të ndryshme, por për nga natyra janë të njëjta. Por Sh është shume, në këtë rast zhvendosje të njëpasnjëshme duke e fut një trup në tjetrin. Ndërsa I shndërrohet në Y, në gjësend atë lëvizshme por edhe në formë hinke ku mund të futet nje trup tjetër në të. Për, këtë Shti edhe Shty qëndrojnë afër dhe pothuajse në të njëjtin kuptim, njëjtë si emrat KRI edhe Krye. KRI është pjesa eperme e I, Por kry, pra nga I në Y që paraqet përshkrimin e intensitetin e lëvizjes pra nje zhvendosje që merr fund në KRI, por për shkak së e përshkruan procesin e lëvizjes quhet Kry, në thelb këto dy fjalë nuk e kanë krejtësisht kuptimin e njëjtë. Shembull; pasi L është naltësia e nje trupi, IL do të thotë i gjate, por ILI merr kuptim të sakte për gjetësin e I, që në filllet e lindjes së këtij tingulli ka lind si përpjekje për të shpjeguar organin gjenital mashkullore. Pra fjala ILI ka kuptimin I+LI =i+gjate ose i+nalte për nga shtati ose për nga naltësi të ndonjë objekti. ILIJA ose Elija mund të përkthehet vetëm nga gjuha e lashte shqipe; I+LI+ja =I nalti, ndërsa ELIJA E+LI+JA=ku ka kuptimin e njëjtë si e gjate, por në këtë rast E përpara gjithmonë në fillim të lindjes së gjuhës shqipe. Nga kjo Elija=ALIJA=ILIJA i ngritur lartë në Alt, por EL merr kuptimin e ardhjes zbritjes nga lartësia EL ashtu drita nga Illat/Allat/ELLAT, ose që del nga naltësi, Ylli ose Illi në njëjës ka kuptimin I larte, por Y në rastin e parë është përpjekje nga gjuha e lashte, kur përdoret Y ka përpjekje për diçka gjendet shumë lart ose shumë poshtë

ose në mjedisin/hapësirën e pakthyeshme, asht dhe bashkëtingëlloret që shoqërohen më zanoren Y, siç janë RY/LY/GY/ZY/TY/MY/SHY/KY/FY/VY/NY/ por edhe në mënyrë simetrike YR/YL/YG/YM/YSH/YK/YF/YV/YN ose shumëset e disa tingujve RY-RRY/LY-LLY/GY-GJY/ZY-ZHY/TY-THY/MY/SHY-SY-CY ose simetrinë YRR/YLL/YGJ/YTH/YM/YZH/...etj. Lexuesi këto raste duhet ti përgjithësoje për të gjitha zanoret tjera dhe përthurje më bashkëtingëllore. Pra më këtë rast Ylli/ALLI-ALLA/ULLI/ ose ULLIKSI, ku KSI në gjuhën e sotme kemi KSI=SI/ KSHI=SHI/KCY=CY, ELLI/ELLA/ELI,...duke e përgjithësuar për përthurjen më të gjitha zanoret tjera. YLLI që qëndron në fushën qiellore, shumë të n'alta/ose shumë të ulta (n'ulta) të paarritshme ose të pakthyeshme nga ajo pike. Ndërsa kur përdoret Eli ka përkthimin E-Sh k(el)qim+Li-i lartë pra që vije nga lartë. në këtë rast janë formuar emrat Di(elli)/DA/DE/DI,..+ELLE ose D(ill)i/DYLLI/DALLI/DJALLI/DELLI/DYLLI. Ndryshimi për një shkronje Dielli edhe Dilli e kanë të njëjtin kuptim, por në rastin e parë bëhet përpjekje të jepet pamja e dritës që del nga dielli, ndërsa Dilli, jep kuptimin vetëm për lartësinë e tij në horizontin e qiellit. njëjtë ka lindur emri Qi(ELL)I ose Q(ill)a, pra qielli është I lartë edhe shkëlqen, El thjesht flenë Brenda fjaleve të sotme të gjuhës tone, e cila ka lind nga emri EL thjesht shk(el)qim nga lartësi. Perseri (Qi)+lli ka kuptimin të tregohet lëvizshmëria edhe shumësia e objekteve Qiellore mandej edhe shumësia e qiejve, si edhe bashkëpunimi ose ndërftja e dritës në toke, meteorëve, fateve të njerëzve etj. nga qielli në toke, kjo ndërftja e ka beret e domosdoshme të përdoret tingulli Q, ndërsa në vend L të përdoret LL është lindur nga fakti së të gjitha objektet në qiell edhe yjet janë shume, Kështu L duket të jetë më shumë tingull për njëjës, ndërsa LL për shumes, por jo vetëm kaq, L shpesh përdoret për gjatësi fikse, ndërsa LL për gjatësitë të ndryshme të objekteve për afërsisht të njëjta. Njëjtën mënyrë sikur K që përshkruan ndarjen e nje tërësia të vogël nga nje tërësi tjetër më e madhe, ndërsa Q e bën të lëvizshme K. (K)rahasimi i KI më QI është prape nje ngjashmëri më krahasimin L më LL, ku tingulli behet më i lëvizshme më dinamike, më përsëritës, që mund të hetohet edhe më lëvizjen e gjuhës së si e prek qiellzën e cila prekje interpretohen nga truri si shpjegues edhe interpretues i nje dukuri që ndodhet në natyre. Pra K eshët diçka që e ndan tërësinë e vogël nga nje tërësi më e madhe por nuk e shkap/çkap krejtësisht nuk e ndanë, ndërsa KI paraqet Ndarjen e I e cila I përket trupit, në këtë rast Penis, I cili futet edhe rrinë në nje trup, Por Q e bën të lëvizshme I. Qi janë të dy tingujt më të sakte për përshkrimin e dukurisë së seksit. nëse do të thonin KIELLI do ta kuptonim nje Qiell që është pjesë e qiejve edhe e Kozmosit të madh, por nuk është I lëvizshëm,

nuk lëshon shi, nuk eshët në formë kurbe ose gjysmë sferë, mandej nuk do të kishte të reshura atmosferike. Ky është shpjegimi I qiellit, në të njëjtën formë ekziston edhe qiellit Brenda/Mrena/Mrana=me ranje, trupit të njeriut ajo është Brenda gojes së njeriut, i cili është përshkruar më emrin Qiellza, që Za përshkruan përmasat e vogla por edhe të njëjtën kohë përshkruan që lëshon Za, sido që shqiptohet kjo shkronje në fund të emrit Qiellza jep kuptimin e zërit. Qiellza është e lidhur ngushte më qiellin ndërsa toka më Gjuhen Brenda Gojes, ndërsa Qiellza gjuha që e prek Qiellzën në mënyrë anatomike pasqyrohen ose diktohen nga truri I cili Brenda kafkës së njeriut qëndron në formën e gjysmë harkut, Mandej lëvizja e gjuhës edhe prekje e Qiellzës në shqiptimin e tingujve janë kode të diktuara nga truri që përshkruajnë kuptimin edhe interpretimin dukurive që I sheh syri. Nga K+ok aka kuptimin që ka OK ka formën e sferës. Pra nga kjo Kry edhe Koke janë dy emra për të njëjtën pjesë të trupit por kanë përshkrimin e nga anet e ndryshme. K+eshtu (nje ndarje e veçantë nga ajo pjesë që quhet ashtu), Kry është pjesa më e lartë e trupit të njeriut e cila gjendet kur lëvizim prej këmbeve e përpjetë trupi të njeriut që ka Lind nga KRI, por edhe nga K(ro) sepse rrashta e kokës së njeriut është e ngjashme më RO, por për arsye së nje(ri)u dallon nga bota material edhe nga përmasat është quajtur Kry. Mendoj së emri Kryq ka marr kuptimin e sotëm shumë vone, mandej më lindjen e Krishterimi, por në thelb Kry është pjesa më e lartë e nje objekti, edhe më e rëndësishme. Kështu Krisht në gjuhen shqipe ka kuptimin Kri(asht) pra që është pjesa më e lartë edhe më rëndësishme. Nga këta emra kanë lind fjalet që kanë bazën Krisht, Kreshna (KRE(kryet) ASHT që JEP), mandej (Kre)jt, por edhe Kry(q) që tregon për fundin. Kryt ose Kri Kry Kre(na) është diçka që shihet edhe dallohet për nga lartësia në nje trup, edhe ajo pjesë shihet sepse është nalt, edhe e dallueshme. Nga emri Krisht u shkurtua në formën të K-shten. Nga anglishtja Crust, është korja, por edhe nje person i sigurt, thjeshte prape ky emër lidhet më njeriun, edhe emri Crust përshkruan nje veti të tij.

Nga greqishtja Cryos, që është nje fjalë e marr nga gjuha e shqipe, pasi lidhet më Kry +osht. Emri Krisht, nënkupton jo vetëm rendësin që kry asht, ose sipërfaqja e fort e gjësendit siç në sot e quajmë Kore, por është edhe fundi i kohës, diçka/gjësendi (gjësend kuptojmë formën e trupave, idetë sendet etj.) është kry ose ka marr fund. Thjeshte emri Cryos në Greqishten e re edhe të vjetër nuk e ka kurrfarë baze të jetë fjalë e tyre, por është e huazuar, edhe për arsye së nuk ka fjalë tjera që lidhet më kry. Nëse prerjen tërthore të bukës, korja e bukës është sipërfaqja më e lartë që gjendet në krye pra, edhe sipërfaqja më e forte e bukës, e tokës e tj. Kru, kar, kro, kri, kre janë forma që lidhen më të njëjtin kuptim por në forma të ndryshme të përshkrimit të nje dukurie. Fjala Krisht, Kreshna, Kore, ose

nuk janë greke, më sa është fjala siguri nga Latinishtja në gjuhën shqipe. është mundësia që fjalët Cruse janë marre nga popujt e Evropës qendrore, shembull nga gjermanet Krust, qysh në mijëvjeçarin e dytë para Krishtit, kur Shqiptaret ishin Banorë të Gjermanisë edhe Francës, edhe kur fiset Kelte e Sllave ishin duke e asimiluar këtë popullsi më shtrirje të gjere. Vdekja e një qytetërimi të madh, siç do të mund të ndodhte sot më Anglez Amerikane, ndahet nga popujt tjerë që formohen mbi gjermadhat e tyre, edhe ndahen nga qytetërimet e reja, që u ndërtuan mbi ato rrënoja. Ndërsa Kreh për tu krehur, është një shkurtes e emrit Kre+ngreh=kreh. Kështu linden fjalet Sh(kre)p, Sh(kre)h, kur tingulli Sh përdoret për të treguar shumësin edhe përsëritjen e një procesi në nivele të ndryshme përgjatë një gjatësi kohore, por në nivele të ndryshme.

Njëjtin kuptim e bartin edhe Sh(kre)+el ku janë dy e, por që në gjuhën e sotme kemi e të theksueshme, që ka kuptimin e shprehjes së dritës ose zjemit/zemit/zjarrit, ose shk(el)qimit (SHKO+EL-ardhje nga naltësia EL dhe QIMIT =QI MAT=QITJE e MATUN). Kështu fisi Shkrel ka kuptimin e atyre që shkëlqejnë, që e shprehin ose e bëjnë të theksueshme bardhësinë e vet, jo vetëm mendore por edhe të dukjes.

11.

Ashtu si a shpjeguar shpjegimin e tingullit edhe shkronjës I që është një simbol, që në fillet e saj është lidhur për organin mashkullorë, Mandej e shpjeguar RI që e ngrit I pra në një lartësi të lartë, që lidhet më përshkrimin edhe karakteristikat e një ngritje të caktuar të Bjeshkëve, të cilat kanë përmasat e mëdha kryesisht të ngritur mbi bjeshkët e larta maje të bjeshkëve që janë të vjetra, maje të cilat janë të topitura. më LI shprehen tehe malore të cilat kanë renje të përnjëhershme edhe ato prerje janë mjaftë të gjata si kurriz i maleve, të cilat në njërin ane ka renje ose pamjen e rrëshqitjes së dheu, ose copa të fushave që gjenden lartë, pro janë nën lartësi të caktuara, Siç është rasti LIPA, LIKA, të cilat LIPA janë fusha të vogla të pjerrëta nën majat të maleve të cilat kanë maje të thepisura, ose vetëm LIKA që janë fusha të pjerrëta sikur pushimore tek malet që majte i kanë të rrafshëta që zakonisht gjenden në Bjeshkët e quajtura të vjetra. Derisa Ri përdoret për të përshkruar një të ri, që rritet, edhe që është në kulmin e fuqisë së tij, LI përdoret për të shpjeguar një burrë çfarëdo moshe por që është i lart ose i madh për nga shtati, pra përdoret jo vetëm në përshkrimin e reliefit, më veçorit e tij. Vetëm emri LEKA mund të këtë kuptim nga gjuha e lashtë shqipe një njeri shtate madhe ose edhe më vlerat të larta që janë konsideruare për ta bere të vlefshëm një njeri të asaj kohë kur është lind edhe është përdorur kjo fjale. LeKA ka kuptim në gjuhën e sotme si LE KA, pra Ka le, si një lindje e rëndësisë së veçantë, por ka kuptimin edhe të një njeriu që ka lind nga lartësitë.

Pasi përshkruam RI, që e ngrit I, kemi tingujt LI që e ngritin por që ka kuptim të përshkrimit të një karakteristike tjetër siç është vlera morale, burrërore mandej edhe vlera të larta shpirtërore. Mandej pasi RI është një objekt që është i ngritur, edhe lidhet më fjalën ngritur ose rritur, ndërsa Lartësi ose Lindje që pikon nga lartësitë e bie poshtë siç e përshkruan fjala PO+Li=Polli që e përshkruan një natyrë tjetër jo të rritës e ngritjes por e vetëm të qenurit Lartësi. Kemi kombinimin tjetër DRI, ku lartësinë ose madhësinë DRI e dredh tash pra nuk e rrite e bën dredhak edhe e deformon. Kështu kemi edhe fjalë tjera të cilat e tregojnë deformimin e dritës edhe shpërndarjen e saj, si shembull, Drela, Dredha, Dresha, Dreni, Dragua, Dredhan, Dridhje, Drit.

PO=OP/ AP=PA/EP=PE/UP=UP/IP=PI/YP=PY= të gjitha këto fjalë kanë kuptimin e njëjtë vetëm kahun/drejtimin e kundërt, pra pjesa OP/IP/UP/AP/YP/EP ...EAP/UOP/...shtrihet prapa folësit - veneruesit dhe është e përshkruar nga ai më këmbë dore, e njohur për te. Kurse PO/PI/PU/PE/PA/PY ...POE/PUO/PAE,...po ashtu kanë kuptimin e njëjtë që mund të përfarohen më fjalën JEP por tash hapësira e pa përshkruar, e panjohur, që gjendet para syve të folësit/sistemit krahasues.

Kështu kur themi PA ka kuptimin e njëjtë më fjalën AP=JAP=HAP,...por tash Pa është pjesa para folësit/sistemit krahasues/pikës prej kah vërehet dukuria/gjësendi.

Kjo përgjithësohet për të gjitha bashkëtingëlloret kur përdoren më zanoret si shembull AG=GA/AGJ=GJA,...

AL=LA/ALL=LLA,..

AN=NA,...

AM=MA,...

AV=VA,..

ASH/AS/AC=SHA/SA/CA

AZ/AZH=ZA/ZHA,...., e Kështu më radhë.

Sa për fillim duhe të ditur që fjalet PO/PI/PU/PE/PA/PY do të thote më JEP/JOP/JIP/JAP/JUP/JYP, pra kanë të njëjtën kuptim më fjalet OP/IP/UP/AP/YP/EP, krejt kuptimet janë të njëjta por

vec përshkruan kahun, pra pjesa përpara e pa përshkruar që është PA, dhe pjesa permas=për masën , pra është mas sepse ju ka ba Majtja , është në dore, është përshkruar dhe quhet AP=JAP=HAP=LAP=KAP-SHAP ...etj., që kan kuptimin e njëjtë më fjalet PA/PAJA/PAH/PAL/PAK/PASH....etj., por tash në drejtim të kundër, pra duke shikuar përpara pjesën që ende nuk është shkelur më këmbë.

Kjo përgjithësohet për të gjitha zanoret

Ep	Jep	Nep /nu epjen	Hep	Kep	Shep
Pe	Pej	Pen	Peh	Pek	Pesh
UP	Jup	Nup	Hup	Kup	Shup
Pu	Puj	Pun	Puh	Puk	Push
Op	Jop	Nop	Hop	Kop	Shop
Po	Poj	Pon	Poh	Pok	Posh
...etj.					

1-Poshte-lindi nga fjalet=Po+asht, që do të thotë rrafshë është, në kuptimin kur flasin dy veta nga nje lartësi duke e shikuar rrafshin poshtë. Pra, PO ASHT=POSHTË. më përpara, në kohët të lashta, para erez së re nuk mund ta gjejmë këtë fjale. Kjo fjalë është thënë POA, ose POE ashtu tu e treguar piken më të ulte nga kodra, ose nga nje nivel më i nalte.

ANA

2-Tana, në gjuhen shqipe veriore ka kuptimin për krejt nje hapësirë të gjerë para folësit, që përfshin për të gjitha gjanat që gjenden aty, objekte ose bime, ndërtesa apo për çka do që është fjala. Shembull; Tana mollët na i mori djali, që nënkupton së të gjitha mollat që ishin në tryeze u morën nga djali i tyre. Kjo fjalë lindi nga ANI, ose ANA, prej nga të ANA, nënkupton për anën që flitet përballë folësit, ose e parafytyrime për nje hapësirë ose territore që e din bashkëbiseduesit. Pra, krejt ANA, e gjithë ANAt, në kuptimin fizik, i gjithë vendi. Prej kësaj lindi edhe u krijua fjalët ANA, T'Anës=TANA, në toskërisht shumë më vonë kjo u shndërrua në TERA, ose të tera. Pra, në këtë rast ANA=ERA, çka shihet së e folmja veriore ka ruajt formën e lashte, edhe si e tillë ka strukturë për shumë fjalë tjetra, që në juge nuk ruhet kjo strukture edhe lidhshmeri.7

3-Gjana-po ashtu njëjtë si fjala e sipërsëhënuar është krijuar nga baza ANA ose Ani, ndërsa GJA, nënkuptoni objektin fizike ose nje

frymore, GJA+ANA u krijua fjala GJAANA, pra nje objekt nga ANA apo nje hapësirë e caktuar ose vend në toke. Por, GJAANA, këto dy A-ja, në vend së të theksohen dy here A, u krijua A më theks në të, edhe më kumbim më të fuqishëm sikur tregon së këtu gjenden dy A-ja pra nje A më e forte që shpërthen nga fundi i fytit.

4. LANA- po ashtu ky emër u krijua nga rranja ANA, që jep më kuptua së këto ishin fryte të lisave, pra LI+ANA=qe do të dale nje fjalë LIANA, por për arsye së çdo trup i ngritur si nje hu, u mendua si nje tingull L, jep të kuptohet së aty është fryti i drujeve të cilët ishin emëruar si L, edhe ky trup jep frytë Kështu në këtë rast ANA, ka kuptimin edhe të vendit por edhe ANI i Lisit, që u formua emri LANA, më siguri dikur i nënkuptuar si ANA e LISIT pra LI ANA, prej nga u formua emri LANA.

5. Po Kështu emri i fytit THANA.

6.

B

BU-pra, bën zhurmë, zhurmon, ka rrjedhje edhe fuqi, mandej ka uji. Kështu BU e ka lind nga dy fjalë Ba+uj=buj/baj/bij/boj/bej/byj...boa/boe/pt/but..., pra bën veprim të rrjedhjes, që shumicën e kohës lidhet më ujen prej nga edhe fillon uje më tingullin U. Ban+U, ose Be+U, lindi fjala BU,

Bujan, është Be +uje+AN, vendi ku behet uji pra, ku del ose BURON, uje. Pra, BUJAN=ka tri fjalë B+UJ+AN, që është BA+UJ+ANA, pra vendi ku lind ose bahet uji.

BURON, është vendi ku ruhet ku e ka vendin ujë në toke, pra sepse lidhet më shkronjën O

44. Sherri, Dreqi-Shpjegimin e këtyre fjalëve pas tere atyre shpjegimeve më sipër do ta bëjmë në mënyrë të shkurtër.

SHERR ka kuptimin zhvendosja SHE përfundon në ERR, ose shumë err=sherr. njëjtë sikur shumë Kodra të nivele të ndryshme , shumë kodra=Shkodra. Megjithate kjo fjalë gjendet në gjuhën arabe, dhe mund të kemi përputhje rastësie me gjuhën tonë, por ka natyre Shqipe. Përndarje ka kuptimin e procesit të ndarjes, ose diçka që duhet të ndahet në shumë vende që është përndarje, por shpërndarje ka kuptimin e disa përndarjeve në të njëjtën kohë që janë të nivele të ndryshme që quhet shumë përndarje=shpërndarje.

Shume çarje=Shkarje etj.

Ndërsa emri Dreq ka lindur nga fjala *Dredhi keq*, që është shkurtuar si Dreq.

P

PI

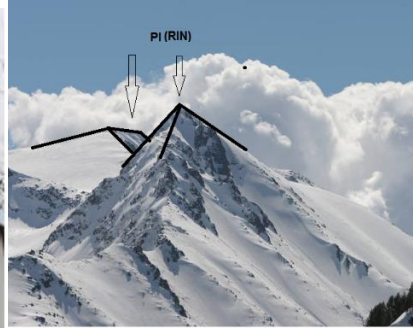

Kemi fjalet Picagat, pìrg, sh(pi)rt, OLIM(PI), the(pi), (pi)dhi, PIka, (PI)je.
PITAGORA
OLIMIPI=O+nje lartësi mbi Majën e thepisur



Pidhi, pej IDH=DHA, DHI=IDH

Klitoris=KLITOR=KLI afrohet më KLI=LI=La kurse TOR ka kuptimin e afërt më Turi, ose LATURI=KLATURI=KLITOR.

PI

fjala Pi do të thotë ajo që e ka nje kënd të vogël në mes dy drejtëzave të cilat priten në nje pike duke ndërtuar kënd që njihet në matematik si konstante Pi. Pi do të thotë e vogël, në shkenca kemi nën njësinë e gjatësisë piko që nga Latinishtja do të thotë e vogël. Fjala PI është nga gjuha shqipe ajo sot shtresohet në shumë fjalë të gjuhës shqipe, Kështu gjuha Laine edhe gjuha Greke e morën nga gjuha shqipe. Në gjuhen shqipe Pi do të thotë e vogël për nga sasia. Prej nga kanë lind fjala PIje pra tingulli I kur lëviz kthehet në J. Mandej fjala PIKA=PI+ka që e përshkruan nje sasi të vogël, pra ka PI. Fjala PAK ka lind nga fjala PIKA, por kemi nje renditje të AK, KA të cilat do ti shtjellojmë në pjesën e dyte të librit.

Nga FJALA PERPJET ka lind nga PI, PO edhe RI, tri nivele që do të ketë lindur nga renditja e fjalëve PO RI PI që do ta këtë kuptimin nga lëvizja. Pasi kur lëviz PI behet PIJ që J tregon zhvendosjen e tingullit I e bashke më të edhe të tingullit P që tregon formën e trupave, shembull nga kemi (PI)jerrt, Pigadhje+pigardhje që tregon rrjedhjen e ujit nga nje maje që është e karte edhe ka formën picagate që ka kuptimin PI +sa+ gjate. Kemi fjalën shqipe të marr nga Sllavet PLITKO që është nje shtrembërim I fjalës Pjerrte. Pasi vete shkronja P është lidhur më nje simbol që përfaqëson formën e shprehur më P.

Shembull më I mire është Pjepen (Kemi dy maje të pjepnit dhe kemi 2 P) që ka lind nga fjala PI për shkak të formës Picagate të pjepnit, si edhe format vijore që shprehin lëvizshmëri ose edhe mandej PJ e shpreh shumësin e PI, Kështu më së miri e sqarojmë më foton. Tek emri Pijepen që në disa vendës J theksohet I, por në disa vende theksohet J për të shprehur lakueshmërinë e vijave që fillojnë nga Pi, siç e kemi fjalën Vija, që lind nga VI në kuptimin e vizës ose në shumës Vijave, por mandej duke e paramenduar që lëvizja ose ardhje e njeriut përshkruhet nga Vija, pra unë vij aty, ose Vija e ujit etj.

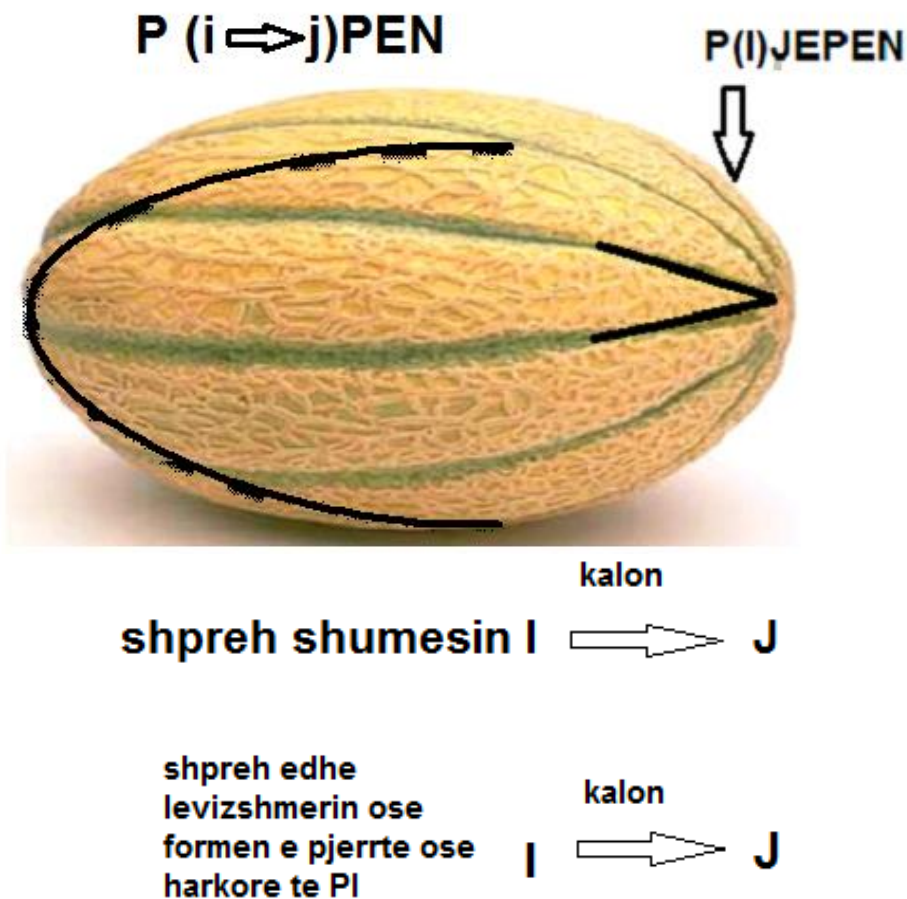

Kështu kur tingulli i përshkruan levizjen kthehet në J, ndërsa kur mundohet të shpjegoj dukurit që nje trup ngulitet në trupin tjetër ose hyn, hin, I rritet intensiteti I si e zgjatur ose mandej duke kaluar në Y, paraqet tingullin që përshkruan hapësira prej nga nuk ka kthim, që janë shumë të largëta ose shumë të nalta ose shumë në thellësi, në përputhje më atë që përshkruam kur themi YYYY sa larg asht. Kështu Goja dhe gjuha merr forma të atillë kur e thekson Y për të përshkruar vendin hapësirën ose gjësendin e hupun, ashtu themi në shqipe edhe për Yjet.. Rritja e intensitetit të zanoreve është përdorur në kohët më të lashta të përshkruajmë edhe ti japim përshkrimin e nje dukurie qofte për nga madhësia, përmbajtja e mandej edhe shpejtësia. Fjalet PERP(I)Jet, Tate(pi)jet tregojnë drejtimet në kahun Majës në rastin e parë edhe drejtimin nga Pi drejt e teposhtë në rastin e dyte. Tatëpjeta e përdorim po ashtu më emrin TEPOSHT, që nën kupton të +PO+Asht. Pra nga maja në levizjen kah rrafshi (PO).

DH (--dh, dh--)

DHA, DHE, DHI, DHU

Tingulli Dh është i krijuar në gjuhën shqipe vetëm për të treguar dhënien pra; dhurim, të dhuroje qofte e mire apo e keq. DHA kur e përshkruajmë maja e gjuhës prek pjesën e sipërme të dhëmbëve duke u futur në mes dy buzëve e më këtë duke kallëzuar DA-mjen e dy hapësirave por edhe duke marrë gjuhën lëvizje në kahun, në të dal të gojës, duk treguar së kemi të bëjmë më dhënie jo më marrje. Kështu vetëm tingulli Dh do të thotë Dhurim, në shqiptimin e tij maja e gjuhës prek qiellzën duke lëvizur përpara sikur dëshiron edhe gjuhën të dhuroje dicka. Pra lëvizja e gjuhës e shqipton tingullin Dh në drejtim të lëvizjes nga jashtë, sikur vete gjuhën tregon kahjen prej brendisë jashtë ashtu që të dhuroje. Dhurimi ka të beje më vetëm njërin kah nga njëra anë në tjetrën.

Kështu fjala DHURIM ka kuptimin të japim URIM, nga DH+URIM, ndërsa vete fjala URIM=ka kuptimin U+RI+M që do të thotë ti japësh fuqi U njeriut, ose ti japësh fuqi Ri pra një personi i cili jeton edhe vepron mi tokë që na jep tingulli m. Dhembje, që në gegnisht është dhëmje ose dhamje, që mund të jetë DH+Amje, që ka kuptimin të dhurohet amje, ose e ajtun (vu+ajtun=ajtun), të ajesh. Kështu dhimbja shoqërohet më të ajur, edhe lidhet më dhëmbin, i cili shkakton dhimbje. Pra, dhëmbi dhimbja janë fjalë të cilat kanë dal nga njëra tjetrën edhe drejtpërsëdrejti tregojnë të ajuren, e cila në dialektin geqe e ruan strukturën më mire.

DHI –është fjalë që tregon dhurimin nga një sipërfaqe e ngushtë, pra dhurimi behet për një bire, ose një sipërfaqe e kufizuar, thjesht nga vrima dhurohet diçka një anë tjetër që ka përmasa shumë të mëdha. Nga kjo ka lindur emri I kafshës shtëpiake DHIS, e cila nuk jep tamel sa delet, por më siguri ka lindur si emër për shkak të pamjes së saj, por edhe për shkak të tamlit më të paket që e ka në krahasim më delet (DHENT). Pra, DHIA në krahasim më DELEN është më koprracë në dhënie ose dhurimin e të mirave të saj. Dhi përdoret edhe si fjalë për kryrjen e nevojës së madhe, ku jashtëqitja behet nëpërmes vrimës së anusit, për këtë në i dhurojmë natyrës jashtëqitjen nëpërmes vrimës edhe për këtë quhet Dhimje/dhirje/ dhihesh, u dhiva etj. Kështu në gegnisht DHE jep kuptimin e dhurimit më të madh më të bollshëm, prej nga u emruan Delet, pra DHET, Ose DHENT ose thjesht DHE. DHIT edhe DHENT më keta emra sikur janë menduar këto kafshe janë menduar të një familje nga të parët tone, ndërsa emërimi i tyre është drejtpërdrejt i lidhur më sasinë e dhënies së tamlit, leshit edhe mishit që bëjnë, ku DHIA është em e pakte në krahasim më DHENT ose DELEN.

Emri tjetër për Dhent, është Dele që i lidhet drejtpërdrejt më Kulloten që ajo që ben ndër fusha, pra një shtazë që DEL që ece, për të mbushur barkun, prej nga edhe lindi një emër tjetër DELJA, DELET .

DHE –eshte dhurim që behet nga nje sipërfaqe shumë e madhe ose e pafund Kështu nje ane më përmasa tepër të mëdha I dhuron anës tjetër, e cila nuk është në interes të dhuruesit së ana tjetër sa e madhe është. Kështu shpjegohet emri DHe pra dheu I tokës ku mbillen bimët edhe prej të cilës është e përbërë arat, e fushat ku në e zhvillojmë bujqësinë edhe e fitojmë bukën e gojes.

Dhe nuk e ka kuptimin e tokës, por është dhurim I tokës që na bën në , edhe ka sipërfaqe jashtëzakonisht të madhe, Kështu Dhe quhet pjesa që mbillen bimët , pra jo tere pjesa e tokës që mund të jetë shembull shkëmbore.

DHA=DhE=DHU përshkruan dhënien e përgjithshme pa e përkufizuar anën edhe natyrën e dhënies

DHAN kjo fjalë jep kuptim dhënies ose dhurimit ane për ane, ku ana më përmasa të caktuara i jep anës tjetër, i dhuron anës tjetër , që ka po ashtu përmasa të përafërta.

Nga ky tingull u formuan shumë fjale, si shembull është DHANderr ose dhaner=dha nerin, që në Gegnisht merr kuptimin dhënia e nderit/nerit (*n'er, n'ar, n'r, n'ur*). Për këtë formimi më i drejt i fjalës është DHANDER, ose DHANER ku DHAN+NER, pra që I jepet nderi. Pasi femra është konsideruar si nera e shpisë edhe simbol i pastërtisë së nderës së fisit. Kështu nga kjo fjalë mund të kuptojmë edhe përfundojmë së ligjet e KANUNIT nuk kanë lindur në kohën e Leke Dukagjinit por ato janë shumë më të lashta, prej nga na zbulon përmbajtja e fjalës DhANner, sepse femra dhe veprimi seksual shikohet si NER. Kështu, Dhanner theksi bije edhe në N pasi aty duhet të jen dy tinguj N, ku bashkohen dy fjalë DHAN, pra dhurimin nga një ane në anën tjetër , ndërsa NER.

DHURIM=DHAN+URIM, në rastin e parë fjala dhurim është formuar nga baza URIM, pra, për të uruare, thjeshte të japësh të dhurosh urim. Por, kjo ka vlerë në gjuhën e dialektit veriore pasi që urim ka kuptim vetëm më mbaresën m. Megjithatë DHURIM dhe DHUNIM, kuptojmë së fjala UN tregon drejtimin në thellësi, kurse UR tregon ngritjen nga brendësi në sipërfaqen e gjësendit /trupit. Kështu Dhurim është DHA nga thellësia nga UR, prej fuqisë që rrjedh në formën RIM si U+Rim, duke rrjedhe edhe në formën DRU, prej nga kemi URIM/DHURIM=U+RIM=DHU+RIM/RAM/ROM/REM që do të thotë rrjedhje nga lartësia në sipërfaqen gjithë-majtëse/mbajtëse M/MA/ME/MU/MI/ME/MO ose AM/UM/OM/IM/EM/YM..etj. Pjesa UR dallon nga UN, në kahun e lëvizjes. Njëra Un na jep lëvizjen në FUN, kurse tjetre UR, na jep lëvizjen në FAR=AR=FUR=UR, që do të flasim më vonë.

DHUNIM=DHAN+UNIM, kjo ka të beje më dhanë në UN pra në U në pjesën nën sipërfaqen e tokës/gjësendit/trupit. Kështu

DHANIM/DHUNIM/DHONIM, ashtu si fjala DHOM=DHAM pra vend që bëjmë veprimin DHA=DHO ose DHIM=DHAM=DHOM, që besoj e kuptohet pse quhet DHOMA ose DHIMA=DHIMJA...etj.

Ne gjuhen e lashte shqipe janë formuar fjalë të cilat përfundojnë më tingullin DH në fund, por që ky tingull e ruan prape kuptimin për të cilën u krijua që në fillim, e këto fjalë janë; LODHA, PORDHA/pirdh/perdh/,..., ARDH=irdh=ordh=yrdh/nrydh/ndrydh...etj na jep fijen ku kuptimet irdh=ardh=ordh=erdh etj kanë të njëjtën kuptim në baze. Vazhdo leximin më poshtë. Kordha=Qkordha= që ka ardh, në disa pjesë të Kosovës quhet Sperma, por edhe, fara, faraq, langu.

LODHA ka kuptimin LO më e lan pra siç përdoret ende në trajtën më të vjetër LON, ku LO ka kuptimin diçka që e leme në tokë, edhe ai nuk mund të lëviz pa veprimin tone. Mandej shpesh përdorim shprehjen / ishte i lonun, i lanun=la non=vnnon, në kuptimin i parëndësishëm jo i shkathet/, ose përdoret / *unë e lo këtë qike*/ Kështu nga ky kuptim LODHA ka kuptimin JU DHA shtrirja në toke, ose ju dhurua jo shkathtësia mosveprimi etj., që lidhen më jo shkathtësinë ose pasivitetin. Kështu LODHA është ju dha lonja. në këtë baze shpjegohet edhe emri LOPA,=LO+PA=e lone në PO pra në fushe. më lartë kemi treguar së Po është fusha. Thjeshte Lopa është shtazë që lihet në fushë për të kullotur, është më mire të themi nje kafshe e fushave edhe e vendeve të rrafshet, derisa Dhia është nje kafshe më shumë e rajoneve kodrinore - malore .

PORDHA perbehet nga dy fjalë POShte+ARDHje që ka kuptimin nga POSHTE E ARDHUR pra nga anusi. në këtë krijim të fjaleve kemi edhe POSHTE që ka kuptimin PO (rrafshe)+asht. Etj

Pra shumica e fjalëve të krijuara ku ka pjesëmarrje DH, tere vëmendja bije mbi natyrën e dhurimit që e bën tingulli Dh. Pra Dh dhuron ndërsa pjesë tjetër tregon së çka po dhurohet, në sasi ose në cilësi, si edhe lartësitë dhe format e hapësirave që vije.

Thjesht vetëm tingulli Dh është fjalë në vetvete, që është krijuar të dhuroje. I tham që ka formën e organit mashkullorë, por edhe nje sht(i), shty(ze) ku më anën e saj there, pr më I, duke krijuar ndjenjën e (I)dhet, që thurja e zanoreve edhe bashkëtingëlloreve duke prekur më majën e gjuhës majat e dhëmbëve sikur Brenda gojes krijon ndjenjën e therjes së idhësis/udhësis,.. edhe shijen që e ka ajo. më këtë dëshirojmë të tregojmë së që nga tingujt prej të cilëve formohen fjalet në gjuhen shqipe, gjuhë buzët nxjerrja e ajrit, intensiteti i nxjerrjes së tingullit, janë në funksione të rikrijojmë nje skene imituese të ndodhive natyrore, reliefin, format edhe ndjenjat edhe së pari brenda gojes tone.

Kur tingulli Dh gjendet në fund të fjalës atëherë nënkuptohet së kemi të bëjmë që nje trup dukuri ose sipërfaqe e objektit, i jep ose i dhuron vetvetes, duke ja ndryshuar vetes më atë dhurim formën, pamjen duke e kufizuar atë më vetveten, siç janë; fjalët; lidh, kredh, mledh, ndrydh, shtrydh, pordh, lodh, koridh, dredh, hedh, ..

KREU 4

MALI I DAJTIT

DAJTI=Ka kuptimin , më da, pra pjesa e cila e bën ndarjen ndërmjet fushë edhe zonës malore, Mali I Dajti nga pamja është sikur dig/bron=Baron/run (Bruna-Ba runa), e prere nga ngritja malore si një trup I shtrire I cili ngritët paralele më bregdetin Adriatik pra ky Mal e ka pamjen e Ndarësit ndemjet Fushës - zonës bregdetare dhe Malore, për këtë u quajt Mali I Dajtit, pra ai që DA, Dajti përdoret sot në veri, si folje, shembull; Ai I *Dajti* vllaznit, *Kjo pjesa e dajti token në dy copa* etj. Kjo fjalë përdoret gjerësisht në Kosovë.

Me numër 2 pas Malit Dajt shtrihet pjesa ose brezi I maleve në formë të shkallëzuara që janë më të ulta së Mali I Dajtit, edhe u quajt shkallë sepse ka nje formë të tillë siç shihet nga fotoja.

Me numër 3 është shënuar shpati Malore që quhet DERJE/derdhje e cila ka kuptimin të përshkruaj atë fshat që gjendet në fund të derdhjes malore si nje fushë e vogël në të cilën është vendose vendbanimi edhe pas kësaj fushë t pjerrtë vazhdon përsëri rënie e përnjëhershme,. Ky emër ka rrenje nga fjalet që përdoren sot Djerje, Derdhje e fushë ose e Malit, ose përpiket të përshkruaj DER(i)je që nënkuptoni rënien nga shpati që vije nga maja e malit deri në rënien tjetër duke e formuar fjalën Djerje, që nënkupton Djergie që përdorët edhe sot. Derje-der, ku ka rrjedhje, të formës së reliefit, na jep kuptimin edhe pjesa e tokës e cila është e shtrire si pushimore që në shumë vende quhej Ndej, pra sa të ulesh edhe të pushosh pak .

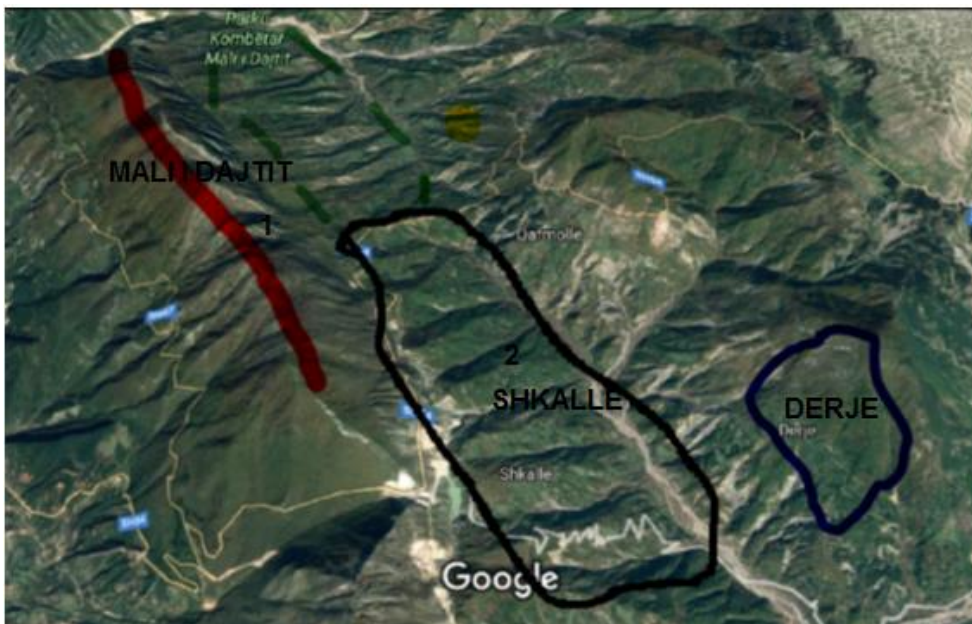

Shpresa=Nga fjala pres, pra jam duke pritur, të pres, Kështu kur pohojmë Unë pres, do të thotë pritje, ta presësh dikën që ke lënë takim më te. Kështu e njëjta mënyrë e krijimit të emrit Shkodër pra shumë nivele të naltësive mbidetare të Kodrave, formojnë shumë KODER\, edhe emri SHPRES=shume pritje, formohet nga shumë vlera të ndryshme të pritjeve që e formojnë fjalen SHPRESA=SH+Pres. Vet emri Preja, ka kuptimin e diçka-s që na pret, ndërsa kjo mund të ketë lindur nga tehu i thikës i mprehtë, si edhe folja premje/prerje ose prerje diçka që prehet, Tingulli He përdoret për t'i dhanë kuptim mprehtësisë të tehut.

Derisa Dre do të thotë drejt, Preh do të thotë sipërfaqe e drejt, maje e drejt. Kurse He hedhe ajrin shpejt duke krijuar brenda gojës ndjenjën e mprehtësisë.

Tingujt DRA kanë kuptimin e dickaje të lakuar, kurse DRI e jep kuptimin dickaje e cila është e drejt, por nuk ka dimensione është më shumë si një shigjetë shpuese, kjo I nuk ka trashësi, ose gjanesi, I jep më shumë ngushtësi, një trup i shpejt më përmasa nga gjerësia të parëndësishme, nga kjo u krijuan emrat SH+IU, I paraqet formën e një vije ujë/ajë/yjë/ojë/,... që rrjedh nga lart më shpejtësi edhe e cila në prerje tërthore është shumë e ngushtë, ose e parëndësishme në krahasim em gjetësin, SHIU, duket së përshkruan të njëjtën gjë në thelb që përshkruan fjalët Shtin, Tingull, shigjetë, shikoj,, pra të gjitha të krijuar nga parashtesa e tingullit SH+tin, TI+ngul=te +I+NGUL(1), Sh+i+u sepse përshkruan rrjedhën u edhe fuqinë rrjedhëse të ujit.

SH+i+gjet=qe na jep kuptimin Sh e shumësit të I-ve të gjata, pra I që kanë formën e organit mashkullore kur është i ng(ri)tur ose mund ta parafytyrojmë si formën e nje shtize.

134.

Gjak=gj+ak, Ak=ik=uk=ok=ek, që do të thotë Gjë që është ike, që derdhet . Forma e saj e lashte mund të jetë GAK ose GLAK etj.

Gja=Gj+a, pra dicka asht, ku a=asht. Ndërsa G kthehet në GJ për të treguar levizjen e G mbi tokë ose në sipërfaqen (mi+faqen) e tokës. Shembull Gjall=Gall, Gja-Ga,

Shnosh=Sh+no+Sh, pra No është më e nu, noje nova, që nne gjuhen letrare e cila e shtrembëron saktësin e formimit të gjuhesh shqipe është më u vendos. Kështu emri NOSH mund të jetë për shëndet, që është I vendosur personi në fjal, edhe NOSH prapashtesa Sh I jep kuptimin së ai është I vendosur për cdo dit të jetes së tij, Kështu ai është I shendosh. Ndërsa më vonë I është shtuar edhe nje SH në fillim të formohet fjala që e ben të vazhdueshëm në kohë shëndetin e tij. Mandej emri NOKA e ka të njëjtin baze më NU, pra më kanë i vendosuni në toke, edhe më rruu. Kështu NOK, ka kuptimin të jesh i tokes.

Folja NUK që ka kuptimin en gjuhë letrare n(d)uk i jep kuptimin së ka marr fund pra është nda, nga toka ose po ndahet, Kështu perdoreyt K në fund. Ndërsa emri KUK, ka kuptimin e nje vendi të humbur, malore që U pra rrjedhja jeta gjallesia është në nje vend që nuk është për të jetuar Malore, në ndonje kep {(K+EPI=pra i ndare nga masa shkembore edhe i ngritur si ce(pi) ose the(pi)}. Ndajfolja Nuk perdoret nga i njejt i kuptim {KU(p)+TIM}

Pra të jesh i shnosh do të thote të jesh i vendosur në tokë për cdo dite, edhe mandej të kesh shendetin për cdo dite, Kështu lindi fjala Shnosh, edhe emri i lasht NOSH,

Kapitulli 2

1.

Men=me+en, pra Mendja kuptohet njëjtë nga shqiptaret e lashte si më end pelhure. Pra Men, Me+en, ketu janë dy e-ja që duke i njitur bashketingelloret theksi bije në e, e cila në të vertete nga lashtesia është nje e e zgjature ose dy e/ja

Argumentet tjetër që e perfocon menimin e mesiperme është emri QE+EN, që do të thote së qeni është nje shtazë që enet, pra që sherben më u ene, ashtu të merret edhe për gjahe për shkake të aftesisve të tij.

Mencem-eshte nje fjalë e krijuare nga Men+Cuar, që u fromuar si Mercuri, pra e krijuar si Me+En+CU+edhe prapashtesa R.

Duhet cekur që të paret tane procesin e të menimit e kanë perkufizua si nje proces të enje. Endjes së nje pëlhura, si nje proces fizike të bredhjes posht

e nalte, që është mjaftë i sakte. Mandej është i njohur thenja-Menja enet , por nuk duhet më lan më shku shumë larg.

Menoj, Menon, Menu ka kuptimin e tjetër të mendosh, por megjithatë kjo fjalë na jep kuptimin e drejt të krijueseve të gjuhës shqipe, që do të thote fjalë për fjalë ME+NU, ose ME+NO, ME+NON, që ka kuptimin më +NU, pra më vendos. Kështu të më NU dicka nenkupton më Vendos dicka që pershine një funksion të sakt të procesit të menim, që është të gjykimi. Kështu në të gjitha trajtat që merr fjala Meno, drejtpërdrejt pershkruan procesin e të gjykuari, që funksioni i menjës është të më NU pra më vendos për një ceshtje që është shtrohet para teje.

Kështu MENIM do të thote ME+NI, pra më degjua, ME+NIM, pra NIM është të nijesh për dicka, Kështu Mendim formohet duke Ni, pra duke marr informacione e dije për një dukuri e mandej duke vendos në MenIM. Por, edhe nese NI e shikojm si Nje pra si numri NI, që në shumë vende të Shqipfolese theksohet si NJE=NI, siç është rasti në kosove, mund ta ketë kuptimin ME+NI, pra duke e bere mendjen NJE, që ka kuptimin perseri të gjyskuarit që duhet të zgjedhesh nga dy gjera njerën.

Nga Menu, MENON, ka struktur të ngjashme më KA+NU, ose KA+NON që ka kuptimin e ligjit ku duhet të NOJSH rregull edhe ligje si edhe rend. Kështu kur themi NOJ, ka kuptimin që më fut dicka në toke, pra në O, ndersa NOI-NOJ ka kuptimin që dicka në formën e I të futet në O në toke, por kthimi i I duke e zgjate kthehet edhe shenderrohet në J. Gjithmone kur leviz I-ja na jep J, Kështu një I e gate, si III, pra duke e theksuar një I më gjatesi sa harxhohet kohë për të shqiptuar tri I-ja radhas na jep J. të MENOSH pra më tingullin SH në fun na jep kuptimin e një veprimin e vazhdueshem të vendosjes pra nguljes së nejt vendimi që është $1NO+2NO+3NO+...NO=NOSH$, pra Sh pershkruane një seri NO-jash. Kështu vleresimi së tingull Sh është ardhe vonë në gjuhen Shqipe, është jo vetem i pavertete por edhe dashakeqes. Tingull Sh në gjuhen shqipe ka le në gjuhen shqipe atëherë në fillet e formimet e kësaj gjuhë e cila shtrihet qysh para 36 000 viteve më përpara. Një shembull; emri fshije është një raste që drejtpërdrejt lidhet më përshkrimin e veprimin të fshirjes, mjafton ta dëgjosh tingullin e fshesës gjate fshirjes edhe do ta kuptosh që është i nxjerr drejt për drejt nga përshkrimi më goje i tingujve që nxjerr fshesa/fshisa, pra FSH, që ka mandej është futur në fjalët tjera siç janë; fshije , përfshijë, fshisa, e fshiu etj.

Emri Ven ka kuptimin një V+en, pra Veni ku behet enja, ku lëvizin e gjallnoje njerëzia. Vete shkronja V ka kuptimin e një kanali, një vije u si një formë e shkronje V në toke, vendoset diçka po ashtu si V edhe kështu rrin aty. Ven=Ve+en, ka kuptimin më ven endjen aty. kështu vendi është ai vend ku diçka jetoni endet aty për të jetuar. Si sqarim të mëtutjeshëm kemi Vnon, pra Ve edhe NO, VNO që ka kuptimin e një ngulje në atë ven.

Pra Vno e Ven jans shumë ta afërt, por në të parë kemi ngujen në vend, kurse në të dytin kemi vendosje ku mund të lëvizim edhe enem për të jetuar. Shembull Gjallnoj =Gja+all+no+j

Gjarpni =gja+ar+pn

Tingulli Sh, ka lindur drejtpërdrejt si emetimi edhe përshkrim i tingujt që shkakton veprimi i kryerjes së nje pune, kështu kemi edhe fjalët kërcu, kercy, kërcet, kërlësh, kërcen/kcen=ka+cen, kërcell, kërcore, etj që përshkruante nje material të tillë që lëshonte kërcime, edhe që përshkruante kërcitjen. Kërcu është neni i drurit që kërcet në zjem gjate djegies, lidhëzat në mes ashtit edhe mishit janë mas kërcore, sepse gjate përdredhjes kërcet ose nje mase gjysme e ngurtë, që gjate përdredhjes shkakton kërcitma. Mandej kështu kemi fjalët grritha, grryej, që doli drejt nga dëgjimi i tingujve që shkakton edhe si mundësi më e mire e përsëritjes së tingujve që shkakton veprimi i gërryerjes. Kështu përpjekjet që këto fjalë të përpiqen të dalin si jo të gjuhës shqipe janë të pakuptimta.

Ne disa rajone përdoret KA+VU ose KA+VNU, e cila fjalë ka lind më vone, edhe ka kuptimin e njëjtë për vendosje edhe lidhje të njëjtë më fjalën KA+NU, KA+NON, por fjala KA+VNU është nje fjali që përshkruan në mënyrë më të hollësishme veprimin e vendosjes në nje vend, edhe nje troll të veçantë, siç janë në mese të dy bjeshkëve, ndërmjet dy kodrave, në nje lugshtaje pra terren ku ka lugje të njëpasnjëshme. KA+V+NU, do të thote KA+VEN(d)+Nu, pra nje nje vend ka vendos. KA VNU ose KA +NU lidhet më vendosjen e nje fisi ose vllaznije në nje terren të caktuar. Kështu familje ose fisi KA+NU trojet në Bjeshke, etj.

Kështu nga ky fakt, lidhur më MEN, MENJEN, pra MENDJEN (ne jug) mund të përshkruhet edhe kuptimi I emrit DELE, DHEN, ku dele formohet nga fjala më DAL, ajo që DEL, nje shtazë që duhet të DEL për kullose, të gjitha së bashku, Kështu u quajt DELE. Por emri tjetër DHE+EN-mund të përkufizohet si ato që e shëtisin DHEUN, pra që kullosin, por kuptimi I formimit të këtij emri është më I forte në atë së DHEN-janë ata shtazë që japin kështu në vend më DHAN është formua një lloj shumësi duke e përdore DHEN, sepse ato japin nga anë e madhe në anë të vogël, mbajtësit të Dhenve, ku për këtë kemi folur më përpara.

2.

kështu më u end i çuar ose sy qel. në fillim ju dha kuptim men mandej Çu/QU, kështu bashkimi I këtyre dy fjalëve krijoje emrin Mençur. Prapashtesa UR do të thotë rrjedhje, UR e përshkruan rrjedhjen levizjen gjate rrokullisjes, për këtë edhe morën emri GUR, pra G+URi që ka kuptimin GJA+ që lëviz ose rrokulliset I çkapur (ka apur) nga masivi SHKAMBOR, pra UR nuk është OR, edhe pse I përkasin të njëjtës natyre, Kështu GORE është bjeshke ngritur edhe e zhveshur, ose disa bjeshke në

formë të plisave, por UR është më e vogël nga përmasat mund të zhvendoset edhe mund të rrokulliset. Kështu GUR edhe GOR dallojnë për nga përmasat.

Nga kjo GUR, ka lindur emri UR, që do të thotë nën të ka rrjedhje lëvizje, mandej UR, ose URI që e përshkruan URITHIN, ku TH përdoret për shkak turinjve të tij. Kështu URI banë Ura. Nese ndalemi edhe përcjellim lëvizjen e gjuhës do të kuptojmë që gjuha mblidhet, duke qëndruar maj e saj e ngrire, derisa ajri del duke përshkruar rrjedhjen e n gjaje/gjësendi të fuqishme më përmasa të mëdha. Mandej gjuha si është e rrudhure për ta përshkruar atë rrjedhje nën gjësëndin/gjanë tjetër nën trupin tjetër maja e gjuhës lëviz nga U duke shkuar në R pra më lartë kështu maja e gjuhës edhe gjuha bën nje lëvizje që jep kuptimin e depërtimit nën ose nëpër nje objekt ose nën atë trup fizik. Kështu U reshte depërtim nën diçka. Ndërsa G+UR nënkupton që G është prezencë ose grumbull ose nje Gja, më të cilën ndërtohet ajo pjesë ajo UR që ka të depërtojë langu ajri ose rrjedhja e një fuqie ose mase. Vetë tingull G dëshmon nje masive ose nje trup në formën e gungës së ngritur mbi tokë në sipërfaqen e tokës ose mbi sipërfaqen e nje trupi më të madh për nga përmasat. Kështu nga G doli shumësi i tingulli GJ që jep përmasa më të mëdha jo vetëm të trupit, por reliefit hapësirës ku gjendet trupi, ose vete relifi duke u konsideruar si trup. Kështu nga G, dolën fjalë GJ(e), si diçka që ka formën G mbi toke, mandej GJA që shpreh madhesin e trupit shprehur më A, GJET, diçka që gjendet në toke, edhe që i përket vetes, pra është GJET jo vetëm si folje që diçka pra GJE është gjetur, por si emër GJET që nënkupton është i mjaftuesh i vecant më veçori, më mvetesi edhe i përket vetes që shprehet më tingullin T, pra GJE+T.

Gurr nuk e ka formimin e njëjtë më emrin GUR, pra s'ka kalim nga R në RR, sepse Gurra është krijuar në mënyrë të vetëdijshëm për përshkruar forcën edhe natyrën e U, e cila jep më intensitetit të nalte të rrjedhjes më të zhurmshem më të fuqishem më të shpejt edhe më nje sipërfaqe ma më shumë rrudha, Kështu është krijuar emri GURRA-Gja+me URR, mandej emri SH+URR, që jep kuptimin më shumë URRRA.

Kështu nga CU, COU, COHEMI, u kijuar fjala zgjuar, zgjuar është e ngritur port ash shkronja z I jep tiparet e I njejtja por z edhe nuk mund të shihet më sy shpesh është nje trup fizike ose dukurie që mund të ndjehet , degjohet por jo të shihet më sy. Cu edhe CO, duket së janë më të njëjtin kuptim por në të vertete në thelb kanë dallime, Cu është ngritja e nje krijese të gjalle, ndersa CO ka të beje ngritje e nje objekti, i cili nuk është i gjalle ose është pasive.

1, Kuner është fjalë shqipe që lindi nga fjala KU+Ner, pra Ku është ner, pjesë e rrobave t e njeriut që gjendet në ner shputën e këmbës.

3.

Kuvend, që ka kuptimin KU+VE+ND, pra Ku është vendi. kështu pasi fjalimet ose bisedat behen në një vend të posaçëm pra ku është vendi, doli emri KUVEND, si edhe folja të kuvendosh=ka ven dash=ven ku dajm, ose kuvendin njeri më tjetrin. Është për të mahnitur më luftën që i është bere nga gjuha e ashtuquajtur letrare ose e njëjtësuar, ku një numër shumë i madh i fjalësh është vendosur të shkimen edhe të zhduken, e një nga këto fjalë është edhe fjala KUVENOJE. Vete emri KA+VNU është fome emrit KUVENOJ por kjo është në një shumes, e cila tregon rrjedhjen e KUVENIT, pra i cili është ende i pakryer në kohe, ndodh ende, ndërsa KUVENOSH ka kuptimin e KU+VENOJ por që ndodh her pas here edhe që ka mund të jetë i përfunduar. Por . Siç duket kjo zbulon një prit për zhdukjen e fjalëve të vjetra edhe saktësisht shqipe. Kështu KU+V(e)NU=KA+V(e)NU. etj

3. Emrat LULE e përshkruan formën e lules, ku L është pjesa e ngritur fleta e Lules ndërsa U është hapësira ndërmjet dy fletëve, mandej vije fleta tjetër për të ndërtuar U që është L, kështu formohet emri LUL, kështu tingull i shënuar më shkronjën L është përsëritet dy here për të ndërtuar shumësin që një lule mund të ketë më shumë së dy fleta. Renditja e fletëve në lule gjithmonë është për rreth një rrethi, që e ka mesin zakonisht paraqet midis në gjeometrin e lules, nga kjo emeri LUL e kuptimin edhe mjedise i një trupi. kështu kemi një shembull, Lula e ballit, ku më përpara është përdorur emri LUL jo vetëm në kuptimin e lules, por edhe në kuptimin e të jesh në mjedis, ose në qendrën e një kuvendi, vendi, ose hapësirë të caktuare. Pra, lule thjeshte është jo vetem ta kem pamjen e bukur të lules por edhe të jemi të rëndësishme. LU ka kuptimin LA U, pra U LA nga pjesa e U.

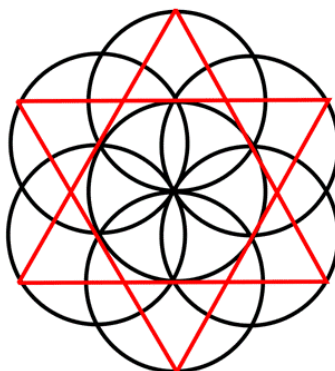

4.

Nga, NU, NO, NA, NE, NY, NAO, NIO,.. në fillim të përdorimit mund të ken pasur kuptime pak më të ndryshme së që e kan sot. Pasi tingulli N i shënuar në këtë forme, ka kuptimin e dickaje që është i ngulur në sipërfaqen e tokës, pra jo krejt sikur sot që kuptojmë edhe diçka që është e vendosur në sipërfaqen e saj, pra N është përdorur për trupat e Ngulur në tokë pra në OK. Kurse NU do të jetë e mundur diçka e futur në Uje pra që

qëndron në sipërfaqen e ujit, ose në një vend që ka uje. NO një trup që është i vendosur në toke, ose në një vend ku është ndërtuar shtëpia, ndërsa NA, ka kuptimin e njerëzve ose gjerave që janë afër Nesh ashtu të ngulura në toke, edhe të ndara nga një grup më i madh, që konsiderohet që janë nda nga shumica prej të cilave merret si është ama ose tanesia. Kurse emrat NOSH ose NUSH ka kuptimin e atij që ka aftësi , trimëri, mandej edhe force më NU vazhdimisht më Vendos edhe më i dale Zot asaj që vendosin, njëjtë sikur emri NUE, pra, ai që NON, ose pse jo ai që Nderton.

ndërsa emri NDUE, NDOJA(Ne dashni(DA ASHIn NU, E nume më u da ASHi) për punë të mira, edhe për gjera të tjera), ka kuptimin e ati që është i dashune ose që i don punët e mira, i cili është i dashuruare në punët e mira, që bën pjesë në dashni edhe përkushtim për gjera e mira, siç janë NE+DU që o e njëjtë si NDASHNI, ose NE+DUMJE, që e don dike, etj. në të njëjtën formë është ndërtuare edhe emri NORA, pra në ORA, ose NDORE, NVESH, NKAM, NLESH, që sot përdoren, që kanë kuptimin e njëjtë më fjalët e mësipërme. Keto fjalë u përjashtuan duke u menduar së janë vetëm diçka fetare, edhe katolike, si edhe nuk shprehin asgjë shqiptare që është e pavërtetë. Pra, këta janë emra të lashte të gjuhës shqipe, të cilët fatkeqësisht sot na duken të huaj, edhe sidomos pas largimit të folmes veriore, e cila ishte një kra(h)stijte edhe premje nga gjuha e lashte. Kemi edhe emër NDORA, që ka kuptimin ajo që i përket DOres, pra e shkathet e Dores, që i shkon gjithçka për dore, etj. Ndersa Emri ORA, DO-RA kemi folur më pare.

Emri ANDRE, është një emër saktësisht shqip, edhe lidhet plotësisht më gjuhën shqipe, që do të thotë A+N+DRE që ka kuptimin është në anën të drejtëve, ose është i drejt, ose mandej A në DRE në drejtësi. Ku formë Dre-ka kuptimin thellësisht i drejt. Ky emër nuk ka të beje asgjë më greqishten, edhe pse e bartin greket. Rasti në e përdorim emrin HANA edhe SYZANA të gjithë ua dimë kuptimin edhe askush nuk e emëron thmin e tije për shkak së janë emra Judenjesh por emra shqiptarësh.

Kur flasim për DRE është e njëjtë si të themi i (dre)jt, e nga kjo është formuar fjala sipas tingullit P, e cila shpreh Pjerrtesin e një tehu sikur PI, prej nga u ndërtuar i DRE=PRE, pra i drejt por i m(pre)ht, tingulli H shqiptohet në atë mënyrë që nxjerrët fuqishëm nga goja si përshkrimi i të (HU)T, i cili padyshim është dre, për këtë perdoret PRE, që do të thotë të nda(sh) diçka në dy pjesë por (pre)rja të jetë e (dre)jt. Nga DRE doli fjala PRE, për shkak të mjetit që ka majë të m(pre)ht, pra lidhet më fonemën P e cila përshkruan majën e një objekti, në përputhje më at ecka kemi përshkruar më sipër. Kështu me+(pre)+ht, kur për tingujt H edhe kemi folur poashtu më sipër. Nga kjo vijmë në përfundim së në gjuhën shqipe cdo tingull është fjalë në vetevete, edhe zakonisht çdo bashkëtingëllore më

zanore përshkruajnë një dukuri, pamje ose ndjenje. Kjo është gjuha shqipe më e lashta nga të gjitha gjuhët e botes.

5.

Shkronja T, pra tingulli T e lidh fjalën edhe kuptimin e saj për vetë e ben prone të vetes edhe sikur e mbytet atë. Një rast i mirë për ta sqaruar është edhe fjalet; mut, lut, kut, sut, fryt, kryt, shyt, etj

Nga ndarjet $mu+t=mu$ e ka kuptimin më mujt, mundësi, ose edhe një fuqi e shprehur më mu, e një trupi që leviz mbi sipërfaqen e tokës, por jo i ngjitur në tokë, ndërsa t e lidh për vetë në këtë rast për tokë, ose sipërfaqe të caktuar, duke ja humbur fuqin $mu=se$ edhe duke e bere mut, pra dicka të përdorshme, si mutin. Nga kjo fjalë ka dalur folja smut, pra edhe ka kuptimin $si+mut$, si dicka e përdorshme. Nga emri Mut ka dalur edhe emri Myt.

6.

Nuk e di së kush ka thënë që në gjuhën shqipe tingulli SH ka hy shumë vone, pra duke hedhur mendimin së ka ardhur më ardhjen e gjuhëve sllave në Ballkan. Ky mendim jo vetëm që është antishkencore, dhe thjesht i paguar nga propaganda e huaj në bashkësinë e ashtuquajtur të shkencëtarëve Shqiptarë, sidomos në shtetin e Shqipërisë që studimet gjuhësore një kohë të gjatë e kanë futur në këtë fushë në një rrugë pa krye.

Po i jepi edhe tri fjalë për të treguar edhe dërguar sqarimin e nevojshëm në veshët e shurdhër; Fjalet FSHI që ka dalur nga rrënja FSH që është një emetim i besnik që del nga fshirja më fshise e dyshemesë, ose e tokës. Kjo fjalë është kopje e drejtpërdrejt nga natyra edhe dukuria që shkakton tingullin FSH.

Fjala tjetër është SHIU, e cila rrënjën e fjalës e ka SHI ose mandej SHSH e gjatë që e përshkruan reshjen e shiut. kështu të mendosh s tingulli SH është futur në gjuhën shqipe vonë është njëjtë sikur të thuash së gjuha Shqipe është një gjuhë e Birmanis. Gjuha shqipe që në fillimet e saj e ka pas edhe e ka zhvilluar tingullin SH. Gjuha shqipe ka më dhjetëra tinguj e mijëra fjalë që i ka humbur edhe kjo gjuhë është tkurr ashtu siç është tkurrë hapsira e shtrirjes së popujve që e kanë folur këtë gjuhë, edhe ashtu siç është zvogëluar numri i popullatës/popujve që e kanë folur këtë gjuhë është zvogëluar numri i fjalëve edhe idiomave.

Shumica e fjalëve Latine, Greke edhe Serbe, Boshnjake, Bugare që pretendohet ose dyshohet që shqipja i mori nga keta popuj është i gabuar, këto gjuhë i morën nga gjuha shqipe, pasi edhe këto gjuhë i asimiluan një pjesë të madhe të hapësirës shqiptare kështu shqiptaret e asimiluar morën fjalë të gjuhës shqipe edhe i futën në gjuhën e popujve që i asimiloi. Popujt që kanë më së shumti fjalë Shqipe janë; Greket e lashtë, Greket e sotëm,

Latine edhe Italianët e sotëm, Serbet, Malazezet, Bosnja, Bugaret. Bugaria ishte qendër e madhe ku flitej e kultivohej Shqipja përgjatë mijëra viteve, po ashtu rajoni i Serbisë si edhe Mali i Zi edhe Maqedonët që deri vonë ishin hapsire ku flitej gjuha shqipe, kur them deri vonë nënkuptoje para 200 viteve jo më gjate.

AR, RA

Pasi shpjeguar për tingullin A që është tingulli që tregon lindjen e përgjithshme, fillimin, edhe simbol i këtij tingulli A është simbol i organit gjeneral të femrës prej të cilit lindi njerëzimi

Dy tinguj më të rëndësishme në fillimet e gjuhës shqipe ishin A si fillim edhe i fundit O. kështu njeriu lind nga A-vagina e femrës edhe përfundon në O-toke

Tingulli U është ai që përshkruan lëvizjen energjike të zhurmëshumë, fuqin, edhe lidhet që në fillim të lindjes më përshkrimin e rrjedhjes së ujit, edhe erës. U po ashtu përshkruan edhe formën e tokës në të cilën e ka pamjen e U edhe në të cilën tokë gjendet uji. më U përshkruan edhe kafshët e fuqishme edhe më mundësi të madhe të shkatërrimit që e bëjnë ato, siç janë Arush, Uk, Luan, bukla, muzati, ose emrat Muja, Luka, Kruja, Buja, Bujan, . Emrat Buqille, Bunar, Bujta, Bujtin do ti sqarojmë më poshtë.

7. në gjuhen shqipe kemi emra që kanë lindur drejtpërdrejt nga dukuria por edhe emra që kuptimet janë bart në dukurit ose veprimet e mëvonshme, Shembull nje tingulli që lëshon nje dukuri gjate kohës së kryerjes, qofte formën që e ka trupi ose reliefi

Kështu thënia e Krishtit së unë jam Alfa e Omega në gjuhen shqipe ka kuptimin e fillimit të jetës edhe mbarimit, e cila mund të përgjithësohet si Aja edhe Oja, sepse fillojmë nga A edhe përfundojmë në O

O është toka, edhe shumica e trupave që lidhen më formën sferike(OKA) së rrethore në rrafsh

Por bashkimi i tingullit edhe bashkëtingëlloreve siç janë A edhe R që na jep Ar edhe Ra janë një prej fjalëve më të shenjët në gjuhen e Shqipe. Sdo mend ngaqë tingulli A është nder më të shenjtit që paraqet Hyrjen në boten e krijimit, mandej në boten e krijuare të individit, që shprehet nëpërmes tingullit A, që është fillimi edhe Lindja nga Nana, ose AmA, ky tingull paraqet në thelb femrën, por ajo nuk mbetet vetëm në kuptimin njerëzore por edhe në kuptimin e abstrakt të përgjithshëm ku më A fillon edhe krijimi i gjithësisë, edhe fillimi i cdo gjeje. kështu derisa në shqiptimin e tingullit R, gjuha ngritët thike përpjetë duke marre nje formë afërsisht si shenja R, pra maja e gjuhës kthehet pak për të formuar këtë shkronje. kështu tingulli R përfundimisht paraqet ng(R)itjen. Megjithatë Bashkimi i RA formohet nje prej fjalëve më të lashta të gjuhës shqipe, e cila qëndron në themelet e gjuhës tone, që është edhe njëheri nje prej emrave më të shenjet të Zotit. RA gjuha fillon duke u shtrënguar edhe

nisen nga qiellza duke e thënë shkronjën R edhe bije teposhtë, kështu maja e gjuhës tregon edhe ramjen nga Qiellza (qielli) i gojës në drejtim të rrafshit të felqise së poshtme (pra në drejtim të Tokës). kështu shqiptimi i RA tregohet edhe dukuria e fizike që përshkruhet më lëvizjen e gjuhës, nga qielli në toke, që më këtë fjalë u quajt Zoti.

KREU 5

1.

VUKEL/VAKEL/VIKUL (VI=VU=VO,.. KAL/KIL/KOL,...)

Nga struktura e gjuhës tone Shqipe, të gjitha fjalët që mendoheshin të ardhura nga gjuha sllave, greke edhe Latine, shumica janë të gjuhës shqipe. Shembull; në gjuhen Shqipe mendohej së ermat Peshk,pjeshke, Anije, deti etj, janë të marrur nga Latinet pasi atje kishim shqipefoles të cilët u asimiluan edhe ndihmuan më fjalët Shqipe në formimin e gjuhës Latine, mandej vete emri Latin ka rrenje Shqipe që do të thotë të largët, që erdhën nga largësia.

Ndersa fjalët që mendoheshin të grekeve të lashtë ose popujve si; serbet, Bugaret, Bosnja, Mali i Zi, edhe Bugaret që sot quhen Maqedon, Rumani, mandej edhe nj epjes e Turqis, perbehen nga asimilimi i popujve që flisnin gjuhen Shqipe, kështu këta pasuruan gjuhen e sllaveve të Jugut më fjalë Shqipe. Shembull emrat Bunar, Vukel, Vuk, Prekal, Doli ose Dole etj, që jan fjalë shqipe më pak ndryshime, mandej është mundësia së këto fjalë janë ruajtur në formën më të vjetër nga vete Serbet, sepse pjesa e madhe e Serbise përbehet nga njerëz Shqiptar që e kanë hupun gjuhe. Pra, Dardanët u asimiluan në kohën e rritjes së ndikimit sllaveve në Ballkane, të gjitha fjalët që i gjejmë tek sllavet e Jugut por i gjejmë në nje formë apo tjetrën tek gjuha shqipe, por nuk i gjejmë tek Sllavet si shembull tek Ruset edhe Polaket që paraqesin bërthamën e gjuhës sllave, janë në thelb fjalë të gjuhës shqipe, pavarësisht nga ndryshimet e vogla që ja dhanë në Shqiptim.

Shembull; Vukel –qe shqip ka kuptimin e nje vendbanimi të Vu(Vendosur, të num, vum,) në nen nje lartësi që gjendet nen nje lartësi tjetër më të madhe. Pra të Vum në kel. Por edhe që mund të jetë edhe nge emri VUK ose Uke, Ukel që në thelb është njëjta fjale. Por Uke ose VUKe është emër i shtazës. VUKEL është nalt, por mbi të gjendet nje naltësi edhe më e madhe, edhe poashtu nen të gjendet nje Ultesi edhe më ulte. Kështu VU do të thotë të vum, të vendisur, ndërsa Kl paraqet nje lartësi e ndamë nga lartësia më madhe, Kështu pjesa e dyte KEI, kl paraqet ndryshimin ndërmjet niveleve ku gjendet ky vendbanim, i cili është emër vendi në gjuhen e lashtë Shqipe. Ndersa Ulqin VUKEl mund të jetë vend ku ka uji, në rastin e parë edhe i shtrire në vend të ulet pra në nje lartësi. Nga kjo

vijmë në përfundim; A ka ndryshuar gjuhashqipe edhe a ka humbur fjalë gjuha shqipe, përgjigja është Po. Gjuha shqipe ka humbur shumë fjalë ashtu siç ka humbur territore që vetëm brenda 1000 viteve ka humbur hapsira marramendëse, edhe në ato vende ku janë asimiluar pjesetaret e kësaj gjuhë kan kontribuar më gjuhen e vet, por edhe njëkohësisht këto fjalë tona ka mundësi që të ken përjetuar ndryshime të vogla, por që gjate kohës janë rriardh tek ne. Por në thelbe fjalët shqipe pavarësisht ndryshimit bartin të njëjtin kuptim në baze, shembull PrekaI, ose vajkaI, Broje, Boga, Bunar etj që janë shqipe PrekaI, do të thotë që janë prej vendit ku kan lartësi, pra ku ka Al, pse kanë qen më vendbanim më lartë edhe kan zbritur në nje vendbanim më të ulte, kështu Prej+Ka+Al, Prej vendit ku kishte Al naltesi, kan zbritur në nje vend më të ulte.

K

Kry ose në të disa vende perdoret kri, që ka kuptimin pjesa e majes së ri, që paraqet Karin e ngritur ose penisin e ngritur. Kjo paraqet edhe nje+ri e ngrtur, pra pjesen që e ndan më tingullin K, që në të vertete K tregon së është nje pjesë e ri, ose mandej vete i. Kur I ngritet është në ereksion kemi nga I (pra, penisin) në RI, ndersa pjesa fundore e ti është Kri, që më shumë tash perderet Kry që I kalon në y për të shprehur madhesin e madhe të I. Ndersa, nga kjo fjalë kri, kry, del fjala kru, por U në ketë rast shpreh rrejdhsmerin edhe zhurmen si edhe fuqin e rrjedhjes, pra u, që paraqet në fillim të lindjes së tingullin nje pershkrimi primitive të rrjedhjes së Ujit. Kështu kru, është ndarje nga toka (nga tanësia) pra O-ja të sasisë materiale të lengshme që është uji (per këtë KRA ka të njëjtin kuptim më KRO/KRU-a, Kre,...etj.), pra që në të njejtën kohë pershkruhet rrjedhja më U, që është pershkrimi i rrjedhejes së ujit, prej nga edhe ka lind emri uji pra nga u. U perdoret si tingull të pershkruhet edhe rrjedhja e zhurma e tufaneve, edhe e bujenes. Poasht nga kjo Kru rrjedh emri gru, por në ketë rast K është shenderruar në G, që nuk thote për ndarje, por për shtatzani që e merr formën e G. Vet tingellim G e mbledh gjuhen në form të lakuar sikur lidhet gjuha nyje brenda gojës. G pershkruan formën materiale në formë të gunges së ngritur por edhe shprastinene që ka fromen e G. Kështu I edhe y kalojne nenjera tjetren për të shprehur permasat, ku y tregon madheshtin e I, por janë të palvizshme. Ndersa U edhe J janë të levizshme, y kalon në U por pershkruhan tejter dukuri në levzije, ndersa I leviz duke kaluar në J, por J pershkruan levizhje të më kohezgjatje të shkurt të I, edhe yakonishte shkojne të shoqeruara si shembull Vija, që perhskuran procesin e ndertimit të vijes. Derisa u është e levizshme V e ka formën e nje formë që e ka shkronja duke u vendos në tokë në formën e vijes ose kanalit që ja mundeson rrjedhjen e materialit të levizshme që pershkuhet më U. Kështu kemi Vdeka ose vdekja mandej Vorri që shpreh trupa të palveizshem e

vendosur në nje formë Vijore e ndertuar në tokë [pra në O, prej nga lind fjala Vorri, ose Voja, që paraqet sipërfaqen sferike të tokës, por edhe të vezes në rastin e fjalë Voja

Vau poashtu tregon kanalën në tokë në formë të V ku ka U rrjedhje të materialit të lengshëm pra VAU=v a më uji shembull për sqarim edhe ofrim së cka mund të jpain tingujt vau. Nga kjo Vau është vend lugin gjan në të cilën ka uji, por prapashtesa au paraqet edhe permasat e gjera të luginës dhe formën si hink ku shkon duke u zgjeruar dhe hapur fusha në anën tjetër.

Val është është më rrenje të njëjtë si VA(u) por që tash lugina shtrihet ndërmjet dy luqeve sepse në e kemi shkronjën L që paraqet lartësin e tokës Ne kohen e lashtë përdorimi i shkronjës L në fjali ka treguar lartësin ose naltësin, por, më vonë emërin e kan përdorë në fund të fjalës, për të përshkruarë dicka me përmasat e vogla, siç janë; vogel, vockel, ose toponimet kemi Mnele e madhe edhe Mnele e vogele. Emri Mneleka kuptimin e pjesës të vogël të fushës që shtrihet në hapësirën kordinoro malore dhe këto dy fusha një më e madhe një më e vogël janë quajtur Mnel që ka kuptimin parcella të vogël të gjendur në \detin\' evargut të kodrinave. Mnele quhet edhe harrni ose lecka, mandej pelenat e femijeve, KështuMnel përshkruan dy lecka ledinash që në krahasim (**krah+ asim=Ashim=A shumë**) më kodrinat edhe reliefin e perthyeshsme ato dyja janë të vogla. Por edhe pse këto kanë dimensione të vogla. Presenca e L tregone së dicka e ult (krahaso=alt) në hapësirën e vogël e cila është rrethuar më lartësin, sa që atë e objekt e bën sa vo-ja, që mund të jetë mandej edhe fushe, valë, gogel. Shembull Gogel munde të përshkruan të ngriturën e tokës në mes të fushës së madhe që në krahasim e bën atë ngritje , atë xhung të ngritur të duket e vogël. Derisa Vale formohet, më lug i gjerë ndërmjet dy kreshtave, lug përshkruan vijën më shtratë të gjerë që mund të ketë edhe një renje të pjerrte edhe mund të mos shumë i gjerë hapsira ndërmjet dy kreshtave. Vale kemi shumë lugina paralele që perseriten ashtu si lugjet, Kështu për të përshkruarë reliefin quhen vale kodrash lugjesh etj. Ndersa Vau rreshqet në pjerrtash duke u hapur pamja në njerën anë ndersa në tjetrën anë kufizohet më lartësi kodrash ose bjeshkësh, është hapsirë më e gjerë sa që i humbet kuptimi të quhet lug ose val, pra ka të ngjishëm më to por dallon përsëri shumë.

2. Sasi =sa+si, por, SA+ASI/ASHI/ACI, KASA/KA ASI=KASI/KASHI/KESHI/KESI/KECI,... që do të thote madhesia sa, që perkthehet sot si; si është sasia, sa+si/si sa,..

3.

Kur themi NER/NERA ka kuptimin e kundert REN, më ja dite ReNIN. Kur themi RAN /rende, e kunderta e saj është NAR=NE AR, që ka

kuptimin e ngritjes perpejt derisa RAN është ramje nga AR në RA, shiko vizatimin që N'era/N'ura/N'Ar/N'ër/N'ur,..flasin për nivelet.

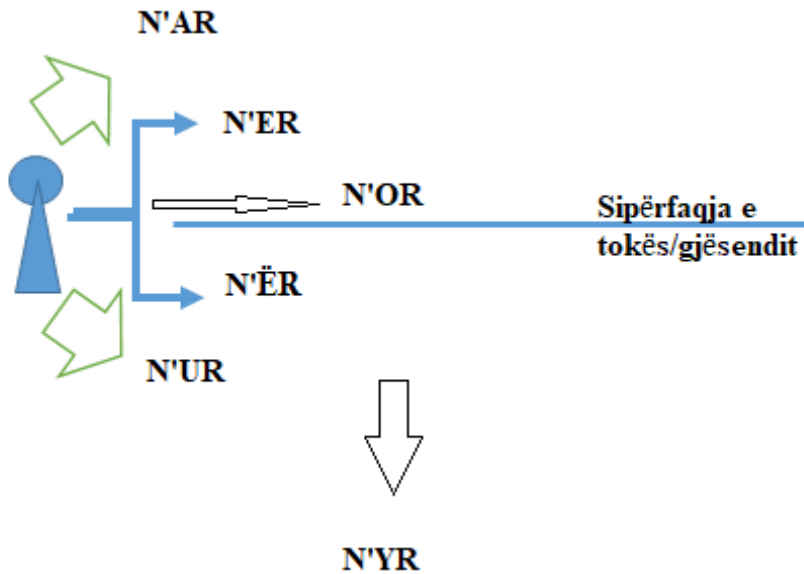
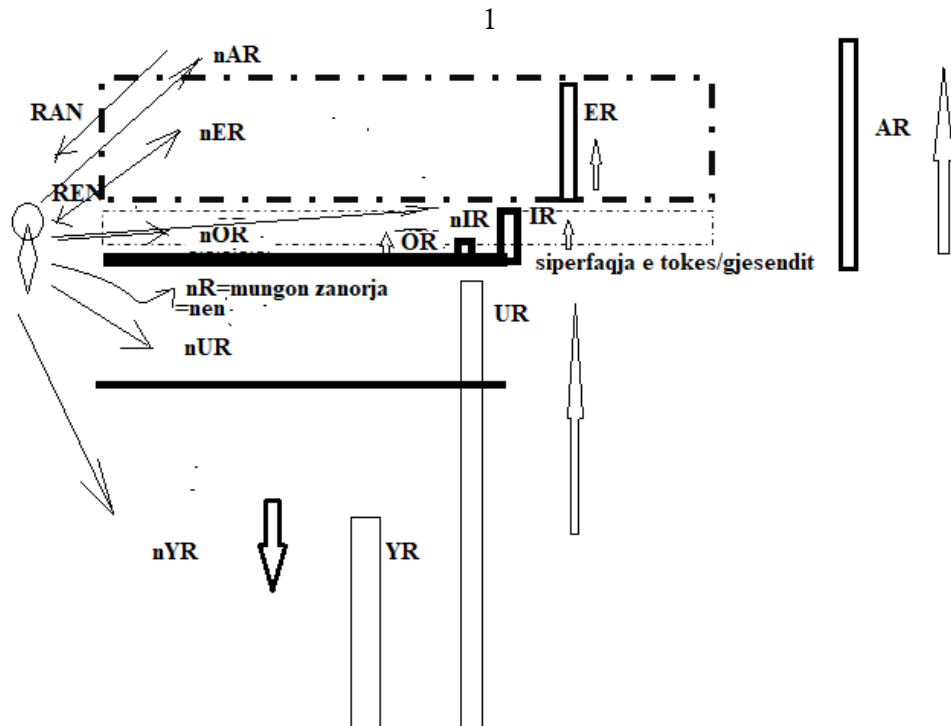

Vazhdon,...në pjesën 2

Hartat gjenetike

Hartat gjenetike pasqyrojnë sesa një popullat, në përbërjen gjenetike të saj, ka pas ndeshje më popujt tjerë. Kosova paraqet qendrën e gjenit shqiptarë. Pra, Kosova në pikëpamje gjuhësore e gjenetike, paraqet qendrën e hapsirës shqiptare.

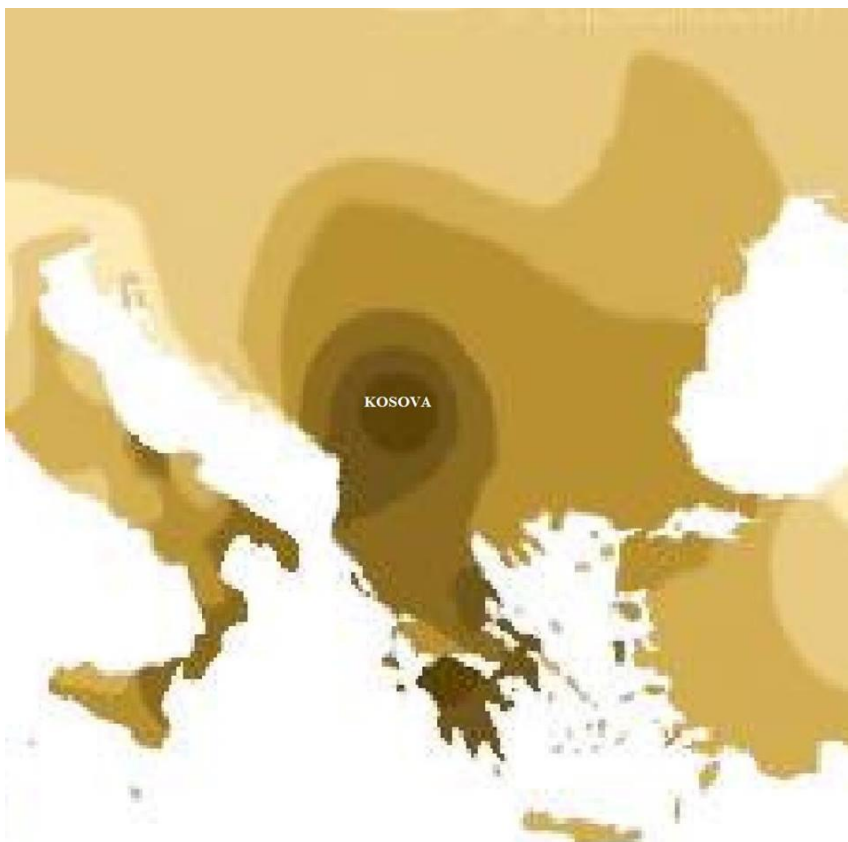

Gjeni Shqiptarë kryesorë, haplogrupi **Ev13**, ku më i ruajturi është në Kosovë dhe për rreth saj, e cila paraqet edhe burimin e 12 fiseve.

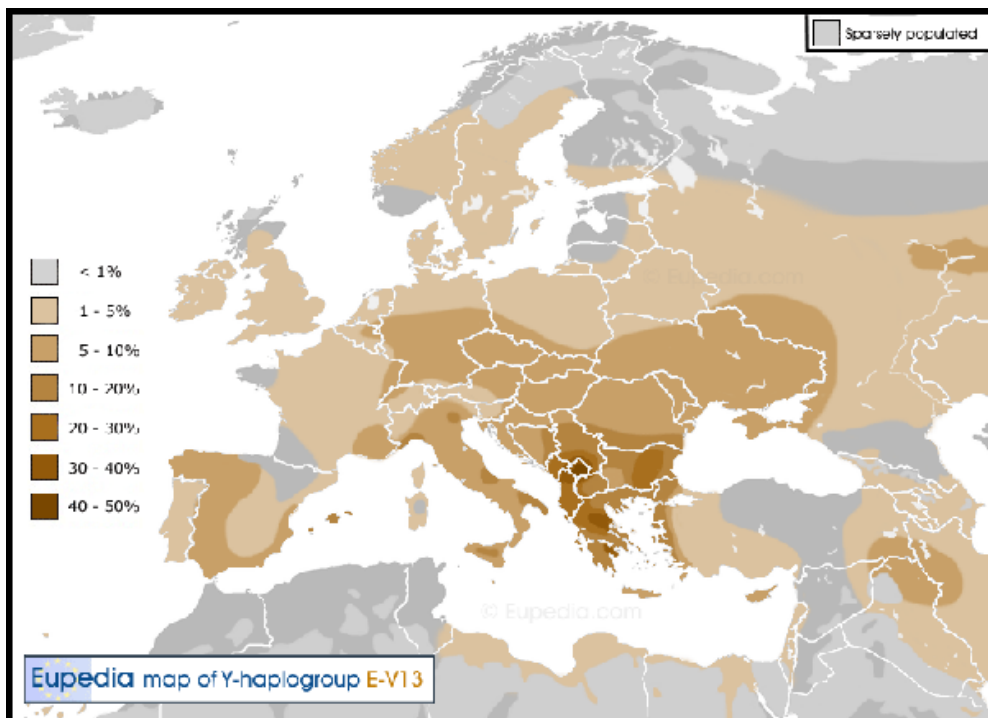

Paraqet Ev13, si edhe përhapjen/ gjurmët e popujve Pellazg

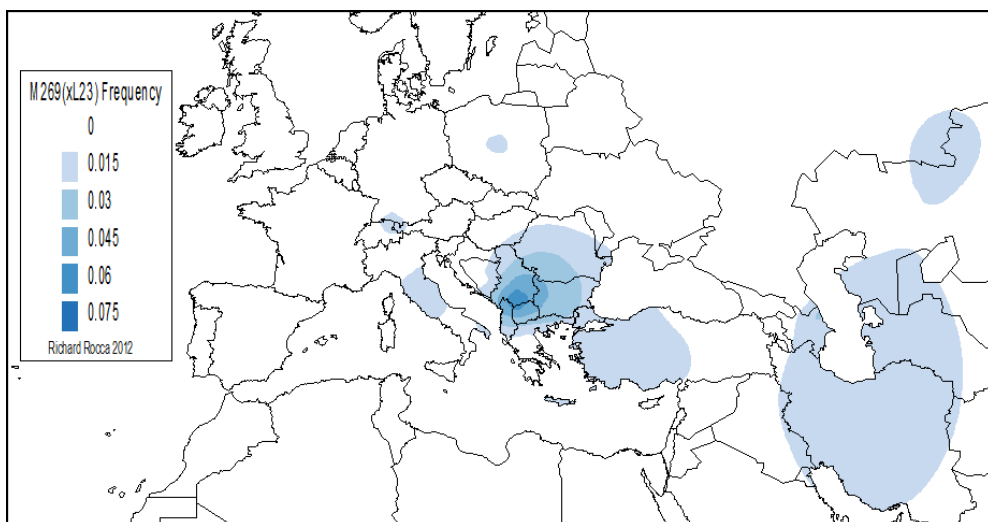

Haplogrupi R1b1a2

Haplogrupi sllave R1a në Ballkan, ku shihet Kosova si vendi më përqindjen më të ultë. Në t'vertete më këtë pamje shpalojmë kufijtë e popujve Iliro-Dardanë.

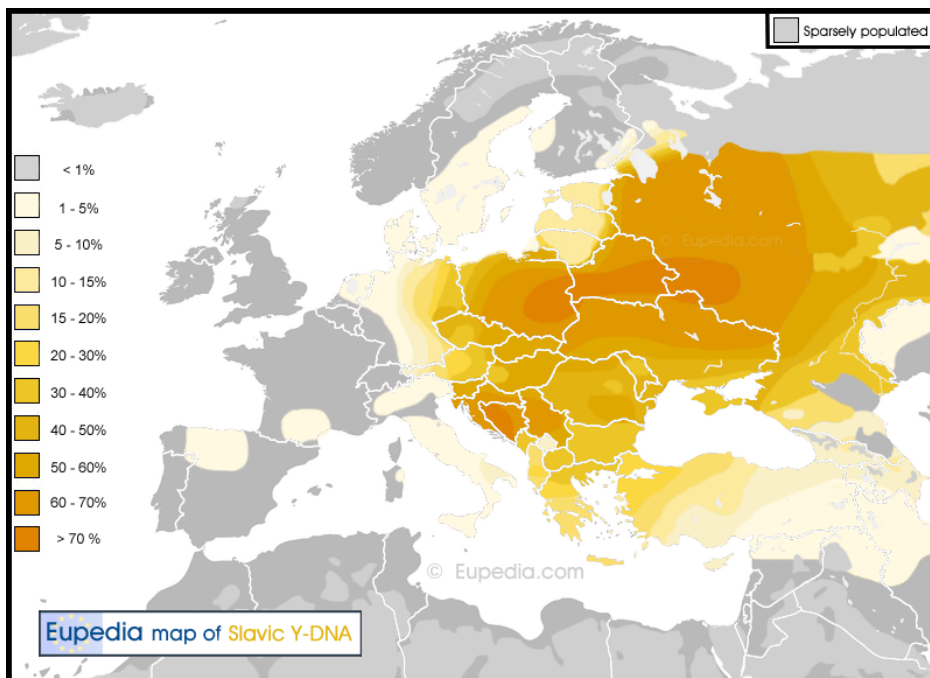

Haplogrupi I2a kryesorë tek sllavët e jugut, në të cilën shihet se Kosova e ka përqindjen më të vogël

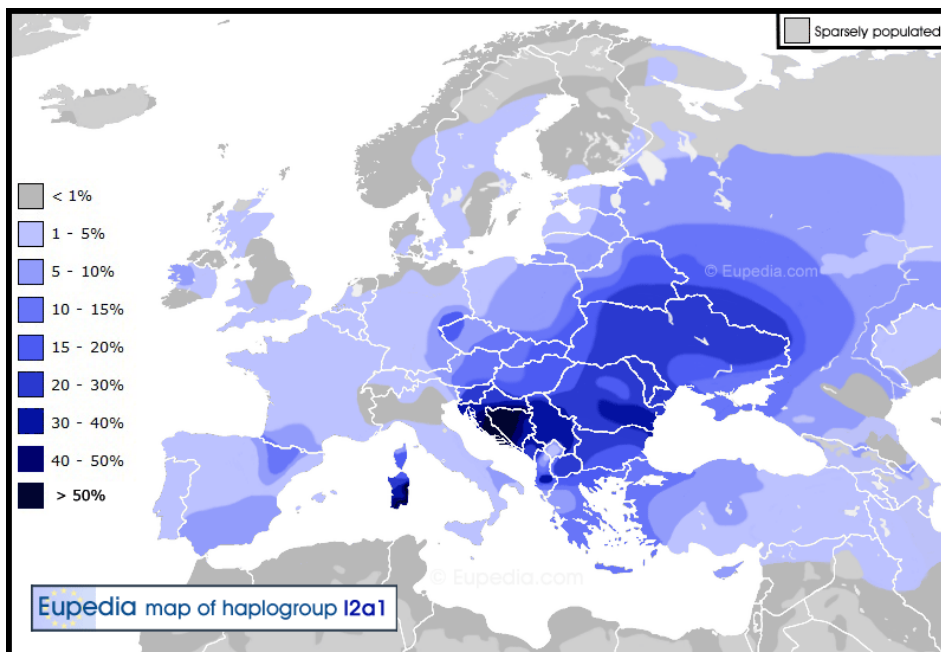

I këshilluar më literaturën

- Jusuf Buxhovi, *Historia e Kosovës-Antika*, Prishtinë
- Mate Aref (Arif Mati), *Shqipëria – odiseja e pabesueshme e një populli parahelen*, 2007.
- Muharrem Carrabregu, *Gjeo dhe hartolinguistika - hartografia*, II, UP-FSHM-N, botoi ETMNK, Prishtinë, 1989
- Beekes, Robert, *Etymological Dictionary of Greek*, Leiden, Netherlands, Brill, 2010.
- Buck, Carl Darling, *A Dictionary of Selected Synonyms in the Principal Indo-European Languages*, University of Chicago, 1949, reprinted 1988.
- Cassidy, Frederic G., and Hall, Joan Houston, eds., *Dictionary of American Regional English*, Harvard University Press, 1985-2002.
- de Vaan, Michiel, *Etymological Dictionary of Latin and the other Italic Languages*, vol. 7, of *Leiden Indo-European Etymological Dictionary Series*, Alexander Lubotsky ed., Leiden: Brill, 2008.
- Farmer, John S., *Slang and Its Analogues Past and Present*, London, 1890.
- Fowler, H.W., *A Dictionary of Modern English Usage*, Oxford University Press, 1926.
- Gamillscheg, Ernst, *Etymologisches Wörterbuch der Französischen Sprache*, Heidelberg: Carl Winter, 1928.
- Hall, J.R. Clark, *A Concise Anglo-Saxon Dictionary*, Cambridge University Press, 1894, reprint with supplement by Herbert D. Meritt, University of Toronto Press, 1984.
- Hindley, Alan, Frederick W. Langley, Brian J. Levy, *Old French-English Dictionary*, Cambridge University Press, 2000.
- Lewis, Charlton T., and Short, Charles, *A New Latin Dictionary*, Harper & Brothers, New York, 1891.
- Lieberman, Anatoly, *Analytic Dictionary of English Etymology*, University of Minnesota Press, 2008.
- Liddell, Henry George, and Robert Scott, eds., *Intermediate Greek-English Lexicon*, Oxford University Press, 1883.
- Weekley, Ernest, *An Etymological Dictionary of Modern English*, John Murray, 1921; reprint 1967, Dover Publications.
- Zoëga, Geir T., *A Concise Dictionary of Old Icelandic*, reprint, University of Toronto Press, 2004.
- Allen, Richard Hinckley, *Star Names and Their Meanings*, London: Stechert, 1899.
- Andrews, E.A., LL.D., *A Copious and Critical Latin-English Lexicon*, New Bammesberger, Alfred, *English Etymology*, Heidelberg, Carl Winter, 1984.
- Brachet, A., *An Etymological Dictionary of the French Language*, translated by G.W. Kitchin, Oxford, 1882.
- Brockett, John Trotter, *A Glossary of North Country Words*, Newcastle, 1829.

- Craigie, Sir William A., and James R. Hulbert, *A Dictionary of American English on Historical Principles*, University of Chicago Press, 1938.
- Diez, Friederich, *Etymologisches Wörterbuch der Romanischen Sprachen*, Bonn, 1853.
- Flood, W.E., *The Origins of Chemical Names*, London: Oldbourne Book Co., 1963.
- Fowler, H.W., *A Dictionary of Modern English Usage*, 2nd ed., revised by Sir Ernest Gowers, Oxford University Press, 1965.
- Gelling, Margaret, *Signposts to the Past: Place-Names and the History of England*, 3rd ed., Chichester: Phillimore & Co., 1997.
- Hatefeld, Adolphe, & Arsène Darmesteter, *Dictionnaire Général de la Langue Française*, Paris: Librairie Delagrave, 1926.
- Herman, József, *Vulgar Latin (Le latin vulgaire)*, translated by Roger Wright, Penn State, 2000.
- Holthausen, Ferd., *Etymologisches Wörterbuch der Englischen Sprache*, Leipzig: Bernhard Tauchnitz, 1927.
- Jamieson, John, D.D., *A Dictionary of the Scottish Language* (abridged edition), Edinburgh, 1846.
- Johnson, Francis, *A Dictionary of Persian, Arabic, and English*, London, 1852.
- Kent, Roland G., *Old Persian*, New Haven, Conn., American Oriental Society, 1953.
- Kluge, Friedrich, *Etymologisches Wörterbuch der deutschen Sprache*, 24 durchgesehene, Berlin, Walter de Gruyter, 2002.
- Lass, Roger, *Old English, A Historical Linguistic Companion*, Cambridge University Press, 1994.
- Lyovin, Anatole V., *An Introduction to the Languages of the World*, Oxford University Press, 1997.
- Mills, A.D., *A Dictionary of English Place Names*, 2nd ed., Oxford: Oxford University Press, 1998.
- Monier-Williams, Sir Monier, *A Sanskrit-English Dictionary, Etymologically and Philologically Arranged*, Oxford University Press, 1899.
- Niermeyer, J.F. and van de Kieft, C., *Mediae Latinitatis Lexicon Minus*, E.J. Brill, Amsterdam, 1976.
- Eqrem Qabëj Studime gjuhësore, Rilindja Prishtine, 1975-1977.
- Pickering, John, *A Vocabulary, or Collection of Words and Phrases Which Have Been Supposed to be Peculiar to the United States of America*, Boston, 1816.
- Pokorny, Julius, *Indogermanisches Etymologisches Wörterbuch*, Tübingen: A. Francke Verlag, 1959.
- Ringe, Don, *From Proto-Indo-European to Proto-Germanic*, Oxford, 2006.
- Simpson, D.P., *Cassell's New Latin Dictionary*, Funk & Wagnall's, 1959.
- Smith, William, ed., *A Dictionary of Greek and Roman Antiquities*, London: John Murray, 1878.
- Smyth, Adm. William Henry, *The Sailor's Word-book: An Alphabetical Digest of Nautical Terms*, London, Blackie and Son, 1867.

Thayer, Joseph Henry, Greek-English Lexicon of the New Testament, American Book Co., 1889.

Wedgwood, Hensleigh, A Dictionary of English Etymology, 3rd ed., Macmillan & Co., New York, 1878.

Wilson, R.M., and Reaney, Percy H., Dictionary of English Surnames, 3rd ed., Oxford University Press, 1995.

Russian Etymological Dictionary: Volume 1 (Languages in Time and Space) by Vladimir Orel (Author), Theofonia publishing 2011

*Falënderoj shokët e të afërmit e mi të cilët e ndihmuan botimin
e këtij libri;*

*Mehmet Pacaj, Naim Kastrati, Valon Zeqiraj, Beqir Spahijaj, Petrit
Rugova, Maliq Pacaj, Gyner Ismajli, si dhe t'afërmit e mi; Beqir,
Bashkim e Gramos Sutaj, për fjalë e mira dhe përkrahjen e
vazhdueshme.*

SHËNIME PËR AUTORIN

Abedin Sutaj.

Leu në Corrollukë ngat Banjës t'Pejës, Komuna e Istogut. Asht inxhinier i Elektroteknikës, doktorojë në Universitetin Teknologjik në Vjenë të Austrisë, n'fushën e Robotikës. Ka botua shumë punime për Robotët, shkruan vjersha e tregime.

PËRMBAJTJA

Libri i fillimit	5
(Disa pjesë të sqarimeve nga të gjithë kapitujt)	5
KREU 1	7
2. Gjuha shqipe në lashtësi	11
Ditët e javës:	20
GL, LG, LGM, LGN	24
GR dhe RG	27
RE/RU/RI/RO/RU	28
FA/FO/FI/FE/FU/FY/F-	29
AF/OF/EF/UF/YF	29
KOHA	32
UP/EP/OP/IP/AP/YP	35
HAK/HAKU/HAJKE/HAK+MARRJE	36
LIBRI 1	43
KREU 1	45
1. Format dhe tingujt	45
R (RA/RO/RI/RU/RE/RY)(AR/ER/OR/IR/UR/YR)	52
RI	53
Msheftësit e guhës	56
RO (përgjithësohet; RA/RI/RU/RY/RE)	56
Disa shembuj me emërtimet shqiptare që fillojnë me RO	58
Maja e Rosalisë	61
Maja e ROSIN OSE ROSIT	64
Tingujt=fjalët; K (AK=KA, EK=KE, IK=KI, YK=KY, UK=KU)	66
Koka (KR=KA RI=KRI/Kre/kry/Kro,..kryet, krit, kre, krene)	68
KRISHTI	73
SHKRETINA (INA=ANA, KRE=KRY,	80
SHKRE=shumë kre-na)	80
SHKODËR	83
SHTRI, SHTRO, SHTRU, SHTRE, SHTRY	85
SQARIME FJALESH/EMRA	92
KREU I DYTË	97
Tingulli S,	97
C-S-Sh	103
OLL	104
Emri APOLLO/ Ap ALLA/ ApJELL	110
Emri KEPA, KUPA, Kapa, Kopa, Kipa, Kypa	111
KUQ	115
KREU I TRETË	121

Kuptimi i fjalës Kujtim, Kuja.....	121
Tingulli M	123
Tingulli G.....	128
Zgidh/Zgedh/Zgadh/Zgudh/Zgydh/Zgaver/ZGA= zga (ver)=zga(fellë)	132
Gur/Gar/Gir/Gor/..Gru/Gra/Gri.....	138
KREU I KATËRT	149
Tingulli L	149
Muskuj.....	159
SK-SHK	160
KREU PEST.....	167
Tingulli F	167
Vorbulla	184
IO	186
Tingulli F	192
Fole/OLE, Fale/ALE/Ful/ULE/Fyll/yll,.....	193
NGULE, NGILE, NGALE, NGYLE, NGELE, NGOLE,..	203
Tingulli DH.....	217
MIRE, MORE, MARE, MURE, MYRE, MERE,..	232
Shpjegimi i emrave që vendosen tek Shkronja M	234
Fjala sllave Brani/Broni/broj=ba roje, që në shqip do të thotë - .mbroje	241
Krijimi i emrave <i>Zeka, Zuka, Zaka, Zika, Zyka</i> , dhe kuptimi i shenjtë i tyre.	242
ZHGËRRYHEM.....	243
Ve	250
LIBRI 2.....	257
KREU 1.....	259
Muskuj.....	270
Uliksi.....	272
KREU 2.....	289
EMRI TRA	298
Origjina e disa fjalëve	313
TINGULLI G	320
Vërtetimi se fjala AMON/HAMON/AM ANEN=A NEN/NUN/NON,.. është në gjuhën shqipe.....	326
Prapashtesa dhe format	326
Shpjegimi i foljeve VALO, VLO	327
VALA	328
Lakna	329
KREU 3.....	333
Origjina e fjalëve	333

Format dhe fjalët që i përshkruajnë	334
Numra.....	336
KREU 4.....	357
KARPI.....	369
KAPITULLI 2	373
LIBRI 3	377
KREU 1.....	379
Vrell=Vrull=vrill=vringëllim=vrapi	379
KREU 2.....	389
KREU 3.....	391
Gënjeshtër, Sheru,.....	394
Tingulli G.....	412
LIBRI 4	435
Bre+shka/Bje=Ba=Bi=Bije+shka	443
KREU 1.....	449
Formimi i emrave më parashtesat <i>SH</i>	457
KREU 2.....	465
KREU 3.....	471
KREU 4.....	479
Bregu.....	481
Moçava	499
LIBRI 5	511
KREU 1.....	513
KREU 2.....	525
KREU 3.....	533
KREU 4.....	541
KREU 5.....	545
LIBRI 7.....	547
Qaf/qafa/i qafës/qaft/përqaafa/përqafojë.....	548
LIBRI 8	563
KREU	589
KREU	593
KREU	601
KREU	605
LIBRI I PESTË	613
KREU	617
LIBRI I PESTË	631
KREU 1.....	633

LIBRI 9.....	667
KREU 1.....	669
6. G/GA/GO/GI/GU/GE, EG/UG/OG/IG/AG/YG	672
10. L/LA/LI/LO/LE/LY; AL/IL/EL/OL/YL/UL.....	673
KREU 2.....	687
LIBRI I SHTATË.....	705
KREU 3.....	707
KAPITULLI 2	711
KAPITULLI 3	717
LIBRI 10.....	743
KREU 1.....	745
KREU 2.....	767
KREU 2.....	777
LIBRI 11	783
KREU 1.....	785
BLI.....	790
KREU 2.....	791
KREU 3.....	795
KREU 4.....	797
ETANA	799
KREU 5.....	803
KREU 6.....	819
LIBRI 12	823
KREU 1.....	825
Glauku	825
IK - KI/ AK - KA	828
AL-LA/ AM, MA	829
AN, NA	829
QET/QER	833
KREU 2.....	855
KREU 3.....	865
4. DRO.....	870
5. AL, LA.....	871
6. UL, LU.....	872
KREU 4.....	895
MALI I DAJTIT	895
KREU 5.....	907
Hartat gjenetike.....	911
I këshilluar më literaturën.....	914
SHËNIME PËR AUTORIN	918

U shtyp në shtypshkronjën
Lena Graphic Design
Prishtinë
2019

Katalogimi në botim – (CIP)
Biblioteka Kombëtare e Kosovës “Pjetër Bogdani”

811.18-26

Sutaj, Abedin

Msheftësit e gojës (1) : (guha shype dhe kuptimi i fjalëve t ‘saj)
/ Abedin Sutaj. – Prishtinë : Lena, 2019. – 923 f. : ilustr. ; 24 cm.

ISBN 978-9951-771-07-8



Abedin Sutaj.
Leu në Corrollukë ngat Banjës t'Pejës,
Komuna e Istogut. Asht inxhinier i
Elektroteknikës, doktorojë n' Universitetin
Teknologjik n' Vjenë të Austrisë, n'fushën e
Robotikës. Ka botua shumë punime per
Robotët, shkruan vjersha e tregime.

ISBN 978-9951-771-07-8



9 789951 771078