

Dr. Sc. Abedin Sutaj

# MSHEFTËSITË E GOJËS (3)

*(Guha shype dhe kuptimi i fjalëve t 'saj)*

Dr. Sc. Abedin Sutaj

---

# Msheftësit e gojës (3)

*(Guha shype dhe kuptimi i fjalëve t 'saj)*

Për botuesin  
Alban Fejzullahi

Redaktoj:  
Ramadan Musliu

Korrektorj:  
Abedin Sutaj

Përgatitja kompjuterike  
Venera Alshiqi

Lena Graphic Design  
Prishtinë, Shtator, 2020

Dr.sc. Abedin Sutaj

# Msheftësit e gojës (3)

*(Guha shype dhe kuptimi i fjalëve t 'saj)*



Prishtinë, Shtator, 2020

*Ketë libër ua pruna si dhuratë për juve dhe gjeneratave  
t'ardhme*

*Ua kushtoj krejt t' afërmeve t'mi, si kujtim, e në veçanti;  
Nanës dhe Flora Sutaj.*

*Ky studim duhet t'lexohet n 'tansi pej fillimit dej n'funt,  
Masi n'fillim ish i shkrum n'form ditari. Masanej e bana liber,  
studim per guhen shype. Çdo tem e marrun n'shqyrtim a shterr  
dej n'funt. Kshtu, gjanat e permene n'fillim shqyrtohen shpesh  
n'funt t'librit, e anasjelltas. Pranaj lexojeni krejt libren.*

Me fjalinë *Gjuha Shqipe*, duhet nënkuptuar në këtë studim, familja që i përkiste gjuha shqipe, e cila është zhdukur.



## Në vend të hyrjes

Për të sqaruar rastet e shqyrtuara në këtë libër (i dam në tri pjesë), duhet të cekim se të gjitha përfundimet tona nuk mund të përgjithësohen për çdo fjalë të pranuar në shqipen letrare, sidomos në ndërtimin e fjalëve me prapashtesa R, ()R (*Shembull kemi; PRANUAR, në të folmen gegnishte kemi PRANUME, prej nga PRA=PEJ/PI/P,...+ RA+NU+A,(asht, osht, osh, ash, ish, është), P'RA NUME, (fjala NO, NU,NI,..., etj., NUME është përjashtua nga fjalori i Shqipes)*)

Qëllimi është, të tregohen përjashtimet e përgjithësimit të dhëna përgjatë librit, lidhur me prapashtesën me R, ()R, të cilat në një pjesë e bollshme janë të panevojshme dhe shpesh na shmangun nga rregullat e përgjithshme dhe veçorit tjera në strukturat e fjalëve, (*teprume= TE EP RUMJE, kështu pjesa EPRI/SA IPRI=SIPRI; PRI; APRI; EPRI na ep të ePej/ePe/,...+RUME/RUMJE,..., kështu nuk kemi p+RUARA, por RUME/URUME/BRUME/TRUM,..., etj, Prej nga lindi fjala PE\*RUME=RUME, pra gjësend që RUME nga RU, RUHET,..., etj.,*). Këto shmangie u krijuan si ardhja nga ndikimet e një gjuhe ose dialekti tjetër i zhvilluar vonë pas vërshimeve nga refugjatët dhe pushtuesit.

Ne kemi <b>Humbur</b>	Ne/Na kemi <b>HUP</b> . <i>Vërtetimi se me e</i> drejt është HUP sepse kemi HAP, HIP, HOP, HEP, HYP. Mendoj fjala HUP duhet të mbetet. Kurse HUMB, ajo mund të përdoret në formën HUMNER, që në gegnishte ka n'rlidhjen si HUM (UM=MU) dhe NER në kuptimin N'R ashtu sic përshkruhet Ner mo me than. Gjegjesisht për HUM flitet per llojin e dheut, si shtresat brenda tokës.
<b>Akoma.</b> Para së gjithash kjo fjalë mund të jetë Greke. në shqipe mund të afrohet me A KA MA, ose A KOM , si A KAM, pra sikur na thote ALA KOM me fol.	A LA, HA LA (dhe jo HALA), në kuptimin A LAN, gjesend i LAN, ashtu si ALAN. Keshtu simetrin e LAN kemi NAL. Por në rastin LAN pika e parë vjen veprimi LA, pra LA AN-en, ose LA (ne)AN. Kurse në rastin NAL në shprehje vije pjesa NA=NU+ LA, pra veprimi NU e mandej LA=AL. Kështu për personin në veprim është NALA, kurse per no rojtesin (n'rojteusin, vrojtuesin) është LAN, LANA, ...etj.
<b>Druri</b> digjej	<b>Druri djegej.</b> Ku DRUNI, nga DA RUN, ku kemi RUNI, kështu RURI nuk ka kuptim në shqipe, dhe është shformim. Pra, sqarimi i thjeshtë DRU ka kuptimin DA (krijua, ashtu si LE) per RU-jtje. Po



	ashtu DRI ka kuptimin DA per RI-tje. Kuptohet RI-tje dallon nga RRI-TJe, edhe pse në ndërlidhen njëra me tjetrën. Kështu RI-tje do të thotë me Ba RI-ni, gjallësi, ... kurse RRI-tje ka kuptimin me nxerr krejt materien e grumbullume (grumullume, grumullom, grumullim, letrare; grumbulluar ) në një pikë, dhe me e zgjanu nga RRI=RRAh ashtu me u përhap, si dhe paraqet, zënie vend në pikën e caktuar, e ndërlidhur me veprimin RRI. Njëjtë kemi RRASA e GURIT, ku DA+RRASA=D'RRASA. Kështu RRASA u krijua gjësend/materie/veprim i dal nga brendësia ARR, duke u shtri në formën RRA, me sasi SA, prej nga RRA+SA ose RRA+AS=RRASA.
<i>Truri</i> ishte duke punuar	<i>Truni ish tuj punu.</i> Ku TRUNI= Te'RUNI, pra nuk ka RURI por RUNI
<i>Pruri</i>	<i>PRUNI=PEJ/P//PE,..+RUN, kështu nuk kemi RURI, ose RUAR, por RUN, RUAN...etj, cka nënkupton se shumë fjalë në gjuhën letrare janë shformime të shqipes.</i>
I kohës se <b>SHKUAR</b>	I kohës T' <b>SHKUME</b> , kjo merr kuptim, ngase kemi KUM=KAM, SHKAM dhe SHKUM, pra gjësend qe SHKON= SHKO*ON/AN në kuptimin SH+KON ose SH+KAN, SH+KUN, si SH+KIN=SHKIN, por edhe SH+KEN=SHKEN. Nga kjo SHKUAR nuk mund të ndërlidhet me kuptimin e drejt të fjalës sepse nuk kemi KUAR ose KAR ashtu si në kuptimin KUM=KAM =KEM=KIM e as në KAN=KON=KUN, si perKUN. KUNra, ...etj. Krejt e kuptueshme se nuk kemi KUAR por kemi KAM, KEM, KUM, ...etj.
,...., etj.	

# **LIBRI 1**

## KURRIZ/GJYKS/SHPATULL/BISHT

Kemi dy kahe lëvizjes së materies/gjësëndit. e ato janë; Lëvizja në kahun grumbullues (grumullues, grumbullimit,..) dhe shpërhapjes/shperdamjes (shpërndarjes).

1)

Lëvizja e materies në kahun grumbullues, nga hapësira e gjerë tek hapësira e vogël/ngusht. Shpesh nga vëllimi i madh me dendësi ndoshta të vogël lëviz drejt krijimit të grumbullimit e përqendrimit të gjësëndit/materies në hapësirën (vëllimin) e ngusht duke e rritur dendësinë ose duke u tkurrur, apo thjesht duke u zhdukur. Kjo dukuri përshkruhet me fjalën; (zanore)RR si dhe (fjala e para-n' gjitun)RR

2)

Lëvizja e materies në kahun e përhapjes/ daljes nga hapësira me përmasa të vogla (vëllimin i cili ka dendësi të madhe, hapësirë e ngusht, ku materia/gjësëndi është grumbulluar e ngjeshur) duke u zgjeruar, e duke krijuar vëllime të madh si dhe shtrirje në hapësirën e gjerë, me anën e fjalës; RR(zanore) dhe RR (fjale e mas/pas -n' gjitun).

Të

vazhdojmë

(Vaz=Viz=Voz,...=VA/VU/VI+AZ/UZ/IZ/EZ,...+DAJM/DOJM/DIJM/DUJ M,...) me sqarimet me të hollsishme.

a- Materia/gjësëndin mledhet afërsisht rreth një pike/boshti dhe e zvogëlon vëllimin vazhdimisht duke e rritur dendësinë e gjësëndit/materies përbrenda këtij vëllimi. Natyrishëm ky trup, materie, gjësënd kufizohet me sipërfaqe.. Sipërfaqja rrethuese e vëllimit/hapësirës rrudhoset, sikur veprojnë forcat shtrënguese duke e ngjeshur e shtrydhur materies/gjësëndin permren asaj sipërfaqe, sikur nga ajo sipërfaqe buron presion i/shtypja=shty epja/ drejt boshtit të përhapjes se gjësëndit/materies/trupi. Kështu sipërfaqja e sheshte, e lëmuar R e cila nuk ushtron ngjeshje, kthehet në sipërfaqe të rrudhosun(r) RRr, nga forcat e shtypjes ushtruar/ushtum në hapësirën e cila mbërthen/përthekon/merthen (merr then) nga sipërfaqja rrethuese.

Këtë rast e përshkruajnë këto fjalë; URR/ERR/IRR/ORR/YRR/EARR,..., zanore-RR, fjalë + RR.

b- Materia/gjësëndi përhapet në kah të kundërt të kësaj pike/boshti qendror, i cili qëndron në qendrën e gjësëndit, materies, duke e rritur hapësirën-vëllimin dhe duke e zvogëluar vazhdimisht dendësinë. Kjo materie e grumbulluar e tej ngjeshur, shkon duke u hapur, pas arritjes se ngjeshjes, dhe kufizohet me sipërfaqen rrethuese e cila e pështjell; materien, dukurin, gjësëndin. Kështu nga pika grumbulluese ARR fillon

*përhapet ai gjësend RRA. Këtë rast e përshkruajnë këto fjalë; RRU/RRE/RRO/RRI/RRY/RRA/RR-zanore/RR+ fjalë. Materia/gjësendi hapet afërsisht, ik duke u larguar nga pika/boshti, dhe e zvogëlon vëllimin vazhdimisht duke e zvogëluar dendësinë e gjësendit/materies përbrenda këtij vëllimi, i cili rritet zgjerohet vazhdueshëm. Sipërfaqja rrethuese e vëllimit/hapësirës rrudhoset, sikur veprojnë forcat larguese nga boshti me tentim me përhap gjësendin/materies, duke e ngjeshur e shkapërderdhur materien/gjësendin permren asaj sipërfaqe e cila rritet vazhdimisht si pasoj e përhapjes. Sikur nga ajo sipërfaqe buron presioni/terhjeja, forcat larguese nga boshtit i përhapjes se materialit ndërtohet të gjësendit/materies/trupit. Këtë rast e përshkruajnë këto fjalë; URR/ERR/IRR/ORR/YRR/EARR,..., (zanore)RR.*

RRUZA, nga RRU, pra na jep Daljen e gjësendit ( ashtu sikur veprimi RRA-het, ku e hap materien/gjësendin) materies nga gjësend i mshelun në vëllimin me hapësirën e ngjeshur, duke dal dhe duke u ba e pangjeshur, duk u përhap, tuj nxan ma shumë hapësirë, siç është rasti RRA/RREH, e kundërta e të cilës është URR=ARR. Prej nga, përhapja, shtrimja/shtrihet/shtrëhet materies duke dal nga brendia/mrenia e gjësendit me vëllim të vogël por me dendësi të madhe të materies qe e ngjesh vazhdueshëm, sipërfaqja rrethuese mshtjelles/pshtjellese e sipërfaqes të rrudhosur / **rrudhosen/rrudhosun, pra jo rrudhosur/** rrudhosje e cila vije nga veprimi i forcave shtrydhëse në drejtim të qendrës se vëllimit qe po ngushtohet, në rastin URR/ERR/IRR/ORR/YRR/EARR,... dhe rrudhosje për shkak të veprimit të forcave-shtypjes-shtytjes-shtymjes me kah të kundërtën me qendrës se trupit/materies/shtjellës me pretendim të përhapjes se materies rritjes se vëllimit dhe zvogëlimit të dendësisë në rastin RRU/RRE/RRO/RRI/RRY/RRA/RR-zanore/RR+ fjalë ose pjesa e mrenshme e trupit fizik RRU ose /RRE/RRO/RRI/RRY/RREA,..., etj. Gjësendi/materia e myllun/mshelun/mbyllur permrena vëllimit me dendësi të ngjeshur/dendur dhe qe është në ngjeshje të vazhdueshëm me pretendim kah ngushtimi i mëtejme, pra, URR. Edhe njëherë e përsërisim URR/ERR/IRR/ORR/YRR/EARR,...është grumbullim i materies/gjësendit në vëllimin e përfshir hapësirën në ngushtim e sipër, në ngushtim të vazhdueshëm, duke e rritur gjësendi/materia dendësinë dhe duke e hupun vëllimin, ashtu si vrma e zezë në teorinë e fizike, duke formuar ARR, tu u fut përbrenda, veprimi i kundërt është RRU, pra njëjtë për nga kuptimi RRA, kurse Z në fund na jep përshkrimin UZ qe është ZU, qe është e njëjtë për nga kuptimi me fjalët, ZA/ZE/ZU/ZI/ZO/ZIJ, kurse e kundërta AZ/EZ/UZ/OZ/IZ/YZ, prej nga përshkruan përhapjen gjatësore, perzgati, formë të cilën e ka kurrizi. Nga KA+RRUZA=prej nga KA=KU dhe RRUZA=RRIZ duke formuar fjalën KURRIZ. Si rrjedhim vërtetojmë

luajtjen me zanore nga të parët tanë, RRIZ/RRAZ/RRUZ/RROZ/RREZ,...Kështu RRE+EZE (RRAZ/RREZE *sepse vije nga E, nga largësia nga jashtesia*) kemi levizjen translatore-gjatësore -perzgati të materies në formën e dritës dal nga fuzioni bërthamorë mrena (*shënim: Me REN=KAN, BREN= BA REN/RAN, brenda,...*) diellit, pra duke dal nga hapësira e ngusht e ngjeshur, njëjtë kur e nxjerrim materien-thalbin nga ARR, dhe bëhet me RRA, ashtu sikur të lëvizte ajo materie e ARR-es dhe pasi/masi del jashtë me zhvendosje paralele të grimcave përbërëse të saj, kishim me emnu RRAZA, si dhe ARR-En ARREZA.

Kështu kemi KURRIZ, KAKRRIZ, KOKRRIZ, KOKERRIZ, KOKërriz.

Na epet ideja (A DAJA, IDE=A DA, ashtu QU DA, pra QU ni DA\_mje dhe QUDI si QU DIJA/DA-ja) se KOK, KAK, KIK, KUK, KEK, KYK,.. u krijua nga KA\*UK=KUK, KA\*IK=KIK, KA\*OK=KOK, KA\*EK=KEK,...etj, pra me përafrime si KA HIK; KA HUK; KA HEK, KA HAK, KA HYK,...etj.

**KU=KA, RRU=RRE-h, ZI=Z**

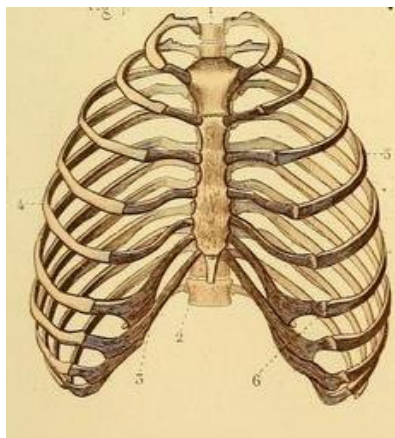

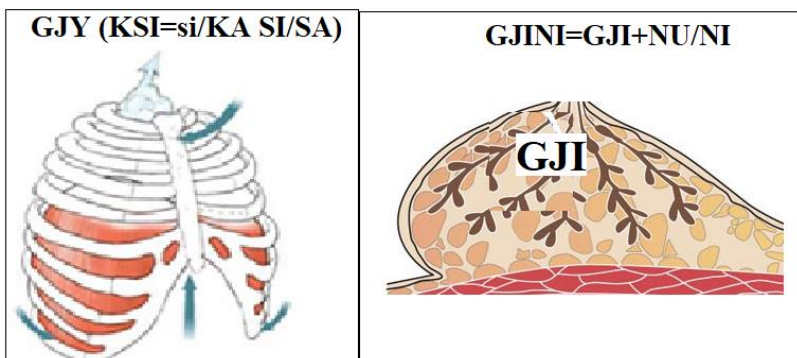

**GJI=GJY=GJU,...**

Pjesa e gjyksit, në të cilën hapësirë gjenden Mushknit dhe zemra, aty kalojnë damarët dhe zënë vend organet me të rëndësishme të organizmit të njeriut, të cilat e ushqejnë dhe e mbajnë gjalle trupin tonë.

GJYKS, u krijua për të përshkruar formën, e kafazit të krahnorit, e cila pa duar dhe eshnat e krahëve duket sikur në figure.

GJY është nga format e cila na jep përshkrimin e rëndësishëm të pjesës të formës së trupit. Kemi forma të ndryshme që merr G, si IG/GI, AG/GA, UG/GU, OG/GO, YG/GY, EG/GE, EAG/GEA,...

Si dhe sipas kalimit nga G në shumësin e tij GJ, prej nga kemi IGJ/GJI, AGJ/GJA, OGJ/GJO, YGJ/GJY, EGJ/GJE/ UGJ/GJU, EAGJ/GJAE, EUGJ/GJUE,...

Gjithashtu përdorimin GJY për të përshkruar formën e rrëzuar, e mbledhur grumbull kemi; GJYKA, GJYSH, GJYSHJA, GJYLE, GJYRK, GJYMTYR, GJYKS, GJYTET. Emri i vendit GJYTET rrjedh nga formë GJY, e cila nuk paraqet vete dendësinë e banoreve, të cilët banojnë në vendin e ngusht, si GJYSHK/QYSHK por edhe si formë e ngritur, e cila në majën e asaj ngritje kemi jo rrafshnaltë por hapësirën me të vogël se atë të cilën e kemi përshkruar për RO, e cila mund të jetë në format KRO, GRO, MRO, TRO, SHTRO, VRO, NRO, por kjo nuk është rrafshnaltë, por e vend të rrafshit e ka formën me afërsisht me majën e sanës, ose ashtu të formës se kafazit të krahnorit. Vërtet, vetëm pjesa e epërme e kafazit të krahnorit quhet GJYKS, pra jo krejt kafazi i krahnorit,

Ne të folmet e ndryshme kemi emrimin/EMRI+MAN-MIN/; GJOKS, GJIKS, dhe GJYKS. Mendoj me e drejt është të thuhet ashtu si në Kosovë (Dardani), GJYKS, megjithatë edhe GJIKS nuk i largohet shumë kuptimit të vërtetë të formës, pasi, ashtu si GJINI ku në boshtin e saj kalon tamli duke na dhënë për bire/vrime=vram=rin=ramje, ashtu edhe GJYKS kemi kalimin ku shtrihet QAFJA ose Vrima (ve+rima) prej nga rrjedh ushqimi, e fryma për kapërcalli,

GJYKS/GJIKS, dhe GJI/GJY janë shumë të afërta edhe nga ajo se GJIni është i mushun me mish dhe tamel, kurse GJYKS është i mushun me mushkni, zemër, pankreas, dhe të gjitha organet tjera. Megjithatë emërimi GJIN pra në vend NJERI, GJINET pra në kuptimin NJERZIT bart në vete kuptimin e plot të formës së tij dhe shumë vetive tjera që përcjell kjo fjalë, pra GJINORE, sepse rrjedh nga njerëzit e rritur nga GJININ e NANES, etj.

Mendoj në të ardhmen në gjuhën shqipe përveç fjalës NJERI duhet të përdoret edhe GJINI/GJINT. Forma GJYKS e përshkruan formën e atillë që fundi/ **aty ku fillon qafa/** i saj shikuar nga poshtë /*prej barkut/* kafazin e krahnorit, kemi ngushtim maksimale, dhe pothuajse mshel krejtësisht, ku kalon ushqimi/gjësendi në hapësirën tjetër ose hin/hyn në hapësirën tjetër prej nga përdoret Y, dhe kur him/hym përbrenda kafazit të krahnorit-gjyksit, gjejmë ngushtim të hapësirës në afërsi ku fillon fyti, ajo është ngushticë shpesh e pakalueshme, prej nga kemi fjalën GJYKS, Kështu veprimi GJYKIM na jep prapë kuptimin e fjalës KAM=KIM GJY, pra vijmë në GJY, në GJYSHK, ku e përfundon duke u rrudhur/ngushtuar nga hapësira e madhe në hapësirën e vogël të mbyllur/mshelun, prej nga nuk mund të kalohet ose është kalimi shumë i ngusht.

Kështu GJYKIM lidhet me G=GJ, ku GJA=GJY, forma e gjësëndit e përcaktuar me tingullin Y prej nga kemi GJA+Y=GJY. Prej nga fjala GJYNAH, ose GJYNA na jep veprimin sipas formës ku njeriu rraset nga hapësira e gjan në hapësirën e ngusht, ngushticë të pakalume/pa kaluar ose jo e kalueshme.

**Shënim:** Kaluar/Kalum, prej nga kuptojmë se fjala KA LUM, na përkujton rrjedhjen e Lumit, natyrisht KA LUM na ep rrjedhjen, megjithatë kur themi KA LUAR, i hup kuptimi i rrjedhjes.

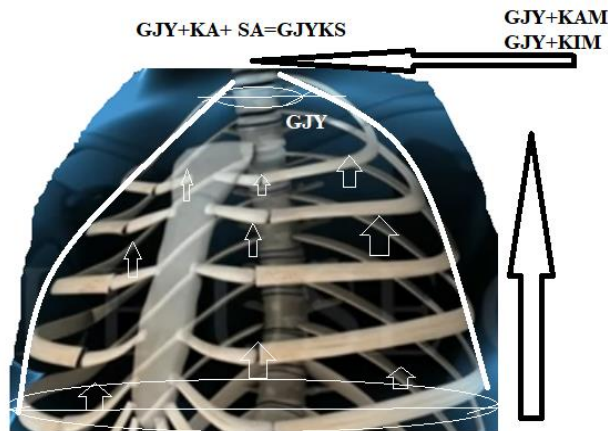

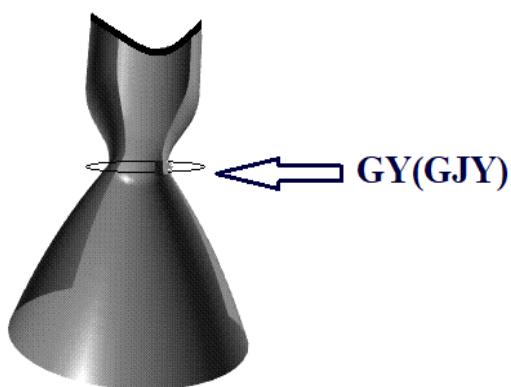

Por, tash kemi pa RO, e cila është në formën GJY e afërt me fjalën GJI, prej nga përshkruan formën e ngritur si GJUNG. Afër katunit Kaliqan, të komunës të Pejës, gjenden dy kodra të ngritura, të *cilat* i gjasojnë formës së kafazit të krahnorit, i quajtur GJYSHKOKA, ndërlidhet me formën GjY, GJYSH. GJY në të vërtet shpjegon formën GJY përbrenda kafazit të krahnorit. Me pamjen Krojshës (Koshit, andaj quhej Koshi i Krahnorit) e përdorur në Kosovë do të quhej mirë me emrin GJYSH, GJYKS.

### **Shembull:**

GJI/IGJ, na jep formen e trupit, i cili mund të jetë i mbushur/mushun ose ajo formë mund të jetë e shprazet/zbrazet përbrenda/mrena gjësendit, por gjatësi duhet të jetë me e madhe se trashësi, ose duhet mrena GJA-s me kanë gjësend qe e thekson dhe e bën të nevojshëm përdorimin e tingullit I, qe tek GJI-ni/nu, na jep nxjerrjen e tamlit për vrime, si maja e gjini e theksuar ( e dal) për të thithur gji, fëmija, këlyshi/klyshi, etj.



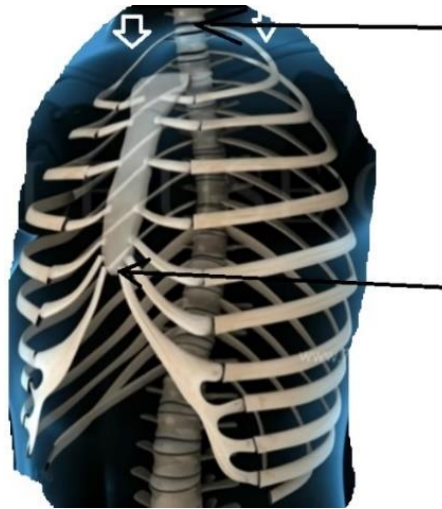

GJYKS/GJAKS/GJOKS

GJIKA/GJOKA/GJUKA  
/GJYKA/GJEKA  
GYKS/GAKS/GOKS  
GIKA/GOKA/GUKA  
GEKA,...., etj.]

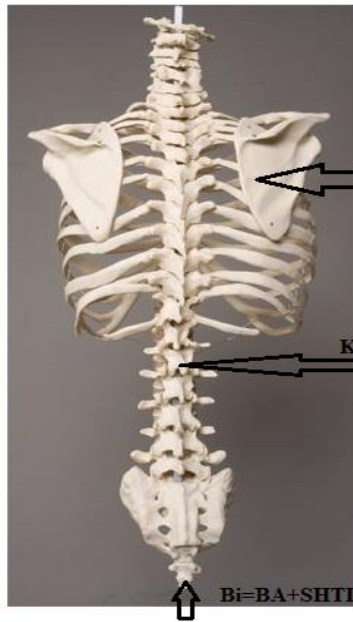

SH+PAT/PAT/PET/PIT/POT,....  
shpat+ulla

KU=KA+RRI+IZ=RRA+UZ=RRU+UZ

Bi=BA+SHTI=SHTU

Duhet të mendoj lexuesi, se pse L, dhe LL si fjalë të ngjitura në fund të fjalës, (si prapashtesa), tregojnë krijimin e gjësëndit në hapësirë. Kështu kemi; SHPATULLA, sikur na thotë SH+PAT + U LA e kthyer në shumësin U LLA, e cila e përshkruan shpatullën me ramje e formën e atillë të lanun/lan/lën në kohë dhe hapësirë, Prej nga kemi; LA+LA+LA+LA+...+LA =LLA. Rrjedhimisht kemi; MULLA me kuptimin MU=MA=ME,...+U LA/ULLA. Me kuptimin e përshkrimin qe U LA në trajtën ULLA gjësëndi MU, e cila MUJ-T, pra ashtu u krijua, u LA.

MOLLA me kuptimin MO=MA=MI,...+ O LA/OLLA.

MILLI me kuptimin MI=MA=MU,...+ i Li/iLLi.

MULLAR me kuptimin MU=MA=ME,...+U LA/ULLA, plus AR, e cila përshkruan ngritjen rritjen e vazhdueshëm-lartë të pjesës së parangjitur, në këtë rast (MULL)AR,..

KULLA me kuptimin KU=KA=KE,...+U LA/ULLA.

VALLA me kuptimin VA=VI=VE,...+A LA/ALLA.

## KROJSHE

Emërimi ( *emnim-AM/MA + NUM . AMA E NUME*) KROJSHE= KA RO'JSHE i jep rëndësi prodhimit të bletëve, formës se Koshit ku nohen hojet e mjaltit, sepse KA ROJE ose RUJTJE për mjaltin, e bletët. Nga kemi KROJSHA, prej KA ROJSH, ku ROJSH/RUJSHE na jep trajtën e fjalës RUJSH, të ROJES, ROJESH, KA ROJESH = K'ROJSHE. Kështu Shpija/shtepija e bletës jo vetëm është KRU/KROJE= KA RU/RO, si Ru por ROSH/RUSH. Emni na jep vetin e ruajtjes, e prodhimit të mjalti, por edhe organizimit të bletëve për tu m'rojtun/mbrojtur. Pra, emri KROJSHE na ep përshkrimin shumë domethënës, e shpjegues të natyrës, jetës, e organizimit të bletëve.

*Shënim:* në Kosovë KROJSHEN e bletëve e quajnë po ashtu; KOSH,KOSHERE, QELIN sepse marohet ashtu si Koshi, ka pamjen e Koshit, e bame me thurjen me shtaga.

KOSHERE është emër i përhapur po ashtu, në kuptimin KOSH dhe pjesa SHERE/SERE sikur mundohet/munohet të përshkruaj pamjen e bletëve dhe punën e tyre, zhurmën dhe përpjekjen e tyre. KOSHERE quhen Hojet e bletëve ku mledhet/mlidhet mjaltja, prej nga KROJSHE=KAROJSHE, ku pjesa ROSH/RUSH/RESH/RYSH,... na epet si SHOR/SHER/SHUR/SHER, të cilat përshkruajnë SHUR=SHUM RU, SHOR=SHUM RO,..., etj. Kështu fjala KOSHER në simetrinë e saj mund të përafrohet me SHERKA, SHORKA,... : Prej nga vijmë në përfundim ROSH/RUSH/RASH,... mund të jete krijuar edhe kuptimi sipas simetrisë si SHOR/SHRU/SHAR, ... duke u përpjekur të përshkruajnë shumësin (SH) e RUjtjes, ROjtjes, RIjtjes,...

Prej nga kemi SH\*OR/SH\*AR/SH\*UR,...ku vijmë në përfundim se emri SHAR, ashtu e theksuar MALET e SHARIT mund të jetë përafrim për përshkrimin e gjësendit të lartë SH' ARIT, ku pjesa ARIT mund të nisemi nga kuptimi bazë për gjësendin i cili ngritët vazhdimisht lartë, AR. Natyrisht se dikur mund të ishte (vend i arit) venarit=VEN I ARIT, por e vërteta mund të jetë për shkak lartësisë se ktyne Maleve/Bjeshkëve

*QELINA është emër/emen për të përshkruar anën tjetër të bletëve dhe jetës së tyre, Ku KROJSHJA përshkruhet si ven/vend ku bletët shumohen pra i QELIN VOT E TYNE prej nga kemi VEN KU QELET, duke marr kuptimin QELINA; pra KU QELET VOT, KU RRITEN BLETET.*

*QELINA asht edhe emen i njerëzve.*

## **Vojshtina**

Hojet e bletëve, quhen shpesh aty ku është rrënja e lashtësisë së gjuhës shqipe-Kosova, (si pjesë e Dardanisë të madhe me shtrimje në hapësinën më të madhe në Ballkan) me emnin Vojshtina (**Shënim:** *Kjo fjalë gjithsesi duhet sa më parë ta gjej vetën në fjalorin e Shqipes, ashtu si qindra fjalë të dënuar/denum (DA NUM, NUM veprimi DA) pa kurrfarë kriteri, gjuha shqipe nuk ka aq shumë fjalë me hup*), e marume nga VOJ, ashtu nga VOJ. Pej nga VOJ+SHTINA, thjesht SHTINA VOJ, pra Mjalta krahasohet me VOJ e cilla asht ba veprimi SHTI/SHTINA, Pra, gjësendi/mjalta në gjendjen e Vojit (njeri ban VAJI sepse lotët i rrjedhin si VOJI). Pra, mjalta është ashtu si Voji (shembull i ullinit, ose luledielli, ose i bimëve tjera), me pamjen dhe rrjedhën.

Kemi po ashtu fjalët e një familje, si; VOJ, pra Zejtini(ZIJ, ZEJ, ZEU, ...), VOJ(SAVA) emër shqip, nga VOJ \_SHAVA, dhe VOJA E PULS, ashtu brendësia e saj është si VOJ(VAJ, VIJ. VUJ, VOJ, VAJTIM=VUJTEM.

Mandej; VOFSH e kofsh, pra me rrjedh si VOJ prej nga kemi VOFSH (VIJSH, VOJSH; VUIJSH), VORRI, tash kemi VORR prej nga VO merr pamjen VO=VU=VI por brenda në ORR, pra futet, rraset, mrena në gjësendin në formën e ARR-es, ORR-es,

VOGEL, gjësend që ecën dhe VU=VO=VI=VY ,... ashtu si VO por përhapet shpërndahet si G(GJA) në trajtën e Lan si L, prej nga GL nënkupton si GJA E LAN/LEN/LIN/LUN/LON...-.-etj .

VOFT gjësendi si VOJ, VO... ashtu duke rrjedhe afër fushëveprimit të njeriut të zakonshëm dhe duke hi/hy krejt ajo që quhet VO, VOJ në formën gjeometrike FT, e cila ka kuptimin FUT, FUTON, FITON, FATON... ,etj.

VON ashtu që krejt ajo e cila quhet VO, VI, VU....., etj., shkon e nxan ven (VE EN) në VO në ON=AN=IN,...., etj.

Kështu me radhe lexuesi le ta përgjithësoj dhe për fjalët VO, VOT, VOMJE, ...etj.

## **SHTAGA/SHTEG/SHTOG,..**

Fjala SHTEG me kuptim të njëjtë bazë kemi; SHTAGA. Kjo dëshmon për kuptimin e fjalës SHTEG/SHTOG/SHTUG, .. të cilat na epin kuptimin e fjalës SHTOG= SHTO OG ku OG=GO=GJO, kurse SHTAG= SHTA AG, ku fjala AG=GA=GJA, po ashtu si SHTIGE=SHTIGJE= në kuptimin SHTI=SHTO,...+GA=AG=GJA. Pra në kuptimin me SHTU I GA=GJA.

Dikur e diku mund të jetë përdorun/përdorur fjalët STEG/STUG/STOG/STAG,.. kështu kemi fjalët STOG për të përshkruar barin e prere i cili teret dhe grumbullohet në livadhe/fusha, ashtu me von të nohet në san.

Ku STOG përcjell të njëjtin kuptim me SHTEG/SHTOG,... ashtu SHTO GA/GO/GI,... në kuptimi GJA/GJU/GJ/GJY/GJE,..., etj. Shembull kemi;

***STOGAT E SANES ISHIN SHPER HAP NEPER FUSHE,..***

***Kemi;***

SHPER DA, SHPER HAP, SHPER FILL, SHPER LA, SHPER THY, SHPER KAT (si dhe SPER KAT), nga SHPER kemi; SHUM P'ER.

*Kështu fjala Shperhap/shpërhap (pse mos të kemi fjalën shperhup) ka kuptimin e përafërt; SHUM PER HAP/AP, SHPERAP do të ishte kuptimi i fjalës.*

## **APLIKOJ/APLAJ**

Si fjalë e para indoevropianishtes, në gjuhën angleze APLIKOJ, nga anglishtja: apply /ə'plɪj/Eplaj (AP LA ashtu si E LA EP-jen: E LA APJE sikur AP LA. APLIKOJ=JAP LAKAJ,...

Nga APLAJ me kuptimin AP / EP /UP,...,m ashtu si përdoret sot në gegnishte, dhe LA e cila ka kuptimin me LAN. Kështu me LAN AP/EP-jen. Në përfarim kemi; EP LAJ, pra, LA dhe EP, me LA/LE nje veprim AP/EP . Ose EP LE, që do të thotë me LE, me ba diçka me formua diçka me qite diçka nga vetja në dritën e diellit. Kurse në formën APLIKOJ=AP LAK=JAP LAKO na jep EP/AP LIKO me kuptimin LIK/LAK/LOK/LUK/LYK, ... fjalë për të cilat kemi dhënë sqarime të hollësishme më parë. Si rrjedhim LIK do të thotë LAK, por tash LIK përfshin hapësirën fizike me të vogël rrethon vëllimin, me gjatësi por me gjerësi jo të madhe. Ku LIK/LAK/LUK,.. ka për bazë fjalën LI, do të thotë me n'zan hapësirën në nalt'sin e cila përcakton fjala LI, kurse pjesa IK na jep lëvizje largim të pjesës LI/LA/LU,... Pra, LI lëviz nëpërmes pjesëve IK/AK/UK/OK,..., etj. Nga kjo Lik i bije si LAK i cili lidhet e rrethon trupin

me gjatësi e formë I. Shpesh themi; LIK PERPJET, shprehje qe përdoret edhe sot (sod) në Kosovë/Dardani.

LIK i bije ta shtrijmë LAK-un përreth trupit/ gjatësie të gjësendit, i cili ka gjansi (gjerësi) të papërfillshme krahasu me gjatësinë e tij. (Anglisht LIKE do të thotë Pëlqej, ku pjesa LQ në shqip ka kuptimin LAK në shumës e K si Q, prej nga kemi LAQ. Kështu LAQ ka kuptimin shumësi LAK-ash prej nga kemi LAQ, LLAQ/LLOQ kështu LIKE po ashtu ka kuptimin LAK, kështu ndërlidhen me shqipe ashtu PEJ/PE/P,...+LAQ/LAQ/LQ/LUQ/LOQ/...+EI prej nga marrim PE LAQEJ=PE LA QIJ në kuptimin me qit por edhe veprimi seksual QEJ=QIJ prej nga kemi PE' LQ' QIJ=PELAQEJ në kuptimin PE LA QIJ, prej nga e përshkruan gjësendit e LAN në QITJE. Kështu në shqipe kjo dëshmohet me; LAKMOJ.

Prej nga me ndërrimin A=I marrim LIK+MA/MOI/MOJ/MAJ, pra LAK MAJ nga kemi LIK=LAK. Nga kjo vërtetiam se shumë fjalë anglishte ashtu si LIKE kanë rrënjë/rranj kuptimore të ndërtimit të fjalës nga shqipja. Nga kjo LIK/LAK/LUK/LOK/LYK na përshkruan pamjen e Lanjes/lemjes të dukurive/veprimeve/formave IK/AK/UK/EK,...., etj.

**LIK, PLIK=P'LIK/ LAK, P'LAK/ LOK, P'LOK**

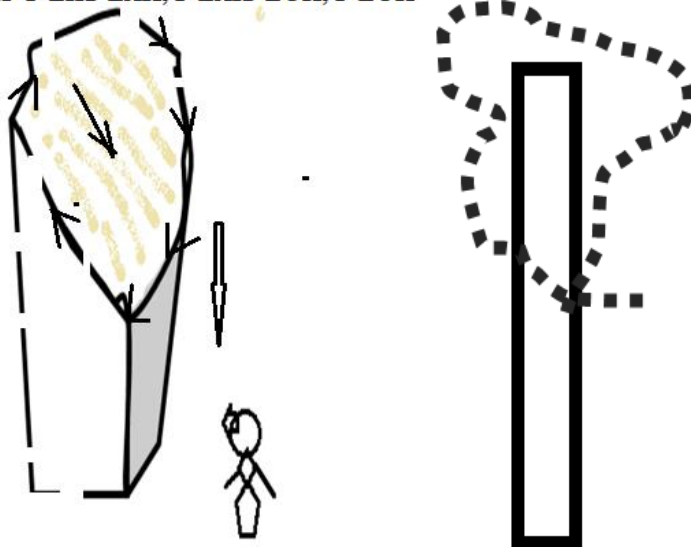

Me të njëjtën mënyrë si u marun (MAR+RUN) fjalët; LAKMI, FLAK, FLOK, PLAK, VLAK, LOKE, ..., etj., po kështu u krijua fjala LAJKATAR e cila për baze kuptimi e ka LAK, kështu LAJKATAR, nga LAKATAR, si LAKAR, ose LAKAT/LOKET/LUKUT, prej nga FLAKAT/FLOKET/FLUKUT/VLAKAT/VLOKET/VLUKUT,...

Nga kjo kemi LAJKATAR/LAKATAR/LAKAT, si LAKTAR. Të jesh Lajkatar do të thotë të sillesh si LAKATAR, në formën , në trajtën e LAKUT/LAKT/LAKTOR/LAKEN/LAKER,...., etj.

**(Shënim:**

*Kuptohet, LI u krijua nga LA në I, prej nga LI, po ashtu;*

*LE u krijua nga LA në E, prej nga LE.*

*LU u krijua nga LA në U, pra në brendësi të gjesendit, prej nga kemi LU.*

*LO u krijua nga LO në O, prej nga LO.*

*LY u krijua nga LA në Y, prej nga LY.*

*LEA u krijua nga LE në A, prej nga LEA,...., etj.*

*Me të njëjtën logjik;*

*Kuptohet, MI u krijua nga MA në I, prej nga MI, po ashtu;*

*ME u krijua nga MA në E, prej nga ME.*

*MU u krijua nga MA në U, pra në brendësi të gjesendit, prej nga kemi MU.*

*MO u krijua nga MO në O, prej nga MO.*

*MY u krijua nga MA në Y, prej nga MY.*

*MEA u krijua nga ME në A, prej nga MEA,...., etj.*

*Kuptohet, GI u krijua nga GA në I, prej nga GI, po ashtu;*

*GE u krijua nga GA në E, prej nga GE.*

*GU u krijua nga GA në U, pra në brendësi të gjesendit, prej nga kemi GU.*

*GO u krijua nga GO në O, prej nga GO.*

*GY u krijua nga GA në Y, prej nga GY.*

*GEA u krijua nga GE në A, prej nga GEA,...., etj.*

*Kuptohet, KI u krijua nga KA në I, prej nga KI, po ashtu;*

*KE u krijua nga KA në E, prej nga KE.*

*KU u krijua nga KA në U, pra në brendësi të gjesendit, prej nga kemi KU.*

*KO u krijua nga KO në O, prej nga KO.*

*KY u krijua nga KA në Y, prej nga KY.*

*KEA u krijua nga KE në A, prej nga KEA,...., etj.*

*Kuptohet, ZI u krijua nga ZA në I, prej nga ZI, po ashtu;*

*ZE u krijua nga ZA në E, prej nga ZE.*

*ZU u krijua nga ZA në U, pra në brendësi të gjesendit, prej nga kemi ZU.*

*ZO u krijua nga ZO në O, prej nga ZO.*

*ZY u krijua nga ZA në Y, prej nga ZY.*

*ZEA u krijua nga ZE në A, prej nga ZEA,...., etj.*

*Kuptohet, VI u krijua nga VA në I, prej nga VI, po ashtu;  
VE u krijua nga VA në E, prej nga VE.  
VU u krijua nga VA në U, pra në brendësi të gjesendit, prej nga kemi VU.  
VO u krijua nga VO në O, prej nga VO.  
VY u krijua nga VA në Y, prej nga VY.  
VEA u krijua nga VE në A, prej nga VEA,...., etj.*

*Kuptohet, TI u krijua nga TA në I, prej nga TI, po ashtu;  
TE u krijua nga TA në E, prej nga TE.  
TU u krijua nga TA në U, pra në brendësi të gjesendit, prej nga kemi TU.  
TO u krijua nga TO në O, prej nga TO.  
TY u krijua nga TA në Y, prej nga TY.  
TEA u krijua nga TE në A, prej nga TEA,...., etj.*

*Kuptohet, RI u krijua nga RA në I, prej nga RI, po ashtu;  
RE u krijua nga RA në E, prej nga RE.  
RU u krijua nga RA në U, pra në brendësi të gjesendit, prej nga kemi RU.  
RO u krijua nga RO në O, prej nga RO.  
RY u krijua nga RA në Y, prej nga RY.  
REA u krijua nga RE në A, prej nga REA,...., etj.*

*Kuptohet, RI u krijua nga RA në I, prej nga RI, po ashtu;  
RE u krijua nga RA në E, prej nga RE.  
RU u krijua nga RA në U, pra në brendësi të gjesendit, prej nga kemi RU.  
RO u krijua nga RO në O, prej nga RO.  
RY u krijua nga RA në Y, prej nga RY.  
REA u krijua nga RE në A, prej nga REA,...., etj.*

*Kuptohet, RRI u krijua nga RRA në I, prej nga RRI, po ashtu;  
RRE u krijua nga RRA në E, prej nga RRE.  
RRU u krijua nga RRA në U, pra në brendësi të gjesendit, prej nga kemi RRU.  
RRO u krijua nga RRO në O, prej nga RRO.  
RRY u krijua nga RRA në Y, prej nga RRY.  
RREA u krijua nga RRE në A, prej nga RREA,...., etj.  
...., e kështu me radh.)*

Kemi edhe emra/emna vendesh; LIK, LEK, LAK, LUK, LYK, si tash, si në kohën antike, ku gjuha shqipe flitej nga shumë popuj në variante (**Shënim:** VARION=VAR ANen, Ane E VAR, VARUN,..., etj). Me anën e

skicës me poshtë, po e sqarojmë kuptimin e fjalës LIK. Krejt e natyrshme, hapësirën që e përthekon ajo të cilën e përfshin LEK është shumë më e madhe sesa atë hapësirë /gjësend të cilën e përthekon/mbërthen LIK. Ngase LEK mund të rrethoj ose ta fus *n'r/nër* Lak hapësirën shumë më të madhe sesa LIK. Fjala LIK kryesisht përshkruan gjësendin në formen e ngritur I, i cili gjendet në Lartësi, dhe shtrihen ashtu sikur i përshkruan fjala/tingulli I. Pra, kryesisht trupin e ngritur në këmbë, i cili formon ndaj rrafshit ku gjendet këqyrësi i kësaj formë (dukurië/veprimi) këndin drejt. Kurse LEK me pikën, ose ndaj rrafshit ku qëndron këqyrësi/vështruesi formohet një kënd i gjerë, kryesisht i shtrirë dhe më i largët, të cilës person nuk i takon asaj zone (Shënim: *fjala; ZON, u krijua nga ZAN/ZEN/ZUN/ZIN/ZYN ashtu njëjtë si ZOM/ZIM/ZAM/ZUM/ZEM,...*) në shumicën e kohës.

### ***Shënim:***

Fjala FUT, krijohet nga përshkrimi i veprimit me fjalën F, kuptimin e të cilës e shpohet nga mënyra e shqiptimit, ku goja merr formën e atillë, duk e qit ajrin me fuqi, me një frymë, me shpejtësi. Kështu FUT është asgjë tjetër, se kalimi i largësisë/distancës UT, e cila gjendet në sipërfaqen e tokës, brenda në trupin e gjesendit.

Kemi UT=FUT, ose levizjen enjën/endjen në territorin e caktuar të thellësisë UT, ashtu si na ep fjala Vut. Si dhe thellësinë e ndame nga hapësira UT, e cila është KUT. Lëvizje e gjësendit të lënë në U me shtrirje deri në T është UT, prej nga kjo Lujtje ose gjësend i lënë në hapësirën në sipërfaqe ose brendinë e trupit, gjësendit kemi LUT, ngjashme/gashem/gasem me kuptim kemi; LUT/LET/LOT/LIT/LYT/LAT,...., dhe shumësin e tyre LLUT/LLET/LLOT/LLIT/LLAT

Njëjta me fjalët LUG/LAG/LOG/LIG/LYG/LEG prej nga shumësi i L është LL, duke na dhënë fjalët LLUG/LLOG/LLIG/LLYG/LLEG nga kjo është krejt e kuptueshme që fjalët dalin të kuptueshme; Pej/Pi/Pe/Po,...+ LLOGU=POLLOGU, kështu emri i vendit POLLOG del nga fjala LOG, por LOG shumë i madh ashtu si LUG/LLUG/PLLUG, kemi me të njëjtën menyrë të formuar shumësin e LOGU-t si LLOG prej nga PO+LLOGU ose ose PE+O LLOJ, ose PE+O+LLOG që na jep fjalën POLLOG, në të vërtetë LLOG përshkruan shumësin e LOGE-eve ose nje LOG shumë të madhe, i cili nuk është i rrasun në thellësi të quhet LUG, por ka shtrimje të tokës dhe quhet me O, LOG, siç e kemi LOGU i Mejdanit.

Nga kjo kemi O LLOG ashtu njëjtë kur themi O LLUG, me të njëjtën kuptim fillimi i shtrirjes se LLOG-it prej nga fillon PEJ O LLOGUT është formuar emri POLLOG, që tregon piken ose hapësirën e caktuar prej



nga niset terreni/hapsina qe është LLOG. Kështu me të njëjtën kuptim është formuar emri PELLEG i cili ndryshon nga LLOG sepse është i largët, i futur midis bjeshkëve të larta, po ashtu sikur LLUGA ose LUGU qe është shumë me i thelle , gati i futur në brendësi, dhe shumë me i ngushte LOG/LLOG, prej nga marrim POLLOG.

Në këtë mënyrë kemi LLEG qe është i afërt me LLOG, por tash shumë me i largët, hapësirë e futur ndërmjet dy ngritjeve anash, ndërmjet maleve ose reliefit të thyer, por të njëjtën kohë kemi SHPELLEG, prej nga SHPE na jep një lloji me fjalën SHPO/SHPU/SHPY, kështu SHPE nuk i takon pranisë tonë SHPA/SHPU/SHPO por i takon enje largësi në kohë dhe hapësirë me të madhe, qe quhet SHPELL, kështu kemi SHPELL SHPALL, SHPULL SHPILL, SHPOLL, prej nga EG ka kuptimin e njëjtë me GE, qe do të thotë toke, ose GJE/GJA,... prej nga marrim SHPELLAG, SPELLAG, kurse PELLAZG, nuk do të thotë Krejtësisht Shpell qe kanë jetuar në Shpella por do të thotë me shumë njerëz të cilët jetojnë në lugjet e gjata nderime Maleve, të shtrihen ndërmjet bjeshkëve, janë përhapur dhe lëvizin e jetojnë atje.

Por gjithashtu na jep një afërsi të grupit të njerëzve në trajtën LLAZG si bazë LLAZ qe cila afërsinë farefisni e një populli të shpërndamë mi dhe, pra mi G, në trajtën AZG, AZGAT, AZGIT,..., dhe në trajtën e banimeve qe formojnë nje kamp, e vëllazëri si LLA+AZGE, Kështu kemi PELLAZGE, VELLAZG, FELLAZG, MELLAZG, ...,etj.

Kështu krijohen fjalët tjera me UT, prej nga kemi GUT, qe përfshin gjësendit qe shtrihen në brendinë e gjësendit me gjatësi UT. E njëjta fjalë me kuptimin GAT/GET/GOT/GYT/GIT, prej nga formohen fjalët N'GAT, N'GET. N'GIT, N'GOT, N'GYT, N'GUT prej nga shumë me vonë u formuan në shumësin e G është GJ, prej nga kemi; N'GJAT, N'GJET. N'GJIT, N'GJOT, NGJYT

## **RRI**

RRI ka kuptimin e njëjtë si RRA, RRU, RRO, RRE, RRY, ...,pra e kundërta me RRA eshte ARR: Ku me ARR nënkupton grumbullimin e ngjeshjen e materies/gjësendin në hapësirë/vëllim shumë të ngusht. Kurse RRA është dalje nga vëllimi i ngusht e ngjeshur dhe përhapja e e saje, Nga kjo vijmë në përfundim se RRI përmban kuptimin e njejte me RRI, por RRI ndryshon nga RRA, aq sa ndryshon I nga A.

Kuptohet pasi përhapja e materies/gjësendit behet në të gjitha drejtime, në hapësin RRA, kurse kur kemi RRI përhapja e materies ndodh afërsisht në një drejtim, ku gjatësia asht shumë me e madhe se gjerësia, me shumë mund të përfarohet me hapësinen (hapësirën) e cila permsholet

brenda sipërfaqes duke u përfaruar me formën cilindrike, natyrisht të çrregullt. Kështu kemi;

***kuRRIzi***

***muRRIzi***

***kokRRIzi***

***RRI***

***m'RRI***

***a'RRI,...***

Nga kjo kuptojmë se materia/gjësendi i ngjeshur e rrasun, e shtrydhun në vëllim shumë të vogël, ku materia/gjësendi arrin dendësi tepër të madhe, çngjeshët në mjedisin ARR/IRR, dhe kur del nga ajo, ajo fillon e kthehet duke u përshkruar me fjalën RRI/RRA,... prej nga përhapja në rastin ***I*** bëhet në një drejtim, përgjatë një boshti koordinatave ose drejtëze, vije, ..., etj.

Kuptohet , me RRU kuptojmë përhapjen e gjësëndit/materies në të gjitha drejtimet por nen toke, nen sipërfaqen e trupit/gjësëndit, në brendi (m'roni, m'rani, m'roni, m'rani). Nga kjo RRU eshë veprim i kundërt i URR, ku URR ka kuptimin e mbledhjes, ngjeshjes se materies/gjësëndit në hapësirën e ngusht, në vëllim me përmasa të vogla, ku materia/gjësendi arrin ngjeshja të madhe, gati në vet zhdukje, duke krijuar grumbullim të tille, ku materia mbledhet në URR/ARR duke krijuar dendësi të madhe, prej nga kemi;

*GURR/GARR, me kuptimin GU/GJU në fut/rras/ngjesh në URR*

*MURR/MARR me kuptimin MU/MA fut/rras/rrus/ngjesh në URR*

*SHURR me kuptimin sasia S/SH/C e gjësëndit në brendi të trupit fut/rras në URR, po ashtu;*

*TURR me domethënie të njëjtë T'ARR, ose T'ARRes, prej nga largësia TU është e rrasne në URR, dhe është kthyer në TURR=T'URR=T'ARR, me të njëjtën përshkrim kemi*

*TERR ashtu si T'ARR, ose T'ARRes, prej nga largësia TU është e rrasne (rrasur) në ERR, dhe është kthyer në TERR=T'ERR=T'ARR, me të njëjtën përshkrim kemi*

*VERR= VE+ERR=VERR ashtu si VARR; VORR, VIRR (VJERR),...,etj.*

## **FRIGJIA/FRIGJIAN/FRIGI**

Ka kuptimin FRI+GIAN, ku GI është e afërt me formën GJI, ku pjesa FRI përbëhet nga, RI do të thotë ngritje kurse FRI dhe do të thotë FRY përfarohet me njerëz shtatëgjat (shtatgat) sipas fjalës RI, të trash sipas FRY, të shnosh (shu+nu+ush)/shëndosh FRY GJA, ose kishin GJI të

FRYM pra FRY GJIT ose FRI GJI, FRI GI, ku RI GI. Për këtë çështje kemi folur gjerësisht në pjesë tjera të librit. Nga kjo kemi;

RIGA=RI GJA

RUGA=RU GJA

FRYGJ= FRY GJA

FRIGJIA= FRI/FRU/FRY GJI/GJA,....,

**Shënim:** Kështu RIGIA, RIGA, RIGO, ... është rrjedha e lumenjve nga malet e larta të cilët kanë, Ramje të fuqishme në fusha, pra kane rrjedh të shpejt. Nga kemi; RIGON, RIGJON, RAGON, REGO, RIGO, RAGO=RAGJO,...., etj. Nga kjo na del kuptimi se ky emër përshkruan rrjedhjen e lumenjve, pra emen marrë nga lumenjtë , ose përkufizimin e popullatës për vete , se ata janë të ri, të fuqishëm, e etj.

Kemi format e lashta të cilat përdoret hala në Kosovë (Dardani). Në lashtësi GJI asht emnu (AMNU, AMA NU,..) GI, nga kjo kemi AGEA=AGJEA, AGEAN=AGJEAN=A GJAN

<b>GASA= GA SA, GASIM, GAJ, kur kemi lëvizje GJAJ, N'GAJ</b>	<b>GJASA</b>	<b>N'GJA, N'GJASIM</b>
<b>PLAS/LAS, si dhe PLASH/LASH</b>		
<b>CILAT/CILLAT</b>	<b>SILAT/SILLAT</b>	<b>SHILLAT/SHALLAT</b>
<b>CALAT/CALLAT</b>	<b>SALAT/SALLAT</b>	<b>SHALLAT/SHALLAT</b>
<b>....., etj.</b>		

## **HELENA=ELENA**

Në shqipen e Kosovës ELENA ka kuptimin; *“ajo e cila është E LENE”* (në letrare=E LINDUR). Kështu emri HELENA *ska* të bëj asgjë me fjalën YLL +HENA, ILLENA siç tentojnë ta shpjegojnë disa gjuhëtar, sidomos të Shqipërisë. HELENA / ELENA ka kuptimin E LENE, pra ajo që është LE, natyrisht me E LENE e posaçme. Por edhe HELLENA ka kuptimin ELLENA/ELEN e cila përshkruan QELLEN si ELLEN. Ashtu sikur sot emnimet/emrimet QIELLORE ose thjesht Qe+ELLEN, pra e cila i takon dhe personifikon, ELLEN, qELLEN=QE ELLEN=Q'ELLEN=QE'ELLE. Kurrsesi nuk duhet menduar që HELENA/ELENA/QELENA/ELLE/ELLEN/qELLEN,... shpjegimet për

kuptimet e tyre janë në kundërshtim, përkundrazi, pasi vete qELLA, ose QELLEN, ka kuptimin QE ELEN, pra Gjësend i cili është E LAN, në trajtën ELEN. Pra QELLEN është shpjegimi me i thjesht i njeriut të parë, me kuptimin QE ELEN, pra Qe e kanë LEN në këtë formë ose me thjesht është krijuar në këtë mënyrë. Megjithatë LANje dallon varësisht nga renitja (renditja) e tingujve, për këtë ELLEN, dallon nga ELEN, sepse përmban shumësin e L-se i cili është LL. Prej nga ELLEN na jep gjësendin e E LEN në largësi duke përdorur E dhe LL, me renditje të tillë, ku EN na ep (jep) pamjen e largët të AN-es. Kështu kemi ELLE, e cila e jep Lenje/Lan/LENJe të vazhdueshëm, deri në AN-en e largët e cila përfundon në fund si EN, e cila gjendet larg këqyresit, prej nga kemi AN në EN. Megjithatë EN ka kuptimin e njëjtë me AN, por e cila gjendet në largësi. Sa më larg aq me e shpejt, dhe sa me e shpejt, duke na dhënë AN-en në lëvizje si EN. Pra ELEN ka kuptimin e LAN, por ka lëvizje vazhdon të jetë e ‘Gjallë’ në largësi (*lergesi, kur përdoret E në vend të A, Larg 'si doket shumë me e largët, kështu kemi LARG/LENG/LURG/LIRG/LYRG,... lexuesi të mendoj dhe e kupton se kemi të bëjmë me të njëjtën fjalë, formë por dukurin tash po e shtrim në sipërfaqe me përdorimin e U, në largësi me përdorimin E, në gjendjen e pakthyeshme Y, dhe në shtrirje me përmasa vetëm gjatësore*), duke na dhënë kuptimin e vërtetë të hapësirës kozmike, në të cilën ka lëvizje, të materies. Prej nga ELEN= E LIN= ELAN, i jep hapësirës përmasa të ndryshme në përputhjet me zanoret e përdorura..., sikur na tregon gjësendin i cili gjendet në lëvizje EN/AN në largësi të madhe nga shiquesi. Sikur të përdoret në vend të E-s, pra A, do të kishin të njëjtën gjendje të largësisë, por tash pranija e saj do ta përfshinte edhe vështruesin, me të cilën krahasohet dukuria e përshkruar me fjalën përkatëse.

Kështu E=A, dhe LLE=LLA, ashtu si LE=LA, prej nga kemi ELLE=ALLA, dhe ELLEN=ALLAN, ashtu si KE \*ELLE=KELLE, dhe KA\*ALLA=KALLA.

### **Shënim:**

*Mendoj fjala SKA duhet të shënohet pa apostrof, sepse SKA do të thotë SHKA, gjësend i cili është SHKU dhe nuk gjenet (gjendet) ma. Lexuesi duhet të lexoj krejt pjesën e parë të librit, për të kuptuar mirë këtë pjesë.*

## SHTJELLIM/PSHTJELLIM

Kemi fjalën SHTJELLIM, me kuptimin SHTJE, pra SHTIJE dhe LLIM, ku pjesa LLIm është si shumësi I fjalës LIM, prej nga LIM bart domethënien e njëjtë me LUM, port ash përmasat e gjerësish e num merren parasysh, por vetëm gjatësia, pej nga kemi fjalët LLIM, ashtu si LLUM/LLOM/LLAM/LLYM.

Nga SHTIJE LLIM fitohet nga SHO/SHU/SHA/SHI/SHE + gjatësinë TI/THE/TA/TU ,... nga e cila fitohet SHI+TIJ. Prej nga SH'TIJE/SHTAJ/SHTYJ/SHTUJ/SHTOJ ose thjesht SHT ka kuptimin bazë SHTI, prej nga I në lëvizje kalon në J, duke na dhënë SHTJE, duke u ngjit me fjalën LLIM marrim SHTJELLIM.

Ndërtimi i fjalës PSHTJELLIM; *Pej/Pu/Po/Pi/P,....+SHTJELLIM* na jep shpejtësinë e ndodhjes se Shtjellimit dhe të njëjtën kohë na jep fillësën e dukurisë *Shtjellim*, prej nga kemi *P'shtjellim*. Prej nga kemi;

$P'SHTJELL=P/Pej/Pi/Po/Pa...+SHT$   
(SHTA/SHTI/SHTU,...)+(IELL)

$K'SHTJELL=K/Kej/Ki/Ko/Ka...+SHT$   
(SHTA/SHTI/SHTU,...)+(IELL)

$M'SHTJELL=M/Mej/Mi/Mo/Ma...+SHT$   
(SHTA/SHTI/SHTU,...)+(IELL)

$N'SHTJELL=N/Nej/Ni/No/Na...+SHT$   
(SHTA/SHTI/SHTU,...)+(IELL),...

Ku pjesa IELL është fjala I ELL e marum nga ELL=ALL=ILL=OLL=UL=YLL=EALL=,... si shumës i EL=AL=IL=OL=UL=YL=EAL=,...; e cila përshkruan dukurit LLE=LLA=LLI=LLO=LLU=LLY=LLEA=,...me kuptim të njëjtë LE=LA=LI=LO=LU=LY=LEA=,...etj., fjalë të cilat e shprehin dukshmërinë, lënie, formësimin e dukurisë (formës, gjësendit në hapësira,...) gjithnjë në krahasim me shikuesin (*vrojtuesin/no rojtësin* e dukurisë, formës se gjësendit, në krahasim me të cilën krijohet fjala). Pjesa IELL ka kuptimin IEL ashtu sikur themi I LE, ose LE I, pra I është  $1(1=n'I=Ni=NJ$ , kështu një, ka kuptimin  $NE + I = N'I$  në lëvizje prej nga kemi NJ, pra kalimin nga gjendja në gjendjen tjetër, nga njëra pozitë, niveli në tjetrin. Kur kemi lëvizjes të saj/tij (I), kemi kalimin nga I në J, pra J është I në lëvizje, kalimin nga njëra gjendje në tjetrën. Natyrisht pozita e nje fjalëze në fund të fjalisë ashtu si *SHTJELL, si dhe (,...)ELL, kuptohet në fjalë ka rëndësinë dytësore, ose jo shumë e rëndësishme në përshkrimin e vetisë se dukurisë( formës se gjësendit).*

Nga kjo marrim fjalën PSHOLLAK, prej nga kemi  $P'SHOLL+AK$ , duk na dhen formën e posaçme e sasi e quajtur SHALL,

port ash në trajtën jo SHULL/SHELL/M'SHELL/SHILL,...por në formen SHOLL dhe ajo SHOLLAK duke na dhënë P'SHOLLAK pra PEJ/P/PO/PU/PI,...+SHOLLAK.

Kemi emra dhe fjal, nga

SHOLLAK/SHALLAK/SHALAK/SHILLAK/,...etj.

Si rrjedhim me fjalën LLIM krijohet levizjen e veçantë, krijohet pamja e lëvizjes se dukurisë me fjalën e parashkruar, siç kemi;

*shtjeLLIM*

*pshtjeLLIM*

*tingeLLIM/Vri-Vra-Vru+ngLLIM/*

të gjitha fjalët/prapashtesat/ tentojn të krijojn lëvizje, ashtu sic kemi;

**Shtj+ELL** (*SHTI gjësendin duke e lene në trajten ELL/EL me kuptim të njëjtë LLE/LE*). **Mandej;**

Sha+ALL

Shta + **AM**

Shti + **IM**

Tringe+**LLIM**

Ra+**AN**

MAR+**AN**

VRA+**AM**

DA+**AM**

MAT'AN=MA'AT'AN/MA+TA+AN,..., **etj.**

Nga krejt kjo vijnë në përgjithësimin mjaft të rëndësishëm; në gjuhën shqipe, fjalëzat që vijnë në fund të fjalës, krijojnë levizjen e asaj fjalë/dukurie/forme/gjësendi të parashkruar, dhe kjo nodh në të gjitha rastet.

Çdo fjalë e cila përshkruan dukurin e caktuar, ka lëvizje brenda saj, dhe kjo është e arsyeshme pasi çdo gjë në natyrë gjendet në lëvizje. Kjo e vërtetë si duket është parandie nga njeriu i lasht. Lëvizja është e ndryshme, të disa fjalë më shumë, e tek disa ma pak, kjo përcaktohet shumë nëpërmes zanoreve, të cilat i (j)epin lëvizshmëri dukurisë, formës, gjësendit. Kështu KE është shumë me lëvizshme sesa KA, ..., etj.

Levizja e përcaktuar nëpërme fjalës njërrrokëshe siç; kemi KA dhe Ak, e krijojnë vetëm zanorja e cila. Kështu zanoret janë hapësira, përmasa të cilat përshkruajnë pamjen fizike e cila në thelb është në lëvizje. Studimet shkencore tregojnë se çdo gjë në natyrë është në lëvizje, e vërtetë e pasqyruar shumë mire në krijimin e fjalëve të gjuhës tonë. Masi shumë mirë e dimë, se fjalët janë pasqyrë e dukurive dhe përshkrimi i dukurive me anën e tingujve të asaj që sheh syri dhe sesi e kupton truni.

Kështu KA e cila tregon pronësinë pasjen, natyrisht lexuesi duhet të jetë i njohur me të gjitha shpjegimet tona të mëparshme përgjatë librit,

lidhur me fjalët KA/KI/KU/KO/KEA/KU, ..., por edhe me AK/IK/UK/EAK/UK.

Kur themi NIK/NUK/NEK/NOK/NAK/NYK,...

Ose NIQ/NUQ/NAQ/NEQ/NOQ/NEAQ, prej nga lëvizshmëria krijohet nëpërmes pjesëve të fundit, që në të vërtetë janë fjalë; pra - IK/UK/EK/OK/AK/YK, ... po ashtu; IQ/UQ/AQ/EQ/OQ/EAQ, ... Megjithatë kur janë të vetmuara si IK/UK/EK/OK/AK/YK, ... IQ/UQ/AQ/EQ/OQ/EAQ atëherë lëvizja vazhdon deris sa shqiptohet zanorja. Kur themi

Dihet nga simetria se fjalët; NIK/NUK/NEK/NOK/NAK/NYK e kanë kuptimin e njëjtë por shikuar nga pika e kundërt, me fjalët KIN/KAN/KON/KEN/KYN/KUN, ... po ashtu edhe QIN/QAN/QON/QEN/QUN/QYN, ...

Në levizjen e dukurisë, të pasqyruar në fjalët e krijuara, gjithmonë rendësin me të madhe e kanë zanoret, mandej vije fjalëza e cila është në fund të fjalës, siç shpjegojmë me sipër.

Kështu fjalë të përshkruajnë në bazë format, e trupave e gjësendeve fizike, dhe ato i interpreton si gjësende në lëvizje. Dukurit, e dukuri janë edhe format e trupave, hapësira fizike, ..., etj., janë në thelb gjithmonë në lëvizje, përbrenda tyre, ose përgjatë formës se caktuar paramendohen gjithmonë lëvizje e cila mund të ndodh, ndodh, ose është duke ndodh.

## **THYK/THIK/THEK/THOK/THAK**

Me të vetën shokët ni natë - Qysh ka le emni THIKA, si u maru ky emen?!- une ua ktheva:

''THIKA është krijuar nga dy fjalë ; nga THY KA, prej nga tregohet detyra të cilën e kryen THIKA, pra e THEN materialin/gjësendin, e dan në dy pjesë, aty ky I bien me të, e bene thymjen. Kështu ka u krijuar THY KA, prej THE+KA, THY+KA, THO+KA, THU+KA, prej nga marrim; THIK , THOK, THEK, THUK, THYK, THAK, të krijuar nga; THI+IK=THIK, na jep edhe pamjen e tehut të thikës, I cili është THY, I cili merr formën THI, pra, gjësend i cili then.

THO+OK=THOK

THE+EK=THEK, po ashtu THEK na jep emrin THEKNA, prej nga përshkruan formën e kësaj bime, e cila është e mreht si thika, por edhe formën e k atë thyme.

THY+YK=THYK

THA+AK=THAK

THU+UK=THUK

, e kështu me radhë.''

## **PUSHTIM/PSHTIM/PSHTET/PUSHTET/PASHTET,...**

Na jep përshkrimin, me fjalinë SHTIM n'PU, pra me SHTIM NU PU, I krijuar nga fjala Pej/Pi/Po/Pe/Pu/P,...+SHTIM/USHTIM. Lexuesi e kupton shumë mire fjalën SHTIM, e cila përbehet nga SHTI+IM, pra AM e SHTA/SHTU, e cila na jep pjesën e hapësirës ku ndodh dukuria e SHTI, SHTI+IM. Qe përfarohet me fjalën SHTU në UM, si SHTUM, ose SHTE+EM=SHEM, ashtu siç u krijua fjala STEM/SHEM në kuptimin ku SHTOHET fisi ose edhe sheja e fisit, kombit ose Lakut të caktum

Kështu PU paraqet fjalën e krijuar nga Pej/Pi/P,...+U=PU, e cila përshkruan piken gjësendin, qe nisat si krahasim, pike krahasuese I fillimit të ndodhjes se dukurisë/formës/lëvizjes/gjësendit, dhe e cila gjendet në mrenesi/brendësi të gjësendit/trupit/kohës U, e cila është në sipërfaqen, ose larg krijuesit të fjalës/verjetesit të dukurisë, qe përshkruan dukurin.

PU është pike ose bashkësi e kufizuar pikash, sipërfaqe e kufizuar, krahasuar me mjedisit rrethues gjendet në të ose Brenda tij.

Nga kjo krijimi i fjalës PUS, përshkruan sipërfaqen qe është në sipërfaqen e mjedisit rrethues

PUS/PUSH na jep pamjen edhe të shtymjes se sipërfaqes ose grupit të pikave në brendësi ose në sipërfaqen e mjedisit rrethues, na jep pamjen e gjësendit me të ulte sesa mjedisi rrethues ose pika prej nga krijuesi I fjalës shikon.

Kështu dalin krejt të kuptueshmet emrat dhe fjalët

PU+LA=PU+ULA=PULA

PU+US=PUS

PU+USET=PU+USHET=PUSHET/PUSET

PU+SHTET=PU+SHTAT/SHTET/SHTOT/SHTIT,...., etj., pra me SHTU SHTat në PU, në mjedisi PU

Plish=P+LISH=P'LIS=Pej/Pi/PO/+...+LISH/LESH/LUSH/LOSH,...=PLIS/PLAS/PLUS/PLOS/,...=PLISH/PLOSH/PLESH,...., etj.

## **DAJAN**

Emri DAJAN, duke shikuar përbërjen DA+JAN, mund të përfaqësohet me fjalën; DAN, ashtu si DANA, DAON, DANAJA,...., e kështu me radhë, nisur nga vetia e zanoreve të cilat shërbejnë veç për ti rritur përmasat ku gjendet gjësendi në krahasim me sistemin kryesor; i cili është njeriu në sipërfaqen e tokës, por ma saktë; sistemi kryesor krahasues janë sytë dhe truni, prej nga merren dhe krahasohen të dhënat, të cilat vijnë prej mjedisit rrethues.



Kemi DAN=DAJAN=DAJN=DOJN=DOJAN,..., D/zanore/N të cilat na jepet në dy fjalë kryesore DA dhe AN/ON/UN,... prej nga vijmë në përfundim se fjala DAJAN do të thotë gjësendi, I cili I ka vetit DAN, pra I cili DAN, ose qëndron në pikat ku e ndan objektin ose gjësend të caktuar në dy apo me shumë pjesë. Kjo fjalë përshkruan po ashtu gjësendin që është I veçantë, I DAM/IDAM/IDOM/ADOM/EDOM,..., pej të tjerëve, i cili qëndron me veti të veçanta, nga gjësendet tjera. Nga kjo kemi fjalët MEDAN=ME DAN, MEDEA, MEJDAN, MADAN, ...,etj.

N'DAR si pjesëmarrje NE+ DAR, fjalë mjaft me vend, por përdoret për të treguar NU-mjen, përkatësin, se i takon DAMJEs, prej nga vije Dami/ Dëm. në DAMJE formohet N'DAMje/NDarje, në veri kjo fjalë përdoret në situata të caktuara, kur donë të shpjegojnë DAMjen e trupit, duke e përshkruar ndarjen hapësinore / pra, vëllimin e sidomos sipërfaqen që përshtjell atë vëllim/, e cila ndahet nga tërësia. Po ashtu, përshkruan ujin, vërshimin, të cilit i ngritët niveli vazhdimisht e cila paraqet DA-mje nga toka prej nga buron dhe përfshin sipërfaqe të gjera. DAR është krijuar njëjtë ashtu si fjalët BAR, MAR, SHAR, QAR, VAR,...etj. Prej nga kemi edhe emnat/emrat; DAR, DAR+DAN,...,etj.

## **DALLAVERE**

Fjala DALLAVERE është e krijuar nga DALA=DALLA, pra e DAL në shumësi i L është LL, prej nga kemi DALLA, duke na dhënë kuptimin DAL pra e dal shumë herë në kuptimin DALL, prej nga e bën Daljen, si DALLjen duke e topitur në Lanje/Llanje të herëpashershme. Dalje mund të përshkruaj, si dalje fizike por si dalje të fjalëve, prej nga DALL është nga DAL, kurse A na jep kuptimin ASHT, kurse VERE na jep VARje, ose VARA. Kështu fjala e ngjashme do të krijohej nga DALLEVERE=DALLAVAR, nga përshkruhet gjësendi i Varun/varur nga DALja, i cili nuk mundet pa DAL, është i varun/vijrun/viran/voran/ nga DALJA, ose pa nxjerr fjalë, Në shumës nga DAL kemi DALL për ta ba t'pa vleftë daljen e zakonshme. Dallavere na jep veprimin e atyre që nxjerrin shumë fjalë duke bere DALLA, pra duk qit shumë fjalë, duke bere Da-da-da si Dalla ose si dal andej e këndej duke na dhen DALLA, pra i varur nga DANglat e parëndësishme të fjalëve, duke bere dalla-dalla, pra me premtime të shumta e të parëndësishme, kjo fjalë duhet të jetë shumë e vjetër.

## DALLDI

Për këtë kemi folur me përpara, DALLDI, ka kuptimin DALLA DA, qe e përshkruan Daljen në formën ALL/LLA të gëzimit ose gjendjes shpirtërore të caktuar, natyrisht me plot qef, dhe pjesa DALL-DI ka kuptimin DA, por në trajtën e ngritjes përpjetë zakonisht në hapësirën në të cilën vëllimi shtrihet në gjatësi kurse përmasat e gjerësisë i ka të papërfillshëm. Ashtu sikur rrjedhja e ujit në gyp. Kjo shpjegohet sipas shtjellimeve të bëra me sipër, për veçorit e fjalës-tingulli I. Përsëritje e dy hershme DALLDI është përpjekje ta shpreh shumësin e DA-mjes e gjendjeve të caktuara t 'gëzimit, daljen prej trupit të ndjenjave të njeriut, ashtu sikur DAD, BAB, THITH, po ashtu përsëritet dy here por tash në fjalën e përbërë nga fjalëzat; DA-ALL-DI. E dimë nga shpjegimet e përparshme/ mëparshme/m'parshme/ se DA dhe DI në thelb kanë kuptimin e njëjtë, DA, Por, dallimi ka të bëjë me n'da'mjen/man=mjen/ e hapësirave me forma dhe përmasa të ndryshme, pra; I dhe A.

## DALLGË

DALLG përbëhet nga fjala DAL, prej nga kemi DA dhe ALL qe na jep nalt'sin e LA në shumës ALL qe janë të barabarte me kuptimin LA/LLA., kurse G në fund tregon GJE i cili është DA nga ALL.

*Nga kemi*

1. Valë e madhe në det, në liqen etj., që lëviz me vrull. VruLL/VRELL/VRILL/VROLL/VRILL,..VE RULL, VE ROLL, VE RELL, ..., etj.

## DALLGORE

Nga fjalori, kemi; Dallgore-Shkëmb a breg shkëmbor ku përplasen dallgët e detit, të liqenit etj. U përplas në dallgore.

Pra; DAL=DA\*ALL\*GORE

Ne të njëjtin kuptim kemi; **DALLIM, DALLOHEM**; Veprimi sipas kuptimeve të foljeve DALLOJ: Ku DA\*ALL+AM=IM.

## DAMALUG

Lloj parmende prej hekuri, me plor të madh e zakonisht me dy doreza; plug. Kemi /DAMA/+LUG, qe pjesa DAMA do të thotë e MA, DAM-jen, po ashtu si fjala MALUG bane kuptimin se E MA LUG, ose e ka në prani, e MAN LUGUN, por fjala DA MA LUG, ka kuptimin dhe kallëzon strukturën e formimi të fjalës në lashtësi. Krijimi i fjalëve DA MA LUG, MA DA LUG, LUG DA MA, në të vërtet bartin të njëjtin kuptim, duke përshkruar të njëjtin objekt/gjësënd. Dallimi ndërmjet këtyre emrave-fjalive, qëndron në atë, se cila do fjalë, është e para, ose përmendet e para , si në rastin DA MA LUG, do të thotë Ndamje/Ndajm, pse të mos jetë Ndamje po Ndarje/ e lugut është diçka, qe krijuesi i fjalëve i kushton rëndësi me të madhe, është me shumë i përqendruar me tepër në atë pjesë/forme gjësënd, kështu në rastin e fjalës DA MA LUG, do të thotë fjala me rëndësi me të madhe është DA, pra në DA-mjen si veçori kryesore i plugut,

Nga kemi;

DAMA-LUG

F+LUG

P+LUG

M+LUG

MA+LUG

.....,etj.

DAMAR m. sh.

DAC

DACKE,....,

## VJEDULLA

Emri VJEDULLA përbëhet nga VJE/VIJE/VJe pra krejt ajo çka shprehet me fjalën VE+JE= VJE, qe ka kuptimin me VU JE, prej nga fitojmë VJE, dhe pjesën DULL. Krejt ato fjalë çka i kemi thënë për DAL/DALL, dhe DIL/DILL dhe DOL/DOLL, DYLL/DYLL qe në gjuhën shqipe kanë kuptim, po ashtu vlejné për fjalën DULL, por tash dalja vije nga nëntoka/nertoka, ose nga pjesë e brendshme e gjësëndit. Kështu kemi DA në trajtën DU, e cila DA-het nga U pra hapësira qe shtrihet në sipërfaqen e gjësëndit, duke n'zan pozitën UL e cila shtrihet nga thellësia deri në sipërfaqen e gjësëndit, Me pak fjalë DULL rrjedh nga kuptimi DUL, pra me DAL nga hapësira UL, prej nga kemi DUL, Kështu shprehet, e

përshkruhet diçka me tepër me shumësin e L , i cili është LL, me fjalën DULL. Prej nga kemi VJE+DULL, e cila shpreh, e përshkruan të gjitha vetit e kafshës me emrin VJEDULL.

## **DEDUCT/DUG/DEK/DUKT/DEKT/DAK-DAKT**

Fjala Latine DEDUCT mund të ndërlidhet me rrënjë shqipe, duke filluar pikërisht nga fjala DUG/ E DUKT, e cila do të thotë; DAK/DEK/DYK/DOK/DIK qe në bazë përshkruan DA-mjen nga tan'sia duke u veçuar n 'vete. Natyrisht DUK dhe DUKT nga jep gjësendin qe gjendet në sipërfaqen e tokës/gjësendit. Kështu mund të jetë nga DA=DE , pra, DA nga pjesa e DOKT/DUKT. Përdorimi i U-se në këtë fjalë, në trajtën DUKTqe na jep DA nga UK/UKT, sikur na jep ndryshimin e brendshëm të gjësendit, e cila vije nga DA-mja e gjësendit, si e veçantë dhe e cila rrjedh përbrenda duk u larguar nga këqyrësi-krijuesi i fjalës, ose duke u larguar nga ai qe e përshkruan, e vrojton dukurin në fjalë. Kemi;

Molla të DUKTA

Ku DUKTA na flet për ndamjen/*del nga fjala; në da man/* të pjesës UK/UKT, dhe natyrisht fjalë DUK/DUKT na jep Da-mje e cila largohet dhe bëhet gjithnjë e me shumë e huaj për në, sikur thënia DEKT, po ashtu DUKT e kanë kuptimin e njëjtë qe përshkruan largimin e vetisë se gjësendit. Kështu Molla e Dardha ose gjësendit bëhen të DUKT, dhe ngadalë nga kjo gjendje/*gjenie=gje nja=gjeje nia/* bëhet edhe të DEKT, pra Kalben zhduken dhe ikur, nga gjendja e tyre e përshtatshme të përdorshin si ushqim. Nga kjo fjala DA DUKT, pra DA nga e DUKT ose DADUK/DADUKT në trajtën DEDUK në latinisht DEDUC, sikur na jep pamjen e ndryshimit nga tanesia ose gjendja themelore, e cila merret si gjendje e zakonshme. */lexuesi duhet të ketë lexuar pjesën e parë, asht të kuptoj me drejt , me thelle e ma mire këtë shpjegim/*

*Mos të harrojmë në kemi fjalën DUG (Kështu DUG ka kuptimin DAG por edhe DEG , asht DA GJA, DA nga GJAJA si GA, prej nga DA=DU GJA=UG=UGJ..)/DUGTA e cila në jep pamjen e UG=GU=GJU pra gjësend i cili gjendet në U, dhe DA-het nga UG=GU qe është DUG. Kemi fjalën tjetër DUJ, DUJT, DA DUJT ose DA DUJT na njanën (NJA NON, pra NON NJA, por edhe NI ANE, pra Njerën AN) /në gjuhën letrare hup kuptimi, njerën, njanen=ni ane/ anë , janë shembuj të fjalëve me të njëjtën natyrë.*

## HAMAR ( HA MAR) ( A MAR) ( AM AR)

Tanë e kuptojmë fjalën HAMAR, *emen/aman/amon/imën/imeni/omon*,... e i formuar nga HA MAR, pra me Hanager MAR, ashtu si lutje e HANGSH me T'MAR, MA AR pasi del nga ARA, si dhe;

HAMAR  
( HA MAR)  
( A MAR)  
( AM AR)  
A MAR  
AM AR  
A M'AR,  
..., etj.

Prej nga na jep kuptimin e fjalës HA MAR, pra të Hash mare. Mund të jetë i krijuar nga A MAR, ku MAR është krijuar ashtu si fjalët MIR, MOR, MUR, MA+AR=M'AR, prej nga kemi MAR.

ME AR pra, vendi ku man/mban rritjen e gjësendit të formës AR, ose thjesht rritet AR, i cili ngritet përpjetë dhe shfrytëzohet të hahet, prej nga kemi BA+AR=BAR, DARK= DA ARK, prej nga kemi DA AR AKA.

Gjithashtu AM AR, man kuptimin AM jep dhe AR, pra jep AR, në kuptimin gjësendit që është rrit e krijuar në AR, dhe i cili është i rëndësishëm për jetën.

***Shënim: Fjalët HA MAR, A MAR, AM AR, A MARA, janë fjalë me përdorim të të përditshëm në hapsinen e DARDANE.***

## AM'L

Nder fjalët para të përbëra të gjuhës shqipe, e krijuar me tepër se dymbëdhjetë mijë vite ma parë /mi-mij krijohet nga fjala *gegnishte*, e do të thotë mbi apo qëndron mbi, e cila sot përdoret pothuajse nga njëqind për qind e popullatës së Kosovës dhe pjesës verilindore të hapësirës shqipe/ është AML, AMLA që përbëhet nga dy fjalë AM dhe LA, nga kemi; LA që përshkruan lënien e gjësendit i cili është DA nga tanësia/tan'sia, dhe shtrihet pranë saj ose mi/mbi atë.

***Shënim: Kemi fjalën e cila përdoret në Kosovë DANGA, DANGA-DANGA ju kish ba trupi, e cila është krijuar nga DA+NGA, ku NGA= në GA ose NU GA, kështu kemi DANGA/DUNGA.***

Prej nga kemi LA, si formë qe përcjell kuptimet e njëjta me fjalët LE, LU, LO, LY, LEU, LI, LIE,..., etj., si dhe, kurse si formë e veçantë e Lanjes është MLA, kështu veçorit e fjalë M/MA/MU/ME,...ose AM/UM/IM/OM,...,i bashkëngjitet LA-s, prej nga ndërton nje veçori tjetër të LA-s me trajtë tjetër është MLA.

Si formë e veçantë e lanjes me vetit e M, të bashkëngjitur me L, kemi ML, pej nga; MLA, MLI, MLO, MLU, MLE, MLY, Mloe, Mlae, .... .Për shkak të simetrisë në gjuhën ton kemi;ALM, ILM, OLM, ULM, ELM, YLM, AELM, OELM, ...,etj.

Kështu MLA përcjell vetin e veçantë të fjalës LA, kemi forma të tilla të ndërtuara nga e njëjta mendësi/men'sin=me en sin=me en si in=me en shin=me en cin=ose MA AN SIN=MANSIN=MANSHIN MAN SHIN = MA ANA SHIN.

Nga sqarimet e bame/bëra me parë, kemi; AM me kuptim të njëjtë me MA, prej nga AM=MA, nga shenja barazimi duhet ta kuptojmë një barazim me dallime të vogla të shtjelluara me sipër, prej nga kemi AM ose MA. Me këtë AM dhe LA, na jep Dhanjen duke xan/zan/n'zan pjesën e hapësirës ku MA-het gjësendi dhënë në trajtën qe e përshkruan dukurin fjala AM dhe LA, prej nga na jepet AM dhe veprimi LA.

Nga kjo MLA është formë e veçantë e fjalës LA, me veti të M por edhe LA, i parashkruar dhe ngjitur me M, i jep trajtë të veçantë të veprimit MA, duke e përgjithësuar edhe për trajtat;

AM	EM	UM	IM	OM	YM
MA	ME	MU	MI	MO	MY
+					
AL	EL	UL	IL	OL	YL
LA	LE	LU	LI	LO	LY
=					
AMLA	EMLE	UMLU	IMLI	OMLO	YMLY
ALMA/L	ELME/L	ULMU/L	ILMI/L	OLMO/L	YLMY/L
AMA	EME	UMU	IMI	OMO	YMY
<i>Do fjalë nuk përdoren si shembull fjalët me Y, sepse gjësendet në hapësirën Y preken e shihen asnjëherë. Y përdoret në shumicën e kohës në raste të veçanta, kur përshkruhet për gjësende të cilat hupin dhe nuk kthehen ma.</i>					

Me këtë AMLA (Shënim; me kuptim të njëjtë A MA LA, A MLA, pra me të LA-n gjësendin si LA e shkrimë me AM), duke na dhan kuptimin tjtër të fjalës MA + LA-njen si MLA,(so GLA, TLA, KLA, ..por edhe MNO, MNON, TNON, DENON,..,etj.) na AM dhe La, të veçantë, të cilat

përfaronhen me kuptimin e fjalës AM dhe LA kur të bashkohen të dyjat bashkë, duke formuar tanësi. Në Kosovë/Dardani kur ruhet djepi i lashtësisë së gjuhës; AM BUK, AM KOS, AMA DOREN, AM PAK KOHE, dhe LA, e cila kur bashkohen ndërtojnë AM e veçantë dhe një LA e veçantë, e bashkë dyzohen në tërësinë' AMLA Është për t'u mahnitun/**mahnituni-Mah, Nitun=nu tun=N't'un/** se pse u largu nga gjuha shqipe fjala AM, asht e pa pranueshme ta largojmë nga përdorimi këtë fjalë, e cila ndërton fjalët e gjuhës qysh në fillet e saj.

## **TJETER/GJETER/QETER**

Shprehjet në vend të Tjetër/tjeter në disa pjese të Kosovës përdoret si QETER dhe GJETER, të cilat janë shkurtesa me shkrirjen e fjalëve si; GJE=GJA + TJETER`, pej (prej) nga kemi; GJETER QETER nga QE TJETER= pej nga marrim QE\*TJETER=QETER. Fjalet GJETER kanë kuptimin GJA TJETER dhe QETER ka kuptimin QE TJETER (ashtu si QE ELL=QELL, QE ATJE=QATJE, QE ATY=QATY..) si përqendrim në gjësendin TJETER. Pra secila fjale mund të përdoret e shkruhet por duke e ditur kuptimet e veçanta të tyre.

Nga kjo;

Në thelb TJETER, GJETER, QETER janë fjalë në bazë me kuptime të veçanta të cilat i shprehin këto. Ku secila shpreh anët e veçanta të gjësendit (ngjarjes veprimit, formës,...., etj., ashtu si QY; QYRE; KQYRE, SIQYRE,...., Si , Ksi, Keso, Kesisoj ,...., etj.).

Krejt këto fjalë duhet të shënohen në fjalorin e shqipes, të përdoren e shkruhen.

## **FSHA/FSHAT/FSHET/FSHIJ**

Për fjalët SHA/SHE/SHI/SHU/SHO/SHY,...kemi folur gjerësisht dhe e kemi shtjelluar në tan'si në pjesën e parë të librit

Nga SHA kemi ikje, largim, të gjësendit, materies, në sasi SA, SHA, CA. Zhvendosja e gjësendit, materies në sasi SHA, ose pjesëmarrja e kësaj sasi të madhe SHA, mund të shpreh; vuajtjet, punën, përpjekjen, ekzistencën e njeriut, e frymëmarrjen e tij t 'larguar nga mushkëritë/mushknit (MUSH KORET/MUSH KANUT), sasi e ajrit është FSHA. Nga Fsha ka të bëjë shpesh me gjësendin përbërs të jetës, e trupit tonë, ku me largimin e saj, njeriu mbetet/metët pa të dhe DES. Prej nga kemi FSHA, FSHAU, FSHAM,..., kurse kjo zhvendosje në largësi të caktuar, kemi FSHAT.

Kështu si plotësim e vazhdim i shtjellimit të kësaj fjalë nga pjesa e parë e librit, tregojmë se FSHAT ka rrënjën FSHA, mund të jete; puna e përpjekja e mundimshme e njerëzve për të jetuar, dhe FSHAJN. Megjithatë vete fjala SHA/SHAJN/,..., na jep ekzistencën e gjësëndit dhe levizjen e tij. Lexuesi duhet të lexoj pjesën e parë të njihet më afër me kuptimin e kësaj fjalë, si ndërtuese e shumë fjalëve tjera.

## **FSHTIR/VESHTIR/PSHTIR/SHTIR**

Baza e fjalëve; *FSHTIR/VESHTIR/PSHTIR/SHTIR është SHTIR*, dhe bazë e fjalës SHTIR është SHTI, dhe IR, por këto fjalë nuk janë të njëjta për nga kuptimi, për këtë në fjalorin e shqipes duhet të vendosen/nohen e të përdoren të gjitha, sepse kanë kuptime jo të njëjta FSHTIR është nga F+SHTIR dhe përshkruan shpejtimin e përshkrimit/kalimit të veprimit SHTI+IR, ose lëvizjes e zhvendosje të tërë asaj SHT=SHTO=SHTI=SHTU=SHTEH=SHTAH, ...me shpejtësi të veçantë dhe me përshkrim të tanë asaj që quhet SHTIR, por me kohëzgjatje të shkurtër.

VESHTIR, na përcjell vetin tjetër të kësaj fjalë kur SHTIR nohet/venohet/noset/venoset/Ndoset/vendoset në mënyrën që përcakton fjala-tingulli V.

PSHTIR na jep shpejtësinë e ndodhjes/ndodhjes/nudhjes të dukurisë që quhet SHTIR.

SHTIR merret veç me përshkrimin e fjalës SHTIR, të cilën e përafrojmë me fjalinë SHTO duke e bere SHTIMIN ose SHTI-MJEN, pra duke e SHTI në lartësinë/ngritjen përpjetë IR, ku për IR kemi dhënë sqarime të shumta për zgat librit.

Kështu fjalët; *SHTAR, SHTIR, SHTUR, SHTER, SHTYR, SHTOR* ...ose në sasi me të vogla

STAR, STIR, STUR, STER, STYR, STOR

Fjalët; SHTAR, ISHTAR/OSHTAR/USHTAR ,..., etj. , na japin përshkrimin e shtimit në përmasa të mëdha të materies gjësëndit në sasi SHne trajtën SHT/ST por edhe CT, në hapësirën AR që ngritët deri në sipërfaqen ku qëndron DILLI =DA ILLI, DILLAT, DA nga ILLAT.

Si rrjedhim emrat e Zotit *ISHTAR, USHTAR SHTAR*, etj., janë emra të ardhur nga Ballkani dhe Evropa, qysh tre mije vite para Krishtit, në Lindjen e Mesme. Me pak fjala Lindja e Mesme kishte shumë mije vjeçare n'r/nër/nën ndikimin dhe pushtimin e popujve shqipfolës nga Ballkani /*Shqipfolëse po themi, pasi gjuha shqipe e sotme është mbetje-metje e familjes se gjuhëve të cilën e folnin shumë popuj në lashtësinë e largët, popuj të cilët u ndryshuan e u zhdukën/.*



## Amarakosha

AmaraKosha perëndi Hindu, shumë I lasht. Pa u ndale në interpretimin religjioz, do ta shpejgojme emrin , I cili mund të ketë me Shqipen, çka kallëzon/**Zon KALLEN, si dhe KA ALL t'Zone/** ndikimin e Shqipes se lasht në Sanskriten e lasht.

AMARA, A MARA emër i Zotit e cila personifikon se pari token, dhe çdo gjë e cila shkakton rriten dhe Jetën - RI, , kështu rritjet e botes bimore dhe shtazore është MA AR, kurse rritja e krijesave t'gjalla të cilat lëvizin e sidomos botes njerëzore e shtazore /**kuptoje; shto=shta za, qe rrit zanin qe ka za, por nga shumëkuptimësi e ZA kemi edhe Shtu zanjen/** dhe shpezëve/ SHpe=shpije përfarim me shumë /SHM, SHUM, SHIM, SHOM, SHEM, SHYM,..., etj., / **pi dhe Zve=zave qe tregon levizjen pra viz/vez-vaz në simetri kemi zive, zeve, zav/** kemi MA RI.

Si rrjedhim nga shpjegimet e shumta të bëra për MARA/MARI/MIRI/,...,etj., duhet kuptuar AMAR si A MAR pra A MA AR, ajo e cila ban MAR, rri, e man/MAN AR-rritjen e vazhdueshme, prej nga AMAR. Kurse fjalën KOSHA duhet kuptuar si KOSH, pra KOSH I drithit, fjalë e kuptueshme nga shqipja edhe sot. Nga kuptoj se ky perëndi Sanskrit është ajo e cila ban dhe man Koshin me AMARA dhe ka mundësi të rrit t'MAREN, prej nga kemi A MAR A KOSH A, si kur na thotë; Begati e rritur në AR gjendet në Kosh, sepse nohet në KOSH.

Shpesh Kośa ose Koşa janë fjalë të përdorura për leksikët në letërsinë sanskrite.

Si duket emri MARI/MARA/MIR/MORE,...,etj., mund të jen emra, në fillet e shoqnis të parë njerëzore.

### **Literature:**

*Amarakosha at sanskritdocuments.org*

*Amarakosha files by Avinash Sathaye*

***Literary and Historical Studies in Indology*** By Vasudev Vishnu Mirashi (ISBN 81-208-0417-1), First Edition Delhi, 1975.

*The Knowledge Structure in Amarakośa Doctor of Philosophy in Sanskrit Studies by ) Sivaja S. Nair. (Department of Sanskrit Studies School of Humanities, University of Hyderabad. Hyderabad 500046 2011*

## GANESHA

Nuk pretendoj se këta emra paraqesin lidhje të fort me shqipen, megjithatë në lashtësi gjuha shqipe gjan afërsi të madhe me ato shumë

gjuhë, ngase gjuha shqipe i takon asaj kohe, të lasht. Gjuhët ndryshuan jo sepse evoluan popujt përkatës por sepse ata popuj u përzien, me ardhje nga Veriu, stepat dhe shkretëtirat .Gjuha e jonë gjen afërsi, shpesh të rrejtshme, me gjuhët të cilat ndërtimin e fjalëve e kanë me renditjen; *një zanore një bashkëtingëllore në varg*.Kjo shpesh ndodh me terminologjin e lasht Sanskrite.

Kemi emrin GANESHA, në shqipe të Kosovës sot përdoret GAN në kuptimin GJAN/N'gjan njëra me tjetrën, të cilat emërohen dy apo me shumë gjera të njëjta ose jo krejtësisht të njëjta të përsëritura në mënyrë të vazhdueshme Kështu djali i GAN babës, nana i gan gyses, Burri gan me grun. GANESHA përshkruan dukurin e GAMJES njëra me tjetrën të dy e ma shumë njerëzve, ose me drejt, ajo e cila i Gan tjetrës u emrua GANESHA, shembull GANESHA ime, e cila merr kuptim në Shqipe.

GAN përafrohet me GJAN, në kuptimin I GJAN (gjerë). Nga GA AN, pra me i pas ose kriju dy e ma shumë AN të njëjta. GA AN, pra me thellë/fellë GJA (prej nga ka an) AN. Ketu gjendet filli i krijimi të fjalëve; GA AN=GAN (ne kuptimin GAJSHEM) por dhe GA AN=GAN në kuptimin GJAN pra (ne kuptimin i gjerë). Ashtu si GUN=GU UN= ose GU=GJU\*UN=AN, dhe GEN=GJE EN, GJENJE, e cila metet (mbetet) forme e re, e asaj të vjetrës si; GEN; GUN; GAN, ose GONU, GANU, GANES, GANESHA=GJANESHA,...etj.

*Megjithatë GANU merr kuptimi si GJA NU ose GJA e NUT, pra gjësend që Nohet, ngulet, si Hu, pej nga kemi mallkimin TU GANOFT ZEMRA, u GANOFSH, të GANOFT REJA, Zembrën teme e ki GANU. Si rrjedhim Gano/ganu merret i gja e nume midis udhe, si pengës, ose gjësend =i huaj i cili të është ngulur në trup, ashtu si ni hu, therr, thike, ose gjësend pengës. Nga kjo PENGU, pej fjalës P'ENGU (**me mundësi të krijimit Pej/PI/PO/PE/,...+NU GU**) kur kemi ANGU=ANGJU, si renditje tjetër kemi GUNA/GANU/GINA/GONA,...., pra gjësend i nume bahet si barra pengesë etj.*

GAN ka kuptimin edhe GJAN pra GJA e ANES, përshkruan Gjanësin e Anes. GANESH/GANUSH/GANOSH, ishte emen në Kosovë/Dardani shumë i lashtë qysh nga parahistoria e fell, dhe ka kuptimin po ashtu I GJAN i madh, si dhe GJA që ka Anë dhe e është NU, ka vendbanim ose numje të shumta, ashtu duke krijuar GA NUSH/NOSH/NESH,...etj.

GANESH merr kuptimin e shumësin e vendosje /numjes si NESH/NUSH/NISH,.. (nga N'ESH/N'USH,...por dhe NASHT=NU ASHT, si NU ASH, NU AS, NUS/NUSH,..), në shumësin pra kur kemi shumë GAN duke krijuar gjësendin GA i cili gjendet në shumë vende, dhe ka shumë pika të vendosjes, gjithandej kohës, hapësirës, historisë.

Nuk është qëllimi tjetër përveç të marrim shembuj si vërtetim se shqipja kishte përhapje botnore, dhe të njëjtën kohe, ajo gjithmonë e gjen veten tek fjalët, emrat, e gjuhëve cilat janë zhdukur në lashtësinë e fell parahistorike. Sa me larg ecim në kohë, përmas (mrapa, prapa), aq ma shumë terminologjinë, toponimet, dhe fjalët do të jen me të kuptueshme dhe me të afërt, e me tinguj e fjalë të shqipes.

**Shënim:** Kështu shpesh fjalët e këtyre gjuhëve mund të merren për fjalë shqipe, ndoshta pa u përdorur kurrë nga popujt shqipfolës. Megjithatë nga toponimet, popujt shqipfolës, shtriheshin deri në Irani Perëndimorë, Azia e vogël, në Lindjen e Mesme, dhe bregdetin Afrikan. Si edhe në thellësinë e Evropës perëndimore për zgat Danubit, dhe krejt këto kombe kishin qendrën në Ballkan. Gjuha e sotme është e ardhur 4500-5000 me parë nga Hungari, Serbia dhe Rumani në drejtim t 'jugut të Evropës, megjithatë vjetërsia e saj mund të pretendohet 9000-12000 vjet me parë. Ndoshta në lashtësin më të madhe vendburimin e ka nga ndonjë vend tjetër, megjithatë në këto 5 mijë vitete e fundit, ka pas lëvizje në kahun e sipërcekur.

No ro, gjuhët e lashta u zhduken nga perzimjet me popujt tjerë, lëvizje të shkaktuara për shkaqe të ndryshme, dhe me këto lëvizje gjuhët e vjetra u bashkuan me gjuhën tjetër të vjetër, duke u pasuruar, e shpesh me bashkimin e dy e me shumë popujve marun gjuhën e re. Me këtë shpesh duke krijuar fjalë më të ndërlikuara, duke i mbytur zanoret ose duke krijuar fjalë me gjatësi të mëdha, nga fjalë të dy apo me shumë gjuhëve tjera.

Kthimi i popujve të veriut nga ishina dal në fillim, me gjuhët e tyre, përzierja e popujve të Lindjes se Largët me popujt Stepave, shkaktuan ndryshimin e madhe të popujt të cilët përgjithësisht nuk kishin lëviz, dhe kështu të dy anët ; si lëvizësit si të palëvizshmit, u ndryshuan duke zhduk(e ndryshua) gjuhët e vjetra. Gjuha e sotme Shqipe mund të jetë version i Dardanishtes, përkatësisht i Dorianishtes e cila është e njëjta gjuhë, kohë në të cilën linden fiset, të cilat i kemi edhe sot, me qendër n' Kosovë. Por, ky version mund të jetë i afërt me paragjuhën e cila kishte rrënjë 12 000 vjecare ose dyfishë me shumë se kjo vleft.

Një gjuhë mund të jetë krejtësisht e re, e krijuar nga ndeshja e perzimje me popujt tjerë, por ajo mund të mbaj fjalë tepër të lashta, të ruajtur për mrekulli.

#### **Literatura:**

Krishan, Yuvraj (1981–1982), "The Origins of Gaṇeśa", *Artibus Asiae*, Artibus Asiae Publishers, 43 (4): 285–301, doi:10.2307/3249845, JSTOR 3249845

*Krishan, Yuvraj (1999), Gaṇeśa: Unravelling An Enigma, Delhi: Motilal Banarsidass Publishers, ISBN 978-8120814134*

*Krishna, Murthy, K. (1985), Mythical Animals in Indian Art, New Delhi: Abhinav Publications, ISBN 978-0391032873*

*Getty, Alice (1936). Gaṇeśa: A Monograph on the Elephant-Faced God (1992 reprint ed.). Oxford: Clarendon Press. ISBN 978-8121503778.*

## **MATH / DATH**

Jam shumë I bindur në Kohen kur është formuar fjala MATH e cila shpreh veprimin MA, pra të MASH/MBASH gjësendin i cili është ITHAT ose gjësend i cili thehet/THEHET. Kështu ka dy mundësi, njëra është, të mbathurat ishin ndërtuar nga gjësendet të cilat theheshin, pra mund të ishin nga druri ose nga dheu i pjekur.

Dhe tjetra shumë me e besueshme e cila është rrjedhim nga fjala MATH qe ka kuptimin MA ATH ose MA THA= në kuptimin MA THAT, pra atëherë nuk kanë pas fjalën e TER, ose por ka kuptimin MA THAT, MA THA=MA THA=MATH prej nga de se kuptimin drejtpërdrejt I kësaj fjalë asht MATH, në kuptimin MA THAT, dhe nga kjo çdo gjë I THAT thehet/thyhet ma lehtë/let.

Nga kjo kur themi;

**THAHEM**

**THEHEM**

**THUHEM**

**THIHEM**

**THYHEM**

**THOHEM,...**

*(Shënim: Nga ky shembull kemi;*

**THA'HEM**

**THE'HEM**

**THU'HEM**

**THI'HEM**

**THY'HEM**

**THO'HEM**

, prej nga **HEM**, ka kuptimin bazë EM, e cila EM=ME (**Shënim: Pra EM do të thotë ME dhe dallon ashtu si dallon AM nga MA,...**), ku ME man të njëjtin kuptim me MA=MU=MI=MO=MY,....

Kështu THE=THI=THO=THY==THU=THA=THEA,... të cilat e përshkruajnë THYMJEN (THY MJEN ku MJEN ka kuptimin MAN) duke na dhënë si plotësim të dukurisë TH(zanore) edhe fjalën HEM me ka

*kuptimin bazë EM=AM=IM,... pra AM=EM përshkruan se është dhënë dukuria THY sikur themi HEM THY, HEM THE,...pra THE\*HEM=THA\*HEM=,.... Besoj për lexuesin ky sqarim është i mjaftueshëm, pasi parafytyrojmë; se ai e ka lexuar në tansi librin. Kjo përgjithësohet edhe për HAM=HIM=HUM=HYM=HEM,... si dhe HAN=HUN=HIN=HON=HEN=HYN,..., po ashtu HAT=HIT=HUT=HOT=HET=HYT,...,etj.*

Natyrisht MATH e man kamen/këmben Terun/thatë për këtë u krijuar kjo fjalë, Kurse fjala MBATH e krijuar në jug është shtesë e M=MB , e cila në thelb, është shtesë e panevojshme.

Për këtë mënyrë; MATH/MYTH/MUTH/MOTH/METH,..., po ashtu këto fjalë kanë kuptim në veri me qendër në Kosovë të cilat shprehin ME'THY=MYTH, MO'THO=MOTH,..., etj.

DATH shpreh veprimin DA THAT-jen, kështu nga kjo kemi DATH në kuptimin DA nga gjësendi për të majt/mbajt THAT. Kështu trajta e shkurt MATHA, ose shumës të MATHAT na përshkruan gjësendin i cili MA THAT, dhe momentin kur i largohem asaj/gjësendit i cila na MA KAMEN THAT kemi DA THAT, ku shumës ruan kuptimin DATHAT/DATHA, të DATHAT/DATHUNAT.

## **DJATHT/SHMAJT/MAJT**

**DJATHT** përbehet nga DA në trajtën DJA dhe THT me kuptimin THYT, nga DJATHTA ka kuptimin DJA=DI=DA dhe THTA=THYTA, e cila na ep kuptimin DA me THYMJE, pra qe e ban Da-mjen tuj THY. Po ashtu edhe fjala DJATH përshkruan vetit për tu Da me THymje të Djathit, si DJA=DA+ATH, Kështu fjala ATH përshkruan vetin e ATHT e cila del nga vetia e THY, por jo në formën YTH por në trajtën Ath, e ATH't. E cila e përshkruan ndjesinë e THARBET (Tharpt), e cila do të thotë THARBET /BAT/BOT (THAR APT, e cila APT=EPT vetin e THARJes ose THYRJES në Gojë).

**MAJT** shpjegon anën e dorës e cila gjate punës MAN ma shumë në trajtën MAJT, kurse e djathta vepron. MAJT përdoret në JUG per të SHMAJTEN, pra nuk përdoret me MBAJT si shformim i mëvonshëm. **DJATHTA**= vepron DA THYTJE ose edhe DATH nga DA ATH, kur DA THA=THY. Njëra ka prirje të MAJ/SHMAJ dhe tjetra ane gjendet dora e cila ka për detyrë të veproj ma shumë duke DA THYMje në trajtën THT/ATHT/YTHT ku sipas/simas simetrisë kemi: ATHT=T'THA, YTHT=T'THY, ETHT=T'THE, OTHT=T'THO, UTHT=T'THU,..., etj., kështu me radhë.

**SHMAJT** në gjuhën shqipe përfarohet me dy kuptime;

1)

SHMAJT mund të jete shkurtim nga SHMANG, por si duket me shumë SHMANG ka lindur nga fjala SHMANGU, nga SHMA NU GA (GJA).

2)

SHUM MAJT e cila na jep MAJtjen e shumëhershme, me intensitete, e Majtje të ndryshme për nga pamja, intensiteti, dhe përmbajtja. Prej nga kemi lodhje, natyrisht lodhje e shkaktuar nga shumë majtja. Kështu rezultati/përfundimi i kësaj është *Shumë+lodhje*, prej nga dora e Shmajt është gjithmonë me pak vepruese dhe e shkathet si dora e djathtë, pra është e lodhur, ajo SHMA. Veprimi i qitjes se Ajrit ashtu në formën e zhurmës si SHMA, nga pesha e madhe, kryerja e *SHUMë punës*, kemi lodhjen si dhe shenjat e punës jo ashtu si duhet, me ankesë (AN KA, AN Ke es). Nga SHMA, SHMAJT, e cila e tregon ankesën dhe punën e bërë me prites (e krijuar nga fjala PRIT, PRITJE, PRITUES, ku theksohet E ,e thekshme, kurse në jug dhe gjuhe letrare; përtësë, përtac). Kështu SHMAJT, DORA e SHMAJT, është me e drejt të përdoret dhe shënohet në fjalorin e Shqipësisë. ShMajt , mas(pas) këtij veprimi kemi lodhje, kështu vlen përfarimi; shumë\*MAJT=SHMAJT.

## ZERRO

Në Kosovë numri 0 quhet ZERRO/XERRO pra jo ZERO ashtu si në pjesën e Shipnis Londineze. Kemi Zerro/XERRO; ZERRO=ZE në ERRO ose ZE në ARR, pra gjësend i rrasun, i cili ka n'zan ose lëviz Brenda në ARR.

Prej nga kemi GURR=GU në ARR pra i futur në brendësin/m;ren'sin ARR si URR, prej nga kemi GU URR pra GJA ARR ashtu që dukuria zhvillohet jo në A por në U brendësin nën/ner sipërfaqen e gjësendit, prej nga kemi GURR/GARR ashtu si do të thuhej në shumë GJURR/GJARR

Me bashkimin GU me URR si GURR krijohet gjësendi i ri i bashkuar,

GURR/GJURR/GARR/GJARR/GIRR/GJIRR/GORR/GJORR/,...,etj.

E dim se sipërfaqet R e trupit/gjësendit të ngritura dhe dal mbi toke, ose da pej tan'sie si R/zanorR/Rzanore, janë të sheshta, por në momentin kur kthehen në RR atehere janë në luhajtje/hulaja, ashtu duke krijuar sipërfaqe të vrazhde me rralla=RR-qe del gjësendi nga brendësi ashtu si gjësend i rrehun duke u zgjeru në trajtën GALLA=ku GA/GJA del në shumësin e trajtës LA/LLA ose ALA/ALLA/.

Si rrjedhim kemi; SHURR=SHU mrena në URR, pra sikur SHA në ARR, MURR= Mu+URR ose MA diçka/gjësend Brenda në ARR, dhe do të thotë

kur themi MURRA, ashtu si emërohen tareqt/Te ara Heq/ në Kosovë/Dardani kemi gjësend qe Brenda në ARR/URR ka MU-jtje shumë., dhe na del gjësend me formë e veçantë me pamjen MURR Kështu kemi përmbledhjen dhe ngjeshjen përbrenda ARR I trajtës; zanore ose fjalë e parashkruar para RR,

Si ERR, mERR, kERR, shERR, tERR, fERR, thERR, vERR, hiRR, gURR, mURR, mERR, shURR, shARR.vORR, vARR, bIRR, mIRR, gIRR,..., etj. Si dhe daljen e shtrirjen e zgjanimin e gjësendit kur kemi mas-shkruar zanoren ose fjalën RR/zanore ose fjalë/ kemi; RRe/RReh/Rrah/Rrole/kRrole/RRESH-SHERR/RRebesh-RRebash/RReqebull/RRiqen-qe RRI, qe nuk të largohet/ Rruga/Rriga/Rroga,...etj.

Duhet mos të harrojmë; kalimi nga sipërfaqet e ashpra RR me rrgalla në sipërfaqet e lëmuar/sheshta kemi R;

GURR-GUR

GIRR-GIR

GORR-GOR

GERR-GER

,...

SHERR-SHER

SHURR-SHUR

SHARR-SHAR

,....

MARR-MAR

MIRR-MIR

MURR-MUR

MERR-MER

MORR-MOR

,....

QURR-QUR

QYRR-QYR

QIRR-QIR

QORR-QOR

QARR-QAR

,....

Etj.

Nga këto fjalë të cilat lexuesi duhet ti përgjithësoj, të cilat janë të shumta, nga simetria në gjuhën shqipe

QUR-RUQ/QURR-RRUQ/QIRR-RRIQ/QARR-RAAQE/,...

MUR-RUM/MURR-RRUM/MER-REM/MERR-RREM/MOR-ROM/MORR-RROM/MAR-RAM/MARR-RRAM/,...

SHER-RESH/SHERR-RRESH/RRUSH-SHURR/RUSH-SHUR/,..  
 GUR-RUG/GURR-RRUG/GAR-RAG/GARR-RRAG/GIR-RIG/ GIRR-  
 RRIG/

Kështu fjalën MRROLA=MA RROLA,... kalojmë në sipërfaqen e lëmuar kemi MROLA=pra ME/MA+ROLA,...

Kështu fjala QYR pra me këqyr=ka qyrje si sipërfaqe e lëmuar e cila Qkyhet në largësinë YR, pra Qe YR, ashtu si QAR me kuptim QA në lartësinë AR, kalojmë në dukurin e njëjtë për tash sipërfaqja p'shtjellse/m'shtjellese/mbështjellëse e turpit është me rr'galla-r'galla-Rrgjalla-ra gjalla-galla-gala/rrudha-rudha-pra dha ru-mja.

Nga kemi QYR=QYRR qa në YRR sipërfaqja YR ashtu si LYER bëhet LYRR=LA në YRR jo në YR.

QAR pra QA në AR, kthehet AR në ARR prej nga kemi QARR sepse ka lëkur të QAR por tash si QARR thjesht QA ARREN. Rrjedhimisht ARR vije nga AR gjësend qe rritet në AR por tash sipërfaqja e saj asht me rr'galla prej nga bëhet ARR. Njëjtë QORR/QIRR/QYRR/QURR, QYRR/QERR por edhe simetrinë RROQ/RIQ/RRUQ/RRAQ/RREQ/RRYQ,...., etj.

**Shënim:** Besoj nga këto shpjegime; lexuesi e studiuesi duhet ta ketë të lehtë/letë të bëj përgjithësimet, dhe t'i kuptoj të gjitha fjalët tjera të cilat nuk janë cekur. Na kemi dhanë parimet e përgjithshme, shembuj konkret në afro dymijë faqe. Si shembull sqarues kemi kalimin e sipërfaqen e sheshtë R në hapësirë, ashtu si deti në motin e mirë dhe kthimin e saj në sipërfaqen të cilën e përshkruan fjala RR, e cila është e njëjtë me kthimin e sipërfaqes së detit në kohën e furtunës, e cila përshkruhet me fjalën RR. Njëjtë shqiptimi; R pothuajse nuk e prek guha gojën, kurse kur themi RR, ajo valëzon duke prekur qiellzën dhe duke i treguar trurit se syni shëh, veshin nin (ndin), dhe menimet (mendimet) kuptoj a tá t'cillen guha e përshkrun. Kjo asht m'shft'sia e gojës. Shiko figurat e më poshtme;

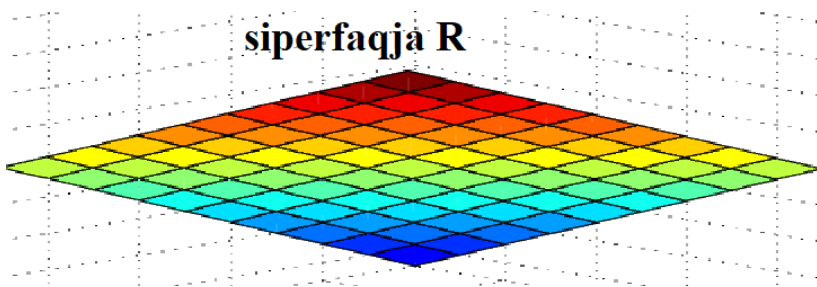

Kur themi R, pa shoqërimin e zanoreve, kemi përshkruar sipërfaqen e rrafshet, zakonisht me trashësi të madhe, por në krahasim me



sipërfaqen trashësia mbetet (metet) e parëndësishme, dhe jo përcaktuese e dukurisë/formës.

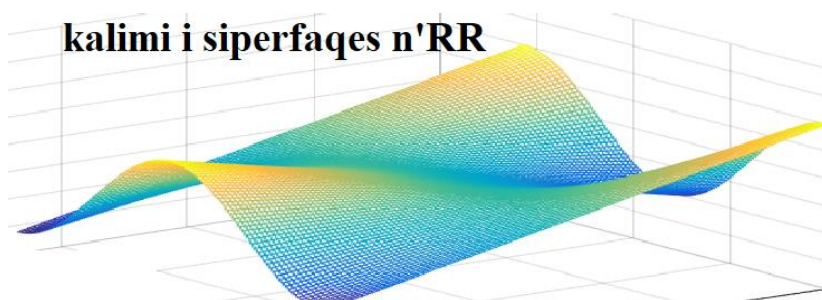

Kur themi RR, në të vërtetë kemi përshkruar sipërfaqen e cila lakohet, bëhet me rrudha, e ashpër dhe e fort bëhet e kundërta e sipërfaqes R, e cila është e lëmuar dhe e sheshtë. Kjo shihet nga shqiptimi, i R dhe RR; ku në rastin e dytë gjuha e prek qiellzën në shumë vende, dridhet sipërfaqja e gjuhës e cila zatetet për qiellzën duke i treguar trunit, ose ma saktë duke e drejtuar e ndihmuar trunit, për përshkrimin e vetive të sipërfaqes RR. Krejt e kundërta kur shqiptohet R, kryesisht gjuha i afrohet qiellzës në mënyrën krejt tjetër.

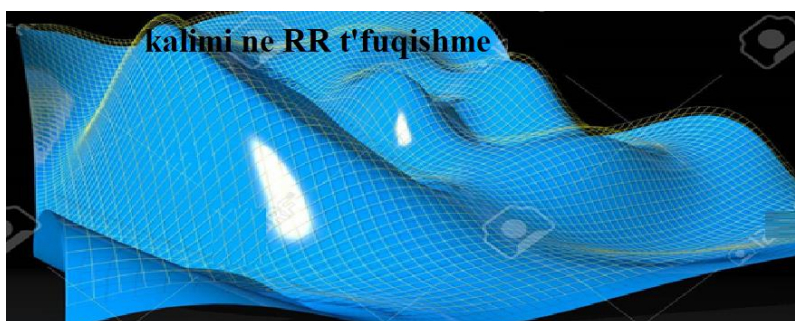

RR e fuqishme, ashtu siç thuhet shpesh ERR, ose ARRA, në të vërtetë në përshkruajmë sipërfaqen e tillë e cila është tepër e vrazhdë. Kjo dallon nga valët e detit, sepse sipërfaqja RR është tepër e ngurt, ngjeshëse të vëllimit/hapesire të cilën e vesh, është shtypëse.

## **VIDH/VODH/VEDH/VUDH/VADH/VYDH**

Natyrisht këto fjalë janë të krijuara nga kjo renditje e fjalëve; VI/VU/VO/VY/VE/VA duke ( DA KA) u bashku (BASH KA) me IDH/ODH/EDH/UDH/YDH/ADH dhe tuj na dhanë ;

VI/VU/VO/VY/VE/VA,....., + ADH=VADH;  
 VI/VU/VO/VY/VE/VA,....., + EDH=VEDH;  
 VI/VU/VO/VY/VE/VA,....., + UDH=VUDH;  
 VI/VU/VO/VY/VE/VA,....., + ODH=VODH;  
 VI/VU/VO/VY/VE/VA,....., + IDH=VIDH;  
 VI/VU/VO/VY/VE/VA,....., + YDH=VYDH;

Kemi dhënë sqarime për fjalët; IDH/ODH/EDH/UDH/YDH/ADH me kuptim të njëjtë me DHI/DHU/DHE/DHO/DHY/DHA,...., por dallimi ndërmjet (....)DH dhe DH(....) është nga pika e shikimit të no rojtësi /vrojtuesit, si dhe dallimi qëndron në kahun e DHANJES, kështu ; DHI/DHU/DHE/DHO/DHY/DHA,...., kemi dhanje/dhënie nga personi në drejtim të anës, si shembull kemi ;

**DHE**, kurse **EDH** është e po ashtu DHE por me kahun e kundërt të lëvizjes. Prej nga u formuan fjalët VJEDH= VI EDH =VIJ EDH=VIDH, VJEDH

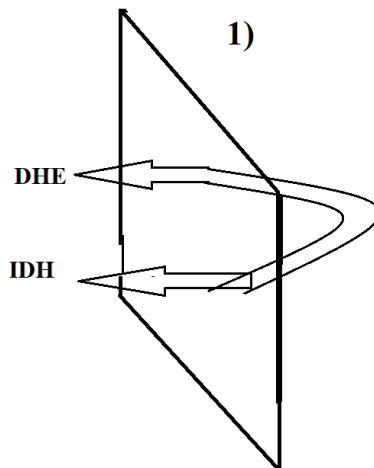

2)

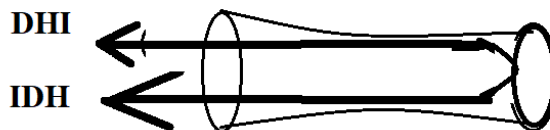

## VERR/VURR/VORR/VIRR/VYRR/VARR

Natyrisht këto fjalë janë të krijuara nga kjo renditje e fjalëve; VI/VU/VO/VY/VE/VA duke ( DA KA) u bashku (BASH KA) me IRR/ORR/ERR/URR/YRR/ARR dhe tuj na dhanë ;

VI/VU/VO/VY/VE/VA,...., + ARR=VARR; pra VA futet në ARR, ose me VU gjësendin në ARR. VI/VU/VO/VY/VE/VA,...., + ERR=VERR; Bimë me emrin VERR nën kupton kunoren e saj të errët, e ngjeshurë e dendur duke formuar formën e ARR-es, por gjithashtu hijen e fort, si erri i natës, pra VE\*ERR=VERR.

VI/VU/VO/VY/VE/VA,...., + URR=VURR;

VI/VU/VO/VY/VE/VA,...., + ORR=VORR; Vo=VU në ORR=ARR. Pse a nuk është Vorri lloji i Arr-s, ku trupi i njeriut futet, rraset ashtu si thalbi/thelbi i ARR-ës brenda gëzhgojave të saj të forta me sipërfaqe të vrazhde e gunguar.

VI/VU/VO/VY/VE/VA,...., + IRR=VIRR;

VI/VU/VO/VY/VE/VA,...., + YRR=VYRR;

Kemi dhënë sqarime për fjalët; IRR/ORR/ERR/URR/YRR/ARR me kuptim të njëjtë me RRI/RRU/RRE/RRO/RRY/RRA,...., por dallimi ndërmjet (...)RR dhe RR(...) është nga kahu i përhapjes, njëri kah ()RR përfundon në grumbullim, kurse kahu tjetër; lëvizjes/përhapjes e shpërhap materien/gjësendin. RRI/RRU/RRE/RRO/RRY/RRA,...., kemi

dhanje/dhënie nga personi në drejtim të anës, si shembull kemi; **RRE**, kurse **ERR** është e po ashtu RRE por me kahun e kundërt të lëvizjes.

Prej nga u formuan fjalët; VJERR= VI ERR =VIJ ERR=VIRR, VJERR,....

Kur VJERRet njeriu është lloji VIJE ERR=ARR,...., etj.

## **LIBRI 2**

## Fjala Z

**Z** është fjalë, dhe përshkruan lëvizjen, zhvendosjen, gjatësore/gat'sore të materies/gjësendit. Në çdo fjalë ku gjendet tingull Z, përshkruan levizjen gjatësore pej ni pike n 'pikën tjetër, në përshkrimin e Shpejtësisë merr rol kryesore fjala P, e cila paraqet pikën krahasuese n'daj dukurisë/gjësendit të shfaqur. Nga kjo ndodhja e dukurisë pra, pozita e gjësendit, shfaqja e formës të caktuar, në kohë dhe hapësirë, përshkruhet si shpejtësi e ndodhjes, duke e krahasuar me pikën e nisjes ose marimit, të cilën e tregon fjala P. Nga kjo P në përthurje me fjalëzat tjera, na jep shpejtësinë e ndodhjes, afërsinë, largësinë, mënyrën, e shfaqje të dukurisë, formës , pra, ndodhjen e gjësendit në hapësin. Kurse levizjen shtjellore e përshkruan fjala S, e cila në të njëjtën kohë na jep edhe SASIN. Asnjë fjalë e gjuhës shqipe, nuk përshkruan diçka që nuk është në lëvizje, gjithçka është në lëvizje, pra çdo fjalë shpreh në thelb lëvizje, po natyrisht do ma pak e do ma shumë. Dihet tingulli P i vetmuar, ka me se paku lëvizje sesa Sh, S, L, VE, F,...., kjo shihet nga mënyra sesi shqiptohet, përpjekjet e gojes, frymëmarrja, shpejtësia e nxjerr e ajrit nëpër gojë. Kur themi *S* ose *Sh* kemi treguar sasinë e materies por edhe sasinë lëvizjes shtjellore. Në të vërtetë të gjithë trupat në natyre ekzistojnë nga zhvendosja shtjellore, dhe përcaktohen nga fjalët- tingujt **C, S, SH**. *Rrjedhimisht nga afërsia e pikës ku prek guha gojën përbrenda, në rastin e theksimi të S dhe Z, ashtu si Sh dhe ZH, kemi afërsi edhe në kuptimin e asaj që bartin fjalëzat/fjalët, ku Z përcakton zhvendosjen për z'gati, me zigzagë, duke përshkruar hapësirë, e gjatësi të madhe, përbrenda intervalit kohor.*

T' nalemi dhe ta shpjegojmë tingullin Z edhe njëherë nëpërmes shemujve.

### **Shënim:**

NALE=N'ALE=ALE=A LE=A LA, mjafton veç ky copëtim i kësaj fjalë për të dëshmu (Sa shumë mu-jt) se fjala HALA/ALA është e gjuhës shqipe, dhe nuk është e gjuhës shqipe fjala **AKOMA**.

Z

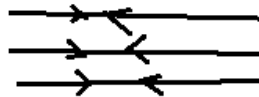

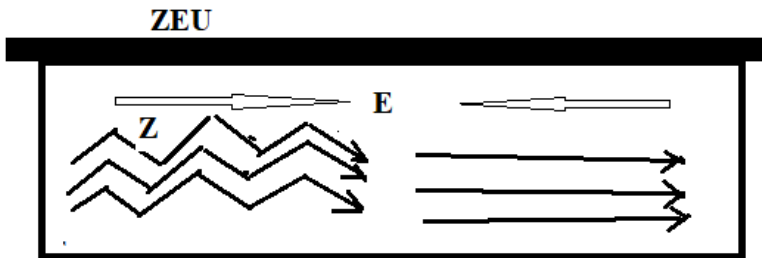
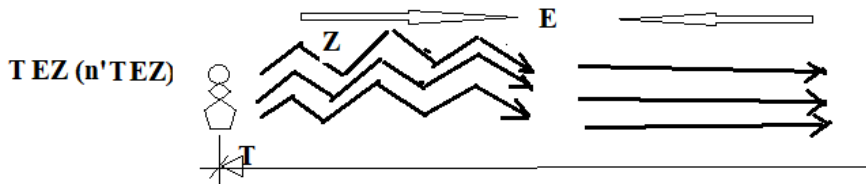
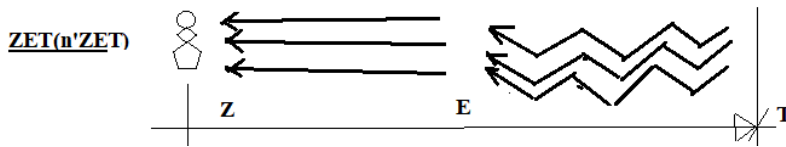
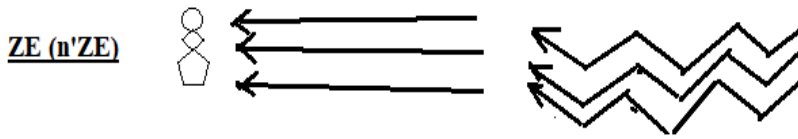
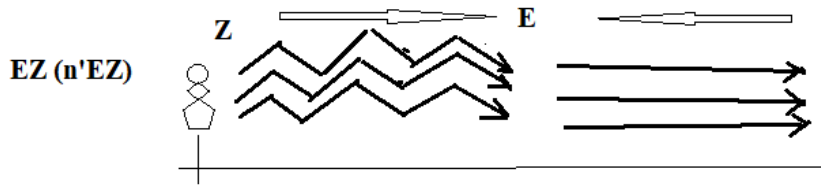

**ZEU (n'ZEU)**

**ZEUS (n'ZEUS)**

**ZEUT (n'ZEUT)**

**ZET (n'ZET)**

*TEZE, TEZAK,*

*LEZET=LE ZET*

*ZE, ZEMER=ZE MAR (ose ZE MARR, N'ZEMARR, ZEMAR, ZEMER,  
ZEMRA, ZMRA)*

*ZOT/ZO/*

*ZI/IZ/ZIZ/ZEZAK/*

*AZ/ZA/ZAK/KAZAK/ZAZ/ZAZA*

*MZAT/MUZAT/MAZAT/MAZ/*

*MIZ/MAZ/MEZ/MOZ/MYZ/MEAZ/ME DU ZA*

**Zdravlja/Drava/DRIN/DRIM/DRUM,...**

Shpjegimi me vizatim, i thjeshtuar i fjalës  
Zdrol/Zdravlja(ZU/ZI/ZE/GA,...+DRA+VU/VA+ALA).

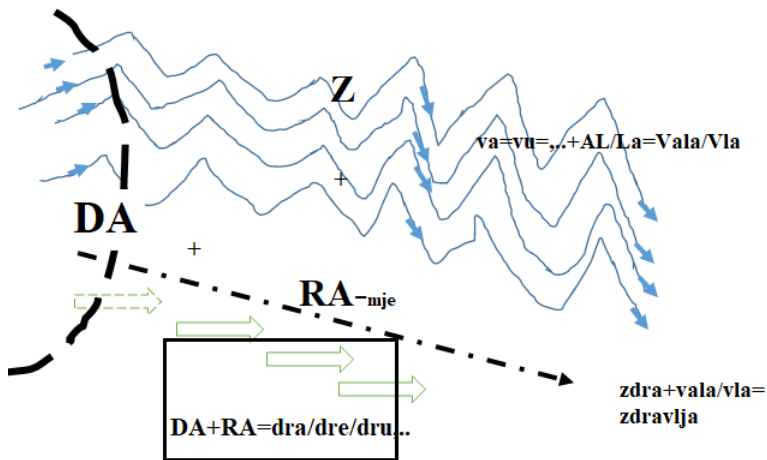

Përshkrimi i fjalës Zdravlja/Zdrol/Zdrila/zdrela,..., DRA/DRE,...DREL/DRAL etj Kështu Z përshkruan levizjen translativë, ose gat'sorë/gat'shor/,.../gjatesore (gatesim, pezgati. Kështu fjala Zdravlja, Zadrim, Zdrim, Zguraj, Zgafell, Zgati, për Zgati, Zemer/Zamer/Zimer/Mizori/Zori/ZANI/ZERI/ZOTI/ZAN/ZIJEN/Zhdjerg jet (Kosove ruhet forma më e lashtë Zdjerget, nga Zjerget kemi Z =ZH, dhe G=GJ, prej nga GET=GJET),...etj) janë fjalë të formuar në të njëjtën natyrë dhe logjikë më të cilat janë formuar fjalët Shqipe).

ZABEL, kemi BEL mali, Bal Mali Ball Bjeshke, Zabel është një BEL Zigzag sikur shoke.

ZABE

ZABIT

ZABUA

ZABULLIM

ZADRIME

ZADRIM

OZDRIM

AZDRIM

OSTROZUB

ZAGAR/MAGAR/GAR/NGAR/Ngjar/Magjar/NGARko

ZAGEN

**ZAGËN f. sh.**

*Pjesë arës së ngushtë dhe e gjatë, pak më e ngritur në mes, e cila ka në të dy anët vija kulluese, lehe, vllajë; pjesa e dheut e ngritur midis dy hullive; hulli, brazdë. Zagën gruri (misri, duhani, qepësh, hudhrash). E mbollën në zagna.*



ZAHMET  
ZAIF  
ZAKON  
ZALI/ZALIS  
ZAL/ZALL  
ZAMKE  
ZAVALL/ZAVAL=ZA+VA+AL

## **Fjala Z dhe (zanore)RR dhe RR(zanore)**

N'ZERR/N'XERR/Nxjerr. Ka kuptimi e fjalë ZE, që e jep kuptimin nxehtësisë, por siç e dimë kuptimi bazë është lëvizja, përhapje gjatësore e materies/gjësendit. Kurse ERR na jep kuptimin e materies të përhapur, e shtrirë e cila fillon e grumbullohet/*gru-mu-llo-het/* në hapësirën e ngushtë duke u mledhun truq, paramendo duke hy në ARR, pra në ERR=ARR.

Prej, N'XE kuptojmë një lëvizje e fuqishme translatore nga ERR, ashtu kur të ngjiten bashkë XERR/ZERR na jep pamjen e nje materie/gjësendit të grumullum në formën e ERR/ARR e cila si tanësi ka ba lëvizje translatore (gjatësore, për zgati). Kështu fjala Nxjerr në të vërtetë përbëhet nga në XJERR pra N'xjerr ose më drejt N'zjerr me kuptimin ZJERR që përafrohet më fjalën ZJARR, kështu pwrzgat nukjes, nxjerrjes, bëhen lëvizje të atilla, përshkohen lëvizje zigzage, deri sa nxjerrët gjësendi nga thellësi në breg, duk na dhwnw nje formë perfundimtare si Zjarr,N'zjarr, Nzjerr/Nxjerr. Pra edhe Zjarr N'xjerrret nga brendësia e drurit, duke dal në pah materia - gjësendi në gjendjen e flakës. Si rrjedhim ZJE ERRet sikur na jep levizjen/zhvendosjen gjatësore ZJE nga Arra dhe duke dal në trajtën ZJARRT/ZJERRT/XJERRT ose Ne+Zjerr=Nxjerr. Kur themi-XJERRE ose N'xjerr jemi duke dhanë formën ZJERR/ZJARR pra jemi duke e përshkruar formën, dhe natyrisht kahu i zjarrit, i cili gjithmonë merr kahun përpjetë, kah qielli ose në kahun e kundërt të sipërfaqes së tokës.

Ku pjesa Zje/zja/zju/zi/ze/zo/za,..., futet ose rraset më furi mrena në ERR duk u zhdukur, ashti sikur ZJARR e trajtave; ZJERR/N'ZJERR/N'XJERR, ku e dimë se X=Z. Prej nga kemi, N'zjarr=Nzjarr dhe N'xjerr=Nzjerr=N'Zjarr=N'Zharr = N'Zhjarr, po ashtu ZORR, N'ZORR, e cila e përshkruan formën e dal nga pjesa e lëvizjes gjatësore të; ORR/ERR/ARR/URR/IRR,..., etj. Kemi të bajm me Levizjen gjatësore të asaj pjesë në formën ARR- kur bashkohet me Z e kthehen Arrën e z'gatun, pra në ZJARR, pra në formën ZJARR=ZIJA ARR=ZORR=ZJERR=N'zjerr,...etj.

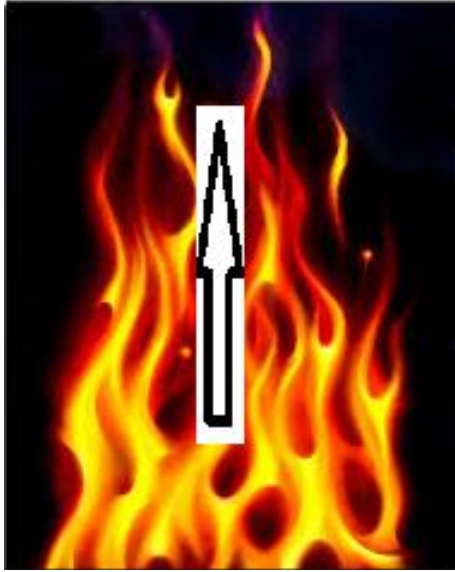

**ZORR=Z+ORR /V+ORR**



**ARR**

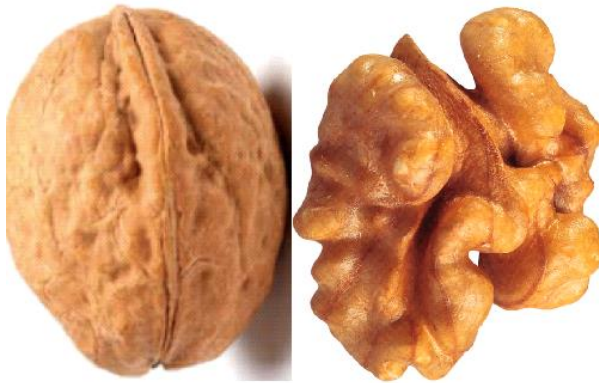

Z + ARR = ZARR



**Krahaso;**

ZVARR =Z(V)ARR=ZJARR=ZJERR=N'ZJERR=N'XJERR,...  
ZHAG=ZAG=ZA +AG/GA/GJA=ZGA=ZGJA=ZGAT=ZGJAT,...  
ZHABA=ZA BA= BA ZA=BA ZA=BAZ=BUZ=BEZ=BUZ,...  
ZAGREB  
ZGALEM  
ZGURAJ

BAZ= BA AZ, pjesa BA tregon veprimin /n 'kohën pellazge me siguri quheshin veç RIM. VEP si kuptim i plotësuar dhe i pandërprerë i EP, kurse për rrjedhjen e Epjes si VEP, është fjala RIM, prej nga u bashkuan këto fjalë duke krijuar Veprim, ku veprim në bazë do të thotë EP RIMIN, jep RIM, kështu lexuesi duhet ta kuptoj se fjala RIM është fjala Shqipe ashtu si ROM/RIM/REM/RAM/RYM, dhe kuptimet e daluna nga BA, ku kemi BRAM-BROM-BRIM-BRUM-BRAM/ ku AZ është më të njëjtin kuptim më fjalën ZA, por shikuar nga pikat e kundërt, pra pikat krahasuese ku krijon fjalën për dukurin përkatëse folësi. Si rrjedhim ZA ka kuptimin e lëvizje translativ / gjatësore, të gjësendit, tingujt e zanit shkaktojnë tunje të ajrit, e cila në krahasim me folësin paraqet AN në lëvizje sipas Z, ashtu duke krijuar ZAN/ZA, BA ZA (T'AN GJUVJE pra GJUV në T'ANA Anet, TANA GJUVJE ku ANA=INI, dhe AN=IN prej nga kemi TINGUVJE=TAN GUVJE, kështu TINGULL do të thotë T;AN GJULL ose T'AN GJALL pasi GJALL=GJULL=GJOLL=GJILL=GJELL,..., etj., kanë kuptim të njëjta përveç se ndryshojnë mjediset, hapësirat e ndodhjes në A, U, I, O, Y, E, EA, ...etj.)

Kështu ZA e shkakton një zhvendosje/Zvendosje të gjësendit/materies në formën gjatësore/perzgati/translatore. AZ ka po ashtu të njëjtin kuptim, kështu kemi;

**ZA dhe AZ kane vec kahje te kunderta**

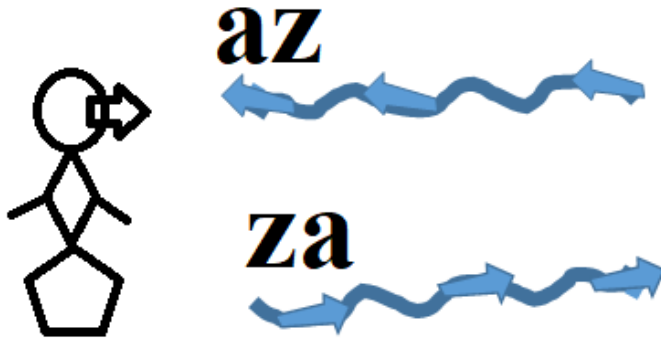

Në ngjashmëri, marojm paralele.



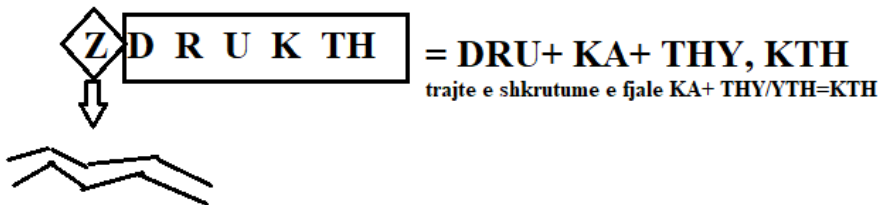
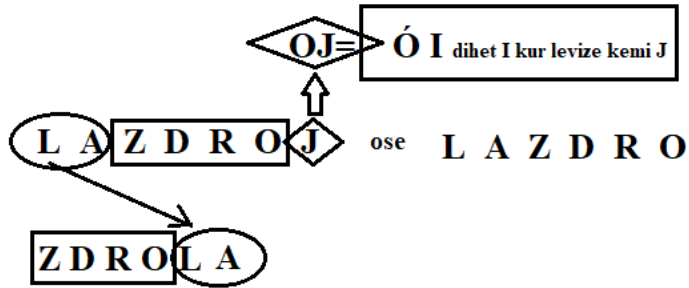

*Shënim:* Lexuesi le t'i lexon dhe krahason këto fjalë, dhe le të nxjerr përfundime;

ZDROL  
ZDRUKTH  
ZADRIM  
ZGAT  
ZGJAT  
ZHLEP/ZLEP  
ZUKAT  
ZLATAR  
ZAGUSH  
ZGURAJ  
ZGAFELL  
ZGJIM/ZGIM  
ZA(NON)  
ZO(NON)  
ZA(NIN)  
ZA(NEN)  
ZA(NA)  
AZGIN  
ZINGJIN

## ZAP-AR

### VA AL=LA, ZAVAL, VAL

VAL ka kuptimin ujit i nxehtë, në temperaturën në të cilën Vlon, pra kemi; *Ujit asht Val e mos e prek se Përvëlohesh, ku në këtë fjali, kemi dy fjalë lidhen më Valen /VA-VI-VU-VO,...+LEN-LAN-LEN-,.../, VAL UJIT në kuptim UJIT I nxehtë sepse është duke VLU, dhe Pervlim, e cila na përcjell dukurin e djegies nga VALA. Aspak nuk duhet të përzihet fjala ZA më gjuhët Sllave të Jugut, e cila fjalë mund të ketë origjinë Shqipe, duke marre parasysh, se përgjatë 1400 viteve ka pas mundësi të merret dhe të zhvillohet në forma të ndryshme. Pra, VE NO RO, shpesh fjala merret nga një gjuhë dhe ajo mandej zhvillohet duke krijuar **fëmijë, dhe breza**. Në thelb asgjë nuk rri në një vend, gjithçka është n 'lëvizje, nërlakohet dhe përzihet e ndërlikohet (**Komplikime=Kam p'likim/lakim, e cila tregon haptas se fjala Complication-ang,/Komplikation është jo ma tepër se fjala Shqipe KAM P'Likim, Pej +lakimeve**) më fjalë e kuptime tjera. Shpesh një fjalë merret nga gjuha tjetër dhe i jepet interpretim gjësendit ose dukurisë tjetër, siç është fjala shqipe OPET, e cila për bazë (BAZ, BUZ, BEZ, BYZ, BOZ, BIZ, ...etj.) ka OP/AP/EP/UP/HAPET/JAPET/JAP/AP/ ose Zlatar e cila për bazë ka Z+LATu AR ose Ar I LAtum duke përshkruar VE Z/VI Z, prej nga na ep kuptimin ZLATAR.*

ZAVAL= ZA VA AL, me kuptimin e **ZA VALEN**, pra përshkruan vështirësinë ZORIN/Z+ARIN e arritjes dhe shpesh lodhjen. Kështu fjala ZAVAL nuk do të thotë aspak me bart kuptimin ZA të sllavishtes se Jugut, pra ZA do të thotë PER, kështu fjala ZAVAL nuk do të thotë PERVAL, pasi fjala VAL/NAL/KAL/MAL/SHAL/DAL/LAL/,.... Fjala ZA në Sllavishten e Jugut për, bart kuptimin e Shqipes ZA, e cila na jep zhvendosjen vazhdimin e rrugës së gjësendit, materies, kohës,...etj. Natyrisht në koftë se fjalët; ZGAT, ZGALEM, ZGAT, GEZIM, GEZU, ZOGU ,ZGAFELLA, ZGURAJA, ZGURDULLU, ZGUR, ZGIM, ZGJIM, ...etj., janë nga gjuhët sllave do të quhej i gabueshëm/gabueshëm pohimi i më sipër. Nga fjala Z/Za/ZU/Zo/Zi/Ze/ZEZA/ZIZA/ZUZA/ZO/ZOJ/ZOES,...rrjedh se ZAVAL na jep kuptimin e e valëve paralele të zgatuna/Zgjatura të Valës

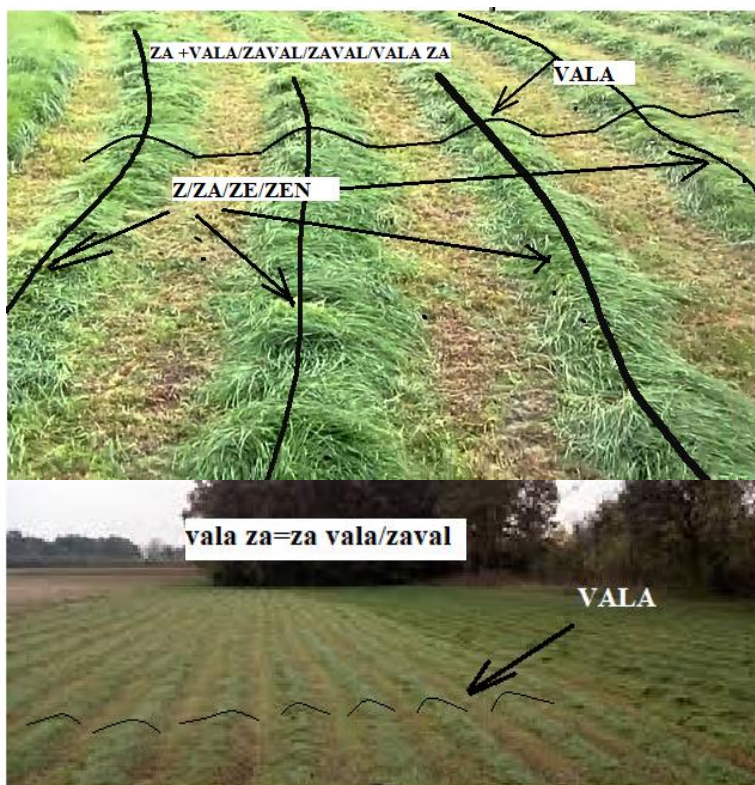

dhe pjesës ZA në fund të fjalisë i jepet rëndësi dytësore ose funksion i vogël në zhvillimin e dukurisë. PNe të vërtetë Z duhet të kuptohet si levizjen translator/gjatësore/gatesore/për zgati, port ash krejt pjesa Val e ka një levizjen translate- gjatësore përbrenda vetes, duke shkuar nga madhësia e VALES në t'kurrjen (Karrjen-Qarrjen, Kirrjen-Qirrje, Kerrjen-Qerrjen,...) e saj.

*Të krahasojmë, fjalët për të kuptuar fjalën shqipe ZAVALL, ZAVALL,...nga kjo marrim pasqyrën e zhvillimit/zhvallimi/zhvall e putha, zhvall i hina/zvillimit/zvallimit/zaval/zivel,...etj. Kemi ZAVALL, e cila do të thotë ZA VALEN, oze ZAVALL me kuptimin VE AL ose AVLI nga AVALO/AVLI,AVLIM, AVLUME/AVULIM/AVULLIM, s'do menu shumë, shihet se lidhen më dukunin e VALES.*

*Që do të thotë VEose VU në AL në naltesi AL, si dëshmi se ALBANOI ka kuptimin N'ALT BANOI kur BA+NOJ lidhet më fjalët BA e NO, ose VELI nga VALI (emri Bal, MAL, SHal, TAI, LAL, GAL, ..etj.).*

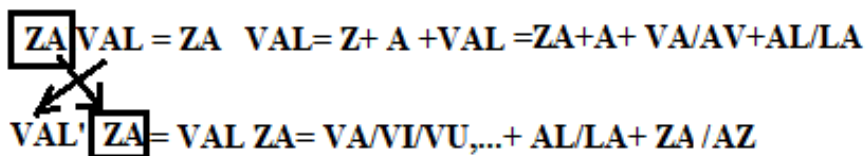

## ZGATUNA

*Zgatun, prej GAT shtohet Z, duke na dhënë ZGAT na jep pjesën e UN; me domethënie pjesa ZGAT është e NUME në formën UN=NU: Ndërsa ZGATUR/ZGJATUR në të folmen e jugut na jep, formën e zgjatjes/zgatjes, e cila vije nga brendia e trupit, pra nuk merret më hapësirën/hapsinen (HAP SA NON) ku ka zan ven/vend pjesa, forma në trajtën gjësendi AN=UN, ku brenda saj ngjan dukuria ZGAT Pra, shkurt pjesa ZGAT e xan/zan/ zënë vendin në hapësirën fizike në formën UN=NU po ashtu kemi me kuptimin bazë të njëjtë; AN=NA, IN=NI, ON=NO, EN=NE, YN=NY,...etj. Si rrjedhime dukurit në natyre e sigurojnë ekzistencën e vet, si largim nga tanësia, pra ndamjen a gjësendit, në format; LA, NU=NA, AM=MA, RA=AR, VA=AV, DHA=ADH,...etj., dhe kjo përgjithësohet për të gjitha zanoret tjera, në përthurje më bashkëtingëlloret.). Prej nga kemi VALEZA, duke përshkruar një VAL të Zanun/ZeNON në parim do të thotë ZA VENDBANIMIN ose NON/NUN )*

## JEZUSI/MARI/ZEMRA

**(Kjo pjesa është vazhdimi nga pjesa e parë)**

Jezus si emër shumë I rëndësishëm i botes Krishtere, ishte përhapur shumë para lindjes zyrtare të Krishtit, si besim ose më drejt të thuhet shpjegim i thjesht simbolik i raportit, diell-JEZUES, toke-MARI, dhe shpirtit të shëjt (*krahaso fjalët më kuptim; Shujt, Shajt, SHijt, Shojt, Shyjt*, ), ku përfaqëson veprimin mendor, shpirtnore/Shpirtërorë jo veç të njeriut, por të krejt botes se gjallw, me rrënjët prej para religjionit misterioze nga Ballkani. Emrat; **Krisht, Jezues, Mari, por edhe Alla-h, Din, Iman,...etj**, kanë lidhje të ngushtë më gjuhën e lasht Shqipe, e po aq më të sotmen. Emnat Krishterë kanë lidhje shumë më shumë me gadishulli Ballkanik dhe gjuhën shqipe, sesa më popujt Semit. Emrat Marjan/Mejrem/Merjem/Marjam, nuk marrin kurrfarë kuptimi në gjuhën Semitike, kurse në gjuhën shqipe, e gjejnë veten në tanë strukturën e kësaj gjuhë. Shiko në figurën e mëposhtme pamjen e thjeshtuar të Altarit.



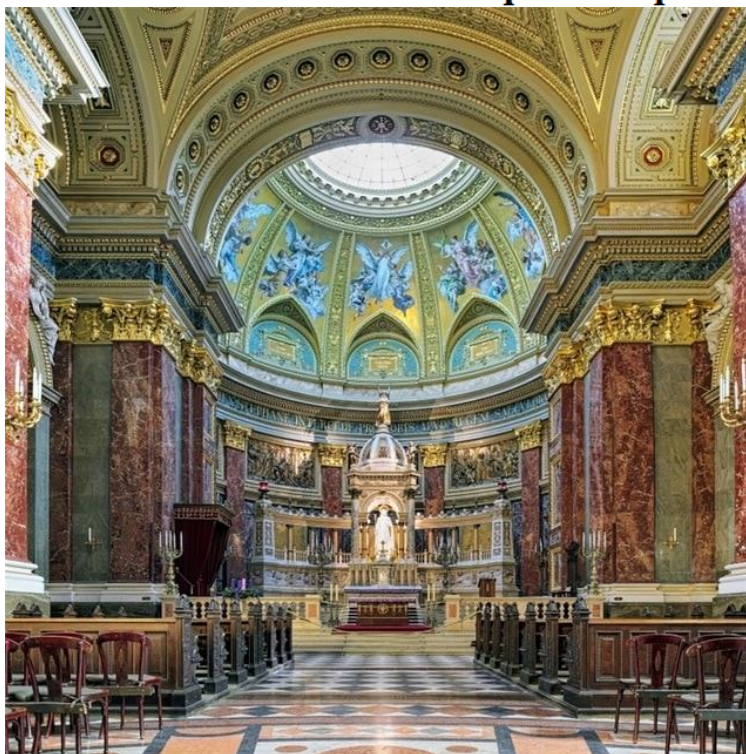
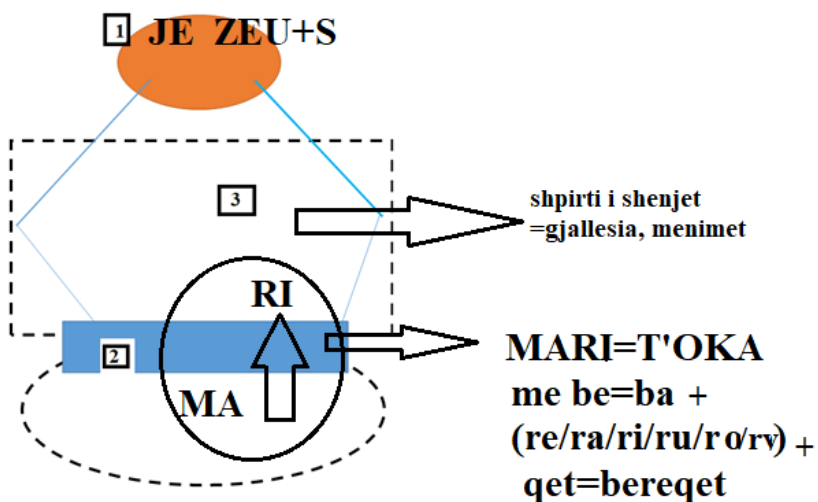

Kështu raporti ose marrëdhënia e Jezusit me Atin, pra PERANDIN, kemi marrëdhënien mjaftë të nerlikume, ku Ati është vete DILLI kurse nxetesia/n'zehtesia/n'zeu e tij, është JEZUESI-ZEU del nga ATI-Dilli dhe janë të njëjtë, sepse skan kuptim Dilli pa N'zetit. Kurse MARI është Toka pra ajo rrit gjithçka, e MA RI fjali e cila në Kosovë/Dardani është shumë

mirë e kuptueshme. MA RI, pra e Man Rinin/RINON/RINUN/RINEN,...etj.. Emni MARI asht emni i NANES TOK-w e cila rrit gjithçka është perëndesha e rritjes, dhe krahasohet më Nanën qe rrit/rit thmin e saj. Nga kjo per-funojm/përfundojmë (*nga PER FUN NOJM, Deform/deformume =DA FORMEN, ku FOR është trajte e përfunduar e fjalës FRO/FRY/FRU dhe MUM ka kuptim MEM/MAM/M'AM= me MA-jt, me shpresë lexuesi do të kuptoj se AM ka domethënien e njëjtë MA.*) se thmija e saj janë të gjithë të rriturit në tokë, e i MAN rrajt në Tokë.

Toka rrit dhe man, veprime të cilat për -mlidhet me pak fjalë MA RI, një prej emnave më të shëjt, i cili duhet të jetë përdorur se paku 7000 vjet para se të ketë le Jezusi zyrtar. JEZUESI është nxehtësia ZEU, janë RREH+ZET e dillit (DA+ILLIT pra Da pej Illave, ose i veçantë nga Illat, gjë e cila tregon njohurin për Dilli është lloji i illave). Natyrisht emri RREZE, përbëhet nga RRE të cilat janë e kundërta e ERR-it, dhe ZET, pra ZETESI/XEHTESIA/n'zhetesia/n'Xehtesia, e formume/formuar nga shypja e lasht, JE+ZEU+US/USH Shpirti i shenjët përfaqësohet nga menimet tona, nga livritjet/Li+VRI , gjallësia e jonë dhe jeta e jonë e cila bulëzon=bu+le+z0+on.

Nge krejt kjo kemi ngjashmëri; Dielli parqet Zotin tonë, i cili shtrihet në sipërfaqen e sheshtë e në botën antike me siguri më të largët, e quajtur RA. Kurse yjet shtrihen në sipërfaqen RY, e cila është e papërcaktuar. Dihet se për m'rena trupit tonë është truni e zemra (ze +MRA, kur MRA është trajtë e emnit MARA/MARI. Si rrjedhim ZET MARI=ZEMRI/ZEMRA ose ZE(US)+MAR=ZEN MAR=NZENMAR=ZEMRA, e cila mund të përshkruhet ZEM./zjem si emër të cilën sot e përdorin serbet, ZEMA, prej nga na ep ZE=Nxehtësia dhe EMA=AMA , pra ajo e cila AM, ep në formën AM=MA nxehtësinë/n'zet'sin ZE, dhe kemi ZEM. Ndërsa pjesa MRA me kuptim po ashtu MAR, MARI, përshkrua Majtje, ose e Man rriten por tash është ashtu si tokë, por jo me jetëgjatësi t'gat, e cila përmbledhet më fjalën A, si M(A)RI. Mirëpo për shkak se kemi jetë shumë të shkurt tek njeriu, atëherë; MR, MRA, MRI, MARI, na jep Majtje të shkurt të RI-Rinis, , Rritjes, e dhe jetës, përshkruar më hupjen e tingullit në ndërmjet M dhe R, prej nga kemi MR. Me mungesën e zanoreve ndërmjet; M dhe R, nuk e kemi ma; MERI/MURI/MARI/MORI/MYRI por e kemi MRI/MRA/MRE/MRU,..., të cilat përshkruajnë veprimin e pa përfunduar të MAR e cila është MRA, MIR e cila është MRI, MUR e cila është MRU,...etj.. Nga kjo MRI/MRU/MR,...si dhe MAR/MIR/MUR,.. duke përshkruar ngritjen e formës të veçantë IR/RI, UR/RU, ER/RE,..., etj. Nga logjika duke u lidh MAJ-tja=M, dhe RRITJE E gjallësia R, në formën MR, nga kemi

**ZEMR/ZEMRA/ZEMER**, e cila përshkruan organin e Zemrés, e cila man nxehtësinë ZEU dhe rritjen e trupit RI në kohëzgatje të shkurt. Ngjashëm sikur gjësendi MREHET në formën MRE, por nuk është MERE, ose MARE, sepse është më kohëzgatje të shkurt, gjë e cila përshkruhet më hupjen e tingullit ndërmjet /n'r met, o met n'r/M dhe R.

## **MARI**

Emni MARI përbëhet nga MA+ARI, ose drejtpërdrejt MA+RI, e cila do të thotë MA RI, Man Rinin, pra E MA RI-rritjen Rinin, krejt natyrshëm MA ARI, ku ARI kemi thanë; nuk përcakton veç Arin.

Kështu gjithkrah del nga toka rritet RI, ku toka asht si Nana e jonë, e cila na MA, dhe e cila çdo krijesë është I pra Një , person, njeri, Gjini në vete, e bën dhe i jep RI, e rrit e rinon, dhe e ngrIT. RI në gjuhën pellazge ka kuptimin SHPIRT, i dhënë tek njeriu, kurse SHPIRT përmban kuptimin e daljes se RI nga trupit të njeriut. Njëjtë sikur RI afrohet me RA, pra u RA gjësendi mrena nesh, neve, ose të na dhe IR asht ngrit gjësendi pej neve duke u larguar. Tana krijesat n 'tokë MAhen, nga Toka, ajo asht nana e jonë prej të cilës na dalim, rritem dhe krijohem, Por **kRI**jimi, dhe Rinimi nuk kish më u menu/mendu, pa dritën, pa nxehtësinë/te n'zetiti, pra pa u Ze, Xe, n'ZE. Kështu kur Ai, pra, Dilli ZEU, ajo e cila MA=TOKA, na jep ngritjen , rritjen e I, në formën RI, prej nga gjithçka lulëzon dhe kemi MARI, përshkruan saktësisht përkrahjen e bamjes RI, pra ngritjes se I-së.

Nuk do menu shumë pse ka le fjala MARI, me kuptimin MA RI (nin/Non/NUN,..).

Kurse ZEU është n'xehtësia/Zehetit/Xehetit/ZEU/XEU vjen nga Dilli=ATI. Nga kjo kemi dy kufij MA dhe Dilli=ATI, dhe dy veprimi=krijesa kanë le nga prania e MA dhe AT, me kuptimin

MA prej nga del RI, dhe AT=DILLI prej nga del ZEU. Kështu nuk mujm/majm/mojm më pas RI pa MA dhe nuk mujm më pas ZEU pa AT. Prej nga formohet MARI –AMA dhe nga ATI vije ZEU+US/\*ZEU. Kuptohet ZEUS, pjesa US ose veç S tregon, shpërfaqë; sasinë e ZE/ZEUt/ZETIT/N'ZEHTIT e ardhur nga DILLI.

Nga krejt skema e thjesht kemi MARI dhe ZEUS dhe AT(Dilli), pej nga në Pjesën MARI nodhin dy nodhi; MA dhe Ri për shkak të ZETIT (por edhe ZOTIT, ZUTIT,, ZEUTIT sepse Z në thelb përshkruan veç lëvizjet gjatësore/gatesore/perzgat, ku kemi zhvendosjen/zvenosjen gatesore të materies. Pej nga vijmë në perfunim se kur filloj lëvizje gjatësore u formua emni ZOT/ZEUT/ZIT/ZAT ,...etj.

**Shënim:**

Natyrisht emri MUZAT na jep përshkrimin MU á e barasvlershme më fjalën MA, ose Majt =MUJT, dhe na ep MAZAT/MEZET/MUZAT, e cila përshkruanë asgjë tjetër veç se ATA MUJTN më ba zhvendosje/zhvenosje translate ose gjatësore të penus/penuh, pendua/penu=punu, p'lugut ose të ngarkesës(M=N, MAGARKES/Ma garkes), pra thjesht bajn tuj zhvendos në gat'si).

Nga krejt kjo kemi, ndërmjet asaj MA dhe AT /pra, MAT=MAJT/ kemi RI, dhe ZE, pra AI ZEÜ (n'XEHu), kështu pa ZE nuk do të kishim RI, dhe pa AT= **Dillin** nuk do ta kishim ZE. Si argument se Zeus do të thotë Nxehtësi, dhe Zeu të thotë ZE kemi fjalët

#### ZEMR

ZE	MR	ZEMR/ZEMAR/ZEMER
ZJE	EM=AM	ZJEM/ZEM/ZAM/ZUM/ZIM/ZOM,..
ZJA	ARR=ERR=URR,..	ZJARR
Le(ZE)	ET=AT	LEZET
ZE	EN=AN	ZEN/ZAN
M'(ZET )	ET	M'ZET
MU(ZA)	AT	MUZAT

#### Shënim:

*Emni ZEUS, JEZUS, MARI, MERI, MIRI, MARA ose të formave të cilat ruhen në haps iren e popujve semitike; MERJEM, MARJAM, MEJREM,...,etj. Këta emna (em'na, am'na, amnu) u morren nga Ballkani dhe u shpërndan nëpërmes popujve të Dardan, Hitit, Kenanit, Filistej, ku këta popujt vinin nga Evropa. Këta emna shprehin kulturën e pikëpamjen mbi boten duhet të jene (JEN do të thotë I EN, pra më ene ashtu sic thuhet në Kosovë/Dardani kur ruhet pjesa ma e lasht e guhes Shype, kurse në gj. letrare përdoret ENDJE=ENjE, ÉN=END). Këta emna len në Evropë, përkatësisht në Ballkan qysh para kulturës se Vines, në mijëvjeçarin e 7 dhe 8 par Krishtit. Rrjedhimisht së paku 6000 -8000 vite para MARIs dhe Jezusit zyrtar dhe Islamit Zyrtar po ashtu. Kurse në Lindjen e mesme duhet të kenë shku nga Ballkani, se paku 3000 vite para Krishti, atëherë kur popujt evropianë, dhe sidomos të Ballkanit e pushtuan pothuajse tan'sisht Lindjen e Mesme, dyndje tw shkaktume per shkaqe*

*klimatike së pari. Këta emna janë të lidhun ngushtë me Guhen Shype dhe me popujt të cilët e folën këtë gjuhë, dhe asht pjesë e kulturës së tyre.*

*Kështu këta emna (nga; EMAN/EMNU/AM NU, MA NU) nuk janë aspak Semitik, dhe lajnë shëja të fuqishme në Besëlidhjen e vjetër dhe të re të Biblës, sado që janë Semitizu, këta emna janë dukshëm nga Evropa dhe kultura para indiane*

## **ZBATOJ (z+BAT)**

Të gjitha fjalët e paraqitura në Jug nërshtresën e kanë të përberë nga fjalët e cilat gjenden në Veri përkatësisht në Verilindje ku asht shtrati i lasht i gjuhës shqipe, sot. Ndoshta na jepet pamja e vendburimit prej nga erdhi shqipja.

Shembull, marrim; ZABULOJ/ZABULLOJ/ZABULLIM/ZBATOJ,

Nga ZBATOJ /ZBATIM kemi rrënjën BAT e formës BOT kështu kemi BA, BAS, BAT, BAK, BAL, BASH, BAN, BAM, BAG, forma të cilat ndërtohen nga BA Rrjedhimisht fjalën BAG ka kuptimin BA+AG, ku AG ka kuptimin GA, e njëjtë me GJA, në trajtën AGJ. Nga BAG do të thotë BA GJA, ashtu sikur BAL do të thotë BA në AL në kuptimin Lan BA në naltësin AL. Po ashtu BAN do të thotë BA AN, Ku pjesa BA nxan hapësirën e caktuar të ekzistencës së BAMjes e cila është AN e BAN. Nga kjo mund të merr kuptim fjala NAB, ose NABA, NABAT.

Për BASH, kemi folur gjerësisht në pjesë të ndryshme të librit. BAK po ashtu na jep (ep) BA-mjen e cila është në largim ose ka formën e përhapjes BAK nga AK e lidhur me kuptimin AK=IK. Si rrjedhim BAK/BUK/BEK/BOK/BIK/BYK e përshkruan veprimin/gjësendin BA, ashtu me kuptimin BA=BU/BI/BY/BE/BO në ikje ose në largim, me trajtat IK=UK=OK=EK=AK=YK. Kështu nga BA+AK=BI+IK=BO+OK=BE+EK=BO+OK=BAK=BUK=BIK=BEK=B YK=,.... Fjalët; BAKA, BAKAJ , si mbiemra të ruajtur nëpër mijëvjeçare vite, fjalët e cilat nxunen ven në mbiemra.

Po ashtu kemi folur për BAM=BA+AM, ku AM=MA. Rrjedhimisht fjalët BAT do të thonë BA në hapësirën AT, pra në largësinë /gjatesin AT, kështu kemi BA-mje në gjatësinë AT, ashtu siç kemi BA-mje me sipërfaqen e cila gjendet ngritët AR, në rritje AR, si BA+AR=BAR. Ku BAT do të thotë me BA, në Kosovë/Dardani ruhet shumë mire forma A BAT PUNE A JO, E BOTEN T'VETEN. Kemi të ruajtur fjalën BAT e trajtën BET, ku përshkruan nje pune ose veprim i cili është i përkryem, siç e kemi përdorimin e fjalës në Rajonin e Dukagjinit, Pejë-Istog-Deçan;

***Ajo qik kó ka BET***

**BET SHPI KA MARU**  
**BET GJA ka qit n Shitje,....,etj.**

Fjalet BASH do të thotë me BA ASH, pra me Ba gjësendin në formë shtjellore si zhvendosje shllungore të materies/gjësendit, dhe pse jo edhe të hapësirës boshe.

BAK do të thotë me BA në AK, sipas përhapjes AK, e cila përshkruan Bamjen në Largim, në rrjedhje asht si fjalët NAK, NIK, NUK etj., port e cilat përmbajnë veçorit e fjalës N.

S'do menduar shumë BAT dhe BOT/BET/BUT/BIT/BYT, ashtu siç është fjala BYTYN, BATAN, BATON,..etj., na jep pamjen e bamjes në shtrimje AT/ET/UT/IT/OT,....,etj.

Kështu hollësisht kemi fol për vetit e fjalës Z, prej nga fjala BAT do të thotë BOJ/BAJ dhe kjo s'do menu shumë ZBATOJ, ashtu ZBAJ, ZBOJ, ZBIJ=ZHBIJ, ZBEJ=ZBEHJE=zhBEJ=zhBEHRJE, ett. Flasin për levizjen translator ose gjatësore të materies/gjësendit/hapësirës, ose me saktë BA në trajtën BAT ka pas një zdredhje (zdrol) e cila me zhvendosje gjatësore në hapësirë prej ku formohet ZBAJ/ZBAT/ZBATOJ, ...

Po ashtu; BUL/BAL/BULOJ=BALOJ, BELOJ=BILOJ, ...etj., ka kuptimin BAMjes në shtrirjen UL=LU për të cilën kemi folur gjerësisht KU BUL do të thotë BAMje në lëvizjen e cila shtrihet në U, prej nga kemi BA=BU dhe AL=UL prej nga formojmë fjalën BULOJ, e dimë në hapësirën A e kemi BALOJ, në largësi BELOJ, në lartësi BILOJ, në mjedis të pakthyesëm BYLOJ,...., etj., pra levizjen ULOj në dalje nga jashtë në formën BULOJ, e cila është dal nga m'renia e gjësendit, etj. Kemi BULOJ/LULOj/KULOj/SHILOJ ,...etj., në hapësirën A, kemi ULOJ-ALOJ.

Prej nga BULOJ pra e përshkruan sythin (SY thehet del nga thymja e sipërfaqes prej nga del Sy, sikur sy ose h e thjesht sasisë në formën SHY shky (Shkyç) e ka përmbajtjen SHKU=SHky për të cilat kemi folur gjanësisht)

S'do menduar shumë ZBULOJ kemi fjalën BULOJ të veriut e në Jug shtohet Z per treguar gatjen/zgatjen e pjesës BULOJ në levizjen në zhvendosje sipas fjalës Z. **Pra; Zbuloj vije nga Buloj.**

Natyrisht ULLI përshkruan daljen nga brendia e tokës se gjësendit prej nga kemi MA+ULL=MULL, MA ALL=MALL, BA ULL=BULL, në ngjashmëri kemi me të njëjtën domethënien me ULLI por veç në hapësira të ndryshme/nryshme, gjë të cilën e përcaktojnë zanoret, A, E, O, I, U, Y, ku kemi /ALLI/ELLI/OLLI/ILLI/YLLI ,...., etj.

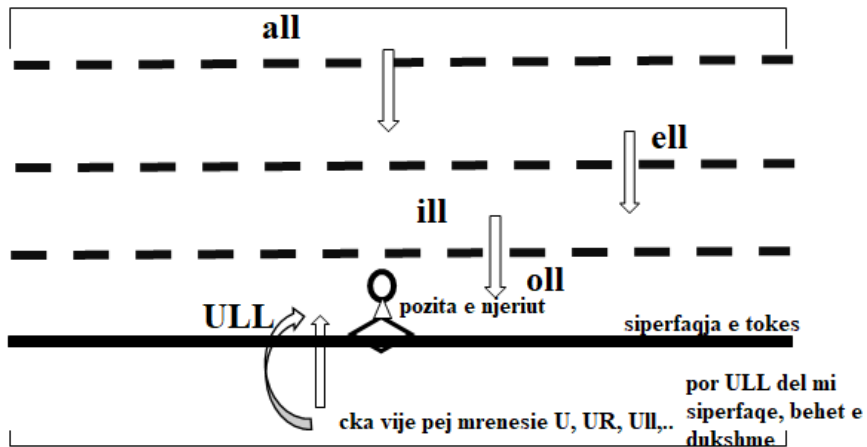

**Fjala ZBATOJ përbëhet na Z+BATOJ**

**ZBULOJ/BULEZOJ**

**ZABULLIM**

**Bullim është shumë L i fjalës LL, BULIM,**

**Bulçim- BUL QUM =BALCUM=BUL CIM=BALL CUM,**

**ZABARI**

**ZABARI f. sh. bot.**

**Bimë barishtore shumëvjeçare, me kërcell të drunjëzuar, që rritet nëpër vende të thata dhe që përdoret në mjekësinë popullore për të shëruar sifilizin.**

**ZABEL m. sh.**

**Pyll i vogël e i dendur a pjesë pylli e ndarë me vete, korije; vend me drurë e me shkurre të dendura. Zabel i dendur (i rralluar, i ripërtërirë). Zabel me dushk. Në mes të zabelit. U fut në zabel.**

**ZABE f. sh. krahin. 1. Rrip prej lëkure pemësh (kryesisht mani, vidhi etj.), që përdoret për të lidhur ose për të mbështjellë shartesën. E lidhi me zabe. Shtrihet si zabe.**

**ZABE** përshkruan rrypin pej lëvore pemësh e cila përdoret për ta mshtjell. Pra ZA BE, ose BA për ZAnje, or gjithashtu mund të jetë se e përshkruan pamjen zigzake të rrypit.

ZAGUSHI  
ZAGAR  
ZAGALL  
ZAG  
ZHAG  
ZAHMET  
ZAIF  
ZALISEM  
ZALI

## ZM/ZN

Gjithmonë renditja e bashkëtingëlloreve ZM na jep fjalët ZA AM, pra MAjtje e formës AM, kurse ajo MA-jtje është në formën Z përshkruan levizjen zikzake dhe ajo lëvizje zikzake MA-het në formën AM, pra në atë hapësirë ku nodh dukuria Z.

### **Shkreh; Shkrepza**

***Shkre, Shkrehe**, si dhe **BZA**, fjalë e përdorur BA ZA=BZA. Kjo u krijua nga SHKREHE; si SHKREP, SHKREPZA, shkrepje, etj.*

*Ashtu si KREH, pra KREH FLOKET, shkre, ka përafrimin shumë KREH=SHKREH, sikur na thotë shumë ndarje të lloji KREN, KRENASH, si SHKREH. Duke e ditur se gjuha shqipe niset nga format, kështu flak/flok. Kështu përhapja e shkëndijave të dritës, materies së ndritshme përdoret; Shumë KRENA=SHKRINA/SHKREHNA, kështu ShKREP ku pjesës REP na ep formën e gërrymjes (gerrhames). Kemi SHkrepza. Formen Shkrebza, na ep përshkrimin SHKREH BZA, ku pjesa BZA mund të ketë kuptimin ZA=NXan=N'zan=N'zënë por si formë e BA ZA=BZA, ashtu si përdorët AI HESHTI E NUK BZANI (Bëzani*

Kështu me bashkimin ZM formohet një lloje lëvizje e pjesës M, e cila mund të jetë e formës (zanore)M, M (zanore) ose (zanore)M(zanore).

Rrjedhimisht përafrimi me vizatim i kësaj dukurie, të përshkruar me këtë fjalë, në koftë se e menojm si hapësirë të kufizuar tanë atë pjesë ku nodh/nodh AM, dhe Z si lëvizje, zhvendosje gjatësore/gatesore/zgatje të gjësendit, atëherë do të kemi fjalët; ZM/ZAM/ZUM/ZIM,...,etj., kane dallim në atë se në cilën hapësirë zhvillohet dukuria AM dhe ZAM, ashtu si shembull marrim AM e cila zhvillohet/nodh në hapësirën A kurse ZUM zhvillohet në hapësirën U, pra në sipërfaqen e gjësendit, ose në b'rendi/m'reni.



Kështu ZEZUM, pra AI ISH I ZEZUM na jep kuptimin se ZE=ZI, dhe ZEZA zhvillohet në UM, e cila kur bashkohet me pjesën UM na jep kuptimin ZEEZUM, pra ZEEZAM, në kuptimin i ZAM, ose Po e ZAM , duke përshkruar fjalët se është i ZAM nga e ZEZA.

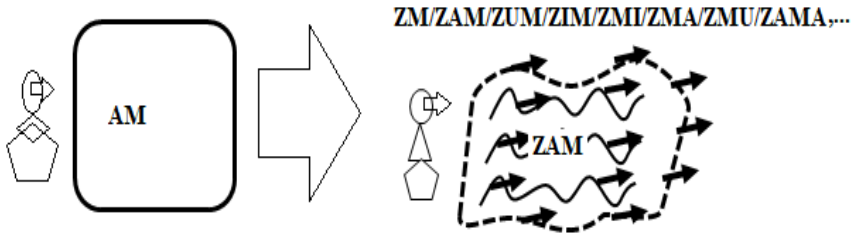

Edhe gjatë shqiptimit të fjalës ZEZUM, në të vërtetë në kemi theksuar bashkëtingëlloren Z, sikur të ishin dy Z, pra aty per aty pushojmë dhe fillojmë në shqiptimin e Z tjetër, njëjtë sikur të shkruhej ZEZZUM.

*Prej nga kemi Shtrezim, në kuptimin ZAM në formë e Shtre-s. Shtrezim pra jo shtresim, quhet kur frynë era bashkë me të reshurat/reshunat e bores, dhe a bane boren duke krijuar forma të shtresës sikur të kishte lëviz bora permrena duke krijuar SHTREZIM, ku krijohet shtresa e bores duke krijuar llojin e zhvendosjes gjatësore, pra perzgatit. Kështu fjala SHTRESIM ka dallim nga fjala SHTREZIM, e para përshkruan krijimin e Shtresës nga lëvizja shtjellore e gjësëndit/materies, kurse SHTREZIM, përcjell krijimin e shtresës nga përhapja gjatësore e gjësëndit/materies. Krejt e kuptueshme fjalët; SHTREZIM dhe SHTRESIM dallojnë per SIM dhe ZIM, kurse SHTRE janë pjesë të njëjta të fjalëve përkatëse. Rrjedhimisht ZIM shpres  $ZI+IM/AM$  dhe  $SIM=SI+IM/AM$ . Kështu dallimet mund të gjenden si rrjedhim i shpjegimeve të mëparshme. Prej nga kemi  $SIM/SOM/SAM/SEM/SYM/SUM$  dhe shumësi i S është Sh, prej nga kemi  $SHIM/SHOM/SHAM/SHYM/SHUM$ ,...*

*Kurse  $ZIM/ZOM/ZIM/ZYM/ZUM/ZAM$  dhe ZH përafrohet sikur shumësi i Z prej nga kemi  $ZHIM/ZHOM/ZHIM/ZHYM/ZHUM/ZHAM$ ,...etj.*

*Mos të harrojmë shpjegimet të ngjashme mund të marrim fjalë nryshme shqipe, fjalë të cilat mund t'i vërtetojnë përfundimet tona në këtë libër.*

*Por edhe në gjuhën e sllavëve të Jugut ZIMA, ka kuptimin  $ZIM=ZAM$ , pra gjësënd i ZAM, kështu stina e dimnit (dam nate) në formën ZIM.*

*Manej, fjala MRIZ, MRIZIM na jep kuptimin  $MR=MAR$  dhe IZ me kuptimin ZA në bazë ka kuptimin e Zanjes, e cila shkaktohet nga lëvizja gjatësore (zgatore) nga një pjesë e hapësirës në drejtim të ANES, ose vete dukuria e Lëvizjes Z ka Anën e vetë , ka hapësirën/hapësinen fizike ku e*

*n'zan/n'xan ose ku ekziston si e tillë. Mrizim, ka kuptimin MAR ZAM. (Shënim: Mos të harrojmë në shumicën e rasteve ku gjendet ë, në të vërtete është mungesë tingulli dhe vendoset apostrofi, aty ku ë është shumë e shkurtë)*

*Njerëzimi, Shnjërzim, e, më e drejt është të thuhet Çnjërzim, pra ÇA nga Njeri kurse ZIm ka kuptimin ZAM, diçka e Zam, në kuptimin ZAN. Shembull; E zame asht toka,....,etj.*

*Ku mungon tingulli ndërmjet Z dhe M, pra , ZM atëherë përshkruan rastin e veçantë të ZAM-jes, e cila nuk ka të dhëna se çka nodh, cila hapësirë është ndërmjet ZM , kemi ZAM-jen të shpejt, të rreptë ose papritur/papritun.*

*Kështu ZM do të na jepte një hapësirë pa informacione e cila do të përshkruhej si shkurtim i hapësirës ku ka nodh ose e cila MA-het dukunia/dukuria.*

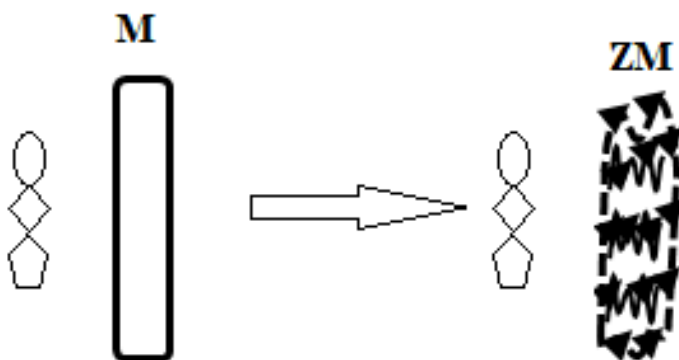

Lexuesi duhet ta përgjithësoj për të gjitha rastet, dhe të kuptoj se si zanoret krijojnë hapësira të shtrirjes se dukurisë ose të trupave me forma të caktuara, duke dhanë përmasat e tyre, nëpërmes zanoreve. Krejt natyrshëm, kur themi Z, ka përmasë me të vogël, pra përmasë; shtrirje në kohë me të shkurt, e hapësirë me të ngushtë sesa kur themi ZA ose kur themi ZO, e cila dallon, nga ZE ose ZEU, ZOE, ZAJA,....,etj.



## **LIBRI 3**

Numri DHET do të thotë DHA, në trajtën DHAT, ku DHANJA Zgatet dej në gat'sin AT, pra, DHA+AT. Njëjtë M'DHA krijohet nga MA+DHA, pre me MAJT DHANJEN, sepse ka shumë dhe për këtë e MA DHA-nien, prej nga krijohet fjala M'DHA/Mëdha

**Shembull:**

*A DHAT mill për mulli.*

Kurse në trajtën DHET ka pothuajse të njëjtën domethënë me DHAT, si një nga format e dhanjes, për të cilat kemi shpjeguar hollësisht.

DHET/DHAT/DHUT/DHOT/DHIT/DHJET/DHYT,....,etj.

Si rrjedhim, mund të ndërlidhet me të kaluarën e largët, ku çdo të DHETIN sen/*send*/ ja kemi dhanë Mretit , si kështu DHET është formë fjalës DHAT e cila përshkruan DHANJEN ose gjësendin i cili bën veprimin DHA në trajtën DHE-DHET.

**Shembull:**

LIDHET, DHET=DHENT=DHANT=DHAT,...., DREDHUT =DREDHUT. MLEDHUT, DREDHAT, KREDHET, SHPERDHIT, SHKERDHAT,....,etj.

## U

Tingulli U, (mas, mat, ma,...Mes/met/me, ..Mos, mot/mo, mys/myt/my)/pas A , E dhe I me të fuqishmit në krijimin e fjalëve tjera të përbëra.

UNIVERSUM, kemi pjesët UN=AN dhe VER=VAR, dhe pjesa SUM/SHUM, ku SUM ka kuptimin tjetër SHUM, kështu shumë nuk e ka kuptimin vetëm të pjesës SHUMë, por ka kuptimin bazë ku ekzistimi I sasisë se materies ndërtohet çdo formë në Gjithësi, kjo sasi e materis/gjësendit është në format SH/S ose C. Kështu janë tri nivele të sasisë, kurse S dhe SH në të vërtetë na japin sasinë e materies/gjësendit e cila është në levizjen, levizjen shtjellore, në formën SH, kurse shoqërimi me zanore na jep kahun /*kahun do të thotë; ka hin, pra ka ece/esh/es materia, gjësendi/*, ndodhjen në krahasim me venrojt'sin e dukurisë.

Pjesa SUM e gjajme në trajtat themelore SU/SA/SI/SY/SO/SE/SEA,...etj., natyrisht edhe në US/AS/IS/YS/ES/AES,.... Kështu pjesa UM na jep formën AM e njëjtë me MA, por tash në hapësirën RUjtjese në nivelin e U-se e cila gjendet në sipërfaqen/hapësirën tri përmasave të brendshme të gjësendit/trupit/ideve,....,etj.

Kështu kur themi SAM nënkuptojmë SHAM ku na jep sasinë e gjësendeve-trupave fizik të cilët pushojnë shumicën e kohës në sipërfaqen e trupit të caktuar ose tokës, kurse kur themi SAN nënkuptojmë sasinë e gjësendeve-trupave fizike, të cilët shumicën e kohës qëndrojnë të

*ngulur/ngulun/ngelen/ngelan/ngalan/* në tokë ose në sipërfaqen e trupit të përmasave shumicën e rasteve ma të mëdha. Kështu Kemi fjalët SAN/SIN/SUN/SON/SEN/SEAN,...

Megjithatë SUM ndryshon nga pjesa SAM sepse përshkruan të njëjtën gjë, por gjithçka ndodh në brendësin e trupit/gjësëndit, ndodh në U, pra jo në pjesën A.

Kështu SUM na jep SU+UM pra SU mahet/muhet në UM, qëndron ka pik qëndrim ose *meshtjetje/pshtetje* aty, në UM.

Kjo përgjithësohet, për të gjitha zanoret, prej nga kemi;

SU	SA	SE	SI	SO	SY
+					
UM	AM	EM	IM	OM	YM
Kemi SHUM-n					
SUM	SAM	SEM	SIM	SOM	SYM
SHUM	SHAM	SHEM	SHIM	SHOM	SHYM
CUM	CAM	CEM	CIM	COM	CYM

Por edhe me N/UN/EN/AN,...

SU	SA	SE	SI	SO	SY
+					
UN	AN	EN	IN	ON	YN
Kemi SHUM -n					
SUN	SAN	SEN	SIN	SON	SYN
SHUN	SHAN	SHEN	SHIN	SHON	SHYN
CUN	CAN	CEN	CIN	CON	CYN

Nga tabela fjalët/emnat SHAN, SHIN, SAN, SIN, SHAM, SAM, ...etj., qartësohen pse përdoren si fjalë-za dhe si ndërtime të fjalëve të reja.

Nga krejt kjo marrim shembull; UNIVERSUM ka kuptimin UN një gjësënd i cili asht e nume n'formën e U - së, në një AN/UN dhe VER, me kuptimin VAR si edhe pjesa SUM e cila na jep sasinë SU e gjësëndeve në brendësin e UM-it. Shihet, fjala UNIVERSUM ka dy U-ja të cilat na epin thellësinë brendësin e pamatshme siç e përcaktojnë dy fjalët UN dhe UM, e cila ndërtojnë këtë fjalë, me këtë na jep shpjegimin fizik të pozitës së botës, e njerizimit, i cili gjendet përbrenda UNIVERSUMIT, por edhe vete universi po ashtu interpretohet fizikisht si *m/brenshem*.

Po ashtu UNIVERS, e cila na jep UN i VARun në sasinë S.

**Shënim:** Lexuesi ti shikoj dhe krahasoj dy interpretime të fjalëve; EPIN/EPUN.

Sheja U, paraqet formën e Enes/Sahanit, e cila mund të mbushet, me ujë dhe gjera tjera. Kështu Tingulli U, në fillime paraqet vetë njeriun, por tash jo për nga forma e jashtme e cila është e shënuare me **i**, por përshkruan pjesën e brendshme të njeriut dhe gjësendit, ku çdo trup shikohet si Ene e **Mush**te, ku muret e enës në prerje tërthore e paraqesin Shéjen **U**, e cila me logjike të thjeshte n ‘koftë se Mushet ajo mund të mbaj/Maj (mash) gjësendit, siç janë; lëngu, gjendjet e gazta, dhe të ngurta.

Kështu njeriu kur fillojnë të flas për vete në gjuhën shqipe, të veriut, pra të pjesës me të vjetër të saj-Verilindjes, e quajtur Dardani, **Ú** paraqet veten e parë, dhe trajtën me të shkurtë të fjalës UN. Përdoret në Kosovë/Dardani **Ú** e cila ka kuptimin UN, dhe nga kjo me këtë fjalë, përshkruhet edhe UNI ( *me kuptimin **Ú** dhe **NÍ**, pra me u NI **Ú**, pra me u ndije UNE*). Gjithashtu, me këtë fjalë **Ú** përshkruhet edhe Uria, pra UNI, e cila ka ndërlidhje me fjalën UNI i njeriut, me domethënien me u NI **Ú**-UNE. Pra, kur themi UN do të thotë me NU, kur themi UNI ka kuptimin me U NI.

Shembull sot përdoren në Kosovë/Dardani fjalitë;

**Jam tu dek **Ú**.**

**Uja na pat myt n’kohen e krizes.**

Nga GAT, kemi GA +AT, me pak fjalë ka kuptimin GA=GJA=Gjesend i shtrim perzgat rrafshit AT, duke formuar GAT. Prej nga NGAT, përshkruan gjësendin e NU-m brenda gjatësisë AT, pse permrena Trupit, shtrihet perzgat At duke formuar trupin/materien/hapësirën fizike NU GAT. (do të thotë N’GA, ku Ga ka met forma e vjetër, e cila sot përdoret edhe GJA, pra N’GA=N’GJA=NGA. Kurse të fjala Nga/Ngas/Ngava/Ngajme arrihet, kjo GA të futet në lëvizje e përshkruar me PRIMI (VE+PRIMI=Vi+PRI+IM, ku IM ka kuptimin AM pra AM PRI duke e vënë atë). Prej nga GAT do të thotë shtrirje e kufizuar-T- në hapësirën Gatësinë e A-së. Kur themi N’GAT, A theksohet thekshëm dhe është me e shkurt sesa kur themi GAT. Kur themi NGAT na jepet pamje e vendosjes NU në gjatësinë GAT, gjegjësisht GAT na jep përshkrimin e GJA-s, ose me drejt GA-s me shtrirje dej në AT. Kështu GAT, është ma e gát sesa Nu brenda gjatësisë ose Segmentit i quajtur GAT. Shiko vizatimin me poshtë:

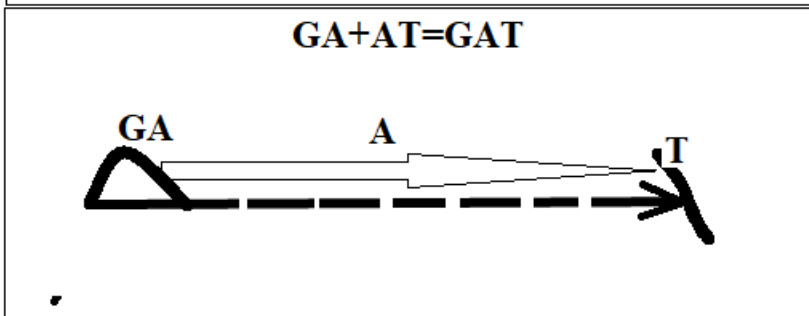
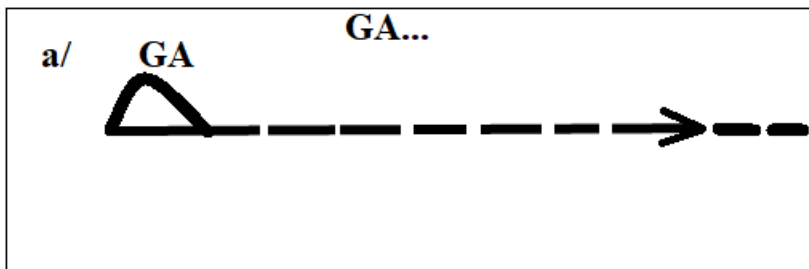
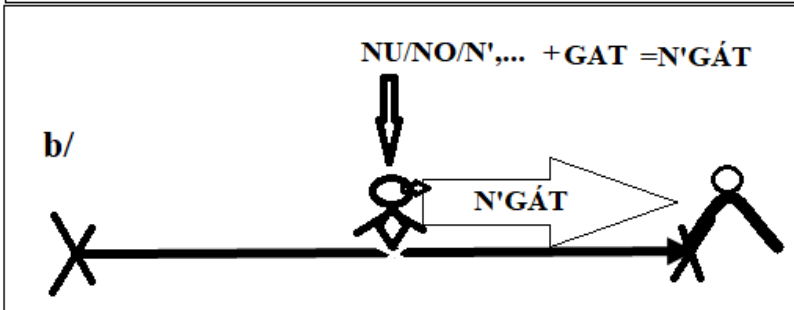
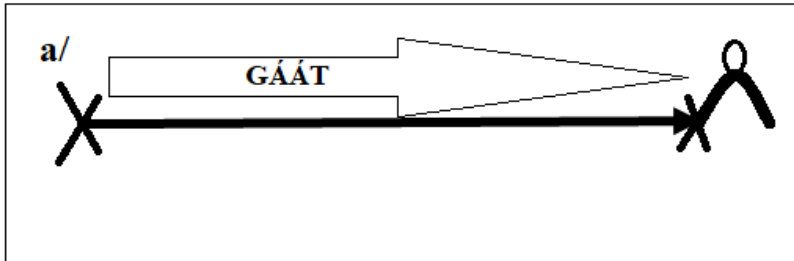

*Pra, NUMja bëhet mrena /=me ran/ me rena, gat'sis/gjatësisë, asaj e cila është GATJA, kështu Pika NU e zvogëlon gjatësinë nga objekti – gjësendi në cilindo pikë Nohemi/vendosemi përbrenda kësaj gjatësie, e cila shprehet me fjalën N'GAT ose në GAT=NU GAT. Me këte fjalë përshkruhet Gat dhe NGAT, nga shprehe edhe fjalën NGA, e cila pjesa GA nuk dihet se kur përfundon, ose mos të përfundojë kurrë.=,... kështu GAT ka shtrirje të caktuar deri në AT ose gjatësinë AT por GA nuk ka*



**përfundim, ose së paku nuk dihet se ku është kufini i shtrimjes së pjesës G, këtu është dallimi ndërmjet GA dhe GAT, dhe N'GAT.)**

Të gjitha fjalët si U, ÚNI, UNJA, U NI, UNI i tij, kane të njëjtën kuptim bazë përshkruajnë formën e U-së dhe mënyrën e vendosjes në të N'U=NE U= NU, me këtë forma tjetër e saj është UN, e cila do të thotë NU, pra me u ngu, me hí n'Ul, me hy gjësendi brenda U-se, me e Mush U-në përmbledhur në fjalën NU. Pra në  $\dot{U}=N'U=NU=UN$ . Përsërisim se me shenjën barazi ''='', marrëveshje marr nga matematika, përcjell kuptimin e fjalëve; e 'njëjtë' si dhe e 'përafërt' gjatë sqarimeve t'shtjellume

<p><b>U</b></p>	<p>Veta e parë, e cila pjesën e brendshme të njeriut e paraqet sikur një Ene, kështu ajo mund të mbushet/Mushet e cila e përshkruan fjala NU me kuptim N'U, ose në U prej nga marrim fjalën NU. Natyrisht në fillim kemi U e cila bahet e dukshme nëpërmes fjalës UN, me kuptimin U është NU ose UNU, fjalë e cila përdoret hala sot në Kosovë (Dardani). në të vërtetë UN dhe NU janë të barabarta për nga Kuptimi, pra janë Baraz në baze, sepse përshkruajnë formën, fjalë të cilat përshkruajnë vetëm formën e m'renshme dhe asgjë tjetër. Kështu si vërtetim kemi fjalët; FUN, na përshkruan shkuarjen nga nalt'sia e U-se deri në funt të saj, pra dej në pikat e fundore të saj. Me këtë fjala HU HUN, na tregon ramjen e rreptë, të përnjëhershme për këndin e drejt, cili gjësendi, forma e tij, bije në zbrazëti pra në U, krejt kjo nëpërmes tingulli H, si H+U=HU. Kështu tingulli H në thelb nuk na jep asgjë të veçantë, përveç ngritjet ose ramjen e menjëhershme apo në përgjithësi ndryshimet drastike. Kështu HU, në kuptimin HUNI dhe HUTI në thelb përshkruajnë jo veç formën e ngritur por përshkruajnë shprazetin dhe U - në, e shkaktojnë përbrenda një trupi/gjësendi ose mrena tokës. Kur themi HUTI ka kuptimin diçka e zbrazet boshe në brendësi, por edhe për HUNEN e njeriut, prape përshkruan jo pjesën e ngritur, por përshkruan brendësin e saj të zbrazët, ku mujm me HI/HY në të, por tash në formën HU. Kemi Humnera, HUPJE, HUMI, ..., etj.</p>
<p><b>USH</b></p>	<p>Na jep përshkrimin ku U është në brendësi e kthyer në një gjësend i cili përmban sasinë e shprehur /shprehun=shpre+hun-hin-han=an, shpre AN, shpreh anën, pra shpreshhun=shprehan=shprean=shpre an=shum+pre/pri/pru/pro,...+ an/un/hun/hin/han/ nëpërmes SH, por tash në USH, nga kemi USH. Këto fjalë të krijuar me mijëra vite me përpara si; MA+USH=M'Ush=MUSH, në thelb kuptojmë ME MAJT SH në U, si; MOSH-MESH-MUSH-MASH-MAJSH-</p>

	<p><i>MUJSH-MEjSH-MYJSH, formuar nga MA+USH, MA+ash, MA+AJSH, MA+EJSH, ...etj. Kështu MESHAVINA e quajtur pa të drejt sllave, kemi; MASHAVINA=MOSHE VINA, VJENMOSH=MISHEVINA,...</i></p> <p><i>Po ashtu N'USH kemi NUSH, e në sasi me të vogla merr trajtat; NUS, NUC. Kështu kemi NUC përdorët si fjalë në disa rajone në Kosovë/Dardani ku quhet organi gjenital i fëmijës para moshës të pubertetit, pra gjësend me Numje n 'sasi t 'vogël.</i></p>
<b>SHU</b>	<p><i>Na jep zhvendosjen e sasisë së gjësendit në drejtim të kundërt të USH. SHU na jep largimin e sasisë së materies nga pika krahasuese ku është i vendosur folësi ose krijuesi i fjalës prej nga e përshkruan dukurin.</i></p>
<b>KU</b>	<p><i>Është pjesa e larguar e KU, e cila shumicën e kohës përshkruan mësymjen e folësit drejt hapësirës/gjësendit të caktuar. KU është gjësend, sado larg gjendet, ai është në afrim e sipër, ose në jemi në kërkim të tij, dhe në afrim drejt ti. Përshkruan hapësirën e veçantë të U-së, të cilën mësyjmë ta drejtojmë, orientojmë, e kontrollojmë, dhe përpiqem ta kemi në pronësi, e cila mund edhe të mos arrihet. Pra gjësendi ka lëvizje në drejtim të folësit, krijuesit të fjalës. Po ashtu paraqet përpjekjen tonë në pjesën e U- s, ta kthejmë në KA, pra ta gjejmë edhe ta marrim duke u kthye nga KU në KA, pasi A shumicën e herave /he=e+rava/ra+ve, pra Rave=VE RA-mjen, por kjo përshkruan dukurin e cila ka ndodhur, pra është VU, për këtë V vije në fund të fjalës/ përshkruan hapësira të cilat shihen dhe shtrihen në të Tanishmen. KU është pjesë e U*-së, ku e kemi të njohure n'r/nën mundësit tona për ta kontrolluar, dhe veneru, studiua dhe mbizotëru/zotnu/mizotnu,</i></p>
<b>UK</b>	<p><i>UK ndërlihet me fjalët AK/IK/OK/EK/YK, pre të cilës ndërtojmë fjalët; NAK, NIK, NOK, NEK, NYK ose MAK, MIK, MOK, MEK, MYK , ose LAK, LEK, LOK, LYK, LUK, LAOK, LAOK,...etj. UK ashtu si AK/IK/OK/EK/YK..., përshkruan gjësendin i cili largohet nga folësi, i cili e krijon fjalën për të përshkruar dukurin, gjësendin. Krejt dukuria UK ndodh në U, në brendësin e gjësendit, ose në territorin i cili është i panjohur ose i pakontrolluar nga fuqia e jonë.</i></p>
<b>VU</b>	<p><i>Na përshkruan levizjen e veçantë të gjësendit e cila ndodh me shtrirje të caktuar në hapësirën e brendshme U, në kahun duke u larguar nga folësi sistemi krahasuese kur formohet fjala mbi dukurin.</i></p>

<b>UV</b>	<i>Na përshkruan levizjen e veçantë të gjësendit e cila ndodh me shtrirje të caktuar në hapësirën e brendshme U, në kahun duke u afruar nga folësi sistemi krahasuese kur formohet fjala mbi dukurin.</i>
<b>GU</b>	<i>Ashtu si GA/GI/GO/GE/GY,... e përshkruan Gjësendin GU i cili shtrihet në hapësirën e brendshme U, dhe e cila është në largim nga personi/folësi apo krijuesi i fjalës mbi dukurin.</i>
<b>UG</b>	<i>Ashtu si AG/IG/OG/EG/YG,... e përshkruan Gjësendin GU i cili shtrihet në hapësirën e brendshme U, dhe e cila është në afrim kah personi/folësi apo krijuesi i fjalës mbi dukurin.</i>
<b>TU</b>	<i>TU, ashtu si TA/TI/TE/TO/TY,..., përshkruan shtrirjen ose kufirin ku fillon gjësendi, pra; trupi, lëvizje, koha, mendimi ,...etj. TU zakonisht nisen ose e ka kufirin e fillimit aty ku gjendet folësi, sistemi krahasues ose krijuesi i fjalës mbi dukurin e caktuar.</i>
<b>UT</b>	<i>UT, ashtu si TA/TI/TE/TO/TY,..., përshkruan shtrirjen ose kufirin ku mbaron, përfundon gjësendi, pra; trupi, lëvizja, koha, mendimi , nëpër U, pra nën sipërfaqen e gjësendit,...,etj. UT zakonisht nisen ose e ka kufirin e mbarimit dhe gjendet larg folësit, pika prej nga e marrim se aty është i vendosur sistemi koordinatave krahasues, prej nga krijuesi i fjalës mbi dukurin e caktuar shikon duke e përfytyruar kufirin e shtrirjes së gjësendit, e cila është larg tij, nëpër U dej tek T, ku kemi <math>U+T=UT</math>.</i>

## EPUN/PUN/JEPUN/JAPUN

Ta shikojmë sqarimin me anën e skicave të fjalëve *Epin*, *e Epun*, në të njëjtën kohë ndërlidhemi me fjalët; PIN dhe PUN, pra PUNU, por edhe duke e përgjithësuar për PAN/PEN/PYN/PON,...,etj.

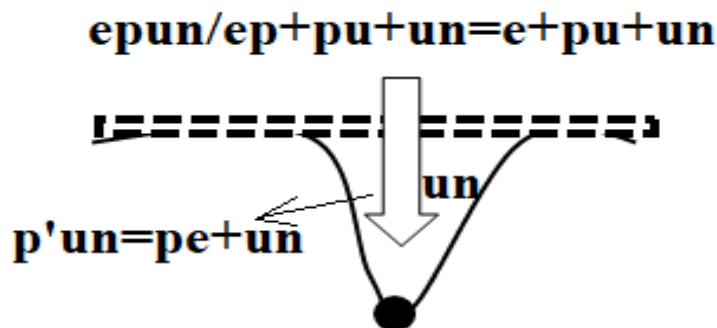

## Epin/jepin/japin

**ep+in=ep+pi+in**

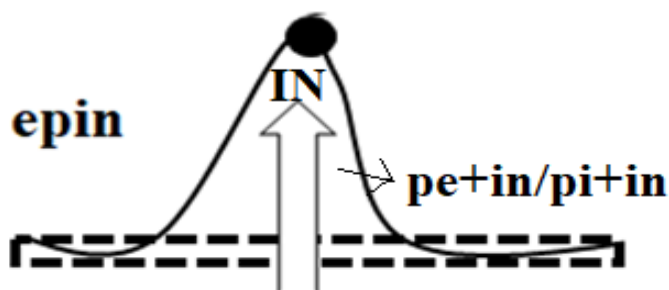

Lexuesi duhet të kuptojë se kur themi JEPIN, pra fjalës EPIN duk i shtuar J, atëherë tingullin J duhet kuptuar si lëvizje të krejt skenës, të krejt pamjes. Nisem nga I, e cila ka kuptimin e numrit N'I, pra m/brena/brenda në I, dhe lëvizja e I- së na jep J. Kështu kur themi PI na jep një pikë ose sipërfaqe të vogël në krahasim me hapësirën/sipërfaqen/gjësëndin, i cili shikohet nga ajo pjesë, si dhe na jep një pikë e cila është me ngritur, me e nalt në krahasim me sipërfaqen/mjedisin rrethues, ose dukurisë së përshkruar, por kur i shtojmë J duke thënë PIJ, atëherë krejt pamja PI *vuhet/vihet/vehet/vahat* në lëvizje, shiko figurën e mëposhtme;

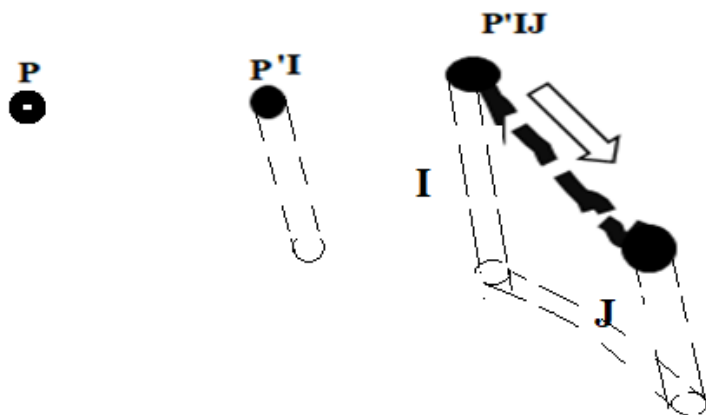

Nga skica shohim se PU është pika ose sipërfaqja e kufizuar e cila është me e ungjet sesa mjedisi rrethues prej nga kemi fjalët; PU, PUS/PUSH, mandej PUST/PUSHT, PUSTINA/PUSHTINA, por edhe

PUSHTET/PUSTET. Kështu PUSHTET/PUSTET përshkruhet hapësira, sipërfaqja e cila është me e ulet sesa mjedisi rrethues dhe na ep përshkrimin e sipërfaqes, bashkësinë e pikave e cila asht shty, shtu, shti, shto, ma poshtë se mjedisi rrethues.

Nga kjo, fjala angleze PUSH përshkruan afërsisht gjësendin si fjala shqipe PU/SHPUT, SHPU, dhe PUS, por edhe PUSH, pushtet. Shihet se PUSHTET/PUSTET/PU SHTET/PU SHTAT do të thotë me shtu SHTAT në PU, në kuptimin PUSH/PUS TAT/T'ET, ..., Pra, sa është gjatësia T'ET me hy sasi e materies USH/US në brendësin ose nën sipërfaqen trupin e mjedisit rrethues pej/pe/...p+u,... ku kemi PU/PUS/PUSH=pej,pi,po,pe,..p'+US/USh

### **Fol/Folun/OLUN=ALAN=O LAN=I LAN,...**

Kështu fjala FOL ka afërsinë e njëjtë me fjala OL=AL=EL, ...ne kuptimin e njëjtë me fjalën LO=La=Le,...pra me Lan.

Si rrjedhim kemi Lan=LUN, OLAN=OLUN, duke e ditur natyrën e tingullit F, e përforcon tingullin mashkrum, kemi **FOLAN=FOLUN**.

Prej nga kemi **FOL=FAL=FIL=FEL=FYL=FUL, ..., etj.**, po ashtu në këtë rast vlen edhe kundërta, ashtu si tek fjala **Lesho=Shlo**, po ashtu RAM/MAR ose RIM/MIR, kemi edhe FOL=LOF, por tash në shumësin e L është LL, ku kemi LLOF=LLAF.

**Aspekti i fizikes të fjalëve; FOL/FOLUN na japin pamjet e dukurisë OL/AL dhe LO/LA si dhe FOLUN=O LUN, prej nga LINGUA/LUNGUA/LUN GUHA. Mas pari rrënja e fjalës AL =La, UL=LU, LE=El, OL=LO, pra me këtë bazë krijohet edhe FOL=LOF, FOLL=LLOF, FAL=FALL/LLAF/LAF/LAFSH, ... Rrjedhimisht gjësend i Lan, i cili Lehet, Lehn/Len si qeni, por edhe BLI, BLE, BLENI, BLETA, BLU, BLUME, PLUM, PLUM, PLUMB,..etj përshkruan dukurin e LANjes, në trajta të ndryshme e veçori e marra me bashkimin e tingujve tjerë, F, B, V,P, ..., etj. Nga kjo kuptojmë se veprimi i të foluni t/FO+LUNI=O LUN, pra me FOL m'rrihet me LUJN felqit-nofulla, guha, buzët, bazë e është LUN dhe bazë e fjalës LUN është gjësend me LAN i trajtës LUN/ është me Lujt, në kuptimin LUN, pra kemi Lanie në U, por sikur LAN/LIN/LEN/LUN/LYN/LON, ...etj. të gjitha janë veprime jo statike, të ngurta e të palëvizshme, por në thelb janë të lëvizshme, gjithçka në gjuhën tonë duhet kuptuar se është në lëvizje, e cila paraqet mendimin e drejt mbi fiziken e ekzistencës në përgjithësi. Veprimi i të FOLUNIT dhe të FALUNIT ka të beje në bazë me rranjen e këtyne fjalëve është LUN, pra me LUJT, me Lëvizë ose Livrit. (LEVIZ përshkruan levizjen gjatësore sepse mrena fjalës është z, kurse LIVRIT ka kuptimin e**

LIV RIT/*qashtu si NG RIT, PE'T' RIT*/, pra e ngritjes, lëvizjes vertikal LIVRIT do të thotë LA VU GRIT, ku GRIT= A GJA RITun,), ku kemi. Prej nga, LAVRA, pra LAVA'VAR, LAV\*RA, LAV\*RU në kuptimin me LA VI n'RU, përbrenda nën sipërfaqe, kurs LAVA'RI ose LA VRI në kuptimin por tash jo në RU, por në nalt'si RI, një lëvizje *VERTI (VART)+ ikal (ikel)*,. Nga fjala LIVRIT, kuptojmë LAVA, LA VI, LA VU, LA VE, si dhe VRI, VRA, VRU,..., ashtu për të përshkruar RA-mjen në formën VRA, kurse VRI, ngritjen në formën RI, si dhe RU brenda në trupin e gjësendit/tokës, si VRU.

Kështu kemi LA VA RA, LA VRA, LA VI RI=LAVRI, LA VU RU, si LAVRU, duke ndërtuar po ashtu LAVRA, LAVRU, LAVRI, LAVRO,...prej nga LAVA RA, LAVA RU, LAVIJ RI, LA VO RO,...etj.

Kështu emri LAVA, LLAVA ka kuptimin LA VI, LA VU, LA VO, kurse e kundërta , ose simetria e tyre na tregon;

VU LA, simetria LA-VU

VI LA, simetria LA VI

VA LA, simetria LA VA, ....., prej nga LAVA, LLAVA na tregoj kuptimin shqipe të k'tyne fjalëve, por edhe VULA, ose LA VU, ashtu si LA VI, VU E LA =VULA, ..., tregojnë për natyrën shqipe, dhe kjo fjalë duhet të përdoret. Po ashtu VRELA, VRELLA na jep pamjen e fjalë VRE, sikur ish mush(mbush)VRE, ose VRO, në kuptimin VROn'si, apo me këtë renditje VR=VAR, VRE=VER; ...etj. Kur themi VRE(Q)ella na jep kuptimin e lanies (lënies) VRE, nje ngritje përpjeta si VRE,...etj. Besoj se lexuesi e kupton logjiken e ndërtimit të këtyre (ktyne) fjalëve dhe përfundimin tonë, se sillavet e Jugut kanë marrë aq shumë fjalë shqipe.

<i>AL-kemi ngritje të shpejt në pozitën L, në këtë fjalë më së pari përshkruhet hapësira e shtrirjes së gjësendit, sesa pozita se ku ai gjendet. AL na jep ngritjen e gjësendit, në shumicën e kohës, për kënd të drejt</i>	<i>LA-kemi përshkrimin e vendosje ose ndarjes, dalje se gjësendi nga gjësendi tjerë me përmasa të mëdha, tanesia e cila është ama e tij. LA na jep shpesh thjesht ndodhjen e gjësendit në hapësirën përreth nesh,..., etj.</i>
<i>OL</i>	<i>LO</i>
<i>Il</i>	<i>Li</i>
<i>El</i>	<i>Le</i>
<i>Ul</i>	<i>Lu</i>
<i>Eal</i>	<i>Lea</i>
<i>Vol</i>	<i>Lov</i>
<i>Val</i>	<i>Lav</i>

<i>Vil</i>	<i>Liv</i>
<i>Vul</i>	<i>Luv</i>
<i>Fal</i>	<i>Laf/llaf</i>
<i>Fol</i>	<i>Lof/llof</i>

**Shënim:**

**Lexo dhe mëno**

*NEVOJ=Ne voj=ne vij nu vijen*

*GAR-GJAR*

*GER-Gjer*

*Gur-gjur*

*Gore –gjore=I gjore/I gore/IGORE*

*Gir=Gjir*

*Gyr-Gjyr*

*N'gar=N'gjare=ngjarje*

*Ungja/Ingje/ongje/gongje-*

*Unga=a anga =o nga=op o nga, ...*

**RING/VE+RING=Vering/NGRIT/NGRI/RING/**

**LO**

LO					
MLO					
KLO					
GLO					
SHLO					
TLO					
VLO					

**LA**

LA					
MLA					
KLA					
GLA					

SHLA					
TLA					
VLA					

**LU**

LU					
MLU					
KLU					
GLU					
SHLU					
TLU					
VLU					

**LI**

LI					
MLI					
KLI					
GLI					
SHLI					
TLI					
VLI					

**LE**

LE					
MLE					
KLE					
GLE					
SHLE					
TLE					
VLE					

**LI**

LI					
MLI					



KLI					
GLI					
SHLI					
TLI					
VLI					

**LY**

LY					
MLY					
KLY					
GLY					
SHLY					
TLY					
VLY					

**LOE/LEA**

LOE					
MLOE					
KLOE					
GLOE					
SHLOE					
TLOE					
VLOE					

**LEA**

LEA					
MLEA					
KLEA					
GLEA					
SHLEA					
TLEA					
VLEA					

*LO/OL/OLO*

*LA/AL/ALA*  
*LI/IL/ILI*  
*LE/EL/ELE*  
*LU/UL/ULU*  
*LY/YL/YLY*  
*LEA/EAL/ALEA/ELEA*  
*LEO/EOL/OLEO/ELEO*

**Shumësi i L është LL, prej nga kemi;**

*LLO/OLL/OLLO*  
*LLA/ALL/ALLA*  
*LLI/ILL/ILLI*  
*LLE/ELL/ELLE*  
*LLU/ULL/ULLU*  
*LLY/YLL/YLLY*  
*LLEA/EALL/ALLEA/ELLEA*  
*LLEO/EOLL/OLLEO/ELLEO*

**GOL/GLO/GOLEM/GOLUM/GOLIM**

Por edhe e kundërta;

**LOG/LGO/MELOG/MULOG/MALOG/MILOG,....**

(ME/MA/MI+...LOG)

Shumësi i L është LL, kemi

**GOLL/Gllo/GOLLum/Gollim,...**

Shumësi i G është GJ, kemi;

**GJOLL/GJLLO/GJOLLIM,...**

Por edhe kundërta

***Logja/Llogja/ligo/lligjo/llgjo/Millogj,....***

**GALAKSIA/GALAKSION**

Emri Galaksion përbehet nga GA LAK SION me kuptimin GJA në formën e LAK SON/SION është sasi në lëvizje e materies/gjësëndit. Pra, gjithësia është GA=GJA LAK në sasinë si SION/SHION me domethënie SHON ece levizjen në formën SHON/SHIN/M'shon/M'shin..., fjalët të cilat kemi shpjeguar gjerësisht.

GALAKSION po ashtu shpërfaqje e cila kallëzon, se, GA=GJA, AL=e nalt, dhe AK e cila ka kuptimin në Ikje, pra në levizjen, ecjen SION në formë Shtjellore, kuptimin i kësaj fjalë dalin nga krejt shpjegimi e mëparshme.

Po ashtu GA LAKSION mund të për afrohet; GJA LAKSHION ose LAK+SHON/M+SHON me kuptimin GJa e cila lëvizë në formën e Lakeve por lëvizje në formën shtjellore. Kemi po ashtu LEKSAN/LEKSHAN/LUKSAN/LOKSHEN ,...etj, me kuptimin LAK SA ANA, pra LAKU i cili përfshin krejt ANEN, në kuptimin LAKU i MADH, prej nga ALEKSANDRI na jep kuptimin A LAK SA ANA E DRINIT.

Kështu GALAK na jep formën GAL dhe AK, nga na jep formën për të cilën kemi shpjeguar si GAL/GLA dhe pjesën AK, e cila e përshkruan levizjen sikur një ikje, duke na dhanë formën GJALAK duke e ba shumësin e G dhe K, nga e kemi GJ dhe Q, të cilën do ta formonim emrin GJALAQ, pra GJA e bame nga LAQET ose LAQ në formën e Brumit elastik ose LAQ=LLOQ.

Nga kjo kemi, GALA me kuptimin GJA E LAN, pra GA LA, e cila fjalë me ketë kuptim mund të jetë përdorur shumë thjesht edhe si emër Tamli në gjuhën Latine. Megjithatë kuptimin edhe shpjegimin tonë nuk e gjun poshtë aspak kjo e vërtet, sepse edhe fjala TAMEL, përdoren si T'AMEL, ose KASHTA e KUMARES thirret GALAKTIKA e jonë në shumë vende të Kosovës. Po ashtu nga GALAG nga gjuhët PIE në gjuhën shype ka kuptimin GA LAG e cila do të thotë GJA E LAG, pra Gja e cila LAG. Mos të harrojmë në hapësirën e Dardanisë, pra në Kosovë/Dardani dhe Serbin e Jugut, sot, dhe Verilindje të shtetit të Shqipërisë, përdoret hala në ven të fjalës GJ kemi me shumë G, siç janë; GALA, GILZA, NIGO, NGO, E GAJSHME, GASHME, GASHTRA, GEMI, MENGEZI, GUHA, GAR, GUR, GU, GEMI, GANJA ,...etj. Po ashtu edhe në vend të SH përdoret format e vjetra si; SPJEGIM, SPIUN, SPAGA, SJELLA,...etj.

Megjithatë KASHTA E KUMARES përmban kuptimin tjetër, siç është KASHTA, prej nga KA ASHT ose thjesht KASHT, e shpreh sasinë ose pasjen KA të lëvizjes shtjellore të gjësendit/materies ASHT dhe fjala KUMARE e cila do të thotë KA MARE, KA MARESI në kuptimin; ka rregull dhe ren të caktum/saktum/shaktum.

Lexuesi mund të mahnitet me shpjegimet e tilla, por megjithatë mos të harrojmë, se ndryshimi i një tingulli ndryshon kuptimin e krejt fjalës, si edhe kuptimi bazë mund të përdoret për të shpjeguar ose emnu */saktësisht duhej të shkruhej EM'NU, AM'NU/* shumë gjësende, të cilat në bazë kane shkakun e shfaqjes dukurin e njëjtë.

## **SIT/SHIT/CIT**

Kemi fjalët të cilat përdoren n 'këto fjali, si shembull;

*1-E shitova topin fort me kam*

**2-E sita millin dy here**

**3-E Shilova kalin**

**4-E Shalova kalin**

T'i shtjellomë këto dy fjalitë e para, në të cilën kemi **SHITova** dhe SITA/Sitova do të shohim sa shtjellon (**Shenim:** Shellon/Shallon=SHALL/SHELL, prej nga kemi SHEL, dhe M'SHEL, kështu Me SHEL na jep fjalën SHEL të cilën e bane shqipe fjala QEL, ku kemi (SH)EL dhe (Q)EL, prej nga kemi EL=EL e cila ka kuptimin LE/LA, por LE do të thotë largim nga shikuesi, kurse EL ka kuptimin ardhjen drejt lexuesi, nga cilido drejtim.), shfaqin të njëjtën dukuri, dukurin e Sitjes/Shitjes e cila nërlidhet me sasinë Sit dhe SHIT, ku natyrisht sasia ma e madhe e materies/gjësendit me lëvizje si shtjell ose edhe në rrugë ka boshtin ose pikën në qendër.

Kështu nga E SHILOVA KALIN është formë e njëjtë e fjalës SHALOVA, por SHILOVA përkruhet me shumë koha e kryer, si edhe kur kali shfrytëzohet gjatë, duke u përdor në pune perzgat (*pi<sup>z</sup>gat, par+zmat=parzmat, pjezat,*) krejt ditës.

Prej nga fjala SILOVANje del nga gjuha shqipe si formë e vjetër e fjalës SHILOVA. SILOVANJE përdoret për të përshkruar edhe dhunën fizike e psikike. Dhe para së gjithash dhunën seksual kundër(kundër) femnes, pra SILOVANJe në të vërtetë ka kuptimin SHALIM, SHALOVA, ose përdoret SHILOVA, në kuptimin SILOVA. Është për tu theksuar se në Kosovë/Dardani përdoret fjala SHALOVA dhe SHILOVA në kuptimin e të bamit seks me femen, pra akti seksual n'rkupton si vumjen e SHALES, dhe ky veprim përdoret me fjalën SHILOVA, me i hyp në Shpin dhe me ja nu Shalen(Shaløj, Shilon, Shilova,...), por edhe me përdor, pra shfrytëzon fuqinë e tij, na jep fjalën SHILOVA/SILOVA/SILOVANJE/SJELLOVA/SHALOVA/SHALAVE N/SHALOVIN/ Shtjellova/SHELLOVA/SJELLOVA,...

*si fort e shilova tanë ditën e gat,*

*hekja shalën se asht lodh*

Në këtë kuptim përdoret për të përshkruar aktin seksual Shilova/Silova/Sjella/Silli,..., prej nga merr kuptim fjala SILOVAN/SILOVANJE,

**Shënim:**

**Fjalët; GJENJEN/GJEJE/GJEJ/GJENJE,...**

**Nga shembulli:**

*Tu e lodh kalin dhe tu e pru në gjenjen me u rrzu*

*Gje+an+nen/non, do të thotë Gja por në formën e largët, gjësend i cili lëviz në largësi Gjë, An në formën EN dhe NON në formën nën, ku të tana e permajn E duke treguar gjësendin në largësi, e cila është larg folësit) Ai me u shtre në pramje, dhe me marr gjumi, çka nuk asht zakoni i kalit, kjo është e SHILOVA,pra vrap i gat dhe i lodhshëm.*

## **Mshtroj**

Mashtroj nga MA SHTROJ.

## **Shell/Mshel**

Në gjermanisht kemi fjalën STREIT, e cila ka kuptimin Ma+shtroj, STREIT do të thotë MA+SHTROJ, Me majt shtrojen, Ma SHtrojen=MASHTROJ,. Gjithashtu kemi SHEL në gjermanisht kur i hequm lëkurën/lëvoren/le varen mollës, kështu Me SHEL/ME SHAL/ME SHALL, SHALL=SHEL përshkruan peshtjellen ashti të sasisë së SHE sikur të ishte e varur në lartësinë e QE+ELLE-s pra SHE është në pozitën ELL/EL-LLE/EL,.. prej nga kemi SHELL/SHALL/SHULL/SHILL/SHOLL, .... pse SEL/SAL/SIL/SOL,...SHEL/SHAL/SHUL,...etj. Rrjedhimisht kur themi;

**MALL**, prej nga MA+ALL na jep pamjen e MA- jtjes /jtjes na jep formën e fjalës JET, JES-JESH, ET,ES - ESH/në ALL, pra në hapësirën me të nalt/nal't në ALL. Kështu MA-jtjes na jep kuptimin JTJES=JETJES, prej nga kemi ramje të zanores JxTJES/JETJES, prej nga vërtetohet mënyra e ndërtimit të fjalëve në gjuhën shqipe, përgjatë krejt këtij libri

**BALL**= BA + ALL, pra gjësendi cili është BA , është krijuar në ALL, në lartësinë ALL në pozitën gjithëpërfshirëse

**DJALL** me kuptimin DA në trajtën DJA, prej nga i bije gjësend i cili lëviz fuqishëm, ku DI kalon në DJ, dhe DJA, DJE, na jep një damje të rreptë të lëvizshme nga ALL.

Kështu kemi KALL, në kuptimin KALLIT/KALLINJET e GRUNIT por edhe të njëjtin kuptim e ka për KALL, pra KALLJEN me *Zjarr/Zjem. Si rrjedhim KALL kemi KA+ALL, pra ngjitjen e gjësendit në ALL në trajtën KA ALL ka ngjitje në ALL.*

**Shenim: Reinstecken/KRANK/RASCHEST**

*Ky është veç një shembull për të shpjeguar fjalët gjermane me parimin e zbërthimit të fjalëve shqipe. Ky rast mund të përshkruhet për qindra fjalë Angleze, Gjermane, dhe gjuhëve tjera, të cilat shpjegon se në hapësirën e këtyre popujve të sotëm jetuan popuj shumë të fuqishëm shqipfolës, pra i takonin të njëjtës familje gjuhësh. Ekziston mundësia se popujt udhëtuan në largësi ndryshuan dhe pasandej u kthyen.*

*Ndryshimi mund të këtë lindur, nga përzierja e popujve të ardhur nga hapësira Ruse e sotme, dhe popuj me levizjen e ngadalshme, kanë shkëmbye fjalë, të cilat janë zhvilluar duke kaluar në një gjuhë krejtësisht tjetër, të cilët i kanë marr ato fjalë duke ja përshtat natyrës se gjuhës se vet, por edhe anasjelltas janë mbajtur nga popujt e tjetërsuar duke ja përshtatur gjuhës të cilën e kanë marr. Shpesh mund të kemi pas dukurin e ndryshimit të dy gjuhëve në gjuhë të re, e cila nuk do të kuptohej aspak nga para ardhësit. Edhe dialektet linden si pasoj e perzimjes, me popujt tjerë, refugjat, dhe lëvizje tjera të shkaktuara nga katastrofat natyrore, epidemitë, dhe ikjet po sulmeve ndaj njerit duke u bashkuar me tjetrin.*

*Është pa se tek gjuha në të cilën janë krijuar dialektet si degë më të vonshme, ashtu nu ro se në atë pjesë ka pas perzimje gjenetike, kjo perzimje, pra të popujve të ndryshëm ka le dialektin, por edhe ka pasunu /pa=ap+su=sa=us dhe nu=un=an, prej nga AP SA AN, JAP SASI ANes/ guhen. Fjalët udhëtuan bashkë me njerëzit, por kjo m'varej=ma varjen=me varje, si konsideroheshin ata njerëz, të mençur, anmiq, miq, shërbëtor të zotit, shoqëri elitare, nëpërmes paqes, dhunës, ose shkaqeve tjera ideologjike, etj. Pra, kemi shumë faktor përcaktimi, llogaritja e tyre është vështirë (Fshtir/shtir/shti në ir), ashtu të merren parasysh, e t'kuptohen tana gërshetimet në kohë dhe hapësirë.*

## **ReinStecken**

*Reinstecken e cila do të thotë REIN/RAN+STIKEN, por edhe MREN=MA RAN=ME REN, kur RE=RA=RO=RU=RI.*

## **Krank**

*Krank, prej nga Ka RANK, ku pjesa RANK vije nga RAN+Ka, Ka ran, në kuptimin KA RA, RANK si RANje ka=RANK/ KRAN KA.*

## **Raschest**

*Raschest, prej RASH-RAMjesh/RASH EST-ESHT, ku pjesa EST, pra, sasia ES me shtrije EST/AST,..-ESHT=ESHTUME. RASH*

SHTUMJEN =SHTU RASHJEN. Me këtë fjalë gjermane përshkruhet; nxitimi (nu Zitimi), ngutja dhe ecja e shpejt, e cila mund të jetë krijuar sipas kuptimit të fjalës RA, RASH, pra sikur gjësendit bije, RASH teposhtë, me kuptimin nxitohet.

### **Sinqertë**

Si n'qerim, si i qerum/sqarum=sa qarum/qerum, pra, qitje e pjesës e cila ruhet m'rena, Qe=qi=qet=qit ru dhe Um=MU=AM=Ma....  
Kështu kemi fjalët Si n'qartje, kur njeriu QARTET në kuptimin QET në ART, QET+LART=QART/QeRT/qiRT/qurt/QORT,...etj. Nga kemi Sinqert /SYNQART/SUNQART/SHINQART,...

### **Harmoni**

HAR është formë veçantë e fjalës me të njëjtën kuptim Arma/ARMONI/RMONI,..., e cila jep kuptimin AR+MAN, pra; MA AR, MAN AR / MAN HARE, ose AR MAN, AR MON, MON I ARIT, në kuptimin ARMONI man lartësi, veti të mira rritur nga toka në drejtim të qelles/QE ELLA.

### **Vesh/Desh**

Ve/Vu/VA/VO/VI,...+ESH  
DA/DU/DI/DE/DO/DY,...+ESH

### **Dhez/Nal**

Fjala DHEZ (përdoret në Kosovë DHEZ=DHA ZE, pra, DHA ZEMJE) është shumë me drejt se fjala NDEZ. Megjithatë në veri përdoret t'shqiperis përdoret edhe NEZ (NU EZ/ZE). Si rrjedhim; DHEZ ka kuptimin DHA+EZ=ZE, pra DHA të ZE-htit, kurse NEZ ka kuptimin NU EZ=Ze, pra me NU ZE-tesin.

### **TRA, METRA, MOTRA, MITRA,...**

Nga TRA, objekt/gjësend/GJA e ndertume(marume) nga Druni, ose materiali tjetër për të mbajt gjësendin, pllakën, shtëpinë ose ngarkesën e caktuar. Kështu TRA u formua nga të RA, që tregon fillimin/kufirin (kufinin=KAFUNIN) i cili po të mos jet aty ta maj (mbaj) atëherë mund

(munet) me u zhvillua dukuria RA, pra munet me RA gjësendi tjetër i cili mbahet (mahet).

Nga kjo RA, prej nga të RA, kemi TRA. Nga kjo fjalë u zhvilluan; TRADHTI = pej (prej) nga kemi; të RA DHAT (ose me drejt DHIT) Kështu DHI është me DHAN diçka për një vrime (bire). Nga kjo TRADHTI nënkuptohet si të RA DHAN për një ngushticë si DHIT ose DH'T apo DHëT.

Kështu TRADHTI do të thotë me DHIT= ose DHAT në kuptimin DHAN të RA-me.

Fatkeqësisht në udhëheqësit Shqiptarë shumica ishin tradhtar (shpesh përdoret TREDHTAR, shembull në këngët e popullorë)

Mandej TRAM, e cila përdoret për të shpjeguar ndërrimin e gjësendin (sendit, senit) me ni sen tjetër. Pra T'RAM shprehet si të RA AM, në kuptimin me dhanë në formën AM ose me MA-jt të RA. Kështu Ndërrimi i dy sen(d)eve shprehet me fjalën T'RAM=TRAM (përdoret në Veri dhe Kosovë)

Kemi;

***A ti bajm TRAM pa e kqyre holl***

***I kem ba TRAM dhe mire na ka dal dyve.***

TRAP u krijua si të RA AP, në kuptimin të RA ose TUI/TI/TO/TE,... RAME AP ose JAP, ashtu duke krijuar formën RAP e cila e përshkruan RAMJEN në sipërfaqen rrethuese e cila përfundon me një ngushticë ose sipërfaqe të përkulur si maja (pra MAJA ka kuptimin MAJ gjësendin NALT) e hiperboloidit (3D-përmasash) ose hiperbolës (në 2D-përmasash).

Prej nga kemi T'RAP, gjësend që rrmihet(rrmahet, RRUMA, RRUMAZ, shkojmë RRUMAS, RRmuhet, RRMUJ, kështu kur themi RRMUJ pse të mos shënohet në fjalor fjala RRMUH ose RRËMIH?!) në formën e gropës të madhe për ta mbush(mush) me Kompira (patate).

Nga kuptimi TRAP kemi simetrinë PATRA.

Nga kjo u krijua edhe fjala TRUP si të RU UP, na kuptimin se të RU UP, na jep kuptimin të RU AP ose JAP, pasi TRUPI e run jo veç jetën por edhe organet që majn(mbajn) gjall njërin.

Me të njëjta kuptime shpjegohen fjalët TRANU në kuptimin çmend, ose çmen (pra QA MENJA), por TRA NU ka kuptimin NU=VENU të RA-mja, pra forma gjeografike ose gjeometrike që ka të Rame.

Kështu TRANU bart kuptimin edhe të RANU, pra asht RANU pej MENJE, kështu është RANU ka kuptimin jo vec me u ba i RAN (Renduar) por ka kuptimin me RA dej në ANen e vet të dukunis (dukurisë) RA:

Mandej kemi TRAZU=ZU nga të RA; por edhe RAZU ku lëvizja shtjellore është paralele në formën Z.



Po ashtu shqip dalin edhe TRAUM, në gjermanisht Träum=anerr/ëndërr (*e cila mund të interpretohej nga Shqipja Ne T'RAM, pra enderra te interpretohej si RAMJE, pika aty ku ka RAMJE, këto fjalë mund të jen me përputhje të rastësishme, por mund të jenë trashëgim nga para-gjuha e popujve evropiane , pjesë e të cilës ishte gjuha shqipe, proto-evropiane.*

Lexuesi t'i marrë dhe me të njëjtën mënyrë ti shtjelloje fjalët; TREDH, TRUDH, TRUP, TRAZA, TRUNI, ...etj.

Ashtu sic fillojn fjalët me T'RA, po ashtu e kemi TRA e cila gjendet në fund të fjalës si; MOTRA, MITRA, prej nga kemi ndoshta edhe MUTER. Nga kjo kemi; MOT RA prej nga shkaku i lindjes se kësaj fjalë mund të këtë qen nga me të ndryshmet, megjithatë MOT lidhet me fjalën MAT dhe MET, pra gjësendi për nje kohe të caktuar mbete /metet ashtu i panryshueshem (pandryshueshëm), dhe nga kjo është quajtur MOT, ashtu prej fjalë MA=MO=MU+OT me të njëjtën logjik si fjalë MET, e krijuar nga ME=MA=MO= per gjatësinë ose kohëzgjatjen ET, kështu kemi V\*ET, G\*ET, R\*ET, F\*ET, L\*ET, DH\*ET, J'ET=JET=JETA,...etj.

Kështu JET është me MET një njeri I në gjatësinë ET, prej nga ai është në lëvizje duke krijuar kalimin nga I në J prej nga u krijua fjalë JET. Kështu JET (shpesh JET në Kosovë përdoret në kuptimin MET, si shembull; A JETI nje kohe të gjate, pra nuk përdoret vetëm në kuptimin e JET-es ) dhe JETA kanë të njëjtën kuptim.

Si rrjedhim kemi JET/JOT/JIT/JAT,... prej nga kuptimi baze është MET por tash nuk MA-het në ET por lëviz në të si J, ku J është I në lëvizje. Nga kjo MOT=JOT ka kuptimin e njëjtë me MET=JET por MET dhe JET shtrihet në largësi, pra në kohën e hapësirë me të largët.

Kështu MOT dhe JOT shtrihen pran dhe rreth njeriut/gjinit.

Nga kjo MOT është edhe koha për një dite ose kohëzgjatje të caktuar, por jo shumë të gjate, dhe nga kjo kemi MOT ose MOT-MOTI në kuptimin MET MOTI, apo MET METI, ashtu duke e emnu vitin, prej nga kemi MOT.

Nga kjo mund të jet shkuarja/shkumja e qikës në gjini (e cila ka ndodh njëherë në vit, si Mot, të jet përkufizuar si MOT TRA, pra si zëvendësim i fjalë T'Pan, pra qikat e T'PANIT, sepse janë shku me PA familjen e tyne, PAN ,T'PAN ATA).

Prej nga MOTRA, mund të merret si MOT RA; ose MOT TRA, në kuptimin MET 'TRA TY SHORT:

Por mund të jet si ; MOTRA në kuptimin MO=MA TRA, pra gjësendin ose robin e familjes që të ka ta, në kuptimin ME TRA ose MO TRA, pra ajo që të ka RA; që është me ty, e cila duhet të jet me ty, si MO=ME=MI TRA.

Kështu në Kosovë kemi shprehjet

ME TRA e keqja, e cila METRA na afron kuptimin gjësend që ka MET me ty, dhe që të ka RA ty, dhe ti duhet të jesh ai i cili përkujdeset për rate që të ka RA

Ky është përkufizimi dhe kuptimi i fjalëve MOTRA; MITRA; METRA,...etj.

## TRUNG

T' RUN G (G afërsisht sikur GJ), pra, *Run Gjësend*, e Run G, prej kemi se trungu do të thotë të *RUN G*. Si rrjedhim kemi në formën e fjalëzave, T' RU+ UN(=AN afërsisht AN ose veni ku Ruhet G, pra Materiali, gjësendi i cili vije nga toka, nga G).

Kështu kemi TRUNG/TRANG/TRINGA, ...si rrjedhim TRUNG do të thotë të RU NI GJA ose NU GJA, kurse të RA NA-NU GJA, dhe TRINGA ka kuptimin të RI NU GJA.

Krejt e kuptueshme TRUNG përafrohet nga fjalët T'RU NU GJA, pra GJA E NU-me për RU-jtje, me renditje T'RU UN GJA, pra GA e qitne në UN e cila RU-het.

Prej nga formimi i fjalës TRUNG/TRING na jep rregullin e krijimit të fjalëve në gjuhën shqipe, sipas renditjes krejt tjetër të cilat formohen sot.

## TRANG

Përmbledh të njëjtin kuptim me TRUNG, por dallon nga shtrirja , hapësira e nxan, siç është T'RA +UN+ G, pra një GJA=G, e RAN, i cili ka RA në AN, ose ka nxan vend në AN.

## CUNG

Krejt e kuptueshme, emri *CUNG* nga jepet si zëvendësim C me TR, prej nga CUNG fitohet nga TRUNG, kështu CU/SU/SHU, sikur na jep formën COP(OP =JEPE CO, ku CO është sasi e caktuar, e vogël e UNG, ku UN, kuptohet si NU dhe G gjësendi i NUmë.

## UNG

E gjejmë po ashtu edhe në format *ANG/ING/ONG/ENG/YNG/UNG* me kuptimin *NU G*-an, pra Gjasend i NUm, në format *Nam, Nim, NEm, NOm, NYm,...*etj. Si rrjedhim kemi *NU GAN=NGAN, NI+GON=Ngon. NGA=NU GJA=NGA.*

## Ngulfat

Kjo fjalë përbëhet nga NGUL dhe FAT, prej shikimit të parë do të kuptohej sikur FAT i Ngulun, megjithatë pjesa/fjala FAT, ka format tjera, si; FAT/FET/FIT/FOT/FUT/FYT si bazë ka renditjen e bashkëtingëlloreve F(zanore)T por të njejtin kuptim e bart edhe vetëm FT. Natyrisht NGULFAT do të thotë NGULAT, pra N'GU i LAT.

Kështu FAT është me të njëjtën shtrirje të gjatësisë-hapësirës nga AT=(F)AT, ku F veç e na jep përshkrimin e shpejt por edhe të fuqishëm të largësisë AT. Kështu tingujt, M, L, K, G, Sh, N, D,...

Nga kemi FAT përshkrim i shpejt i gjatësisë AT, duke marr edhe fjalët tjera;

***M'at, L'at, K'at, G'at, Sh'at, N'at, D'at, R'at, V'at,...etj.***

Përshkruajnë veti dhe aspekte të veçanta të hapësirës, shtrirjes se saj, dhe mënyrës si është e përhapur ajo, duke i dhënë në këtë mënyrë formën dhe gjerësinë gjatësinë e saj, në krahasim me rrethinën, masi ajo është e ndryshëm, kështu distanca AT përshkruhet me fjalët M'LAT, G'AT, R'AT, F'AT, D'AT, ..., etj. Natyrisht hapësira e shtrirë në nivele të caktuara me sipërfaqen e trupit/tokës si pikë krahasuese kryesore, merret me shpesh pika, ku gjendet sistemi, personi krahasue me dukurin/formën e gjësendit të cilën e përshkruan ai.

***Kështu;***

***për U kemi FUT***

***Për O kemi FOT,***

***Për E kemi FET***

***Për I kemi FIT***

Për Y kemi FYT, por edhe me renditjen të dy a ma shumë zanoreve të cilat janë; FEAT/FOET/FAET, prej nga formohet fjala FAJET, duke na dhënë formën e Ajun të materies prej të cilave formohen fjalët AJI, kemi KAJI=KA AJI (KAJI/QAJI, prej nga kemi KA AJIne pra asht i Ajun, gjësend i cili ajet.)(gjuhë letrare të AJUR), LAJI, SHAJI, MAJI, THAJI, RRAJI, VAJI, NAJI, ...,etj.

Kështu nga KAT e cila përshkruan gjatësinë pra KATIN e një shtëpie, kemi KAJIT duke përshkruar AJIT pra një zganim/zgjerim/zgjanim të hapësirë por tash në tri përmasa/vëllimore. Ku pjesa AI, lëviz në AJI...

Pjesa NGUL përbëhet nga fjalët sot të gjendura në Veri, e sidomos në Kosovë, N'GU, Ungju Ngu, Hungju NGu, Guni mdhimti kur u Ungja. Prej nga kuptojmë se NGU, mund të për afrohet me saktësi NU GU në UL, pra NI GA=GJA UL, Prej nga pjesa UL ka të njëjtën kuptimin me fjalën LU, pra NU GJA=GU në UL, masi/pasi kemi NGUL, e cila simas të folmes

se Veriut del si fjalë shumë e kuptueshme, edhe për folësin e thjesht të Kosovës, duke e kuptuar përbërjen e fjalës NGUL dhe pse e si u krijuar ajo.

Nga kemi NGU UL, pra NGU UL ose NGU LU.

Prej nga, e ngjashëm kemi fjalët; NGAL (shumësi NGAL (NU GJA LA ose LA i GJA NU-m)/NGJALL=NU GJA në ALL (tash AL=LA,, merr formen e lëvizjes me dinamik ALL=LLA si LA).

NGEL(shumësi NGEL/NGJELL. Por NGEL = NU GE (GJE)+ EL/LE, pra thjesht me NU i GE=GJE i cili është LAN si LE, pra N'GE=N'GJE+ LE, me tej LE I GJA=GJE=GE t'NU-m)

NGIL(shumësi NGIL/NGJILL, NU GJI në ILL)

NGOL(shumësi NGOL/NGJOLL)

NGYL(shumësi NGYL/NGJYLL)

NGUL (shumësi NGUL/NGJULL)

*Të formuar si në GAL=N'GAL=NGAL me kuptimin NU GA në AL=LA, pra tash në lartësinë AL, e n'gat me fjalën LA.*

*Të formuar si në GEL=N'GEL=NGEL me kuptimin NU GE në EL, pra tash në lartësinë EL, e n'gat me fjalën LE.*

*Të formuar si në GIL=N'GIL=NGIL me kuptimin NU GI në IL=LI (ashtu si LIN, LIND), pra tash në lartësinë IL, e n'gat me fjalën LI.*

*Të formuar si në GOL=N'GOL=NGOL me kuptimin NU GO në OL, pra tash në lartësinë OL, e afërt me fjalën LO.*

*Të formuar si në GYL=N'GYL=NGYL me kuptimin NU GY në YL, pra tash në lartësinë YL, e afërt me fjalën LY.*

*Po ashtu me dy e ma shumë zanore të njamasnjashme*

*Të formuar si në GAEL=N'GAEL=NGAEL me kuptimin NU GAE në AEL, pra tash në lartësinë AEL, e afërt me fjalën LAE.*

## **N'G'RAT**

**Ngrat**=N'G'RA'AT= ka kuptimin NU +GJA/GA+ RAT, pra sikur të themi Një gjë e RAT, gjësend I rAT I lodhun i shterrun I shtrim per dhe. Megjithatë dallimi në këtë fjalë është tek shqiptimi. Kur themi fjalën NGRE dhe NGRAT pse NGRET në gegnishten e Kosovës, NGR shqiptohet si tingull i vetëm, kur NGR pothuajse shkrihen në një Tingull t 'vetëm, tuj e formu përkufizimin e ri për gjësendin G, prej nga e hup GR si rritje ose grumbullim. Megjithatë emrit GRAT (GJA e RAT) në shumës e jep kuptimin krejtësisht të ndryshme nga fjala GRU (afrohet GJA RU, ).

## Ngadhënjyes

Fjala *Ngadhënjyes* (*afërohet NU GA/GJA + DHANJES*), ashtu si shumica e fjalëve t'folmes se Jugut, e krijuar prej gegnishtes si N'GA DHA'ANJE'ES, pej GA'DHE'NY'ES, e do të thotë GJA E DHAN NY ESE diçka cila i jepet NYJES,ku NY me kuptim NU/NO/NA,... Rrjedhimisht NGA DHANY ES/NYJES, ose NUJES/NOJES, pra me NU, ose NJY është formë e fjalës NJA/NJU/NJI/NJE/NJY/NJO prej nga kemi NJES/NJOS/NJAS/NYESE,... dhe kështu kemi NYESE.

Përafrojmë /*Afrojm=a frojm=afryjm ose rojm=rujm/* NU GA=GJA Dhen=DHAN NYESE. Nga kjo shihet se GA/GI/GU/GO,.. janë trajta shumë me të lashta të shtresume për m'rena /*me rena, ose ma rena, mu rena, ren është trajtë me kuptim afërsisht të njëjtë me RAN/rEN/run/rin,...*, por tash ngjarjet zhvillohen në mjedise të ndryshme në krahasim me pikën krahasuese ku gjendet truni e syni i atij i cili e krijon fjalën për dukurin përkatëse/ fjalëve, çka paraqet /*para qet-qot-qut,..*/ pjesën me e vjetër e gegnishtes dhe gjuhës shqipe gjendet në Kosovë/Dardani -Dardani e juglindjes.

## KASTRATI/KASHTRAT

Kastrat përbehet nga KA+SHTRA+AT, prej nga kemi SHTRA, formuar nga SH/SHA/SHE/SHI/SHU/SHO/ShY dhe pjesa TRA ku kemi të Ra; prej nga merret T'RA, duke na dhënë Kufirin ose vijën/pikë fillimin e ramjes se gjësendit RA. Kështu SHTRA kemi SHTIM të RAMjes por tash në shumë T'ramjes në intensitete, lartësi, nivele të ndryshme, por të gjitha bashkë formojnë ramjen, *një shtrat*, ku T në fund na jep Gjatësinë dej ku shtrihet pjesa SHTRA, prej nga kemi SHTRA+AT.

Si rrjedhim duke shpjeguar fjalën KASTRAT në kemi shpjeguar fjalët; STRAT/SHTRAT, e cila në bazë përshkruan fjalën RA, në formë SHTO RA ose SHTA RA, prej nga SHTRA /SHTRAT si dhe TRA, TRAT, SHTRA, SHT, si rrënjë ka SHT/ST dhe TRA/ RA.

Si shembull kemi STRINCA/STINA/STRUJA, ..., prej nga SHTRINA, SHTINA, SHTRUJA=SHTRU. Kur flasim për SHTRAT nuk do të thotë se jemi duke folur për shtratin e zakonshëm në të cilën shtrihem dhe flejm=lejm=lem, por jemi duke folur për shtrirjen e hapësirës, krahinës, dhe gjësendit deri në kufi të caktuar.

Mandej KASTRIOT është plotësisht e afërt me fjalën KASTRAT, thjesht kemi të bëj me përshkrimin e trojeve, krahinës, pronave e caktuar, duke na dhënë KASTRI= KASHTRI. Prej nga KASTRIOT/KASTRAT/KASTRIT na jep shtrirjen, dhe sasinë e gjësendit në formën e shpjeguar nëpërmes

fjalëve të cilat e formojnë fjalën e përbërë KASTRIOT, themi kështu pasi çdo tingull është fjalë

**Shënim:**

*Të shikojmë dhe krahasojmë fjalët e formuar nga R, të cilat u krijuan me mija vite në gjuhën tonë*

RAT/RAK/RAM/RAN/RAS/RASH/RAVA/RAF/RAL/RAZ/RAZH/RAS/RAC  
 RET/REK/REM/REN/RES/RESH/REVE/REF/REL/REZ/REZH/RES/REC  
 RIT/RIK/RIM/RIN/RIS/RISH/RIVI/RIF/RIL/RIZ/RIZH/RIS/RIC  
 RAT/RAK/RAM/RAN/RAS/RASH/RAVA/RAF/RAL/RAZ/RAZH/RAS/RAC  
 RUT/RUK/RUM/RUN/RUS/RUSH/RUVU/RUF/RUL/RUZ/RUZH/RUS/R  
 UC  
 ROT/ROK/ROM/RON/ROS/ROSH/ROVO/ROF/ROL/ROZ/ROZH/ROS/R  
 OC  
 RAT/RAK/RAM/RAN/RAS/RASH/RAVA/RAF/RAL/RAZ/RAZH/RAS/RAC

**DASHNU/DA+SH+NU**

SHNOSH=SH+NO, NO+SH, SHNOSH, kur rrajën e kësaj fjalë e kemi NO, ka kuptimin NU/NI/NE/NY/NU,....,etj.

NOSH, SHNO, SHON, SHIN, SHAN, SHYN, SHEN,....,etj.

ASH	ISH	ESH	USH	OSH	YSH
N'ASH	N'ISH	N'ESH	N'USH	N'OSH	N'YSH
NASH	NISH	NESH	NUSH	NOSH	NYSH
SHA	SHI	SHE	SHU	SHO	SHY
SHAN	SHIN	SHEN	SHUN	SHON	SHYN
SHNA	SHNI	SHNE	SHNU	SHNO	SHNY
,...e kështu me radh,...					

RA, kemi GRA pra per Grua, shumësin GRA= GJA e RA, kurse GRU=GJa që RU

Po ashtu kemi; TRA, TRI, TRU, TRE, ... , etj.

VRA, VRE, VRI,...

PRA, PRE, PRI, ...

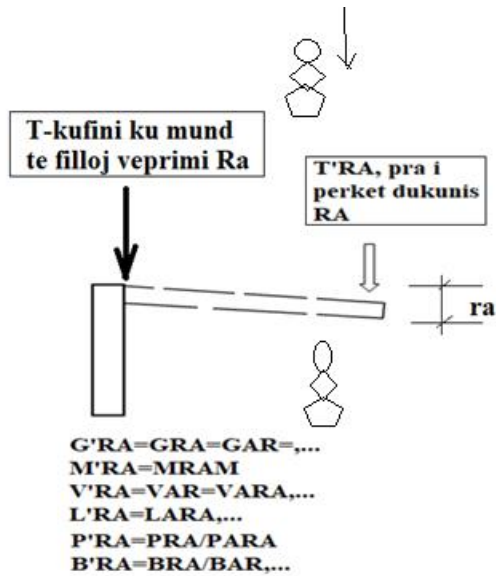

Forma e fjalës RI, T'RI, T'RIM, T'RINA, ..., gjithmonë qëndron në gjatësinë e saj dhe shumicën e rasteve mbi vështruesin/folsin, prej nga krahasohet dukuria.

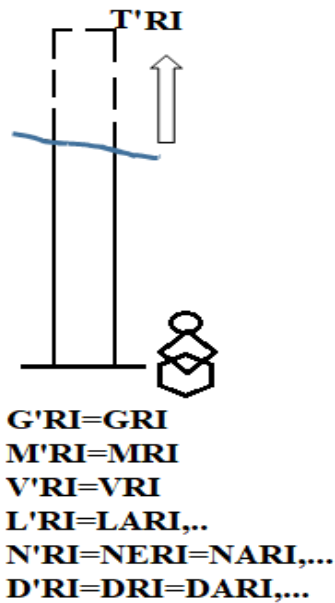

**Te RU=T'RU/T'RU+UN=TRUN/  
TRUN+G/GJ=TRUNG/TRUNGJ,...**

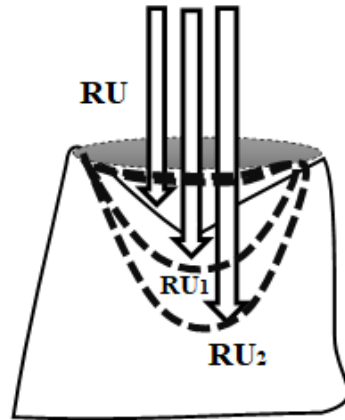

**G'RU  
V'RU  
LRU=LU'RU,...**  
**M'RU=MRU/MARU/M'RUM/B'RUM=BRUM**  
**N'RU=NERU=NARU,...**

### **TAMLI/MJELKA/MLEKA/MILKA/MULKA,...**

Edhe një here i kthehem fjalës **ML**, nga përshkrimi kryesor i kësaj fjalë përbehet nga **MA** dhe **LA**, pra Me majt Lanjen/Lamjen ose **MA LA**. Ku Ma mund të jetë i formave të ndryshme/nryshme e ndërldhur/n'rldhun me shtrirjen ndaj pikës krahasueses, e cila zakonisht merret sipërfaqja e tokës, ose e gjësendit -kryesore, krahasuar me gjësendin tjetër, me pak ran'si/rëndësinë . Çdo LA duhet me u p'shtet/pshtet për gjësendin i cili MA, po ashtu çdo LA me shtrirje sado të madhe apo të vogël paraqet MA, me të cilën LA e përmbush vetveten.

Megjithatë Ma në fjalën MA LA vjen në renin/renon/renun/renan/,... e parë, e në renin e dyte vjen fjala LA, e cila mun të jetë në forma tjera, siç është LA= të afërta për nga kuptimi **LE/LI/LU/LO/LY/LEA/LOE,...** ose në formën **AL/EL/IL/OL/YL//EAL/OEL/IOL,....**etj.  
Kështu kemi MAL=MA+AL

MA+AL	MA+ALL	MAL/MÁL	MALL
MALA=MA	MALLA=MA	MALA/MÁL	MALLA/MLLA
ALA=MALA	ALLA, M'LLA	MLÁ	



M'LA,			
ME+EL	ME+ELL	MEL/MÉL	MELL
MELE=ME ELE=MELE M'LE,	MELLE=ME ELLE, M'LLE	MELE/MÁL MLÁ	MELLE/MLLE
MO+OL	MO+OLL	MOL/MÓL	MOLL
MOLO=MO OLO=MOLO M'LO,	MOLLO=MO OLLO, M'LLO	MOLO/MÓL MLÓ	MOLLO/MLLO
MI+IL	MI+ILL	MIL/MÁL	MILL
MILI=MI ILI=MILI M'LI,	MILLI=MI ILLI, M'LLI	MILI/MÁL MLÁ	MILLI/MLLI
MU+UL	MU+ULL	MUL/MÁL	MULL
MULU=MU ULU=MULU M'LU,	MULLU=MU ULLU, M'LLU	MULU/MÚL MLÚ	MULLU/MLLU
MY+YL	MY+YLL	MYL/MÚL	MYLL
MYLY=MY YLY=MYLY M'LY,	MYLLY=MY YLLY, M'LLY	MYLY/MÚL ML	MYLLY/MLLY
MIE+IEL	MIE+IELL	MIEL/MÁL	MIELL
MIELIE=MIEL IELIE=MIELIE M'LIE,	MIELLIE=MIE IELLIE, M'LLIE	MIELIE/MÁ L MLÁ	MIELLIE/MLLI E
MJE+JEL	MJE+JELL	MJEL/MÁL	MJELL
MJELJE=MJE JELJE=MJELJ E M'LJE,	MJELLJE=MJ E JELLJE, M'LLJE	MJELJE/MÁ L MLÁ	MJELLJE/MLLJ E
,...,etj.			

Nga kjo kemi dallimin, shembull ndërmjet/n'rmjet/ fjalëve AL (ku A e marrim si t'gat) dhe ÁL, Ku fjala A. prej të cilës kemi AL na jep të kuptojmë lënien (nien=non/nin/nan,...nun)/LANje me shtrimje të gjan, të cilën e përkufizon gjatësinë e tingullit A, dhe e cila tregon se ky A, merr formën duke përfundua në tingull L, e cila nerkupton se kemi të bajm me Lanje por kjo lanje/lenie shkon në ngritjen e kadal't.

Nga MJEL/MOL/MOLL/MJELL, nerkuptojmë se këto fjalën në bazë kane të njëjtin kuptim, me kuptimin MA, ose mshtet/pshtet Perman, ramjen nga lartësia EL në toke. Derisa MJEL/MOL përkshkruan renjen me

EL, MJell dhe Moll e përshkruan procesin e hedhjes se farës në shumës nga lartësia ELL. Kështu edhe emri MOLL-MOLLA, përshkruan vënien (ve non/nun/nin/nan,...=nien) ose qëndrimin në lartësi të gjësëndit Man pra në formën ose gjendjen MO=MA, ose thjesht MA-het në trupin e saj sasia në formën shtjellore- MAS ose me gjendjen e gjatësisë së shtrirë në rrafshe, shpesh në dy përmasa 2D, ose MAR ku kemi hapësirën në 3D, në të cilën hapësirë sipërfaqja asht shumë me e madhe sesa trashësia, edhe pse trashësia nuk është e papërfillshme. Rrjedhimisht fjala OR, MOR na jep sipërfaqen të pështjell krejt rruzullimin, pra krijesa ose gjendje të caktuara e cila gjenden permi tokë ose mi përfaqen e tokës, duke e përfshi tere atë sipërfaqe sferike ose rrethore, ose thjesht OR e ngritur mi O-token, sipërfaqen e saj , duke qen<sup>ru</sup> mi të ose duke prekur në të dhe shëtit e rr'shit mi ta.

Prej nga kuptojmë se pjesa kryesore e dukurisë se përshkruar është MA/MO,..., pra, MAJ/MOJ,...Ngjashëm kemi shpjegimet për IR/UR/ER/AR/YR,...,etj., ose simetrike me RI/RU/RE/RA/RY/REA/ROE/ROA/REA,...,etj.

## MA+ÁL/AAL/AAAL

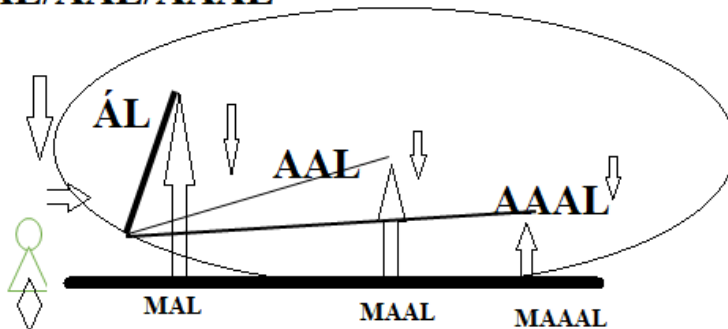

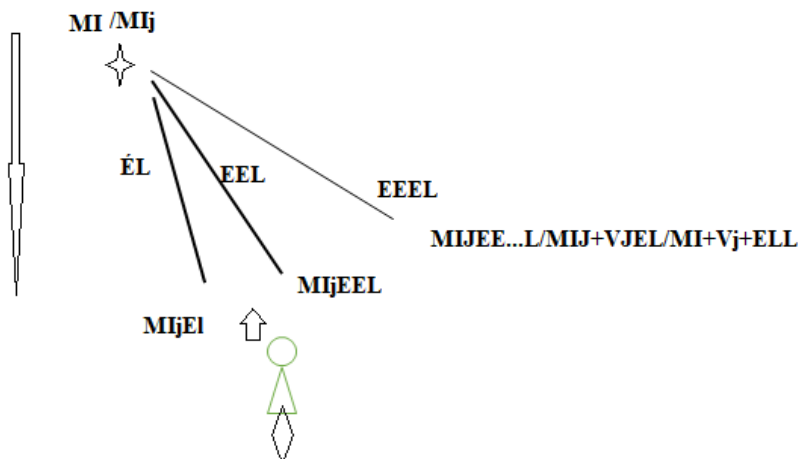

Pse fjalët, AL/EL/OL/IL si dhe shumëset e tyre ALL/ELL/ILL/OLL,..., gjithmonë i kam shpjeguar se shikohet si gjësende i ardhun pej s'nalti. Përgjigja është n'ga ajo se krahasuar me njeriun, ku ai gjendet, ai gjithmonë duhet të shikoj/shiqoj përpjetë ti shoh, ashtu në gjuhën e lasht shqipe ELLA, quhej QELLA. Pra ELA ose ELLA në shqipe do të thotë Qella edhe sot në i themi ELLA por shoqëruar me fjalën QE+ELLA =Qella. Njëjtë ashtu qysh /QI+YSH/ themi QATJE me kuptimin QE+ ATJE, pra Qit ATJE, sepse çdo send në këtë botë është i QIT, pra i DaLUN në kuptimin LE/LA/LU/LE/LO/LY,... Kështu themi QIQ, QAQ, QUQ, QITJE, QATJE, QUTJE, QOMA, MOQ, MIQ, ...,etj.

*Kështu emrat ELLA/ILLI/ALLA/OLLO dëshmojnë se vet fjala ALLA si emër perëndie ka rrënjë Shqipe. Pra, edhe njëherë të gjitha pozitat; Al; EL; IL qëndrojnë mbi njeriun, mbi kokën/kryet e tij dhe i përjeton si gjera të cilat vijnë nga lart. Natyrisht në lartësi të ndryshme, dhe të gjitha e kanë drejtimin e kah njeriu, ashtu i përjeton njeriu.*

*Kështu edhe UL/ULL gjatësia, largësia e hapësirës fizike, e përshkruar nga gjësendi, i cili vije në drejtim të njeriut, krijuesit të fjalës për të përshkruar dukurin. Natyrisht emri ALLA, u formua nga të parët tanë, si em'nim i Qella- së. Prej nga tregojmë se aspak nuk asht emën Samit. Të gjithë emrat ANU, DONA, EDONA, ADON, ADONIS, ANDIN, si edhe DIANA, MARI, ZEU, JEZEU, KRISHT, KRIST, janë emra të formuar në guhen ton. Kjo është e vërtetë e plotë, e cila kërkon një studim, interpretim por edhe pritje të rezultateve e kërkimeve të reja shkencore, si dhe qasje krejt tjetër .*

*Evropa duhet të jetë burim i kulturës e jo Lindja e Mesme, ajo u zhvillua nën ndikimin e Evropës dhe popujve përreth Deti të Madh/ Mesdhe*

## **MEDUZA**

Emni MEDUZA asht shtjellua në format nga ma të nryshme, megjithatë mas shumti në guhen e sotme e cila folet/flitet në Kosovë/Dardani. Nga ME DUZA, ku pjesa DUZA donë me thanë DUZ, me kuptimin DA+ZU, ku fjala UZ ka kuptimin e njëjtë me fjalën ZU, nga kemi ZU=ZA=ZE=ZO=ZI=ZY,..., ashtu DUZ me afri DUJZ, kështu nga DUZ=DUJZ-i, përshkruan gjësendin/gjesenin në formën e DUJVE. në t'folmen Gege kemi DUJ, si shembull *DUJT e Talles*, ka kuptimin DUJT=DAJT=DEJT=DEJZIT=DYZ=DAZ=.....,etj., prej nga kemi DUJZI fjalë e cila përdoret në Kosovë/Dardani e cila donë me thanë DUJ të vegjël, po ashtu fjala DUJZI ka kuptimin në shtrirjen e lëvizshmërinë e tyne. Me këtë MEDUZA do të thotë ME DUJZA, prej nga ME ka të njëjtën domethënie/ *përfarim me kuptimin bazë DOMETHENJE=DA ME THYNJE/ MA, kështu MEDUZA do të thotë MA DUJZA, e cila e përshkruan saktësisht/SA KA T; SISHT-SA ISHT/ mledhjen /ME LIDHJE/e flokëve DUJZA , ose DUJ, DUJ me pak fjalë Gërshetave/Blenave/Blëjve t'flokëve, asht emnu nryshe DUJZA.*

*Si rrjedhim Z shpreh lëvizjen=Le vi zen, në fund të fjalës kemi thënë se shpreh levizjen drejt zvogëlimit t'permaseve të trupit, n'ketë rast të DUJVE, si dhe shpreh lëvizshmërinë-livritjen e tyne. Rrjedhimisht DUJZA, dhe ME DUJZA e përshkruan formën e flokëve. Mund të jetë n 'Kohët e lashta DUJZA janë qujt edhe vet gjarpinjet/gjerpnit, ashtu tu e kallëzu, formën dhe lëvizshmërinë e tyne. Sot Dujet e talles, dujt'e gjëseneve/gjeseneve tjera të cilët në i bajm, Dujt e teshave, n'rkupton gjësenet t'palume/P'AL+UM-AM/ në formën e tufave, ose tubave cilindrike t'cillat permlidhen me emnin DUJZA. Kështu MEDUZA, flokët i kishte ME DUJZA.*

### **Shënim:**

*Qart/Kjart, ku QE+ART me domethënie të ngritjes përpjetë AR, dej në T, pra ART, në të cilën nodh QITJe si QA, ku kemi QAMJE në ngritje dej në ART. Prej nga QA+ART=QART. Në Kosovë përdoret; me u QART, ashtu tu e ba t' dukshme Qamjen, Qaraveshjen-Qar A VESH, pra me e VESH QARJEN. Me logjik të njëjtë ashtu si QE+ELLA=QELLA, QATJE=QE +ATJE,....., Pra, gjësendi që ngritët-rritet përpjetë dhe bëhet i*

*dukshëm në veprimin AR deri në T /ku paraqet kufirin e shtrirjes së AR/ i cili është ART.*

*Kemi QATMA/QATMAT fjalë të cilat përshkruajnë gjësendin e QAM, si QAT dhe MAT me kuptimin MET, pra QATMAT=QAT'MAT, QA T'MET, pra MET si gjësend prodhuar nga t'QAMET/QATMET/QATMAT.*

## **VENDOS (NU/NO)**

Kjo fjalë përbëhet nga VE+NU+DA+AS, kështu pjesa e parë VEN ka kuptimin temelor VU ose VE/VI/VA/VY/VO,...kurse pjesa EN është i kuptimit të njëjtën me fjalën NE, prej nga kemi EN=NE e cila ka kuptimin bazë të njëjtë me NU. Prej nga kemi NU DA, pra Nu DA-mjen duke e fituar fjalën NDO=NDA=N'DA. Nga kemi *disa=da/di+isa, ku i sa=sa*, da sasia SA.

S'do mendua shumë kemi VEN=Ve enje, në formën ENOS/VENOS dhe ENDOS=V+ENDOS, prej nga ENDOS na jepet si ANDAS, pra si formë e fjalës ANDAJ që jepet si AN e DAMje, pra e veçantë, por edhe si VE+N'DOS/N'DAS, kur NDOS e NDAS na japin sasinë AS=SA pse OS =SO të gjësendit/nodhisë se parashkruar ...OS, pra sasisë se DA-mjes, në formën NDA+OS. Kështu Vendos na jep kuptimin VE sasinë e NDAMJES, megjithatë për arsyes në renditjen e fjalisë prej fillimi deri tek fundi, i fjalës, kemi përparësi në krijimin e kuptimeve, kështu del se VEN pra Ve enje, pra VEN është VENI ku kemi Enje poshtë e nalt , por edhe ku kemi Nu në formën EN=An ose NA /NE. Kështu sasi e DA-mjes në DAS ose DOS na jep Ve enje të n'dame në sasi të caktuar, ose Ve Numje në Sasi të ndame, ose VEN i NDAM, ashtu në sasi DA+OS=DOS, ku VEN'DOS na jep Venin e NDAM dhe të veçnam nga pjesa tjetër për shkak të fjalës DA=DO në sasi OS.

Kuptohet se DISA është veç formë tjetër që shpreh në bazë kuptimin e njëjtë si DASA, DOSA, DOSTA=DA SHTIMI, DISA, DUSA, DYSA, ODUSA/ODYSA= ODYSSE=O DYSHE ose është dheltnak, ose Osht DYSH/ DYSSE /O DYSHE O i DYSHimt. Kështu vete fjala ODYSHE-ODYSE munet që e ka pas kuptimin i Dyshimte, në kuptimin që thuhet sot Dheltnak, pasi ai ka luajt ose ka ba vepra dyshe, pra me dy ftyra/fytyra, dhe me prapavijë. Emri DOST i përdorur për shok, nënkupton njeriun e N'dam për vete, ose i cili është da nga të tjerët, prej nga DAS, DIS, DOS, DES, DYS, si dhe DAST, DIST, DOST, DEST, DYST,..., etj., na japin/epin/apin të drejt me quajt si fjalë shumë të lashtë shqipe e cila u përhap në lindjen e mesme dhe mbet atje edhe pas ardhje së gjuhës turke, e cila mund të mos jetë fjalë e saj, megjithatë mund të jetë edhe rastësi.

## Kanga

**Kanga**, e merr kuptimin e ndryshëm me ndërrimin e çdo tingulli, në gegnishten, *Kanga*, theksohet në atë mënyrë pjesa NGA merr shqiptimin sikur të themi NGO, ose Nga (vrapo, ngas), kështu KA NGA, bart në vete kuptimin KA NGO, pra NGA merr kuptimin me NGA=NU GA, pra me NU një GA=GJA. Nga do të thotë NU GJA, ashtu sikur në Kosovës që thuhet N'GO, por tash në formën N'GA, ose në Shqipëri që thuhet NIGJO/NGJO , ku trajta me e lasht në Kosovë/Dardani ruhet NIGO/N'GO. Krejt e kuptueshme, Kosova dhe folmja e saj, paraqet formën me të lashte të gjuhës shqipe sot.

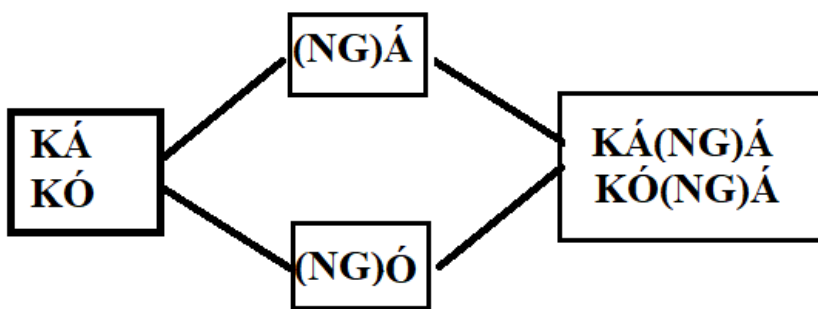

## Pelagonia:

Duke u nis nga përbërja; PEJ + LA + GJONI, nga PE + LA + GONI, ku GONI=GJONI. Pej Lagonis rrjedh nga forma e përshkruar me fjalët; Lugonia/Lugon/Lugan nga Lagon=La gjon, ose gjon e lan, i bije **Lug** por me përmasa shumë me të mëdha. Siç e jep fjala LUG+GONIA=Gjonia=Lug GJon=LUGon+ia.

Po ashtu PE LAG ose PE LUG dhe ONI në kuptimin ANI.

## DENOI

Kjo fjalë do të thotë që bashkëtingëlloret brenda fjalës formojnë, kuptimin e fjalës, domethënien e saj , ku kemi DN, që D ka kuptimin DA, kurse N, ka kuptimin NO=NU/NI/NE/NA/NY/NEA/NOEA,.... Kështu DENO, a kuptimin me DA, NUMjen, që do të thotë, DA vendbanimin ose ndërtimin ose DA nga Vendbanimin , duke marr parasysht se emri NO/NON/NUN ,..., ka kuptimin e Vendbanimit, qytetit ose vendin të caktuar ku kalon lumin, ose ku arrin vend derdhja e Drinit, duke ndërtuar emrin SHKO+DRIN NON, pra VENI KU shkon Drini. Kështu logjika e

ndërtimit DEBO dhe DENO ka të njëjtën strukturë **DA Bamjen** dhe **Da numjen**, i cili mund të merr kuptimin dhe ndërprerjen.

## **VEJUSH/VAJUSH**

VEJUSH vije nga VIJUSH/VAJUSH/VOJUSH, pra, VEJ/VIJ do të thotë e VEJ, ka leshu VO/VE, dhe pjesa USH.

Përfarimi i drejtpërdrejt duke bajt kuptimin VEJUSH na jep VAJUSH, pra që bane VAJ /VAJ **do të thotë VIJ , pra gjësend i cili VIJE/**, dhe e bën pa ndërpre, në kuptimin VOJUSH/VIJUSH/VAJUSH nga VAJI.

## **ANGLI/ENGLAND/ENGLO**

Nga gjuha Shqipe gjësend i lan anash, me kuptimin AN GLO, pra AN GJA E LAN ANASHT, ose me drejt të themi AN GLO, ku GLO do të thotë GJA, ose G , pra DHE, i LO-lan , ku bashkimi GLO dhe AN na jep përshkrimin për anën e rrethinës, e cila gjendet jo në qendër.

## **SPJEGOJ/SHPJEGOJ**

Shpjegojmë = SH prej nga SH+PJEGOJM=PEJ GJOJ/goj ose PEJ GOJES, PJE/PIJE+GOJ pej nga del fjala Shum=SH +PEJ GOJES=SHPEJGOJES/SHPJE GOJ ose SPJE GOJE. Me këtë dom me than se PEJ është shumë me e lasht sesa PREJ.

## **KORENIK, KALIQAN, KAQANIK**

Në katundin/katunin Kaliquan, emen i cili e përshkruan kodrinën të vogël, si gjësend të ungjun KALIQ, megjithatë KALIQAN, shkojmë me tutje në përshkrimin e kësaj fjalë, që do të thotë Një lak në trajtën LIQ, ose LIQAN, pra Laqe, si shumësi i fjalës LAK, që përshkruajnë rran'zen rreth Bjeshkëve të Thata, t'vargmaleve t'Bjeshkëve t'Nemuna.

Megjithatë kur isha i vogël, atje i kisha dajt e babës, shkoja shpesh atje, të shëtitja neper Bjeshkët bashkë me djaln e Dajen e Babës Januzin, krejt ato male i shëtitnim me kam. Atje nga fshati Kaliquan duket një Fushë, ose me drejt të quhet Rrafsh e ngjitur për majën e bjeshkëve të thata, me emrin KORENIK. Zakonisht kur i t'vetje katunar't, se çka do të thotë ky emër ata përgjigjeshin, pa dyshu, ky emën donë me than KORJA E NIKES.

Po ashtu KORENIK do të thotë Kore baza e kuptimit kryesore e këtij toponimi Megjithatë NIK s'ka të beje me emrin NIK, si person, por me fjalën NIK, e cila përshkruan Rrjedhjen largimin relievorë të Kores-

fushës në IKJE=NIK, kështu edhe emri Kaçanik, e përshkruan reliefin që reliefi KA CAMJE dhe Camje në largim në rrjedhje me emrin NIK. Kështu NI që do të thotë NU, NO, NA, ...,etj., kur ngjitet me pjesën AK/IK/OK/EK na jep rrjedhjen formën e zgatun si në largim të pjesës se quajten NU, e cila zgatet largohet nga pika fillestar ku është nu me NUKJE, NIK, NAK, NOK, NEK,..., etj.

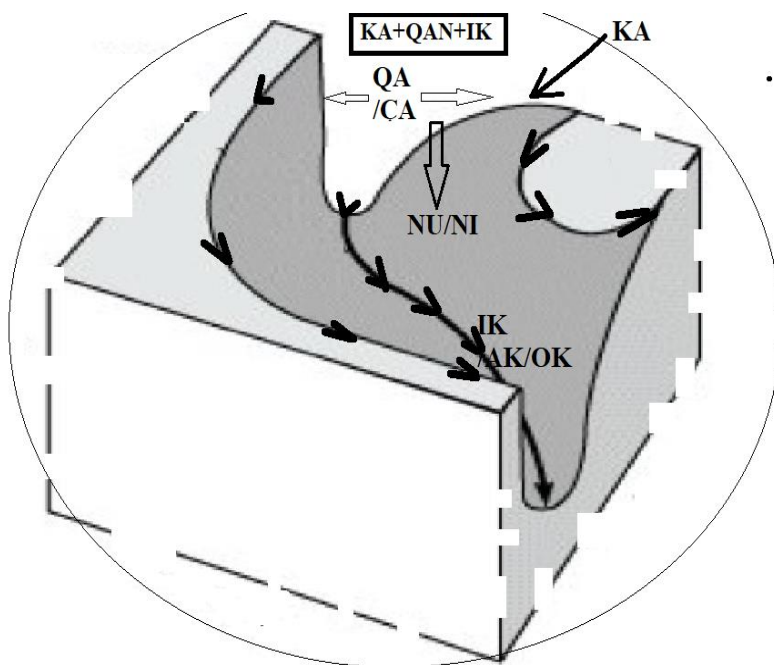

## RUNIK,

Sipërfaqja e cila është RU, por në formën e Zgatun, ashtu si NIK, kemi RUN\*IK, e cila përfarohet me pamjen e relievit RUN + N'IKJE.

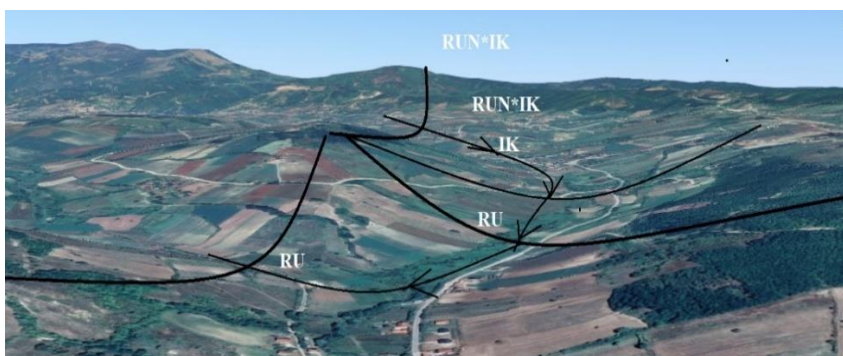



## HORUS/ORÁ/HORA

Nga gjuha shqipe HORU=ORU në kuptimin OR ose O RU, gjësend , krijesë, perëndi, që RU, pra detyra e tij është me RU, me RUJT njërin, token, kodrat malet, çdo send ka Oren e tij.

Kështu veç fjala OR, na jep kuptimin e hapësirës që ngritët dej tek sipërfaqja e sheshtë e nalt dej në RO, ku e arrin maksimumin e saj, e cila përshkruan hapësirën dej ku njeriu dhe shoqnia njerëzore mund ta arrij, ta shkel me këmbë, ta sundoj të mshefet aty dhe të jetë I sigurt.

Kështu OR=RO, na jep nalt'sin dej ku njeriu mund të shkoj, dhe mund të jet I Rojtun aty, të jetë i sigurt aty.

Emri HORUS është I ardhur nga Ballkani, dhe mbetet si pjesë e rëndësishme e mitologjisë antike Egjyptiane, Mos të harrojmë në Kosovë/Dardani Egjipti, është quajtur gjithmonë nga gjeneratat e vjetra Egjypt.

Emrit HOR ju shtua nga Greket US, nga kemi HORUS marr nga Egjyptianët HOR, e cila në të vërtet ishte dhe mbete fjalë Shqipe OR, kështu nga gjeneratat e vjetra është quajtur ORA, HORA, ose HOR/OR. në Egjyptin e lashtë është përshkruar si HUTI I cili ka kuptimin ,Ai që fluturon nalt' Megjithatë në gjuhën shqipe, me emrin OR, përfshihen të gjitha kuptime, nga fjala RO, që do të thotë RUjtje, nga fjala ORA që do të thote O RA nga nalt'sia, ose I Ra-m për njerëzit, nga OR si kuptim i fjalës AR, IR, dhe nga fjala RO, që na jpe sipërfaqen e ngritur dej atje ku mund të arrij njeriu, dhe natyrisht të jetë I Rujtur. Lexuesi duhet të lexoj në tanesi shkrimet mbi këtë fjalë dhe të kuptoj të gjitha fellutat e kuptimit që nxjerrim nga kjo fjalë.

HOR në Egjiptin e lashtë fjalë e marr nga popujt shqipfolës të Ballkanit dhe Azisë se vogël mandej dhe Izraelit, ku jetonin popujt shqipfolës, nga kohet shumë të lashta. Emri Hor shpesh njëjtësohet me Skifterin, me Hutin, ose me shpend, megjithatë, bërthama kryesore e rolit të perëndisë HOR, asht ROJe/Rojtesi/M'rojtes/B'rojtes/mbrojtës çka e bën të njëjte me fjalën, mitin, dhe kuptimin e fjalës OR/ORÁ në gjuhën shqipe, prej nga dalin emrat/emnat

OR =AR, MOR=MAR, kështu MOR=ME OR  
MAR=ME AR ose MA OR

Mandej NOR= NU OR = në OR

ORA roli kryesor i saj në mitologjinë Shqiptare, e nga disa në Kosovë/Dardani dhe Veri besohet edhe sot, është Mrotja, Rojtja dhe këshillimi i njeriut, dhe në thelb ato janë krijesa që shohin njerëzimin nga Qella, kuptimi bazë i të cilës është HOR në Egjiptin e lashtë, dhe i cili emër

nuk ka kuptim e n'rlidhje me noj guhe tjetër përveç gjuhës shype. Emri HOR i perëndisë se Egjiptit të lasht është nje argument se guha shype në ate kohë kish përhapje të gjer, dhe ish në lulëzim.

Simboli kryesor tek shqiptaret, që vije nga vet Zeusi/JeZeusi/Zoa/ është Shyponja, kështu Shyponja është në të vërtetë ORA, e cila na shoqnon në këtë botë dhe tjetër, si materie dhe si shpirt, për këtë edhe ka dy krena. Se si I kanë quajtur saktësisht Egjiptianët e lasht OSIRIS, ISIS është shumë e diskutueshme, megjithatë sa me shumë shkojmë në lashtësi, duke u larguar nga era Greke e ndikimit në Egjipt, kemi afërsi me të madhe me gjuhën Shqipe.

Emri ISIS është version Grek, i cili në shkrimet e lashta Egjiptiane është quajtur si IS ose ES e cila përkthehet si FRON ose Ajo e FRONIT. Megjithatë në gjuhën shqipe merr formën ES=ESH=ISH që ka kuptimin e gjësëndit , sasisë materies, prej nga filloj krijimi si formë e fjalës se sotme në IS=N'IS=Is=ISTORI. Por edhe ISH=N'ISH.

Ashtu emri HOROS i cili në gjuhën Kopte quhej HOR, në shkrimet shumë të lashta/Egjiptiane quhej HR'W e cila mund të jetë theksuar si HARU, e cila na ofrohet me shpjegimet e gjuhës shqipe ARU/HARE/MARE/GARE/ARI/HARI/MARI,...etj. Krejt kjo shpjegon se theksimet Greke të emrave shumë të lasht janë ndërhyrje e re, në Egjiptin e lashtë e cila shumë emnime i kishte të njëjta me popujt e Ballkanit, të cilët takoheshin me ta diku në Kanalin e Zuesit e përgjatë Nilit. E sidomos ish pothuajse toke e popujve shqipfolës një kohë shumë të lasht, pjesa bregdetare në rrethinat e Aleksandrisë.

Në Egjiptin e lashtë emri OSIRIS i cili është theksim grek , me shtimin e S në fund, ashtu si e është vepruar me emrin ZEU- do të thotë Zeh, e shumë fjalë tjera. Por emri OSIRIS para grek, rridhte HARU në trajtën HAR SI Ese, ka lidhje të ngusht me gjuhën shqipe, me kuptimin HARUS biri i ISIS. Megjithatë kjo nuk shpalon etimologjinë e vërtetë të emrit, sepse HAR ka kuptim AR i lartë, me domethënien ' rritet e ngritet përpjetë në mënyrë të vazhdueshëm'. Në shqipe kemi qindra fjalë të formuar, s; MAR, MARTESA, MARU, HARE, AR, ARI, ARKA, KAR, LAR, SHAR, HAR, HA+MA+AR=HAMAR, Martesa, BAR, BARKA, MARKA, MARK. DARK, LART, FAR,...,etj.

Shumë emra të lasht Egjiptian përfarohen shumë ma mire me gjuhën shqipe, sesa ata të mëvonshëm. Kjo vlen sidomos për etimologjin e terminologjisë fetar të Egjiptit të lasht, e cila duhet të studiohen lidhjet me shqipen. Nuk duhet të anashkalojmë emrat IS në trajtën ES ose IS, dhe HARU ose HARIS/HARU/HARI janë emna të ardhur nga Ballkani dhe paraqesin trajta të cilët kuptohen veç në shqipe, shembull; ISIS, me rrënjë ES/IS, me domethënien; fillim, (n)is(jen) e parë të njerizimit në botë. Kurse

HARU ose HARI/HARIS/ARIS/ORIS/IDRISIDRIZ ose trajta e OSIRIS mund të jetë ES/IS ose OS dhe RIS që mund të përafrohet me fjalën Shqipe RI, na jep kuptimin e daljes nga fillimi IS dhe ngritjes se ekzistencës S nëpërmes ngritjes se krijesave të gjalla RI.

Kuptimi i emrave me të lashte të të gjitha qytetërimeve përreth detit Mesdhe shpjegohen thellësisht e vetëm në gjuhën shqipe. Natyrisht edhe emri ISIS si formë grek (me prapashtesën IS) e emrit ESE/ESH/ISH/IS, ose emrave/emnave tjerë si HARU (A+RU) me kuptimin, e rritjes ARU ose A RUJT,...., etj. Kuptohet në gjuhën shqipe marrin kuptim të gjitha fjalëzat, dhe nga fjalëzat u ndërtoan gjuhët. Kështu kërkimi i fjalëve të shqipes dhe ndikimi në gjuhën shumë të lashtë egjiptiane, është me e së e drejt.

Sot në veri dhe Kosovë/Dardani ende flitet dhe besohet ORA, nga kemi; HORA ARBRESHA, HORA E ARBERIT, ORA E KRASNIQES, ORA E MALEVE, ORA PRROJEVE, ORA E BJESHKEVE,...., NJERI ME OR,....,etj.

E dimë nga shpjegimet e mësipërme se IR/RI, ku RI na jep hapësirën që ngritet deri në RI dhe përfundon ose kufizon veten me sipërfaqen të sheshtë, dej ku mund të arrijnë krijesat e gjalla me fluturimet e tyre, si shembull kemi Pet'riti, Shpi'irti, ngRI, RI, RIT, ...etj.

Pra RI është shumë me e l-nalt sesa RO, atje njeriu nuk mund të arrij, natyrisht tash pa e llogarit zhvillimin e teknologjisë, sepse në jemi tuj fol për kohën kur u formua fjala.

Kështu me shenja matematikore i shënojmë; RU<R<RO<RI<RE<RA dhe e papërcaktuar RY, si edhe UR<R<OR<IR<ER<AR. Po ashtu edhe URU<R<ORO<IRI<ERE<ARA, por edhe URUN<RN<ORON<IRIN<EREN<ARAN, por edhe URUM<RM<OROM<IRIM<EREM<ARAM,..

RA	RE	RI	RO	R	RU
RAN	REN	RIN	RON	RN	RUN
KARAN/K RAN	KEREN/K REN	KIRIN/K RIN	KORON/K RON	KA RN	KURUN/K RUN
GARAN	GEREN	GIRIN/G RIN	GORON/G RON	GA RN	GURUN/G RUN
Dhe shoqërimet tjera me zanore dhe bashkëtingëllore, me tingullin R.					

## **LIBRI 4**

## Tingulli D

D, ka kuptimin DA, të njëjtën kuptim e man edhe në formën AD, kështu AD ka afërsisht të njëjtën kuptim me DA. Prej, nga kemi ndërtimin e dy kuptimeve të bashkuara në ADA; A DA, dhe AD A, që do të thote Asht DA, dhe AD Asht.

Masi D ka kuptimin bazë DA, kurse L ka kuptimin bazë me LA, përthurët me zanore përcaktojnë lartësinë dhe gjendjen e DA-mjes/DA-njes dhe LA-njes/LA-mjes, në krahasim me piken ku gjendet njeriu/venrojtuesi/vrojtuesi ose këqyresi që e përshkruan dukurinë/gjësendit, sepse gjithmonë në I shqyrtojmë fjalët duke marre pozitën-pike nodhjen e folësit.

*Logjika e ndertimit eeshte në formen*

***D/DA+I=DI, kemi DI=ID, I DI= ID I***

***D/DA+A=DA, kemi DA=AD, A DA=AD A***

***D/DA+E=DE, kemi DE=ED, E DE=ED E***

***D/DA+O=DO, kemi DO=OD, O DO=OD O***

***D/DA+Y=DY, kemi DY=YD, Y DY=YD Y***

***D/DA+U=DU, kemi DU=UD, U DU=UD U***

***D/DA+AE=DAE, kemi DAE=AED, A DAE=AED A***

***D/DA+AI=DAI,...etj.***

Kështu nga ndërthurjet kemi;

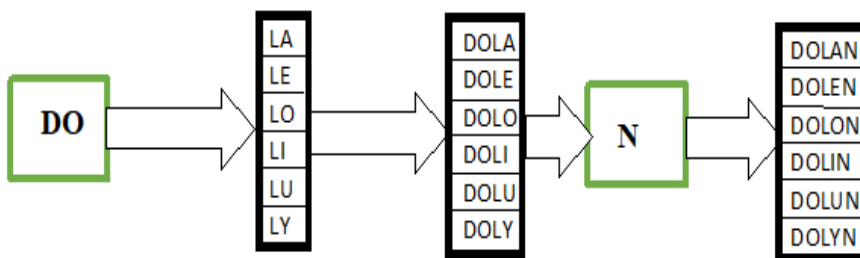

LADO= LA DA në formën DO që do të thotë LANja asht Da, por DAMja nuk e ka rolin kryesor në dukurin e përshkruar, por Lanja e ka rolin kryesor. Kurse DOLA, kemi DA në formën DO, që ka kuptimin e njëjtë pra Da, Lanjen që na jep se fjala DA ka rolin kryesore në dukurin e përshkruar nëpërmes fjalës DOLA.

Kështu kemi DALA ose EDALA nje lloje smunje vdekje prumese/p+rume DOLA, DELE, DULA, DELA, DILA, DYLA ose DYL, DULA, DULO, DEAL, ...etj.

Kemi ardh n 'përfundim se tingull D përafrohet me DA, kështu edhe shéja e tingullit D që në gjuhën shqipe është fjalë përfarohet me rrethin e n'da- më përgjysë (*mënoj në këtë rast nuk kemi nevojë të themi përgjysmë, shpesh fjala gjysmë përshekruan formën gjy, dhe në bashkim me fjalën Ys/Ysh del edhe emri GJYSH, në bazë përshekruajnë formën e t'kurrun në firme gy, e cila interpretohet si gjys në kuptimin e t'kurrun/tkurrur, e paktë në marrjen e formës se plakun, formë e cila dallon nga t gji/gja/gjy/gjo, e përshekruan shkuarjen ose marrjen e trajtës në Y, prej të cilës nuk ka kthim, formë e tille e cila nuk vyen ma gja*), nga kemi; kjo DA/DE/DU/DI/DO/DY/DEA/DUA/DIA+AN/UN/IN/ON/EN/YN = prej nga krijohen fjalët DAEN/DUEN/DIAN,...etj.

**Tingulli D kas kuptimin DA, keshtu cdo nerlidhje te zanoreve me D ka kuptimin bazik n'da. Rrethi O kur dahet kemi D, qe do te thote me Da token ku marohet ndertohtet Shpija**



da token/ da+oken=doken  
t'ok, d'ok,...

Kështu;

Degjoje/	Dagjoj/Da gjojen =Da gojën Degoje si formë e lasht
,...., e kështu me radhë.	

nigoje= ni goje = ni/nu/no + goje, pra Ni ka kuptim NU Gojen n'veshin e tjet'rit degjoje= da gjoje= gjoja n'shipnin e jugut quhet Goja.

Keshtu me e drejt eshte te thuhet GOJA dhe GUHA, ose GJOJA dhe GJUHA e jo GOJA dhe GJUHA

Megjithate n'Kosove ruhet struktura e lasht dhe e drejt, ska shformime e as cfromime...

## Doclea/Duklja

Pjesën Du/DO që do të thotë ndajmë dhe pjesa Klja që ka kuptimin e Kalimit ashtu nëpërmes formës që bije nga malet e larta menjëherë në fusha, n'ramje e pjerrtë për këtë nuk kemi pjesën KLJ=Kaloj ose Kalim me zanore ndërmjet bashkëtingëlloreve, KxL, por kemi largimin bashkëtingëlloreve do të thotë kemi ramje shkëputje nga pika K drejt e në Lanje/La/Laj/Lj, kështu duke marr formën KLJ ose Klea, ku KLE është e afërt me LE, por që tregon ramjen e menjëhershme në formë të krahut *p'ranje* mjedisi, e cila ndryshon përnjëherë në nga nalt'sit në rrafshje ose formë tjetër e lënies , që është KLEA.

Kemi lojën e fëmijëve; **Kuti me Klince**, ku KLINCE quhet 'Kuti' shumë i shkurt Nga KLINC si trajte e fjalëve LAN/LANC/PLANC/LE/LENC/PLENC/PLESHT/LU/LUC/PLUC/KLUC/CLUC,....,etj, të cilat bazë e kanë fjalën LA/LAN në trajtën LI/LIN, prej nga përshkruan, diçka/gjësend i Lanun shumë i vogël, me vogëlsi shumë të madhe në krahasim me kutin që quhet ma jo Lenci por Klinc pra jo Lin por Klinc, ku C tregon përmasën, sasinë shumë t'vogël të pjesës së parashkruar pra KLIN+C, ku KLIN-afrohet me LIN= dhe afrohet LI me kuptimin *Le/Leh*, diçka i dalun/ur me të njëjtën pamje, por shumë më madhe.

Përfarimi **Doklea (DOK LE A, në kuptimin A LAN me u DOK, formë** e fjalës Shqipe e ndërtur me fjalën LE, LE A, DOK LE A, DOK LI A, po ashtu kemi KLI=KLE=KLU, e cila e perkufion pjesën e vecant të; LE; LI; LU,...., etj.) me kuptimin e njëjtë Dok/Dokshem, u dok/ ashtu si përdoret në Kosovë/Dardani pra sim/ mandej; Dukje/Dukshem/Dokshem, nuk mund të jetë krejtësisht i saktë. Pasi pjesa DokLea pa LE+A+DOK, i pamjes i formë/ krejt të veçantë. Kështu fjala e shpjegon **dokjen** , si da-mje fizike dhe KA si pronësi i DA-mjes. Pra, DA KA, pra ka **da** nga mjedisi rrethuese, dallohet-Da +all=la/lla dhe Het/hut/hat. Doklea ka kuptimin e një pamje dokje të veçantë e cila krijohet nga nje ndryshime i shpejt nga lartësia=L duke e patun piken e Kthesës=K, dhe duke krijuar fjalën LE në kuptimin Le A. Por tash duke e ditur se fjalia krijon rendin e rëndësisë nga fillim D O K L E A na jep rendësin DOK dhe pjesën OK, pra DA në formën DO të T (Okës) në formën Ok, përafrim me IKje e tokës=OK nga pjesa masivi i DA=Do dhe pjesa e tërë. Pra, DOKJA e bashkëngjitur me fjalën LEA ose KLEA pasi kemi DOKKLEA, ku KLEA=LEA, KSI=SI, KA është pjesë e veçantë e A-se, Ko/Ki/Ku/Ke,... pjesë e veçantë e O, I, U, E,...., etj.

Kështu fjala Dolje është e krijuar nga Shqipja Doli ose DOLje ku përshkruhet ramja nga naltësia, nje fjalë e marre nga gjuha e jonë dhe e shtresuar në gjuhën e ardhacakëve sllave në Ballkan.

## DESHTOVE

Dështove , kemi nga DE që ka kuptimin e njëjtë me fjalën Da, ashtu si edhe format tjera DA/DU/DI/DO/DEA/DOE/DE/DES etj., që do të thotë në bazë DA. Nga fjalët NDA= formohet si fjalë e përbërë nga NE+DA=N'DA, ky formim është logjike e njëjtë e formimit të gjitha fjalëve të gjuhës tonë. Kështu DESHTOJ, ose DESHTOVE do të thotë me e DA SHTIMIN, në kuptimin me ndërpre, ose me pre SHTIMIN, në formën DA SHTIMIN –DESHTIM. Duhet ditur se shumica fjalëve Latine janë krijuar mbi këtë bazë si DENFINIT=DA FUNIT, DEVELEOP, DA VALA OP-EP, pra EPJE e Da-mjes se Valës., nga kjo kuptojmë se zhvillimi është në të vërtetë EPJE e DAME e Valës, edhe pjesa ZZHVILLIM na jep ZH+VILLIM që vjen nga VILLIMI=VALLIM. në të njëjtën logjike krijohet edhe fjala DeBOJ

## Dëboj

Fjala dëboj/Daboj/Deboj

*perbahet/perbohët/perbihët/perbéhet/përbëhet/perbuhët* nga bashkëtingëlloret D()B(), që D dhe B do të thone DA dhe BO, ku BO është trajtë që bart kuptimin e njëjtë/njajte nga BO që është BA. Pre, nga kemi, si rrjedhim, DA BOJ, pra DA BOMjen, duke e DA BOMjen për gjysmë ose pjesë e sajë, që do të thotë BO-mja nuk e bane kuptimin e plote sepse nuk është e Tana, pra nuk asht TANesia (T'Anes, pra, nerkuptohet sit e krejt ANES). Masi/Pasi qe, DEBOJ ka kuptimin e largimit, na je psi përshkrim, që njeriu që Banonte ose Bonte diçka/gjësënd/veprimin/ose jetën në vendin e caktuar, dhe ajo Bamje-jetës , sepse BaMJA (BA MA, që e përshkruan MAjt BAMjne, ose Banon që do të thotë BA NON, që NON kua kuptimin e Vendbanimit) është e DAME-N'rpreme/\*ndërpemë do të thotë DA BOjme , ku pjesa BOJM është në gegnisht BOJM/BOJN në kuptimin vepron, jeton në vendin e caktuar. Kështu DEBOJ do të thotë Ndërprenë Bomjen, dhe largim nga veprimi i caktuar/caktum duke përfshire/përfshin jetesën në vendbanimin (BA NOM/NIM/NAM,...etj).

## DENOI

Kjo fjalë do të thotë që bashkëtingëlloret brenda fjalës formojnë, kuptimin e fjalës, domethënien e sajë, ku kemi DN, që D ka kuptimin DA, kurse N, ka kuptimin NO=NU/NI/NE/NA/NY/NEA/NOEA,.... Kështu DENO, a kuptimin me DA, NUMjen, që do të thotë, DA vendbanimin ose ndërtimin ose DA nga Vendbanimin , duke marr parasysht se emri



NO/NON/NUN ,... ka kuptimin e Vendbanimit, qytetit ose vendin të caktuar ku kalon lumin, ose ku arrin vend derdhja e Drinit, duke ndërtuar emrin SHKO+DRIN NON, pra VENI KU shkon Drini. Kështu logjika e ndërtimit DEBO dhe DENO ka të njëjtën strukturë DA Bamjen dhe Da numjen, që mund të merr kuptimin edhe ndërprerjen.

## DJE (DAJ; DEJ pra gjësend DA)

DJE= DA+JE, pra, DA pjesa nga Je=jeni/diçka, që është n'gjatësinë/largësinë fizike dhe kohore, e cila i takon të kaluarës e të ardhmes.

Kështu JE nënkupton levizjen e E, hapësirës se E e cila është edhe kohe, që shtihet para nesh, ose përmasë nesh, por që nuk kemi pjesëmarrje në te. Kurse pjesa JET=JE+ET shpreh gjatësinë e caktuar ose të kufizuar, të njohur deri në pikën T ose gjatësinë ET.

DJE e ka formën tjetër D (JE=EJ)=DEJ, prej nga DJE dhe DEJ na jep pamjen e Damjes se hapësirës se gjësendit, por tash shikuar nga pika/ sistemi krahasues i pikës të kundërt/ e kundërt. Pra, kemi DA-mje hapësirën e njëjtë shikuar nga dy pika përballë njëra tjetrës.

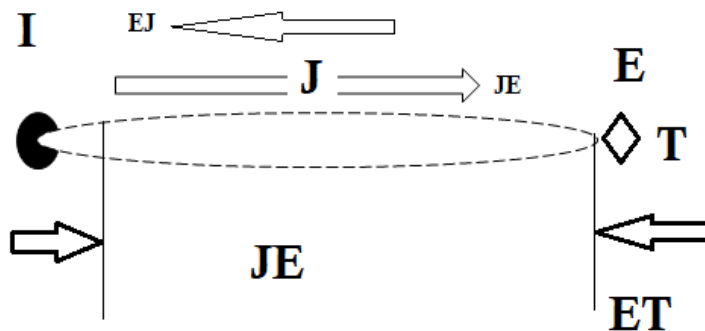

MIJET/VIJET/VJET/LET/NET=KNET=KANET, /SHET/RET/GET,  
...

## Drejt/dreit/Drit,...

Fjalet; DRIT dhe DREJT/DREIT, kane dallimin shumë t'vogël, ky dallim shihet vetëm në zanore që kane role dytësore në fjalë, ku pjesa DREJT/ EJ=EI=I/DRIT, dy fjalë shumë të ngjashme edhe në shqiptim dhe në shëjat-tingujt (*qe janë fjalë me kuptim, shiko në pjesën e parë të librit, Msheftesit e Gojes -1* ). Kështu Drita brenda e saje, nga njohurit/njohunit e

sotme ka rrjedhja brenda saje, prej nga kjo tregohet me renditjen e bashkë tingujve DR=DA RA/RE/RI,..., kështu Pjesa DRI na jepet si përbërje DA/DE/DU/Di/DY,...DAE/DIA/DUO,...ose për shkak të simetrisë bajne kuptimin e njëjtë si AD/ED/UD/YD,...AED/AID/UOD,...qe do të thotë në temel DA nga RA ose format tjera në hapësirë të cilën e përshkruajnë zanoret, me të cilat shoqërohet R ose D. Kështu nga kjo D pa zanore ndërmjet me R, kemi DR, e cila përshkruan rrjedhje e shpejt e cila ndodh në hapësirën e përcaktuar me zanoren e cila përthuret në trajtën DR(zanore) ose DR(2xzanore), si DRA/DRE/DRU... ose DRAE/DRUE/DREU,...etj.

Natyrisht dy zanore të përngjitura /përngitura i jep shtrirje me të fuqishme dhe përmasa me të mëdha pjesës që përhapet DR në hapësirat EU/AU/OE,...etj.

S'do menduar për shkak të simetrisë se gjuhës tonë kemi, ADR/ADREA, EUDRI,... ose përthurje me zanore tjera. Kështu fjala sllave UDRI në të vërtetë është fjalë e gjuhës shqipe nga tjetërsimi në popujt sllave duke e marr këtë fjalë dhe duke e përshkruar lëvizjen dhe rrjedhjen ose daljen e shpejt nga brendësia nën/ner sipërfaqen e gjësendit, ashtu nga U në formën UDRI/ADRI/EDRI,...etj. Kështu kemi emrat DRI/DRO/DRU,...aDRIatik, jaDRAn, eDRIna,..., të cilat përshkruajnë vendet ku ka rrjedhje të ujit, dhe rrjedhje të gjësendit, mandej edhe të formave malore në formën e veçante. Natyrisht DRAVA, DARAVA ose DRA dhe DAR, DRI dhe DIR, DUR dhe Dru ... kane kuptime të njëjtë duke përshkruar formën, rrjedhjen e cila ndihmohet nga ajo formë. Nga kjo dallimet rrjedhin nga zanoret me të cilat shoqërohen. DRA shembull ku kemi forma të lakuara të veçanta në të cilat ndodh rrjedhja, e cila ndodh në mënyrën e shpejt, rrjedhje që fillon menjëherë pas ndarjes/damjes nga tanësia e gjësendit, me përmasa të mëdha. DA-mja me formën e tillë gjeometrike (reliefore) e cila ndihmon rrjedhje po ashtu të kadalshme, shumicën e kohës në përmasa me të gjera/gjana , mund të këtë rrjedhje me të kadalshme por që ka rrjedhje. Duhet të ditur se DR() ose (...)DR(...) kur nuk ka DA të gjithmonshme nga tan'sia, ajo thjesht është DA me RA-mje si DRA, DRU e cila është DA me RU-mje,...e kështu me radh. Njëjtë ndodh te; PESHTYJ, PERSHTYJ ose PSHESH dhe PERSHESH, ku pjesa *Pshesh* e përshkruan ndodhjen e menjëhershme e gjësendit që bije nga Pika e lart/e ngritur në krahasim me mjedisin rrethues në shesh, dhe Përshesh që përshkruan të njëjtën dukuri por, dukuria e ndodhjes se Psheshit është me e ngadalshme dhe jo e menjëhershme, këtë gjerësi në formë dhe në kohë të ndodhjes përgjatë (per zgat) asaj formë e përshkruajnë zanoret që hyjnë ndërmjet bashke tingujve,...etj.

Nga ligjet themelore të optikes kemi; *''drita përhapet në mënyre drejtvizore në mjedisin/hapësirën fizike''* Prej nga rrjedh se emri Dritë do

të thotë një rrjedhje drejt-vizore, ose e drejt. Kështu, **Drejt** nuk e përshkruan vetëm sipërfaqen të drejt, pa anime, ose lakesa, por përshkruan rrjedhën nëpër këtë formë e cila rrjedh gjësendi nëpër të.

Dritë do të thotë rrjedhje e drejt/drijt që ngritët perpjjet ose vertikal RI, prej nga DA nga RIT kemi DRI, dhe drejt na jep pamjen e lëvizjes se Dritës. Nga kjo vijmë në përfundime se krijuesit e gjuhës shqipe t'lashtë kanë pasur njohuri t'thella mbi natyrën fizike të dritës dhe është përkufizuar se drita përhapet jo vetëm në mënyrë drejt vijore , por edhe ka rrjedhje në formën DR, nëpër tufat e dritës, me gjatësi të tepër të mëdha, dhe kanë prerje tërthore (gjerësi) të papërfillshme në krahasim me gjerësinë.

Nga kjo vijmë në përfundim se krijuesit e gjuhës kanë pas parafytyrime tepër të qartë e të *felle* mbi natyrën e dukurisë së dritës, e cila na shtynë të mendojmë se krijuesit e gjuhës ishin tepër të përparuar në kohën kur e krijuan këto fjalë.

## DEMEK

DEMEK, kjo fjalë përdoret gjerësisht në Azinë e vogël, por edhe tek popujt sllave të Jugut, si shembull në Maqedoni dhe Bullgari. Dikur ishte me përdorim të gjerë, si tek sllavët ashtu edhe tek shqiptarët. Masi u shpall kjo fjalë e huaj, filloj largimi i saj nga përdorimi. Megjithatë në shqipe, DEMEK, përbëhet nga fjalia DA MA KA, kështu Demek merr kuptimin e gjësendit të veçantë, sikur në kur themi veçanërisht, ose Veçori, apo Veçanti, Veçan, Veçuan (Ve QU-mjen AN-es) në kuptimin me *nu* si VU ANEN e QAM; ashtu VE=VU+QA ANA. Kështu DEMEK përdoret për të DA gjësendin, ngjarjen, diçka nga masa e madhe e veprimeve, ngjarjeve. Kur themi DEMEK do të thotë DE=DA dhe ME dhe KE ose EK, duke na dhënë kuptimi DAM HEK, ose DAMA EK(HEK; EK; IK,...). Pra në të gjitha rastet flet për DAMjen dhe largimin nga pjesa tjetër me e madhe e ngjarjeve, veprimeve, formave, ose me i fjalë; gjësendeve.

Kuptueshëm DEMEK kuptohet si DAMAKA, e shndërruar nga DAMAK në DEMEK (*me ndryshimin A në E, për të përshkruan largësinë nga përdoruesi i fjalës, në kohë dhe hapësirë*) për të treguar të shkuarën e largët ose të ardhmen, duke përdorura E, ashtu në vend të A: Prej nga marrim DEMEK=DAMAKA.-

Kjo fjalë duhet të jetë përdorur në Ballkan dhe Evropën qendrore, n lashtësi, por me zhdukjen e popujve Dardan – pellazge, filloj të përdorej vetëm në Azinë e Vogël (ne të vërtetë VOGL), të cilën e morën edhe popujt Tataro - mongol, pas pushtimit e zhdukjes se elementeve Greko-Ilire.

## Demokrat

=DAME+Krat, pra KRA e Dam ose me Krahe të dame. KRA ka kuptimin e DAMJES në formën KRA e cila nuk ndërlidhet shumë me Kraheun e njeriut në shqipe. Megjithatë forma baze e kuptimit të kësaj fjalë është damja e tillë e përgjithshme KR, ashtu si të tjerat si TR; VR, DR, GR,...etj.

## ETNI(ETHNOI, ETHNI, ETHAN,...)

Në greqishten e lashtë ETHNOI, e cila mund jete shqiptimin, përkatësisht keq shqiptim i fjalës nga gegnishtja si ETNOI, ashtu ET NOI, ku ET=AT, në kuptimin AT NOI, pra NOI ATI, dhe për këtë i përkasin një (I ATI) ATI, janë nga dega, rrënja e ATIT të tyne, përkatësisht VENI ku ATI NOI dhe METEN pasardhësit e tij. Po ashtu kuptimin më themelor mund ta ketë -Banor të largët, ose banim i njerëzve që erdhën nga largësia, ose të cilët gjenden larg, pra ET/AT NOI. Nga kjo kemi ETN; gegnisht ETN, ashtu si ETËN, ose ETAN, si E TAN, në kuptimin TE TAN, apo siç thuhet 'E TANVE asht kjo tokë'; E TAN kanë me marrë,..., etj. Në koftë se merret versioni ETHN, pra me TH, atëherë në shqip merr kuptimin E THYNE, gjësend që është thyN, then, than, thun,... kështu nuk bartet (bahet, ashtu si; mahet, lahet, hahet, shahet...) elementi shqip. Kështu në greqishten e lashtë ETHNI, nga shqipja ETHNI=E THIN= ETHYN, pra njerz, gjësend të cilët THEHEN, në kuptimin e keq të kësaj fjalë, të cilët janë të lig/liq dhe të cilët skan moral sepse ETHEN, THEHEN, ETHEHEN, ETHYN,..., pra flet për popujt të huaj të cilët nuk janë të fort, të mire, të drejt por thjesht janë të ETHN, me kuptimin baze Te Thyn. Megjithatë as në greqishten e vjetër e as në të ren, kjo fjalë dhe kuptimin etimologjike i saj nuk mund të arsyetohen, përveç me fjalët Shqipe (shipe, shype,..., etj.) ETN, ETNI, ETNOI, ATNOI,..., prej nga e bazojmë (ba za, Ba gjësend diçka e cila është Zan (ZA AN),si; ZAJM, po e ZAJM, po N'ZAJM, po e n'XAJM, si Zojm=ZAJM=ZAJM=ZEJM=ZIJM...) shpjegimin tonë.

## DEATH/THANATOS

Në shqip marrin kuptim; DEATH=DETH= DA për THYMJE, ashtu sikur kur them DATH, pra gjësend i dedikuar/i cili përdoret për qellim të thymjes (thyrjes), ose thjesht DEA THA, pra asht DEA (DA) për THAMJE. DEA ka kuptim në Kosovë. Kështu nga DA për THA=DATH,

DA me THA/THY, ashtu si DATHY, DYTH, DETH, DE THE, si dhe DEA THA,...

Shpesh në Kosovë përdoret DEA, ASHT DEa , në kuptimin është DA ashtu si DE A= DEA, si DEA asht dimni, njëjtë sikur themi DA rrita, DA e mira, zhvillimi ose veprimi i caktuar.

Në greqishten e lashtë, nga mitologjia dhe feja Thanatos ishte personifikimi i vdekjes. Përmban kuptimin i THANAT, THAN AT, pra është THA, ka mbet THAMjes, O THAN, në kuptimin gjësend *është*; THA, THAN, THANT, THANAT, THAN AT. Pra e TAHN AT i cili Des në boten e nëndheshme, trupi i tij jo veq kalbet, por ai edhe teret/thahet, BAHET i THAN, ose E THAN AT.

## KRÄHE/SORRA

*e cila mund të mos këtë lidhje me krahun për fluturim.*

Nga Latinishtja Corvus, në Shqipe KORBI, kështu latinet e murrën nga shqipja si KORE VU; vu kore, pra ba sikur KORE. Kështu fjalët e huaja, merrnin US, si prapashtesë, duk u shndërruar (SH'n'rrume) nga KORBI në KORVUS(CORVUS), që ndërlidhte me shqipen edhe në këtë formë si KOREVU (s). Dihet Latinet dhe Greket çdo emër të huajë ua shtonin S e gjuhës se vet. Nga kjo emërtimet e gjuhës Latine dhe Greke nuk duhet të merren seriozisht, masi ata gjithmonë e bënin këtë me qellim duke ia përshtatur **gjuhës së vet, sidomos me prapashtesa ,....**

Kështu me; KORBI=KORE BA=KORAB, KORUB,...., etj., na epet baza kuptimore vetëm në shqipen e lasht, përkatësisht në gegnishte.

Anglishte e vjetër: Crawe.

Saksonishte e vjetër; *Kraia*

Dutch: *Kraai*,

Gjermanishte e vjetër: *Chraja*,

Gjermanisht: *Kräke*.

Emri ndërlidhet (NËRLIDHET ) me zanin e zogut, *kajtjen*, vajtimin, e tij, pikërisht me zanin jo të mirë.

Megjithatë bazën e ka KR, duke na ep kuptimin të damjes se gjësendit me sasi të vogël nga gjësendi tjetër me sasi me të madhe, por duke ruajtur pika (sipërfaqe të ngushtë, ose sasi të caktuar të përbashkët) prej nga mbetet si KRA-h (në shqipe).

*Në gjermanisht e kemi fjalën Krähe e cila opershkruan zanin e Sorrs, Sorrës Sorra ( në shqip sasia SO/SHO e futne (futur, futun) në*

hapësirën e ngushtë oRR/ARR, përshkrim për shkak të zanit të keq, ashtu i thuhet SA ARRA=SO ORR. Kështu kemi SERRNISHT, në kuptimin SERRNI, pra gjësendin me sipërfaqe të vrazhde të zhveshur,...etj., me sasi SO/SI/SE/SA,.. të rrasun në ERR. Kështu RRASUN do ta formonin fjalën SARRUN/SORREN,...etj, që përshkruan veprimin e kryer të RRASUN. Kemi po ashtu SHARRA=SARRA=SORRA,.. Krejt kjo ndërlidhet me kuptimin e zanit i cili është ashtu si sipërfaqja e vrazhdë e arrës , ku RR e vret qiellzën përgjatë shqiptimit, dhe kështu truni e lexon t dhënë - informacionin e marr nga goja si diçka të vrazhde, ashtu si Zani i SORRes,...), por që pjesa KR lidhet shumë mire me gjuhën shqipe. KRÄHE në gjermanisht nuk e ka kuptimin e KRAHUT, por kuptimin e zanit të sorrës. Megjithatë në kuptimin baze zani dahet nga tansia, trupi , gjësendi në formën KR, prej nga ndërlidhet fjala KRIZMA, KRISMA. Kështu lexuesi kudo e gjen shkrimin se KRÄHE do të thotë KRAH, aspak nuk ndërlidhet me KRAHUN e njeriut ose KRAHUN e gjësendit, por damjen e tillë KR, e cila ngjason me KRA, KRY, KRAH,...etj. Kemi SORR, GATORR (GAT ORR), kemi ORRL, pra me zanin e tij si ARR LA=ORR LA, za i vrazhdë si sipërfaqe me gunga, rrgalla (RR'GALLA, ku format si GALLA=GJALLA, i i kthen me dridhje duke ua ba sipërfaqen e vrazhdë me fjalën RR, prej nga RR(GALLA), ku GALLA ka kuptimin GJA+ALLA, përfarim meGA/GJA AL, GA \*AL, prej nga AL=ALL,...).

## **Dorëzo, dorëzuar/dorëzan/Dorezum**

Një vërtetimi I fuqishëm në letrare, përdoret tingull R, pa kurrfarë mase, e kriteri, është fjala Dorëzuar, ku në të folmen e veriut, kemi Dorëzu/Dorëzua/Dorzon/Dorzani/Dorazi/Dorasi/ Dorzu, pa e marr në funt R ose AR. Vërtetimi, që është me drejt DORZON sesa DORZUAR që do të thote DOR ZON/ZAN, pra durt e N'zan/\*N'xan. Kurse Dorëzuar kemi DORE ZUAR, ku pjesa ZUAR largohet shumë nga kuptimi i mirëfilltë ZAN/XAN ose ZON.

Shembull: *Ai ishte dorzu, Ai ishte i dorzum, por jo Ai ishte i Dorzuar.*

### **Shënim:**

Këtu shihet sa me drejt asht me thanë HINIT sesa HIRIT dhe ma e kuptimshme asht me thanë *asht HI* sesa *asht HY*. Prej nga HY, Y; ka

*kuptimin e gjësendit në largësi , përmasa dhe gjendje të pakthyeshme, e shpesh të pambërrishme.*

**RE**

VE RE=pra VE në RE

MA RE= MRE

MA RET= MRET

MU RET=MU RET

MU RE=MURE

NU RE=N'RE=NER/NOR/NIR/NYR/NUR

QE RE=QRE/QER, keshtu kemi QUR/QAR/QIR/QOR/QER/QYR

MELEZ është formë e fjalës MELOZ, pra shkruarimi fjalës shartoje me LOZ. Keshtu Melez/Malaz/MELIZ/ ka kuptimin me LOZ.

**NGUL**

*NU+GU+UL/NGU+UL/NI GU UL=NGUL=NGULNU,..*

*GUL/GJUL/GJOL/GJAL/GJEL/GJIL/GJYLE*

**UNGJU**

*ULNGJU=UL+NU+GU+UL=U.,NGJU=UNGJU*

**SY**

Kemi shtjelluar në pjesën e parë të librit, për kuptimin e emrit SY, ku shumësi I tije do të dukej SHY, kështu fjalë Shy në Kosovë përdoret si shkurtes e fjalës SHKY/Shkyje, ose në njëjës SKY/SKYJE, ku prape ndërlihet me anglishten, ku qielli quhej SKYSKYje, ose siç theksohet tash Skaj. Krejt e kuptueshme se mund të lakohet paralele me kuptimin SKEJ/SKAJ, ku qella përkufizohet si në shqipe SKAJ, i cili është i num permi sipërfaqen e tokës.

Kështu SY quhej zhvendosje dhe largimi i materies /gjësendit, natyrisht në formën shtjellore, sikur shllung leshi, bashke leshi kur largohet, dhe ky largim përshkruhet nga zanoret e parashkruara ose mas shkrume. duke krijuar hapësirën boshe ashtu që syni i ynë mund të shoh.

Pra, veprimi i Shikimi, mund të përshkruhet veprimi i largimit ose në shohim dej aty ku ka zhvendosje ose hapësirë të zbrazet/shprazet. Kështu YS dhe Sy përshkruan vetëm kahun e zhvendosjes në krahasim me sistemin ose pikën krahasueses, të folësit që e përshkruan dukurin, dhe ka

të beje me të njëjtin kuptim, dhe të njëjtën dukuri. Shembull, kemi fjalën Ushim-Ushqim, në variant me i lasht i përhapur gjithandej Kosovës, kemi; YSHIM, që ka kuptimin YSH dhe pjesën IM duke krijuar YSHYM (ISHIM)të veçantë. MYS që na jep drejtimi ME YS në kuptimin majtjes në Y të formës që ka vdekur S, sepse çdo gjë është në formën S ose Sh ose C varësisht nga sasia. Kështu nojani ménen kemi Ysh+Im, ku Im është formë e fjalës AM, MA, MU, MI, IM, OM, MO etj, që në bazë kane të njëjtën kuptim, prej nga kemi YSH AM, AM ose MA YSHI, YSHI kemi YSHU=USHU, prej nga kemi MA USHUmjen.

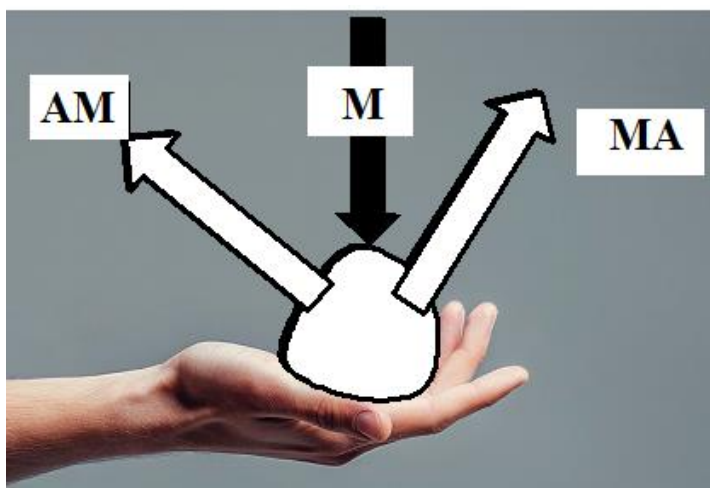





## **LIBRI 5**

Tingulli R është bashkë tingull i gjuhës shqipe Sheja R paraqet rritjen , ngritjen ashtu si ngritja e rrafshnaltës. Pothuajse në shumicën e alfabeteve të gjuhëve indoevropiane dhe në këtë hapësirë ka shtrihen ato bazën e kanë që shkronja R është vizatim me I thjesht I rrafshnaltës

Po ashtu tingull P që është fjalë në gjuhën shqipe paraqet thepin e një Mali,, ose formën ku fillon nga maja me nalt Mali, mbi të cilën nuk mund të ndërtohet gja, pasi kemi sipërfaqen tepër të ngusht, ose hapësirë shumë të vogël e cila shpesh përfundon në një pikë.

Kështu nga shumë simbole që mund të gjejmë keni tingullin P në formën P përshkruan po ashtu piken e orientimit/drejtimit, prej nga nisemi ose kah e cila shkojmë, kështu në gjuhën shqipe fjalët fillojnë me Pe/Pi/Po/PU/Py/Pa këto fjalë përshkruajnë hapësirën e cila na duhet ta përshkojmë deri sa të m'rrim/a'rrim në atë vend/pike ku gjendet P, e cila kund të jetë në një pikë të nalt që e përshkruajmë me fjalën PI, e cila mund të jetë në largësi nga sistemi krahasues ose nga venrojtesi/keqyr'si, folësi ose përshkruesi i dukurisë. Kjo pikë mund të jetë në rrafshin, e cila është PO, edhe kjo pikë nuk mund të jetë në largësi sepse gjendet në O, hapësirë që i përket venrojtesi/keqyresi ose sistemi krahasuese i parafytyruare.

Kjo pikë mund të jetë e vendosur në largësi, e cila mund të jetë diku e nume, në lartësi të madhe ose të vogël, por që është larg sistemit krahasues, ose venrojtesit që e këqyre hapësirën e largët ku shtrihet diku pika PE, e cila mund të jetë edhe në lëvizje, por lëvizja nuk është aq e dukshme për shkak të largësisë, nga kjo ka lindur fjala PEJ, e cila e përshkruan hapësirën e tere, që mund të gjendet para ose prapa/mrapa, sepse E dhe PE kjo hapësirë - largësi fizike në të cilën është e vendosur pika PE, shpesh nuk e përfshin personin që paraqet venrojtesin/folësin i cili e përshkruan dukurin dhe piken PE, e merr si pikë krahasuese në largësi fizike, dhe në kohë të kalume se të ardhme.

Kështu Pikat me P, dhe përthurjen me zanore janë veçori të gjuhës shqipe, e të cilat janë të veçanta në shumicën e gjuhëve shumë të lashta të botes, të cilat janë jo të përziera me gjuhët tjera.

Rrjedhimisht, kahja per me shku në drejtim të asaj pike, permlidhet me AP/IP/OP/EP/UP/YP/EPA/EAP/IAP/JAP/JIP,... që janë pika krahasuese ku do të shkojmë, por në shumicën e rasteve në fillim janë formuar, per të treguar piken ku fillon hapësira ose dukuria prej të cilës bëhet ose parafytyrohet pika krahasuese deri tek folësi/keqyresi/vrojtesuesi, pra ku gjendet sistemi krahasues. Pra, këto fjalë paraqesin hapësirën/ngjarjen që ka ndodh ose është në kryerje (*folja në gegnishte, krymje = na shpjegon edhe fjalën Krymje pra diçka e cila asht krye, ju ka nu kryt ni pune, ka marr fun si per t'mir si per t'keq. Në gjuhën letrare*

*përdoret Krimbur (KRI=KRY por MBUR, nuk bart kuptim të vecant), e cila nuk e ka njësin kuptimore të fjalës Krymje, e cila është më e drejt. Megjithatë kur themi KRYER gjithmonë duhet të kuptuar si KRYET në ER, pra në hapësirën –lartësinë Er, e cila është me shtrimje nga pjesa mbi tokë deri tek sipërfaqja e REVE, në qiell, në përgjithësi kjo trajtë është shformim dhe nuk mund të përgjithësohet ) e sipër.*

*Shënim: Natyrisht KRYE bashk me ER; pjesa ER=RE e bën të dukshme, e vë në pah pjesën KRYE. Kuptohet sikur të ishte KRYEL ose KRIL, atëherë do të vëhej në pah, ose dukje pjesa KRI në mënyrën dhe kuptimin që e bart fjala IL/LI, ose LA/AL. Po ashtu kjo përgjithësohet për të gjitha fjalët tjera si shembull DEG ku pjesa DE=DA behet e dukshme ose vëhet në pah sipas kuptimit të fjalës G, ashtu DAG=DEG, ose KRIG apo KRUG të cilat e vënë në dukje dukurin, formen KRI=KRU në trasjten e gjësendit G,...., e kështu me radh.*

Kurse fjalët PA/PI/PO/PE/PU/PY/POE/PIA/PEJA,....etj, për nga kuptimi janë të njëjta me fjalët AP/IP/OP/EP/UP/YP/EOP//AJEP/,....etj., por që përshkruan hapësirën/largësinë/gjatësinë/dukurin e cila hala/ende nuk është përshkruar nga sistemi ku gjendet venrojtesi/keqyresi/folësi për dukurin e vrojtume dhe e përshkruan me këto fjalë që i shtjellojmë.

Shumica e fjalëve të krijuar në të gjitha gjuhët e botës, e sidomos Evropës, me tingullin P, me këtë përthurje me zanore, kane origjine nga familja e gjuhës të zhdukun, pjesë e të cilës është sot vetëm Shqipja. Kështu nëpërmes saj mund të shpjegojmë shumicën emrave;

**EZOPI/ZOP/ZAP, që do të thotë AP ZA, Za API, JEP+ZO, ose ZOJEPI , E ZO OPI, por tash në formën ZA+AP, ose ZAPI me kuptimin ZAn PI-lartësinë e nalt, që mund të jetë maja e Lisit, maje e Bjeshkës, me fjalën ZOPI, ose EZOPI do të thote E ZO/ZA/NZA/NXA PIn, pra e ZO maj e nalt-sisë PI. ZOPI , ZAPI/ZYPI/ZEPI/ZYPI,...etj., na jep nxanjen e PI-nalt'sis me të nalt prej nga mund të shihet një rrafshe ose relievi malore.**

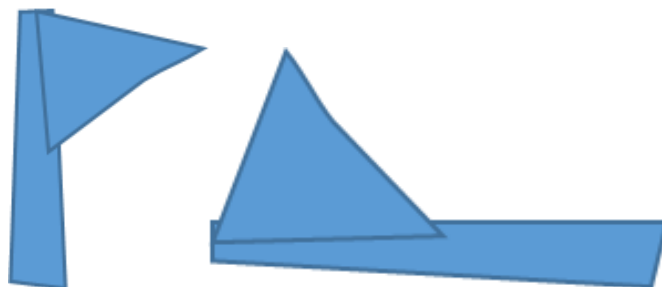

## RO=R+Ó

Në Kosovë përdoren shprehjet:

*Noja **Ro** e mos Gabo,  
Ki **Ro** kur të ecësh natën  
No Ro cka po bohet*

**Është shumë e mahnitshme fjala Ro nuk u pranua Në fjalorin e gjuhës se sotme shqipe, edhe pse janë shumë fjalë që u formuan nga kjo fjalë RO, por edhe RI, RU, RY, RE,...etj.**

**Kështu kemi ;**

**N'RO,**

**Vro=ve ro** (Me VR përshkruhet një ndarje degëzim i veçantë i gjësendit nga pjesa masive ose me e madhe që përfshin materije gjat lëvizjes evoluimi/e valimit/vlimit të t 'sajë)

**VROJTOJE** = Ve RO=VRO (jetoj)

**VENERO**=VE+NU+RO=VENRO, Vnu RO, Nu RO, NO RO

**LIVROJE**=LI=LA=LO=LE,...+VE+RO=LIVROJE=LI(LE ose LA)VROJE

LIVRO=LE VRA/LE PRA/LE+PRI

LiVORE=LE VAR/LE VER/LE PAR/LO PAR=LE Para/LU PUR/LO PIT

LIGORE=LE GAR/LE GER/LE GUR/,...

Lavru

Falemneroj=FAL=AL=La, ME=EM, neroj=Ne roje ose N'RO.

**NGRO**=NU G(GJA) RO=pra, nu GJA (gjan/gjësend) në RO. Kështu Ro është forma e saj dhe marrje e kësaj formë , zmadhimi I saje, duke marr përmasat e RO-se, do të thotë nje GJA RO=GJRO= pra GJE sikur RO prej nga kemi GJRO , ashtu si GRU=GJA që run, GRO=GJa që RO, pra derisa RU do thotë RUje atëherë RO do të thotë ROje. Në amje të parë të njëjta por në me këqyrje me të thelle e shohim se kemi të bëjmë me disa nryshimt; RU është diçka që grumbullohet në hapësirën me formën U, kurse RO është gjësend që Ó, pra, që është që ka nxan pozitën e të qenit, në O që e prek tokën që është me këmbë në sipërfaqen e tokës, me dy këmbë në te, që është në të tanishmen , e ndjen veten, dhe është i ngriture në nje vend të sigurt, prej nga mund të shikojë gjithçka për rreth, pra në RO, prej nga mund të beje ROJE, por edhe mund të jetë i Rujtun. (BA RUMJE=BRUMJE).

Kështu kemi ROJTON, RUJTUN, RIJTIN, REJTEN, RYJTYN, RAJHTAJN=ROJHTON,.,etj.

NROje=NE ROJE=NE RO+JE= do të thotë NU RO JE , pra të Jesh NU/N'RO=NRO.

NROJE.

NE+RY=N'ry

NRO=NOR kane kuptim të njëjtë pra, NU ROn, hi/hy mrena në RO, në formën NRO/NOR ashtu siç kemi *Nu në U=N'U=NU*, pra N përfaqëson ngulitjen e diçka je në U, në pjesën e brendshme të sipërfaqes së gjësëndit, në trupin e tij, ashtu n'trup, duke na dhënë NU. Si rrjedhim kemi *N'A=Na. N'E=Ne. N'O=No, N'Y=Ny, N'I=NI,...N'IA=NIA,...* që të gjitha e kanë kuptimin e njëjtë bazën e saje; ME U NU Mrena Gjësendi, në këtë rast mrena hapësirave të shënuara në forma *A, E, I,U,Y,O,...OE, IA,...*etj.

*LEUNORA/LEUNOR= NOR* ka kuptimin në *OR*, ku pjesa *OR* ka të njëjtin kuptim me fjalën *RO*, prej nga kemi *LE në RO* ose siç thuhet në vendin e shëjt në Dardani-Kosove, *LEU NOR*=qe ka kuptimin me *LE N'RO*, pra në vendin e Sigurt, Ro që kemi shpjeguar hollësisht në pjesën e parë të librit.

*DRO=DA+RO=DA* prej *RO*-se, që formon formën e Damjes nga *RO* që i jep *DRO* kështu kjo merr pamjen e lidhjes se bashkëtingëllorëve që na jep rrjedhjen që formon Ndamjen në formën *DRO*, Pra largim i *RO*-s nga qendra (*QEN+DR*) duke dhen enje pamje të veçantë të *DAMjes*, që dallon nga ndamja ma e ngurtë *KR-KRO/KRU/KRI/KRY/KRE, ...*etj.

*FRO*, kështu tingulli i jep shpejtësinë e rritjes dhe përshkrimin të formës *FRO*, nga kjo *FRO* përshkruan shpejtësinë e veçantë të rritjes se përkohshme në gjendjen *FRO*.

kështu *FRO* është i trajtës *FRY* në toke, *FRU* siç e kemi *FRUTHI* pra nje *FRYMJE* që të thënë në formën *UTH=THU*. Si rrjedhim *FRUTHI* i bije *FRYTH =FRY THY* në kohen.

Kështu kemi, nga tabela rrugën e formimit të fjalës *AFRO* që i bije afërsinë me *Ro* pra me ruajtje, që nërkupton

<b>O</b>	<b>I</b>	<b>A</b>	<b>Y</b>	<b>U</b>	<b>E</b>
<b>Ro</b>	<b>Ri</b>	<b>Ra</b>	<b>Ry</b>	<b>Ru</b>	<b>Re</b>
FRO	FRI	FRA	FRY	FRU	FRE
FROT	FRIT	FRAT	FRYT	FRUT	FRET
AFROT	AFRIT	AFRAT	AFRYT	AFRUT	AFRET
AFRON	AFRIN	AFRAN	AFRYN	AFRUN	AFREN
AFROM	AFRIM	AFRAM	AFRYM	AFRUM	AFREM
IFROT	IFRIT	IFRAT	IFRYM	IFRUM	IFREM
EFROM	EFRIM	EFRAM	EFRYM	EFRUM	EFREM

kështu shpejtësi e rritjes dhe e bamjes RO nëpërmes FRO, paraqet edhe AFRO, që ka kuptimin e të qenunit në RO-je, të jesh i sigurt në RO, i RUjtur, AFRU, AFRI,...ne format RI/RU/RO/RY/RU,...nje qëndrime i përkohshëm në Ro ose në RU ose në RI ose në Ra, ose në RY, ose në RE...etj. Derisa FRO është një lëvizje që prek tere/tanë hapësirën/sipërfaqen që e formon RO , një lëvizje që nuk është e qëndrueshëm, kemi KRO që paraqet një sipërfaqe të kufizuar /ose pika të përbashkët me tanesin prej nga dekl pjesa KRO, pra një ndamje krejt tjetër fare me ato DRO KRO, KRA, DRA, VRA, MRA, GRA,...etj.

## OR

Kështu nga fjala FRO kemi FOR, kur të ndodh kjo lloji Frymje në FORmen (FOR MAN) atëherë dot të kemi FOR në sasi të caktuar FOR+CA, që është trajte me e vogë e sasisë kështu kemi thane që CA<SA>SHA. OR ka kuptimin RO, kështu ORA në të vertete ban kuptimin e ROJES, krijes që e ruan njeriun/gjinin dhe e shoqëron atë si ROJE, nga RO=OR. Megjithatë vazhdojmë me sqarime.

Nga kemi;

RI/RU/RY/RE/

**CT/ST/SHT/ C(zanore)T(zanore);**

**S(zanore)T(zanore);**

**SH(zanore)T(zanore)**

**Rasti/RAst**, përbëhet nga **RA+STi/STi/STO/STE/Sty/Stu**, pra përbëhet nga fjala RA, dhe nga **Sti** që bart të njëjtën kuptim të fjalës Shti=Shto=Shtu=Shty,...qe nënkupton se kemi të bëjmë me levizjen e gjësendit/materies në formën *Shtjellore=Sht/St/Ct* port në vend të *lëvizjes/llevizhjes/llevizhjesh/llavazhjesh*,..., në formën Sh (zanore) dhe (zanore)Sh, kemi levizjen si shllung dej në gjatësinë/largësinë që përshkon hapësirën në tri përmasash, me kufi *dej=da/daj/duj/dij/dej/doj/dyj*,..., në kufirin/kufinin= Ka FUNin/Non/Nin/Nan,...ne T, ose që kufizohet me T (natyrisht pjesa ZOHET ka kuptimin bazë me përafrim Zahet/zihet/Zuhet/zohet/zyhet/zehet=xehet=n'xehet,..., pra me u *zan/zon/zin/zen*,..., ose në formën *zym/zim/zem/zam/zom*,..., e kuptueshme që kufizohet do të thotë ka fu-n zaht ka pikën në funt/fund të U-se që nuk mund të shkojë më poshtë, në formën **HUT=UT**. Kështu **HUT=VUT=GUT=MUT=NUT=FUT**,...etj., përshkruan format G,V,M, N, K,R,...të shkuarjes ose marrjes së pikës në U, pranë e hapësirës që shtrihet në brendësi nër/nën sipërfaqe të gjësendit ose Brenda tij).

Natyrisht RA STI do të thotë me SHTI Ra-n, pra me Ra duke e SHTI këtë dukuri në numërim, njësim/njehsim/njeshim/njesham/njofshem/shem... ku f i jep përshkrimin e përshkrimit të përkohshëm, dukuri që nuk qëndron gjithmonë.

*Kafir/kafirun=ka firu un= ka farun* pra, shprehja, fare është shkurtim i fjalisë as per fare nuk mund ta gjesh, e cila tanësisht kthehet në shkurtimin *Fare*, duke përfundo jo në *Farë* por në *Fare/Faro*,..., ku tingulli e përfshinë largësinë fizike dhe kohore, përgjithësohet në të ardhëm e në të kaluarën.

## **Festo/Festina/festun**

Ta marrim emrin *Festina* që nga përgjithësimet tona të shpjeguar përgjatë pjesës së parë të këtij libri, kemi *FE+STINA=SHTINA*, pra, *FES/FESH=ESH/ESHT=FESHT* (Fest është fjalë e njëjtë nga kuptimi Est/esht=asht por e fuqisë e përmasave tjera, në sasi e përmasa) dhe pjesa Tina kur e ter fjalë tkurret në *ESHTINA=SHTINA*, pra me Shti diçka që përforcohet me anën e tingujve duke I dhënie (dhanje) një kuptim tjetër, të SHTINE në formën me të vogël STINA, e cila është E pra shtrihet në t'kaluarën ose t 'ardhmen, për shkak të tingullit E. Kurse bëhet e përkohshme, e shumë e fuqishme, e cila ja jep këtë kuptim tingulli F. Si rrjedhim; *(FE)STINA=ESHTINA=SHTINA=ESHTUNA=FESHTUNA na jep një lindje të përbashkët të kësaj fjalë me fjalën E SHTUNE/Eshtune/feshtune/festune*,.... Me *SHTINA=shti/stina*,... ka kuptimin edhe me Shti buke, pjekje, armë, gëzime, zana të qeflisun (qet fli un=nu, pra Non=un qitjen e flisë), por edhe gjerat tjera që I ka festa=esta=sta/shto,....,etj.

**Shënim:** Duhet të mos harrojmë, duhet të përdoren fjalët; *Shpëto, pasi fjala Shpet dhe e barasvlershëmja PSHTO ashtu si PSHTY, janë dy fjalë të ngjashme me fjalën Lëshoje/Shloje. Kështu format PSHTO, duhet të përdoret në shkrimet e përdishme dhe në gjuhen letrare, ashtu si shumë fjalë tjera.*

*Nga fjala Pshto, kemi Pshty/Pështy, Pshtire, Pshtet, Pushtet, Poshtë,...etj. kështu të gjitha këto kane strukturën e drejt në formën P+Shto, P+shtet, Pu+Shtet, Po+Shte/shto,...etj., nga kjo ndërrimi në Shpëto, duke u vendos P në këtë pozitë, kuptojmë se kemi të bëjmë me çformime. Megjithatë në shtjellim të hollësishëm, mund të nxjerrim kuptim edhe fjalës Shpëtoj nga pjesa SHpe/Shpi, por me e pranuar me e drejt dhe shumë me e logjikshme është fjala Pshtoj. Megjithatë duhet të mos përjashtohen fjalët; Pështet/Pshtet/Pshtut/pshtat/Pshty/dhe PSHTO...,*



## LAG

Kjo fjalë në kuptimin bazë ka kuptimin LAG=LA AG, që Ag ka kuptimin e njëjtë me GA. Pra, shkurt e kemi shënuar GA=AG që përfarohet me kuptimin GJA=AGJ.

Kështu LAG do të thotë LA GJA, pra e LA GJAn, kështu nuk është e çuditshme pse formimi i fjalëve LUG, LIG, LAG kanë afërsi kaq të mëdha dhe në bazë kanë kuptim të njëjtë vetëm dallimi qëndron në atë se UG dallon AG dhe IG shembull, sepse UGJ kemi një GJA që është e vendosur në nivelin ose lartësinë e Ungjet/te ulte, prej nga kemi të bëjmë me GU/Gju. Kështu edhe LUG ka dallime vetëm në formë me fjalën LAG. Megjithatë kemi shembullin tjetër fjala PLAG është e krijuar ashtu si shumica f ajeve në Kosovë që është qendra e lashtësisë së gjuhës, shqipe. Kështu kemi PLAG=PEJ/PI,...+LAG dhe Plas=Pej/PI/Pe,...+LAS, PLOT=PEJ/PI/P,...+LOT, PSHTYJ=PEJ/PI/P+,...+SHTOJE ose Pshtyj=Pej/PO/P,...+Shtyje, etj.

Që do të thotë PLAG kemi të bëjmë me një veçori ose raste të veçantë të fjalës LAG, që është quajtur LAG në formën PLAG. Ku pjesa P +Lag e përshkruan edhe shpejtësinë e ndodhjes. Kështu fjala PALAG dallon nga PLAG për ngushtësinë dhe thellësinë e sajë në krahasim me fjalën PALAG, që mund të përshkruhet shumë më ë gjerë dhe me përmasa të mëdha për shkak të vendosjes së tingulli A ndemjet P dhe L. Si rrjedhim në të njëjtën mënyrë mund të përgjithësohet për fjalët PLAS/PALAS ose PLAS/PLUS, ku PLUS kemi PL+US nga US=Ush prej nga kemi PLUS=LUS, PLUC=P+LUC=LUC, PLUSH/PLISH etj.

Q ene bazë përshkruajnë e formën dhe mënyrën e paraqitjes se saj në natyre.

Ky shpjegim (=Shpije gim=gjim=gjum, pra nje gjuajtje per Shpi, ose Pjegim, që na jep Pej/p/po/pi,...+je=te jesh+ gim=gjim=(zgjim)(zgim-Azgim=Azgin,...qe janë forma të fjalës azgim e forma e me e vjetër është GIM/GAM/GUM/GYM/GOM,...., ZGIM/ZGAM/ZGUM/ZGYM/ZGOM,....-

ZGJIM/ZGJAM/ZGJUM/ZGJOM/ZGJOJ-ZGOJ/ZGUJ-GJUI/ZGUM-ZGJUM/,...., etj.) është dhënë të thuhet se fjala LAG/LUG/LIG e përshkruajnë formën por edhe veprimin LAG që na jep, LA GJAN, pra kur gjuajmë ujë në ni trup tjetër do të thotë, kemi ba veprimin e LA-n GA-gjan. Kështu LEGEN do të thotë LE GJEN, pra ni GJa me e lanë, që është pa pastërti që e leme në një vend pra në Legen (Pa pastërti/pa shtrime=pa strim, etj si formë me e lashte e fjalës, kështu fjala angleze Stream ka kuptimin Shtrimje, që përbëhet nga SH=shume TRI=T'rimje, ku pjesa

*RIM e formës tjetere DRIm=Da Rim ose Da nga RIMI ka kuptimin e rrjedhjes).*

**RA/RI/RO/RE/RU/RY**

**VRA/VRI/VRO/VRE/VRU/VRV**

**KRA/KRI/KRO/KRE/KRU/KRY**

**GRA/GRI/GRO/GRE/GRU/GRY**

**MRA/MRI/MRO/MRE/MRU/MRY**

**NRA/NRI/NRO/NRE/NRU/NRY**

**SHRE/SHRI/SHRU/SHRO/SHRY,..**

Kur flasim për fjalët që i përshkruajnë format RA/RI/RO/RE/RU/RY, duhet të kemi parasysh që këto fjalë janë të krijuar që në krijimin e krijesës se parë njerëzore, dhe këto I ruan gjuha shqipe në mënyrën e tanësishme. Kështu baza që I man këto forma MA+RA, MAR dhe kur rendësi nuk ka majtja por kjo dukurie vije si e dorës se dytë, se e fundit kemi RAM,

Me të njëjtën logjike kemi krijimin e fjalëve

MA+RA=MAR, por edhe e kundërta si RAM; RA+AM/Ma=RAM

MI+RI/RA=MIRA/MIRI por edhe RIM/REM

ME/Ma/MI+RI=MERI/MARE/MURE/MORE si edhe e kundërta ROM/REM/RIM/RUM,..

MU+RU=MURI/MURA/MURU/MORU/MURA,..si edhe e kundërta RUM, ROM,..,etj.

MY/MA/MI,..+RY=MIRY/MIRUSH/MIRASH/MIRESH,..

Si edhe e kundërta kemi RIM/REM/RUM/RYM

Nga pjesa Ba në forma BA/BE/BU/BI/BO/BY/BOE/BIE,..dhe të kundërtat AB/EB/UB/IB/OB/EOB/YB/IEB,..etj., dhe si rrjedhim kemi;

BRYM=BARYM=BA+RYM=BRYM, ...

BRUM=BA RUM=BA+RUM=BRUM, kështu fjala BRUM shpreh kuptimin BA RUM, pra është formë gjeometrike Rum e cila Run në vetën e vet, mbledh gjësendin sepse është e formës se tillë siç është U, dhe nga kjo BARUM=BRUM do të thotë i Bam për Rumje=BA RUMJE. S'do menduar shumë se edhe fusha e Rumelisë, do të thotë E LAN në formën LIS, e cila është e gjere, e pasur me uji dhe ka formën që Ruan dhe jep bereqet=BA RE QET, që i formën fjalën RUM LE=LA RUMJEN =LI

Rumje =Lis Rume- Rumelisë ku **IS** shpreh gjerësinë sasinë dhe ekzistencën e saj.

## **Shënim : RUM**

*RUM është prej fjalëve shumë të rëndësishme të gjuhës shqipe, Kështu kemi format e saj;*

*BRUM=BA RUM*

*MRUM= MA RUM*

*KRUM= KA RUM, ..., si dhe RAM/RIM/RUM/REM/ROM/RYM, kurse në format e shkurta kemi RA+Am/RI+IM/RU+UM/RE+EM/RY+YM, ose në dy zanore të per ngitne/ngjiten, ashtu të na jepin gjanetin edhe me të madhe, ose hapësirës që përshkruan fjala ROM siç është ROAM ose OREUM/REUM/REAHM etj. Kështu RAMJE na jep nje fushe të gjane që bije nga naltesia RA dhe ka shtrirje të gjer, AM RA ose MA RA. Kështu MA RA do të thotë e Man Naltetin RA, kurse RAMA e pershkruan Majtjen e krejt asaj që bjen nga naltesia RA. Poashtu fjalët RUM/RUMELIJA që ka kuptimin LA ose LI ose ELIA e cila përshkruan DA+ALJA/ELJEA e e fushës që quhet RUM. Derisa ROM është rrafshnalte e ngritur, Rum mund të jetë luginë e gjerë me përmasa të mëdha ku RU UJT+UM, që UM është e formës Am por tash MA në fomrne MU=UM, me kuptimin RUN si RUM. Pra përshkruan lugshtaje/ligshtaj/logshtaj/legshtaj/lygshaj (fjala SHTAJ ka kuptimin e njëjtë në bazë me fjalën SHTO, por tash SHTI-imi bëhet në hapsirën A, në formen SHtaj, e cila mund të jetë SHTUJ, SHTIJ, SHTOJ, SHTEJ,....etj.) të formees U, dhe RO që RON në naltetin RO. Nga fjalët ROMA dhe RUMA na jep fjalën MA RO dhe MA RU, që në thelb kanë ndryshime sepse njëra ban fjalë për rrafshnaltën Rom kurse tjetra ben fjalë per rrafshnalte RU. Po ashtu emri i nanës se Jezuisit është emer i tokës MARI me kuptimi e MA RI, pra Rinin, ose një gja të RE, në formën RI. Kështu kemi JE I RI/RIJE, MA Rinin etj. Sdo menduar shumë se kemi fjalët RIM, REM, RYM kurse të kundërtën e tyre e kemi MARI/MARE/MARU, AMORE ,... të cilat ndërliidhen me Majte RI/RO/RU, pra Rinin, Rojtjen Rujtjeje etj. Po ashtu ndërtohen fjalët; VRU/VOR/VRI....si VRIN/VRON/VRIEN,...por edhe Vrom/VRIM/VRUM por edhe si BRUM=BA RUM, BREM -= BA REM, BROM = BA Rom...etj. Kuptohet se fjala BRUM ka kuptimin BA RUM , me domethënien Me BA ME MAJT RUMJEN ose Rujtjen ose thjesht RU, ashtu si TRU e cila përshkruan pjesën veçantë të hapësirës RU. TRA=T'RA e cila tregon kufirin ose pikën e veçantë ku fillon Ramja, ...etj.*

*ME BA ME MAJT RUMJEN*

*Me bu mi Mujt RAMJEN*

*AMON/AMAN kum'lla lang*

*Ku m'lla=Ka Molla/sa molla/sum'lla,....*

Nga BRUM/BREM/BRIM/BROM/BRYM në të vërtetët përshkruajnë veprimin e bamjes BA në formën B, të kryerjes së ndërtimit të formave RUM/RIM/ROM/REM/RIM por edhe në përthurje me dyzanore siç është shembull REAM/ROEM/RIJAM etj.

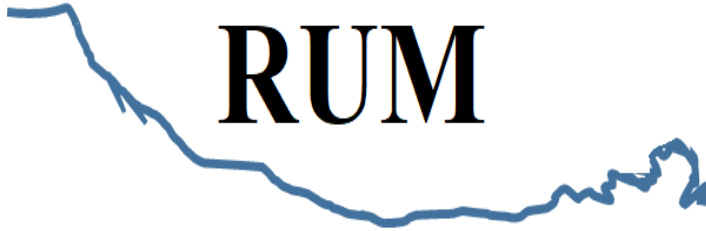

Nga vizatimet kuptojmë se fjalët RUM dhe MUR, RAM dhe MAR, RIM dhe MIR, ROM dhe MOR, MER dhe REM ,... në të vërtetë përshkruajnë të njëjtën formë dhe veprimet që ndodhin neper ato forma gjaomoterike, por shikuar nga pikat, këndvështrimet e kundërta.

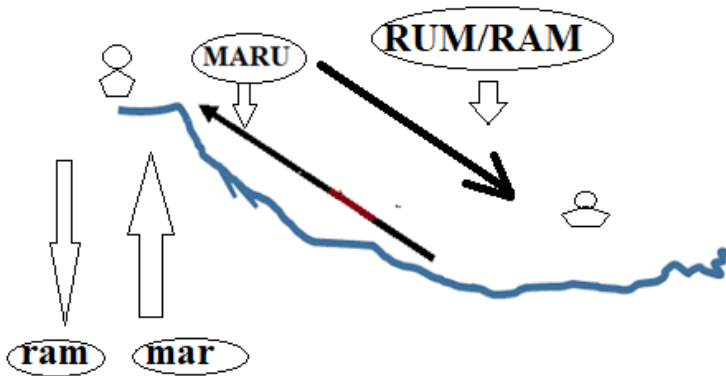

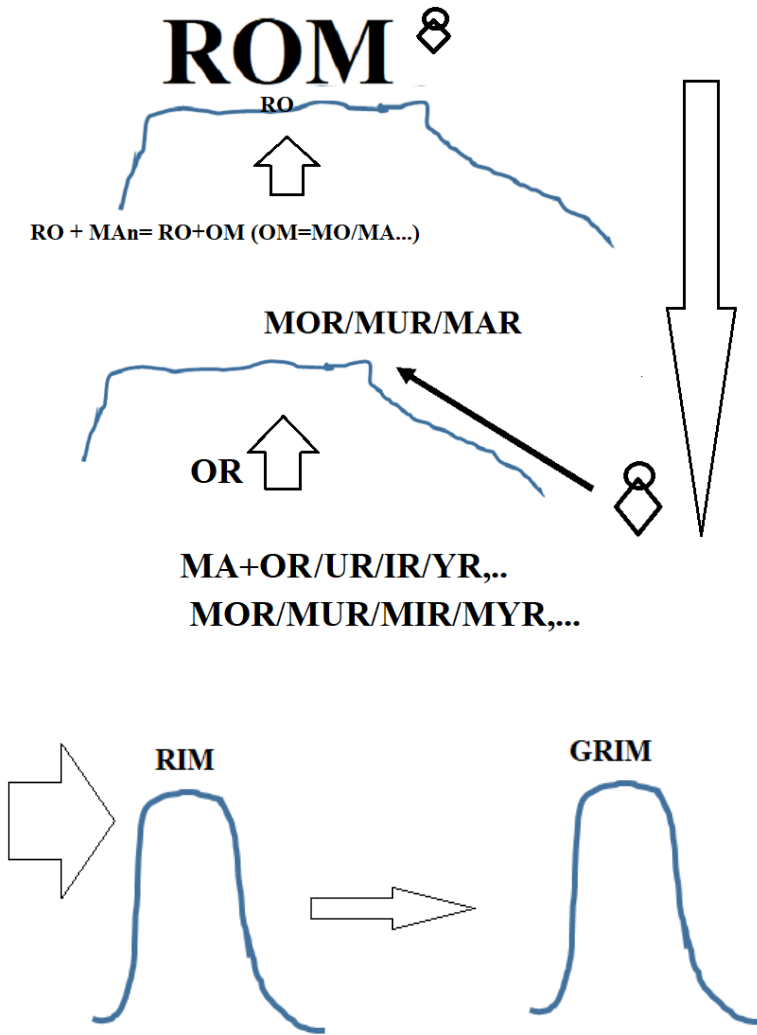

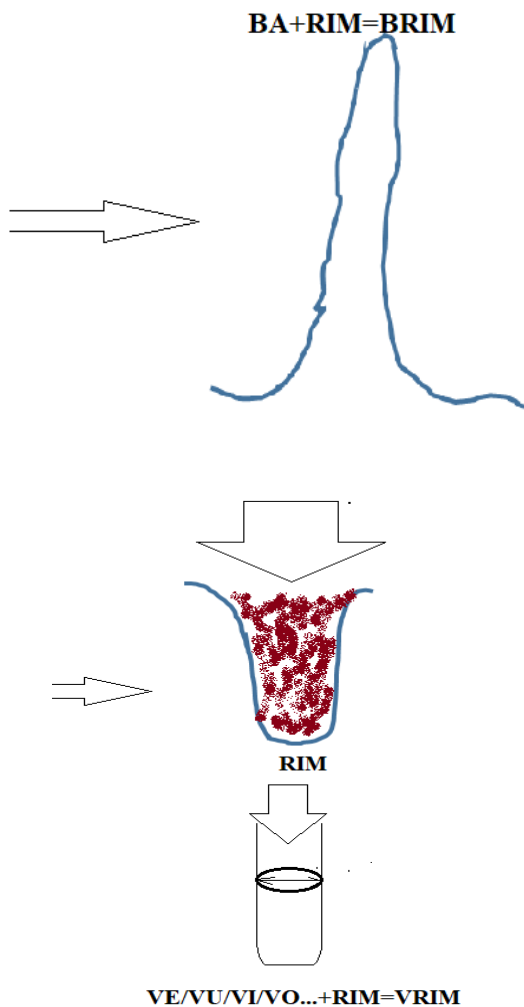

**LK** - një renditje e rëndësishme e bashkëtingëlloreve në gjuhën shqipe, që pothuajse është në zhdukje e sipër, ose ishte duke ndodh e kundërta. Kështu LK do të thote LA KA, prej nga kemi L(zanore)K (zanore) prej nga kemi LEK/LIK/LUK/LOK/LYK/LEAK/LOEK/LAOK/,...etj. Kështu një renditje e tillë është shumë e përdorë në krijimin e fjalëve në gjuhën tonë, një prej emrave të përdorur të shumë ishte LKé, e cila përdoret edhe sot në Kosovë (Dardani), si pjesa ma e lashte gjuhës tonë. LKE do të thotë me e përcjell njeriun/gjësëndin/dikan, me I shku përmasë dikujt. Nga kjo kemi; ***Ai ish i çuditshëm, mu LKÉ mas dhe nuk kish që e dajke. Mu LKÉ qeni për mas, saqë unë nisa të iku me vrap***

### *Na u LKÉ anmiku mrapa, dhe pothuajse na nxunen.*

Kështu fjala LKÉ ka kuptimin LAN KA, pra me Pas në formën LAN KAN, pra fjala e parë dhe me rendësi që përcakton rendësin e LE KA, prej nga kemi LKÉ, duke e larguar zanoren midis L dhe K, dhe duke e ndërtuar formën LE KE, ngjashëm me LA KA, por tash me e shpejt duke ndodh LE/LA, saqë nuk ka kohë të bëhet LE, por ngjitet me veprimin KE, e formës KÉ, që i jep zanores një veprim duke shkua sa ma larg, ashtu E bëhet É, diçka ndërmjet tingulli A dhe E, e cila është e gjate/gate.

Megjithatë kjo dukuri, e përshkruar me foljen LKE, i jep nje veçori domethënëse pjesës Ké, dhe kjo shkrirje e dy bashkëtingëlloreve LK të shpejt , gati duke i shkrirë në tingullin LK dhe me theks të veçantë É, e bën fjalën në lëvizje, me pjesën KÉ, ashtu duke përshkruar dukurin e vrapimit pas cakut, i cili po ashtu është në lëvizje.

Si do koftë, LKÉ, prap (pej+rap, p'rap, ashtu pjesa RAP paraqet ramjen nga sistemi krahasues, duke e thelluar ramja, si pjerrtësi, në formën RA+AP, pra AP Ramjen) paraqet formën e LAK, LAKUT por tash shumë i shkurt duke bere përpjeke të kthehet në LAK, në LIK, LUK pse LOK, varësisht se në cilën hapësirë, naltesi, ose mrenesi të gjësendit zhvillohet dukuria. Kështu hupja e zanores ndërmjet L dhe K kemi LK, ku LKA/LKE/LKU/LKO/LKI/LKY/LKEA,... Na jep nje lëvizje të këtij Laku të shkurt ose që nuk ka arrit të formohet duke e bere që formimi dhe përfundimi i krijimi të tij, do të ndodh dej sa zgatet zanorja që vije mas/pas LK (zanore), kështu sa me gjate theksimi në zanore na jep nje lëvizshmëri me të madhe të pjesës që tenton të formoj Lak-un dhe të përfundoj LKA. Kuptohet ky proces zgjatet deri sa kemi zhvendosjen e zanores A nga pozita LKA, në pozitën LAK.

Kjo ndodh edhe me format tjera siç janë LG, ku kemi zanore L(zanore)G, që ngjashëm L(zanore)K kalon në LG(zanore) ashtu ngjashëm me LK(zanore)

Kjo përgjithësohet per të gjitha format ndarjes nga tanësia e materies në format GR/G(zanore)R dhe në ndërrimin GR(zanore). Po ashtu me FR, KR, TR, VR, LR,...etj.

### **GR,...**

na jep lëvizje të këtij GRU-G'RU=GA'RU=GJA; Run, ....te shkurt ose që nuk ka arrit të formohet duke e bere që formimi dhe përfundimi i krijimi të tij, do të ndodh dej sa zgatet zanorja që vije mas/pas GR(zanore), kështu sa me gjate theksimi në zanore na jep nje lëvizshmëri me të madhe të pjesës që tenton të formoj GRU/GRA,...,-mullin/-mallin/-mellin,...dhe

të përfundoj GRA/GRU,... Kuptohet ky proces zgjatet deri sa kemi zhvendosjen e zanores A nga pozita GRA,GRU,... në pozitën GAR/GUR. N' koftë se kemi zhvillim të Lakut në brendësin e trupit, gjësendit, kemi LUK, ose LUKUT në vend të fjalës LAK.

Ne koftë se ndodh diçka me e shkurt se A, në naltësin I, kemi LIK, prej nga del fjala Nërlik që ka kuptimin NERLAK, prej nga në letraren përdoret Nderlikuar/pra NDERLAKUAR..

E kështu me radh, por, në koftë se nje lak ose formë Lakore ndodh në largësinë ose hapësirën prej nga nuk mund të kthehemi në pikën fillestare shumicën e rasteve kemi LYK, ose ndërtimi i ngjashëm/Gashem, N; 'gashem me fjalën MYK, që do të thotë M'YK, ose tek I NIK=N'IK-je, N'UK-je, N'OK-je,...etj.

Pra, pjesët; IK/AK/UK/EK/OK/EAK/OAK/YK,...etj, sikur marrin formën e largimit ose IK-jes por tash duke ikë së bashku me natyrën e bashkë tingullit, M, L, G, P, R, ....etj, në format MIK, LIK, GIK, PIK, RIK, VIK, HIK,...etj.

S'do menduar shumë se MIK ka kuptimin M-MA/MAJTJE që IK, pra e shkurtër, kështu shpjegohet puna e M'ikut.

Por kështu ndodh edhe me fjalën VIKAT, dalë nga VIKA, që përshkruan Ikjen ose ardhjen e zanit nga ana e kundërt në formën VIKAT, ku pjesa K(zanore)T, që na jep KA+AT, ku AT përshkruan gjatësinë/distancën=DA SHTA/SHTO në sasinë CEN ose n'CEN, prej nga dek fjala CENT=CE ma e vogël se sasi SE, kurse NT është formë e fjalëve N(zanore)T, në na jep shembull me anoren A, NAT, N;AT pra gjatësinë AT, por kur zhduket z(anorja) ndërmjet N(x)T kemi do të thotë largësi/distancë ose kohë shumë të shkurt, që na jep NT. Kështu kemi N'AT/M'AT/R'AT/L'AT/F'AT/G'AT/SH'AT,..etj. Kjo mund të përgjithësohet për të gjitha zanoret tjera, ku ato zanore/ZA AN, XA AN/ na japin mjedisin, largësinë nga pikë sistemi krahasues.

Kjo përgjithësohet për të gjitha forma tjera, (zanore)K. Kështu kemi;

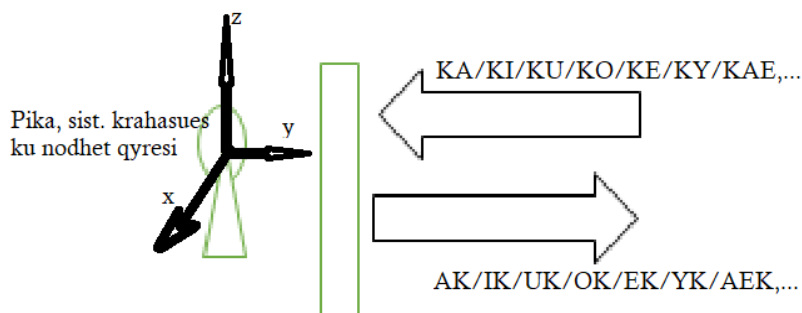



**RP(R(zanore)P; RP(zanore), (zanore)R(zanore)P(zanore))**

RAPA=M'RAPA=AP RANje/RAMje. Nga fjala AP dhe RA me ngjitje na jep formën që ka RANJE prej shikuesit deri tek pika PA/AP. Prej nga M'rapa=Man Ra AP, na jep formën Lugore të fushës/gjësëndit, megjithatë në kuptimin Mas, pas, pra mrapa, përshkruhet si rrjedhje nga kuptimi i formës në kuptimin e gjësëndit që e kemi kalu ose kohës se kaluar e cila ka shkua, gjithmonë njeriu-venrojtesi e paramendon vetën në kohë edhe hapësirë në piken me të nalt.

Kështu kemi RAP por e kundërta është PAR, që përshkruan dy forma gjeometrike AP dhe PA, por edhe pjesën RA, që ka Ramje dhe AR, që ka Ngritjen rritje në drejtim të RA-s.

Kështu me vizatim të thjesht kemi

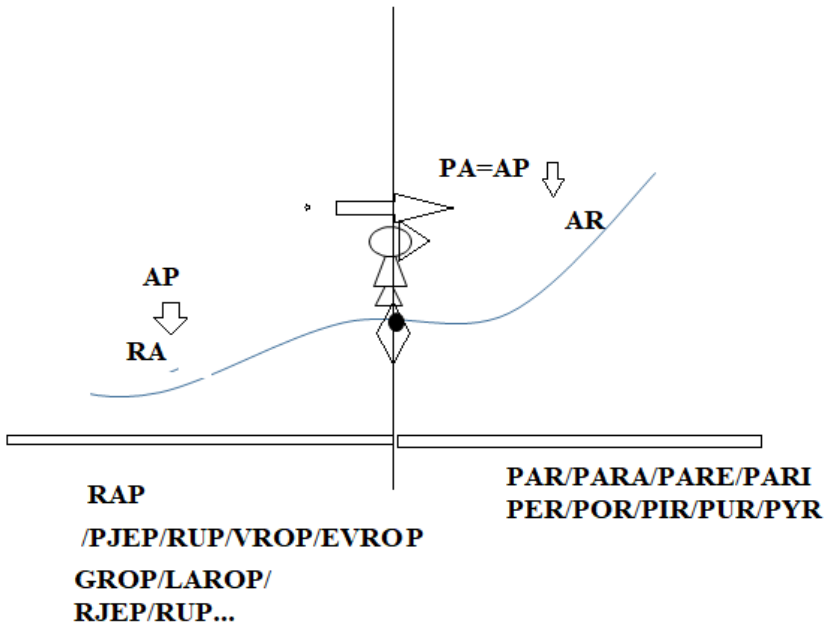

**Shembuj dhe shënime:**

**Grup**, prej nga UP (AP/EP,..) + GRU, pra një G (e gashme me fjalën GJ/GJA) e Rujtur që rritet dhe përfarohem me se miri me Grumbullim/Grumullimin e vazhdueshëm. Megjithatë me bashkimin GRUP, jep formë e Gjase G-GJU në formën RUP/RUPA/RJUPA.

**Grop** = OP GRO që Gje ROjtun në lartësinë/naltesin RO, kurse pjesa OP është ajo që JAPT/OP neper sipërfaqen e tokës O, në fomren OP.

Megjithatë me bashkimin GROP, jep formë e Gjase G-GJO në formën RoP/ROP-RJOPA

**Grip**= IP në formën GRI, Gja e RI-tun e cila e ngritën edhe me shumë G-GJa në formën RI. Megjithatë me bashkimin GRIP, jep formë e Gjase G-GJI në formën RiP/RJiP, e cila na shpjegon për një formë në RI, që është I e ngriture në përmasat e RI-se por për shkak se kemi EP na jep RIP kështu fjala flet për G=GJA në si RIP, GRIP

**Grep**= EP GRE, pra ja jep nje formë të n'gre-mjes. Megjithatë me bashkimin GREP, jep formë e Gjase G-GJE në formën;

REP/RJEP,

*Rjep, Repe, Rup, Rapa*

*Vrep/Vrup/*

*Grep/Grup*

*Te rup=T'rup*

*T'rap...*

*Krap, Krep, Krup,...*

**Vrop** - Kemi në vend të fjalë G zëvendësohet me V që i ka karakteristikat e nje shëtitje neper një hapësirë të caktuar dhe kufizuar, kështu kemi VE/VU/VI/VO/VA në ROP, pra në sipërfaqen e e rjepun (rrjepur) ose të hekun me fjalën OP, e cila ka formë e RO-se, për të cilën kemi folur gjerësisht por tash të kthyer përmbys, siç është Fig., e mëposhtme e cila përshkruan fjalën ROP/RUP,...



**Vrap/GRAPC/**

**Vrip/GRIP/GARIP/GRIPC, ku rip, shiko sqarimin me Fig., e mëposhtëm.**



**Vrup, shiko në Fig., e mëposhtëm,**

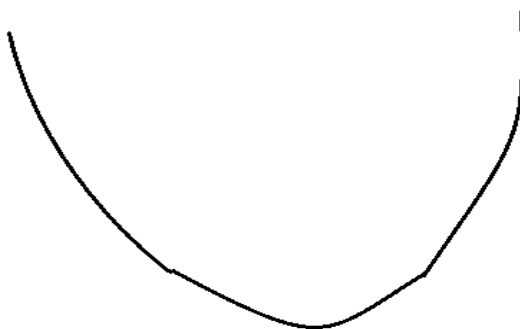

**Evrop= E VE ROP= E VER- VAR OP; shiko në Fig. e mëposhtme.**

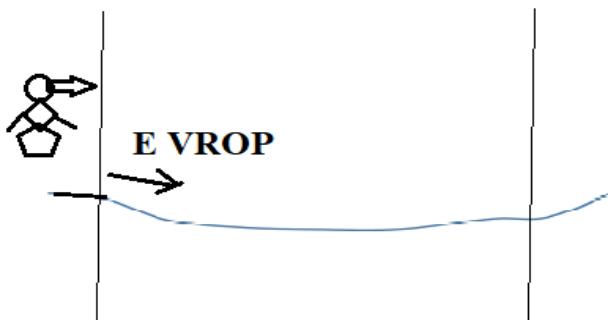

## **RAHAT**

Fjala Rahat, përbëhet nga fjala RA, që është rranja, e ka kuptimin e njëjtë me AR, megjithatë RA përshkruan pjesën e lart të fjalës RA, piken me ta nalt (n'alt, **maksimumin**) të sajë. Nga kjo kemi RA, dukurisë se cilës nuk i metet ngritje (NU=Na, G=GA=GJA, AR=RA=RI-qe është naltesi me e vogël se RA, dhe IT që tregon shtrirjen e asaj hapësire që trupi e nxan ose e përshkruan). HAT përshkruan hapësirën në të cilën shtrihet (SHTO+RIHET=RAHAT, duke e hup O, kemi SHTIM tash vetëm të

pjesës RIHET, që na jep SHTRIHET, pra jo krejt SHTORIHET kështu kemi RIHET=RI+HET në kuptim të njëjtë me RA+HAT). E dimë që AT tregon hapësirën e shprazet, hapësirën që e përshkon gjësendi, ose e nxan gjësendi. Kemi shpjeguar HAR, ose HARE, menjëherë duhet të kuptuar të njëjtën fjalë me të njëjtën kuptim me RAH, por tash shikuar nga tjetër këndvështrim/pike referente ose sistem krahasues (Vështrim/Vu+SHT+RIM, shpjegohet me fjalën SHTRIM, SHTO RIM, ku me fjalën SHTO, lexuesi duhet kuptuar të gjitha ato që kemi dhanë , pra ;/SHTU/SHTI/SHTE/SHYTY përshkruaj dukurit të ndodhura në hapësirat me veti të përshkruara nëpërmes zanoreve A, U, I, O, E, Y, ...etj.).

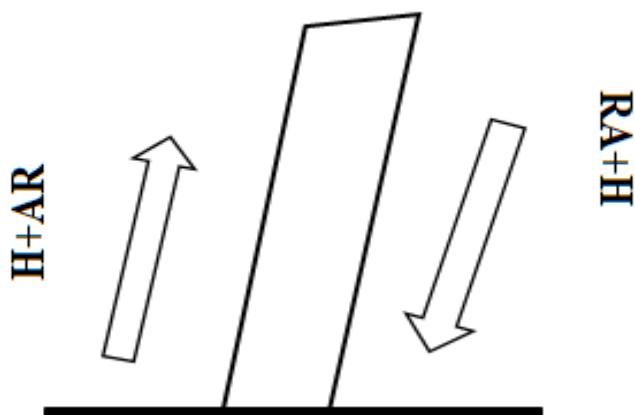

Nga HAR kuptojmë që përshkruhet e njëjta dukuri RAH (nga vete pjesa H në formën AH i jep nje RA të vecant e cilla/cila/Silla/Shilla dallon nga përmbajtja dhe vecorija, që ka diçka speciale, derisa H në filli paraqet rreptësinë, shpejtësinë dhe befasinë, si edhe t'përnjëhershmen e ndodhjes, shfaqjes se dukurisë/gjësendit që e përshkruan fjala e e mashkrume H(---), kurse në mjedis ose fund të fjalës përshkruan të kundërtën e asaj që e përshkruan në fillim të fjalies, pra ngadalësinë, këndin e ngushte të ngritjes se një trupi, ngadalësinë e ndodhjes, ose delikatesën,...etj.) por nga sistemi krahasues i kundërt /kunert. S'do menu/menduar shumë që H është tingull me veti zanore + bashkëtingëllore, i cili përforcon tingullin A, në format AR/HAR, dhe RA/RAH, por tash H tek fjala HAR gjendet në fillim të fjalës, duke treguar rolin mretnues, veti përcaktues në dukurin ose trupin që asht në natyre, manej, edhe ngritjen e menjëhershme ose ndodhjen/nodhjen e menjëhershme të dukurisë, ose formës se ngritur ose të zbritur ose shfaqjes të papritur në natyre ose para vrojtuesit. Kurse tek

fjala RAH, kemi në fund të fjalës, kështu në dukuri luan rol jo mrentues dhe tregon këndin e ngushtë të dukurisë së RA, ose lëvizjes, ose të hapësirës, etj.

Sikur të kishim RAHAT=RA HAT, dhe HARAT, pra RAH+AT dhe HAR+AT në formën siç thuhet në gjuhët e lindjes HAJRAT, si fjalë me rrënjë (rraja/rranja) nga familja e zhdukur e Shqipes, atëherë marrim; RA+dhe pjesa HAT që në fund të fjalës tregon RAMjen në një kënd të ngushtë, të pjerrtë, deri sa kemi Shtrirmje të plot. Kurse kur është në fillim të fjalës në formën HA+ARAT kemi ngritje të përnjëhershme të pjesë ARAT. Nga kjo duhet kuptuar se ARA+T përshkruan dukurin e ngritjes, në lartësi, ose Malet e larta (LA+ARTA/ARAT/ARA+ARAT) siç kemi emrin ARTAN, që na jep pjesën e ANES së ART pra në të cilën rriten bereqet/BARA+QET ose token/bjeshkën e ngritun që ngritët e rritet vazhdimisht, ose që së paku krijon atë përshtypje.

Natyrisht është krejt i kuptueshme tash emrat ARTAN, ARATAN, MA+ARTA+NESH/NUSH/NOSH,...etj., ARIAN, si edhe emri ARARAT që na jep kuptim ARA+ARAT në të cilën na jep A RAT ARA, pra një ranje e fuqishme e pjesës së ngritur, dhe pse jo **HARARAT**. Megjithatë nuk duhet të krijohet përshtypja se gjuha shqipe ka le në Lindje, ajo si e tillë është formuar në Veri dhe Perëndim të Evropës, duke dryp teposhtë në drejtim të Lindjes, qysh 2800-2200 vite para Krishtit, për arsye Klimatike por edhe për arsye, të ardhjes së popujve ParaKelt, Kelt dhe me vonë para Gjermaniko-Sllave.

Natyrisht kemi HERET=HARAT=HIRET=HORET,...etj., por edhe, RAHAT=REHET=RUHET=RIHET=RUHOT,...etj. Kështu s'do menu/menduar felle që RUHOT është toponim shumë i Lashtë që përshkruan Ramjen në formën RU nga lartësia HOT por tash pasi gjendet në pjesën e dytë të fjalës përshkruan rënien (RA+non, RAN+NON) ose lakimin e hapësirës në mënyrë që e përshpejton lëvizjen derisa ndalet, pra e përshkruan fazën e lëvizjes së një trupi neper hapësirën e lakuar, e cila kishte përshpejtim në film të saj, por në pjesën e dytë fillon ngadalësimin deri në ndaljen e tij, pra pjesa RU**HOT**, në këtë pozitë në fjalë, na jep lakimin e tillë që e ndal përshpejtimin e lëvizjes së trupit neper atë sipërfaqe. Krejt situata do të ishte ndryshe sikur ta kishim fjalën HOTERU, në të cilën pjesa RU do të ishte jo shumë e rëndësishme në reliefin që e përshkruan fjala kurse pjesa HOT do të përshkruante Ramjen ose ngritjen e gjatësisë OT në përmasa shumë të mëdha (shiko, në Dardani si formohet fjala Mëdha, M'DHA pra DHAje e M, pikërisht e asaj që Man, në formën e shkurt MA si M, e cila tregon po ashtu kuptimin e fjalës M, që ka kuptimin MAJTJE. Tingulli M është fjalë në vete, por nuk ka kah të lëvizjes në krahasim me sistemin krahasues njeriun/vështruesin, ngase M është e pa

shqoeruar ne kete rast me zanore. Shohim perzgat shqiptimit të M dy buzët shtrëngohen dhe pshteten në njana tjetrën duke e MA~ MAJT.

## HATRU

Krejt normale lexuesi duhet të mendoj në fjalët HATRU pra me ka met Hatri, në të cilën e përshkruan HATR si ramje ose ngritje HAT/HOT/HUT/HIT/HET,...etj. , nga kjo ramje ose ngritje në lartësi ose gjatësi të gjësendit me shfaqje të menjëhershme siç e përcakton tingulli H, në fillim të fjalës, do të na jepej, edhe ndjenja do ta kishim pas përshkrimit të atij reliefi, kështu lindi fjala HATER.

## METEOR/METEORA

Kur kemi folur gjerësisht për; OR/AR/UR/IR/ER/YR ose të shoqëruara me dy zanore të rrisin dhe përshkruajnë madhështinë dhe përmasat e gjana të R, kemi AOR/IER/UAR/EUR/YIR,...etj., që përcjellin në bazë kuptimin e njëjtë me R të përthurur vetëm me nje (n Kosovë thuhet; NI, që del nga N'I që do të thote NU mrena në I, prej nga kemi N'I=NI që në gjuhën letrare u morre NJE. Kështu kemi N'U=Ne U=NU, që do të thote në Ve NU në sipërfaqen/hapsiren ner sipërfaqen e gjësendit, në mrenesi/brendësin e gjësendit, kjo vlen edhe per NA, NE, NY, NI, NO, por edhe në rastin me përthurjen të dy zanoreve NEA, NUA, NIA, NAU,...etj. por edhe në rastin e simetrisë AN, EN, UN, ON, YN, EAN, OAN, IAN, EAN, UEN, ...etj.) zanore. Nga kjo kuptimin e njëjtë e përcjellin edhe RO/RI/RA/RU/RE/RY ose REO/REA/RIA/REO,...etj.

Emri METEOR ose METEORA përshkruan objekt/gjësendin të metun në hapësirën e nalt/la(ar)t, dhe vije nga dy fjalë kryesore METE ORA, që na jep MET dhe OR pra e Metun në OR ose ORA, ORA MET. OR në gjuhën e Veriut nuk do të thotë koha, por do të thotë gjësend që të RuN e cila ka met (letrare; mbet) permi sipërfaqen e tokës, në formën ose trajtën OR, i cili është ngritur nga toka, qëndron në naltësi duke RU/RO në formën RA/RI/RE/RY/ROE,...etj., në të cilën kemi OR ose ORA/OREA/ORIA/ERIA/ERA/ARA/AREA,....

Nga kjo METEORA do të thotë MET OR ka met si OR sii edhe; METE O RA, pra e Metne O n, RA. Po ashtu MET \*O\*RA mund te lidhet drejt per drejt me kuptimin MET O RA e cila gegnisht e përshkruan se këta trupa qiellore, jane MET mas/pas shkapërderdhjes ne hapësira nderplanetare duke krijuar material kozmik i cili udhëton si gur me forma te çrregullta dhe te cilët bijën nga qielli.

## AR/QAR/ARIAN/ARION/ORION

Nga emri i famshëm ORION na epin kuptimin ARIAN, ERION, ERIKA, ERILA=LA E RI, që e qartësojnë (qe vije nga folja E QART pra e qitne në AR që shtrihet në gjatësinë –largësinë (QA)R+T/(QAR)T=(QIR)T=(QER)T=(QER)eh=(QIR)JE,...,etj. Natyrisht kuptimi i saj mund të përcillet tek dëgjuesi edhe në kuptimet MET'RA (MET RA, ashtu si thuhet në Dardani, ku edhe ruhet versioni me i lasht i guhes Shype), nga edhe kemi shprehjet;

*MET'RA e mira dhe e keqja*

*MET'RA anmiku dhe ti me fjet nuk banë*

*Cka nodh MET'RA ylli si shej e fatit tan t'hupun*

Nga METE O RA/ ose MET EORA na jep të njëjtën përshkrim të dukurisë që ndodh/nodh në hapësirën qellore.

**RA/RE/RI/RO/RY-**

**AR/IR/UR/OR/YR,..ELL/ILL/OLL/ALL/YLL/EALL/IOLL**

RA+ ILL

RO+OLL

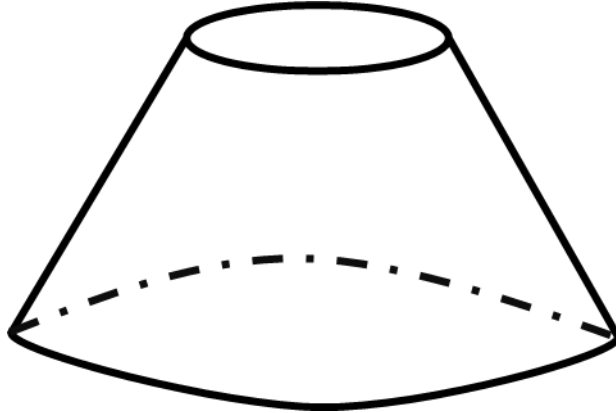

**RO+(,..), shiko vizatimet në Fig., e mëposhtëm, sqarimet të fjalëve ;  
RY+YLL, RE+EILL,..**

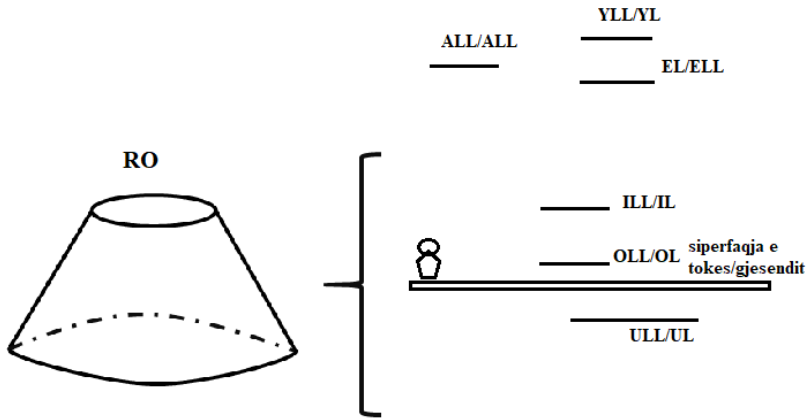

\_\_\_\_\_ YLL/YL

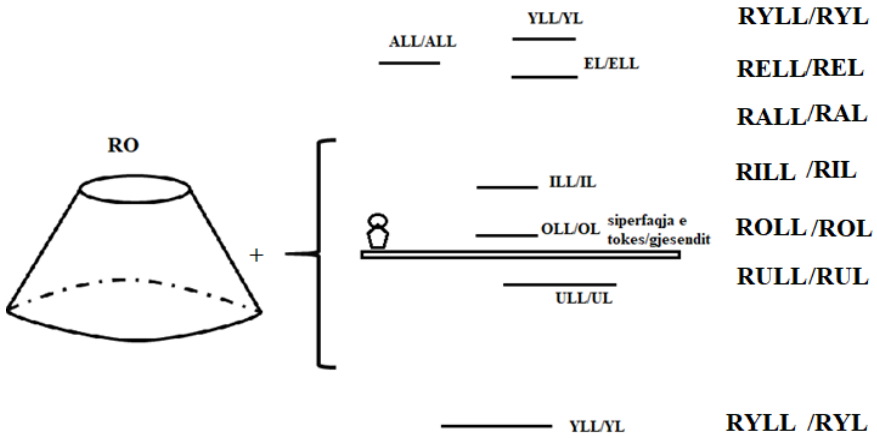

KRO, dhe RO shiko vizatimet në Fig., e mëposhtëm, sqarimet të fjalëve ; RO dhe KRO,..



**RO**

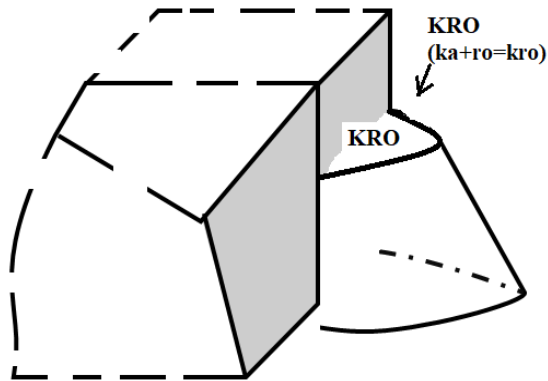
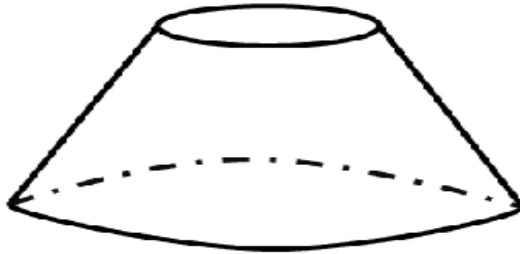

## **RENKIM/RANKAM/RONKOM/RUNKAM,...**

Fjala **RENKIM** është trajte e fjalës **RANKAM**, pra **RENKIM=RANKAM**, pra **RAN** e **KAM**, kurse e dimë tash, se fjala **RAN** rrjedh nga **RA AN** pra **RA ka AN-a** e caktuar, **RA kah AN-a**.

**REN** po ashtu pjesë dhe përshkrim I fjalës **RAN**, ashtu si edhe në gjermanisht **REIN**, **KOMM REIN**, që i bije të hysh mrena (me rena, në kuptimin **REN** që prapë nërlidhet me fjalën **RAN** dhe anasjelltas, Kështu fjalët **RAN/REN/RON/RUN/RIN/RION/REAN,...**etj., na jep një **RA**mje drejt një anet e caktuar ose vendi të caktuar që e e zane në hapësirë, dhe në e marrim se vendqëndrim (ven qenrim=**ve en/an/enje,...**+rim, pra që rrjedh në formën **rim/ram/rum/rom...**) të trajtës të caktuar, dhe kjo hapësirë në krahasim me sistemin ku gjendet pika krahasuesi, ku gjendet folësi/këqyrsi i dukurisë/dukunis, ose venrojës, duke na dhënë përshkrimin e largësisë e shtrimjes/shtrirjes, në raportin, përpjese janë krijuesi i fjalës ku dukuria zhvillohet. Pra, ashtu siç kemi thënë; **REN=NER=N'ER**, ku **ER** përshkruan

naltesin **NER**mjet (NER MET, NER MAT, fjala NER ndryshon nga fjala N'R=NËR, sepse ndërmjet N dhe R kemi hupje të tingullit, që nuk është NUR=N'ur, por është gjësend menjëherë n'r sipërfaqen e trupit/gjësendit.).

RAN=NAR =N'AR=NE+AR (përshkruan hapësirën prej tokë deri atje ku gjendet dielli/dilli si RA, që është pjesa/pika/sipërfaqja me e nalt pra RA, Ra na jep jo vetëm foljen RA, por na jep edhe emrin ku shtrihet sipërfaqja sfera në të cilën shtrihet dhe udhëton Dilli, pra RA, ashtu siç është ER sipërfaqja e fundit e hapësirës tredimensionale RE, ku shtrihen RE-t, dhe ashtu siç është hapësira që vije nga mrenesia/brendësia me fjalën UR që pika maksimale e saj është UR, pra sipërfaqja që ja non kufinin/kafunin e UR që është RU, Kështu Ru paraqet sipërfaqen e cila kufizohet shtrimja e trupit, pra sipërfaqe që mbështjell trupin që man/mban permrena/përbrenda. Nuk është e çuditshme që emri LEKUR/LKUR na jep LANje të veçantë L që është e ngjiture në formën KUR=KA UR, dhe fjala KRU/KRUJE na jep pamjen e pjesës se leKUR që është KRU pra RU, ka RU, që rrjedhe neper Ru,,,etj.).

RUN=NUR=N'UR=Ne

RIN=NIR

RON=NOR

RYN=NYR=N'YR=Ne YR (prej nga kemi YR, si hapësirë që shtrihet nga largësia ose pikat e pamatshme në të cilat shpesh janë të pakthyeshme, pra kur shkohet në hapësirën Y ose YR nuk mund të kthehemi në gjenjen e mëparshme ose në piken fillestare, kështu YR përshkruan ngritjen ose me drejt shkuarjen nga thellësia e panjohur deri në sipërfaqen që paraqet funnin/non (Fundin=fun dan) e saj, RY. Nga kemi Y+NYR= YN/NY+YR, dhe fjalën FRYN/FRYM, BRYN/BRYM që tregon BA RYN ose BA RYM, prej nga YM=MY na jep shtrimjen e saj dej në YT prej nga marrim MYT, si formë e MUT/MAT/MET/MOT/MIT...etj.). Prej nga përgjithësohet për të gjitha Nërlakimet me zanore dhe dy zanore tjera.

REAN=NEAR

**KAM/MAK, KIM/MIK, KOM/MOK, KUM/MUK, KEM/MEK,..**

Kur flasim për fjalën MA, MAK ose MAKKA, do të thotë se në qendrën e veprimit është vu fjala Ma, veprimi i cili tregon dukurin e MA-tjes, kurse pjesa AK/KA na jep pamjen e pasjes brenda MA. Ashtu e kundërta Kam që na jep Ka si veprimi dhe vlerësim kryesore i pasjes pra KA, dhe AM që i është dhënë KA-s si veprim dytësore ose duke mos i

kushtuar rëndësi pjesës **Ma**, e cila ka veprim të rendit të dytë në dukurin ose pamjen që përshkruhet me anën e fjalës KAM.

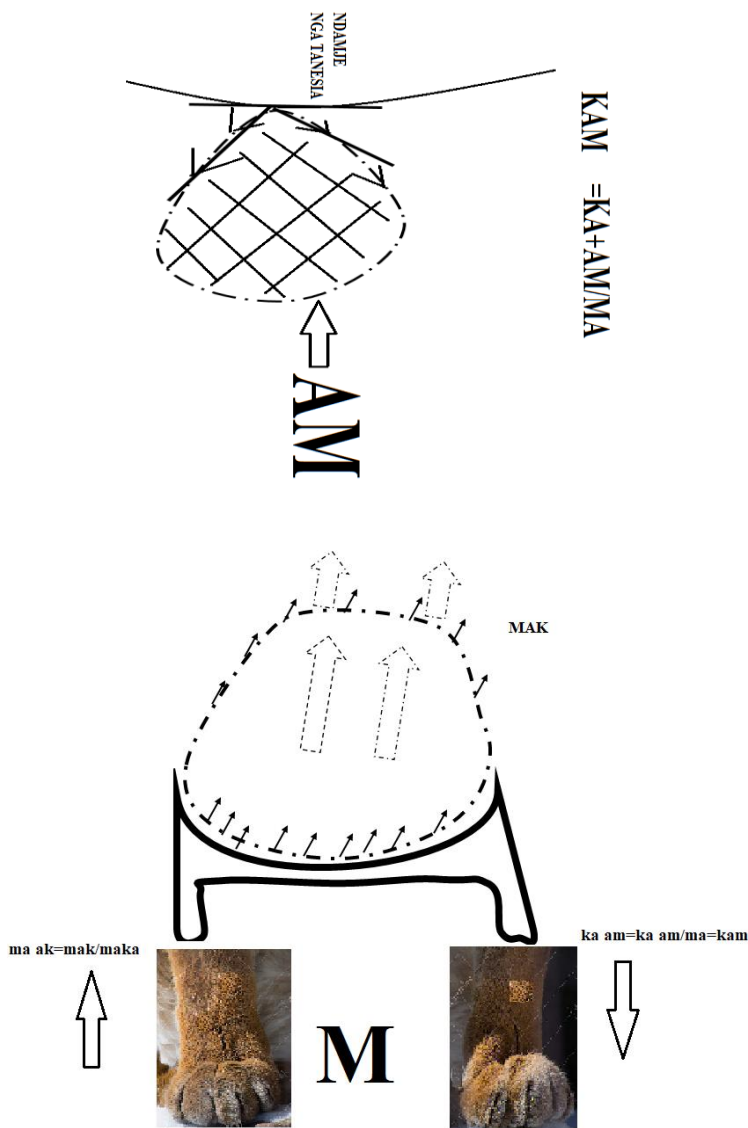

Fjala **MAK** bart kuptimin edhe tek fjalët **MUK/MOK/MEK/MYK/MIK**.

Si rrjedhim fjalët e ndërtruara **Pik=P'ik=Pej/Pi/Po,...+Ik**, pra gjësend që është n'ikje, duke e shprehur shpejtësinë ose papriturin e ndodhjes së dukunis së ikjes në formën **PIK/Pikje**, pra gjësend që është në Piken P, por

largohet në me IKJE ashtu sikur kemi SHTYMJE=PSHTYMJE, SHTJELL=P'SHTJELL, në të njëjtën mënyrë kemi;

Ma/ME+IK=MIK, pra që Man gjësendin që është në ikje ose në largim, që nuk asht majtje e tillë sa të quhet MA, MAJ, MAL, MUL, MIL, por tash kemi të bëjmë me MA-jtje e cila është MAK dhe që ka kuptimin MAK=MA+AK=M'AK.

Kështu vlen përgjithësimi

MAK=MA/MU/MI,...+AK=M'AK

MUK=MA/MU/MI,...+IK=M'IK, pra ME IK, MA diçka që largohet pas nje kohë ose MAs nje kohe, që është në IKJE, Megjithatë kemi MAS që është Majtje e shtjellës në formën AS=M'AS

MO/MU/Ma,..+UK=MUK=M'UK

MEK=ME +EK=M'EK, kështu fjala MEKJE na jep nje largim në formën HEKJE, prej nga është e afërt me fjalën EK=IK=AK=OK=UK=YK, prej nga kemi MEKJE, që e përshkruan njeriun i cili MA-tjen e ka në largim e sipër ose e MAN EKJEN =M'EKJE, fjalë që përshkruan njeriun që ka hup vetëdijen e tij ose është n'prag të ligështimit dhe ALIVANOSJES=A LA VIJEN NO/NU/OSJES.

MOK= M'OK që e përshkruan gjësendin/gjësendin e formës se O, ose gjësendit, me sipërfaqe të tillë që është prezent i afërt me piken ku gjendet/gjenet vrojtuesi ose përshkruesi i dukurisë që e përmbledh me fjalën MOK.

Te njëjtën e fjalë e gjejmë MYK=ME YK, që përshkruan gjësendin që largohet në formë YK, që është i pakuptueshëm dhe që gjendet në hapësirën e atillë që nuk mund të rikthehet në jetë,

Kështu kemi;

**MY=MYT=MYK=MYL=MYG=MYR**

**MU=MUT=MUK=MUL=MUG=MUR**

**MA=MAT=MAK=MAL=MAG=MAR**

**MO=MOT=MOK=MOL=MOG=MOR**

**ME=MET=MEK=MEL=MEG=MER**

**MI=MIT=MIK=MIL=MIG=MIR,...Etj.**

**Shënim:** Lexuesi/LEZUSI, LE ZU SA, le t'i krahasoje fjalët, dhe le të mënoj per to;

LIG/LIGJ

VIG/VIGJ

GIG/GJIGJ/GIGJ

DIG/DIGJ

MIG/MIGJ

***Shënim;***

ET, JET  
OT, JOT  
UT, JUT  
AT, JAT  
YT, JYT  
IT, JIT (N'JIT)

***Shënim;***

ET, VET, MET, LET, GET, NET, RET, ZET, FET, HET, T'ET  
OT, VOT, MOT, LOT, GOT, NOT, ROT, FOT, HOT, T'OT  
UT, VUT, MUT, LUT, GUT, NUT, RUT, FUT, HUT, T'UT  
AT- VAT, MAT, LAT, GAT, NAT, RAT, FAT, HAT, T'AT  
YT-VYT, MYT, LYT, GYT, NYT, RYT, FYT, HYT, T'YT  
IT-VIT, MIT, LIT, GIT, NIT, RIT, FIT, HIT, T'IT  
.....etj.

## **LIBRI 6**

## Dallimet me fjalët e ndërtuara nga Q dhe SH

<i>Lirim</i>	<i>Sh+lirmi</i>	<i>Q/C+lirim</i>
<i>Ngaterrim</i>		
<i>Kat'rrim</i>	<i>SH'Kat'rrim</i>	<i>C'kat'rrim</i>
<i>Formim</i>	<i>SH'formim</i>	<i>C'formim</i>
<i>T'errim</i>	<i>Sht'errim</i>	<i>C'terrim</i>
<i>PUT</i>	<i>SH'PUT</i>	<i>C'putim</i>
<i>T'et</i>	<i>Sh'tet</i>	

Duke u nis nga kuptimet e shtjellume (**Shënim:** Nga *shtjellume*, në letrare *shtjelluar*, kemi *shtij*+LLUME=LUME=LUM e cila përshkruan rrjedhjen e daljen në pah të dukurisë Shtije e cila gjendet në pozitën LU/LLU dhe rrjedh LUM/LLUM, duke e zhvendos dukurin SHTIJE, veprimin Shtije, vazhdueshëm. Nga kjo mund të merret si LUAR/LLUAR si përshkrim i LUJTJES, LEVIZJES; LIVRITJES, por jo si rrjedhje LUM/LLUM) ma nal't të fjalëve; NI /NE /NO /NA /NY /NU /NEA ,...si dhe simetrinë IN/EN/ON/AN/YN/UN/EAN,...., kur bashkohen më ; IQ/UQ/EQ/AQ/OQ/YQ, na jep lëvizjen , largim, rrjedhjen nga tan'sia, pra ajo e cila quhet NI /NE /NO /NA /NY /NU /NEA ,...., Si rrjedhim kemi NU, më bashkimin më pjesën UQ/HUQ simetrike më QU/QUH, ... na jep largimin, Qitjen, rrjedhjen më formë të çrregullt ose shformume/Qa-nga-forma nga tan'sia e dal ashtu më fjalët e përshkruara; IQ/UQ/EQ/AQ/OQ/YQ,... dhe simetrike, kemi, QI/QU/QO/QE/QA/QY/QEA,... Prej nga, NUQ/NIQ/NOQ/NEQ/NAQ/NYQ :

Nga kjo duhet të kuptojmë se NAQ= NA+ AQ, pra NA AQ; NA QA; NA QAVE,...., na jep përshkrimin e zhvendosjes , të vetive të përcaktuara me; NU/NA/NO/NI/NE/NY/NAE,... të cilat kanë dalje, rrjedhje, zhvendosje në formën AQ. Nga gashm'nia kemi, po ashtu përgjithësimet; PAQ, LAQ=LA AQ, PA AQ=PAQ, ...,

AQ	EQ	UQ	OQ	IQ	YQ
HAQ	HEQ	HUQ	HOQ	HIQ	HYQ
MAQ	MEQ	MUQ	MOQ	MIQ	MYQ
NAQ	NEQ	NUQ	NOQ	NIQ	NYQ
PAQ	PEQ	PUQ	POQ	PIQ	PYQ
VAQ	VEQ	VUQ	VOQ	VIQ	VYQ

FAQ	FEQ	FUQ	FOQ	FIQ	FYQ
LAQ	LEQ	LUQ	LOQ	LIQ	LYQ
KAQ	KEQ	KUQ	KOQ	KIQ	KYQ
QAQ	QEQ	QUQ	QOQ	QIQ	QYQ
SHAQ	SHEQ	SHUQ	SHOQ	SHIQ	SHYQ
SAQ	SEQ	SUQ	SOQ	SIQ	SYQ
DAQ	DEQ	DUQ	DOQ	DIQ	DYQ
...,etj.					

Krejt e kuptueshme se fjalët në tabelë kanë simetrinë, të cilat janë me kuptim;

QA	QE	QU	QO	QI	QY
QAH	QEH	QUH	QOH	QIH	QYH
QAM	QEM	QUM	QOM	QIM	QYM
QAN	QEN	QUN	QON	QIN	QYN
QAP	QEP	QUP	QOP	QIP	QYP
QAV	QEV	QUV	QOV	QIV	QYV
QAF	QEF	QUF	QOF	QIF	QYF
QAL	QEL	QUL	QOL	QIL	QYL
QAK	QEK	QUK	QOK	QIK	QYK
QAQ	QEQ	QUQ	QOQ	QIQ	QYQ
QASH	QESH	QUSH	QOSH	QISH	QYSH
QAS	QES	QUS	QOS	QIS	QYS
QAD	QED	QUD	QOD	QID	QYD
...,etj.					

Si rrjedhim kemi KAQ=KA AQ, dhe më tutje si në tabelën dhe simetrinë QUN/QIN/QON/QAN/QEN/QYN. Prej nga kuptojmë se fjalët NIQ/QUN/QON,... na japin kuptimin e njëjtë me fjalët; NIQ/NUQ/NOQ,... por shikuar nga pikat e vështrimit të kundërta.

E dimë nga shpjegimet e mësipërme se kemi; QAN ku në fjalë vije dukuria QA, pra QA-mje e cila na ep rendësin dhe piken kryesore cila m'ret'non në fjalën në shqyrtim, kurse pjesa AN si simetri e fjalën NA, e cila përfarohet me fjalën NO/NU, ku në këtë fjalë ka ran'sin dytësore, dhe AN hetohet si i rëndësisë të pahetueshme në dukurin e përshkrime me fjalën QAN. Krejt e natyrshme se fjala NAQ na jep dukurin në të cilën mretrnon fjala NA, kurse pjesa AQ, vije e rëndësisë, dytësore, ose në dukuri luan rol jo aq të rëndësishme, ose dytësor. *Krejt e thjesht kur themi SEQ/sec na than, Seç na jep kuptimin e sasisë si tan'si por edhe shtojcës Eq e cila*



përvaret pas krejt asaj që SE (SA; SI; SU,..). E dimë tash, **SE/SHE/CE**, paraqet në thelb sasinë e gjësëndit, materies, e cila eksiton (ngacmonë) dhe lëviz në mënyrë shtjellore. Simas (sipas) guhes shype në kemi dy lloj lëvizjes shtjellore S/SH dhe gjatësore Z/ZH, mirëpo kemi po ashtu lëvizje poshtë LIVRU dhe nalt LIVRI.

Kur themi NUK RRIN NI VEN SI ME PAS LIVRIN, jemi duke përshkruar lëvizjen përpjetë/teposhtë sipas vijës ku gjan'sia është e papërfillshme në krahasim me gjatësinë, si VRI/RI, pra ngritje RI e cila formohet me bashkimin e R+I, duke na dhënë rritjen. Kur themi LEVRU kemi lëvizjen n'r/nën sipërfaqen e gjësëndit, trupit, kores se tokës, pra LIVRU, sipas renditjes LVR. Ku VRU paraqet lëvizje me kohëzgjatje të madhe neper hapësirën e përkufizuar si RU, prej nga kemi VU/VE/VI/VO/V,...+RU=VRU. Megjithatë dy lëvizje kryesore S/SH dhe Z/ZH janë shumë përcaktuese për shpjegimin e dukurive/dukunive në natyre.

Duhet lexuesi gjithherë prej përfundimeve tona, të nxjerr përgjithësime tjera, si;

**LIVRI**

**LAVRA**

**LEVRU**

**LIVRU,...**

Kështu QAN dhe NAQ edhe pse përshkruajnë dukurin e njëjtë, në të vërtetë ndryshojnë mjaft shumë nga kuptimet, pasi njëra fjalë merr vëmendjen në pjesën QA, si përcaktuese e dukurisë, kurse tek fjala NAQ, dukuria kryesore përcaktohet në përshkrimin me fjalën NA, dhe shumë mirë dihet se QA dhe NA kanë dallime të jashtëzakonshëm. Megjithatë në fjalët që përshkruajnë dukurit NAQ/QAN kanë shumë të përbashkët po ashtu, të dyja fjalët flasin për AQ/QA dhe NA/AN, por njëra ka rol kryesor, derisa tek fjala tjetër ka rol dytësor dhe anasjelltas, ky rast përgjithësohet për të gjitha fjalët simetrike /me simetri/ për të cilat kemi folur dej me tash.

MA AQ=MAQ pra MAQ na jep një MA-jtje me rrjedhje, dalje të tillë të MA-s ashtu duke krijuar MAQ.

### **Shënim:**

*Në përgjithësi shumica e fjalëve në tabelë janë ende (HALA; ALA) në përdorim në gjuhën shqipe. Natyrisht ju shumicën nuk mund ti gjeni në fjalorin e të ashtuquajtur të gjuhës shqipe, masi janë quajt krahinorizma, ose çformime. Edhe pse çdo gjuhë përbëhet nga shuma e krahinorizmave.*

*Megjithatë këto fjalë i gjen të përdorshme me përhapje shumë të gjerë, ku flitet gjuha shqipe ende dhe janë të rëndësishme, si edhe duhet me u përdorë.*

*E mahnishtme emni MET, asht than se rrjedhin nga shkurtesa MEHMET ose MUHAMET, pra në përgjithësi një shpejgim i pakuptimt, masi (pasi) kemi emnat MAT pse të mos kemi MET, dhe fort mirë e dimë se as n'jug nuk kemi Miemna MBARAJ, por kemi MAR/MARAJ, ose nuk kemi MBIRAJ por MIRAJ. Sipas kësaj mendësie, prej nga rrjedh mos shpjegimi i fjalës MAR, e cila do të mund të ishte nxjerr nga shkurtimi i emrit OMAR?!,...*

**Shënim:**

***Ju metet brezave t'ardhem ta m'rojn/b'rojn/m'b'rojn guhen ton, dhe çdo fjalë t'saj, pavarësisht pej cilit dialekt o krahin/krain vjen.***

**MIQ/MEQ/MOQ/MAQ/MYQ/MUQ/MEAQ,...**

Duke u nis nga kuptimet e shtjellume ma nalt të fjalëve MI /ME /MO /MA /MY /MU /MEA ,...si dhe simetrinë IM/EM/OM/AM/YM/UM/EAM,..., kur bashkohet pjesët IQ/UQ/EQ/AQ/OQ/YQ, na jep lëvizjen , largim, rrjedhjen nga tan'sia, pra ajo e cila quhet MI /ME /MO /MA /MY /MU /MEA ,..... Si rrjedhim kemi MU, me bashkimin me pjesën UQ/HUQ simetrike me QU/QUH, ... na jep largimin, Qitjen, rrjedhjen me formë të çrregullt ose shformume/Qa-nga-forma nga tan'sia e dal ashtu me fjalët; IQ/UQ/EQ/AQ/OQ/YQ,... dhe simetrike, kemi QI/QU/QO/QE/QA/QY/QEA,... Nga kjo kemi MUQ/MIQ/MOQ/MEQ/MAQ/MYQ të cilat në epin largimin ose pjesën në ikje/iqje të fjalës se parashkruar , në kete rast M/MA/MU,... në; (...)K ose (...)Q.

Nga kjo duhet të kuptojmë se MAQ na jep përshkrimin e zhvendosjes të fjalëve me kuptime MU/MA/MO/MI/ME/MY/MAE,... të cilat kanë dalje, rrjedhje, zhvendosje në formën AQ. Nga gashm'nia kemi, po ashtu përgjithësimet; PAQ, LAQ=LA AQ, PA AQ=PAQ,

AQ	EQ	UQ	OQ	IQ	YQ
HAQ	HEQ	HUQ	HOQ	HIQ	HYQ
MAQ	MEQ	MUQ	MOQ	MIQ	MYQ
NAQ	NEQ	NUQ	NOQ	NIQ	NYQ
PAQ	PEQ	PUQ	POQ	PIQ	PYQ
VAQ	VEQ	VUQ	VOQ	VIQ	VYQ
FAQ	FEQ	FUQ	FOQ	FIQ	FYQ

LAQ	LEQ	LUQ	LOQ	LIQ	LYQ
KAQ	KEQ	KUQ	KOQ	KIQ	KYQ
QAQ	QEQ	QUQ	QOQ	QIQ	QYQ
SHAQ	SHEQ	SHUQ	SHOQ	SHIQ	SHYQ
SAQ	SEQ	SUQ	SOQ	SIQ	SYQ
DAQ	DEQ	DUQ	DOQ	DIQ	DYQ

Krejt e kuptueshme se fjalët në tabelë kanë simetrinë e tyre;

QA	QE	QU	QO	QI	QY
QAH	QEH	QUH	QOH	QIH	QYH
QAM	QEM	QUM	QOM	QIM	QYM
QAN	QEN	QUN	QON	QIN	QYN
QAP	QEP	QUP	QOP	QIP	QYP
QAV	QEV	QUV	QOV	QIV	QYV
QAF	QEF	QUF	QOF	QIF	QYF
QAL	QEL	QUL	QOL	QIL	QYL
QAK	QEK	QUK	QOK	QIK	QYK
QAQ	QEQ	QUQ	QOQ	QIQ	QYQ
QASH	QESH	QUSH	QOSH	QISH	QYSH
QAS	QES	QUS	QOS	QIS	QYS
QAD	QED	QUD	QOD	QID	QYD

**Shënim:** Mendoji, fjalët; QAH, QEH, QUH, QIH, QOH ,... simetrin e kemi HAQ, HEQ, HUQ, HIQ, HOQ, ... në të vërtetë kanë të njëjtën kuptim pervqe pikat e shikimit (pse jo edhe Shiqim, nga kemi SHIQ=QISH, SHUQ=QUSH, SHOQ=QOSH, SHAQ=QASH..., kështu SHAQE ka ndërlidhje me fjalën QASH, e përshkruan pjekurin seksuale, dhe ardhjen e menstruacioneve,...) janë të kundërta

Si rrjedhim kemi LAQ=LA AQ/LE EQ/LU UQ/LI IQ/LO OQ/LY YQ/,... dhe me tutje si në tabelën dhe simetrinë QUM/QIM/QOM/QAM/QEM/QYM. Prej nga kuptojmë se fjalët MIQ/QUM/QOM,... na japin kuptimin e njëjtë me fjalët; MIQ/MUQ/MOQ,... por shikuar nga pikat e vështrimit të kundërta.

Shikoje dhe mendo për fjalën QUD/QUDI simetrinë e kemi DUQ; DUQI; pra gjësend; material, hapësirë, bahet DUQ, e cila e përshkruan DA në hapësirën DU e cila bëhet në trajtën UQ, dal si DU+uq, njëjtë në kuptim si DA+AQ; ku DA=DU dhe AQ/QA=UQ/QU, ...,etj., lexuesi të vazhdoje

përgjithësimin në përthurjen për rastet tjera të përthurjes me zanore D(zanore)Q, dhe Q(zanore)D,...

E dimë nga shpjegimet e mësipërme se kemi; **QAM** ku në fjalë vije dukuria QA, pra QA-mje e cila na ep rendësin dhe piken kryesore mretnuese në fjalë, kurs pjesa AM si simetri e fjalën MA, e cila përfarohet me fjalën MO/MU, ka rendësin dytësore, dhe AM hetohet si i rëndësisë të pahetueshme në dukurin e përshkrume me fjalën QAM. Krejt e natyrshme se fjala MAQ na jep dukurin në të cilën mretnon fjala MA, kurse pjesa AQ, vije e rëndësisë dytësore, sepse e ka vendin e fundit në fjalë-i, pra në dukuri luan rol jo aq të rëndësishme, ose dytësor.

Kështu QAM dhe MAQ edhe pse përshkruajnë dukurin e njëjtë, në të vërtetë ndryshojnë mjaft shumë nga kuptimet, pasi njëra fjalë merr vëmendjen në pjesën QA, si përcaktuese e dukurisë, kurse tek fjala MAQ, dukuria kryesore përcaktohet në përshkrimin me fjalën MA, dhe shumë mirë dihet se QA dhe MA kanë dallime të jashtëzakonshëm. Megjithatë në fjalët përshkruese të dukurisë MAQ/QAM kanë shumë të përbashkët po ashtu, të dyja fjalët flasin për AQ/QA dhe MA/AM, por njëra ka rol kryesor, derisa tek fjala tjetër ka rol dytësor dhe anasjelltas, ky rast përgjithësohet për të gjitha fjalët simetrike (me simetri; si shembull AN simetrike me NA, LAN simetrike me NAL) për të cilat kemi folur dej me tash.

## **VIQ/VEQ/VOQ/VAQ/VYQ/VUQ/VEAQ,...**

Duke u nis nga kuptimet e shtjellume-uar ma nalt të fjalëve VI/VE /VO /VA /VY /VU /VEA ,...si dhe simetrinë IV/EV/OV/AV/YV/UV/EAV,...., kur bashkohet pjesët IQ/UQ/EQ/AQ/OQ/YQ, na jep lëvizjen , largim, rrjedhjen nga tan'sia, pra ajo e cila quhet NI/VE /VO /VA /VY /VU /VEA ,...., Si rrjedhim kemi VU, me bashkimin me pjesën UQ/HUQ simetrike me QU/QUH, ... na jep largimin, Qitjen, rrjedhjen me formë të çrregullt ose shformume/Qa-nga-forma nga tan'sia e dal ashtu me fjalën e cila përshkruan IQ/UQ/EQ/AQ/OQ/YQ,... dhe simetrike, kemi QI/QU/QO/QE/QA/QY/QEA,.... Nga kjo kemi VUQ/VIQ/VOQ/VEQ/VAQ/VYQ

Nga kjo duhet të kuptojmë se VAQ na jep përshkrimin e zhvendosjes të fjalëve me kuptime VU/VA/VO/VI/VE/VY/VAE,... të cilat kanë dalje, rrjedhje, zhvendosje në formën AQ. Nga gashm'nia kemi, po ashtu përgjithësimet; PAQ, LAQ=LA AQ, PA AQ=PAQ,

Si rrjedhim kemi KAQ=KA AQ, dhe me tutje si në tabelën dhe simetrinë QUV/QIV/QOV/QAV/QEV/QYV. Prej nga kuptojmë se fjalët

VIQ/QUV-VUQ/GOV-VOQ,... na japin kuptimin e njëjtë me fjalët; VIQ/VUQ/VOQ,..., por shikuar nga pikat e vështrimit të kundërta.

E dimë nga shpjegimet e mësipërme se kemi; **QAV** ku në fjalë vije dukuria QA, pra QA-mje e cila na ep rendësin dhe piken kryesore m'ret'nuse (**MRET=MA RET** ka kuptimin edhe me majt rrafshin e drejt, pra me majt n'rejt, m'ret,... **NUSE** ka kuptimin me NU në venin/**ve non/** ku shkon dhe në sasinë e NU e cila është **US/USE**. Në të vërtetë NU zhvendoset në mënyrë shtjellore **USH**, pra duke hi/hy NU në **USH** duke krijuar bashkimin e tillë. Por e vërtetë është po ashtu si; **NU1+NU2+NU3+...=NUSH**) në fjalë, kurs pjesa AN si simetri e fjalën VA, e cila përfarohet me fjalën VO/VU, ka rendësin dytësore, dhe AV hetohet si i rëndësisë të pahetueshme në dukurin e përshkruar me fjalën QAV. Krejt e natyrshme se fjala VAQ na jep dukurin në të cilën mreton fjala NA, kurse pjesa AQ, vije e rëndësisë, dytësore, ose në dukuri luan rol jo aq të rëndësishme, ose dytësor.

Kështu QAV dhe VAQ edhe pse përshkruajnë dukurin e njëjtë, në të vërtetë ndryshojnë mjaft shumë nga kuptimet, pasi njëra fjalë merr vëmendjen në pjesën QA, si përcaktuese e dukurisë, kurse tek fjala VAQ, dukuria kryesore përcaktohet në përshkrimin me fjalën VA, dhe shumë mirë dihet se QA dhe VA kanë dallime të jashtëzakonshëm. Megjithatë në fjalët qe përshkruajnë dukurit VAQ/QAV kanë shumë të përbashkët po ashtu, të dyja fjalët flasin për AQ/QA dhe VA/AV, por njëra ka rol kryesor, derisa tek fjala tjetër ka rol dytësorë dhe anasjelltas: Ky rast përgjithësohet për të gjitha fjalët me simetri për të cilat kemi folur dej me tash.

## **PIQ/PEQ/POQ/PAQ/PYQ/PUQ/PEAQ,...**

Fjalët; PIQ/PEQ/POQ/PAQ/PYQ/PUQ/PEAQ,... na jepen daljen ose lëvarje e shumësit të fjalës IK si IQ, OQ/OK, UK/UQ, EK/EQ, AK/AQ,..., etj. Prej nga kuptojmë se trupit gjësëdit të caktuar i hiqet asht me dalje të veçantë nga tan'sia, nje pjesë në format; IQ, OQ/OK, UK/UQ, EK/EQ, AK/AQ,... Si rrjedhim fjalët; TOK-a, na jep përshkrimin e vetive të dheut, ku ajo mund të marr dhe të tretë çdo gjë, gjithçka e kthen si veten e banë tokë, e kalbur/kalbur, e bën të largohet: Çdo ndamje (NU\*DA\*AM=MA) e formave OQ/IQ/UQ/YQ/AQ/EQ/EAQ,...etj. Emri TOKë përshkruan pamjen e gjësëdit i cili vazhdimisht largohet dhe tretet gjithçka në të, por edhe mund të na përshkruan lëvizjen e vazhdueshme të tokës në hapësirën/hapësinen kozmike. Po ashtu ajo përmban T'O'KA e cila përafrohet me KA të O.

Kjo vërtetohet kur themi BUK, ashtu BU=BA=BE=BY=BO=BI,..., dhe pjesën UK e cila na përshkruan veprimin fiziologjike të zorrëve, duke

na kall'zu /zu ka all/ se Buka si gjësede , materie hahet dhe në zorre kthehet në BUK, në kuptimin BA IK, pra BA për IKJE, për largim, ashtu duk u futur në trup dhe duke u largu nga trupi me veprimet fiziologjike, pas tretjes nëpër zorre. Rrjedhimisht kemi BUK, pra BA/BU/B+...+UK=ik, dhe fjalët e ngjashëm.

Kështu fjala përshkruese e reliefit të tokës, BOK, BOKA na jep jo me shumë se kuptimin pak të ndryshëm të fjalëve; TOKA, POKA/PIKA, LOK/LAK/LUK, ..., etj.

Pra, BOK përshkruan pamjen në largim të reliefit ashtu si PIK=PEJ IKJES=P'IKJES=PIK

BOK = BA AKJE/OKJE/IKJE=BOK

BIK=BA IKJE=BI IK=BIK

BUKLA= BUK=BA UK-Ikje në U=BUKJE=BA IKJE.

Bukla=BUK-la= BA IK-la=BIKLA/BUKLA/BUKLETA

PIKLA=PI IK-la=PIKLA/PUKLA/POKLA,...

MIK/MIKLA=MUKLA/MUK=MIK=ME

IKJE=MIKJE=ME

EKJ=MEKJE,....

Besoj se kemi shembuj me qindra për të shtjelluar dhe qartësua këtë të vërtetë si ligjshmëri të formimit të fjalëve shqipe, të cilën studiuesit nuk e pan, për të deshmë se kjo ka mujt me kanë *symshelje/symshellje/symeshall/* e qëllimshëm për të kuptuar se fjala AMIK/MIK/ANMIK janë fjalë shqipe e jo Latines.

Po ashtu kemi POKA, MUKA, BUKA, RUKA, LUKA, LAK, RAK, RIK, VIKE, VISOKA=VI IS OK=VIS/VISH OKA.

Prej nga kemi MIQ=ME HIQ pra gjësënd, shok, njeri i cili rri si shtesë për një kohe ose përgjithmonë ngjitet si rri-qen /rriqër, dhe i cili është shtese IQ, ashtu MA=MI=MU=M,...+IQ/HIQ=MIQ po ashtu ngjashëm kemi MOQ, tek fjala BOQ/MOQ , KALLAMOQ e cila ndryshon nga fjala Kallamboq, ..., etj.

Kështu emri KALLA ME BOQ=KALLMBOQ, ban ni kuptim pak me nrysh se KALLAMOQ, sepse MOQ përshkruan MAjtjen e veçan të pjesës qe është i dal nga Kalla ose e ka Kalla, ose në të vërtetë i heket (*eket-ikit-akat-okot-ukut-,....*) Kalles, sepse është dalje, shtesë, të cilën njeriu nuk e përdorë OQ/HOQ, Kalla MAN OQ, ose KALLA MA OQ=KALLAMOQ, prej nga MOQ është me kuptim të afërt me MIQ, prej nga kemi KALLAMIQ/KallaMUQ/KALLAMOQ, ku pjesa MOQ ashtu si KOQE ose KAQA/KIQI ose KUQ na jep daljen e veçantë shtesën e veçantë si QUmje/QOmje/QImje e cila është BOQA e pse të mos i themi edhe MOQ, gjë të cilën studiuesit e dej sotëm nuk kanë pas qef/qejf me pa. Edhe QEF, QAF, QIF, QUF, QOF, QOFTE, QIFsha, ..., etj., na përshkruan daljen e gjësëndit si shtesë të veçantë nga tan'sia ose ngjitet për te, cila

dallon ose i shtohet tan 'sis. Po ashtu edhe FAQ/QAF, FIQ/QIF, QUF/FUQ, FOQA/QOFA, ....etj., na jep përshkrimin e daljes në mënyrë krejt të çrregullt, me veçorit të cilat barten nëpërmes fjalës Q si Qumje ose Dallim nga tan'sia. (**shënim**; është e pabesueshme, pranohet të shkruhet fjala NDA; por jo DA, ??!!!)

Lexuesi duhet të kuptoj se fjalët; SHIKO/SHIQO përshkruajnë zhvendosjen me ikje të sasisë se materies/gjësëndit e cila na jepet SHI+IKO, ose SHI+IQO, por edhe vërtetuesi se fjala MIK nuk është nga gjuha latine shërbejnë të gjitha fjalët e trajtuara por edhe fjala SHIK/SHOK/SHUK/LUK/LIK/LAK/LEK/KAK/KUK/KIK,.....MJEK/MUK/BUKL-la/ASHKla, dhe BJESHKA, ku pjesa SHK na jep IKJEN lakimin e formës se bjeshkës nga SHIKO/SHKO/SHKA/SHK,....etj. Renditja SHK/SH-zanore-K , LK, L-zanore-K, MK-M-zanore-K, BK/B-zanore-K, RK/R-zanore-K, ...., e kështu me radhë na jep zhvendosje , largimin e fjalës se para shkruar para K, si dhe largimin në hapësirën e veçantë të përcaktuar nga zanorja.

Natyrisht ngjashëm kemi; *SHQ/SH-zanore-Q , LQ, L-zanore-Q, MQ-M-zanore-Q, BQ/B-zanore-Q, RQ/R-zanore-Q, ....*, e kështu me radhë. Na jep zhvendosje, largimin e fjalës se para shkruar para Q, si dhe largimin në hapësirën e veçantë të përcaktuar nga zanorja.

## **KALBUN/KALBA/THELB**

Kur themi; KALBUN kemi than KALIM BAN, pra, gjësënd është në kalim nga një gjendje në tjetër, ky është kuptimi i vërtet, dhe për këtë është me e drejt të themi KALBUN sesa KALBUR, megjithatë BUR po ashtu afrohet në kuptim me fjalën BER=BëR=BOR=BIR=BYR,.....etj.

THELB; ka kuptimin THEL BA; BA THEL; ku THEL do të thotë gjësënd i cili THEHET; i krijuar nga THE+LE (*me sipër kemi dhënë shpjegime të shumta për këtë fjalë*)

## **BIQ/BEQ/BOQ/BAQ/BYQ/BUQ/BEAQ,...**

Kështu fjalëve; IQ/ EQ/ OQ/ AQ/ YQ/ UQ/ EAQ,... të cilat janë për nga kuptimi të njëjta, me ndryshim se këqyren nga pika/ana e kundërt, prej nga kemi; QA/QI/QO/QU/QY/QOE/QAE,....

*Lexuesi do ta kuptoj se fjala QY/Shiko=sh(IKO=IKA)/ ka kuptimin thjesht me e QA hap'sinen, me e largu materien dhe me e lan ashtu të zbrazet (lexo; shprazt e cila duhet të përdoret .Meno fjalët zBRAz; shPRAz, kane pjesët BRA dhe PRA, të cilat janë BA+RA dhe Pej+RA të cilat përshkruan veçorit e dukurisë e cila ka nodh nga veprimi RA, ashtu*

*si vepRIM, ku RIM ka afërsisht të njëjtin kuptim më fjalën RAM. Nga kjo ZBRA dhe SHPRA e përshkruajnë ramjen-pramjen-bramjen-mramjen-abramje-amram më pamje tjetër si; SHPRA e ZBRA po ashtu si fjala VEPRRA;APRA;ABRA;DIBRA=DYBRA,....,etj: ) më e lan that pa kurrëgjja, sikur kur shikon/shiQON;shiQUN;... /Sheh SYni i jon. QY ka kuptimin e njëjtë më QO;QA;QE;QI;QU;..., ndryshon (N'RY'SHON, ku pjesa SHON ka kuptimin e njëjtë më fjalën; M'SHON; vet/varSHON, l'SHON; kryeSON, ku SON=SHON më dallim se SON<SHON)*

Prej BA +AQ, më kuptimet; BA dhe AQ më kuptimin QA, na jep BAQ. Nga kjo përgjithësojmë bashkimin e BI/BE/BA/BU/BO/BY+,....+ IQ/ EQ/ OQ/ AQ/ YQ/ UQ/ EAQ do të marrim BIQ/BUQ/BOQ/BEQ/BAQ,... Nga kjo kuptojmë se veprimi BI/BE/BA/BU/BO/BY si tan'si kryesore të të cilat i përcakton fjala, shtohen më shtojca në formë të qitjes, shtesës të QU-meve, QO-me, QA-meve, Qi-meve , prej nga marrim si; KAQ=KAQA, KUQ=KU+UQ, KEQ=KE+EQ, dhe DRE+EQ, ose KO+OQ=KO +QO ose KA QO prej nga kemi KOQ, KAQ-ol, duke fituar BOQ=BOQE ku BO OQE në kuptimin BO si diçka e QIT-un, si OQE ose OQ=QO, e QO-me si BO OQ prej nga marrim BOQ. Kështu lexuesi të përgjithësoj për të gjitha rastet tjera.

Duhet të ndalemi se fjala QIME na jep pamjen e fjalës QOM/QAME, pra gjësende-KIMET e qume në trajtën QUM=QIME, kjo është e kuptimi i fjalës QIME /Kime/ e cila përdoret në jug.

Natyrisht se edhe BUQIM= del nga fjala QU, më kuptimin e njëjtë më fjalën UQ, kështu kemi BA+UQ=BUQ, si dhe QIME=QOM, prej nga marrim BUQIM, ku përhapja e valëve të përnjëhershme, të vullshme të zërit përshkruhet më gjësendin e QUM në formën QIM, U QIM, BUQIM=BA U QIM., pra BA nga U, dalje nga U-brendësia (m'ren'sia) në trajtën e QUME por tash më gjatësi sipas përkufizimit të fjalës I, prej nga kemi QI+IM duke marr BU=BA+U QIM=BUQIM, ose BUQAM=BUQOM= BA QOMJE,....,BAQ, BAQOLL, BUQILL, BUQA, ....,etj.

**LIQ/LEQ/LOQ/LAQ/LYQ/LUQ/LEAQ,...**

**LLIQ/LLEQ/LLOQ/LLAQ/LLYQ/LLUQ/LLEAQ,...**

**SHIQ/SHEQ/SHOQ/SHAQ/SHYQ/SHUQ/SHEAQ,...**

Nga SHA +AQ, më kuptimet; SHA dhe AQ më kuptimin QA, na jep SHAQ. Krejt cka është SHA vazhdohet me pjesën tjetër AQ, sikur krejt ajo e quajtur SHA hyn dhe bëhet pjesë e AQ, njëjtë kur themi KAQ, qe na



jep QITJEN QATJE, e gjësendit i cili është QA, dhe kjo sasi e materies, gjësendit, është SHA e cila ka pas QA-mje, në trajtën SHAQ, SHAQE. Kështu marrim kuptimin e fjalës SHAQ/SHAQE, qe e ep pjekurin seksuale, të cilës i janë qa gjit, dhe e ka përjetua ciklin e parë menstrual. Megjithatë SHAQE, përcjell kuptimin e lidhur ngusht me fjalën SHOQE, e cila e shpjegon pamjen/formën, dukurin ku tan'sia është bërë me gjësend të dal në formën OQ/QO, ashtu sikur krejt pjesa SHO hynë, e merr formën e OQ, si dhe i është shtuar pjesa OQ duke e ndryshuar dukurin SHO në SHOQ/SHAQE/SHIQ/SHUQ/SHEQ,..etj

Kështu SHUQ, nga simetria e saj na ep; QUSH, ngjashëm, kemi;

SHOQ-QOSH

SHIQ-QISH

SHEQ-QESH (pra thjesht Qeshje, qe përshkruan zhvendosjen e tille të gjësendit, materies).

SHIQ, ashtu sikur themi RR'SHIQ, ku simetria është QISH

SHUQ-QUSH

SHYQ-QYSH.

Te gjitha këto fjalë me kuptim në gjuhën shqipe,

Nga kjo përgjithësojmë bashkimin e SHI/SHE/SHA/SHU/SHO/SHY+,...+ IQ/ EQ/ OQ/ AQ/ YQ/ UQ/ EAQ do të marrim SHIQ/SHUQ/SHOQ/SHEQ/SHAQ,... Nga kjo kuptojmë se veprimi SHI/SHE/SHA/SHU/SHO/SHY si tan'si kryesore të cilat i përcakton fjala, shtohen më shtojca në formë të qitjes, shtesës të QU-meve, QO-me, QA-meve, Qi-meve , prej nga marrim ashtu si fjalët; KAQ=KAQA, KUQ=KU+UQ, KEQ=KE+EQ, dhe DRE+EQ, ose KO+OQ=KO +QO ose KA QO prej nga kemi KOQ, KAQ-ol, duke fituar SHOQ=SHOQE qe do të thotë SHO OQE në kuptimin SHO si diçka e QIT-un, si OQE ose OQ=QO, e QO-me si SHO OQ nga marrim SHOQ. Kështu lexuesi të përgjithësoj për të gjitha rastet tjera.

## QIME/QUSHEM/SHUQME/SHQUME

QIME na ep pamjen e fjalës QOM/QAME, pra gjësende-KIMET e qume në trajtën QUM=QIME, kjo është e kuptimi i fjalës QIME e përdorur në jug. Natyrisht se edhe SHU+QIM=SH'QIM del nga fjala QU, me kuptimin e njëjtë më fjalën UQ, kështu kemi SHA+UQ=SHUQ, si dhe QIME=QOM, prej nga marrim SHUQIM/SHIQIM/SHEQIM/SHAQIM,... Nga përshkruhet gjësendin e QUM në formën QIM, U QIM, SHUQIM/SHQIM/SHQUM/SHQEM,...

Në të vërtetë fjala SHQIM ka kuptimin SHU, prej nga formohet si SHU+QIMJE/SHU QUMJE, pra SHUMJE e QUME/QIME prej nga kemi

SHUQIM/ QUMJE e SHU-se prej nga SHUQIM=SH'QIME. Me fjalën SHQIM na jepet kuptimi i Shumjes/Shuhet (Shuarjes).

Fikjes, venitje. Kuptohet se SHQIM ka dal drejtpërdrejt nga fjala SHKIM, ku K ndërrohet në Q, kështu kemi SHKIM=SHQIM, SHKIME zjarrin SHQIME Zjarrin, Natyrisht fjala SHKIM u hek nga fjalori, sepse përdorej në Veri, përkatësisht më shumë se 70% e popullit shqiptar e përdorte.

Kemi KIM=KAM=KOM, prej nga bashkimi SK dhe SHK, ashtu sikur edhe SHQ, na jep largimin që përafrohen më fjalën SHK=SHKO=SHKU, prej nga kemi SHKUM, e cila përdoret në kuptimin; SHKUM, pra u largum, ecëm, por edhe në kuptimin SHKUMA, SHKUMUJ në kuptimin gjësend që nuk rrinë shumë dhe zhduket, kështu SHKUMA e detit, tamlit, SHKUMON dhe largohet.

Nga SHK e përafrojmë më fjalën SHKO, SHKI, SHKA; SHKU, dhe SHKY; ... për të cilën flasim hollësisht në pjesën tjetër të librit.

Ngjashëm kemi; SHQ, SHQY, SHQE, SHQO, SHQE+LMOJ,.. por trajta më e qëndrueshme në shqipe, është SHK, SHKU, SHKO, SHKI, SHKY, SHKUMUJ, SHKELMUJ, SHKU+uL, SHKU+LMOJ,.. ku pjesa SHKE\*LMOJ, na ep kuptimin LMOJ, LUMUJ, LEMUJ, .., etj. që na jep MAjtjen e Lëvizjes në pozitën e caktuar dhe prej pozitës se caktuar:

### *Por edhe e kundërta:*

Kështu BA +ASH, më kuptimet; BA dhe ASH më kuptimin SHA, na jep BASH. Nga kjo përgjithësojmë bashkimin e BI/BE/BA/BU/BO/BY+,.....+ **ISH/ ESH/ OSH/ ASH/ YSH/ USH/ EASH do të marrim BISH/BUSH/BOSH/BESH/BASH,...** Nga kjo kuptojmë se **veprimi** BI/BE/BA/BU/BO/BY si tan'si kryesore të cilat i përcakton fjala, shtohen më shtojca në formë të qitjes, shtesës të SHU-meve, SHO-me, SHA-meve, SHi-meve , prej nga marrim ashtu si fjalët KASH=KASHA, KUSH=KU+USH, KESH=KE+ESH, dhe DRE+ESH, ose KO+OSH=KO +SHO ose KA SHO prej nga kemi KOSH, KASH-ol, duke fituar BOSH=BOSHE e cila do të thotë BO OSHE në kuptimin BO si diçka e SHIT-un, si OSHE ose OSH=SHO, e SHO-me si BO OSH prej nga marrim BOSH. Kështu lexuesi të përgjithësoj për të gjitha rastet tjera

Nga SHIME, e cila na jep pamjen e fjalës SHOM/SHAME, pra gjësende-KIMET e Shumë në trajtën SHUM=SHIME, kjo është e kuptimi i fjalës SHIME, e cila përdoret n 'Dardani - Kosovë. Natyrisht se edhe BUSHIM= del nga fjala SHU, më kuptimin e njëjtë më fjalën USH, kështu kemi BA+USH=BUSH, si dhe SHIME=SHOM, prej nga marrim BUSHIM, ku përhapja e valëve të përnjëhershme, të vrullshme të zërit përshkruhet më gjësendin e SHUM në formën SHIM, U SHIM,

BUSHIM=BA U SHIM., pra BA nga U, dalje nga U-brendësia në trajtën e shumë por tash më gjatësi sipas përkufizimit fjalës I, prej nga kemi SHI+IM duke marr BU=BA+U SHIM=BUSHIM, ose BUSHAM=BUSHOM= BA SHOMJE,....,etj.

BASH, BASHOLL, BUSHILL, BUSHA, ...

<i>SHQ</i>	<i>SHAQ</i>	<i>SHEQ</i>	<i>SHIQ</i>	<i>SHOQ</i>	<i>SHUQ</i>	<i>SHYQ</i>
<i>SQ</i>	<i>SAQ</i>	<i>SEQ</i>	<i>SIQ</i>	<i>SOQ</i>	<i>SUQ</i>	<i>SYQ</i>
<i>CQ</i>	<i>CAQ</i>	<i>CEQ</i>	<i>CIQ</i>	<i>COQ</i>	<i>CUQ</i>	<i>CYQ</i>

<i>SHK</i>	<i>SHAK</i>	<i>SHEK</i>	<i>SHIK</i>	<i>SHOK</i>	<i>SHUK</i>	<i>SHYK</i>
<i>SK</i>	<i>SAK</i>	<i>SEK</i>	<i>SIK</i>	<i>SOK</i>	<i>SUK</i>	<i>SYK</i>
<i>CK</i>	<i>CAK</i>	<i>CEK</i>	<i>CIK</i>	<i>COK</i>	<i>CUK</i>	<i>CYK</i>

### TIQ/TEQ/TOQ/TAQ/TYQ/TUQ/TEAQ,...

<i>TQ</i>	<i>TAQ</i>	<i>TEQ</i>	<i>TIQ</i>	<i>TOQ</i>	<i>TUQ</i>	<i>TYQ</i>
<i>THQ</i>	<i>THAQ</i>	<i>THEQ</i>	<i>THIQ</i>	<i>THOQ</i>	<i>THUQ</i>	<i>THYQ</i>

<i>TK</i>	<i>TAK</i>	<i>TEK</i>	<i>TIK</i>	<i>TOK</i>	<i>TUK</i>	<i>TYK</i>
<i>THK</i>	<i>THAK</i>	<i>THEK</i>	<i>THIK</i>	<i>THOK</i>	<i>THUK</i>	<i>THYK</i>

### DIQ/DEQ/DOQ/DAQ/DYQ/DUQ/DEAQ,...

Fjalët ; DI /DE /DO /DA /DY /DU /DEA ,... kanë kuptimin bazë DA. Kurse bashkëngjitja më fjalët; IQ/ EQ/ OQ/ AQ/ YQ/ UQ/ EAQ,... na jep format e Qitjeve, ose shikuar nga pikat e kundërta QI/QO/QA/QEA/QAE/QY/QU,... të cilat bashkuar më fjalën DA, e tkurrin fjalën DA si Tan'si duke kthyer në formën e dal, si AQ, prej nga kemi DAQ/DIQ,....,etj. Lexuesi duhet ti marr të gjitha shpjegimet përgjatë librit dhe ti përgjithësoj edhe për këtë rast. në Kosovë aty ku është djepi (DA/DJA EPI) i gjuhës Shqipe, kemi fjalën DUQ, dhe DAQ/N'daq, si dhe DIQ, kështu krejt atë çka dom më shpjegua për kuptimin e fjalëve DIQ/DEQ/DOQ/DAQ/DYQ/DUQ/DEAQ,...., e shtjellojmë më se miri nëpërmjet fjalës DUQ, siç kemi; A BA DUQ PEJ PLEQNIJE, O RA PEJ NALSIIJE E U BA DUQ,...., si rrjedhim forma e përshkruar më DUQ si TRUQ na jep ma se miri shembullin në përshkrimin e fjalëve; DIQ/DEQ/DOQ/DAQ/DYQ/DUQ/DEAQ,...

## **DHI /DHE /DHO /DHA /DHY /DHU /DHEA ,...**

Fjalët ; DHI /DHE /DHO /DHA /DHY /DHU /DHEA ,... kanë kuptimin bazë DHA. Kurse bashkëngjitja më fjalët; IQ/ EQ/ OQ/ AQ/ YQ/ UQ/ EAQ,... na jep format e Qitjeve, ose shikuar nga pikat e kundërta QI/QO/QA/QEA/QAE/QY/QU,... të cilat bashkuar më fjalën DHA, e tkurrin fjalën DHA si Tan'si duke kthyer në formën e dal, si AQ, prej nga kemi DHAQ/DHIQ,...,etj. Lexuesi duhet ti marr të gjitha shpjegimet përgjatë librit dhe ti përgjithësoj për këtë rast.

<i>D</i>	<i>DA</i>	<i>DE</i>	<i>DI</i>	<i>DO</i>	<i>DU</i>	<i>DY</i>
<i>DH</i>	<i>DHA</i>	<i>DHE</i>	<i>DHI</i>	<i>DHO</i>	<i>DHU</i>	<i>DHY</i>

<i>DK</i>	<i>DAK</i>	<i>DEK</i>	<i>DIK</i>	<i>DOK</i>	<i>DUK</i>	<i>DYK</i>
<i>DHK</i>	<i>DHAK</i>	<i>DHEK</i>	<i>DHIK</i>	<i>DHOK</i>	<i>DHUK</i>	<i>DHYK</i>

## **HI /HE /HO /HA /HY /HU /HEA ,...**

Fjalët; HI /HE /HO /HA /HY /HU /HEA ,..., afrohen (a fryhen,...) më kuptimet; I / E / O / A / Y / U / EA , ...

<i>H</i>	<i>HA</i>	<i>HE</i>	<i>HI</i>	<i>HO</i>	<i>HU</i>	<i>HY</i>
<i>F</i>	<i>FA</i>	<i>FE</i>	<i>FI</i>	<i>FO</i>	<i>FU</i>	<i>FY</i>
<i>V</i>	<i>VA</i>	<i>VE</i>	<i>VI</i>	<i>VO</i>	<i>VU</i>	<i>VY</i>
<i>L</i>	<i>LA</i>	<i>LE</i>	<i>LI</i>	<i>LO</i>	<i>LU</i>	<i>LY</i>
<i>K</i>	<i>KA</i>	<i>KE</i>	<i>KI</i>	<i>KO</i>	<i>KU</i>	<i>KY</i>
<i>M</i>	<i>MA</i>	<i>ME</i>	<i>MI</i>	<i>MO</i>	<i>MU</i>	<i>MY</i>
<i>N</i>	<i>NA</i>	<i>NE</i>	<i>NI</i>	<i>NO</i>	<i>NU</i>	<i>NY</i>
<i>SH</i>	<i>SHA</i>	<i>SHE</i>	<i>SHI</i>	<i>SHO</i>	<i>SHU</i>	<i>SHY</i>
<i>D</i>	<i>DA</i>	<i>DE</i>	<i>DI</i>	<i>DO</i>	<i>DU</i>	<i>DY</i>
<i>LL</i>	<i>LLA</i>	<i>LLE</i>	<i>LLI</i>	<i>LLO</i>	<i>LLU</i>	<i>LLY</i>
<i>DH</i>	<i>DHA</i>	<i>DHE</i>	<i>DHI</i>	<i>DHO</i>	<i>DHU</i>	<i>DHY</i>
<i>DR</i>	<i>DRA</i>	<i>DRE</i>	<i>DRI</i>	<i>DRO</i>	<i>DRU</i>	<i>DRY</i>
<i>ARDH</i>	<i>ARDHA</i>	<i>ARDHE</i>	<i>ARDHI</i>	<i>ARDHO</i>	<i>ARDHU</i>	<i>ARDHY</i>
<i>P</i>	<i>PA</i>	<i>PE</i>	<i>PI</i>	<i>PO</i>	<i>PU</i>	<i>PY</i>
<i>B</i>	<i>BA</i>	<i>BE</i>	<i>BI</i>	<i>BO</i>	<i>BU</i>	<i>BY</i>
<i>T</i>	<i>TA</i>	<i>TE</i>	<i>TI</i>	<i>TO</i>	<i>TU</i>	<i>TY</i>
<i>TH</i>	<i>THA</i>	<i>THE</i>	<i>THI</i>	<i>THO</i>	<i>THU</i>	<i>THY</i>
<i>E përthurjet ,....etj.</i>						

<i>HK</i>	<i>HAK</i>	<i>HEK</i>	<i>HIK</i>	<i>HOK</i>	<i>HUK</i>	<i>HYK</i>
<i>FK</i>	<i>FAK</i>	<i>FEK</i>	<i>FIK</i>	<i>FOK</i>	<i>FUK</i>	<i>FYK</i>
<i>VK</i>	<i>VAK</i>	<i>VEK</i>	<i>VIK</i>	<i>VOK</i>	<i>VUK</i>	<i>VYK</i>
<i>LK</i>	<i>LAK</i>	<i>LEK</i>	<i>LIK</i>	<i>LOK</i>	<i>LUK</i>	<i>LYK</i>
<i>KK</i>	<i>KAK</i>	<i>KEK</i>	<i>KIK</i>	<i>KOK</i>	<i>KUK</i>	<i>KYK</i>
<i>K</i>	<i>A</i>	<i>EK</i>	<i>IK</i>	<i>OK</i>	<i>UK</i>	<i>YK</i>
<i>KM</i>	<i>KAM</i>	<i>KEM</i>	<i>KIM</i>	<i>KOM</i>	<i>KUM</i>	<i>KYM</i>
<i>KN</i>	<i>KAN</i>	<i>KEN</i>	<i>KIN</i>	<i>KON</i>	<i>KUN</i>	<i>KYN</i>
<i>KSH</i>	<i>KASH</i>	<i>KESH</i>	<i>KISH</i>	<i>KOSH</i>	<i>KUSH</i>	<i>KYSH</i>
<b><i>KD</i></b>	<b><i>KAD</i></b>	<b><i>KED</i></b>	<b><i>KID</i></b>	<b><i>KOD</i></b>	<b><i>KUD</i></b>	<b><i>KYD</i></b>
<i>KLL</i>	<i>KALL</i>	<i>KELL</i>	<i>KILL</i>	<i>KOLL</i>	<i>KULL</i>	<i>KYLL</i>
<i>KDH</i>	<i>KADH</i>	<i>KEDH</i>	<i>KIDH</i>	<i>KODH</i>	<i>KUDH</i>	<i>KYDH</i>
<i>DRK</i>	<i>DRAK</i>	<i>DREK</i>	<i>DRIK</i>	<i>DROK</i>	<i>DRUK</i>	<i>DRYK</i>
<b><u><i>KDH</i></u></b>	<b><u><i>KADHR</i></u></b>	<b><u><i>KEDHR</i></u></b>	<b><u><i>KIDHR</i></u></b>	<b><u><i>KODH</i></u></b>	<b><u><i>KUDHR</i></u></b>	<b><u><i>KYDHR</i></u></b>
<b><u><i>R</i></u></b>	<b><u><i>A</i></u></b>	<b><u><i>A</i></u></b>	<b><u><i>A</i></u></b>	<b><u><i>R</i></u></b>	<b><u><i>A</i></u></b>	<b><u><i>A</i></u></b>
<i>E përthurjet ,....etj.</i>						

*Nga të dy tabelat kanë vleftë simetritë e fjalëve përkatëse.*

<i>KH</i>	<i>KAH</i>	<i>KEH</i>	<i>KIH</i>	<i>KOH</i>	<i>KUH</i>	<i>KYH</i>
<i>KF</i>	<i>KAF</i>	<i>KEF</i>	<i>KIF</i>	<i>KOF</i>	<i>KUF</i>	<i>KYF</i>
<i>KV</i>	<i>KAV</i>	<i>KEV</i>	<i>KIV</i>	<i>KOV</i>	<i>KUV</i>	<i>KYV</i>
<i>KL</i>	<i>KAL</i>	<i>KEL</i>	<i>KIL</i>	<i>KOL</i>	<i>KUL</i>	<i>KYL</i>
<i>KK</i>	<i>KAK</i>	<i>KEK</i>	<i>KIK</i>	<i>KOK</i>	<i>KUK</i>	<i>KYK</i>
<i>K</i>	<i>KA</i>	<i>KE</i>	<i>KI `</i>	<i>KO `</i>	<i>KU</i>	<i>KY</i>
<i>MK</i>	<i>MAK</i>	<i>MEK</i>	<i>MIK</i>	<i>MOK</i>	<i>MUK</i>	<i>MYK</i>
<i>NK</i>	<i>NAK</i>	<i>NEK</i>	<i>NIK</i>	<i>NOK</i>	<i>NUK</i>	<i>NYK</i>
<i>SHK</i>	<i>SHAK</i>	<i>SHEK</i>	<i>SHIK</i>	<i>SHOK</i>	<i>SHUK</i>	<i>SHYK</i>
<i>DK</i>	<i>DAK</i>	<i>DEK</i>	<i>DIK</i>	<i>DOK</i>	<i>DUK</i>	<i>DYK</i>
<i>LLK</i>	<i>LLAK</i>	<i>LLEK</i>	<i>LLIK</i>	<i>LLOK</i>	<i>LLUK</i>	<i>LLYK</i>
<i>DHK</i>	<i>DHAK</i>	<i>DHEK</i>	<i>DHIK</i>	<i>DHOK</i>	<i>DHUK</i>	<i>DHYK</i>
<i>DRK</i>	<i>DRAK</i>	<i>DREK</i>	<i>DRIK</i>	<i>DROK</i>	<i>DRUK</i>	<i>DRYK</i>
<i>ARDH</i>	<i>ARDHA</i>	<i>ARDHE</i>	<i>ARDHI</i>	<i>ARDHO</i>	<i>ARDHU</i>	<i>ARDHY</i>
<i>K</i>	<i>K</i>	<i>K</i>	<i>K</i>	<i>K</i>	<i>K</i>	<i>K</i>
<i>E përthurjet ,....etj.</i>						

### **Shënim:**

*Mendo dhe krahaso fjalët;*

*RI /RE /RO /RA /RY /RU /REA , ...*

*RRI /RRE /RRO /RRA /RRY /RRU /RREA , ...*

## **DRI /DRE /DRO /DRA /DRY /DRU /DREA ,...**

**Dre** do të thotë më DA nga rrafshi RE, ku RE është ngritje sipërfaqësore e sheshte, dhe e DREJT=DA RE=DRE.

Kështu kemi;

**DRA** do të thotë DA RA, pra DA nga/pej RA, prej nga kemi DRA, jep kuptimin më shumë të nje rrjedhje të lakueshme, ose sipërfaqe e sheshte, më rreze lakueshmëria t'madhe.

**DRU** do të thotë DA RU, pra DA nga/pej RU, prej nga kemi DRU, na jep sipërfaqen e cila ka gjerësi , dhe detyra e saj është të mbaj, të RUJ sa ma shumë, në thellësi, prej nga kemi DA RUJ=DRUJ.

**DRE** do të thotë DA RE, pra DA nga/pej RE, prej nga kemi DRE, na jep sipërfaqen e sheshte , të largët jo të lakuar, por e cila është e sipërfaqe e sheshte , e lëmuar, dhe e rrafshet, ose më i fjalë, e Drejt,

**DRI** do të thotë DA RI, pra DA nga/pej RI, prej nga kemi DRI, na jep ngritjen rritjen e sipërfaqes kryesisht qe ngjitet përpjetë RI, edhe e cila arrin maksimumin e vet, dej atje ku shtrihet jeta, prej nga kemi DA pej RI=DRI, ashtu si PEJ +RI=PRI.

**DRO** do të thotë DA RO, pra DA nga/pej RO, prej nga kemi DRO, paraqet rrafshnaltë, të cilën e arrin këmba e dora e njeriut, dhe e cila është e rujtun nga vet forma e vet.

**DRY** do të thotë DA RY, pra DA nga/pej RY, prej nga kemi DRY, ku RY paraqet sipërfaqen e lakuar në atë mënyrë nëse m'rrijm nuk mund të kthehemi, ajo është plasaritje e thelle, e cila nuk ka kthim, përshkruhet më emrin GRY/GRYK/DRY,

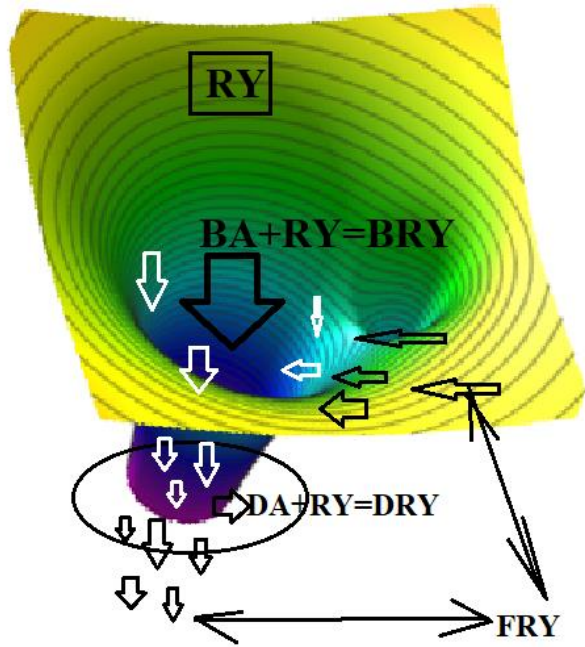
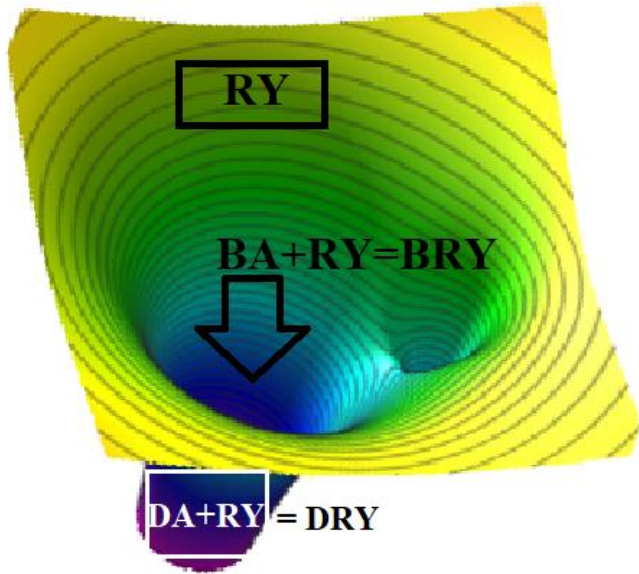

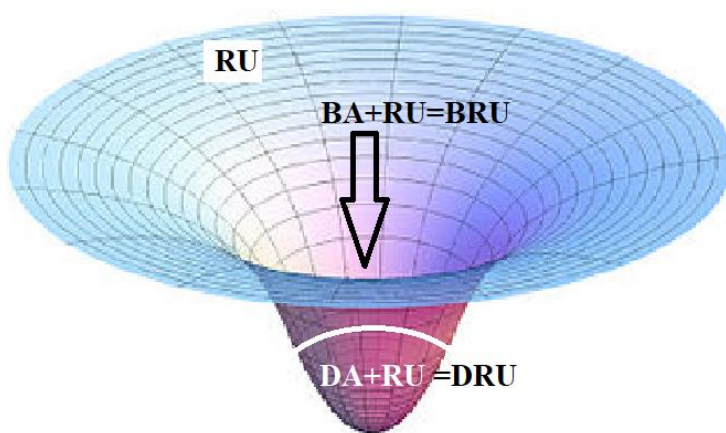
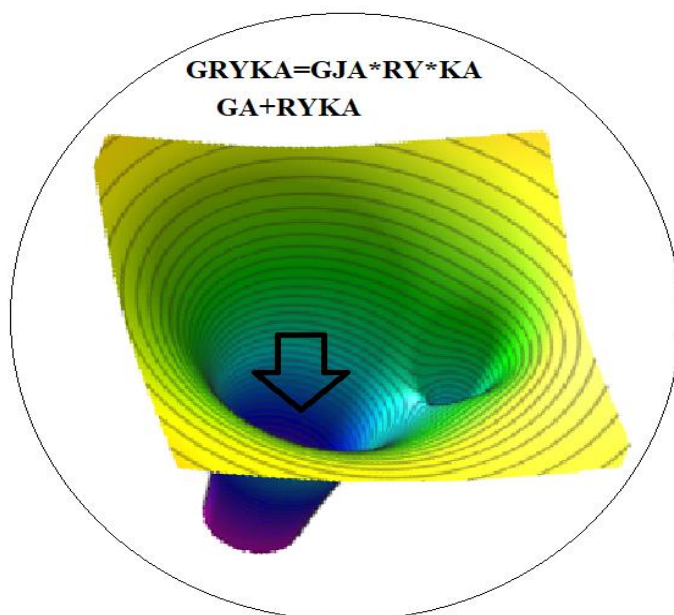

Shënim:

Mendo dhe krahaso fjalët;

SHTI /SHTE /SHTO /SHTA /SHTY /SHTU /SHTEA ,...

SHIT /SHET /SHOT /SHAT /SHYT /SHUT /SHEAT ,...

Maru prej; TI/IT; TO/OT; AT/TA; TU/UT; TE/ET; TY/YT,.

Në trajtën;

SH+TI /SH+TE /SH+TO /SH+TA /SH+TY /SH+TU /SH+TEA ,...

SH+IT /SH+ET /SH+OT /SH+AT /SH+YT /SH+UT /SH+EAT ,...



## **DHI /DHE /DHO /DHA /DHY /DHU /DHEA ,...**

E dimë DHI është me kuptim të njëjtë me DHA, dhe IDh /**shiko dhe krahaso HIDH, LIDH, VIDH, IDH-ca, IDHza, IDHT/** ka kuptimin e njëjtë më DHI, megjithatë kahja e dhanies është e kundërt, ose e përshkruan DHAnjen (*nga DHA NON, pra më NU DHA*) prej një anë të kundërt të asaj të zakonshmes (*Shënim: zakon, nuk është sllavisht, dhe përbëhet nga ZA KAN pra KAN ZAN diçka e zan (n'zan/ n'xan) e man për ni kohë të gat*).

Prej krejt asaj hapësire, gjësendi, veprimi i cili quhet DHI na del prej DH si shtesë I, si DHI , duke u ndërruar (an'rru) në pjesën DHI. Kështu DH është bashkim i veçorive të DH me A, prej nga kemi DHA;dhe kuptojm se veçorit e A; i ngjiten si shtes duke e plotësuar me veti të re fjalën DHA, dhe kjo përgjithësohet per rastet; DHI/DHU/DHO/DHY,... Lexuesi duhet ta përgjithësoj për të gjitha rastet tjera, kuptimet fjalës në shtjellim.

## **SHI /SHE /SHO /SHA /SHY /SHU /SHEA ,...**

Kemi thënë se këto fjalë; SHI /SHE /SHO /SHA /SHY /SHU /SHEA ,..., përcaktojnë sasinë e gjësendit, por edhe të njëjtën kohe, sasinë e cila eksiton-ash/asht në lëvizje shtjellore, më *sjellje/shjellje/cjellje* të tillë, e cila qëndron peç fillimit të kohës, krijimit, dhe vazhdon të jetë e tillë.

SHI /SHE /SHO /SHA /SHY /SHU /SHEA ,..., nga kjo lëvizje shtjellore kemi edhe zhvendosje të tillë gjatësore, ku zanoret na dhanë largimin nga shikuesi/këqyr'si i cili e krijon fjalët, ose sistemi krahasuese prej nga shikohet dukuria. Kurse renditja e tillë; ISH /ESH /OSH /ASH/YSH /USH /EASH,...na jep lëvizjen shtjellore e cila zhvendoset në gjatësi duke u afrua në kahun e sistemit krahasues-pikës ku del e krijohet fjala. Kurse ISHI /ESHE /OSHO /ASHA/YSHY /USHU/EASHAE,.. në jep vazhdimin nga e kaluara në të ardhmen, lidhjen e dy dukurive dhe dy kaheve të lëvizjeve.

## **SI /SE /SO /SA /SY /SU /SEA ,...**

Kemi thënë se këto fjalë; SI /SE /SO /SA /SY /SU /SEA ,..., përcaktojnë sasinë e gjësendit, por në të njëjtën kohë, sasinë e cila ekziston-ash/asht në lëvizje shtjellore, më *sjellje (shjellje/cjellje)* të till, e cila qëndron kështu qe nga fillimi i kohës, krijimi, dhe vazhdon të jetë e tillë.

SI /SE /SO /SA /SY /SU /SEA ,... nga kjo lëvizje shtjellore kemi edhe zhvendosje të tillë gjatësore, ku zanoret na dhanë largimin nga

shikuesi/keqyr'si i fjalëve, ose sistemi krahasuese prej nga del fjala. Kurse renditja e tillë; IS /ES /OS /AS/YS /US /EAS,...na jep lëvizjen shtjellore e cila zhvendoset në gjatësi duke u afrua në kahun e sistemit krahasues-pikës prej pikës nga krijohet fjala. Kurse *ISI /ESE /OSO /ASA/YSY /USU/EASAE*,..., na jep vazhdimin nga e kaluara në të ardhmen, lidhjen e dy dukurive dhe dy kaheve të lëvizjeve shpesh të pa rëndësishme për lëvizjen momentit.

## **CI /CE /CO /CA /CY /CU /CEA ,...**

Kemi thënë se këto fjalë; CI /CE /CO /CA /CY /CU /CEA ,..., përcaktojnë sasinë e gjësendit, por edhe të njëjtën kohe, sasinë e cila eksiton-ash/asht në lëvizje shtjellore, më sjellje/shjellje/cjellje të tillë, e cila qëndron kështu prej fillimit të kohës, krijimi, dhe vazhdon të jetë e tillë.

CI /CE /CO /CA /CY /CU /CEA ,... nga kjo lëvizje (*dhe livritje, ngase fjalët Lëvizje dhe Livritje prej le-VIZE dhe Li-VRITJE, janë dy baza fjalësh VIZJE dhe VRITJE,...* mendo dhe nxjerr përfundime ) shtjellore kemi edhe zhvendosje të tillë gjatësore, ku zanoret na dhanë largimin nga shikuesi/keqyr'si i fjalëve, ose sistemi krahasuese prej nga del fjala. Kurse renditja e tillë; IC /EC /OC /AC/YC /UC /EAC,...., na jep lëvizjen shtjellore e cila zhvendoset në gjatësi duke u afrua në kahun e sistemit krahasues-pikës ku del e krijohet fjala. Kurse ICI /ECE /OCO /ACA/YCY /UCU/EACAE,.. në jep vazhdimin nga e kaluara në të ardhmen, lidhjen e dy dukurive e kaheve (**Kohëve; ka kuptim të njëjtë me Kaheve, pra Kahu me Kohen, të parët tonë i kanë dhënë interpretim të njëjtë dhe kjo shihet nga fjalët të cilat i kanë krijuar**) të tyre të lëvizjeve shpesh të pa rëndësishme për lëvizjen momentit.

## **GI /GE /GO /GA /GY /GU /GEA ,...**

GI ka kuptimin GJI

GE ka kuptimin GJE

GO ka kuptimin GJO

GY ka kuptimin GJY

GU ka kuptimin GJU

GEA ka kuptimin GJEA,

Nga kemi EGEA me kuptim EGJEA, ashtu si E GJE A.

**IG /EG /OG /AG /YG /UG /EAG ,...**

IG ka kuptimin GJI  
EG ka kuptimin GJE  
OG ka kuptimin GJO  
YG ka kuptimin GJY  
UG ka kuptimin GJU  
EAG ka kuptimin EAGJ,  
Nga kemi EAGE me kuptim EAGJ, ashtu si E A GJE.

**IGI /EGE /OGO /AGA /YGY /UGU /EAGAE ,...**

IGI ka kuptimin GJI  
EGE ka kuptimin GJE  
OGO ka kuptimin GJO  
YGY ka kuptimin GJY  
UGU ka kuptimin GJU  
EAGEA ka kuptimin EAGJEA,  
Nga kemi EAGEA me kuptim EAGJEA, ashtu si E A GJE A

**GJI /GJE /GJO /GJA /GJY /GJU /GJEA ,...**

**IGJ /EGJ /OGJ /AGJ /YGJ /UGJ /EAGJ ,...**

**IGJI /EGJE /OGJO /AGJA /YGJY /UGJU /EAGJAE ,...**

**LAKURI**

**/LKUR/LAKORE/KOREL/KORAL/KURBA/KORUB/KO  
RAB**

U krijuan nga LA KURI, me kuptimin LA KORE. LAKURIJA me kuptimin e Kores e cila eshte e lakadredht. Kurba ka kuptimin KORE BA, prej nga vije emri i Bjeshkeve, Maleve te Korabit, te cilat kan sipërfaqe ashtu si KORE BA, nga pamja Kerrshave.

## LAKNA/NALAK/KNALA/

Lakuri , përbëhet nga LA KUR, ashtu kur themi njëjtë më fjalën LEKUR dhe I , sikur na thotë LEKUR HI , ose LEKURE HE UN, pra, LAKURIG, na përshkruan formën e veçantë të LEKURES se tij, si LAKUR=LA KORE, pra KORE E LA-n e cila përbëhet nga daljet e veçanta, veçori si I , ashtu njëjtë më fjalën IRI , ose LAK+KUR/KOR+RI , e cila na jepet gjatë shqiptimit të këtij emri, ku në pjesë KK=K dhe RR=R kemi ndalje/nalje për momente të shkurta, LAK/KUR/RI .

Pra krijuesi i këtij emri, i cili është i përhapur në të gjitha trojet shiptare përshkruajn pamjen e Lekures/L'kures shumë të veçantë të LAKUR-RI IT, e cila ka pamje të tillë e e dallon nga krijesat tjera.

Mësymja më e shpjegua LAKURI in se ai bën lakore përgjatë fluturimit, nuk është e besueshme, Megjithatë LEKUR pra LEKORE na jep përshkrimin e KORES në formën e LAKUt për këtë përbëhet nga

Nga LAK pra në formën e lakut dhe KORE pra në formën e KOREs si dhe në RI , e cila na jep pamjen e sipërfaqes së sheshte e cila tash ma asht kthy në dalje të tillë atë veçanta si I-së në formën I , pra zhvendosjes së gjësendit , rrjepjes, të tillë atë LEKURES.

Prej LEKUR na jep emrin e përbërë, dhe nuk është kurrsesi e njëjtë më fjalën LE KUR=pra LE KORE, sepse kur bashkohen fjalët na epin prodhim më të ndryshëm, më të veçantë sesa kur ishin të dame. Kështu kur themi LEKUR në të vërtetë kemi bashke dyzuar/Bashk DYJZI, pra kemi ba bashkë DUJZI=DUJZA DAJZA DEJZI, duj të lëvizshëm të cilat janë të vegjël/, si rrjedhim LEKUR do të thotë LAK dhe KORE ashtu LAKORE e cila na përshkruan Koren në formën e LAKUT< por në natyrën e këtij emri pjesa kryesore përcaktuese është LAKU dhe mandej vije përbërje e saj KORE, pra është një KORE por e veçantë dhe përcaktuese është LAKU.

Kështu në koft se kemi renditje tjetër pra jo LAKOR/LEKUR/LAKURI = por KORELA ose KURLE atëherë kemi pamjen e KORES e cila është përcaktuese në dukurin/formën gjësendin, kurse pjesa ROLE/RELE/RAL ose thjesht REL na jep ramjen /ngritjen e RE e cila ka shtim ose ka shoqërimi më një pjesë më të vogël në pozitën më të ult/nalt/alt e bën veçan R e shoqerume më RL ashtu njëjtë më G e cila bëhet e veçantë më GL.

Mos të harrojmë se pjesa shumë + KORE/SHKORE kemi SHKO=Pra SHKO+ORE, e cila na jep Shkumjen/Shkimjen/SHkomjen/SHkamjen

/SHKAM/SHKUM/SHKYM,...etj., e Kores ose lëvizjen zhvendosjen e Kores, ose zhvendosje të Shumë + Koreve /SHKORE/ në nivele të ndryshme, të ngjitura/ngituna njëra më tjetrën duke na dhënë koren e

përberë e cila ndryshon nga Korja të një tan'sie-Kompakte,..., duke na dhanë një SHKORIE/SHKURJE/SHKYREJ ,...por edhe **SHKORRE/SHKURRE/SHKIRRE/SHKARR**,... E dimë se sipërfaqja e sheshtë R kthehet në sipërfa e të rrudhun URR/ERR/IRR,... pra ashtu si ARR, për ketë kemi SHKAR/SHKARR, SHKOR/SHKORR/SHKUR/SHKURR,... etj. Si rrjedhim SHKURRE na jep kuptimin më SHKU n'URR, më kuptim të njëjtë sikur kur themi më SHKU n'ARR, pra SHKA+ARR=SHKARR, pra më SHKU në trajtën SHKA m'rena n'ARR, prej nga kemi SHKARR/SHKURR, e përshkruan bimën e SHKURR-es e cila merr formën e grumbullit, ngjeshjes për mrena sikur ARR, duk u kthye në SHKURR. Pra, SHKU n'URR=SHKU URR=SHKURR. Kur themi SHKU n'URR pra jemi duke thënë SHKU NU URR prej nga marrim SHKU n'URR/SHKURR, megjithatë çdo tingull-fjalëz më veçorit e veta, kur shtohet fjala ndryshon për atë tingull dhe nuk është e njëjtë më fjalën paraprake. Mendoj se jo më larg se katërmijë vite më parë filloj të përdorej shpesh fjala e përshkruan ndërtimin e një forme, më anën e NU-me, siç kemi;

*N'xeht* = Ne ZEHT = nu ZEHTIT = N'ZOT = N'ZIT, ... etj.

Krejt e natyrshme se emri ZOT në të vërtetë do të thotë n'ZETIT e DILLIT.

*N'garkoj* në gjuhën lasht do të ishte veç GAR ose GARKO e jo N'GARKO, prej nga n'xorrem fjalën Pellazge

*N'GAR'KO* prej kësaj kuptojmë MGARKO = NE GAR KA = NU GAR KA prej nga kuptojmë pse MA GAR perman dhe ruan formën më të lasht të shqipës, fjalë pellazge e ruajtura shumë e pastër, e cila më vonë fatkeqësisht u shpall sllave.

*N'gurt'soj* = NU GUR SA = Ne GURT/GURAT SA-SO = N'GURT'SO, pra SA NU GUR, e cila do të ishte një fjali pellazge, e renditur; NU GUR SA, prej nga kuptoj mënyrën e renditjes se fjalëve e cila është jo më renditje të sotme, dhe nga kjo na jep pamjen e fjalëve dhe krijimin e fjalëve të reja në Kohen Pellazge dhe para Pellazge.

Krejt normal fjala

*MAGAR* pra MA GAR si dhe në GAR KO/KA, na jep kuptimin më perbamjen e njëjtë, përveç dallimit se njëra nga flet për Nu GAR- dhe tjetre për MA GAR, tutem e besoj guhetaret e Shipnis nuk do të idhnohen = IDH do të thotë DHI në kuptimin DHA, kurse NOHEN e kuptojmë krejt popullata shqipfolëse këtë fjalë të përjashtuar në mënyrë të dhunshme. Prej nga *Idhnohen = DHI NO HEN-HUN-HIN*, pse MA GAR dhe NU GAR janë të dy fjalë më kuptimin e NGRAKESES, por njëra na flet për NU e tjetra për MA, kështu GAR në gjuhën e lasht Dardane do të thotë NGARKES, në kuptim të njëjtë.

Kështu GUR na jep kuptimin e materies se ngarkuar , ose GU =GJA në trajtën GJU e e n'zan hapësirën fizike,. Nga kjo nxjerrim edhe kuptimin e thelle të fjalës GUR e cila na jep ngarkesë të materies/gjësendin por përbrenda sipërfaqes e cila gjenden në brendësi ose gjendet nën/n'r këmbët tona, i mshefun /Ma SHEF në UN ose Fun të gjësendit, prej nga na jepet kuptimin FSHEFUN=FSHEHUN pra më pa diçka në UN ose në FUN ose në HUN/.

Nxan/NZan në të vërtetë është NU ZAN-jen ose NU XANjen pra është fjalë shumë vone e formuar, e cila nuk duhet të jete përdorur para Krishtit, ose duhet të mos ketë pas përhapje të gjere, nga vijmë në përfundim se Nzan nuk është përdorur në kohën Ilire por është përdorur NU ZANJEN/XANJEN, ose thjesht Nu ZAN ose NU XAN, NO ZAN, NI ZAN, etj.

**NGROH** na jep fjalinë; NU GRO ose NU GJA në RO, pra procesi i ZEJES/XEJES/XEHES/,...me temperaturë e shkakton bymimin ose rritjen e përmasave të trupit, prej nga kemi GRO pra rritjen e G më anën e RO, prej nga fitojmë GU RO ose GO RO, prej nga NU GO RO=NGRO, ku fjalja NU GO RO ose RO GO NU duhet të jetë fjalë të përdorura dymbëdhjetë mije vite më parë, e cila paraqet rrënjët (rrajt) e formimit të gjuhës Shqipe.

*Natyr*=NA/NU/NO,...+TYR=TURI=,..

## NAT

Nu AT pra N'AT flet për kohëzgjatjen AT. Kur themi N'at mal ka në thelb kuptimin e njëjtë më fjalitë;

### *Nat e gat ish.*

**NAT** nga kemi kuptimin e vendosjes NU AT pra në flet për Nimin-ve nu da sa/vendosjen e kohëzgjatjes AT, prej nga kemi NAT. Çështja e shkrimit NAT më ose NAT pa Ë s'ka kurrfarë rëndësie, sepse dallimi qëndron në zgjatjen e tingullit A, pra N-Á-T, dhe Ë s'ka kurrfarë kuptimin dhe as nuk e plotëson fjalën NAT/N'At dallimin e kanë vetëm n'kohë zgjatjen e A –s, e cila përcakton gjatësinë kohore-ose distancën fizike AT.

Dihet se gjatësitë e mëdha kërkojnë kohe t'gat s'përshkruhen më kam/këmbë, më vështrim-vu shtrimin-shto+rím+in-nu. Prej nga kur A është e shkurt kemi N'AT MaL dhezet (*Dhé=DHA ZET pra N'ZETIT, kështu emeni ZOT ka kuptimin e njëjtë më t'ZET por ky ZET është më i afërt lidhet më trupin e njërit, gjendet tek njeriu prej nga kemi ZOT*) zjemi.

Á –e gjate na jep NAT,  
kurse

A e shkurt na jep NAT=N'at=në At MAL, n'at pik, ose në atë.

Krejt njëjtë kemi ÁT, për emërimi për BABEN, dhe AT gjësënd emërimi/em'nim=am num/ për pikën, kohën gjësëndin, vendin e caktuar.

Kur A është e gat kemi; *NÁT e GAT ish sonte, prej nga themi NÁT-N'AT pik del Dilli*. Edhe vete fjala SONTE na jep përshkrimin SA NAT ose SA ish NAT, kështu NT na përshkruan NATen kurse pjesa SO na jep sasinë , pra SA NATEN=SO NAT =SONTe. Ta dajm edhe ma tutje SA NU/NA ET/TE, ku ET-TE përshkruan gjatësinë dej ku shtrehet **NA dej në AT, ku T përshkruan kufinin ku merr fun NATA ose ku merr fun MATja e jon, dej ku ja nojm menen na për at pjesë t'mnume, NAT.**

*NAZE=NU AZE=AZE* prej nga kemi lëvizjen ikjen sipas fjalës ZE ose AZ

*NAZIK* prej nga kemi NA ZIK, e thjeshtuar si AZIK pra gjësënd AZ /ZA e ike lëvizje sipas fjalës AZ por largimi I formës **AZ/ZA** bëhet më pjesën IK, prej nga kemi AZIK, JAZIK, ...,etj. Si rrjedhim i përgjithësimit, emnat; AZ/ZA, por edhe HAZ/ZA, dhe emnat tjerë sipas tabelës se poshtë shenume /*shënuar=she + nuar, pra Nuar do të thotë NU AR, pra më Nu gjësëndin në rritje të vazhdueshme AR.*

AZ/ZA	EZ/ZE	IZ/ZI	UZ/ZU	OZ/ZO	YZ/ZY
HAZ/ZA	HEZ/ZE	HIZ/ZI	HUZ/ZU	HOZ/ZO	HYZ/ZY
H	H	H	H	H	H
NAZ/ZA	NEZ/ZE	NIZ/ZI	NUZ/ZU	NOZ/ZO	NYZ/ZY
N	N	N	N	N	N
MAZ/ZA	MEZ/ZE	MIZ/ZI	MUZ/ZU	MOZ/ZO	MYZ/ZY
M	M	M	M	M	M
VAZ/ZA	VEZ/ZE	VIZ/ZI	VUZ/ZU	VOZ/ZO	VYZ/ZY
V	V	V	V	V	V

Besoj është krejt i kuptueshëm fjala Sh ipe HAZ, pra ecje më nxitim/n;xitim/n'zitim/zitim/xitim/zit/xit/,...ose vrap i furishëm, kah një anë, pikë, e caktuar. Kështu HAZ përshkruan ecjen, lëvizjen e përshpejtuar drejt kufinit të caktuar, dhe kuptimin e kësaj fjalë e nxjerrim nga lëvizje, zhvendosje AZ/ZA e gjësëndit, materies si lëvizje zikzak/zigzage dhe fjalës H/HA/AH të cilën e kemi shtjelluar gjerësisht ma përpara.

**Shënim:** Nga sllavishtja VOZ, dhe ZOVE, si shembull **Kako se Zoves**, na jep fjalë të shformume sh ipe, prej nga kemi KA Kó e cila

përbëhet prej dy fjalëve sh ipe të shpjeguar përgjatë librit, dhe ZO e cila na jep përshkrimin e Zanit, por edhe përshkrimin e përhapjes gjatësore ashtu si gjar'p'ni ku largohet nga një vend tjetër, duke na dhënë ZO+VI/VO/VE, pra sikur kur themi ZA VU ose Zo VE, ose E VE ZO-nin, prej nga ZOVE ka kuptimin më V. Nga **Sta je**, fjala Sta ka kuptimin bazë më SHTU, kurse Je ka kuptimin bazë, JET/MET,

pra JE, JE ATY KTU,...etj., MBET, KET, FET, LET, SHET,... pra kemi ET , dhe veçorit e parashkuara per'm'rena fjalëve MBET=MA BA ET; MET=MA ET-in, KET= damje e formës K nga ET, ..., etj.

Prej nga kemi; M'ET; J'ET; L'ET; SH'ET; N'ET; P'ET; G'ET; R'ET; V'ET,...,etj., nga tabela, vazhdojmë;

M'ET;	M'AT;	M'IT;	M'OT;	M'YT;	M'UT;
J'ET;	J'AT;	J'IT;	J'OT;	J'YT;	J'UT;
L'ET;	L'AT;	L'IT;	L'OT;	L'YT;	L'UT;
SH'ET;	SH'AT;	SH'IT;	SH'OT;	SH'YT;	SH'UT;
N'ET;	N'AT;	N'IT;	N'OT;	N'YT;	N'UT;
P'ET	P'AT	P'IT	P'OT	P'YT	P'UT
G'ET	G'AT	G'IT	G'OT	G'YT	G'UT
V'ET,....	V'AT,....	V'IT,....	V'OT,....	V'YT,....	V'UT,....
D'ET	D'AT	D'IT	D'OT	D'YT	D'UT
T'ET	T'AT	T'IT	T'OT	T'YT	T'UT
F'ET	F'AT	F'IT	F'OT	F'YT	F'UT
A'J'ET	A'J'AT	A'J'IT	A'J'OT	A'J'YT	A'J'UT

Por nga simetria kemi;

T'EM	T'AM	T'IM	T'OM	T'YM	T'UM	Etj,...
T'JET	T'JAT	T'JIT	T'JOT	T'JYT	T'JUT	
T'EL;	T'AL;	T'IL;	T'OL;	T'YL;	T'UL;	
T'ESH	T'ASH	T'ISH	T'OSH	T'YSH	T'USH	
T'EN	T'AN	T'IN	T'ON	T'YN	T'UN	
T'AP	T'AP	T'AP	T'AP	T'AP	T'AP	
T'EG	T'AG	T'IG	T'OG	T'YG	T'UG	
T'EV	T'AV	T'IV	T'OV	T'YV	T'UV	
T'ED	T'AD	T>ID	T'OD	T'YD	T'UD	
TE'T	TA'T	TI'T	TO'T	TY'T	TU'T	
T'EF	T'AF	T'IF	T'OF	T'YF	T'UF	
AT'EJ	AT'AJ	AT'IJ	AT'OJ	AT'YJ	AT'UJ	
....,etj.						



*N'DA/N'DAJ*= prej nga marrim fjalën bazë DA e cila përdoret aty ku është burimi i sotshëm i shqipes, në Kosovë (Dardani).=, pra kemi DA/DAJ/

*N'GROHT*= NU/Na/N'+ GROT ose GRO / *GRO, GA, GJA e RO-s, përfarohet GJA-GA në RO, pra e dalne në RO ose GJA e cila rritet nëpërmes veprimt RO-ROM-RON/*

*N'GRIT* prej nga kemi NU GRIT ose GRI, ose emri AGRI, AGRI, AGRO,...etj., e cila përshkruan relievin e nalt sipas fjalës RI. Kështu të gjitha fjalët e fillojnë më N, janë ndërtuar mjaft vone, si bashkim NU dhe fjalës e cila vije mas saj.

Kështu vlen për të gjitha fjalët të cilat fillojnë më M, F, V, L, K, ...etj.

## **GJELBRIM**

Sa e vjetër dhe e rëndësishme është kjo fjalë RIM/BRIM e shohim se ajo është përbërëse, e maruese e shumë fjalëve. Kështu kemi RIM, e cila përbëhet si rrjedhje e cila zakonisht vije nga nalt'sia RI, dhe në të vërtetë është sipërfaqja e sheshtë në të cilën mund të mbërrin/m'rrin gjithçka ka shpirt, dhe e cila është e gjalle, atje mbërrin zakonisht *shpenimi* (shpe nume) të cilat fluturojnë. Kështu Shqiponja nuk është e lidhur vetëm më Zotin masi ajo ngjitet në qe+ell dhe në QE+ ELLA është ELLA pra Zoti, por na jep edhe SHPIRTIn pra gjithçka është më SHPIRT, kështu në pjesën *shpIRt* të fjalës , na ep pjesën IR, ku *shpIRt* ngritjen në nalt'sin IR dej atje në maksimum ku shtrihet sipërfaqja e rrafshet. Si rrjedhim kemi IR ngritjen dej në RI, rruga dej atje, dhe zakonisht shpirti del dhe ngjitet dej atje në RI. Krejt e kuptueshme se; SHPIR dallon nga SHPRI, ashtu si SHPAR nga SHPRA, siç kemi SHPRI=SHPRA përbërë – perbam nga PRI/PRA të cilat përshkruajnë fillimin, piken e nodhjes/nu+odhje-udhje-adhja/ RI/RA. Dallimet ndërmjet IR/ER/AR/UR,... nga RI/RE/RA/RU,... na epin dallimin n'rmjet/n'rmat nga fjalët e marum nga këto fjalë SHPRA-zt/SHPAR, SHPRI-sh,c,n,.../SHPIR-t,on,...et., kjo edhe vërteton se fjalët SPARTA/SHPARTA/SHPAR,... nu gusht/n'gusht lidhen më Shqipen.

Nga kjo RIM kemi RAM pra ramjen nga RI.

DESHPRIM na jep fjalën DA/DASH PRIM, e ka kuptimin më DA, SHPRIMIN ose më da ajo e cila na jep Pej RIMIN, ku RIM na përshkruan gjithçka e cila ngritet dej në RI ose zbret nga atje, shembull shpenimi ngjiten dej në qe+ellen më të lart dhe zbresin nga atje.

Kuptimi I kësaj fjalë nërlakohet edhe më krejt ato e kemi shpjeguar P/Pej/Pi/PE,...+RI+IM prej nga PRIM, më kuptimin e thjesht PRIMje, por jo vetëm kitë kuptim edhe më shumë,

RIM ka kuptimin e jetës, rritjes RI, gjallësisë, pra frymoreve, ata e kanë mish e gjak, por edhe bimësi. RIM ka le në fillim nga forma e ngritur, e larte e cila përshkruan reliefin dhe ajo pike e pjesë e cila është begatshme për jetën për rritjen dhe shtimin e është RI, RIM

E kundërta e fjalës RIM, është ajo më kuptim të shenjet MIR, prej nga kemi MIR, më kuptimin MA, ose MAJT IR, pra ngritjen përpjetë ngjitjen dej atje ku shtrihet jeta, rritja, ngritja përpjetë.

## NAL/NALA

Na 185ajën185ndej librit i kemi shqyrtuar kuptimet e këtyre fjalëve, dhe besoj nuk është nevojshme të nalemi (NAL-a krijohet nga NA LA, pra NA më kuptim dhana pej ANE, më domethënie të njëjtë NU;NI;NO; NY;NE;N,...,etj., kurse LA ka kuptimin më LAN gjësendin , prej nga kemi NALA do të thotë NA LANJEN , pra më dhanë veprimin LA, prej nga na ep kuptimin e plot të fjalës NAL=NA LAN; kështu emri i venit në Turqi ALAN ka kuptimin i LANUN por edhe AN e ngritur AL AN por edhe veni veçum/veçuar nga rrethina) shumë në t'hollime të matejshme/manejshme.

Megjithatë RIM, ka format tjera, të dhëna në tabelle;

RA	RO	RI	RE	RU	RY
RAM	ROM	RIM	REM	RUM	RYM
ARAM	OROM	IRIM	EREM	URUM	YRYM
DRAM	DROM	DRIM	DREM	DRUM	DRYM
KRAM	KROM	KRIM	KREM	<b>KRUM</b>	KRYM
KARAM	KOROM	KIRIM	KEREM	<b>KURUM</b>	KYRYM
MRAM	MROM	MRIM	MREM	<b>MRUM</b>	MRYM
MARAM	MOROM	MIRIM	MEREM	<b>MURUM</b>	MYRYM
MARJA M	MORJO M	MURE M	MEJRE M	<b>MURUM</b>	MYRYM
PRAM	PROM	PRIM	PREM	<b>PRUM</b>	PRYM
SHPRAM	SHPRO M	SHPRIM	SHPRE M	<b>SHPRUM</b>	SHPRYM
SHPRASH	SHPROS H	SHPRIS H	SHPRES H	<b>SHPRUS H</b>	SHPRYS H
SHPRAS	SHPROS	SHPRIS	SHPRES	<b>SHPRUS</b>	SHPRYS
LARAM	LOROM	LIRIM	LEREM	<b>LURUM</b>	LYRYM
GRAM	GROM	GRIM	GREM	<b>GRUM</b>	GRYM

RAN	RON	RIN	REN	RUN	RYN
ARAN	ORON	IRIN	EREN	URUN	YRYN
DRAN	DRON	DRIN	DREN	DRUN	DRYN
DARAN	DARON	DARIN	DAREN	DARUN	DARYN
GRAN	GRON	GRIN	GREN	GRUN	GRYN
GARAN	GARON	GARIN	GAREN	GARUN	GARYN
GARAN	GORON	GIRIN	GEREN	GURUN	GYRYN
GRAB	GROB	GRIB	GREB	GRUB	GRYB
Gra	Gro+ob/b	Gri+ib/bi	Gre+eb/b	Gru+ub/b	Gry+yb/b
ab=Ba, GRA BA	o Gro bo	Gri+bi	e Gre+be	u Gru+bu	y Gry+by
KRA	KRO	KRI	KRE	KRU	KRY
KRAN	KRON	KRIN	KREN	KRUN	KRYN
KARAN	KARON	KARIN	KAREN	KARUN	KARYN
KARAN	KORON	KIRIN	KEREN	KURUN	KYRYN
KRAB	KROB	KRIB	KREB	KRUB	KRYB
Kra	Kro+ob/b	Kri+ib/bi	Kre+eb/b	Kru+ub/b	Kry+yb/b
ab=Ba, KRA BA	o Kro bo	Kri+bi	e Kre+be	u Kru+bu	y Kry+by
KARAB	KOROB	KIRIB	KEREB	KRUB	KRYB
Kra	Kro+ob/b	Kri+ib/bi	Kre+eb/b	Kru+ub/b	Kry+yb/b
ab=Ba, KRA BA	o Kro bo	Kri+bi	e Kre+be	u Kru+bu	y Kry+by
RAL	ROL	RIL	REL	RUL	RYL
KRAL	KROL	KRIL	KREL	KRUL	KRYL
KARAL	KOROL	KIRIL	KEREL	KURUL	KYRYL
GRAL	GROL	GRIL	GREL	GRUL	GRYL
VRAL	VROL	VRIL	VREL	VRUL	VRYL
VRAN	VRON	VRIN	VREN	VRUN	VRYN
VARAN	VARON	VARIN	VAREN	VARUN	VARYN
VARIN	VARJON	VIRAN	VEREN	VURUN	VYRYN

## Gjelbrim (GJALL BA RIM)

GJEL=GJALL, dhe BRIM= BA RIM=BARIM, pra BARU, ka nxan Bar, por edhe BA RIM, pra RIM rritjen RINIM, RIM ngritje.

Pra GJALL BRIMA, ku BRIMA ka kuptimin BA RIM, rritjen ngritje në BRI.

Nga BRIM, kuptojmë TRIM ku na jep kuptimin T'RIM, pra të RIM-it. Ashtu duke vlerësuar se TRIMI, pra vendin e nisjes ose fillimit të dukurisë RIM, pra na ep RENjen ose Ngritjen në RIM.

RIMA në poezi është nga gjuha shqipe, në kuptimin BRIM, e na ep RIM, pra përshkruan vrullin e ramjes (ose ngRitjes ) nga lartësia, ku PRIM (Pej,pi, po,pe,pi+....+RIM=PRIM) ose EPRIMA, ku EPRI +ANA=EPRINA

Ose EPRI MA na jep EPRIMA, duke na dhënë MA EPRI, e cila përshkruan njeriun e hip në 187ajën e malit dhe kur lëshon za/BRIMA ajo përhapet gjithandej, prej nga leu , u krijua dhe u murr kuptimin RIMA/BRIMA/PRIMA/TRIMA,....etj.

Me pak fjalë Gjelbrim (GJALL BA RIM) do të thotë RIMI është GJALL ose O BA GJALL, nëkuptimin GJA e ngritur në AL=ALL. Rrjedhimisht kur themi BRIM ka kuptimi BA RIM.

Kështu;

RIM	REM	RAM	ROM	RUM	RYM	REAM	...,et j.
BRIM	BREM	BRAM	BROM	BRUM	BRYM	BREAM	
KRIM	KREM	KRAM	KROM	KRUM	KRYM	KREAM	
SHKRI M	SHKR EM	SHKR AM	SHKR OM	SHKR UM	SHKR YM	SHKRE AM	
SKRI M	SKRE M	SKRA M	SKRO M	SKRU M	SKRY M	SKREA M	
MRIM	MREM	MRAM	MROM	MRUM	MRYM	MREAM	

GRIM	GREM	GRAM	GROM	GRUM	GRYM	GREAM
PRIM	PREM	PRAM	PROM	PRUM	PRYM	PREAM
DRIM	DREM	DRAM	DROM	DRUM	DRYM	DREAM
,....,etj.						

Marim

Por edhe NURIm/NERIM/NARIM/NORIm ose  
NURI/NERI/NARI/NORI/NIRI ,...., etj.

Të krahasojmë GJELBRU/GJELBRO/GJELBRI, na jep GJEL BRU , ku pjesa BRU është forma e fjalës RU, prej nga kemi BA RU ose BU RU, duke krijuar fjalën BRU /*emri BRUT ka kuptimin BA i RUT, pra i Bam i Rujtun e nuk mund ta prek kush/*, e është formë e fjalës RU, por e bashkëngjitur më vetit e fjalëve BA/B/BE/BU,..

Pra BRU na jep veprimin e krijimit të veprimit e kuptimit RU e cila ndodh e nuk ka përfundua ende /hala veprimi i krijimit të fjalës RU, dhe është duke u BA, pra është në formim ose formohet vazhdimisht n'r/nen veprimit e ndihem e pjesëmarrjen e faktorit tjetër

Kur themi KRU është një an tjetër e verimit RU, e na jep damjen, ashtu si nu+damja/n'damjen e KRA-hut, por kjo ndamje ruan lidhje të përhershme duk na dhënë prezencën KA RU=KRU., sikur na thotë se n'damja nga ajo është RU në brendësin e tokës, ose gjësendit, kemi dalje por edhe lidhet në vazhdim duke na dhënë KRU.

VRU ka përshkrimin e vetisë tjetër të RU- së, dhe është VRU e cila na jep veprimin /ve pej rimit/ lëvizjen në hapësirën e caktuar e cila përkufizon RU. Natyrisht RU dallon nga RA, ashtu VRA dallon nga VRU, sepse VRU është hapësirë e brendshme/mrenshme e gjësendit, trupit,....etj. Fjala GRU është po ashtu veçori tjetër e fjalës RU, e cila para et grumbullimin/MALLIMIN e fjalës RU, duke na dhënë formimin e GA/GJA si G të RU, prej nga epet si GRU, Kështu GRU do të thotë Gja e RUJTUN, por edhe më tepër GJA RU si veprimi i pakryer, i cili nodh GRU. Ose GJA e Run, ose thjeshtua GRU, si forma tjetra të ngjashme GRO/GRA/Gri/GRY,....etj.

Kuptohet se fjala GRI/GRIN në anglisht shpreh anën tjetre të RI, GRI, ashtu si VRI/KRI/TRI,...etj.

Studiuesi dhe lexuesi, mund të përgjithësojnë të gjitha fjalët tjera, ashtu duke u nis nga shembulli dhe sqarimi i jonë/**I ON, pra Një ON=AN më lëvizjen e I kemi J prej nga J+ON-AN=JON-JAN/** i arte dhe i thjesht.

Nga kjo nxjerrim përfundim se gjuha Latine ishte një krah i gjuhës sh ipe të lasht, e cila u da nga gjuha e jon, ose trung, i vet rreth dymijë e tetë ind vjet më parë, ashtu për shkak të perzimjes më popujt tjerë ardh nga Veriu dhe Perëndimi. Gjuha Latine përmban në bazë gjuhën shqipe, sepse ishte pjesë e saj. Gjuha latin është perzimje e shumë gjuhëve, pjesa më lasht dhe e parë e saj është Shqipja. Natyrisht toponimet më të lashta Italiane janë në bazë Sh ipe, sepse gjuha e parë e Italisë ishte Shqipja.



## **LIBRI 7**



## **RIKA/REKA/ROKA/RUKA/RAKA,..**

RIKA= RI +KA,  
RUKA=RU+ KA  
ROKA=RO+ KA=  
RAKA=RA +KA  
REKA=RE +KA  
RYKA=RY+KA

*Si rrjedhim kemi;*

prej/Pej/Pi/PO/PE/P,...+RIKA=PRIKA  
prej/Pej/Pi/PO/PE/P,...+REKA=PREKA  
prej/Pej/Pi/PO/PE/P,...+RUKA=PRUKA  
prej/Pej/Pi/PO/PE/P,...+ROKA=PROKA  
prej/Pej/Pi/PO/PE/P,...+RYKA=PRYKA  
prej/Pej/Pi/PO/PE/P,...+RAKA=PRAKA

DR= DA +RA +KA= DRAK  
DA+ RI+ KA=DRIK  
DA +RU+ KA=DRUK  
DA +RE +KA=DREK  
DA +RO+ KA =DROK  
DA +RY +KA=DRYK

P/PEJ/PI/PO/PE,...+RAKA=PERAJKA, LES e përdorur në Kosovë (Dardani), ku lanin teshat, i *nonin* teshat në gur i rrehnin më de+rras, më përmasa dy pllam më ni pllam (pe lam-llam), kishte dorëzen (*dore zan, pra ku e zan dora*) ku kapej më dore, dhe teshat e laguna rreheshin, dhe kjo ish veprim/primi/ i pastrimit, pa llakut, lamjes të teshave.

Emri *Perajka*, krijohet nga PEJ RAJKA, ku RAJKA na përshkruan veprimin e RAJ KA, pra RAJKA më Dërrasa, më RAJKA më Gur, Rajka më dore, nga kjo përshkruhej veprimi i RAJKES më dërrasa/DA RRASEN =DRRASEN, ku RRAS përshkruhet diçka e RRAHUN në sasi AS dhe na jep po ashtu RRAS në përshkrimin e gjësëndit i cili është shtyp nga RRAsja-shtypja siç quhet në Kosovë (Dardani), dhe kështu Rrasa ka lind nga Rrasja e materialit përbërës të Rrases prej nga edhe e ka marr emrin. RRAS/RRASÁ, RRASJA e gjësëndin përbëhet nga veprimi i RRA e cila na jep daljen nga ARR dhe shtrirjen/shtrimjen e tij, prej hapësirës se ngushtë të ngjeshur në hapësirën e hapur të shtrime, ..., etj./, për pastrimin e teshava, Perajka/*Decan: Peréjke/* është fjalë sh ipe e cila duhet të përdoret

edhe në teknologji, më të cilën përshkruhen veprimet e rrehjes, se një trupi në tjetrin, e sidomos për pastrimin, pa timin e rrobave-teshave.

E njëjta fjalë PEDAT përdoret nga Pej DAMJES, PEDAMJE, PE DATJE pra jeta përbëhet prej Damjes nga njeri veprimi dhe nisja në veprimin tjetër, përshkruar më fjalën PEJ DA+TJES prej nga marrim PEDATJE, PEDA, fjalë e cila përdoret në Kosovë dhe sidomos në rrafshin e Dukagjinit.

## **UDHA**

UDHA, do të thotë Rruge, kur njeriu, shtaza, gjësendi merr rrugë për Kohen e caktuar. Si rrjedhim UDHA ka kuptimin U DHA, pra thjesht gjësend qe U DHAN. Prej kësaj kemi UDH+DHA, e cila më shkrirje na jep UDHA, sikur e ndjejmë ndaljen e shkurtë DH. Kështu UDH do të thotë DHU në bazë më domethënien e njëjtë më fjalën DHA. Si rrjedhim UDHA do të thotë DHANje, e veçantë, ku një fuqi e dal nga brendësia e gjësendit , trupit, dhe nga atje, prej mren'sie , pra prej U, del dhe jepet, DHA. Kështu kemi U DHA, gjësend U DHA, por edhe UDH A, ashtu UDH do të thotë DHU, e cila na jep përshkrimin DHU, pra Dhanje e cila ndodh (nodh) në hapësirën U, nën sipërfaqen e trupit

## **Sqetulla/Sjetulla/N'rsjet'lla**

### ***Sqarim:***

*Natyrisht E në gegnishten më të vjetër, pra, asaj të KosovësE pa ze theksohet shumë e shkurt, dhe ajo në të vërtet nuk është e pa zë, por është mungesë informacioni për këtë shënohet si ndërprerje shumë e shkurt dhe shpesh e shënojmë më apostrof –‘-.*

Kur e skjarojm/**Shko arojm=shkar/** fjalën SQETULL ashtu si thuhet në gjuhën letrare. Megjithatë përafrimi më i mirë është SKETULL, më ndërrim të veçantë të Q në K, ashtu duke supozuar se K përdoret si formë më e lasht në Veri, përkatësisht në Kosovë (Dardani), megjithatë kur themi SKETULL, mund ta zbërthejmë këtë fjalë KETULL qe na jep KAT/KET/KUT,... gjatësi/gat'si e përcaktuar e cila zakonisht në krahasim më shikuesin përcaktohet nëpërmes zanoreve. Prej KET do të thotë KA/KE+ET, e cila na jep distancën e ndame nga ET por duke ruajtur një pike të përbashkët KET.

Kurse ULL/ALL/ELL na jep mren'sin/bren'sin/brendësin, e cila gjendet në piken veçantë qe lidhet më trupin përkatësisht syrin/synin. më

bashkimin S+K na jep një lëvizje të tillë  
 SKE=SKO=SKA=SKI=SKU=SKY, e cila n'koft se S=SH, atëherë kemi  
 SHKO=SHKE=SHKI=,.... Nga kjo pjesa  
 SKET=SKAT=SKIT=SKUT=SKOT=SKYT, .. na jep kthyer në kohe  
 permas, zhvillimin dhe historinë/vistorin/n'istorin/istorin/,..., e krijimit të  
 fjalëve të gjuhës shqipe/. Prej SKUT na përafrohet mirë më fjalët  
 SKETULL e cila do të mund të përdorej në pjesë të ndryshme të hapësirës  
 shqipfolës. Si vazhdim të qerimit të tutjeshem, kemi  
 SKETULL=SKUTULL=SKUTULLA,...., dhe nga kjo krijojmë pamjen e  
 SKUTES e cila mund të përdorej për të përshkruar fjalën SQETULL, sepse  
 i ngjan afërsisht një skute, por më dallime po ashtu të jashtëzakonshëm  
 Natyrisht çdo njeri mund ta kuptoj se SKUT/SKJETULLA/SQETULLA  
 mund të përdoret si SKUT për ta mshefun një zog mali, ose duart kur t'na  
 narthin/N'arthin=n'ar' thyn=ner thyn=thyn n'r , pra thy nën=n'r lekur,  
 gjësend qe e shkakton thymjen per'm'rena trupit, N'ar+thyn=thin,...etj./

Nga S=SH do të kemi

SKETULL=SHKETULL

SKATULL=SHKATULL

SKOTULL=SHKOTULL

SKUTULL=SHKUTULL

SKYTULL=SHKYTULL,.....,etj.

Nga përdorimi I shumësit tek i cili është Q, na jepet fjala

SQETULL=SHQETULL

SQATULL=SHQATULL

SQOTULL+SHQOTULL=SHQOT/SQOT

SQUT=SHQUTULL=SHQUT-SHQUAR, ....., etj.

Nga kjo SQETULL duhet kuptuar si përpjekje për të përshkrua rrë/rre-  
 shqitje, SHKU=SKU-arje, ose SKU=SHKUmje e formës SKE=SQE+tull  
 Pra, si shkumje rrjedhje, përshkruan largimin e mishit duke ndërtuar  
 formën e SQETULL=SHQE, pra gjësendin të SHKYEM=SHQYER.Mos  
 të harrojmë kemi fjalën SKAJOJM në kuptimin SKA=SHKA=SHKO dhe  
 SKAJ=SHKAJ=SHKOJ, duke i dhanë kuptim fjalës SKETULL.

Megjithatë, pjesa KET si gjatësi –distançë për të cilën kemi folur  
 në pjesën e parë , ku ET na jep gjatësinë në largësi kurse KET nja ndamje  
 e veçantë nga ET, e cila përcaktohet më piken ku ndahet nje ET I llojit KET  
 nga tan'sia e vërtetë ET.

Nga KET/KAT/KUT/KOT,... përcaktojnë në thelb gjatësinë  
 mbi/mi ose nën/n'r sipërfaqen e tokës, ose piken krahasues ku janë sytë e  
 krijuesit –përdoruesit të fjalës në shqyrtim.

Nga SKET/SHKET/SHQET na jep një pamje të rrëshqitjes  
*/vërtetim për fjalën RRESHIT=RREh+SHIT, ku SHIT e kemi shqyrtuar*

*shumë në pjesën e parë të librit, prej nga vërtetohet se SHIT/SHET/SHETITJE/SHITJE-SHUTJE/SHAJTJE,...etj., përshkruan zhvendosjen e materies gjësendit duke u larguar nga shikues-no rojt'si, si dhe vërteton se në çfarëdo formë e cila përdoret tek popujt Sllavë, e kanë marr nga shqipja. Nga kjo RRE/RRA,... është kundërta e ARR/ERR,... ashtu qe RRE na përshkruan përhapjen nga hapësira e ngushtë m'ledhun në hap'sin t'gjan, duke n'xan vëllim të gjan, ashtu jo duke hy në ARR por duke dal nga ajo. Kështu kemi RRE+ dhe SHIT e cila na jep SIT/SAT/SOT/SUT/SJET/SYT,... duke e përshkruar largimin e gjësendit-materies he duke e lanë hapësirën e shprazet-zbrazet, prej nga kemi kuptimin e fjalët SJET+ull/ , largimit të gjësendit materies ose mishit nga ndërtohet kjo qe quhet SKETULL ose SQETULL, ashtu në trajtën SHQET+ULL/\*SHQETALL,...etj.*

Në Kosovë përdoret SJETULL ashtu duke përshkruar trajtën SJELL, pra vendi ku ndodh SJELLJE, nyja dhe pika ku dora mund të SJELLET, si rrjedhë kemi formën SJE/LL/ET+ULL, duke marr SJELLETULL, prej nga largohet përdorimi I dy LL, si teprim ose hupje kohe, dhe duke marr formën SJETULL.

*Sjetull* na jep përsëri përshkrimin e largimit të mishit duke ndërtoara gropën e Sjetullës, qe është *Sjetull*, ashtu duke përshkruar, SJET si gjësend qe SJET asgjë në kuptimin se S'ka gjë ose përshkruan mungesën e Mishti ashtu SJET, dhe ULL sikur na thotë SJET+TUL prej nga kemi SJETULL.

Kështu fjala SJETULL thuhet, shqiptohet dhe thuhet më leht/let dhe më shpejt, sesa SQETULL ose SKETULL, si edhe duhet të jete shumë më lasht.

Vijmë në përfundim ashtu si shumica e fjalëve në gegnisht, edhe kjo nuk është aspak gabim të shkruhet dhe thuhet fjala SJETULL.

## **Dlir**

Krijohet ashtu si DRRASA= DA+RRAS, ku RRAS përshkruan veprimin e krijimi të gjësendit të shtypur, sikur të jet i Rrahn nga njëra ose dy anët, ashtu RRASEN/RRASET/RRAS më force, etj. Po ashtu si do fjalët tjetër e fillume më D, si DAMAR=DA MAR , njejte si fjala KU MAR= KA MAR, ZEMAR=ZEMER, DEFREN=DA FRENIN ose DA AFRON=DAFRON=DEFREN

Po ashtu fjala DLIR krijohet nga DA LIR, pra DA nga LIR. Nga kemi LIR, DA LIR, pra në kuptimin DA nga LIRija DLIR. në të vërtet fjala LIR ka kuptimin LA në IR pra Len gjësendin në lartësinë gjatësore duke u ngrit deri në I, në majën e gjësendit qe ka përmasa të gjerësinë -gjan'sin të

papërfillshme se nga krahasim më gjetësin. DLIR përafrohet më fjalën DA LIR, DAL pej IR, pse DALIR, ose DAL në IR, prej nga kei DAL+IR=D'LIR.

Si rrjedhim kemi, LIR, siç është përmendur, në pjesën ka kuptimin gjësend i lënë në lartësinë –ne majet e malit.

Kështu kemi;

LAR

LUR

LER

LIR

.....etj.,

përshkruajnë gjësendin e len në hapësirën në ngritjes, ashtu në përputhje më shpjegimet e më parime; AR, ER, UR, IR, OR, ...etj.

Duhet të mos harrojmë, se LAR, ka kuptimin e pamjes se gjësendit i cili është në pozitë, i numë në AR, në lartësinë e cila ngritët vazhdimisht dej në RA, e të njëjtit kuptim kemi, LIR, e cila na jep gjësendin e LEN në IR, sipas përshkrimeve LI dhe IR.

Nga kjo kemi LUR, na jep përshkrimin e gjësendit, hap'sinen më relieve të tillë, më shtrirje ma t'ungjet sesa mjedisi rrethues, ose sipërfaqja rrethues,

## **Prano**

PRANOJ, përbëhet nga PRA+ NOJ, ku PRA, na përshkruan fillimin e fjalës RA, prej nga kemi PRA, si trajte e veçantë e fjalës RA. Prej nga kemi RA, VRA, PRA, GRA, TRA, DRA, MRA,

**PRANO-j**

**pej/pi/pe/p+,...+ra+noj**

**P+**

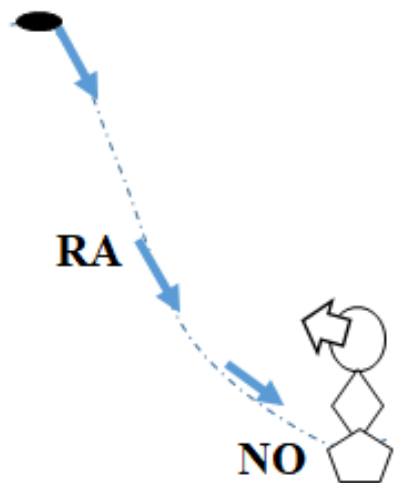

**PRANU**

**pej/pi/pe/p+,...+ra+noj**

**P+**

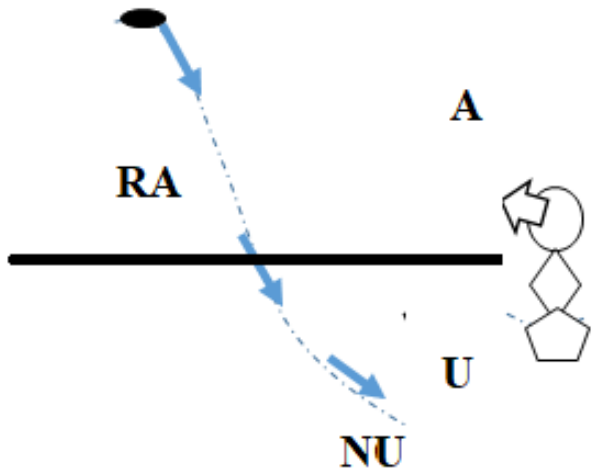

## **GAR/BAR/AR-ARK/BARK/GARK/N'GARK**

Fjala e lasht e krijuar shumë para kohës Pellazge, e cila na jep pamjen e gjësendit/gjesenit GA/GJA dhe AR duke na dhënë L-art-sin, ashtu në bashkëngjitje GA+AR=GAR. Nga fjala MAGAR, në Shqipëri, për shkak se atje e folmja e Veriut dhe Jugut kanë ndryshuar jo të veçuara por bashkë të dyjat, dhe nuk janë aq të lashta sa ajo e Kosovës, quhet MAGARi, MAGJAR, në kuptimin GJAR/GJER/GJUR/GJIR/GJOR/GJYR prej nga; M'GJAR/M'GJER/M'GJUR/M'GJIR/M'GJOR/M'GJYR si dhe N'GJAR/N'GJER/N'GJUR/N'GJIR/N'GJOR/N'GJYR, prej nga vijmë në përfundim se fjalët;

Ngjyr, N'gjar, N'gjor,...etj., në bazë e përshkruajnë reliefin.

Nisemi nga fjala N'GAR'KO *si ngjizje e fjalëve në Gar KO*, ashtu e shqiptuar e Kosovë NG të nrydhun /dhan RY ose më drejt-n'rejt dhan n'ry/gati në nje tingull të vetëm ndërmjet/ner'mjet=n'er'met, pra Met-Mat n'er' në kuptimin ndërmjet tokës dhe qiellit, prej nga leu fjala Nermjet, kështu dëshira më përshkrua se fjala Nder ka kuptimin *Në+ DER të shpisë* është e pavërtetë, sepse si do ta shpjegojmë fjalën Ndërmjet?!

Kështu kemi fjalën n 'Kosovë *Ng'rklan/Ngerklan*, të cilën mund ta apim si bashkim i fjalëve Nu GAR KA LAN, pra LAN per NGERK në kuptimin NGERK'LAN pra LAN NGARKO, ose LAN për NGAR'KES,ose thjesht Ngarko lan, ose Lan per ngarkim. Rrjedhimisht NGARKIM do të thotë N'GAR KAM, ose thjesht N'GARKAM.

Ti këqyrim këto krahasimi më të cilën sqarojmë se ARK, është shqipe, dhe s'ka të beje më asnjë fjalë të gjuhës tjetër, emri ARK, na jep faktin se jo veç shqipja ish shumë e përhapur në parahistori, por ishte gjuha kryesore e Ballkanit dhe e Mesdheut dhe gjuhë e shkencës e religjioneve në përgjithësi.

Pej të vërtetës se DARK, BARK, MARK, N'GARK, N'GERKLAN, ....., etj., dëshmojnë për rrënjët shqipe të kësaj fjalë

**GA + AR = GAR**

**GA+AR=GAR/BAR**

**GU+UR=GUR/BUR**

**GAR+ KA =GARKA/BARKA**

**GAR+KO=GARKO/BARKO**

**GUR+KA=GURKO/BURKO**

**NU GA AR KA= N'GA'AR'KO/N'BARKO**

**NU GA=N'GA**

**NU GU=N'GU**

**NU GE=N'GE**

**N'GE'ER'KA'LAN=N'GER'KLAN/N'GUR'KLAN**

**KA'LAN=KALON=KLAN=KL**  
**KO'LAN=KOLON=KLON=KL**  
**KU'LUN=KILIN/KULUN=KLUN=**

më zëvendësimin

**B=G**

**Kemi;**

**BA + AR = BAR**

**BA+AR=BAR/BAR**

**BU+UR=BUR**

**BAR+ KA =BARKA/BARKA**

**BAR+KO=BARKO/BARKO**

**BUR+KA=BURKO/BURKO**

**NU BA AR KA= N'BA'AR'KO/N'BARKO**

**NU BA=N'BA**

**NU BU=N'BU**

**NU BE=N'BE**

**N'BE'ER'KA'LAN=N'BER'KLAN/N'BUR'KLAN**

**KA'LAN=KALON=KLAN=KL**  
**KO'LAN=KOLON=KLON=KL**  
**KU'LUN=KILIN/KULUN=KLUN=**

**GA + AR = GAR**  
**GA+AR=GAR**  
**GU+UR=GUR**  
↓  
**GAR+ KA =GARKA/BARKA**  
**GAR+KO=GARKO/BARKO**  
**GUR+KA=GURKO/BURKO**  
↓  
**NU GA AR KA= N'GA'AR'KO/N'BARKO**  
**NU GA=N'GA**  
**NU GU=N'GU**  
**NU GE=N'GE**  
↓  
**N'GE'ER'KA'LAN=N'GER'KLAN/N'GUR'KLAN**  
↓  
**KA'LAN=KALON=KLAN=KL**  
**KO'LAN=KOLON=KLON=KL**  
↑**KU'LUN=KILIN/KULUN=KLUN=**



**BA+AR=BAR**  
**BÜ+UR=BUR**  
  
**BAR+ KA =BARKA/BARKA**  
**BAR+KO=BARKO/BARK I/Z'BARKOJ=zbank'ka**  
**BUR+KA=BURKO/BURKO**  
  
**NU BA AR KA= N'BA'AR'KO/N'BARKO**  
**NU BA=N'BA**  
**NU BU=N'BU**  
**NU BE=N'BE**  
  
**N'BE'ER'KA'LAN=N'BER'KLAN/N'BUR'KLAN**  
**N'BARK LAN**  
  
**KA'LAN=KALON=KLAN=KL**  
**KO'LAN=KOLON=KLON=KL**  
**KU'LUN=KILIN/KULUN=KLUN=**



Duhet të kuptojmë Ë gjithmonë vjen aty ku ka këputje fjala pej fjalë, pra tregon kur ngjiten fjalët njëra më tjetrën. Në Verilindje aty ku është gjuha e lasht e vërtetë, e cila po bahet çmos të zhduket, kemi Ë tepër të shkurt duke na treguar vendin ku bashkohen dy fjalët -Bashkë tingujt, kurse brenda fjalës shpesh është E e shkurt.

Nga fjala e lasht MAGAR, pra MA GAR kemi toponimin MAGUR/MA GUR, por gjithashtu

G në veri të Shqipërisë në shumë vende ka kaluar në MAGJAR, pra jo MAGAR, kurse në jug, është marri si ndërrim i vendeve GAR MA=GAR MA e shndërruar në GORMA/GOMAR.

Ashtu në pretendimin GJO MA tuj tentu më u n'rru në GJOMA dhe prapashtesën AR, e cila është veçori për Jugun, megjithëse e përsëritur jo sipas rregulli por pothuajse në shumë fjalë, duke na dhënë se kemi pas rrasje të dhunshme në gjuhën shqipe, në të kalumen jo edhe shumë të largët krahasua më lashtësinë e Shqipes.

Në Veri kemi format kalimtare të rendit të parë të dytë dhe të tretë të cilat vijnë deri në Malet e Mirditës, por edhe në Shkodër. Kurse në Jug kemi formën kalimtare të Veriut, por shumë të fuqishme, të rendit të parë, të rendit të dyt, të tret, e cila shtrihet dej në thellësinë e ku banojnë Arvanitasit në Greqi në tokat e Peloponezit, të shkombëtarizuara nga Grekët. (*Kjo ka ndodh në tokat e Mali të Zi dhe pjesën më të madhe të Serbisë, si dhe pjesë e madhe të Rumanisë, dhe pothuajse krejt Bullgaria, të cilat ishin shumica shqipfolës dhe të cilët u tjetërsuan e u zhduken, duke mbetur si ishuj të vetmuar, sidomos mas (pas) ramjes të Aleksandrit të Madh.*)

Kemi këta shembuj;

*N'GOJ/NI'GOJ në Kosovë (Dardani), kurse në Veri të Shqipërisë, kemi NiGJO/N'GJO, dhe Dëgjo në kuptimin DA GOJEN. Prej nga shihet se ka ligjshmëri, GUHA dhe GOJA (NIGO, NIJGO, N'GO në kuptimin NO GOJEN) , ashtu si në Kosovë, ose GJUHA dhe GJOJA (dëgjoj=DA GJOJA, ose NIGJO=NI GJOJEN), ..., etj.*

Pra kemi kalimin nga G si forma më lasht e shqipes, në GJ si forma më e re, e saj Duhet të mos harrojmë shumica e forma të reja janë Deformime (da/de forma), si pasoj e pushtimeve dhe si pasoj e hupjes se ndikimi të shqipes dhe t'kurrjes se saj të shpejt.

***Krahaso dhe mendo shembujt e mëposhtëm;***

**GA + AR = GAR**

**GA+AR=GAR/BAR**

**GU+UR=GUR/BUR**

**GAR+ KA =GARKA/BARKA**

**GAR+KO=GARKO/BARKO**  
**GUR+KA=GURKO/BURKO**

**NU GA AR KA= N'GA'AR'KO/N'BARKO**  
**NU GA=N'GA**  
**NU GU=N'GU**  
**NU GE=N'GE**

**N'GE'ER'KA'LAN=N'GER'KLAN/N'GUR'KLAN**

**KA'LAN=KALON=KLAN=KL**  
**KO'LAN=KOLON=KLON=KL**  
**KU'LUN=KILIN/KULUN=KLUN=**

Me zëvendësimin

B=G

Kemi

**BA + AR = BAR**

**BA+AR=BAR/BAR**

**BU+UR=BUR**

**BAR+ KA=BA ARK =BARKA/BARKA**  
**BAR+KO=BARKO=BA ARKO/NU GA ARKO=NGA**  
**ARKO/BARKO**  
**BUR+KA=BURKO/BURKO**

**NU BA AR KA= N'BA'AR'KO/N'BARKO**  
**NU BA=N'BA**  
**NU BU=N'BU**  
**NU BE=N'BE**

**N'BE'ER'KA'LAN=N'BER'KLAN/N'BUR'KLAN**

**KA'LAN=KALON=KLAN=KL**  
**KO'LAN=KOLON=KLON=KL**  
**KU'LUN=KILIN/KULUN=KLUN=**

GA + AR = GAR	BA+AR=BAR
GA+AR=GAR	BU+UR=BUR
GU+UR=GUR	
↓	
GAR+ KA =GARKA/BARKA	BAR+ KA =BARKA/BARK
GAR+KO=GARKO/BARKO	BAR+KO=BARKO/BARK I/Z/BARKOJ=zbark'ka
GUR+KA=GURKO/BURKO	BUR+KA=BURKO/BURKO
↓	
NU GA AR KA= N'GA'AR'KO/N'BARKO	NU BA AR KA= N'BA'AR'KO/N'BARKO
NU GA=N'GA	NU BA=N'BA
NU GU=N'GU	NU BU=N'BU
NU GE=N'GE	NU BE=N'BE
↓	
N'GE'ER'KA'LAN=N'GER'KLAN/N'GUR'KLAN	N'BE'ER'KA'LAN=N'BER'KLAN/N'BUR'KLAN
↓	N'BARK LAN
KA'LAN=KALON=KLAN=KL	KA'LAN=KALON=KLAN=KL
KO'LAN=KOLON=KLON=KL	KO'LAN=KOLON=KLON=KL
KU'LUN=KILIN/KULUN=KLUN=	KU'LUN=KILIN/KULUN=KLUN=

**Shënim;**

1) **TRUP** përbëhet nga T'Rup, ku pjesa RUP të cilën e përdorin sllavet e jugut, marr nga shqipja, për të emnu formën e gropës-rupes për të përshkruar, vetin e asaj forme, e cila është më RU, pra RU UP/ep, ashtu RU EP, ose Ep=UP, prej nga kemi UP RU, si RU+UP =RUP; prej nga fjalët;

- t'RUP=TRUP;
- g'RUP=GRUP,
- v'RUP=VRUP,
- k'RUP=KRUP
- m'RUP=MRUP
- d'RUP=DRUP

,,,,,,

**No ro;** quhet RUP sepse ka vetin kryesore për RU-mje. Në rastin RAP ose RU+Up, RU-mja përfundon në sipërfaqe të ngusht, dhe gjendet në brendin/mrena sipërfaqes se një gjësendi-trupi

2)

**TRAP** përbëhet nga T'RAp, ku pjesa RAP të cilën e përdorin sllavet e jugut, marr nga shqipja, për të emnu formën e gropës-rApes për të përshkruar, vetin e asaj forme, e cila është më RA, pra RA AP/ep, ashtu RA EP, ose Ep=AP, prej nga kemi AP RA, si RA+AP =RAP; prej nga fjalët;

- t'RAP=TRAP;
- g'RAP=GRAP,

v'RAP=VRAP,  
k'RAP=KRAP  
m'RAP=MRAP  
d'RAP=DRAP/DRAPEN/DRAVA

.....

Nga TRAP ka kuptimin RAmjes, e cila na përafrohet më shqip TRAPI i cili përdoret për TRAPIM, më i ra TRAP, pra më ja përshkruaj TrApin, më foljen TrApoj. Por edhe TrAp na ep shqip, veprimin ngjijtjes/drypjes neper RA simas (**jo sipas, pra jo si+ pasoj, por si mas e caktuar veprimi**) HAP/JAP/AP, prej nga kemi RAP, TRA/KRA/GRA/VRA/DRA,...

**No ro;** quhet RAP sepse ka vetin kryesore për RA-mje. Në rastin RAP ose RA+Ap, RA-mja përfundon forma RAP, në sipërfaqe të ngusht, dhe mund të gjendet në hapësirë mbi sipërfaqen e një gjësendi-trupi ma masivë.

Kemi; KRAP; GRAP; VRAP; TRAP; DRAP; ZDRAP; ZHDRAP;..., por edhe SHKRAP; MRAP; GARAP; M'AP/M'EP/M'RAP,...

3)

**TRIP** përbëhet nga T'RIp, ku pjesa RIP të cilën e përdorin sllavet e jugut, marr nga shqipja, për të emnu formën e gropës-rIpes për të përshkruar, vetin e asaj forme, e cila është më RI, pra RI IP/ep, ashtu RI EP, ose Ep=IP, prej nga kemi IP RI, si RI+IP =RIP; prej nga fjalët;

t'RIP=TRIP;  
g'RIP=GRIP,  
v'RIP=VRIP,  
k'RIP=KRIP  
m'RIP=MRIP  
d'RIP=DRIP/ZDRIP/ZHDRIP

.....

Nga anglishtja TRIP ka kuptimin udhëtim, e cila na përafrohet më shqip TRAPI i cili përdoret për TRUPIM, më i ra TRUP, pra më ja përshkruaj Trupin, më foljen Trupoj. Por edhe Trip na ep shqip, veprimin ngjijtjes/drypjes neper RI simas (jo sipas, pra jo si+pasoj, por si mas e caktuar veprimi) HIP/JIP/IP, prej nga kemi RIP, TRI/KRI/GRI/VRI/DRI,...; DRIP; TRIP; KRIP; GRIP; VRIT; VRIP; GRIT-NGRIT; KRIT,...

**No ro;** quhet RIp sepse ka vetin kryesore për RI-mje. Në rastin RIP ose RI+Ip, RI-mja përfundon forma RIP, në sipërfaqe të ngusht, dhe mund të gjendet në hapësirë mbi sipërfaqen e një gjësendi-trupi ma masivë:

Kryesisht I, dhe RIP ka gjerësinë të papërfillshme në krahasim më gjatësinë.

Kemi; KRIP; GRIP; VRIP; TRIP; DRIP; ZDRIP; ZHDRIP;..., por edhe SHKRIP; MRIP; GARIP; M'IP/M'EP/M'RIP,...

4)

**TROP** përbëhet nga T'ROp, ku pjesa ROP për të emnu formën e gropës-rOpes për të përshkruar, vetin e asaj forme, e cila është më RO, pra RO OP/ep, ashtu RO EP, ose Ep=OP, prej nga kemi OP RO, si RO+OP =ROP; prej nga fjalët;

t'ROP=TROP;

g'ROP=GROP,

v'ROP=VROP,

k'ROP=KROP

m'ROP=MROP

Nga TROP ka kuptimin ROmjes, e cila na përafrohet më shqip TROPi i cili përdoret për TROPIM, më i ra TROP, pra më ja përshkruaj TrOpin, më foljen TrOpoj. Por edhe TrOp na ep shqip, veprimin ngjytjes/drypjes neper RO simas (jo sipas, pra jo si+pasoj, por si mas e caktuar veprimi) HOP/JOP/OP, prej nga kemi ROP, TRO/KRO/GRO/VRO/DRO,...; KROP; GROP; DROP

. Por edhe Trip na ep shqip, veprimin ngjytjes/drypjes neper RI simas (jo sipas, pra jo si+pasoj, por si mas e caktuar veprimi) HOP/JOP/OP, prej nga kemi ROP, TRO/KRO/GRO/VRO/DRO,...; DROP; TROP; KROP; GROP; VROT; VROP; GROT-NGROT; KROT,...

**No ro;** quhet ROP sepse ka vetin kryesore për RO-mje. Në rastin ROP ose RO+Op, RO-mja përfundon forma ROP, në sipërfaqe të ngusht, dhe mund të gjendet në hapësirë mbi sipërfaqen e një gjësendi-trupi ma masivë.

Kemi; KROP; GROP; VROP; TROP; DROP; ZDROP; ZHDROP;..., por edhe SHKROP; MROP; GORAP; M'OP/M'EP/M'ROP,...

5)

**TREP** përbëhet nga T'REp, ku pjesa REP të cilën e përdorin sllavet e jugut, marr nga shqipja, për të emnu formën e gropës-rEpes për të përshkruar, vetin e asaj forme, e cila është më RE, pra RE EP/ep, ashtu RE EP, ose Ep=EP, prej nga kemi EP RE, si RE+EP =REP; prej nga fjalët;

t'REP=TREP;

g'REP=GREP,

v'REP=VREP,

k'REP=KREP

m'REP=MREP

$d'REP=DREP$

.....

Nga gjermanisht **TREPPE** ka kuptimin **SHKALLEVE/SKALEVE** për hypje ose drypje (te dy fjalët **dryp**, **hyp dalin nga yp**, por edhe **gyp**, **myp**, **qyp**, **mart-m'r'T'YP**; ...etj), e cila na nerlakohet më kuptimin e kalimit neper sipërfaqen **Ra,RI**, re, ru ,....,etj. E përshkruan veprimin e ngjitjes/drypjes neper **RE**; simas **HEP/JEP/EP**, prej nga kemi **REP**, **TRE/KRE/GRE/VRE/DRE**,....; **DREP**; **TREP**; **KREP**; **GREP**; **VRET**; **VREP**; **GRET-NGRET**; **KRET**,...

**No ro**; quhet **REp** sepse ka vetin kryesore për **RE**-mje. Në rastin **REP** ose **RE+Ep**, **RE**-mja përfundon forma **REP**, në sipërfaqe të ngusht, dhe mund të gjendet në hapësirë mbi sipërfaqen e një gjësendi-trupi ma masivë.

Kemi; **KREP**; **GREP**; **VREP**; **TREP**; **DREP**; **ZDREP**; **ZHDREP**;...., por edhe **SHKREP**; **MREP**; **GERAP**; **M'EP/M'IP/M'AP**,...., **M'REP**

6)

**TRYP** përbëhet nga **T'RYp**, ku pjesa **RYP** të cilën e përdorin sllavet e jugut, marr nga shqipja, për të emnu formën e gropës-**rYpes** për të përshkruar, vetin e asaj forme, e cila është më **RY**, pra **RY YP/ep**, ashtu **RY EP**, ose **Ep=YP**, prej nga kemi **YP RY**, si **RY+YP =RYP**; prej nga fjalët;

$t'RYP=TRYP$ ;

$g'RYP=GRYP$ ,

$v'RYP=VRYP$ ,

$k'RYP=KRYP$

$m'RYP=MRYP$

$d'RYP=DRYP$

.....

Nga anglishtja **TRYP** ka kuptimin udhëtim, e cila na përafrohet më shqip **TRAPI** i cili përdoret për **TRUPIM**, më i ra **TRUP**, pra më ja përshkruaj **Trupin**, më foljen **Trupoj**. Por edhe **Trip** na ep shqip, veprimin ngjitjes/drypjes neper **RI** simas (jo sipas, pra jo si+pasoj, por si mas e caktuar veprimi) **HYP/JYP/YP**, prej nga kemi **RYP**, **TRY/KRY/GRY/VRYP/DRY**,....; **DRYP**; **TRYP**; **KRYP**; **GRYP**; **VRYP**; **VRYP**; **GRYT-NGRYT**; **KRYT**,...

**No ro**; quhet **RYp** sepse ka vetin kryesore për **RY**-mje. Në rastin **RYP** ose **RY+Yp**, **RY**-mja përfundon forma **RYP**, në sipërfaqe të ngusht, dhe mund të gjendet në hapësirë mbi sipërfaqen e gjësendit – **t'rupit** ma masivë.

Kemi; **KRYP**; **GRYP**; **VRYP**; **TRYP**; **DRYP**; **ZDRYP**; **ZHDRYP**;...., por edhe **SHKRYP**; **MRYP**; **GYRAP**; **M'YP/M'EP/M'RYP**

## Violet

*Violet* më kuptimin Vije let/leht, ose let/leht vij, krijohet, lind, bulëzon, rritet, qelet shpejt, del permi dheun Let/letas/lehtas. Nga Vio/Vij/Voj,...+let, ku fjala LET nga Gegnishtja. Kështu kemi **BARLETI**, pra BAR i LET.

**MARLETI**, pra MAREsi e cila vije LET pa prit shumë.

VIOLETA

VIO LET A

VIOLA

VIO OLA

LA VIO / vio la

vije la/vij el

vje la/vje el

LE VIJ/le vje

vela/vala/vla/mla/fla/gla/shla

VIOLETA



VIO LET A



VIOLA



VIO OLA

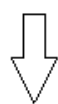

LA VIO / vio la

vije la/vij el

vje la/vje el

LE VIJ/le vje

vela/vala/vla/mla/fla/gla/shla

VIOLETA

VIO LET A

VIOLA

VIO OLA

LA VIO / vio la  
vije la/vij el  
vje la/vje el  
LE VIJ/le vje  
vela/vala/vla/mla/fla/gla/shla

### *Mangall*

MANgall dhe manGALL; pej GALL më kuptimin GJALL, MAN GJALL. Nga gegnishtja MAN dhe fjala tjetër GALL e cila ishte formë më vjetër e fjalës GJALL.



Në pikturë shihet *Plaka më mangall* punuar nga Peter Paul Rubens (1577 - 1640). Në Kosovë përdoret edhe TANGAR nga T'ANGAR, pra



ashtu si MA'AGAR, në kuptimin HA'ANGAR, si edhe LO'ANGAR (*kujto emnin e mretit Dardan Longarit, ku LAN N'GAR; ku GAR ka kuptimin e sasisë të madhe të gjësëdit të grumbulluar, edhe tokës që ai ka pushtua, ose pasunis t'madhe, ka formën e Bjeshkës të madhe, ku GAR me bazë GJA AR, pra GJA E ngritur Lart, me formën G,..., etj.*), si dhe HANGRA në kuptimin HANGAR si veprim i kryer i fjalës GRA në trajtën GAR, ose GUR në trajtën GRU, GER në trajtën GRE ,..., etj. Megjithatë GRA nuk ka përfunduar veprimi, kurse GAR ka marr fund veprimi GRA, njëjtë

GRU-GUR

GRE-GER

GRI-GIR/gri, ngri, ngridh,

GRO-GOR/Groh, GROSH ngroh, ngordh=DHA n'GOR

GRY-GYR/Gryk,...

GRA-GAR/Gracka-Graska-Grashka (*GRA pra GJA e RA-me, kurs SHKA=SHKOJ largohet zhduket nga aty, prej nga GRESHKA e kuptojm se është fjalë shqipe, por në shqip ruhet me mirë pasi kemi RA, si GRA, ashtu GRACKA, GRASKA, GRASHKA, GRACP,..., etj.* ), në kuptimin është SHKU-SKU-CKU, si dhe SKA-SHKA-CKA, pra SHKU-A GRA ose SKA GRA në renditjen GRASKA=GRACKA=GRASHKA..., etj., Greshka, ( *kam gabu në serbokroatisht -po gresjo sam* ) prej nga e morën Sllavet e jugut.

## QENDROJ/QENRO/QENRUM

QENDROJ, kemi shtjelluar më parë fjalën QEN, po ashtu RO, kurse DRO ka kuptimin DA+RO, megjithatë baza e kuptimin është në gegnisht, QEN'RO më kuptimin QE EN RO, qe enet në RO, qe ka EN=AN në RO, ose më thjeshte QE N'RO, pra QE nodhet në RO. Nga QENRUM, merr kuptimin QE ENET n'RUM, pra qe ka AN=EN brenda/m'rena në RUM, i cili ka RU-jtje, është brenda i Rujtun, RUN në RUM.

## Scotland, Scot, Caledonia

Emni më i lashtë i Skocisë ishte *Caledonia (Kaledonia)*, Latinisht *Scotia* në gjermanisht *Schotland*, nga greqishtja e vjetër *skotos (σκότος)*; e err, e erret.

Në gjuhën shqipe SCOT=SKOT ka kuptimin e njëjtë më SHKOT, emen i cili na flet për vendin në të cilën shkuan njerëzit, ose vend i largët, pra i SKOT=SHKUT, ose ka lumenjtë dehe relief të SKOT/SHKOT ose të SHKUT, ku gjithçka përbëhet nga lumenjtë ose format më

bjeSHKET=bjeSHKOT=bjeSHKUT ose  
TOSKA=T'O'SKA=TO'SHKA=TO'SHKAT.

Gjithashtu SCOT/SHKOT na jep edhe pamjen e tokës të pa shkelur, të largët ose të hupun, pra t'SHKUT. Kështu SCOT mund jetë përdorur për të keq, në kuptimi SHKAT/SHKIT/SHKOT ose SKAT/SKOT/SKIT,....,etj. Emri KALEDONA/KALEDONIA mund të jetë më kuptim KA LE DONA ose KALE DON.

Fjala SKOT e përshkruan reliefin e rrëpirët, bjeshkët më ramjen e tyne, përthyrjet Malore, shpesh më thymje të mëdha , ngritje u ungjii/ulje. Kështu To'SKA, dhe SKOT janë shumë ngat në kuptim, kurse T i parashkruhet për të treguar përkatësin e Bjeshkës. Kështu Bjeshkë do të thotë BIJE=BAJ SHKAT=BUJA SHKAT, dhe SKOT formojnë BJE+SKOT/SHKOT=BJE SHKOT, pra të BIJE të bëhet sikur SKOT-SHKOT.

Kështu fjalët SHKE/SHKA/SHKI/SHKO/SHKY/SHKU,...., SKE/SKA/SKI/SKO/SKY/SKU,...., por edhe SHKET/SHKAT/SHKIT/SHKOT/SHKYT/SHKUT,...., SKET/SKAT/SKIT/SKOT/SKYT/SKUT,...., të cilat e përshkruajnë lakoren; ramjen e tillë të veçantë e cila epet më ramjen qe e përshkruan njeriu më këmbë neper Bjeshkët.

Kështu pjeSHKAT, bjeSHKAT, breSHKAT, veSHKAT,ESHKAT,...., po ashtu; pjeSKAT, bjeSKAT breSKAT, veSKAT, eSKAT,....,etj., Ngjashëm vet fjala TOSK ka kuptimin T'OSKA, e cila e përshkruan mjedisin më Bjeshke dhe pa tokë të përshtatshëm për ndërtim dhe gjallërim. Emni më i lashtë i Skocisë ishte *Caledonia (Kaledonia), prej nga KALEDONIA= KA LE DONIA, ashtu si DONIA, DO\_DONA, MA KA DONIA, ose MA QE DONIA ashtu QEDONIA=QE DONIA, ashtu si QE ATJE=QATJE; QERDHE=QE ERDHE,...., etj.*

***Kështu emri KALEDONIA është bindshëm emen i lasht i shqipes. Kur themi shqipes nënkuptojmë familjen e gjuhëve të cilës i përket gjuha shqipe, e cila e përfshinte pjesën më të madhe të Evropës. Evropa u pushtua dhe fillet e pushtimit të saj nga ana e veriut rreth 2000-2500 para Krishtit dhe rreth 1500-800 para Krishtit nga Lindja e Mesme.***

## Urdhër /Urdhen

Ta shtjellojmë ma mirë marrim U=A, prej nga kemi; URDHEN, kështu thuhet në Kosovë aty ku asht guha ma vjetër, prej nga kemi URDH+DHEN=DHAN, dhe URDH, marrim ARDH në bazë të kushtit A=U, kështu marrim nga UR'DHEN=ARDHE, si dhe ERDHEN. Prej nga

shumë mirë e dim se në gjuhën letrare nuk vlen pasi kemi; URDHER=URDH'DHER ku nga DHEN=DHAN=DHUN, nuk ka kuptim DHER=DHUR=DHAR, „... dhe pvr këtë nuk janë marrë si burim (BURIM=BARIM=BERIM=BORIM,...) i sqarimeve tona. Mendoj se gjuha Shqipe e versionit të sotëm është gjuhë Dardane, kurse gjuha Dardane erdhi nga pjesa e Serbisë të sotme e cila në histori njihet si dyndjet Dorjane. Dardanet mund të jenë Dorjan si shkurtes e këtij emri. Kështu kemi edhe ERDHEN jo ERDHER, atëherë duhet të kemi ARDHUN , pasi DHUN=DHAN e jo DHUR sepse s'ka bazë ATA DHUR por ATA DHAN/DHUN/DHEN/DHON,...,etj. Rrjedhimisht kemi; ARDHUN=GA+ARDHUN=GARDHUN, e jo GARDHUAR.

**No ro:**

*Nuk themi; dhër, por themi dhën/dhan/dhun/dhen,...*

## **KORDHA**

Emër i lasht i formuar nga forma e cila ishte më pamjen e KORES, pra KORE DHA, ose DHA-n KORE prej nga kemi KORDHA, fjalë e cila përshkruan pamjen e armës. Masanej kemi KORKA si KORE KA, ose KA KORE, e cila përshkruan pamjen e Kores të tokës, gjësendit,...., etj.

## **QKORDHA**

Sperma e mashkullit në Kosovë quhet më disa emra,

FARA

FARAQ

LANG

LONG

LEZET

QKORDHA

SHKORDHA

LMASHKU (nga LU MA SHKO, ose LUM SHKO)

Kjo fjalë marohet/ndërtohet nga QKA, pra QA KA, më u QA gjësend i cili permlidhet (per+m+Lidhet) më fjalën KA, ashtu njëjtë kur themi KAP/QKAP e cila e shpreh një anë tjetër të fjalës SHKAP, të cilat nuk janë të njëjta. Pra, SHKAP ka kuptim tjetër nga **QKAP/Çkap (QA KAP-jen)**

Ashtu si QKORDHA/SHKORDHA, kështu kemi QKA+ARDH ashtu si SHKA ARDH në formën SHKO+ORDHA, QKO+ORDHA=ERDHA, ose më kuptimin SHKERDHE=SHKORDHA si dhe QKERDHE= QKE ERDHA, pra ARDH=ORDH si QKA=QA pej

KA; si dhe SHKO=SHKA+ARDH, pra ARDH QA KA =ORDH QA  
KO=QKORDH, ose SHKO+ORDH=ARDH SHKA:

### Toska (Toskëri apo Tosk'ni)

TOSK-a/TOSHK=T'OSHK, por dhe DA+USHKU=DA per  
SHKU=DUSHKU, pra D'USHK/D'OSHK-/DA'ASHK-a, dhe VE'ESHK-  
a; V'ASHK-a, ...ESHKA/USHKA/OSHKA=O SHKA/E SHKA. Prej nga  
bje+ESHK, pje+ESHK, rre+ESHK, kre+ESHK, ..., e cila na jep pamjen,  
reliefin e Jugut, një tokë jo shumë punës Gurinore ashtu e më lakime si  
korja e bre+SHKEs, si guri i ESHKs, pra një anë tjetër e emrit  
T'O'SKENI, ku kemi TU'SHKUNI;  
TESKENI=T'SHKNI=TE'SHKENI=TO'SHKONI,....Shumë mirë duhet  
të ditur e folmja e Jugut ka le sipas e perzimjes se popujve të ndryshëm në  
Jugut, ku popullata e Jugut në dyndjet Greke, Aziatike, dhe ardhjet nga  
Italia, të cilat s'duhet të përjashtuar qe flisnin dialekte shqipe, tash më të  
n'ryshume, prej nga Leu dhe u zhvillu e folmja e Jugut e qujtun TOSKNI.  
Mendoj se TOSkni nuk vije nga emri ETRUSK por vije nga emri TOK  
SKAN në kuptimin janë të pa tok, të ardhur, ose emër/emen/aman,...., e cila  
na përafrohet më refugjat, në kuptimin se janë ardh (**ERDH, gARDH,**  
**daARDH, baARDH,....,etj.**) janë të njekun/ndjekun dhe jan pa tok, Kurrsesi  
nuk duhet përjashtua mundësin se emni TOSK ka kuptimin e përshkrimit  
të Reliefit, e cila na tregon se SKA TOK pune, është relief malor, më Male  
jo shumë të përshtatshme etj. TOSK ka kuptimin po ashtu të tokës pa  
beregjet (bar qet), e cila nuk ep prodhime, dhe e gjësëndit e cila është në  
shkuarje e sipër, ose thjesht gjësënd që është në Ikje. Kështu kemi TISK, i  
dha TISK; në kuptimin TE ISK/TASHK pra TE'ASHK, T'OSHK,  
T'USHK, T'ISHK, në kuptimin gjësënd që shkon, ose ka pak apo aspak në  
të diçka me vleftë, ose thjesht i njeriut të pamend, gjësëndit që nuk ka asgjë  
në të. Ashtu përafrojmë TESHKO në kuptimin TE SHKOJ (por edhe  
T'ESH KA), TA SHKA, TO SHKA, ku forma me e vjetër kemi TO SKA.  
Është e krejt natyrshme shumica e fjalëve në gjuhën shqipe marrin shumë  
kuptime.

Duhet të dit se në kohën e Aleksandrit të Maqedonisë në Jug Gegnishtja  
ishite po aq sa në Veri, e Verilindje.

Mendoj se pikërisht më zhdukjen e ushtrisë se Aleksandrit të  
Maqedonisë kemi zhdukje të hapësirë shqiptare (sidomos në Azi), dhe si  
duket kemi revansh të përgjithshëm të popujve kojshi por edhe të popujve  
në përgjithësi të hapësirës më të gjerë. Kështu dëshira e Lekes më i kthy  
fuqinë sunuese të popujve të Ballkanit, u shndërrua në revansh, të  
përgjithshëm, hakmarrje e cila e përfundoj ciklin njëmijë vjeçare të tkurrjes

se hapësirës se popujve shqipfolëse dhe rrezikut e zhdukje *permanente*/gjithmonshmet të tyre.

Të gjitha dialektet e vogla e të mëdha kanë e ruajnë fjalë shumë të lashta të shqipes, të cilat në bazë kanë Gegnishten si forma më e lashtë e Shqipes.

Gjuha shqipe gjithmonë ka pas dialektet ashtu si çdo gjuhë në bot. Natyrisht në kohet më të lashta thellë në para antik, gjuha shqipe, ishte familje gjuhës e perbame nga shumë gjuhë, dhe nga shumë popuj, më shtrimje qerre gati dy milion kilometër katrore, kjo shihet nga toponimet.

Gjuha shqipe ka pas shtrimje në Ukrainë në kohet më të lasht, në Turqi, Rumani, Izrael Egjypt, si dhe në pjesën e madhe të Evropës Qendrore. Versioni i fundit i Shqipes mund të këtë ardhur nga dyndjet prej Veriut e Perëndimit në Jug , afërsisht dyndje dej në tremijë vite para Krishtit, duke i zhdukur, variantet më të lashta të Jugut të Evropës të Shqipes para antike.

## STAR/STELLA

Të gjitha ato të cilat i sht(i)jellume (STIJE+ELUM; STI+ELLE) për emnin **qe** + ELLA, të njëjtën mënyrë e vazhdojmë sqarimin ( *vazhdojmë=VAZ/VUZ/VOZ/VIZ+DOJM DOJM ka kuptim DAJM, prej nga marrim kuptimin e njëjtë më fjalën VIZ+DAJM, pra e DAJM VIZEN, VAZEN, VOZ-en*) më fjalën STELLA, e cila përafrohet më fjalët; SHTELLA, SHTALLA, SHTYLLA, SHTILLA, SHTOLLA, SHTULLA,...., etj.

Natyrisht SHTELLA na doket jo shqip, megjithatë për të shplu logjiken e ndërtimit të fjalëve marrim zëvendësimin, **LL=G**, nga kemi;

,....,

SHTELL	SHTE(G)	SHTE(M)	SHTE(N)	SHTEF
SHTALL	SHTA(G)	SHTA(M)	SHTA(N)	SHTAF
SHTYLL	SHTY(G)	SHTY(M)	SHTY(N)	SHTYF
SHTILL	SHTI(G)	SHTI(M)	SHTI(N)	SHTIF
SHTOLL	SHTO(G)	SHTO(M)	SHTO(N)	SHTOF
SHTULL	SHTU(G)	SHTU(M)	SHTU(N)	SHTUF

,....,etj.

Ta zëvendësojmë SH më S, kemi;

STELL	STE(G)	STE(M)	STE(N)	STEF
STALL	STA(G)	STA(M)	STA(N)	STAF
STYLL	STY(G)	STY(M)	STY(N)	STYF

STILL	STI(G)	STI(M)	STI(N)	STIF
STOLL	STO(G)	STO(M)	STO(N)	STOF
STULL	STU(G)	STU(M)	STU(N)	STUF

Kështu fjalët; SHTO=SHTI=SHTU=SHTY,..., në shqip bazën e ka më shtu gjësendin, prej nga STO=STI=STU=STY,..., kanë të njëjtin kuptim më SHTU por në sasi më të vogël si STU, nga dalin më kuptim të plot fjalët;

STOG, qe thuhet për dujt (duajt), sanat e vogla të barit t'nume përkohësisht nëpër livadhe pas korrjes (kositjes=ka shitje=Ka SHITTOJ, ku SHI, SHITTOJ do të thotë lloji qitje zhvenosje të materiesjes si shi/SHIT), dhe pas terjes bahen dhe nohen në SAN.

Mos të harrojmë se në Kosovë, STOGu njihet me emnin NAVILK, ose shumë NAVILQ, përafrohet më fjalët; NU VAL KA, NAVALKA, pra nu gjësendin si VA+AL.

SHTOG ka kuptimin e bimës. Kështu STOM, STEG, SHTEG, SHTOM=STOM, SHTUM=STUM, STUHI=SHTUHI, ..., etj, përmbajnë kuptimin bazë më SHTU=SHTI=SHTO=SHTY=SHTE=SHTA,..., i njëjti kuptim përmbahet në; STU=STI=STO=STY=STE=STA,...,

Fjalët gjermane STIF/STEIF/STIFT,..., kanë kuptimin bazë; SHTI=STI, SHTU=STU ose Stechen/stet/,...,etj,..., në bazë përshkruan SHTU, e formuar nga SHUM+TU=SHTU. Po ashtu fjala STAR, ka kuptimin SHTO në lartësinë AR, STARIAN=STORION=SHTO ORION. Po ashtu STELLA ka kuptimin SHTE=SHTU në ELLA ose SHTO=SHTE+qe+ELLA=SHTE ELLA, nga kjo fjala për yjet/illat STELLA ka kuptimin SHTO ose SHTI në ELLA (ELLA, ose qeELLA). **STELLA**, përafrohet më SHTI+ILLA, pra SHTU ose SHTI ILLA në ELLA (qe ELLA). Fjala *Illumination*, rrjedhe Illi, pra flet për illat, dhe për dritën e tyne, kurse Shqip DRIT formohet nga Da RITA, pra DA për RIT, ose Da pej RIT, ose N'RIT=NU RITA. Fjala DRIT, e përshkruan Driten si elementin i cili shkakton RITen pra rrit dhe man jetën RI. Prej nga toka MA dhe jeta RI, kemi MARI.

Lexuesi duhet ta ketë kuptuar (*LEXU/LEZU tu na dhanë kuptimin LA ZA-njen, pra LE=la zu; KU Zu ka kuptimin ZA në kuptimin Zan=xan=N'xan. Nga LEZUN/LEZUM, kemi LE ZUN, pra ZUN, ZUM do të thotë Nxënë, Nxan, prej nga vijmë në përfundim se Lexuar, nga ZUAR, ZUR nuk është formë e drejt në jug, e cila mund të përgjithësohet në gjuhën shqipe*) në tan'si pjesën e parë të librit, për ti kuptuar sqarimet e kësaj pjese.

## Terig/Ter

Kur kemi fol për fjalët AR/UR/OR/ER/IR/YR ,..., gjithmonë kemi përkufizuar se AR/,..., në përgjithësi paraqet hapësirën e cila edhe pse i takon vështruesi si pike krahasuese me dukurin/gjësëndin, gjithherë në lëvizje duke u ngrit deri në RA, e cila paraqet ngritjen maksimale të kësaj sipërfaqe AR, dhe është me përmasa shumë të mëdha.

Kemi fjalët;  
 L(AR)T  
 L(AR)G  
 M(AR)  
 M(AR)igon  
 M(AR)TA  
 M(AR)T,...,etj.

Por edhe; AR=ER,/FAR=FER=FUR=FIR=FOR,.../  
 VAR=VER=VIR=VUR=VOR,.../ MAR=MER=MIR=MUR=MOR,.../  
 NAR=NER=NIR=NUR=NOR,.../,..., etj.

V(ER)

TERIG me kuptimin Te+(ER)IG, e cila kuptohet si T'(AR)IG, pra gjithmonë lexuesi duhet ti ketë parasysh shpjegimet nga pjesa e parë e librit, në të cilën AR quhet krejt hapësira nga sipërfaqja e tokës deri ku gjendet Dielli, dhe ER hapësira nga toka dej ku shtrihen RE-t.

Nga kjo kemi TER, me kuptim të ERE-s, kurse TERIG me kuptim të ER IGON, e cila na ep pamjen T'ER'RIGON, duke u përafëruar me të ERE-s IGUN, ashtu GUN do të thotë GJUN, prej nga përafërohet se RIGON ka kuptimin ARIGON, pra nga hapësira AR i GJUN/GJON/GJIN/GJEN/GJYN,... prej nga AR/ER/IR/UR/YR/OR,...,+ i +,...GJUN/GJON/GJIN/GJEN/GJYN na epin;

<b>RIG</b>	<b>ARIG</b>	<b>T'ARIG</b>	<b>T'ARG</b>
<b>RIG</b>	<b>ERIG</b>	<b>T'ERIG</b>	<b>T'ERG</b>
<b>RIG</b>	<b>URIG</b>	<b>T'URIG</b>	<b>T'URG</b>
<b>RIG</b>	<b>ORIG</b>	<b>T'ORIG</b>	<b>T'ORG</b>
<b>RIG</b>	<b>IRIG</b>	<b>T'IRIG</b>	<b>T'IRG</b>
<b>RIG</b>	<b>YRIG</b>	<b>T'YRIG</b>	<b>T'YRG</b>
<b>,...,etj.</b>			

<b>RAG</b>	<b>ARAG</b>	<b>T'ARAG</b>	<b>T'ARG</b>
<b>REG</b>	<b>EREG</b>	<b>T'EREG</b>	<b>T'ERG</b>
<b>ROG</b>	<b>OROG</b>	<b>T'OROG</b>	<b>T'URG</b>

<b>RUG</b>	<b>URUG</b>	<b>T'URUG</b>	<b>T'ORG</b>
<b>RYG</b>	<b>YRYG</b>	<b>T'YRYG</b>	<b>T'IRG</b>
<b>RIG</b>	<b>IRIG</b>	<b>T'IRIG</b>	<b>T'YRG</b>
<b>,...,etj.</b>			

<b>RIGJ</b>	<b>ARIGJ</b>	<b>T'ARIGJ</b>	<b>T'ARGJ</b>
<b>RIGJ</b>	<b>ERIGJ</b>	<b>T'ERIGJ</b>	<b>T'ERGJ</b>
<b>RIGJ</b>	<b>URIGJ</b>	<b>T'URIGJ</b>	<b>T'URGJ</b>
<b>RIGJ</b>	<b>ORIGJ</b>	<b>T'ORIGJ</b>	<b>T'ORGJ</b>
<b>RIGJ</b>	<b>IRIGJ</b>	<b>T'IRIGJ</b>	<b>T'IRGJ</b>
<b>RIGJ</b>	<b>YRIGJ</b>	<b>T'YRIGJ</b>	<b>T'YRGJ</b>
<b>,...,etj.</b>			

<b>RAGJ</b>	<b>ARAGJ</b>	<b>T'ARAGJ</b>	<b>T'ARGJ</b>
<b>REGJ</b>	<b>EREGJ</b>	<b>T'EREGJ</b>	<b>T'ERGJ</b>
<b>ROGJ</b>	<b>OROGJ</b>	<b>T'OROGJ</b>	<b>T'URGJ</b>
<b>RUGJ</b>	<b>URUGJ</b>	<b>T'URUGJ</b>	<b>T'ORGJ</b>
<b>RYGJ</b>	<b>YRYGJ</b>	<b>T'YRYGJ</b>	<b>T'IRGJ</b>
<b>RIGJ</b>	<b>IRIGJ</b>	<b>T'IRIGJ</b>	<b>T'YRGJ</b>
<b>,...,etj.</b>			

<b>RIG</b>	<b>ARIG</b>	<b>D'ARIG</b>	<b>D'ARG</b>
<b>RIG</b>	<b>ERIG</b>	<b>D'ERIG</b>	<b>D'ERG</b>
<b>RIG</b>	<b>URIG</b>	<b>D'URIG</b>	<b>D'URG</b>
<b>RIG</b>	<b>ORIG</b>	<b>D'ORIG</b>	<b>D'ORG</b>
<b>RIG</b>	<b>IRIG</b>	<b>D'IRIG</b>	<b>D'IRG</b>
<b>RIG</b>	<b>YRIG</b>	<b>D'YRIG</b>	<b>D'YRG</b>
<b>,...,etj.</b>			

<b>RAG</b>	<b>ARAG</b>	<b>D'ARAG</b>	<b>D'ARG</b>
<b>REG</b>	<b>EREG</b>	<b>D'EREG</b>	<b>D'ERG</b>
<b>ROG</b>	<b>OROG</b>	<b>D'OROG</b>	<b>D'URG</b>
<b>RUG</b>	<b>URUG</b>	<b>D'URUG</b>	<b>D'ORG</b>
<b>RYG</b>	<b>YRYG</b>	<b>D'YRYG</b>	<b>D'IRG</b>
<b>RIG</b>	<b>IRIG</b>	<b>D'IRIG</b>	<b>D'YRG</b>
<b>,...,etj.</b>			

<b>RIGJ</b>	<b>ARIGJ</b>	<b>D'ARIGJ</b>	<b>D'ARGJ</b>
<b>RIGJ</b>	<b>ERIGJ</b>	<b>D'ERIGJ</b>	<b>D'ERGJ</b>
<b>RIGJ</b>	<b>URIGJ</b>	<b>D'URIGJ</b>	<b>D'URGJ</b>



<b>RIGJ</b>	<b>ORIGJ</b>	<b>D'ORIGJ</b>	<b>D'ORGJ</b>
<b>RIGJ</b>	<b>IRIGJ</b>	<b>D'IRIGJ</b>	<b>D'IRGJ</b>
<b>RIGJ</b>	<b>YRIGJ</b>	<b>D'YRIGJ</b>	<b>D'YRGJ</b>
<b>,...,etj.</b>			

<b>RAGJ</b>	<b>ARAGJ</b>	<b>D'ARAGJ</b>	<b>D'ARGJ</b>
<b>REGJ</b>	<b>EREGJ</b>	<b>D'EREGJ</b>	<b>D'ERGJ</b>
<b>ROGJ</b>	<b>OROGJ</b>	<b>D'OROGJ</b>	<b>D'URGJ</b>
<b>RUGJ</b>	<b>URUGJ</b>	<b>D'URUGJ</b>	<b>D'ORGJ</b>
<b>RYGJ</b>	<b>YRYGJ</b>	<b>D'YRYGJ</b>	<b>D'IRGJ</b>
<b>RIGJ</b>	<b>IRIGJ</b>	<b>D'IRIGJ</b>	<b>D'YRGJ</b>
<b>,...,etj.</b>			

x

<b>RIG</b>	<b>ARIG</b>	<b>V'ARIG</b>	<b>V'ARG</b>
<b>RIG</b>	<b>ERIG</b>	<b>V'ERIG</b>	<b>V'ERG</b>
<b>RIG</b>	<b>URIG</b>	<b>V'URIG</b>	<b>V'URG</b>
<b>RIG</b>	<b>ORIG</b>	<b>V'ORIG</b>	<b>V'ORG</b>
<b>RIG</b>	<b>IRIG</b>	<b>V'IRIG</b>	<b>V'IRG</b>
<b>RIG</b>	<b>YRIG</b>	<b>V'YRIG</b>	<b>V'YRG</b>
<b>,...,etj.</b>			

<b>RAG</b>	<b>ARAG</b>	<b>V'ARAG</b>	<b>V'ARG</b>
<b>REG</b>	<b>EREG</b>	<b>V'EREG</b>	<b>V'ERG</b>
<b>ROG</b>	<b>OROG</b>	<b>V'OROG</b>	<b>V'URG</b>
<b>RUG</b>	<b>URUG</b>	<b>V'URUG</b>	<b>V'ORG</b>
<b>RYG</b>	<b>YRYG</b>	<b>V'YRYG</b>	<b>V'IRG</b>
<b>RIG</b>	<b>IRIG</b>	<b>V'IRIG</b>	<b>V'YRG</b>
<b>,...,etj.</b>			

<b>RIGJ</b>	<b>ARIGJ</b>	<b>V'ARIGJ</b>	<b>V'ARGJ</b>
<b>RIGJ</b>	<b>ERIGJ</b>	<b>V'ERIGJ</b>	<b>V'ERGJ</b>
<b>RIGJ</b>	<b>URIGJ</b>	<b>V'URIGJ</b>	<b>V'URGJ</b>
<b>RIGJ</b>	<b>ORIGJ</b>	<b>V'ORIGJ</b>	<b>V'ORGJ</b>
<b>RIGJ</b>	<b>IRIGJ</b>	<b>V'IRIGJ</b>	<b>V'IRGJ</b>
<b>RIGJ</b>	<b>YRIGJ</b>	<b>V'YRIGJ</b>	<b>V'YRGJ</b>
<b>,...,etj.</b>			

<b>RAGJ</b>	<b>ARAGJ</b>	<b>V'ARAGJ</b>	<b>V'ARGJ</b>
<b>REGJ</b>	<b>EREGJ</b>	<b>V'EREGJ</b>	<b>V'ERGJ</b>
<b>ROGJ</b>	<b>OROGJ</b>	<b>V'OROGJ</b>	<b>V'URGJ</b>

<b>RUGJ</b>	<b>URUGJ</b>	<b>V'URUGJ</b>	<b>V'ORGJ</b>
<b>RYGJ</b>	<b>YRYGJ</b>	<b>V'YRYGJ</b>	<b>V'IRGJ</b>
<b>RIGJ</b>	<b>IRIGJ</b>	<b>V'IRIGJ</b>	<b>V'YRGJ</b>
<b>,...,etj.</b>			

<b>RIGON</b>	<b>ARIGON</b>	<b>T'ARIGON</b>	<b>T'ARGON</b>
<b>RIGON</b>	<b>ERIGON</b>	<b>T'ERIGON</b>	<b>T'ERGON</b>
<b>RIGON</b>	<b>URIGON</b>	<b>T'URIGON</b>	<b>T'URGON</b>
<b>RIGON</b>	<b>ORIGON</b>	<b>T'ORIGON</b>	<b>T'ORGON</b>
<b>RIGON</b>	<b>IRIGON</b>	<b>T'IRIGON</b>	<b>T'IRGON</b>
<b>RIGON</b>	<b>YRIGON</b>	<b>T'YRIGON</b>	<b>T'YRGON</b>
<b>,...,etj.</b>			

<b>RAGON</b>	<b>ARAGON</b>	<b>T'ARAGON</b>	<b>T'ARGON</b>
<b>REGON</b>	<b>EREGON</b>	<b>T'EREGON</b>	<b>T'ERGON</b>
<b>ROGON</b>	<b>OROGON</b>	<b>T'OROGON</b>	<b>T'URGON</b>
<b>RUGON</b>	<b>URUGON</b>	<b>T'URUGON</b>	<b>T'ORGON</b>
<b>RYGON</b>	<b>YRYGON</b>	<b>T'YRYGON</b>	<b>T'IRGON</b>
<b>RIGON</b>	<b>IRIGON</b>	<b>T'IRIGON</b>	<b>T'YRGON</b>
<b>,...,etj.</b>			

<b>RIGJON</b>	<b>ARIGJON</b>	<b>T'ARIGJON</b>	<b>T'ARGJON</b>
<b>RIGJON</b>	<b>ERIGJON</b>	<b>T'ERIGJON</b>	<b>T'ERGJON</b>
<b>RIGJON</b>	<b>URIGJON</b>	<b>T'URIGJON</b>	<b>T'URGJON</b>
<b>RIGJON</b>	<b>ORIGJON</b>	<b>T'ORIGJON</b>	<b>T'ORGJON</b>
<b>RIGJON</b>	<b>IRIGJON</b>	<b>T'IRIGJON</b>	<b>T'IRGJON</b>
<b>RIGJON</b>	<b>YRIGJON</b>	<b>T'YRIGJON</b>	<b>T'YRGJON</b>
<b>,...,etj.</b>			

<b>RAGJON</b>	<b>ARAGJON</b>	<b>T'ARAGJON</b>	<b>T'ARGJON</b>
<b>REGJON</b>	<b>EREGJON</b>	<b>T'EREGJON</b>	<b>T'ERGJON</b>
<b>ROGJON</b>	<b>OROGJON</b>	<b>T'OROGJON</b>	<b>T'URGJON</b>
<b>RUGJON</b>	<b>URUGJON</b>	<b>T'URUGJON</b>	<b>T'ORGJON</b>
<b>RYGJON</b>	<b>YRYGJON</b>	<b>T'YRYGJON</b>	<b>T'IRGJON</b>
<b>RIGJON</b>	<b>IRIGJON</b>	<b>T'IRIGJON</b>	<b>T'YRGJON</b>
<b>,...,etj.</b>			

Kështu fjala LARGON na ep kuptimin dhe të drejtën të përfundojmë/perfunojm ( *përfundojmë* = *per* + *fun* + *dajm*, *per unojm*, *Per UN NOJM*) se T(L)ARGON, *target*, *targa* ,.. mund të jenë fjalë nga

*familja e zhdukur e gjuhës shqipe, të formuara nga e njëjta logjik e krijimit të gjitha fjalëve të saj.*

Të vazhdojmë me vërtetime, e krahasime, me të cilat bindet dyshuesi;  
LARGON/VARGON/MAR(I)GON/TARGON/SARGON/DARIGON/  
DxRAGON/NARGON,....,  
LERGON/VERGON/MER(I)GON/TERGON/SERGON/DERIGON/  
DREGON/NERGON,....,  
LORGON/VORGON/MOR(I)GON/TORGON/SORGON/DORIGON/  
DROGON/NORGON,....,  
.....etj.

LARA/VARA/MAR(I)A/TARA/SARA/DARIA/ DxRAA/NARA,....,  
LERA/VERA/MER(I)A/TERA/SERA/DERIA/ DREA/NERA,....,  
LORA/VORA/MOR(I)A/TORA/SORA/DORIA/ DROA/NORA,....,

LARAGON/VARAGON/MAR(I)AGON/TARAGON/SARAGON/DARI  
AGON/ DxRAAGON/NARAGON,....,  
LEREGON/VEREGON/MER(I)EGON/TEREGON/SEREGON/DERIEG  
ON/ DREEGON/NEREGON,....,  
LOROGON/VOROGON/MOR(I)OGON/TOROGON/SOROGON/DORI  
OGON/ DROOGON/NOROGON,...., etj.

## **Norma**

*N'or ma*, u maru nga N'OR, pra me kanë me OR dhe MA N'OR, prej nga kemi NORE + MA= NORM, të jesh ner orën e dikujt, ner sunimin e dikujt.

Lidhja NORMA me fjalën NO RM, ku pjesa RM është simetrike me MR, prej nga kemi;

Kështu RM ban kuptimet RAM/RIM/ROM/RUM/REM/RYM,... dhe MR perman kuptimet MAR/MIR/MER/MUR/MYR,...., si rrjedhim NO ka kuptimin NU/NI/NA/NY/NU/NE,...., Me bashkimin e NO dhe RM marrim NORM, duke vazhdua me rastet tjera;

NORM=NO+R()M

NORAM=NO+RAM

NOREM=NO+REM

NORUM=NO+RUM

NORYM=NO+RYM

NORIM=NO+RIM

Por edhe mundësit e krijimit të forma tjera;

NARAM	NAREM	NARIM	NAROM	NARUM	NARYM
NERAM	NEREM	NERIM	NEROM	NERUM	NERYM
NIRAM	NIREM	NIRIM	NIROM	NIRUM	NIRYM
NURAM	NUREM	NURIM	NUROM	NURUM	NURYM
NORAM	NOREM	NORIM	NOROM	NORUM	NORYM
NYRAM	NYREM	NYRIM	NYROM	NYRUM	NYRYM
Etj.					

*Shembulli i shumë fjalëve e emra vendesh, ashtu si dhe fjala NORMA, e qindra fjalëve tjera, kallëzon se gjuha Latine u krijua si ndeshje e perzimje e shumë gjuhëve, por me pjesëmarrjen e madhe të gjuhës shqipe (me gjuhë shqipe, në këtë libër, kuptojmë familjen e gjuhëve e cila u zhduk, pjesë e të cilës ishte Shqipja) dhe gjuhëve të popujve Kelte.*

### **Simetria , tek fjalët Oq-a/heq/hoq/hiq/haq/**

Kemi thënë se dukuria e simetrisë në gjuhën shqipe është mjaft shumë e përhapur, sidomos në pjesën me të lashtë saj. Pra, në fjalët e krijuara në lashtësi, sa me t 'lashta aq me shumë tregojnë formimin me renditje krejt të kundërt të sotëm, si edhe fjalëzat janë kriteri i vetëm mbi bazën e të cilët formohen fjalët me të n'r'likume. Për shkurtim i marrim do raste i shtjellojmë, dhe masanej lexuesit i mbetet të përgjithësoj shpjegimet për fjalët tjera, të gjuhës se shenjt.

Nga marrim;

SHOQ=QOSH

SHIQ=QISH

SHUQ=QUSH

SHYQ=QYSH

SHEQ=QESH

SHAQ=QASH

Të gjitha fjalët e sipërsënuara e përshkruajnë të njëjtën dukuri por shikuar nga pikat e kundërta të vështrimit.

Kuptueshëm se SHOQ ka kuptimin e njëjtë me QOSH, mirëpo tek SHOQ, pjesa OQ është si shtesë me formë çrregullt, në përputhje me at ecka përshkruan QO, pra formë e Qume , e dal si shtesë nga sasia me e madhe e gjësendit-materies SHO, dhe në fjalë ka renditja vvije në fund duke treguar se është e rendit të dytë me pak e rëndësishme, dhe me pak vendimmarrëse në dukuri. Si rrjedhim shkurtimisht mund të themi se tek fjala SHOQ, kemi OQ si dalje-shtesë nga SHO e përshkruar me kuptimin QO, shiko skicën qaruese /s' qaruese na jep sasinë e qërimit=qarimit/ ashtu

si SHAQ me kuptimin e njëjtë me QASH, ose QISH me SHIQ,...., Dihet se QOSH, dallon nga SHOQ, pe rate se tash në fillim të vëmendjes, n'zan dukuria QO, dhe ajo me nuk është si Shtesë ose dalje nga gjësendi por është në rendin e par QO ku kemi shumësin e QO-ve qe na jepet nëpërmes zhvendosjes se tillë qe përshkruan fjala OSH. Natyrisht kur themi SHAQE na jep një përhapje të sasisë se madhe SHA, e cila ka AQ, sikur kur themi ME PA AQ duke krijuar ME PAQ, e cila e përshkruan QA-mjen në trajtën e tillë të zhvendosjes se gjësendit, sasisë se materies SHA AQ, duke na dhënë SHAQE. në përgjithësi SHAQE/SHIQE/SHUQE/SHOQE/SHEQ na jep përhapjen e sasisë se gjësendit në format AQ=QA, OQ/QO, IQ/QI, QU=UQ, EQ/QE,...etj. Shpesh emri SHAQE merr kuptimin e pjekurisë para së gjithash seksuale sikur themi KAQ pra KA QA, ashtu SHA AQ, qe na jep zhvendosjes e gjësendit AQ në kuptimin e njëjtë me QA. Kështu SHAQE quhet emri përkëdhelës për femër (fëmijën e gjinisë femrore) e cila është në moshën e pubertetit. Prej nga, ajo kaq QA AQ në formën SHA, duke na dhënë pamjen e zhvillimit të shpejt të organeve seksuale, shtatit, pamjes fizike duke marr vetit e të rriturës, por edhe të njëjtën kohe duke përshkruar zhvillimin i cili ndodh në trup në moshën e pubertetit. Kështu lexuesi mund të nxjerr përfundime për rastet tjera si SHIQ, SHUQ, SHEQ,...., etj.

Nga kemi MANUSHAQE, qe na jep kuptimin MAN SHAQE, ose e M NU-mjen e SHAQEs, pra e përkrahin ose e ka m'rena të gjitha elementet e përshkuara për SHAQE- duke shtuar MANU, duke na dhënë MAN USHAQE, ashtu duke e shprehur ardhjen nga brendia me tingullin U, me vrullin dhe shumësin qe përshkruan fjala e ngjashme me *Ushtri/Urim/B'urim/ul'urim/,...*etj. Prej nga SHAQE, sipas simetrisë jemi duke përshkruar dukurin QASH por me dallim, se në fillim të skenës është vene QA-mja, dhe në dukuri rolin kryesor, madhësinë, tan'sin e përbën pjesa QA, e jo SHA si tek rasti SHAQE, shikuar nga pika e kundërt ose sistemi krahasues i kundërt në përputhje me shpjegime e mëparshme të bëra,....., etj.

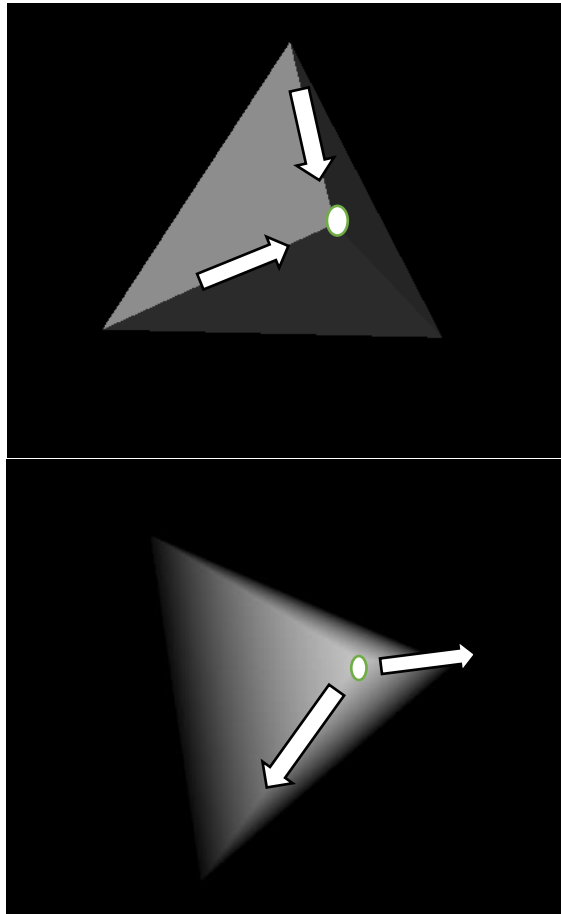

Këto raste i përgjithësojmë tek fjalët simetrike; SHUQ=QUSH, SHIQ=QISH, SHOQ=QOSH, QESH=SHEQ,...etj. Në bazë të kuptimeve të njëjta e bajn me vete fjalët në vazhdim, të cilat po ashtu janë me kuptim të njëjtë.

Nga sqarimet e mëparshme kemi thënë se;

OQ=QO  
 QI=IQ  
 UQ=QU  
 YQ=QY  
 EQ=QE  
 AQ =QA

Në vazhdim kemi simetrinë po ashtu të fjalëve  
 HOQ=QOH

HIQ=QIH  
 HUQ=QUH  
 HYQ=QYH  
 HEQ=QEH  
 HAQ =QAH

Po ashtu

SHOQ=QOSH  
 SHUQ=QUSH  
 SHYQ=QYSH  
 SHEQ=QESH  
 SHAQ=QASH  
 SHIQ=QISH

Kur i themi (thomi) lopëve OQ/OQA në të vërtet i kemi thënë HOQ/OQ në kuptimin bazik, QO, por shikuar në anën e kundërt të saj. Natyrisht qobani=QO BAN./ose BAN QU-mjen, mund ti thote lopëve HIK në kuptimin largohu prej livadhit të huaj, por mund ti thotë HOQ=OQ në kuptimin HIQU, pra prej livadhit të huaj, ose zonës , pjesës livadhit ku Qobani e ka ndalu për kullotjen e lopës të tij. OQ ka kuptimin e njëjtë QO, po ashtu si AQ me QA, IQ me QI, UQ, me QU.

Kur themi HUQ, përshkruajnë të njëjtën pamje me fjalën QUH, ose ashtu kur themi QUHEJ, me kuptimin QU gjësendi prej pike në pikën tjetër të hapësirës. Si rrjedhim HUQ është e kundërta e QUH, duke na dhënë pamjen se Huqje është ramje poshtë, ose lëvizje nga vështruesi e kundërt me Qumjen.

Kështu

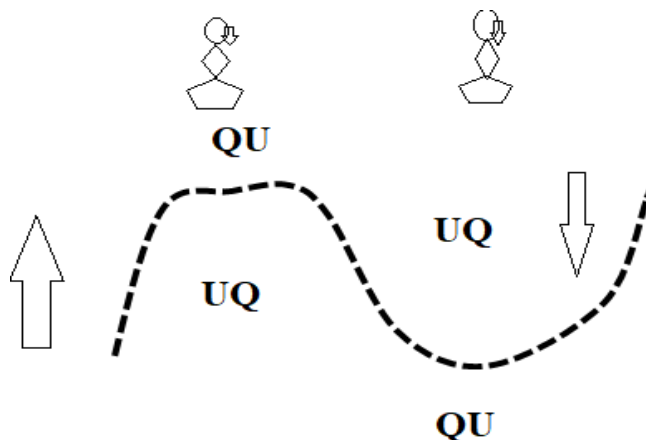

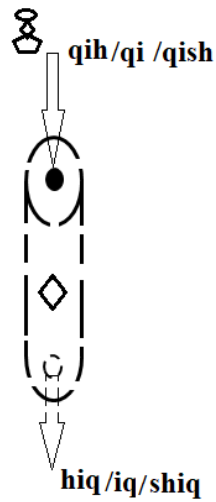
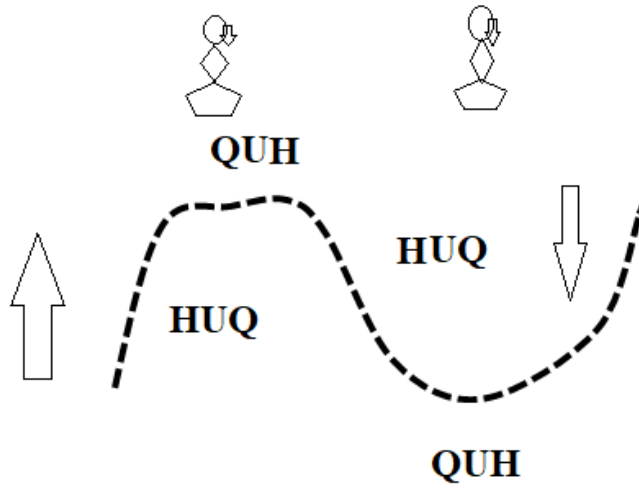

Po ashtu simetrinë fjalëve; KAQ=QAK, kështu fjala QAK që përdorej në Kosovë/Dardani dhe u luftua si fjalë e huaj ishte gabime shumë i madh. Sepse fjala QAK ka kuptimin e daljes se gjësendit në kuptim QA dhe Ak, asht QAK na shpreh kuptimin e fjalës QIK si shkurtes Qe+IK, ose nje qik. Kemi po ashtu PELQ'Q'IK

KOQ=QOK

KIQ=QIK

KUQ=QUK

KEQ=QEK

KYQ=QYK



Jam shumë i bindur se fjala KYQ e përshkruan formën e QYKes dhe këto fjalë kanë kuptimin e njëjtë përshkruajnë dukurin dhe formën e njëjtë por shikuar në pika të kundërta po ashtu edhe zhvendosjen levizjen e gjësendit, materies është në kahe të kundërta, siç është shembull QOSH dhe SHOQ, ku në pjesën QOSH e përshkruan gjësendin e krijuar nga QO ashtu pandërprerë në intensitetin të ndryshme duke krijuar

$QO1+QO3+QO4+, \dots + Qon=QO+OSH=QOSH$ , ashtu duke krijuar formën e njohur me emrin/emnue QOSH krijuar nga QO-QU-QI-QA-QE-mjet dhe zhvendosja shtjellore OSH/ISH/ASH/USH/ESH/YSH si dhe OS/IS/AS/US/ES/YS, ..., duke krijuar QOSH-in. Keshtu veprimi i vazhdueshëm me intestitete dhe madhësi te ndryshme  $QO1+QO2+QO3+, \dots =QOSH$ .

Nga QOSH në rendësin e parë vije në fjala dukuria QO, besoj të gjithë e kuptojmë fjalën QO.

Kurse fjala SHOQ, si simetrike me QOSH përshkruan zhvendosjen ikjen e gjësendit, materies, sipas SHO, ashtu në krejt atë që është SHO, e cila vije në rendin e parë dhe ma me rëndësi në atë që shikon/shiqon krijuesi i fjalës, e përshkruan dukurin e caktuar, masanej vije pjesa QO, si SHOQ, si SHO+OQ ose SHO+HOQ=SHOH+HOQ duke na thënë QO/QU-mjen e gjësendit por në anën e kundërt të asaj që quhet Qo.

Kështu SHOQ na jep një dalje të formës së çrregullt nga ajo tan'sia e cila është SHO, prej nga kemi SHO+OQ duke na dhanë daljen OQ. Ashtu si KOQE, e cila na jep tan'sin e përqendruar në pjesën KO=KA, kurse nga krejt kjo tan'si kemi dalje, e manifestuar si QITJE ose QUMJE, ose QAMJE, ose QOMJE, QEMJE/Qetje gjësendit, materies nga krejt ajo pjesë KO e dal si formë OQ, e krijuar nga QO/QU-mja.

Për thjeshtim kemi dhënë skicën e mëposhtme;

**KOQ/KAQ/KUQ/  
KEQ/KIQ/KIQ/**

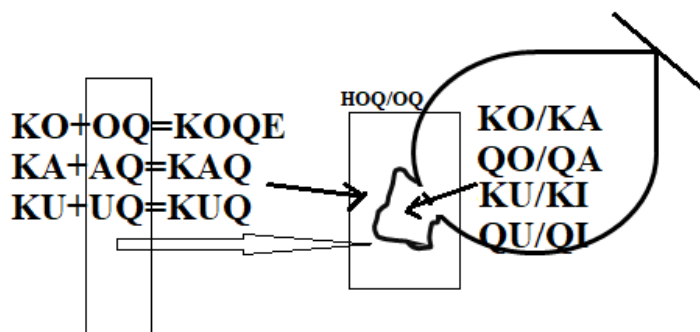

Si rrjedhim fjala KOQE përshkruan se KA QO-mje, por tash KA kthehet në KO duke përshkruar hapësirën me të ngusht dhe afrinë me të madhe me trupin, trurin dhe sytë e njeriut ku ai i krijon të dhënat.

Kjo simetri vazhdon

LOQ=QOL

LIQ=QIL

LUQ=QUL

LAQ=QAL

LYQ=QYL

LEQ=QEL

Po ashtu në shumësin e L pra LL, kemi;

LLOQ=QOLL

Në fjalën LLOQ vendin me të rëndësishëm të dukurisë/pamjes/formës-gjësëndit e zënë pjesa LO, shumësi i të cilës është LLO, kurse pjesa OQ është pamja nga pika e kundërt e zhvillimit të dukurisë me fjalën QO, ngjitja bashkë LLOQ na jep shumësi të Lakave të atillë duke na dhënë LIOQ, pra Lloqi është shumë elastike duke na thanë si përbërje të shumë Lakave , të atillë duke dhanë LLOQ. Simetrike me fjalën LLOQ është QOLL/QOLLAK, nga kemi QO pjesën me të rëndësishëm të fjalës QOLL, pra në dukurin formën gjësëndin e përshkruar me QOLL në renditje; e para vije pamja QO dhe mandej dukuria OLL e cila është pamje nga p'ika e kundërt e fjalës LLO/LO.

Si vërtetim ashtu të mos shtjellojmë gat, kemi fjalën QULL ku simetria e saj na ep LLUQ, duk na dhënë fjalën e cila është në përdorim, LLUQ: Nga kjo mund të krijojmë fjalë me veti përkatëse; me V (VLLUQ), me P (PLLUQ), me F (FLLUQ), me G (GLLUQ) me K (KLLUQ),..

Nga kemi

LLAQ	LLOQ	LLIQ	LLEQ	LLUQ	LLYQ
FLLAQ	FLLOQ	FLLIQ	FLLEQ	FLLUQ	FLLYQ
VLLAQ	VLLOQ	VLLIQ	VLLEQ	VLLUQ	VLLYQ
GLLAQ	GLLOQ	GLLIQ	GLLEQ	GLLUQ	GLLYQ
PLLAQ	PLLOQ	PLLIQ	PLLEQ	PLLUQ	PLLYQ
KLLAQ	KLLOQ	KLLIQ	KLLEQ	KLLUQ	KLLYQ
Por edhe					
FALLAQ	FOLLOQ	FILLIQ	FELLEQ	FULLUQ	FYLLYQ
VaLLAQ	VoLLOQ	VLLIQ	VLLEQ	VLLUQ	VLLYQ
PALLAQ	POLLOQ	PILLIQ	PELLEQ	PULLUQ	PYLLYQ
E kështu me radh,...duke fut zanoret ndërmjet; V, G, K, P, LL,.. dhe LL, si FALLAQ, KALLAQ, GALLAQ, LLALLAQ,...., etj.					

Si dhe,

LAQ	LOQ	LIQ	LEQ	LUQ	LYQ
FLAQ	FLOQ	FLIQ	FLEQ	FLUQ	FLYQ
VLAQ	VLOQ	VLIQ	VLEQ	VLUQ	VLYQ
GLAQ	GLOQ	GLIQ	GLEQ	GLUQ	GLYQ
PLAQ	PLOQ	PLIQ	PLEQ	PLUQ	PLYQ
KLAQ	KLOQ	KLIQ	KLEQ	KLUQ	KLYQ
Por edhe					
FALAQ	FOLOQ	FILIQ	FELEQ	FULUQ	FYLYQ
VaLAQ	VoLOQ	VLIQ	VLEQ	VLUQ	VLYQ
PALAQ	POLOQ	PILIQ	PELEQ	PULUQ	PYLYQ
E kështu me radh,...duke fut zanoret ndërmjet; V, G, K, P, L,.. dhe L, si FALAQ, KALAQ, GALAQ, LALAQ,...., etj.					

....., etj.

Krejt e natyrshme se fjalët LO/LI/LA/LU/LE/LY/L,...., na jep pamjen e ndodhjes/ndodhjes se gjësëndit, pra pozitës ku gjendet ai, dhe niveli i *n'odhjes/n'udhjes/n'idhjes/n'adhjes*,... përmbi nivelin themelore, ku gjendet krijuesi fjalës me të cilën e përshkruan dukurin, pra truni, syni dhe goja e tij.

Çdo gjë e cila ndodhet-ekziston në hapësirë e kohë përshkruhet me fjalët LO/LI/LA/LU/LE/LY/L,...., ose me shumësin e LL të L, na jep LLO/LLI/LLA/LLU/LLE/LLY/LL,...., këto fjalë përgjithësi nuk na epin veç nivelin e n'odhjes në krahasim me piken kryesore krahasuese por e përshkruajnë objektin si të dame ose të dal nga gjësëndi me i madh. Rrjedhimisht çdo gjësënd mund të përshkruhet me këto fjalë pasi është i dam nga gjithësia dhe shtrihet në te.

Në rastin OLL na jep përshkrimin e nivelit të ndodhjes dhe mënyrës se shtrirjes se dukurisë, formës gjësëndit QO, tek fjala QOLL, kurse në rastin LLOQ, na jep pjesa LLO përshkrimin e nivelit të ndodhjes dhe mënyrës se shtrirjes se dukurisë, por e cila veçohet me dukurin tjetër që ka ndodh e cila është krejt pjesa LLO e gjësëndit shoqërohet me OQ/QO, duke e QO/QU tere formën e përshkruar me LLO. Ky rate përgjithësohet pe të gjitha fjalët në shqyrtim.

LLIQ=QILL

LLUQ=QULL

LLAQ=QALL

LLYQ=QYLL

LLEQ=QELL

LEQJA na ep lakoren dhe krijimin e saj gjatë QELJES. Kështu QELJA dhe LEQJA kanë afërsisht përshkrimin e të njëjtës formë.

Duhet të cekur se fjalët që përfundojnë me /Zanore/K, na japin përshkrimin e largimit ose rrjedhjes në largim nga pjesa kryesore e fjalës se parashkruar, kështu kur themi LOK, na jep përshkrimin e pjesës LO/LA/LI/LU/LE/LY/L të cilat kanë rrjedhje në formën IK/AK/UK/OK,...ose LLO/LLA/LLI/LLU/LLE/LLY/LL

LLOK=KOLL

LLIK=KILL

LLUK=KULL

LLAK=KALL

LLYK=KYLL

LLEK=KELL

Po ashtu në shumësin e LL pra, LLLL

Kemi;

LLOK=KOLL

LLIK=KILL

LLUK=KULL

LLAK=KALL

LLYK=KYLL

LLEK=KELL

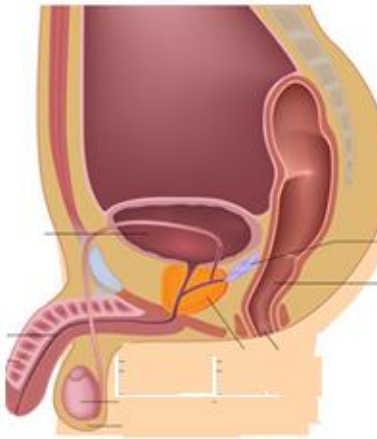

## V(RAN)Q/V(RANI)Q

*VRANQ / por edhe VRANIQ do të thotë VE RANje Qitun, E QITUN PEJ formës VE RANje / afrohet me fjalën ku V'ran pra gjësend VRA'AN dhe pjesa RANQ. Ku Q e përbën vrazhdësinë e sipërfaqes të qitun/qitur, qitjen në formën e veçantë nga tan'sia VRAN+Q ku Q është e dal, shtesë e veçantë dhe e cila e bën më të dallueshme pjesën VRAN si dhe pjesa e përshkruar, shtesë me formën e çrregullt, e dal, e cila përshkruhet me Q,*

ku kemi VRANQ. KEMI KAL VRANQ, I cili VRAN e k fjell. Kështu kemi edhe DREQ, e cila përbëhet nga rrafshi I drejt I sheshte RE, por tash damje nga pjesa RE kemi DRE, dhe prej kësaj pjesë DRE kanë dal në sipërfaqen e rrafshët, shtesa e çrregullt shpesh dinamike –jo të qëndrueshme, aktive-vepruese, ndryshojnë here pas here, e pamje të çrregullta duk na dhënë, ashtu si KOQ/KEQ/LEQE/REQ/DREQ/HE REQ ose EREQ-AREQ-URUQ-IRIQ, VERIQ, poashtu DREQ perbere nga D+REQ, ku REQ, DA nga REQ kemi DREQ, pra dal na rrafshi RE më damjen në formën e rrjedhjes ashtu si DEG, DREDH prej nga kemi DRE+EQ, e cila na jep një rrjedhje tash më dalje të çrregullta EQ, prej nga fitojmë fjalën DREQ.

Nga kjo përgjithësojmë për të gjitha raste, ku gjendet Q.

Nga shpjegimi i brendshëm i fjalës REQ/DREQ na jep në pjesën REQ, ku përshkruan sipërfaqen e sheshtë RE, e cila papritur dalin forma të çrregullta ashtu si PUQRRAT në lëkurë, me formën e përshkruar me fjalën EQ, sikur na thotë RE+HEQ, pra të hequra nga udha e NREJT, fjalë e cila flitet në Kosovë/Dardani N'REJT ose në REJT e cila na përshkruan rrafshin e sheshte dhe vije drejt RE, prej nga kemi REJT si dhe për rrafshet tjera të përshkruara në Librin e parë; /RAJT/RUJT/RIJT/ROJT/RYJT. Kështu kemi;

N'REJT	N'RUJT	N'ROJT	,..., etj.
D'REJT	D'RUJT	D'ROJT	,..., etj.
F'REJT	F'RUJT	F'ROJT	,..., etj.
V'REJT	V'RUJT	V'ROJT	,..., etj.
G'REJT	G'RUJT	G'ROJT	,..., etj.
,..., etj.			

N'REJT

D'REJT

M'REJT/MRET

V'RET

F'REJT-qe ka kuptimin me FRENÜ në kuptimin NO në REN ose NU në RE, kalin, pra në rrafshin e sheshtë vije drejt.

Ose kemi KREJT=K'REJT, apo =G'REJT,..., prej nga apostrofi na jep ikën ngjithëse të tingullit të parashkruar.

Shënim: Mos të harrojmë fjala Sllave GRIJAQ mund të ketë prejardhje nga shqipja.

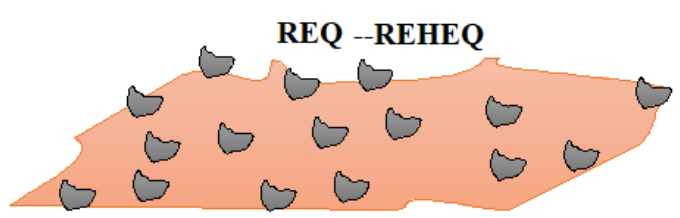
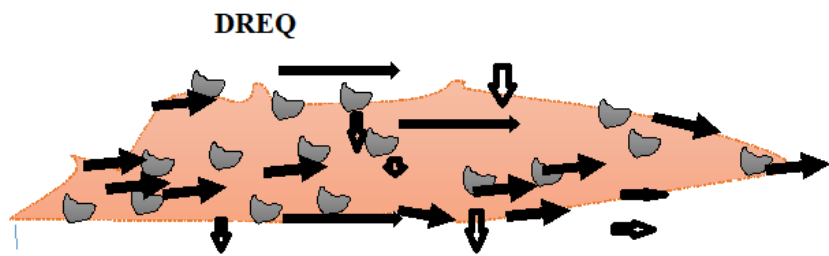

**GREQ/GREQIN** siperfaqja e reliefit, me qitje te crregullta qe mund te jen edhe gur jo t'lmut

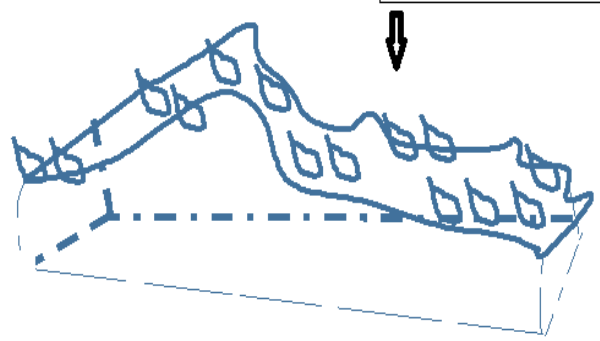

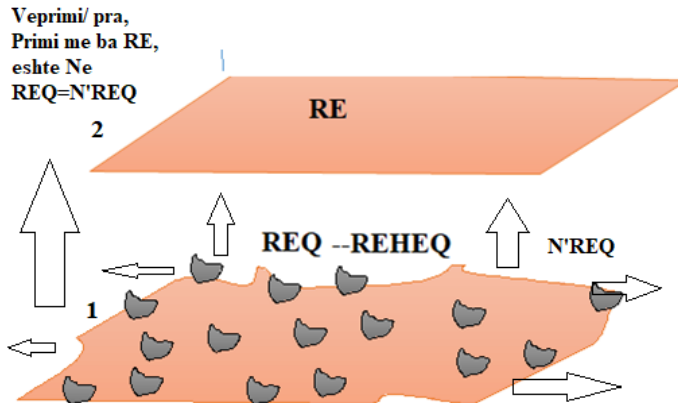

## NIQ/NEQ/NOQ/NAQ/NYQ/NUQ/NEAQ,...

NIQ=NU IQ

HIQ

PIQ=PEJ/PI/P/PO/,...+ IQ/AQ/UQ/OQ/EQ,...

MIQ=ME/MA/MU+,...+ IQ/AQ/UQ/OQ/EQ,...

VIQ=VU/VA/VO/VI,...+IQ/AQ/UQ/OQ/EQ,...

KRRIQ

RRSHIQ

...etj

**Shënim:** Lexuesi të krahasoj, e të mendoj për kuptimin e këtyre fjalëve, në përputhjet me shpjegimet e bëra përgjatë librit :

MIQ/MEQ/MOQ/MAQ/MYQ/MUQ/MEAQ,...

VIQ/VEQ/VOQ/VAQ/VYQ/VUQ/VEAQ,...

PIQ/PEQ/POQ/PAQ/PYQ/PUQ/PEAQ,...

BIQ/BEQ/BOQ/BAQ/BYQ/BUQ/BEAQ,...

## LIQ/LEQ/LOQ/LAQ/LYQ/LUQ/LEAQ,...

Nga kemi formimin; LI/LE/LO/LA/LY/LU/LEA,...+ IQ/EQ/OQ/AQ/YQ/UQ/EAQ,...duke na dhënë L(zanore)Q prej nga për afrohen me kuptimin LA AQ, ku pjesa ose veprimi LA, e përshkruan gjësendin i cili është LA-n AQ, si EQ=HEQ duke na dhënë largimin ose dallimin e tille nga tansia, në trajtën LAQ, LUQ, LIQ, LOQ,... kështu krejt fjala përshkruan veprimin AQ/IQ/OQ/EQ,... i cili është LA-n, LE-n, LU-n,

... Kur themi LUQ, kemi përshkruar LA në U si LU e cila është dal në trajtën UQ, prej nga marrim LUQ.

**Shënim:** Lexuesi të krahasoj, e të mendoj për kuptimin e këtyre fjalëve, në përputhjet me shpjegimet e bëra përgjatë librit :

SHIQ/SHEQ/SHOQ/SHAQ/SHYQ/SHUQ/SHEAQ,...

TIQ/TEQ/TOQ/TAQ/TYQ/TUQ/TEAQ,...

DIQ/DEQ/DOQ/DAQ/DYQ/DUQ/DEAQ,...

DHIQ/DHEQ/DHOQ/DHAQ/DHYQ/DHUQ/DHEAQ,...

HIQ/HEQ/HOQ/HAQ/HYQ/HUQ/HEAQ,...

RIQ/REQ/ROQ/RAQ/RYQ/RUQ/REAQ,...

RRIQ/RREQ/RROQ/RRAQ/RRYQ/RRUQ/RREAQ,...

QIQ/QEQ/QOQ/QAQ/QYQ/QUQ/QEAQ,...

QIQ/QEQ/QOQ/QAQ/QYQ/QUQ/QEAQ,...

DRIQ/DREQ/DROQ/DRAQ/DRYQ/DRUQ/DREAQ,...

SHTIQ/SHTEQ/SHTOQ/SHTAQ/SHTYQ/SHTUQ/SHTEAQ,...

SHITQ/SHETQ/SHOTQ/SHATQ/SHYTQ/SHUTQ/SHEATQ,...

SIQ/SEQ/SOQ/SAQ/SYQ/SUQ/SEAQ,...

CIQ/CEQ/COQ/CAQ/CYQ/CUQ/CEAQ,...

GIQ/GEQ/GOQ/GAQ/GYQ/GUQ/GEAQ,...

GJIQ/GJEQ/GJOQ/GJAJQ/GJYQ/GJUQ/GJEAQ,...



## Mangu

Ka kuptimin MA NGU, gjësend I Majtun n'GU, pra MA AN GU, ( nga kjo MAN GU, në kuptimi e MAN Gunin, ashtu të mos lëviz, për të mos ece përpara, ose e MA-aN GJU, pra MANGJUJT, por edhe MA AN(en) GU, ku ANGU është A NU GU)

Praj nga kemi kuptimin e fjalës MANGU.

Krejt e logjikshme NGU u maru(ndërtua) nga N'GU, duke e NU gjësendin si shenje, në gjesendin tjetër GU, plotësisht njejte si NGA, prej NU si shenje në GA.

Megjithatë SHMANGU= na jep kuptimin e Shumë=**sh**, MANGU, ashtu, si në seri matematike, kur na jepet shuma e një vlefte me madhësi të njëjtën fizike, të natyrës se njëjtë por me sasi e intensitete t, n'ryshme/n'd'ryshme duke formuar si shumë një paket të përbashkët vleftash SHMANGU

Kështu  $MANGU_1 + MANGU_2 + MANGU_3 + \dots + MANGU_n = \mathbf{SH\ MAN\ GU} = \mathbf{SHMANGU}$ ,  $MANGU = MANGJU = MANGUT = MANGJUT, \dots$  nga kjo shihet kemi dy fjalë të shtrydhuna si; MAN, dhe ANG, prej nga MAN ka kuptimin MA NU-mje, si dhe ANG/UNG/ING/ENG/,... me kuptimin AN/UN/IN/EN,.. si NA/NU/NI/NE,... G, pra NU GA ose veprimin NU GJA-n.

MA	ME	MU	MI	MO	MY
AN	EN	UN	IN	ON	YN
MAN	MEN	MUN	MIN	MON	MYN
GA	GE	GU	GI	GO	GY
MANG	MENG	MUNG	MING	MONG	MYNG
,...., etj.					

Kemi fjalën PENGU, në kuptimin Pej/PI/PO/PE,.. /P+Nu GU= e cila na jep (ep) PE+ NU +GU pra PE Noj GU=GJU=GJA përpara. Lexuesi do t'pergjithesoj, si;

NU GU=N'GU

NA GA=N'GA

NO GO=N'GO

NU/NI/NO,... +GI=N'GI, kështu pergjithesojm renditja NG përafrohet me fjalën NU GJU (GU)/GJI(GI),... ose NU GA(GJA)/GJE(GE),.... Kurse GN ka përfarimin GJA/GJU ose GA/GU,.. e NU-me, por edhe me mundësin e perzimjes me GA/GI/GO/GU/GE,.... +,..NU/NA/NE/NO/NI/NY. Krejt kjo vlen po ashtu

per NGJ, dhe GJN por edhe N(.zanore)GJ dhe GJ(zanore)N, si dhe N(pjesë e fjalës)G, si dhe GJ(pjesë e fjalës)N,..., etj.

Kështu kemi;

MA+ANGU, po ashtu MANGJU

PENGU=PE+ENGU, (po ashtu PENGJU,...,) si dhe;

DE\*ENGU,

RRE\*ENGU, RRE+ENG+ULL

LA\*ANGU, mandej T\*RA me kuptimin bazik RA, prej nga kemi

TRA\*ANGU, por dhe TRU\*UNGU, SHU\*UNGU\*LLU, ...,etj.

TE+ING\*LLIM (LIM, LAM, LOM,...).

Kemi TRANU, pra TE RA NU, pra thjesht kjo fjalë flet TE NU RA-mjen, në kete rast RA-mjen e Menjes (mendjes).

### Vepri/lepri/tepri/apri/tuj pri/ dhe TEPE-rim

Krejt shkrimet për zgatë krejt librit prej rreth dymijë faqesh, kam vërtetuar, pikërisht këto fjalë, kështu duhet të lexohet krejt studimi n'tan'si, ashtu ta kemi mat kufjellt /ka fjellt=ka fjallit/ shpjegimet e bane n 'këtë pjesë. Masi duhet të dimë ndryshimet AR/RA, ER/RE, IR/RI. UR/RU. OR/RO, YR/RY,.. dhe masanej të kuptojmë fjalët;

#### VEPER/LE'PER/TE'PER/NE'PER

<p><b>R'A</b> ↓</p> <p><b>P+RA=P'RA</b></p> <p><b>VE + PRA = VE'PRA</b></p> <p><b>V=L</b></p> <p><b>LE + PRA = LE'PRA</b></p> <p><b>L=T=V</b></p> <p><b>TE+PRA = TE'PRA</b></p> <p><b>N=T</b></p> <p><b>NE'PRA=NEP'R</b></p>	<p><b>A'R</b> ↑</p> <p><b>VE+P'AR=VE/VA+PAR</b></p> <p><b>V=L</b></p> <p><b>LE/LA+PAR=LEPER</b></p> <p><b>LAPAR</b></p> <p><b>TE+PAR=TEPAR</b></p> <p><b>TEPER</b></p> <p><b>NE'PAR=N'/NA+PAR</b></p>
---	--

VEPRIM=VE +EP+PEJ +RI+IM=VEEPPERIIM=VÉPRÍM, nga kjo kuptojmë pse theksin kemi në E, I dhe P

Ta zëvendësojmë V me T, kemi TEPRIM në vend të fjalës VEPRIM.

Por në koftë se e marrim fjalën VEPRIM, ku pjesës PRIM të krijuar nga PEJ/P/PO/PI/PE+RIM na jep VEPRIM, pra me shpjegimin me të shkurt të mundshëm VEPRIM do të thotë me e VU PRIM ku Prim na jep

kuptimin e PEJ RIM, ose PE RIM, e cila fjalë përshkruan piken e fillim të formës, dukurisë me RIM, të cilën po e skicojmë me poshtë për qartësim.

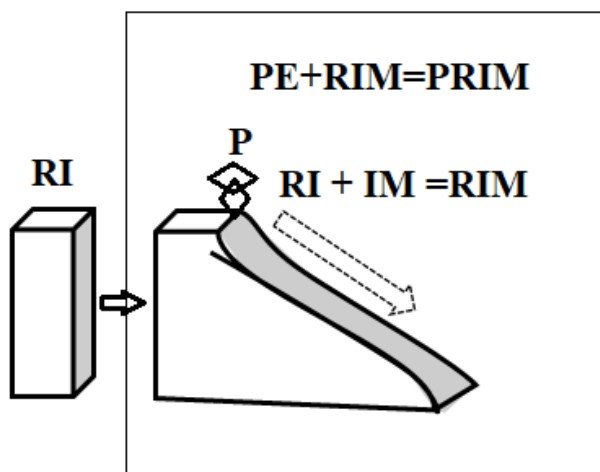

**VE=VI=VU=VA=VO,..+prim=veprim**

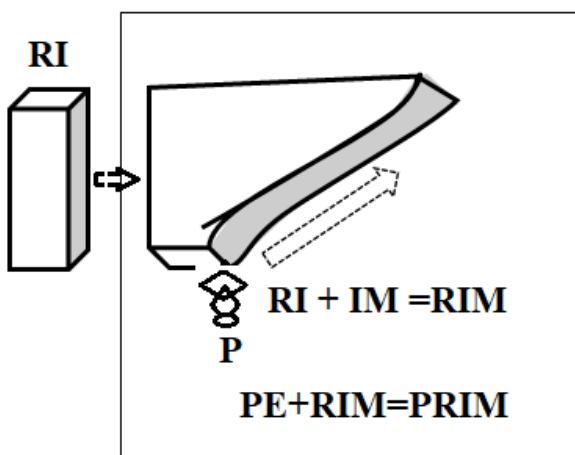

**VE=VI=VU=VA=VO,..+prim=veprim**

VEPRUM=VE +EP+PEJ +RU+UM=VEPPERUUM=VÉPRÚM  
 Kështu kemi V=T fitojmë VEPRUM prej nga TEPRUM. Shembull; *Na e TEPRUM pram, tuj hanger e tuj pi.*

VEPRAM=VE +EP+PEJ +RA+AM=VEPPERAAM=VÉPRÁM

VEPREM=VE +EP+PEJ +RE+EM=VEPPEREEEM=VÉPRÉM

Nga kjo kemi: TEPRI na jep pjesën /kufinin/kafunin/kufun/kofinin/kofen/,...ku fillon dhe shtrimin Pej RI-s

pra ku fillon ndodhja e dukurisë RI. Kështu RI përshkruan Rritjen ngritjen ose ardhjen nga sipërfaqja e rrafshet RI.

Prej nga kemi Pej/Pi/PO/P,....+RI= P'RI, kurse E PRI na jep pjesën EPRI, pra me kuptim EP=AP=OP=,....= EPRI/OPRI/APRI, ... prej nga fitojmë EPRI pra EP=JEP RI, e cila përshkruan sipërfaqen RI,

Si rrjedhim kemi, fjalët me kuptim

EPRI

UPRI

APRI

OPRI

YPRI

IPRI

Prej nga fitojmë në përthurje me vetit e fjalës V, e cila përshkruan levizjen e vazhdueshme në hapësirën e caktuar, ku fillon veprimi I dukurisë, në shqyrtim shembull kemi PRIM/RIM/RI,.. , ardhjen prej nga kemi;

V+EPRI=VEPRI

V+UPRI=VUPRI

V+APRI=VAPRI

V+OPRI=VOPRI

V+YPRI=VYPRI

V+IPRI=VIPRI

Me bashkimin fjalës e cila shpreh Sasinë *S*, *kemi*;

S+EPRI=SEPRI

S+UPRI=SUPRI

S+APRI=SAPRI

S+OPRI=SOPRI

S+YPRI=SYPRI

S+IPRI=SIPRI

Por edhe SH

SH+EPRI=SHEPRI

SH+UPRI=SHUPRI

SH+APRI=SHAPRI

SH+OPRI=SHOPRI

SH+YPRI=SHYPRI

SH+IPRI=SHIPRI, Prej nga kuptojmë se fjala SHIPRI, përshkruan sasinë SHI të IPRI, pra me kuptimin e fjalës PRI, dhe të nalt'sis IPRI. Kështu kur themi SHIPRI kemi thënë SIPRI, me ndryshim që kemi përdor shumësin, pra sasinë me të madhe të materies, gjësendit, të S , e cila është SH.

Për tëhollim të marrim C në vend të S, SH, ashtu të shprehim sasi me të vogël të fjalëve të sipër shkruara, prej nga kemi;

C+EPRI=CEPRI  
 C+UPRI=CUPRI  
 C+APRI=CAPRI  
 C+OPRI=COPRI  
 C+YPRI=CYPRI

Nga këto fjalë kuptojmë marrjen; CEP/CAP/CUP/CIP/COP/CYP,..+RI/RA/RU/RE/RO,..prej nga marrim kuptimin e fjalës CEP shembull, e cila na përfarohet me fjalinë; EP CE, pra EP sasinë CE, ku renditja CE+EP na jep sasinë e materies gjësendit të pakt CE, e cila përfundon në sipërfaqe/vëllim të kufizuar, ose në sipërfaqe të përberë prej pak pikash. Kështu në prerje tërthore kemi;

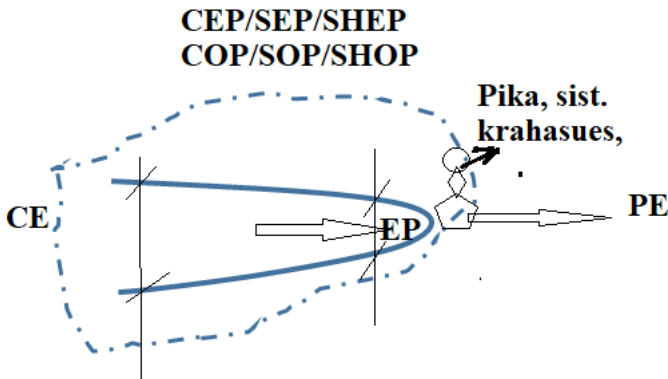

Nga renditja e pikës ku gjendet krijuesi i fjalës, vijmë në përfundim se fjala CEP, në shumës, sasi të madhe kemi SHEP, na kujton fjalën anglishte *SHAPE/sheip*/tek renditja SAP/CAP/SHAP, SHAPUNA,.., etj.

Krejt e kuptueshme se fjala E dallon për nga përmasat prej fjalës I, po ashtu ndryshon fjala CEP prej fjalës CIP, kështu CIPa është në formën me të vogël dhe ma pica-gat sesa CEP.

Natyrisht se CIP përshkruhet me n'rlidhje e n'rlakime me vetit dhe kuptimin e zanores *I*.

***Dihet se CEP sipas simetrisë se shqyrtuar kemi PEC prej nga PES, PESH.***

***Kështu në qoftë se nuk e kuptojmë fjalën mirë SHIPE/SHYPE atëherë mjafton ta lexon në simetri prej nga kemi SHIP duke marr PISH.***

*Prej SHIP-e përshkruan shtatin, nalt'sin e PISH-es, por shikuar/këqyr nga pikat të kundërta, të njëjtës formë*

*Prej nga PIS, na përshkruan kemi zhvendosjen e shumë hershme të PI duke ndërtuar një maje-piken e fillimit dhe ISH pikën e fundit ku përbën një sasi të madhe  $PI+PI+PI+PI+...+PI=PISH$*

*Nga fjalët COPRI/COPRIM kemi COPRUM/CEPRUM/CAPRUM/SAPRUM/SHAPRUM/SHOPRUM./..., etj.,*

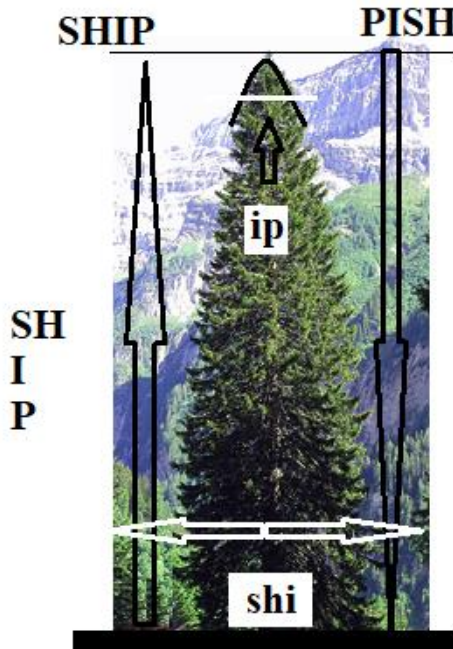

Kështu kemi CIP/SHIP/SIP, si dhe CEP/SHEP/SEP, si shembull kemi fjalën SEPET/SOPOT

Nga COP/COP/SHOP,... na përkujton sasinë fjalën angleze SHOP, si dhe SOP emri i n'rfisit të Berishës, Sopit prej nga kemi SOP përshkruan Sasinë e gjësendit. Kështu kemi SAP/MESAP, e cila fjalë ka përdorim të gjerë në Kosovës, si ; MESAP ERDHEN, MESAP NUK E DITEN, ...etj.

Ose SHIPTAR ose SHIP na jep kuptimin e gjësendit të ngritur përgjatë I, prej nga merr formën gati të një obelisku Egjiptian.

Natyrisht SHIPE/CIPE/SIPE krahasojmë sasinë e materies si edhe përshkruajmë formën të cilën e skicuam, e që mund të përgjithësohet për fjalët në shpjegim.

Duhet të ditur se fjalët IPRI ka kuptim të njëjtën me fjalët; EPRI, UPRI, APRI, OPRI, YPRI, IPRI, EAPRI,.. , por dallon vetëm për nga ndryshimi i hapësirave ku nodh dukuria, pra në A, U, I, E, O, Y, ..., për të cilat kemi folur gjerësisht etj.

Në tabelë kemi fjalët në përthurje me zanoret, duke marr kuptime të veçanta, por edhe duke ruajtur kuptimin bazë.

Kur marrim;

V=L, kemi; VEPRI =LEPRI=TEPRI=NEPRI, por edhe KAPRI, KEPRI, kur e zëvendësojmë V=K, marrim; VUPRUM=LUPRUM, VAPRO=TAPRO=LAPRO,...etj.

Kështu LEPRI përshkruan **PR**mjen ose RIM që rrjedh nga lartësia teposhtë në toke, me shpejtësi, prej nga kemi RIM/PRIM, kurse LE është ta krijosh ose të jesh i LET në udhën duke përshkruar formën PRIM, prej nga kemi LEPRI duke e përafëruar me fjalën LET PRI, LET VEPRI=LET VEPRIM, ..., etj., duke na përshkruar gjerësisht vënien e let nëpër RIM,, lexuesi le ti shiko skicën e sipër/shiper/ciper shënuar.

### **Dallimi ndërmjet SH/Q**

*Derisa SH/S/C shpreh sasinë e gjësendit ose çdo sendi i cili ekziston dhe e në zan/n'zan hapësirën fizike, Q shpreh da-mjen ose veçimi e gjësendit nga gjësendi tjetër ma i madh, da-mje e veçantë që nuk është L as nuk është G ose D.*

*Kur themi SHU na jep zhvendosjen e vazhdueshme të sasisë se materies/gjësendit në kohe dhe hapësirë, largim i cili ndodh dhe po nodh hala/ende.*

*Kur themi QU na jep nje zhvendosje por e cila ruan lidhje të madhe me pjesën prej nga ka dal, pra nuk largohet aq shumë sa të mos jetë me e tan 'sis prej nga ka dal, ka mundësi për kthimin e serishëm aty ose rikthim në pikat e mëposhtme, shpesh përcjell natyrën e daljes se gjësendit, pasi gjithçka e krijuar shpesh shikohet si e DAME=DA, E LAN=LA/LE/LI,... ose ekziston si sasisë SH/S/C ose e qit 'ne Q, apo e si gjësend i palëvizshëm ose i panjohur me një formë të dallueshme e ngritur mbi rrafshin ku MA-het dhe pushon në formën G/GJ.*

### **REKA/RUKA-RIK/REK/RUK/RAK/ROK/RUK/REK**

Argument se fjala RIK/REK/RUK/RAK/ROK/RUK/REK,... janë fjalë Shqipe kemi;

FRIK prej nga kemi përbërjen nga RIK, përshkruan Largimin e formës RI në trajtën IK, prej nga kemi RIK, ashtu si NU-NUK/NI-NIK/NE-NEK/NO-NOK/NY-NYK/NA-NAK, disa nga këto fjalë janë përdorur edhe si emra

njerëzish n 'Kosovë pavarësisht përkatësisë fetare, siç janë; NAK, NOK, NIK, NEK, ....., . Me të njëjtën logjik krijimi të fjalëve kemi BOK/BEK/BAK/BIK/BUK/BYK, pra na japin gjësendin i cili është BA/BI/BO/BE/BY/BU,... por është në Ikje ose gjësend i cili largohet nga kjo formë, ose forma e tillë zhduket në trajtën e IK-jes, largimit, mandej edhe fiziologjik, siç është BUKA, ose formës të tilla relievore siç është BOKA, mandej kemi BEK siç e kemi emrin BEK, për kingjat sepse ata lëshojnë BE, pra, Blegërojnë edhe TIK/FIK/VIK/MIK/LIK/GIK/KIK/TRIK=T'RIK/SHIK=SHIKO/DHIKA/ ,..., ku paraqet levizjen dhe largimin e formave në trajtën IK

RIK=FRIK/AFRIK/EFRIK/IRIK/IFRIK/FRRIK=AFRIK=VRIK=AV'RIK/VARIK=MA'VRIK=MRIK=KRIK=GRIK/N+GRIK/NRIK/DR IK/LA'RIK/BRIK/MRIK/MARIK/LIRIK/GIRIK,...

ROK=OROK/FROK/AFROK/EFROK/OROK/OFROK/FRROK=AFROK=VROK=AV'ROK/VAROK=MA'VROK=MROK=KROK=GR OK/N+GROK/NROK/DROK/LA'ROK/BROK/MROK/MAROK/LORO K/GOROK,...

REK=EREK/FREK/AFREK/EFREK/EREK/EFREK/FRREK=AFREK=VREK=AV'REK/VAREK=MA'VREK=MREK=KREK=GREK/N+GRE K/NREK/DREK/LA'REK/BREK/MREK/MAREK/LEREK/GEREK,...

RUK=URUK/FRUK/AFRUK/EFRUK/URUK/UFRUK/FRRUK=AFRUK=VRUK=AV'RUK/VARUK=MA'VRUK=MRUK=KRUK=GR UK/N+GRUK/NRUK/DRUK/LA'RUK/BRUK=BARUK,.. /MRUK/MARUK/LURUK/GURUK

Emri i lasht Sumer URUK mund të jetë i nerlakum me gjuhën shqipe, t' lasht. Megjithëse ky emër përkthehet si Zjem.

RYK=FRYK/AFRYK/EFRYK/YRYK/YFRYK/FRRYK=AFRY K=VRYK=AV'RUK/VARYK=MA'VRYK=MRYK=KRYK=GRYK/N+GRYK/NRYK/DRYK/LA'RYK/BRYK/MRYK/MARYK/LYRYK/GYR YK,...

RAK=ARAK/FRAK/AFRAK/EFRAK/ARAK/AFRAK/FRRAK=AFRAK=VRAK=AV'RAK/VARAK=MA'VRAK=MRAK=KRAK=GR AK/N+GRAK/NRAK/DRAK/LA'RAK/BRAK=BARUK,.. /MRAK/MARAK/LARAK/GARAK

REAK=EAREAK/FREAK/AFREAK/EFREAK/EAREAK/EAFR EAK/FRREAK=AFREAK=VREAK=AV'REAK/VAREAK=MA'VREA K=MREAK=KREAK=GREAK/N+GREAK/NREAK/DREAK/LA'REA K/BREAK=BARUK,.. /MREAK/MAREAK/LEAREAK/GEAREAK ... ,etj.

Por edhe kur K=SH



ROSH=OROSH/FROSH/AFROSH/EFROSH/OROSH/OFROSH/  
FRROSH=AFROSH=VROSH=AV'ROSH/VAROSH=MA'VROSH=M  
ROSH=SHROSH=GROSH/N+GROSH/NROSH/DROSH/LA'ROSH/BR  
OSH/MROSH/MAROSH/LOROSH/GOROSH,...

RESH=ERESH/FRESH/AFRESH/EFRESH/ERESH/EFRESH/FR  
RESH=AFRESH=VRESH=AV'RESH/VARESH=MA'VRESH=MRES  
H=SHRESH=GRESH/N+GRESH/NRESH/DRESH/LA'RESH/BRESH/  
MRESH/MARESH/LERESH/GERESH,...

RUSH=URUSH/FRUSH/AFRUSH/EFRUSH/URUSH/UFRUSH/  
FRRUSH=AFRUSH=VRUSH=AV'RUSH/VARUSH=MA'VRUSH=M  
RUSH=SHRUSH=GRUSH/N+GRUSH/NRUSH/DRUSH/LA'RUSH/BR  
USH=BARUSH,..MRUSH/MARUSH/LURUSH/GURUSH  
Emri I lasht Sumer URUSH/Prush/Emrush,...

RYSH=FRYSH/AFRYSH/EFRYSH/YRYSH/YFRYSH/FRRYS  
H=AFRYSH=VRYSH=AV'RYSH/VARYSH=MA'VRYSH=MRYSH=S  
HRYSH=GRYSH/N+GRYSH/NRYSH/DRYSH/LA'RYSH/BRYSH/MR  
YSH/MARYSH/LYRYSH/GYRYSH,...

RASH=ARASH/FRASH/AFRASH/EFRASH/ARASH/AFRASH/  
FRRASH=AFRASH=VRASH=AV'RASH/VARASH=MA'VRASH=M  
RASH=SHRASH=GRASH/N+GRASH/NRASH/DRASH/LA'RASH/BR  
ASH=BARUSH,..MRASH/MARASH/LARASH/GARASH

REASH=EAREASH/FREASH/AFREASH/EFREASH/EAREAS  
H/EAFREASH/FRREASH=AFREASH=VREASH=AV'REASH/VARE  
ASH=MA'VREASH=MREASH=SHREASH=GREASH/N+GREASH/N  
REASH/DREASH/LA'REASH/BREASH=BARUSH,..MREASH/MAR  
EASH/LEAREASH/GEAREASH

Por edhe kur K=G

ROG=OROG/FROG/AFROG/EFROG/OROG/OFROG/FRROG=  
AFROG=VROG=AV'ROG/VAROG=MA'VROG=MROG=GROG=GR  
OG/N+GROG/NROG/DROG/LA'ROG/BROG/MROG/MAROG/LORO  
G/GOROG,...

REG=EREG/FREG/AFREG/EFREG/EREG/EFREG/FRREG=AF  
REG=VREG=AV'REG/VAREG=MA'VREG=MREG=GREG=GREG/N  
+GREG/NREG/DREG/LA'REG/BREG/MREG/MAREG/LEREG/GERE  
G,...

RUG=URUG/FRUG/AFRUG/EFRUG/URUG/UFRUG/FRRUG=  
AFRUG=VRUG=AV'RUG/VARUG=MA'VRUG=MRUG=GRUG=GR  
UG/N+GRUG/NRUG/DRUG/LA'RUG/BRUG=BARUG,..MRUG/MA  
RUG/LURUG/GURUG

RYG=FRYG/AFRYG/EFRYG/YRYG/YFRYG/FRRYG=AFRY  
G=VRYG=AV'RYG/VARYG=MA'VRYG=MRYG=GRYG=GRYG/N+

GRYG/NRYG/DRYG/LA'RYG/BRYG/MRYG/MARYG/LYRYG/GYRYG,...

RAG=ARAG/FRAG/AFRAG/EFRAG/ARAG/AFRAG/FRRAG=AFRAG=VRAG=AV'RAG/VARAG=MA'VRAG=MRAG=GRAG=GRAG/N+GRAG/NRAG/DRAG/LA'RAG/BRAG=BARUG,..MRAG/MARAG/LARAG/GARAG

REAG=EAREAG/FREAG/AFREAG/EFREAG/EAREAG/EAFREAG/FRREAG=AFREAG=VREAG=AV'REAG/VAREAG=MA'VREAG=MREAG=GREAG=GREAG/N+GREAG/NREAG/DREAG/LA'REAG/BREAG=BARUG,..MREAG/MAREAG/LEAREAG/GEAREAG

Por edhe kur K=L, kemi;

ROL=OROL/FROL/AFROL/EFROL/OROL/OFROL/FRROL=A FROL=VROL=AV'ROL/VAROL=MA'VROL=MROL=LROL=LROL/N+LROL/NROL/DROL/LA'ROL/BROL/MROL/MAROL/LOROL/LOROL,...

REL=EREL/FREL/AFREL/EFREL/EREL/EFREL/FRREL=AFREL=VREL=AV'REL/VAREL=MA'VREL=MREL=LREL=LREL/N+LREL/NREL/DREL/LA'REL/BREL/MREL/MAREL/LEREL/LEREL,....

RUL=URUL/FRUL/AFRUL/EFRUL/URUL/UFRUL/FRRUL=A FRUL=VRUL=AV'RUL/VARUL=MA'VRUL=MRUL=LRUL=LRUL/N+LRUL/NRUL/DRUL/LA'RUL/BRUL=BARUL,..MRUL/MARUL/LURUL/LURUL

RYL=FRYL/AFRYL/EFRYL/YRYL/YFRYL/FRRYL=AFRYL=VRYL=AV'RYL/VARYL=MA'VRYL=MRYL=LRYL=LRYL/N+LRYL/NRYL/DRYL/LA'RYL/BRYL/MRYL/MARYL/LYRYL/LYRYL,...

RAL=ARAL/FRAL/AFRAL/EFRAL/ARAL/AFRAL/FRRAL=A FRAL=VRAL=AV'RAL/VARAL=MA'VRAL=MRAL=LRAL=LRAL/N+LRAL/NRAL/DRAL/LA'RAL/BRAL=BARUL,..MRAL/MARAL/LARAL/LARAL

REAL=EAREAL/FREAL/AFREAL/EFREAL/EAREAL/EAFREAL/FRREAL=AFREAL=VREAL=AV'REAL/VAREAL=MA'VREAL=MREAL=LREAL=LREAL/N+LREAL/NREAL/DREAL/LA'REAL/BEAL=BARUL,..MREAL/MAREAL/LEAREAL/LEAREAL

Por edhe KREL/KRAL/KROL/KRUL,...

P'REL/P'ROL,...

G'REL/G'ROL,...

Por edhe kur K=GJ

ROGJ=OROGJ/FROGJ/AFROGJ/EFROGJ/OROGJ/OFROGJ/FRROGJ=AFROGJ=VROGJ=AV'ROGJ/VAROGJ=MA'VROGJ=MROGJ=GJROGJ=GJROGJ/N+GJROGJ/NROGJ/DROGJ/LA'ROGJ/BROGJ/MROGJ/MAROGJ/LOROGJ/GJOROGJ,...

REGJ=EREGJ/FREGJ/AFREGJ/EFREGJ/EREGJ/EFREGJ/FRR  
EGJ=AFREGJ=VREGJ=AV'REGJ/VAREGJ=MA'VREGJ=MREGJ=GJ  
REGJ=GJREGJ/N+GJREGJ/NREGJ/DREGJ/LA'REGJ/BREGJ/MREGJ  
/MAREGJ/LEREGJ/GJEREGJ,...

RUGJ=URUGJ/FRUGJ/AFRUGJ/EFRUGJ/URUGJ/UFR  
UGJ/FRRUGJ=AFRUGJ=VRUGJ=AV'RUGJ/VARUGJ=MA'VRUGJ=  
MRUGJ=GJRUGJ=GJRUGJ/N+GJRUGJ/NRUGJ/DRUGJ/LA'RUGJ/B  
RUGJ=BARUGJ,..MRUGJ/MARUGJ/LURUGJ/GJURUGJ

RYGJ=FRYGJ/AFRYGJ/EFRYGJ/YRYGJ/YFRYGJ/FRRYGJ=  
AFRYGJ=VRYGJ=AV'RYGJ/VARYGJ=MA'VRYGJ=MRYGJ=GJRY  
GJ=GJRYGJ/N+GJRYGJ/NRYGJ/DRYGJ/LA'RYGJ/BRYGJ/MRYGJ/  
MARYGJ/LYRYGJ/GJYRYGJ,...

RAGJ=ARAGJ/FRAGJ/AFRAGJ/EFRAGJ/ARAGJ/AFRAGJ/FR  
RAGJ=AFRAGJ=VRAGJ=AV'RAGJ/VARAGJ=MA'VRAGJ=MRAGJ  
=GJRAGJ=GJRAGJ/N+GJRAGJ/NRAGJ/DRAGJ/LA'RAGJ/BRAGJ=B  
ARUGJ,..MRAGJ/MARAGJ/LARAGJ/GJARAGJ

REAGJ=EAREAGJ/FREAGJ/AFREAGJ/EFREAGJ/EAREAGJ/  
EAFREAGJ/FRREAGJ=AFREAGJ=VREAGJ=AV'REAGJ/VAREAGJ  
=MA'VREAGJ=MREAGJ=GJREAGJ=GJREAGJ/N+GJREAGJ/NREA  
GJ/DREAGJ/LA'REAGJ/BREAGJ=BARUGJ,..MREAGJ/MAREAGJ/L  
EAREAGJ/GJEAREAGJ

Por edh kur K=S

ROS=OROS/FROS/AFROS/EFROS/OROS/OFROS/FRROS=AF  
ROS=VROS=AV'ROS/VAROS=MA'VROS=MROS=SROS=SROS/N+  
SROS/NROS/DRoS/LA'ROS/BROS/MROS/MAROS/LOROS/SOROS,  
...

RES=ERES/FRES/AFRES/EFRES/ERES/EFRES/FRRES=AFRE  
S=VRES=AV'RES/VARES=MA'VRES=MRES=SRES=SRES/N+SRES  
/NRES/DRES/LA'RES/BRES/MRES/MARES/LERES/SERES,...

RUS=URUS/FRUS/AFRUS/EFRUS/URUS/UFRUS/FRRUS=AF  
RUS=VRUS=AV'RUS/VARUS=MA'VRUS=MRUS=SRUS=SRUS/N+  
SRUS/NRUS/DRUS/LA'RUS/BRUS=BARUS,..MRUS/MARUS/LUR  
US/SURUS

RYS=FRYS/AFRYS/EFRYS/YRYS/YFRYS/FRRYS=AFRYS=  
VRYS=AV'RYS/VARYS=MA'VRYS=MRYS=SRYS=SRYS/N+SRYS/  
NRYS/DRYS/LA'RYS/BRYS/MRYS/MARYS/LYRYS/SYRYS,...

RAS=ARAS/FRAS/AFRAS/EFRAS/ARAS/AFRAS/FRRAS=AF  
RAS=VRAS=AV'RAS/VARAS=MA'VRAS=MRAS=SRAS=SRAS/N+  
SRAS/NRAS/DRAS/LA'RAS/BRAS=BARUS,..MRAS/MARAS/LAR  
AS/SARAS

REAS=EAREAS/FREAS/AFREAS/EFREAS/EAREAS/EAFREAS/FRREAS=AFREAS=VREAS=AV'REAS/VAREAS=MA'VREAS=MREAS=SREAS=SREAS/N+SREAS/NREAS/DREAS/LA'REAS/BREAS=BARUS,..MREAS/MAREAS/LEAREAS/SEAREAS,...

Por edhe kur R kalon në RR, si;

RROS=ORROS/FRROS/AFRROS/EFRROS/ORROS/OFRROS/FRRRROS=AFRROS=VRROS=AV'RROS/VARROS=MA'VRROS=MRROS=SRROS=SRROS/N+SRROS/NRROS/DRROS/LA'RROS/BRROS/MRROS/MARROS/LORROS/SORROS,...

RRES=ERRES/FRRES/AFRRES/EFRRES/ERRES/EFRRES/FRRRRES=AFRRES=VRRES=AV'RRES/VARRES=MA'VRRES=MRRES=SRRES=SRRES/N+SRRES/NRRES/DRRES/LA'RRES/BRRES/MRRES/MARRES/LERRES/SERRES,...

RRUS=URRUS/FRRUS/AFRRUS/EFRRUS/URRUS/UFRRUS/FRRRRUS=AFRRUS=VRRUS=AV'RRUS/VARRUS=MA'VRRUS=MRUS=SRRUS=SRRUS/N+SRRUS/NRRUS/DRRUS/LA'RRUS/BRUS=BARRUS,..MRRUS/MARRUS/LURRUS/SURRUS dhe kështu në vazhdim për të gjitha fjalët e sipër cekuar, por dhe këto në vazhdim.  
Për rastin K=LL

ROLL=OROLL/FROLL/AFROLL/EFROLL/OROLL/OFROLL/FRROLL=AFROLL=VROLL=AV'ROLL/VAROLL=MA'VROLL=MROLL=LLROLL=LLROLL/N+LLROLL/NROLL/DROLL/LA'ROLL/BROLL/MROLL/MAROLL/LOROLL/LLOROLL,...

RELL=ERELL/FRELL/AFRELL/EFRELL/ERELL/EFRELL/FRRELL=AFRELL=VRELL=AV'RELL/VARELL=MA'VRELL=MRCELL=LLRELL=LLRELL/N+LLRELL/NRELL/DRELL/LA'RELL/BRELL/MRELL/MARELL/LERELL/LLERELL,...

RULL=URULL/FRULL/AFRULL/EFRULL/URULL/UFRULL/FRULL=AFRULL=VRULL=AV'RULL/VARULL=MA'VRULL=MRULL=LLRULL=LLRULL/N+LLRULL/NRULL/DRULL/LA'RULL/BRULL=BARULL,..MRULL/MARULL/LURULL/LLURULL

RYLL=FRYLL/AFRYLL/EFRYLL/YRYLL/YFRYLL/FRRYLL=AFRYLL=VRYLL=AV'RYLL/VARYLL=MA'VRYLL=MRYYLL=LLRYLL=LLRYLL/N+LLRYLL/NRYLL/DRYLL/LA'RYLL/BRYLL/MRYLL/MARYLL/LYRYLL/LLYRYLL,...

RALL=ARALL/FRALL/AFRALL/EFRALL/ARALL/AFRALL/FRRALL=AFRALL=VRALL=AV'RALL/VARALL=MA'VRALL=MRALL=LLRALL=LLRALL/N+LLRALL/NRALL/DRALL/LA'RALL/BRALL=BARULL,..MRALL/MARALL/LARALL/LLARALL

REALL=EAREALL/FREALL/AFREALL/EFREALL/EAREALL/FAFREALL/FRREALL=AFREALL=VREALL=AV'REALL/VAREALL

L=MA'VREALL=MREALL=LLREALL=LLREALL/N+LLREALL/NR  
EALL/DREALL/LA'REALL/BREALL=BARULL,..MREALL/MAREAL  
LL/LEAREALL/LLEAREALL,...

Gjithashtu shumica e fjalëve të sipër theksuara marrin kuptim kur sipërfaqja e sheshtë R kalon në sipërfaqen e vrazhde ose të valëzuar RR.  
*KA-mja nga R, e formës KR, prej nga kemi KR, por edhe K-zanore-R, për të cilat këtu nuk do ti përmendim, por lexuesi duhet ti marr parasysh, prej nga kemi;*

KROS=OKROS/ MAKROS/LOKROS/SOKROS,...

KRES=EKRES

KRUS=UKRUS/ KRYS= KRAS=AKRAS

KRAS=AV'KRAS/VAKRAS/ MAKRAS/LAKRAS/SAKRAS

KREAS=EAKREAS

KROS/KRES=EKRES/MAKRES/LEKRES/SEKRES,...

KRUS=UKRUS/

BAKRUS,..MKRUS/MAKRUS/LUKRUS/SUKRUS

KROLL=OKROLL/MAKROLL/LOKROLL/LLOKROLL,...

KRELL=EKRELL/LA'KRELL/BAKRELL/MAKRELL/,...

KRULL=UKRULL

KRYLL=BAKRYLL

KRALL=AKRALL/ LAKRALL/LLAKRALL

KREALL=EAKREALL/ MAKREALL/LEAKREALL,...

*DA-mja nga R, e formës DR, prej nga kemi DR, por edhe D(zanore)R, për të cilat këtu nuk do ti përmendim, por lexuesi duhet ti marr parasysh, prej nga kemi;*

DROS=ODROS/ MADROS/LODROS/SODROS,...

DRES=EDRES,...

DRUS=UDRUS/ DRYS= DRAS=ADRAS,...

RAS=AV'DRAS/VADRAS/ MADRAS/LADRAS/SADRAS

DREAS=EADREAS,...

DROS/DRES=EDRES/MADRES/LEDRES/SEDRES,...

DRUS=UDRUS/

BADRUS,..MDRUS/MADRUS/LUDRUS/SUDRUS

DROLL=ODROLL/MADROLL/LODROLL/LLODROLL,...

DRELL=EDRELL/LA'DRELL/BADRELL/MADRELL/,...

DRULL=UDRULL,...

DRYLL=BADRYLL,...

DRALL=ADRALL/ LADRALL/LLADRALL,...

DREALL=EADREALL/ MADREALL/LEADREALL,...

***Shënim:***

VAZH/VAZHDIM me kuptimin VAZH DIM=DAM, pra VAZH E DAME, nga VA=VI, dhe Z=Zh, prej nga kemi VIZDAM, kështu VAZH=VAZ=VIZ=VOZ=VEZ=VUZ, përshkruan kuptimin me VU në formën VA, VU, V, VO ose VI,... duke lëvizur në mënyrën gjatësore për zgati Z, prej nga kemi VIZ=VIZH=VIZH+DIM/VAZHDIM.

Fjalet sllaveve të jugut si VOZ, VAZHI,..., etj. Janë asgjë tjetër përveç fjalë shqipe të sllavizuara.

*Kemi emrin e lasht VAZDUH me kuptim të njejte VAZHDU*



## **LIBRI 8**



## Lisabon/Viena (WIEN)/Vindobona

Emni LISABON, përmban të njëjtën renditje të fjalëzave ndërtimit të fjalëve në gjuhën e lasht shqipe, dhe ndërlidhet drejtpërdrejt me renditjen e fjalëve LISA+BON, ashtu si; BON LISA (**Shënim:** *gegnishtja, run formën e ndërtimit të fjalës , ashtu veprimi të vije mas emni, kjo a forma ma e moçme e shypes, pra Lisa Bon sesa Bon lisa. Megjithatë fjalët shqipe permajn (përmbajnë) shumë kuptim-si siç kemi; LI=LE SABON. Si rrjedhim emnat; SABIN; SABAN, SABEN, SABON,...., si dhe ZABIN; ZABAN, ZABEN, ZABON,.... Por edhe SHABIN; SHABAN, SHABEN, SHABON,...., si dhe ZHABIN; ZHABAN/ZABAN, ZHABEN, ZHABON,...., kuptimet e tyne dalin veç nga shqipja ). Kështu LISABON me këtë renditje ka shumë perpjekje në t 'folmen veriore të thuhet LISA BON. Si shembull LISA BON KJO TOK. Edhe emni i qyteti Austriak, VINDOBONA ke tingëllimën e ngat me gjuhën shqipe, ashtu si VIN DOBONA, kështu pjesa DOBONA, nuk e dan (*n'dan=nu dan*) asgjë nga shqipja dhe krijimi i emrave të saj. Kështu kemi DODONA, si dhe pjesën DA/DO, ashtu si themi DO njerëz, DO GJA, DOKA, ...*

Marrim përfarimin e sotem DOBONA , ashtu si thuhet DO BONA, shembull; DO BONA DASEM, nga kjo kemi VIN=VIJEN ose VUN në kuptimin ka *zan VEN* në trajtën VIN.

Megjithatë me shkurt kemi VIN/VEN DA/DO BONA, ku pjesa BON është shumë e qarte, ashtu siç është e qartë tek emri ALBANI, ose ALBANOI ku pjesa BON=BAN ka kuptimin me BA=BO AN=ON, pra me va VENBANIM, prej nga kemi VENBON në shqipen e Kosovës ka kuptimin VEN\_BON, ose VEN BONA, në kuptimin Zuna VEN, BONA VEN, *i qita temelet e gjësenit*, ashtu si BAZA në kuptim BA ZA ashtu si BU ZA, ku kemi BU ZA=BUZA dhe BA ZA=BAZA, prej nga kemi ZA BA, pra ja nisi me BA, ZA BANI shpi, prej nga kemi pamjen shumë të qarte në Kosovë së emri VIN/VEN BON/BAN ose VIN pra VIJEN e BON, e cila na ep pamjen e banoreve të parë të *Vjenës* të cilët mund të kenë ndërtuar VENBANIM ngat Danubit (DAN BAT, në kuptimin i BAM për DAMJE) ashtu duke e krijuar fjalinë VINBODONA në kuptimin VIN=VEN DO (por edhe DA) BONA, pra VEN DO BONA; në kuptimin VEN do të bona ose me drejt VEN DA për BANIM me BONA: Mendoj së ky emër është me tepër shqip dhe ka kuptimin shumë të qartë.

WIEN/Viena si kryeqyteti Austriak, i sotem mund të jetë variant me kuptim; VINDOBONA ashtu shkurt WIEN, prej nga kjo formë e shkurt na siguron emri i lasht i vendbanimit kur erdhën gjerman folësit mund të ishte VIN e jo VEN. Megjithatë nuk mund të jetë e sigurt, ashtu dialektet e ndryshme të popujve shqipfolës kishin VIN në kuptimin VEN, por Vin po

ashtu ka kuptimin e VIJES së ujit, si edhe VIN në kuptimin e atyre tv cilët janë duke ardh (në Kosovë thuhet ARDH, shumë rrallë, Ardhun), ashtu si VIN e SHKOJN. Vlen mund te jete trajten e fjalës VEN (VEND) po ashtu.

Nga kjo emri WIEN (VIENA) ka kuptimin VIEN ashtu siç thuhet shqip VIEN e BAM në kuptimin e *ndërtuam, marum VIEN*, dhe aty ka VIJA, pra VIJA E UJIT, e cila ndërlidhet me pranin e DANUBIT. Megjithatë emrin Wien e ndërlidh me shkurtesën e emrit VINDOBONA e mundet të jetë me kuptimin VEN, pra VEN DA BONA, ose VEN DO BONA. Ky është kuptimi i vërtet në gjuhën shqipe. Në të vërtetë hapësira e shtetit Austriak të sotem dhe Hungarez si dhe RUmun ishte pjesë e lashtë e shtrimjes (shtrirjes ) së gjuhës shqipe përgjatë 6000-2300 viteve me parë.

Kemi dhënë shumë sqarime lidhur (*shënim; lidhun/lidh, lidhan, lidhen, lidhak, lidhuk,...*) me krijimin e fjalëve LIS/LISH nga LI+ISH dhe BON=BO+ON,..., të cilat lexuesi duhet ti këtë studiuar me parë përgjatë librit “Msheftësit e Gojës (1)“

Kështu në shqipe kemi; VALBONA0 pra VAL BON, është e rreptë me Vale, sepse rrjedh rreptë (nga rept/rapt/rupt,...). Kemi edhe shumë mbiemra dhe emra vendesh, si;

KARBON në kuptimin KORE BON, krijon Kore, ose bëhet në formën e KORES.

TRABON , TRA BON, njerëzit bëjnë diçka *me RA*, ashtu në trajtën T’RA dhe BON. TRABON ka kuptimin e fjalës së vjetër të atij i cili bën TRAP (T’RA’AP), në kuptimin e Kurthës, pra bën TRA. Kështu TRA del nga fjala TE RA, e cila tregon me T , kufirin ku fillon veprimi ose dukuria ose gjësendi i cili munet (mundet) me ra. Kështu kemi fjalën TRA, e cila na jep pjesën që ka me RA, ose e cila e ndalon me RA, prej nga kemi TRA=T’RA. Natyrisht

TRA ka dallime nga TRI

VRA ka dallime nga VRI, ashtu si VAR nga VIR

MRA ka dallime nga MRI, ashtu si MAR nga MIR

KRA ka dallime nga KRI , ashtu si KAR nga KIR

GRA ka dallime nga GRI, ashtu si GAR nga GIR

NRA ka dallime nga NRI, ashtu si NAR nga NIR

PRA ka dallime nga PRI ashtu si PAR nga PIR

FRA ka dallime nga FRI ashtu si FAR nga FIR

,... , kemi shtjelluar shumë here së ky dallime qëndron në dallimin ndërmjet A dhe I.

## Veç/Veço

E dimë se; ç dhe Q kanë të njëjtin kuptim, me pak dallime, nga kemi VEQO në kuptimin me VU veprimin QO, pra me VE gjësendit QO dhe tjerat me i len në pozitën e mëparshme. VEQ merr pamjen VE EQ , ashtu nga EQ=QE ashtu me pamjen HEQ, e cila ndërlidhet përsëri me kuptimin QO=QA, prej nga kemi, me QA diçka nënkupton me QU diçka ose QO gjësendin. Prej kësaj i njëjti kuptim rrjedh nga VE EQ ashtu EQ/HEQ/FEQ,.... Për të ju larguar përsëritjeve, lexuesi duhet ta lexoj n'tansi librin ashtu kjo pjese të jetë e kfjellt.

## N'gji/N'gjit/N'gja/N'gjat/N'gju/N'gjyt/N'gjo/N'gjot/N'gju/N'gjut

Në këtë pjese kemi dashtë të shpjegojmë se fjala Ngjit në të vërtetë është përbërë nga NU GJI, në kuptimin me u ba diçka si GJI i cili rri n'krahnorin e njeriut, dhe gjitarëve tjerë. Nga kjo u krijua fjala Ngjit si N'gjit, prej nga foljen Ngjit e shpjegon si dukuri e cila e NON formën e GJINIT. Kur themi; GJINIT në të vërtetë në jemi duke thënë; GJI NUT, pra me NU gjësendin me formën e gjinitë, pra si CIC, SIS, SHISH.

Natyrisht të fjalët me GJ kanë si paraprijësen të tyre, fjalën G, nga fitojmë, se me siguri dikur fjalët; *N'gji/N'gjit/N'gja/N'gjat/N'gju/N'gjyt/N'gjo/N'gjot/N'gju/N'gjut, janë rrjedhje nga N'gi/N'git/N'ga/N'gat/N'gy/N'gyt/N'go/N'got/N'gu/N'gut. Kështu GJI është me i madh dhe me i lëvizshëm sesa GI, prej nga GJISHT do të marr përmasat tjera nga GISHT, po ashtu; GJASHT nga GASHT; GJUSHT= GUSHT; GJOSHT=GOSHT; GJYSHT=GYSHT; GJESHT=GESHT,....,etj. E kuptueshme se dallimi ndërmjet GA dhe GJA, si dhe; GU/GJU, Ge/GJE, GJO/GO, GY/GJY,...., etj., qëndron pikërisht në ndryshimin G dhe GJ, ku GJ është shumë aktiv/veprues, dhe i lëvizshëm, por edhe me përmasa tjera nga G. Kur themi; NGI, pra A JE NGI; A je NGI me lexim, ka kuptimin a je ba GJI, a je kthye në formën e GJInit, i Mushun dhe i cili ka marr formën e ngritur ashtu si GJINI në krahnor ( **Shënim:** KRA(h) N'OR, nga N'AR, N'UR, N'IR, N'ER,...., kemi Kraharorë =Kra(h) **ROR**). Kështu lexuesi mund t i përgjithësoj dhe për rastet tjera. Në për G/GJ kemi dhënë shpjegime, e shembuj të shumtë.*

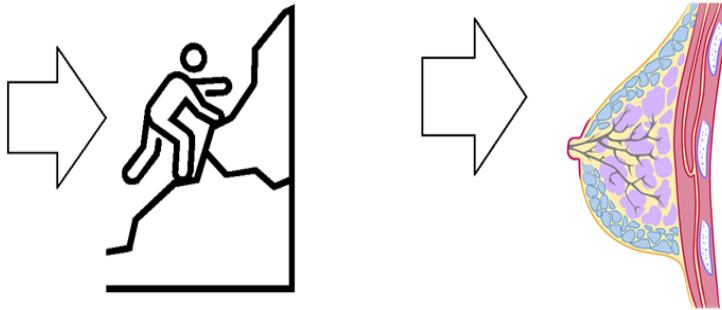

## KINGJI

*Folem më sipër për kuptimin e fjalëve NU GJI, tuj dhan kuptimin N'GJI, pej nga marrim NGJI.*

Kështu ndërtimi (marimi) i fjalës KINGJI ka kuptimin KI=KA, KIN=KAN, pej nga marrim KI N'GJI duke na dhënë kuptimin se Jan krijesa të vogla, ashtu si thmit/fëmijët e porsalindur (po sa lem), të cilët thithin Gjinin. Nga kjo KINGJI është përshkrim i drejtpërdrejt i moshës të cilët thithin gji, janë N'GJI, prej nga marrim KINGJI= KA/KI + N'GJI. Kështu fjala, në të vërtetë fjalja KINGJI na thotë KI N'GJI, pra Qobani 'I ka N'gji thmit e dhenve/delmeve', sepse asht koha ku dhent/delmet (del met, janë met me dal=del) kanë Kingja, për këtë thuhet KI në GJI ose KI N'GJI, pra si thuhet në veri KI PER GJINI THMIN.

Kështu KINGJI është forma me e drejt sesa QINGJI. Kjo fjalë mund të afrohet me kuptimin QE N'GJI. Megjithatë forma me e drejt është KINGJI, duke përshkruar se janë për N'GJI ose si përdoret në Kosovë (Dardani), KI N'GJI, ashtu KI N'GJI THMIN, ose KI SHOK, KI DERTE, KI FUQI,..., etj. Ky është kuptimi i fjalës KINGJI, dhe kjo fjalë duhet të përdoret, ashtu si duhet të përdoret krejt Gegnishtja, guha e vërtetë e para gjuhëve të botës.

Kuptimet;

KI N'GJI

QE N'GJI

KANGJI=KA N'GJI

KA N'GJIT, ashtu si KA N'GJIT KUALT, ...etj., përshkruajnë në bazë kuptimin formën e gjësendit të ngjitur në sipërfaqe prej nga kemi NU+GJI=N'GJI, sepse e merr formën e GJINIT.

**N'gi/N'git/N'ga/N'gat/N'gy/N'gyt/N'go/N'got/N'gu/N'gut**

Natyrisht fjalët;  
**N'gi/N'git/N'ga/N'gat/N'gy/N'gyt/N'go/N'got/N'gu/N'gut** kanë  
rrjedh nga parafjalët;  
**N'gi/N'git/N'ga/N'gat/N'gy/N'gyt/N'go/N'got/N'gu/N'gut**, për të cilën  
kemi sqarua në pjesën e parë.

Krejt e kuptueshme se këto janë krijuar nga fjalët;  
**gi/git/ga/gat/gy/gyt/go/got/gu/gut**,..., prej nga vijmë në përfundim se kemi;

**NU/NI/NO,...gi =N'GI**

**NU/NI/NO,...+git=N'GIT**

**NU/NI/NO,...+ga=N'GA**

**NU/NI/NO,...+gat=N'GAT**

**NU/NI/NO,...+gy=N'GY**

**NU/NI/NO,...+gyt=N'GYT**

**NU/NI/NO,...+go=N'GO**

**NU/NI/NO,...+got=N'GOT**

**NU/NI/NO,...+gu=N'GU**

**NU/NI/NO,...+gut=N'GUT**,...

Ashtu gajshem (n\*gjashem) si fjalët;

**NU/NI/NO,...gji =N'GJI**

**NU/NI/NO,...+gjit=N'GJIT**

**NU/NI/NO,...+gja=N'GJA**

**NU/NI/NO,...+gjat=N'GJAT**

**NU/NI/NO,...+gjy=N'GJY**

**NU/NI/NO,...+gjyt=N'GJYT**

**NU/NI/NO,...+gjo=N'GJO**

**NU/NI/NO,...+gjot=N'GJOT**

**NU/NI/NO,...+gju=N'GJU**

**NU/NI/NO,...+gjut=N'GJUT**,...

Kjo është mënyra e ndërtimit të fjalëve nga 'fjalëzat'. Masi (pasi) për çdo fjalë të cekur janë dhënë sqarime të shumta, në këtë pjese kemi dashtë të shpalojmë mënyrën e marimit/krijimin/ndërtimin (**nu deritim/dartam**) të fjalëve përkatëse. Megjithatë do të dajm fjalën Got/gjot, e cila tregon gjësendin në formën gjeometrike të cilën e përshkruan e përcakton fjala G. Nga GO përshkruan trupin/gjësendin G në afërsi të njeriut, ku ai jeton dhe është çdo pran tij, si O, prej nga GO/GOT/GON/GOM/GOP/GOL,... por edhe si ; GJO/GJOT/GJON/GJOM/GJOP/GJOL,....

Nga vërtetiam fjalën Got, si shqipe, e cila përcakton gjësendin me të vogël sesa GAT, GIT; GUT, GET, ..., të cilat përdoren në Kosovë (Dardani);

*Po Get bjen shi nestra,*

*Mos u Gut se shkojmë boll me kohë,*

*Gopi i shpinës mu ka thy pej pune,..*

*(Shënim; por mos harrojmë se kemi NGOP, krijuar nga gegnishtja NU GOP/GUP/GIP, ba si GOP, pra formën gjeometrikë të trupit GOP, GEP, GAP, GYP,...si dhe; GJOP, GJEP, GJAP, GJYP, ....).*

## **NDIHMO/NIHMO**

Kemi përshkruar fjalët me renditje të bashkëtingëlloreve NM, N(zanore)M, dhe NM(zanore) por edhe (zanore)N(zanore)M,...

Kjo renditje e bashkëtingëlloreve na ep NM kuptimin baze ashtu përfarohet me fjalën NUME, pra siç thuhet KJO ASHT E NUME, këtë fjalë e gjejmë në format e ndryshme si; NOM, NAM, NEM, NIM, NYM, ... si fjalë vazhdohen si ; *NIMON, NUMAN, NEMAN, NYMEN, NEMET, NUMAT*,... Megjithatë nuk duhet të pretendohet se secila fjalë e gjuhëve tjera me këtë renditje është shqipe, siç janë shembull fjalët MEMEC ose NEMEC e cila vije nga sllavishtja për të përshkruar njeriun e pagojë (i cili nuk flet). Me këtë emër sllavet i quajtën gjermanet e famshëm sepse nuk e kuptonin gjuhën e tyre, si dhe për shkak të mënyrës se shqiptimit.

Përbërja e fjalës; NM, N(zanore)M, dhe NM(zanore) por edhe (zanore)N(zanore)M,... është prej NU/NO/NA dhe MA/MU/ME, .. ose thjesht kuptimi baze i M është MA dhe i N-s është NU/NO, të gjitha fjalët tjera në thelb e shprehin këtë veti, përveç se dallojnë në largësi, kohe dhe shtrirje, si shembull NO na ep përshkrimin e vendosjes së gjësendit në afërsi fizike me njeriun, familjen e tij ku ai jeton dhe lëviz çdo ditë: Ndërsa NU është NO por tash në kohën e kaluar ose në thellësi të gjësendit, në sipërfaqen e gjësendit, ose me poshtë se pika ku gjendet përdoruesi i kësaj fjale. NA është Nu por në hapësirën e madhe, shumë përfshirëse e cila zakonisht e merr hapësirën e haptë (lexuesi e as nuk e kupton pse ë në fund të kësaj fjale, pse kaq e rëndësishme për standardizim), ose krejt çka gjendet sipëri (Kosovë; SIPRI/SHIPRI me këtë fjalë shpesh në Kosovë quhet Shipnia, e në të vërtetë në këtë formë, merr kuptimin e gjësendit i gjendur/gjendun nalt në përputhje me nalt'sin e maleve, pra i përshkruan fjalë S (IPRI) ku IPRI është formë e fjalëve; APRI, EPRI,EPER, EPIR,... etj) tokës.

E njëjta vlen për fjalën M. Nga kjo kemi bashkimin e kuptimeve NU dhe MA, prej nga NOMA, NIMA, NIMI, NYME, NAMA, NEMA .. përshkruajnë shkrirjen e dy kuptimeve me NU dhe me MA, ku NU vije në renditje e parë si veprimi i cili tregon se NUMA do të thotë me NU MA-jtjen, pra veprimi NU e mundëson pasandej (masanej) veprimin/formën MA.

Krejt e kuptueshme se renditja MN, pra e kundërt ose simetrike me NM, si; MN, M(zanore)N; M(zanore)N, ... ku kuptimin i baze i MN është MAN, MUN, MON,...e cila përcillet me çfarëdo përthurje me zanore, po shpesh edhe me renditje të tillë brenda një fjalë ku ndërmjet ka bashkëtingëllore tjera, si; M(ALLI)N, M(AL)IN, M(UNI)N,.. të cilat edhe pse largohen mjaft shumë nga kuptimi MAN prapë ruan shumë nga kuptimin baze M()N. Në fjalën MN, M()N, dhe MN(zanore) por edhe (....)MN,... vije bashkimi i veprimeve/formave; MA dhe NU/NO,.. por në fjalë me këtë renditje me se pari ndodh veprimi MA/MU,... i cili pasandaj (masanej) e mundëson ndodhjen e veprimit NO/NU,...

Forma NDIHMO noshta (ndoshta) do të mund të përafrohet me NDA MA-jtjen por kjo formë ND nuk mund të përgjithësohet dhe unë mendoj se është shformim në gjuhën shqipe dhe nuk duhej të ishte e rëndësishme, që të bëhej standarde.

Një dukuri e përgjithshme e fjalë ndërtimit (fjalë marimit) në shqip, është;

Kur në natyrë kur kemi formën e caktuar, të cilën e përshkruajmë me bashkëtingëlloren e caktuar, por ajo gjendet në largim ose larg sistemi krahasues ku gjendet personi i cili e përdorë fjalën, pra çdo njeri është sistem krahasues në përpjesë me dukurin veprimin, formën e shfaqur para syve të tij. Pra, kur objekti, gjësendi i përshkruar gjendet larg përdoruesit të fjalës (paramendo njeriun e parë i cili e krijoj këtë fjalë) atëherë bashkëtingëllorja vendoset në fund të fjalës përkatëse që përshkruan dukurin, formën, veprimin ose gjësendin dhe me këtë ajo ka rol dytësorë në fjalë. Paramendo foton në të cilën objektet kanë perspektivën të ndryshëm dhe ai me i largëti shihet me i fundit, atëherë edhe në fjalën që e përshkruan atë foto, bashkëtingëllore ose tingulli përkatës gjendet në fund të fjalës.

Renditja në fjalë e bashkëtingëllores si; (...)**BASHKTINGELLORE** , pra në fund të fjalës na ep pamjen se veprimi/kuptimi i kësaj bashkëtingëllore është larg në krahasim me folësin/këqyr'sin i cili e përdorë fjalën përkatës për përshkrimin e dukurisë. Kurse renditja sipas rendit B(...) pra, Bashkëtingëllore(....) është në fillim të fjalës, atëherë këtë duhet kuptuar se fizikisht në hapësirë, objekti, forma, veprimi, gjësendi i përshkruar me bashkëtingëlloren përkatëse gjendet ngat/afër (ose fillon prej) folësit/kqyr'sit i cili e përdor fjalën përkatëse për përshkrimin e dukurisë.

Kështu forma veprimi i përcaktuar me kuptimin e bashkëtingëllores se përdorur, është në fjalë sipas rendit **BASHKETINGLLORE(....)** fillon ose gjendet ngat folësit ose është me afrim kah folësi, kurse

(...)bashkëtingëllore është në largim prej folësit, keqyresit, kjo e vërtetë është veti e përgjithshme e krijimit të fjalëve në gjuhën shqipe.

Kështu kemi

- (...)P dhe P(...)
- (...)K dhe K(...)
- (...)G dhe G(...)
- (...)GJ dhe (GJ)
- (...)S dhe S(...)
- (...)SH dhe SH(...)
- (...)L dhe (...L)
- (...)LL dhe LL(...)
- (...)T dhe T(...)
- (...)TH dhe TH(...)
- (...)D dhe D(...)
- (...)DH dhe (...DH)
- (...) M dhe M(...)M
- (...)N dhe N(...),..., etj., kështu me radh,...

Ta marrim fjalën PSE e cila lidhet ngusht me përshkrimin e sasisë SE, e formuar në mënyrën që shpreh fillim e shfaqjes  $PS=Pej/Pi/P+...+SE/SI/SO,...$  . Nga renditja PSE kemi Piken e shfaqjes, ose fillimin shfaqjes se sasisë SE, e cila merr formën e sipërfaqes se ngusht të sasisë SE për shkak të bashkimit me P, prej nga kemi PSE.

$$\boxed{SPA/SPI/SPO/SPE/,...=SA/SE/SO,...+...PA/PO/PE,...}$$

$$\boxed{SAP/SOP/SEP,...=SA/SE/SO,...+...AP/EP/OP}$$

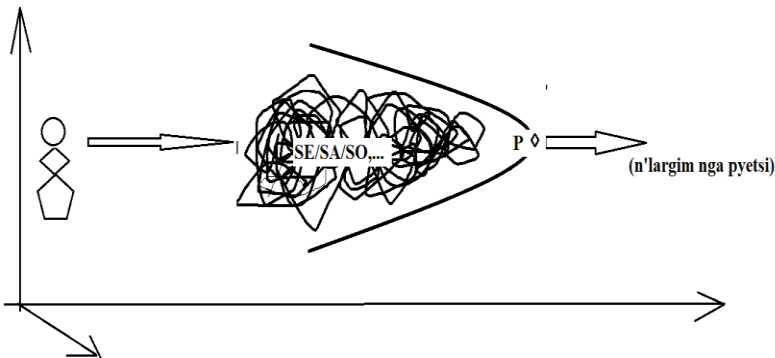



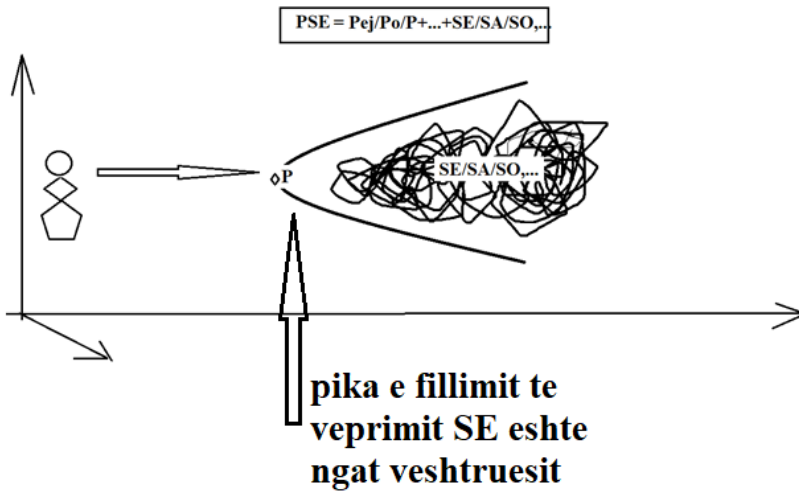

Në figurat më poshtë kemi sqaruar me vizatime kuptimin fizik të damjes/ndarjes së materies/gjësëndit i përshkruar me fjalet KA, KE; KI; KU; KO; KY dhe AK, IK, EK, OK, UK, YK,

**KU,..KA, KE,KI,....K(....)**

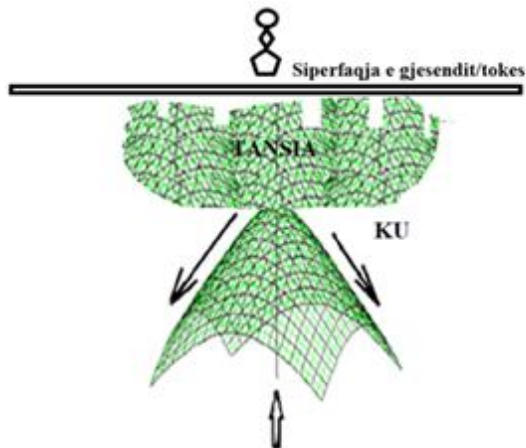

**UK/AK/EK/IK,... (...)K**

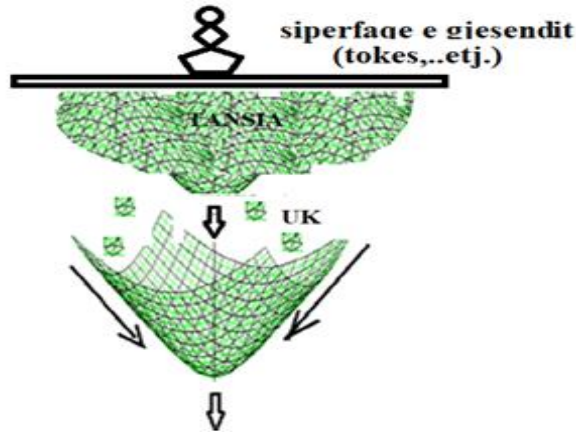

**EP/PE, IP/PI/YP/PY**

Duhet të apim/japim një sqarim, EP/AP/IP/OP/YP/UP, përcakton po ashtu edhe kufinin, pra pikën e cila kufizohet gjësendi, siç është , në largësi të tillë, e cila gjendet me pike, dhe sipërfaqe të kufizuar e cila është shumë me e vogël nga përmasat sesa gjësendi i cili i ngjitet ose është pjesë e saj, dhe largohet nga pika krahasuese kryesore, ku gjendet krijuesi i fjalëve.

Kështu kemi;

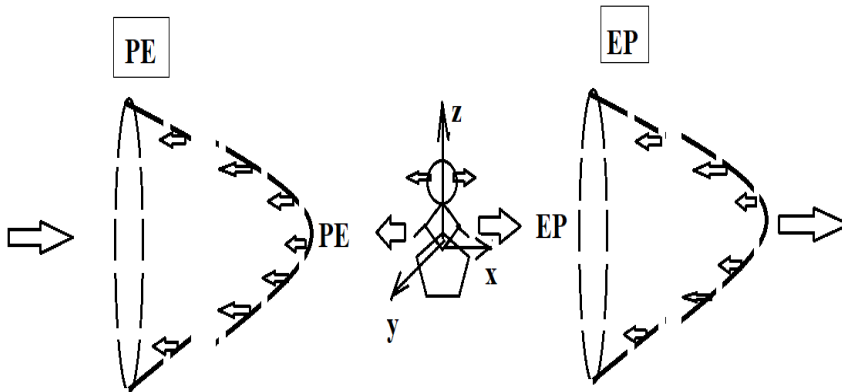

Me shigjeta në figurë kemi treguar në rastin EP, levizjen e dhënies sipas dukurisë/formës EP nisur nga pika ku gjendet njeriu, vështruesi (2),

kurse me shigjetat (1) kemi treguar kufirin e cila përcakton dukurin/formën EP, në afri me vështruesin. Kurse në rastin PE, hapësira shkon nga ngushtimi duke u zgjeruar gjithherë e me shumë, ashtu sikur pamja më anën e synit, dhe e tan kjo hapësirë është në largim e sipër nga vështruesi, ose ai që e maron fjalën për dukurin përkatëse në shqyrtim.,

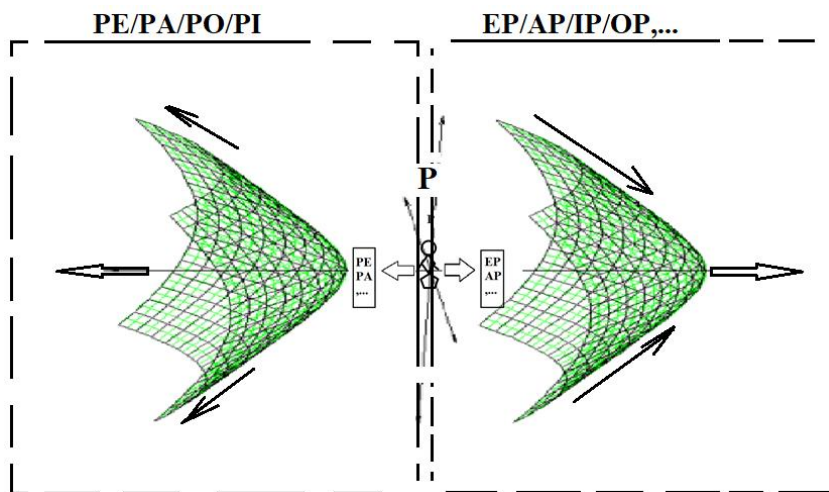

Nga figura e mësipërme është dhënë sqarimi lidhur më PE/PA/PU , prej nga shihet se pamja fillon nga sytë e njeriut, i cili fillon të shoh përbrenda këndit të ngusht, i cili zgjerohet gjithnjë e më shumë dej sa ta përfshin krejt hapësirën e gjerë, e shikuar nga syni i njeriut. Kështu kemi formën e cili fillon nga maja (PI, PA, PE, PO,...) e hapësirës, më formën e afërt më atë të paraqiture figurë. Kurse më fjalët AP/EP/UP,... i cili kur paraqet dhënien e një përmasa të mëdha të trupit7giesendit/vëllimit drejt një sipërfaqe shumë më të ngusht.

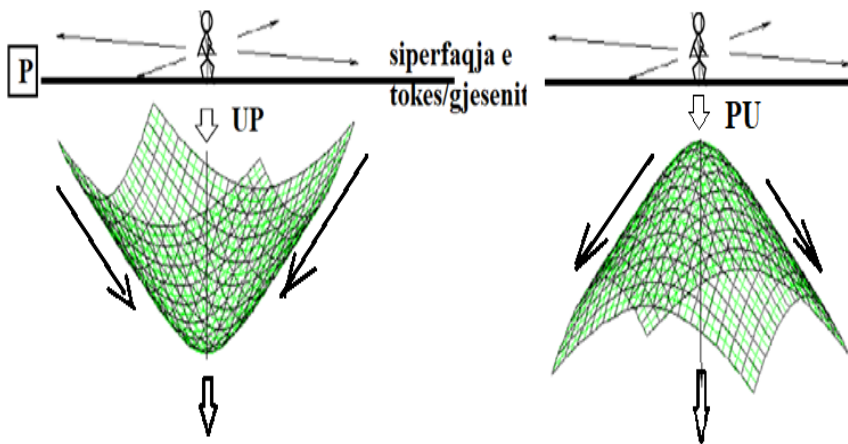

### **GEP/GJEP/GYP/GJYP/GIP/GJIP**

Natyrisht; si dhe GA/GE/GI/GO/GY/GU dhe GJA/GJE/GJI/GJO/GJY/GJU, tregojnë sasinë e gjësndit në formën G e cila është e dal mbi sipërfaqen e tokës, dhe e cila dallohen në hapësirë dhe kohe. Në të vërtetë, krejt gjithësia është e ndërtuar nga materia gjësndi, e cila quhet G, e manifestohet në krahasime me vështruesin si; /GA/GI/GE/GU/GO/GY dhe AG/UG/IG/OG/YG/EG.

a)

Kështu të gjitha fjalët të cilat para ngjiten me P, e sidomos; (...)*EP*;  
(...)*AP*; (...)*IP*; (...)*OP*; (...)*UP*; (...)*YP*;

Si dhe (...)*P*; (...)*P*; (...)*P*; (...)*P*; (...)*P*; (...)*P*; na ep përshkrimin e gjësndit i cili 'EPet' ose futet , rraset, ngjeshët në hapësirë dhe sipërfaqen e kufizuar P, e cila merret si pikë krahasuese. Nga kjo GJAP/ GAP ep pamjen e përhapjes se GJA/GA në hapësirën e kufizuar AP. GJEP/ GEP ep pamjen e përhapjes, e rrasjes/n'gjeshjes GJE/ GE hapësirën e kufizuar EP.

GJIP/ GIP ep pamjen e përhapjes, e futjes se GJI / GI hapësirën e kufizuar e të ngusht IP (*ashtu sikur ky gjësnd të përbirohet për bire/vrime. Krahaso bir/bjери*).

GJOP/ GOP ngi ep pamjen e përhapjes, e rrasjes/n'gjeshjes GJO / GO në hapësirën e kufizuar OP.

GJUP/ GUP ep pamjen e përhapjes, e rrasjes/n'gjeshjes GJU / GU në hapësirën e kufizuar UP.

GJYP/ GYP ep pamjen e përhapjes, e rrasjes/n'gjeshjes GJY / GY në hapësirën e kufizuar YP.

Shiko në figurën e mëposhtme, krejt pjesa e përkufizuar me fjalët GJA/GJI/GJE,... futet në pjesën UP, ose lëviz në atë drejtim. Nga kjo në mund të për afrojmë fjalën XHEP, në folmen verior/Dardanis shqiptohet saktësisht GJEP, në kuptimin i cili për afrohet me GJE EP, pra GJE E EP-ne, GJEPEN. GJE pej të cilës EPET. Kemi shumë toponime, me emnin GJEP/GJEPISHT/GEPISHT me të cilët përshkruhet reliefi. Nga kjo, toponimet e shumta, shembull në vargmalet e bjeshkëve të Nemuna dhe struktura e fjalës GJEP/GJEPISHT, e përforcojnë bindjen se kjo është shqipe.

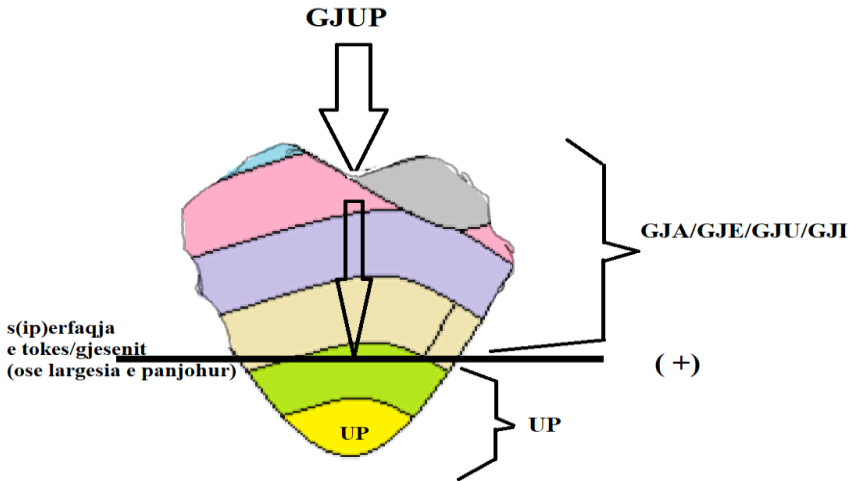

GJUP/ GUP ngy ep pamjen e përhapjes, e rrasjes se GJU dhe GU hapësirën e kufizuar UP.

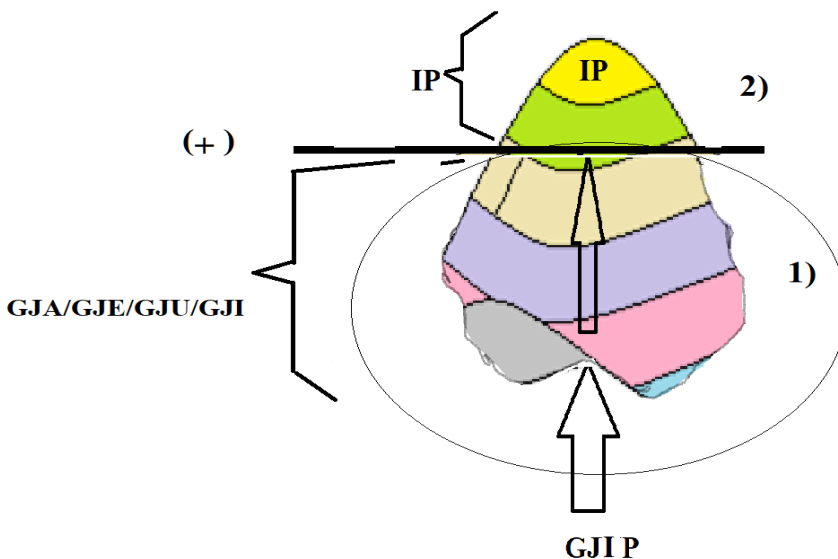

GJIP/ GIP ngi ep pamjen e përhapjes, e futjes se GJI /GI në hapësirën e kufizuar e të ngusht IP.

b)

Kështu të gjitha fjalët të cilat para ngjiten me K, e sidomos; (....)EK; (....)AK; (....)IK; (....)OK; (....)UK; (....)YK;

Si dhe (....)K; na ep përshkrimin e gjësendit i cili ‘EKet’ ose largohet nga vështruesi. Nga kjo

GJAK/ GAK ep pamjen e përhapjes e GJA/GA në AK, e cila largohet nga vështruesi, ose pika krahasuese ku gjendet personi i cili e formon fjalën.

GJEK/ GEK ep pamjen e përhapjes e GJE/GE në EK, ku EK tregon largimin nga vështruesi, ose pika krahasuese ku gjendet personi i cili e formon fjalën. EK ndodh në largësi.

GJIK/ GIK ep pamjen e përhapjes GJI/GI në IK, e cila largohet nga vështruesi. IK shumicën e kohës është vijore, largimin dhe lëvizja e gjësendit në largim.

GJUK/ GUK ep pamjen e përhapjes GJU/GU në UK, e cila largohet nga vështruesi. Ku UK ndodh në largësi të panjohur nga vështruesi, ose në sipërfaqen e gjësendit , trupit, prej nga nuk dihet burimi, dhe *ikja = ukje*.

GJYK/ GYK ep pamjen e përhapjes e GJY/GY në YK, e cila largohet nga vështruesi. Ku *Yk* paraqet largimin në mjedisin prej nga nuk mund të kthehem me, shumë i largët, ose gjendje e pakthyeshme. Prej nga kemi *Ykje=Ikje*.

c)

Kështu mund të përgjithësohen rastet, për;

GAL/GIL/GUL/GOL/GEL/GYL GJAL/GJIL/GJUL/GJOL/GJEL/GJYL	dhe
GAR/GIR/GUR/GOR/GER/GYR GJAR/GJIR/GJUR/GJOR/GJER/GJYR	dhe
GAT/GIT/GUT/GOT/GET/GYT GJAT/GJIT/GJUT/GJOT/GJET/GJYT	dhe
GAM/GIM/GUM/GOM/GEM/GYM GJAM/GJIM/GJUM/GJOM/GJEM/GJYM	dhe
GAN/GIN/GUN/GON/GEN/GYN GJAN/GJIN/GJUN/GJON/GJEN/GJYN	dhe
GAQ/GIQ/GUQ/GOQ/GEQ/GYQ GJAQ/GJIQ/GJUQ/GJOQ/GJEQ/GJYQ	dhe

,...e kështu me radhë.

## GAP/GJAP

### VEP/VAP/FEP/FAP/HEP/HAP,...

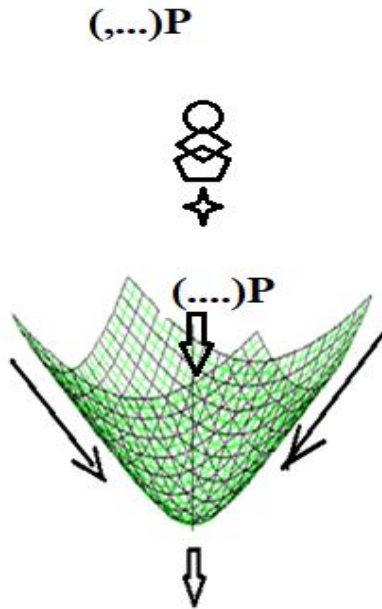

Natyrisht fjalët në tabelën në vijim, e kanë formën e tillë gjeometrike, ku pjesa me ngusht përfaqëson pjesët; ,...EP/IP/OP/AP/UP/YP,...dhe zakonisht fillon me gjësëdin i përshkruar nga fjala (par/rap, M'para/M'rapa) e parangjitur (,...)P, i cili na jep formën e filluar nga sipërfaqja e gjer/e madhe në përmasa/vëllim,.. e përfundon në sipërfaqen ngusht, ose bashkësinë e pakt të pikave të trupit/gjësëdit duke u rruður shpesh në pikën e vetme. Të cilat përfaqësohen me fjalën P, gjendet në fund të fjalës, duke treguar se fundi i dukurisë/formës gjendet me larg Vështresit. Mos të harrojmë gjithmonë, forma fillon krahasohet me sistemin, piken kryesore ku gjendet njeriu, i cili e përdor, ose e krijon fjalën. Nga ajo pikë krahasohet dukuria/forma/gjësëdi. Kështu ngat njeriut gjendet pika e fundit ose e fillimit të dukurisë/formës/gjësëdit, pra është fundi ose fillimi i dukurisë.

**Rregull:** Kur përdorët P në fund të fjalës, do të thotë, fjalia flet për formën/gjësëdin i cili në fillim ka madhësi/sipërfaqe/ e përmasa me të mëdha në krahasim kur përfundon ajo forme/trup/gjësënd.

AP	EP	IP	OP	UP	YP
VAP	VEP	VIP	VOP	VUP	VYP
FAP	FEP	FIP	FOP	FUP	FYP
NAP	NEP	NIP	NOP	NUP	NYP
MAP	MEP	MIP	MOP	MUP	MYP
GAP	GEP	GIP	GOP	GUP	GYP
GJAP	GJEP	GJIP	GJOP	GJUP	GJYP
HAP	HEP	HIP	HOP	HUP	HYP
SAP	SEP	SIP	SOP	SUP	SYP
SHAP	SHEP	SHIP	SHOP	SHUP	SHYP
ZAP	ZEP	ZIP	ZOP	ZUP	ZYP
ZHAP	ZHEP	ZHIP	ZHOP	ZHUP	ZHYP
TAP	TEP	TIP	TOP	TUP	TYP
THAP	THEP	THIP	THOP	THUP	THYP
LAP	LEP	LIP	LOP	LUP	LYP
LLAP	LLEP	LLIP	LLOP	LLUP	LLYP
,....,etj.					

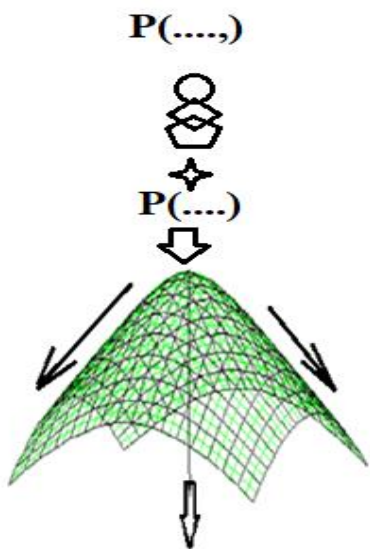

Natyrisht fjalët në tabelën vijuese, e përshkruajnë formën e tillë gjeometrike; ku pjesa me ngusht gjendet afër vështruesit (pikës kryesore krahasuese), dhe përfaqësohet me fjalët; ,...PE/PI/PO/PU/PA/PY,... Zakonisht fillojnë me pjesët e m'rapa ngjitun P(,...), përshkruajnë formën e cila fillon (gjendet afër vështruesit) sipërfaqja e ngusht/e vogël me



përmasa/vëllimin e paraqitur nëpërmes fjalës P. Si rrjedhim ku është P e parashkruar në fjalën përkatëse, do të thotë, pjesa e ngusht e trupit gjendet ngat folësit ose e kthyer kah vështruesi/folësi. Kurse kur gjendet m'rapa - shkruar, pra në fundin e fjalës, kuptojmë se pjesa e ngusht gjendet larg folësit, siç janë; SHUP, SHIPE, LAP, VAP, TRAP, ..., etj. Forma/gjësëndi përfundon me sipërfaqen gjer, dhe gjendet me larg vështruesit. Fjala P, përshkruan përmbledhjen e pikave në sipërfaqe tejet e ngusht.

**No ro:** Mos të harrojmë, fjalët; PLEP, PIP, PJEPEN, na epin pamjen e formës, e cila gjendet me dy pjesë të ngushta, pra me dy sipërfaqe të ngushtuar në formën e caktuar të trupit gjësëndit.

**Rregull:** Kur përdoret P në fillim të fjalës, do të thotë, fjalia flet për formën/gjësëndin i cili në fillim ka madhësi, sipërfaqe, e përmasa me të vogla, e të ngushta në krahasim me pjesën ku përfundon ajo forme,

PA	PE	PI	PO	PU	PY
PAV	PEV	PIV	POV	PUV	PYV
PAF	PEF	PIF	POF	PUF	PYF
PAN	PEN	PIN	PON	PUN	PYN
PAM	PEM	PIM	POM	PUM	PYM
PAG	PEG	PIG	POG	PUG	PYG
PAGJ	PEGJ	PIGJ	POGJ	PUGJ	PYGJ
PAH	PEH	PIH	POH	PUH	PYH
PAS	PES	PIS	POS	PUS	PYS
PASH	PESH	PISH	POSH	PUSH	PYSH
PAZ	PEZ	PIZ	POZ	PUZ	PYZ
PAZH	PEZH	PIZH	POZH	PUZH	PYZH
PAT	PET	PIT	POT	PUT	PYT
PATH	PETH	PITH	POTH	PUTH	PYTH
PAL	PEL	PIL	POL	PUL	PYL
PALL	PELL	PILL	POLL	PULL	PYLL
...etj.					

**Shënim:** Gjate shqiptimit të tingullit, P, përkatësisht PAU (ose PE, PO, PU, PI,...), dhe UAP (EP, AP, OP, IP, UP,...), goja merr afërsisht të njëjtat forma, të paraqitura në figura.

Kur themi UAP, ose AP, goja hapet në fillim maksimalisht, duke shënuar një sipërfaqe, vëllim  $tw$  madh, dhe mandej kur kalon nga A në P, fillon e mshulet (nga  $Ma+Shele=MA+SHE*ELE$ ), duke puth dy buzët njëra me tjetrën duke shqiptuar P dhe duke përshkruar kulmin e paraboloidit. Kur shqiptojmë PA ose PAU, pra P(...), atëherë kemi kalimin; nga puthitja e buzëve P, të cilat e shënjon majën/kulmin e paraboloidit, me kalimin nga P

në zanoret ose fjala vijuese, kemi kalimin nga sipërfaqen e ngushtua rreth kulmit, P drejt zgjerimin të përnjëhershëm me zgjerimin e përmasave të paraboloidit, pra A ose AU,....., ashtu duke marr PAU.

Nga kjo ide është nxjerr forma e paraboloidëve, si dhe kuptimi e shtjellimi i fjalës P, (....)P dhe P(,....). Fjala, tingulli P ka lind për të përshkruar sipërfaqet/vëllimet të cilat mbylljen/mshelen në një pikë ose sipërfaqe tepër të ngusht. Megjithatë ngushtësia e sipërfaqes dallon sipas zanoreve kështu PA>>PU>>PE>>PO>>PY>>PJE>>PI,...., nga kuptojmë se PI është sipërfaqe shumëzime e ngusht dhe paraqet mbylljen e trupit në një pikë.

## **PICAGAT/PICA/PISA/PISHA**

***Këqyri me vëmendje figurat e më poshtme për fjalët në sqarim.***

***Prej PICAGAT (Shënim: PI CA GAT, si dhe PI SA GAT, PI SHA GAT, PI SHA GJAT, gjithashtu PIC CAG GAT) na ep pamjen e formës të trupit/gjësëndit, i cili njëzën pjesë domosdoshmërisht ka tkurrje (T'KURRJE=TE KURRJE= TE KARRJE=TE KERR,....) të sipërfaqes ashtu përfundon në një pikë ose sipërfaqe të vogël, duke krijuar 'maje', ku dallohet nga pjesa tjetër e formës së trupit. Nga kjo vijmë në përfundim se PICAGAT u maru/ndërtua nga Pej+ SA+ GAT, në kuptimin Pej+ Sasisë të Gat-sis, pra tuj ecë, përshkrua, me këmbë, me sy, me dorë gjatësinë/gatsin të trupit i cili përshkruhet me fjalën PICAGAT. Nga PICAGAT kuptojmë se vështruesit/norojt'sit ja tërheq (ja non menen) forma e cila përbëhet nga PI, pra lloji 'Majes' mandej është e veçantë dhe forma ku krejt GAT+sia është në funksion dhe pjesës e formës PI-Maje, prej nga kemi PICAGAT, pra gjësëndit ka diçka të dallueshme PI dhe ajo është kryesore dhe mandej krejt Gat'sia e tij është për të ndërtuar, e me i dhanë formën PI, ose me ba gjësëndin me MAJE. Nga kjo gjësëndi PICAGAT mund të mos jetë aspak i Gat, por krejt ajo Gat-si e tij e vogël ose e madhe është për të ndërtuar formën me MAJE-PI, kështu kemi SA GAT a PI. Megjithatë përdorimi C na ep pamjen e vogël të gjësëndit e sasisë së tij jo të madhe, pra jo me përmasa të mëdha.***

*Nga kjo kemi;*

*PICAGAT*

*PISAGAT*

*PISHAGAT,...., por edhe PISHA A GJAT, PEJ ISHA GJAT, Pe Isht GJAT,...., etj.*

*Po ashtu kemi; SA GAT, SHA GJAT, duke fituar SHAT GJAT/TASH GJAT, LASH GJAT, SHAL GJAT,....etj.*

## Shënim: GA

*Këta shembuj i marr për të dëshmuar se nga pak fjalë, janë krijuar shumë fjalë të ndryshme, me kuptimin baze të njëjtë. Rrjedhimisht kuptimet baze janë pak fjalë dhe ato janë krijuar në lashtësinë e thellë, në fillim të krijimit të gjuhës, të fjalëve të para.*

*Si shembull mund të marrim, njësinë e ndërtimit të gjithçka e cila është G, e cila kur u ba e dukshme, u kthye në GA. Me fjalën Ga është përshkruar shumëçka mos të them gjithçka, kjo fjalë perdoret sot edhe si GJA, kështu me GJA jepet gjithçka, e cila nuk dihet, e cila nuk kuptohet por ka formë, nxan hapsinen, dhe ajo ndërton botnat, materien e dokshme (dukshme) dhe jo të dokshme (dukshme), pra gjithësinë me pak fjalë.*

*Kështu nga G, dhe GA, u krijuan fjalët tjera, si GA, GE, GI, GU, GO, GY, GEA, GUA, GIJE, GAJA, GUJ, GEUE, EGE, EGEU, AGEU, ... si dhe GJA, GJE, GJI, GJU, GJO, GJY, GJEA, GJUA, GJIJE, GJAJA, GJUJ, GJEUE, EGJE, EGJEU, AGJEU,..*

*Nga kjo u krijuan fjalët nga; GA, GE, GI, GU, GO, GY, GEA, GUA, GIJE, GAJA, GUJ, GEUE, EGE, EGEU, AGEU*

*AG, EG, UG, OG, IG, YG, EAG, UAG, IJEG, AJAG, UJG, EUEG, EUGE, EUGA,... si dhe AGJ, EGJ, UGJ, OGJ, IGJ, YGJ, EAGJ, UAGJ, IJEGJ, AJAGJ, UJGJ, EUEGJ, EUGJE, EUGJA,...*

*Nga GA janë krijuar kuptime të ndryshme, dhe mandej është krijuar AGJA dal nga fjala AG,*

*Kështu AG na jepet si formë GJA, por e shikuar nga pika tjetër AGJ, AGJA,..*

*Emri i lasht i përcjellë në Iliada , si AGAMEMNON, na jepet formë e tillë si AGJA, dhe ME ka kuptimin MA, dhe MNON na jep pamjen e njeriut i cili ndërton qytetet, vendbanimet, ka po ashtu pozite force vendimmarrje. ashtu si sot qe thuhet në Kosovë. Krejt e kuptueshme AGAMEMNON = AGJA ME VENDbanin, me mundësi për MNON të vendim marrje,..., etj. Dhe në pjesën veriore, AG, AGA, dhe tash nën (nër ose më drejt n'r shpesh si n€r, ku € ka shqiptimin e veçantë e për këtë fjalë) ndikimin e gjuhës letrare si AGJA, GJA, MIGJA, AMIGJA. Vërtetë format e lashta para 3200 viteve ishin; AGA, GA, MIGA, AMIGA,...., etj.,.*

*Po ashtu MNON kemi sot përdorimin VNON, KNON, LNON, TRANON, RANON, ..., etj.*

*Krejt e kuptueshme se TRANON del nga T'RA 'N'ON prej nga kemi TE RA NON, ku NON na jep kuptimin VNON/FNON/VENON/VENDON,... duke krijuar pamjen e fjalës TE RA NON, ose TE RAN ON, ku ON=AN , pra njeri i TRANUM do të thotë se e ka NU RAMJEN, asht RA poshtë prej menimeve/mendimeve, pamjes, vleftës,...., etj.*

Prej nga vërtetojmë se sasia  $SH \gg S \gg C$  dukje na dhënë se ;  
*PISHA~PISA~ PICA shprehin përmasat dhe sasinë e formës PI. Kështu PISHA pra forma e bimës me flet gjthembajtëse ka ngjashmëri me kuptim të njëjtë, me dallim të përmasave, të tilla si **PISA** dhe **PICA** për të cilat kemi dhënë sqarime e kqjellime në pjesën e parë të librit ‘**Msheftësit e Gojës (1)**’*

Shiko figurën e mëposhtme;

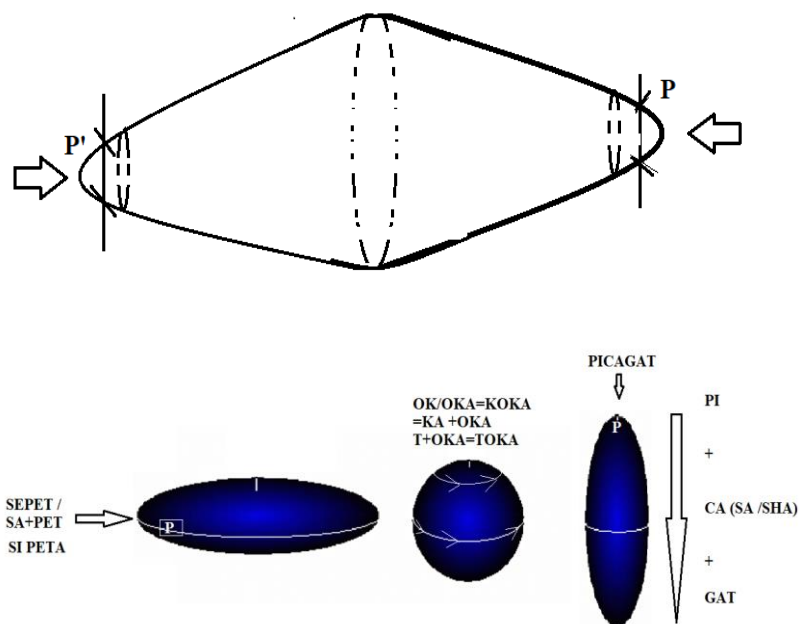

## PICAGAT (i crregullt)

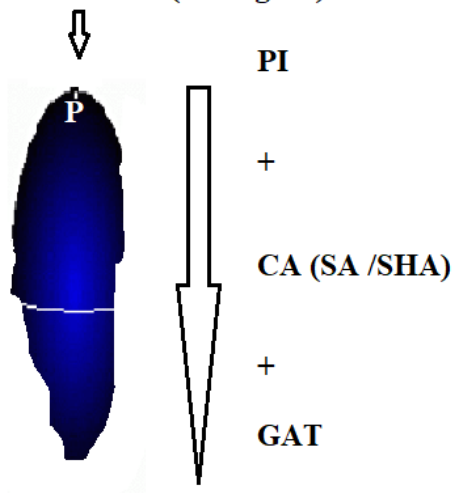

## SEPET

**SEPET**, fjalë e cila përdoret në Kosovë, ka kuptimin e SA/SE/SI +,...., PET, pra gjësend i cili është afërsisht si PET. Për fjalën PET/PAT/POT/PUT,...e kemi shpjeguar përgjatë librit.

Lexuesi ti këqyri formën e fjalës PIK, dhe sqarimet të cilat i kemi bërë.

Vërtetim se fjala SEPET ka kuptimin SI/SA\*PET kemi fjalën RRASAPET, ashtu që tregon formën e tillë të gurit/gjësendit RRAS e hollë si PETA. Kështu Pet dallon nga PAT se është me e largët, prej nga vijmë në përfundim se PAT këqyr sipas ligjit të perspektivës, pra në largësi kthehet ose duket si PET. Lexuesi të shikon me vëmendje figurën e mësipërme, lidhur me fjalën SEPET.

Nga gjuha shqipe kemi PAT, PET, PUT, PIT, POT; PYT të cilat na epin vërtetimin e mjaftueshëm se vijnë nga shqipja, të formuar sipas renditjes;

P/PEJ/PO/PE,...+AT=PAT=P'AT

P/PEJ/PO/PE,...+ET=PET=P'ET

P/PEJ/PO/PE,...+UT =PUT=P'UT

P/PEJ/PO/PE,...+IT=PIT=P'IT

P/PEJ/PO/PE,...+OT=POT=P'OT

P/PEJ/PO/PE,...+YT=PYT=P'YT

**Shënim:** Formula  $SH \gg S \gg C$  na përshkruan pabarazinë në sasi. *Pra, shumë, më pak, shumë më pak.*

## DA/DI/DO/DY/DE/DU

Fjala D, përdoret për të vetmin qellim, për me e përshekrua DAMjen, prej kësaj u krijuan fjalët NU DA prej nga marrim N'DA, duk ra U. Krejt e natyrshme se kjo fjalë është krijuar edhe nga mundësia e Ramjes se Zanoreve tjera, pra

NA + DA=N'DA

NE + DA/DE=N'DA/N'DE

NI + DA/DI = N'DA/N'DI

NO+DO/DA=N'DO

NU+DU/DA=N'DU/N'DUE, pra me NU veprimin DU, DUE, me dashtë diçka do të thotë me DA atë gjësënd për veten tende.

*Krejt e kuptueshme se Dallimi ndërmjet fjalëve; DA/DI/DO/DY/DE/DU qëndron në ndryshimin e kuptimit të zanoreve, prej nga kemi;A/I/O/Y/E/U. Po ashtu nga simetria ka vleftë DA/DI/DO/DY/DE/DU, me kuptim të njëjtë ADA/ID/OD/YD/ED/UD.*

Duhet të theksojmë se popujt proto-sllave dej në vitet 500 para Krishtit, ishin ndikimin e fuqishëm të popujve shqipfolës, periudhë e cila po përfundonte njëherë e mirë. Dhe viti 400 pKr lidhet ngusht me fillimin e përparimit të popujve sllave, e Gjerman në përgjithësi. Krejt e kuptueshme, popujve të ri, ua lëshojnë rrugën popujt e vjetër, të cilët e mendonin veten dikur të pa rezu(e)shem.

Në shqipe kemi me të njëjtën mënyrë fjalët, të dhëna në tabelën e mëposhtëm.

Ga+d(a,i,o,u,e,y)	Gu+d(a,i,o,u,e,y)	Go+d(a,i,o,u,e,y)	Ge+d(a,i,o,u,e,y)	Gi+d(a,i,o,u,e,y)	Gy+d(a,i,o,u,e,y)
GADI	GUDA	GOD	GEDA	GIDE	
Ma+d(a,i,o,u,e,y)	Mu+d(a,i,o,u,e,y)	Mo+d(a,i,o,u,e,y)	Me+d(a,i,o,u,e,y)	Mi+d(a,i,o,u,e,y)	My+d(a,i,o,u,e,y)
Qa+d(a,i,o,u,e,y)	Qu+d(a,i,o,u,e,y)	Qo+d(a,i,o,u,e,y)	Qe+d(a,i,o,u,e,y)	Qi+d(a,i,o,u,e,y)	Qy+d(a,i,o,u,e,y)
QADA ,...	QUDI,...	QOD,..	Qed,..	Qid,..	Qyd,...

<b>Ka+d(a,i,o,u,e,y)</b>	<b>Ku+d(a,i,o,u,e,y)</b>	<b>Ko+d(a,i,o,u,e,y)</b>	<b>Ke+d(a,i,o,u,e,y)</b>	<b>Ki+d(a,i,o,u,e,y)</b>	<b>Ky+d(a,i,o,u,e,y)</b>
<b>KADA</b> ,...	<b>KUDO</b> ,...	<b>KODO</b> - sh,...	<b>Kede</b> ,...	<b>Kidu</b> ,...	„
<b>La+d(a,i,o,u,e,y)</b>	<b>Lu+d(a,i,o,u,e,y)</b>	<b>Lo+d(a,i,o,u,e,y)</b>	<b>Le+d(a,i,o,u,e,y)</b>	<b>Li+d(a,i,o,u,e,y)</b>	<b>Ly+d(a,i,o,u,e,y)</b>
..., etj.					

Dhe kur D gjendet në fillim të fjalës;

<b>Da+g(a,i,o,u,e,y)</b>	<b>Du+g(a,i,o,u,e,y)</b>	<b>Do+g(a,i,o,u,e,y)</b>	<b>De+g(a,i,o,u,e,y)</b>	<b>Di+g(a,i,o,u,e,y)</b>	<b>Dy+g(a,i,o,u,e,y)</b>
<b>DAGI</b>	<b>DUGA</b>	<b>DOG</b>	<b>DEGA</b>	<b>DIGE</b>	
<b>Ma+d(a,i,o,u,e,y)</b>	<b>Mu+d(a,i,o,u,e,y)</b>	<b>Mo+d(a,i,o,u,e,y)</b>	<b>Me+d(a,i,o,u,e,y)</b>	<b>Mi+d(a,i,o,u,e,y)</b>	<b>My+d(a,i,o,u,e,y)</b>
<b>DAMI</b>	<b>DUMA</b>	<b>DOM</b>	<b>DEMA</b>	<b>DIME</b>	
<b>Da+q(a,i,o,u,e,y)</b>	<b>Du+q(a,i,o,u,e,y)</b>	<b>Do+q(a,i,o,u,e,y)</b>	<b>De+q(a,i,o,u,e,y)</b>	<b>Di+q(a,i,o,u,e,y)</b>	<b>Dy+q(a,i,o,u,e,y)</b>
<b>DAQA</b> ,...	<b>DUQI</b> ,...	<b>DOQ</b> ,..	<b>Deq</b> ,..	<b>Diq</b> ,..	<b>Dyq</b> ,...
<b>Da+k(a,i,o,u,e,y)</b>	<b>Du+k(a,i,o,u,e,y)</b>	<b>Do+k(a,i,o,u,e,y)</b>	<b>De+k(a,i,o,u,e,y)</b>	<b>Di+k(a,i,o,u,e,y)</b>	<b>Dy+k(a,i,o,u,e,y)</b>
<b>DAKA</b> ,...	<b>DUKO</b> ,...	<b>DOKO</b> - sh,...	<b>Deke</b> ,...	<b>Diku</b> ,...	„
<b>Da+l(a,i,o,u,e,y)</b>	<b>Du+l(a,i,o,u,e,y)</b>	<b>Do+l(a,i,o,u,e,y)</b>	<b>De+l(a,i,o,u,e,y)</b>	<b>Di+l(a,i,o,u,e,y)</b>	<b>Dy+l(a,i,o,u,e,y)</b>

<b>DALA</b> ....	<b>DULI,...</b>	<b>DOL,...</b>	<b>Del,..</b>	<b>Dil,..</b>	<b>Dyl,...</b>
,...., etj.					

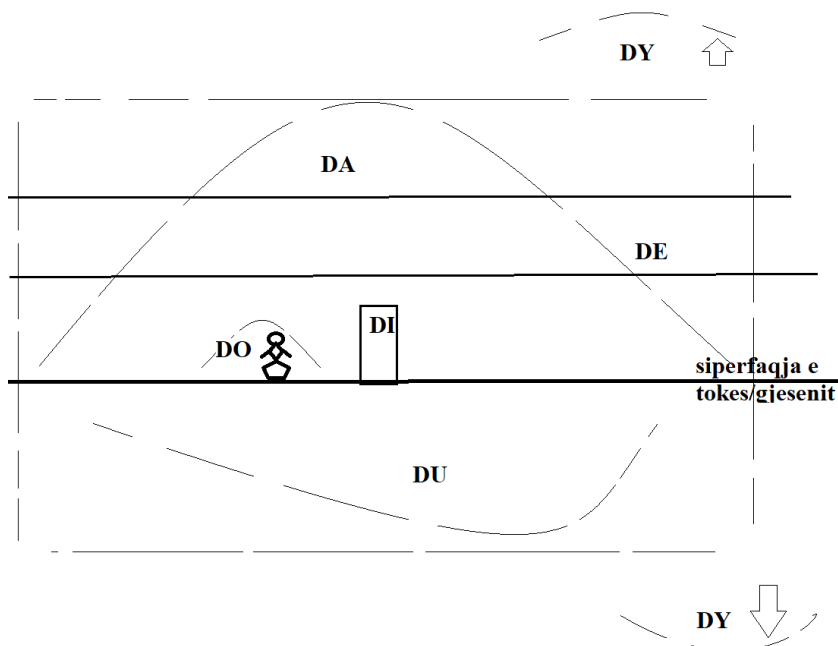

## DA/DAN/DAMJE/MEJDA/MEJDAN

Në Kosovë përdoret me shumë fjala; *Da, DAN, damja, ba damjen, nu damjen, dhe n'damje*. Kemi gjithashtu NDAMJE, por me shumë e formës N'DAMJE, N'DAN; por shumicën kohës përdoret e vetmuar fjala DA, DAMJE, DAN,DAT, Dit; DUT, DURIM (DA URIM),....., e cila ndryshon shumë nga fjala Ndan, sepse N'damje/NDAN e tregon veprimin e NU DAMJE/DAN. Pra, nuk kanë kuptim krejtësisht të njëjtë, ashtu si VDEKA dhe DEKA, Ku Vdekja nga Vu DEKA, ka kuptim tjetër nga DEKA. Rrjedhimisht VDEKA dhe NDAMJ,...., etj., shpërfaqin pamjen në kohën kur është duke ndodh/nodh veprimet; DEKA; DAN dhe DAMJA. Mendoj largimi i këtyre fjalëve nga fjalori i Shqipësisë është tepër i paarsyeshëm dhe pa kurrfarë bazë shkencore. Të shkojmë ma anej, DAN përbëhet nga DA AN, kurse DAMJE0 krijohet nga DA AMJE, DA+AM=DAM, kështu kemi DAM shpin, DAM MEJDANIN. Një prej vërtetimit me të fuqishme, se MEJDAN është nga Shqipja, kemi fjalën



DAN, DA, DAM, kështu MEJ DA FUSHAT , krijohet fjala MEJDA fushat,....,etj.)

## Beja "PASHA Zotin"

*Pasha Zo'n*

*Pasha Zo*

*Pasha t'madhin Zo*

*T'madhin Zo po t'boj Be*

*Mo Zo Ma keq, Pasha tok e qell e n'Zo une kta se baj*

*Kështu kemi Zotin/Zoton/Zoten/Zo/ZO'N, Zoe., por edhe Zeu/Zoe, forma të cilat janë hala gjallë.*

*Kur themi PASHA, kemi përcaktuar P/PEJ/PU/PI/PO/PE,...+ ASH, në kuptimin P si shkurtes PEJ, si pikë krahasuese prej nga fillon shfaqja e dukurisë ASH/AS, sasisë se materies gjësendit ASH/AS në kuptimin SA/SHA. Me dallimet të cilat për me pa, por e ka sasinë e cila përkufizohet dhe merret në shqyrtim, i kemi shpjeguar për zgat librit. Kështu PASH kuptimin bazë nuk e ka për me PA/Kqyr, por sasinë ose përmasat fizike të hapësirë/gjësendit/materies e përcaktuar me sasinë PASH. Pra, të dyjat fjalë PASH ZOTIN dhe E PASH LARG, përshkruajnë të njëjtën sasi të gjësendit/materies, formës e cila merret parasysh. Ngjashëm kemi PESH; PESHON (ashtu si MSHON/LSHON/VERSHON, por tash në kuptimin me PESHU, e cila është e ngjashëm, kur themi SHTAT PASH e MADHE; në tana rastet, përshkruhet sasi e materies/gjësendit, sa shihet me sy, sa peshohet me dorë, ose sa matet me gjatësi si PASH, SHTAT PASH KAU RRI N'DHE.*

Kështu kemi BAJ/BEJ/BUJ/BOJ/BIJ, ..., por edhe BYJ e cila e përshkruan BAJ në hapësirën BYJ, e përshkruan shpesh hapësira e largët , t'pa m'rrishme, ose tepër e madhe, e pa *munshme* (mundshme), ose e pa përshkueshme. Në kohët e lashtë me këtë/kitë fjalë është përshkruar rrjedhja e ujit me përmasa tejet të medha, sepse ajo BAN në trajtën BUJ/BAJ, ka fuqi në rrotullimin e gurëve, dhe në Bajtjen (bartjen) e anijeve, ashtu jo Buj, por BY/BYJ. Në Kosovë përdoret BUJ, me Bujt në kuptimin me fjet përkohësisht në një vend, por gjithashtu përshkruan ujin, i cili ece *kadal* (ngadalë, megjithatë kur themi *kadal*, A theksohet me gjatë sesa kur themi *Ai ka dal*, theksi bije në K(A)DAL, ashtu gjatësia e theksimit të kësaj A, na jep gjatësinë e rrugës se Daljes, ashtu ngadalë, Mendoj se shprehja *Kadal* duhet të përdoret poashtu, sepse është me e shkurt sesa ngadalë, harxhon kohë me pak në theksim, dhe është në mënyrën e ndërtimit të njëjtë KAPAK=KA PAK,...etj.) dhe duket gati i

palëvizshëm. Por përdoret gjithashtu në kuptimin e aktit seksual ndërmjet qenit dhe kudrës, në kuptimin me BAJ/BUJ. Edhe sot përdoret në Kosovë;  
*Ishim duke fol kur ai erdh BY/BAU me piskam*

*U derdh ujët By n'tana anet, e, ec e nale*

*U ni krisma e madhe BYY sa na u nalem me habi*

*Zgabishem na ra, BYyy e iku*

## **GA BAM/ GA BIM/ ZGABIM**

*Jam i befasuar, si është e mundur lejohet të përdoret Gabim, por nuk lejohet të përdoret fjala Z\*gabim. Fjala ZGABIM duhet sa me parë të nohet në fjalorin e gjuhës shqipe, dhe nuk duhet të luftohet kjo fjalë shqipe. Zgabim (ZA\*GABIM, pra me ZA/ZE/ZU GABIM, zanun gabim, me za gabim=zgabim) përafrohet me fjalën Befasi (BE/BA, BEF/BAF +ASI/A SA , në kuptimin BA SA, SA BA, pra BA=BE në sasinë AS). Ka përdorim të gjerë në Kosovë, dhe Verilindje të Shqipërisë. GABIM=GJA E BAME.*

## **Kunj/Kungj/Kungull**

Në shtjellimin e këtyre fjalëve kemi shkruar edhe me parë, megjithatë, për të vërtetuar se janë fjalë shqipe, nisemi (NU+ISEMI) nga fjalët e ngjashme/gashme shqipe, siç janë;

KUNJ=KANJ, prej KA=KU dhe NU në trajtën UN, kështu KUNJ=KUFUN, në kuptimin e rrasun (RRAh+SUN/SIN/SON,..., e ngatë me kuptimin; SHUN/SHIN/SHON,...) në FUN, ose UN, për të cilat kemi dhënë sqarime të hollësishme përgjatë librit.

KUNGJ, ashtu siç quhet në Kosovë, në djepin me të lashtë të shqipes dhe gjuhëve të njerëzimit, kemi KA UNGJ/ KA HUNGJ, KU\* UN'GJI, në kuptimin KU/KA+N'GJI, e cila e përshkruan *Nguljen* (Shënim: në Kosovë përdoret gati në shqiptimin "GULJE, pra N ndihet pak ose aspak, ku GULJE, e krijuar nga GJA ULJE. Kështu UL me kuptimi LU, ashti si LA por me ndryshim se L nuk ndodh në A por në brendësin e gjësëndit , pra në U, në trajtën LU/UL).

Per gasim (përngjasim) me këtë kemi KUNGJ=KANGJ, kështu KaNGJA përdoret në kuptimin e gjësëndit i ngritur si KUNGJ por tash jo i rrasun në brendi por i dalun mbi sipërfaqen e tokës, gjësëndit. Nga kjo u krijua fjala KALLU+KANGJA, pra gjësënd KA ALLU KA N'GJA ose KA \*ALLU \*KA \*NU/NA\* GJA. Kështu fjala KALLUKANGJA përshkruan gjësëndin e qum përpjetë si KA ALLU në formën e KANGJE-s.

## Pranim

Fjala *Pranim* krijohet nga *Pej/Pe/Pi/Po/Pu/P,...* + *RANIM*, kështu kemi *Pranim* si lloji *Pej RANIM* e cila tregon fillimin dhe shpejtësinë e fillimi të veprimit **Ranim**, prej nga kemi *Pranim*. E kuptueshme se *RANIM* është krijuar nga *RAN+ AM/IM*, dhe *RAN* e si rrjedhim i dy fjalëve; *RA + AN* në kuptimin *RA* në kah *pej AN-es*, si *RAN*.

Kështu *RANIM*, na jep pjesën *RA+ANIM* e cila krijon pamjen e veprimit/sipërfaqe *RA* me të cilën kufizohet vëllimi i caktuar, pa dyshim me përmasa të mëdha në të shumtën e rasteve. Nga kjo pjesa *RA* ka *ANIM*, duke na dhënë *ANIM*, ku *RA+ANIM=RANIM*.

## Periudhë

Fjala **periudhë** është krijuar, kuptohet sikur të gjitha fjalët tjera, nga gegnishtja, *PER+ I +UDH*, në kuptimin *PER NI UDH*, pra të gjitha gjësendet e vendosura në *UDH*, të cilat rrjedhin ose janë pjesë e **një** (**=n'i=I=1**), *UDHE*, gegnisht *I UDH*, ku *I* do të thotë **Një**. Kështu sot në Kosovë përdoret;

***Jemi tan per i udh, nuk mujm me kthy jetën permas***

## Shënim:

*Varur/Varun*

*SHkruar/shkrum*

*Shkrir/shkrim*

## QUPRIA/PRIQU, QUP/RIQU dhe PRI

Është thënë se fjala *QUPRI* nuk është nga gjuha shqipe, megjithatë *QU* ka kuptimin e qartë në gegnishte, dhe *PRIA*. Pra *QU PRIA* na jep *PRI* me formën *QU.*, e cila e përshkruan shtyllën ku pushon shtëpia/kulla. Kështu *PRI QU*, dhe *QU PRI* na jep kuptimin e njëjtë. Po ashtu në sllavishte ***PRI QU***, na jep kuptimin me ***Me Pri QU-mje***, në kuptimin me ***QU*** diçka por edhe me ***Pri (me) Qit-je*** diçka jashtë.

## Tufan

Fjala *TUFAN* u krijua nga *TUFA*, e veçantë sepse *F* si bashkëtingëllore me veti të zanoreve, kështu *TUFA*, pothuajse *I* ka tri zanore të renditura njëra pas tjetrës, *.(t)UFA*.

Kështu Tufani përshkruhet si erë e fuqishme, e cila na vije si Tuf, ashtu si; *TUFA e dhenve*, tufa e flokëve, tufa e reve, tufa-tufa. Prej nga vetia e furtunës që fryn na jep pamjen e gjësëndit të fuqishëm e cila vije me tufa, dhe është e fuqishme si Tufa e bagëtive, kafshëve të egra, pra e cila vije e dendur e fuqishme gjësënd si Tuf. Kështu TUFANI përbëhet nga fjala TUF por edhe FAN, prej nga FAN përshkruan AN-en por me F përpara na jep pamjen e AN-es e cila është me lakadredha ashtu si pikturat e Van Gogut.

Prej nga përshkruhet fjala FAN-itje, sepse AN nuk është me e qëndrueshme por valëzuar, prej nga njeriu në gjendjen para se ti vije të fiket/fikt, ose kur është I dehur, pamja e natyrës I duket jo si AN, por si fanitej (*nga AN, ANI, ANITJE, Fanitje; vanitje*), si valëzim. Kështu TUFAN përshkruan saktësisht Anën që vije, ose manifestohet me ardhje tufa-tufa, por edhe si FANITJE, sepse përbërja dhe ndërtimit I furtunës është valëzuar (vallëzuar, vëllazëruar, vale'zun, vall'zun, vallëzuan, vllazen (V\*LLA\*ZEN, por edhe LLAZ\*EN/AN,..., etj.),..., ashtu si VA + ALE+ZUN, pra ZUN tu e VU në trajtën VA, në nalt'sin AL, e cila është trajtë simetrike LA) ashtu si era e fuqishme, me lakadredha. FURTUNA përshkruhet nga fjala shqipe FUR, FURI e cila na jep ardhjen e gjësëndit nga brendia, ashtu me fuqi, nga UR, por tash me kohëzgjatje të shkurt por shumë e fuqishme, si; FUR, FURI. Nga kjo FUR+TUNA; në jep pamjen fizike të tornados, e cila vije me FURI dhe me TUNJE, që TUN ajrin, retë, degët e pemëve, dhe gjithçka e tun (tund) përpara. Natyrisht, TUNA, TUNJE, *Tuna,-e tamlin, Tuna,-e skropin*, përdoret në Kosovë (Dardani). Nga kjo lexuesi kupton se kemi FURTUN, e jo FURTUNDA, tregues për krijimi ND, dhe MB është shumë i vonshëm.

Krijimit i fjalës TUFA, ka të njëjtën logjike të krijimit të fjalëve; TUBA, TUDA, TUNA, TUMA, TULI, TURI, TUTA, TUL/TULL..., njeherit tregues se sa përdorim të gjerë ka fjala TU, ashtu si përdoret; *TU Shku, TU punu, TUI knu, TU notu, ...*, etj.

Si rrjedhim kemi përbërjen e mundshme të kësaj fjalë, si; TU(FAN) dhe (TUF)AN, ashtu që pjesa TUF ngjitet dhe bëhet një me AN-en, duke krijuar një tan'si ashtu TUFA hyn përbrenda ANes, duke krijuar tan'sin, si TUF-AN, ku ANA kthehet në TUF, dhe TUFA e shprish AN-en duke e kthyer me shumë në pamjen e TUFES. Në të vërtetë kjo ngjet me të gjitha fjalët e përbëra, të cilat ndaras nuk e kanë vetit/kuptimet krejtësisht të njëjta kur bashkohen ato pjesë/fjalë të ndara (nu dame=n'dame).

## Sinqertë

Sinqerta, nga SI N\*QARTA, por edhe SIN ashtu duke shprehur sasinë (SA +SAN/SEN/SIN,..., etj.) SAN/SUN/SIN/SEN,.. dhe pjesës

QERU, QART, QOR, .. kështu duke formuar fjalën SI NU QART, SI' N'QARTJE, pra në kuptimin e gjësëndit të QeRUAR, pa lëkur, e cila shihet brenda, e cila është cullak, e QERUME; **SI n'QERUMJE**; SI N'QERUT, SI N'QARUME, SI+N'QARTJE.

QART, QARJE ka kuptimin edhe të shkatërrimit, P'RI'SHJES, gjësëndit pa lëkurë, pa mloj,...etj.

## Shqyrtim

SHQYRTIM, përbëhet nga SHQYR, pjesë e cila përbëhet nga SH+QYR, ku QYR e ka kuptimin me; QY, QYR (QY+YR), QYRE, KQYRE (KA+QY+YR) si K'QYR, fjalë e cilat përbëhen nga; QY+YR.

Krejt e qartë se; QY,.. ka kuptimin e njëjtë me /QE/QI/QU/QA/QO. Kur themi QO pra kemi përshkrimin e zhvendosjes në hapësirën rrethuese të njeriut, ku ai jeton e vepron, në afërsi të tij, n'gat tij, ku ndodh zhvendosja e materies/gjësëndit në formën QO, QA, QO,... kështu edhe QY e bartë të njëjtin kuptim. Kurse kur themi QYR në të vërtetë kemi thënë; QAR, por tash kjo ndodh në hapësirën/mjedisin shumë të largët, me përshkrimin e sipërfaqes të përthyer, me hapësirën/formën e gjësëndit e cila na ep gjendjen e pakthyeshme, prej të cilës nuk mund të rikthehemi në gjendjen e mëparshme.

QYR, ashtu si përdoret në Kosovë, *Qyre qka po nodh, me këtë përshkruhet forma e shikimit, e pamjes se natyrës, sikur ka ndodh dej aty ku m'rrin pamja e synit ton, dej aty ka ndodh QARJE në trajtën QYRE/QYRJE. Me këtë epet pamja e QARJES se hapësirës, sikur para synit tonë ike largohet materia ose ekzistenca duke i krijuar hapësirë të shprazet synit tonë, shikimit ton, të shoh dej aty në pafundësitë e horizontit. Dihet se kjo shpalon përshtypjen e përshkrimit të dukurisë fizike të hapësirës dhe kohës, të njeriut të parë, e cila shprehet nëpërmes të kësaj fjalë të gëgnishtes.*

*Nga SHKYRJE kemi SHQYRJE, dhe nga Shum\*QYRJE kemi SH'QYRJE, e cila na ep përshkrimin e krijimit të pamjes QYRJE, e cila ka ndodh per shkak të SHQYRJES/SHKYRJES të krejt hapësirës dej ku në aty shohim. Me një fjalë është shqyr/shqyer materia duke u krijuar hapësirën boshe prej nga në mund të shohim, sesa përputhet kjo me dukurin e vërtetë natyrore pritët zhvillim në të ardhmen i shkencës, megjithatë, hapësira e shprazt dej ku na mujm me pa, paraqet dhe bart botëkuptimin e vërtetë fizike të hapësirës rrethuese.*

*Nga QYRTE/QART kemi SHQYRT, SHQYRT, dhe nga kjo marrim SHQYRT'T'AM prej nga kami fjalët SH+QY'YR+TE\*AM*

*Kështu në krahasim kemi;*

$PA+SA+QYR=PASQYR$

*QORTIM = me kuptimin QART nga QER/QAR, e cila na jep pamjen e QA të hapësirës me sipërfaqe AR, ER, UR; IR; OR; YR,...prej nga kemi  $QA*AR=QAR$ ,  $QE+ER=QERE/QEHRE$ , sepse në fytyrë ndodh QARJE në formën QERE, si dhe  $QY+YR=QYRJE$ ,  $QO*OR=QOR$ ,  $QI+IR=QIRJE$ , prej nga na jep QARJE ku bahet QARJE e organit seksuale me gjatësi shumë me të madhe se trashësi përgjatë I, prej nga kemi QI, si QITJE por me sipërfaqe të caktuar QIRJE. Besoj lexuesi e ka të qarte kuptimin e kësaj fjalë, dhe me leximin e krejt librit, do ti ketë të qarta hollësitë e tjera.*

## **QY**

përshkruan dukurin njëjtë më QO, QI, QE, QA, QU,.. , dhe ka kuptimin e qitjes, ngritjes, zhvendosjes të materies, gjësendit në formë hapësinore (tri përmasa). Kjo fjalë në Dardani përdoret QY dhe QYR-me pa, shiko, dhe përmban kuptimin bazë më QU, QO, QI, QU pra më QA gjësendin. Kështu Pamja, veprimi i QYR-jes/KQYR-jes më sy, parafytyrohet si QAMJE/QUMJE/..., e gjësendit, materies, prej nga formohet hapësira zbrazet ku mund të shihet ajo. Dëshmi se gjuha e Kosovës paraqet djepin më të lashtë të shqipes, e ardhur së paku 4200-5000 vjet më parë në Jug të Evropës, nga pjesa e sotme e Hungarisë dhe Rumanisë dhe Evropës Qendrore.

## **YR**

Përmasa e cila përshkruhet më zhvendosjet e gjësendit në hapësirë, krahasuar më sipërfaqen e tokës, pikën ku gjendet personi. Natyrisht dukuria Q varet se në cilën hapësirë Y/A/I/U/O/E,... ajo ndodh, si QY/QA/QI/QU/QO/QE,... Hapësira Y, e përshkruan largësinë, gjendjen, pozitën, prej nga nuk mund të kthehesh. Kështu QY më kuptim bazë të njëjtë më QU/QU/QO,..., ndodh nëpër hapësirën ku zhvendosja përgjatë YR, e cila përshkruan përmasa 3 D (tri dimensionale, hapësinore, tri përmasash), e cila shtrihet dej në fundin e vet RY. Kështu kur flasim për YR është e njëjtë më RY, dhe ndryshimi është në atë se njëjta dukuria, forme, gjësend nga pikat, kahet e kundërta në raport më vrojtuesin.

SH e kemi përafuar më SHUM, e afërt më SHU/SHE/SHI/SHO/SHY/SHA si dhe USH/ESH/ISH/OSH/YSH/ASH, të cilat na epin sasinë e zhvendosjes shtjellore ose më të drejtë shllungore, të cila janë më përmasa, e madhësi të ndryshme; intensitete, forma zhvendosje, të largimit. Kur bashkohen dukurit SH+ QY-se, di dhe; QUmjes, QI-tjes, QO-het, QA-het,... kemi SHQ, në përthurje më zanoret, të

cilat tregojnë hapësirën ku ndodh dukuria në raport më vrojtuesin (sistemin krahasuese prej nga del, formohet fjala për përshkrimin e dukurisë)

$$QY_1+QY_2+QY_3+\dots+QY_n= SHQY,$$

$$QE_1+QE_2+QE_3+\dots+QE_n= SHQE,$$

$$QI_1+QI_2+QI_3+\dots+QI_n= SHQI,$$

$$QO_1+QO_2+QO_3+\dots+QO_n= SHQO,$$

$$QU_1+QU_2+QU_3+\dots+QU_n= SHQU,$$

$$QA_1+QA_2+QA_3+\dots+QA_n= SHQA,$$

Kur më  $Q=K$ , kemi;

$$KY_1+KY_2+KY_3+\dots+KY_n= SHKY,$$

$$KE_1+KE_2+KE_3+\dots+KE_n= SHKE,$$

$$KI_1+KI_2+KI_3+\dots+KI_n= SHKI,$$

$$KO_1+KO_2+KO_3+\dots+KO_n= SHKO,$$

$$KU_1+KU_2+KU_3+\dots+KU_n= SHKU,$$

$$KA_1+KA_2+KA_3+\dots+KA_n= SHKA,$$

Po ashtu kemi  $KAQ/KIQ/KUQ/KOQ/KEQ/KYQ$ , si bashkim  $KA+AQ/KI+IQ/KU+UQ/KO+OQ/KE+EQ/KY+YQ$ ; prej nga zhvendosjen e shtjellore SH, marrim bashkim SHK e cila na jep trajektoren e zhvendosjes, ose na jep trajektoren/lakoren e zhvendosje se materies/gjësëndit e cila ekzistencën si shtjell, si grumbull i materies (elektroneve, protoneve, energjisë, hapësirës, materies se zeze dhe tan atë e cila e krijon ekzistencën);  $KAQ/KIQ, \dots$  janë qitje të caktuara të ndara nga tansia (tan'sia; tanësia; t'an'sia) nëpërmes K, e cila dahet pjesa OQ, IQ; EQ, IQ, ...etj. në rastin HEQ si ndahet nga tansia (tan'sia; tanësia; t'an'sia) nuk na intereson, por shikuesit i intereson vetëm sa shpejt dhe më çfarë *kandi dahet* ose largohet nga ai format; OQ, EQ, IQ, UQ, YQ, AQ prej nga kemi HAQ, HEQ; HOQ; HIQ; HUQ; HYQ, ..., etj.

Kështu SHK (përafrohet me;  $SHKU=SHKO$ ) na jep një lëvizje të,  $AQ/IQ/UQ/OQ/EQ/YQ$  si dhe  $QA/QI/QU/QE/QO/QA, \dots$ , etj. në të vërtetë SH na jep zhvendosjen shtjellore të formës  $SH^*(KAQ/KIQ/KUQ/KOQ/KEQ/KYQ)$ , ku qendra e asaj Shtjelle e përshkruan trajektoren vetëm kur ngjitet më K, prej nga kemi SHK.

$$KYQ_1+KYQ_2+KYQ_3+\dots+KYQ_n= SHKYQ,$$

$$KEQ_1+KEQ_2+KEQ_3+\dots+KEQ_n= SHKEQ,$$

$$KIQ_1+KIQ_2+KIQ_3+\dots+KIQ_n= SHKIQ,$$

$$KOQ_1+KOQ_2+KOQ_3+\dots+KOQ_n= SHKOQ,$$

$$KUQ_1+KUQ_2+KUQ_3+\dots+KUQ_n= SHKUQ,$$

Po ashtu kemi  $KAT/KIT/KUT/KOT/KET/KYT$ , si bashkim  $KA+AT/KI+IT/KU+UT/KO+OT/KE+ET/KY+YT$ ; prej nga zhvendosjen e shtjellore SH, marrim bashkim SHK e cila na jep trajektoren e zhvendosjes, ose na jep trajektoren/lakoren e zhvendosje se

materies/gjësëndit e cila ekziston (ik+zi ( ku ZI; lev\*zije gjatësore)+ston/shton) si shtjell, si grumbull i materies (elektroneve, protoneve, energjisë, hapësirës, materies se zeze dhe tanë atë e cila e krijon ekzistencën); KAT/KIT,... janë gjatësi të caktuara të ndara nga tansia (tan'sia; tanësia; t'an'sia) nëpërmes K, e cila e ruan të përbashkët pak pika, ose sipërfaqe të vogël, e cila dahet gjatësitë/largësi më përmasa OT, IT; ET, IT, ..., etj., të cilat i kemi shpjeguar në pjesën e parë të librit. në rastin HET/HOT/HIT,...., nuk na intereson, si n'da'het nga kjo gjatësi/gat'si, por shikuesit i intereson vetëm sa shpejt dhe më çfarë **kandi** da'het (shembull, pjesa Da, hidhet përpjetë, shiko HIDHET=HEDHET=EDHET=IDHET= I DHAT= E DHAT= HEDHA=E DHA dhe EDH A, IDH A,...., etj.) ose largohet nga ai (këqyr'si, formuesi i fjalëve - njeriu) OT, ET, IT, UT, YT, AT prej nga kemi HAT, HET; HOT; HIT; HUT; HYT,...., etj.

Kështu SHK (përafroj më SHKU=SHKO) na jep një lëvizje të pjesës/gat'sive (**prej nga GA AT SIVE, ku SIVE kemi SHIVE/SIVE; SHYVE/SYVE, SHAVA/SAVA, SHUVA/SUVA, ..., etj.**), distancave, AT/IT/UT/OT/ET/YT si dhe TA/TI/TU/TE/TO/TA,...., etj. Rrjedhimisht, si në rastet tjera SH na ep zhvendosjen shtjellore të formës SH( KAT/KIT/KUT/KOT/KET/KYT, ), ku Qendra e asaj Shtjelle e përshkruan trajektoren vetëm kur ngjitet më K, prej nga kemi SHK.

$KAT_1+KAT_2+KAT_3+...+KAT_n=SHKAT,$

$KYT_1+KYT_2+KYT_3+...+KYT_n=SHKYT,$

$KET_1+KET_2+KET_3+...+KET_n=SHKET,$

$KIT_1+KIT_2+KIT_3+...+KIT_n=SHKIT,$

$KOT_1+KOT_2+KOT_3+...+KOT_n=SHKOT,$

$KUT_1+KUT_2+KUT_3+...+KUT_n=SHKUT,$

(kemi rastin  $KUT=KTU, KAT=KTA; KET=KTE; KOT=KTO; KIT=KTI;$

$KYT=KTY,$  por nuk e kemi rastin e si zhvendosje shtjell SH, si;

SHKTU/SHKTA/SHKTO,...., Gjuha shqipe nuk e ka zhvilluar këtë renditje

të bashkëtingëlloreve sepse T paraqet kufirin, prej nga SHKU nuk mund të

fillojë në pikën në të cilën ndalen (gegnisht, nalen, N' a LAN, a e lan, a lan,

nu a lan,....,etj.), pra të filloj dhe të ndalet (Ndalet nuk ka kuptim dhe struktur

të cilës i nënshtrohet krijimi i fjalëve në gjuhën shqipe. Nga kemi N'DAL,

pra në DALJ, kurse NAL merr kuptimin , e cila merr kuptim të plot NALA,

si NA LA, pra gjësënd që të LEN/LAN, ashtu NA LAN=NALNA, ku

LANA, kthehet LNA, e cila na jep kuptimin e fjalëve LNU që na jep një

Lanje të tillë të shpejt duke e krijua NU-mje të tillë të veçantë të shpejt të

aty për atyshme si LNU, ku veprimin e merr me LAN NUN, pra veprimin

kryesor e merr veprimi NO=NU=NA,... kurse LUN veprimin kryesore, LU,

pasi zanoret shprehin hapësirën, por dhe lëvizshmëri maksimale. Kështu

LNA=LNU, prej nga kemi NA u LNU KAmA/NALNA,....etj.) në të njëjtën



pikë, sepse atëherë nuk do të kemi zhvendosje të llojit SHK. Kjo i bije sikur të kemi SHKALL, por ajo të zgatet dej SHKATA, ose SHKUTA dhe nga kjo gjatësi në brendësin e gjësëndit /trupit e cila është UT, të kemi SHKTA, prej nga del se pjesa SHK nuk ‘ece’ asnjë pikë, pra nuk ka SHK, sepse përfundon në të njëjtën pikë ku niset si SHKUT dhe të kemi SHKT, e cila nuk është logjike, për këtë nuk e kemi këtë renditje të bashkëtingëlloreve. Kështu kemi SHN(D)ERROJ, , e cila paraqet shformim, pra, nuk puthet me rregullat e përgjithshme të krijimit të fjalëve. Rrjedhimisht SHND, na jep SHN dhe D-DAMje, e cila SHNRROJ, me kuptimin SHE (h)’NRROJ. Në përgjithësi gjuha e jonë i largohet sa më shumë bashkimit të tri bashkëtingëlloreve).

Prej nga kemi;

$KYP_1+KYP_2+KYP_3+...+KYP_n= SHKYP$ , afrohet me kuptimin EP=YP SHKY.

$KEP_1+KEP_2+KEP_3+...+KEP_n= SHKEP$ , afrohet me kuptimin EP=AP SHK/SHKO.

$KIP_1+KIP_2+KIP_3+...+KIP_n= SHKIP$ , afrohet me kuptimin EP=IP SHKI,

$KOP_1+KOP_2+KOP_3+...+KOP_n= SHKOP$ , afrohet me kuptimin EP=OP SHKO.

$KUP_1+KUP_2+KUP_3+...+KUP_n= SHKUP$ , afrohet me kuptimin AP=YP SHKU. Duhet të mos harrojm pjesa SH, dhe SHne fillim të fjalës tregon përmasat e mëdha , kurse në fun të fjalë forma EP,AP, OP,..., (...)P tregon përfundimin në nje pike ose hapësire, sipërfaqe të ngusht, të cilen e përshkruan tingulli\_fjal P, (...)P, ose (fjala)P, per të cilën flasim përgjatë librit hollësisht. Shiqo fig, si më poshtë;

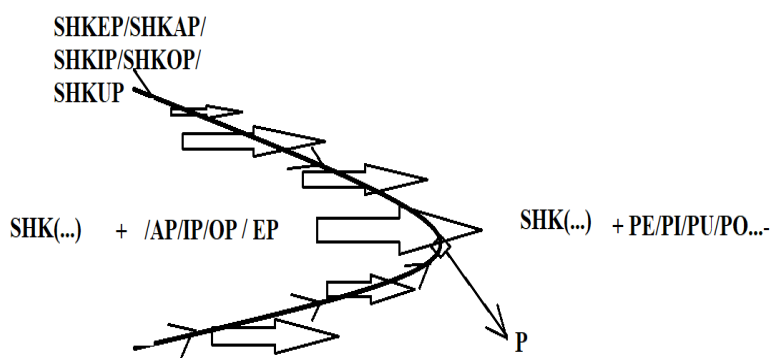

(SHKUP, na jep përshkrimin e fushës e cila shkepet në atë sipërfaqe e cila është më e ult, ose nën, krahasuar më sipërfaqen rrethuese. Rrjedhimisht SHKEPET na jep SHKE EPET, por edhe SHUM+ KEP+ET, ose SHUM

KAPET, pra SHUM KAPE\*ET prej nga kemi SHKAPET. E njëjta mënyrë e fjalëformimit vlen edhe për; SHKUP, SHKAP, SHKEP, SHKOP, ....Nga kjo fjalë kuptojmë se emri SHKOP, ka domethënien SHKAP nga gjësendi. E kuptueshme se; degët, *kranet janë SHKEP* ose SHKAP nga trungu, në trajtën SHKOP, ky është kuptimi i vërtetë i saj, . Megjithatë emri SKOP, SKUP, ose SHKOP, SHKUP....., kanë kuptimet në bazë të SHkapjes të fushës nga Malet, shkapërderdhjes, përhapjes e tij.) . SHKUP përbëhet nga SHUM+ KUP; ku KUP na jep pamjen e KUP-es=KAPJ-es. Ta shtjellojmë më sqarimet në vijim .

$KAP_1+KAP_2+KAP_3+...+KAP_n=SHKAP.$

**Shënim:** (Kemi rastin KUP=KPU,KAP=KPA; KEP=KPE; KOP=KPO; KIP=KPI; KYP=KPY, por nuk e kemi rastin e si zhvendosje shtjell SH, si; SHKPU/SHKPA/SHKPO,....Gjuha shqipe e ka zhvilluar këtë renditje të fjalëzave, edhe pse përgjatë zhvillimit, zgjatimit, dhe tkurrjeve mund të këtë hupun shumica. Megjithatë i kemi SHKPU-t, nga KUP në KPU, e cila në Jug shkëput, futet ë si ndarje ndërmjet SHK dhe PUT, e cila mund të merret si rrugë drejt lidhjes SHKPU, në jug nëpërmes hupjes në zanoren e pazëshme. Kurse në veri kemi SHKEPUT, pra zanore E, e cila tregon se gjuha shqipe ju largohet sa më shumë në përgjithësi lidhjes se tri e më shumë zanoreve. Nga SHENRRON= nga SHE’N’RRON (SHE(h) Nu rron, ku RRON përafrohet me RRAN=RRA, pra dalje nga ARR, zgjanim me përmasa t ‘mëdha ) në jug kemi SHNDëRRON (SH’+N’+D’rron) . *Përfundojmë zanorja Ē, ishte rrugë në hupjen e zanores dhe bashkëngjitjen e bashkëtingëlloreve, ishte rrugë e re në zhvillimin e gjuhës shqipe, prej nga lindi e folmja e jugut shumë e vonshme. Përfundojmë zanorja Ē, ishte rrugë në hupjen e zanores dhe bashkëngjitjen e dy e me shumë fjalëzave në një fjalë ‘të gjatë’ dhe me këtë u krijua nevoja e formimit të prapashtesave të pazëshme, e cila duhet të jenë me ndikime nga ardhjet prej Italie dhe Azie. Kështu deri sa Veriu filloj të i lidhin fjalëzat me E, A, e U, në Jug filluan ti lidhin fjalëzat më shpesh me pushime të shkurt, e cila i ( gasonte) gjasonte tingull Ē. Ē na tregon ku fillon dhe ku mbaron fjala, si vendlidhje e mundshme e dy e ma shumë fjalëzave në një fjalë të vetme.*

**Shënim:**

*Megjithatë kemi pak fjalë më përdorim jo të shpeshtë të fjalëve më tri bashkëtingëllore si; Shpr-eh, Shpr-esë, shpr-ish, shpr-ush, shpra-sh (shprash e cila përdoret rrallë në nëndialekte ) , shpry-sh (shembull përdorët në Kamenice të Kosovës, po ashtu SHPYRT në vend të Shpirt,...., etj.) Kështu nga AR/RA; IR/RI;UR/RU;OR/RO;YR/Ry;ER/RE,...., etj., u*

formuan

fjalët;

P'AR/P'RA;P'IR/P'RI;P'UR/P'RU;P'OR/P'RO;P'YR/P'RY;P'ER/P'RE,.

..

Ku;

PEJ/PI/PE/PO/P,... + 'AR=PAR  
/PEJ/PI/PE/PO/P,... + 'RA=PRA  
PEJ/PI/PE/PO/P,... + 'IR=PIR  
/PEJ/PI/PE/PO/P,... + 'RI=PRI  
;PEJ/PI/PE/PO/P,... + 'UR=PUR  
/PEJ/PI/PE/PO/P,... + 'RU=PRU  
PEJ/PI/PE/PO/P,... + 'OR=POR  
/PEJ/PI/PE/PO/P,... + 'RO=PRO  
PEJ/PI/PE/PO/P,... + 'YR=PYP  
/PEJ/PI/PE/PO/P,... + 'RY=PRY  
PEJ/PI/PE/PO/P,... + 'ER=PER  
/PEJ/PI/PE/PO/P,... + 'RE=PRE;

Prej nga kemi;

(PIR)<sub>1</sub>+(PIR)<sub>2</sub>+...+(PIR)<sub>n</sub> =SHPIR  
(PUR)<sub>1</sub>+(PUR)<sub>2</sub>+...+(PUR)<sub>n</sub> =SHPUR  
(PER)<sub>1</sub>+(PER)<sub>2</sub>+...+(PER)<sub>n</sub> =SHPER  
(PAR)<sub>1</sub>+(PAR)<sub>2</sub>+...+(PAR)<sub>n</sub> =SHPAR  
(PYR)<sub>1</sub>+(PYR)<sub>2</sub>+...+(PYR)<sub>n</sub> =SHPYR  
(POR)<sub>1</sub>+(POR)<sub>2</sub>+...+(POR)<sub>n</sub> =SHPOR

Nga R(zanore)

(PRI)<sub>1</sub>+(PRI)<sub>2</sub>+...+(PRI)<sub>n</sub> =SHPRI  
(PRU)<sub>1</sub>+(PRU)<sub>2</sub>+...+(PRU)<sub>n</sub> =SHPRU  
(PRE)<sub>1</sub>+(PRE)<sub>2</sub>+...+(PRE)<sub>n</sub> =SHPRE  
(PRA)<sub>1</sub>+(PRA)<sub>2</sub>+...+(PRA)<sub>n</sub> =SHPRA  
(PRY)<sub>1</sub>+(PRY)<sub>2</sub>+...+(PRY)<sub>n</sub> =SHPRY  
(PRO)<sub>1</sub>+(PRO)<sub>2</sub>+...+(PRO)<sub>n</sub> =SHPRO

Nga rasti kur AR/RA;IR/RI;UR/RU;OR/RO;YR/RY;ER/RE

Kur shumësia (sasia e gjësëndit e cila ekziston si shtjelle duke ndërtuar/maru/kriju trupin, pra , përmasa të ndryshme të bëra të gjitha bashkë në tan'si e ndërtojnë një trup, të cilën janë S/SH/C, për të cilat kemi dhënë sqarim përgjatë krejt librit vazhdimisht) është dytësore ose jo me rëndësi të rendit të parë, atëherë dukurinë e përshkruan duke u vendos ose nu SH/S/C në fund të fjalës; siç kemi; SHAR/RASH;SHIR/RISH;SHUR/RUSH;SHOR/ROSH;SHYR/RYSH;SHE R/RESH

*Prej nga kemi; SHPRISH, SHPRUsh, SHPREsh, SHPRAsh, SHPRYsh, SHPROsh,...., Nga kemi SH+PRI+SH; SH+PRU+sh; SH+PRE+sh; SH+PRA+sh; SH+PRY+sh; SH+PRO+sh,...*

Nga zëvendësimi P më R marrim;

$KYR_1+KYR_2+KYR_3+...+KYR_n = SHKYR,$

$KER_1+KER_2+KER_3+...+KER_n = SHKER,$

$KIR_1+KIR_2+KIR_3+...+KIR_n = SHKIR,$

$KOR_1+KOR_2+KOR_3+...+KOR_n = SHKOR,$

$KAR_1+KAR_2+KAR_3+...+KAR_n = SHKAR.$

$KUR_1+KUR_2+KUR_3+...+KUR_n = SHKUR,$

Por kemi edhe  $KUR=KRU, KIR=KRI, KOR=KRO, KYR=KRY;$

$KAR=KRA$

Ashtu kemi edhe  $DUR=DRU (UR=RU), DRI=DIR(IR=RI), DOR=DRO (OR=RO), DYR=DRY (YR=RY), DAR=DRA (AR=RA),...$ ,etj.

Nga kemi

$KRY_1+KRY_2+KRY_3+...+KRY_n = SHKRY,$

$KRE_1+KRE_2+KRE_3+...+KRE_n = SHKRE,$

$KRI_1+KRI_2+KRI_3+...+KRI_n = SHKRI,$

$KRO_1+KRO_2+KRO_3+...+KRO_n = SHKRO,$

$KRA_1+KRA_2+KRA_3+...+KRA_n = SHKRA.$

$KRU_1+KRU_2+KRU_3+...+KRU_n = SHKRU.$

Natyrisht nga rrafshi për të cilat kemi folur më sipër kemi; sipërfaqet e sheshta, të lëmuara ;  $UR=RU, IR=RI, OR=RO, YR=RY; AR=RA;$  më bashkimin më dalje/qitje të formave  $OQ/QO; IQ/QI; UQ/QU; AQ/QA; YQ/QY; EQ/QE,$  kemi

$ROQ/QOR; RIQ/QIR; RUQ/QUR; RAQ/QAR; RYQ/QYR; REQ/QER,$  më damjen në trajtën K, duke i ruajtur sipërfaqe të ngusht, pikë ose bashkësi të vogël pikash më tan'sin kemi; më zhvendosjen shtjell SH kemi;  $KROQ/KQOR; KRIQ/KQIR; KRUQ/KQUR; KRAQ/KQAR; KRYQ/KQYR; KREQ/KQER$

Por edhe si zhvendosje shtjell SH më ndarjet e rrafshëve (zanore)R ose R(zanore) më dale (zanore)Q dhe Q(zanore) prej nga kemi;  $SHKROQ/; SHKRIQ/; SHKRUQ/; SHKRAQ / SHKREQ,...$

Por nuk kemi SHKQIR, SHKQUR, SHKQUR, SHKQYR; SHKQER, /SHKRYQ,...., e dimë se gjuha shqipe ju largohet shumë bashkimit të tri bashkëtingëlloreve, këtë formë nuk mund të ekzistojnë në natyrë, dhe për këtë më siguri nuk i ka zhvilluar. Logjika e fillimit të krijimit e gjuhës shqipe, ju largohet bashkimit të shumë bashkëtingëlloreve.)qit, në fund të fjalisë, e cila është e paarsyeshme dhe e pa logjik.

$KUR=KRU, KIR=KRI, KOR=KRO, KYR=KRY; KAR=KRA$

KRUQ (ka Ruq)/KRIQ (ka Riq)/KROQ (ka Roq)/KREQ (ka req)/KRAQ(ka Rqa)/KRYQ (ka Ryq),...

(SHKUR/SHKUAR na ep (shënim; fjala NEP u krijua nga NA EP si N'EP, shiko më poshtë krijimin e fjalës NIP) zhvendosjen e formës të përcaktuar më fjalën KUR. Përbëhet nga SHKU=SHKO nëpër formën e përkufizuar më UR, e cila shtrihet në hapësirën e brendshme të trupit, gjësendit, lëviz më kahun prej brendie (m'renia, ) kah sipërfaqja e jashtme ku gjendet pika krahasuese kryesore në të cilën qëndron vrojtuesi. Fjala SHKUR përafrohet më SHKO nëpër UR. Ku UR na jep zgjerimin (noja menen GJER flet per sipërfaqen në lëvizje e cila ngritet vertikalisht mbi tokë ER. Kurse GJAN flet per GJA të AN-es, e cila nëpërmes zgatjes së zanores A na jep GJA e cila rritet zmadhohet mrena AN-es, pej nga kemi GJA+AN. Mos harrojmë çdo gja, është GA dhe e ka AN-en e vet, ku ajo bëhet e veçantë dallohet pej gjëseneve tjera në kohë e hapësin) e hapësirës se brendshme të gjësendit (frymjen, është formë me e qëndrueshme dhe me zakonshme s sesa Fryrje; sepse nuk kemi RYRJE por RYMJE, e cila është forme, RM, ROMJe, RAMje, RUMje, REM,je, RIMje.) dhe përmasat e sipërfaqes të jashtme të saj. Pra SHKUR/SKUR, për shkruan hapësirën , SHKUT, pra pjesa UT na jep zhvillimin e ndodhive në 2D pra në rrafsh. Por gjithmonë ose shumicën e rasteve U na përcakton pjesën e brendshme të trupit, ose n'r sipërfaqen rrethuese, ose n'r pikën krahasuese kryesore ku gjendet truni , sytë dhe goja e vrojtuesit. SHKUR na ep zhvendosjen shtjellore SH(kur), të gjësendit (dukurisë , formës, lëvizjes) të përshkruar më KUR. Kështu SHKUR na ep për çdo pikë largimin të KUR ashtu si;  $KUR_1+KUR_2+KUR_3+...+KUR_n=SHKUR$ , ku  $KUR_1, KUR_2, KUR_3, KUR_n, ...$ , shumicën e kohës nuk janë të barabarta, për nga forma, intensiteti, gjendja, pozita, por janë të ngjashme ose të njëjta për nga natyra, njësia fizike, dhe gjenden në U, pra në të njëjtin mjedis. Rrjedhimisht shuma e të gjitha këtyre pikave na ep SHKUR. Ku SHKUR përafrohet, pra asht e n'gat më SHUM+ KUR; ku KUR ka kuptimin bazë të njëjtë më KUR-es=KAR-es=KOR-es . KUR përshkruan sipërfaqe e brendshme të gjësendit cila vije nga brendia ose nevojitet rruge për të hy(hi) dej tek pika fillestare e shkakut të saj, si dhe e ka formën e KORes, e cila p'shtjell krejt atë brendësin, e shtrime në U. KUR është pjese, sipërfaqe, e da-me nga UR dhe zakonisht gjendet në pjesën më të lart të saj.

Nga kjo kemi QY/QYRJE/KQYRJE, por përhapja tjetër SH+QYRJE e cila na jep QUMjen (SHQUMJEN), QYMJE (SHQYMJEN), QOMJE (SHQOM/SHQOT/SQOT

QA	QO	QI	QU	QE	QY
SQA	SQO	SQI	SQU	SQE	SQY

SHQA	SHQO	SHQI	SHQU	SHQE	SHQY
QAT	QOT	QIT	QUT	QET	QYT
SQAT	SQOT	SQIT	SQUT	SQET	SQYT
SHQAT	SHQOT	SHQIT	SHQUT	SHQET	SHQYT

KA	KO	KI	KU	KE	KY
SKA	SKO	SKI	SKU	SKE	SKY
SHKA	SHKO	SHKI	SHKU	SHKE	SHKY
KAT	KOT	KIT	KUT	KET	KYT
SKAT	SKOT	SKIT	SKUT	SKET	SKYT
SHKAT	SHKOT	SHKIT	SHKUT	SHKET	SHKYT

QA	QO	QI	QU	QE	QY
SQA	SQO	SQI	SQU	SQE	SQY
SHQA	SHQO	SHQI	SHQU	SHQE	SHQY
QAR	QOR	QIR	QUR	QER	QYR
SQAR	SQOR	SQIR	SQUR	SQER	SQYR
SHQAR	SHQOR	SHQIR	SHQUR	SHQER	SHQYR

KA	KO	KI	KU	KE	KY
SKA	SKO	SKI	SKU	SKE	SKY
SHKA	SHKO	SHKI	SHKU	SHKE	SHKY
KAR	KOR	KIR	KUR	KER	KYR
SKAR	SKOR	SKIR	SKUR	SKER	SKYR
SHKAR	SHKOR	SHKIR	SHKUR	SHKER	SHKYR

Gajshmenit e fjalëve në tabelë, dhe dallimet kuptimore lidhen më ndryshimet e K dhe Q, ashtu si QA dhe KA,

QAR	KAR
QIR	KIR
QYR	KYR
QUR	KUR
QOR	KOR
QER	KER

ZA	ZE	ZI	ZU	ZO	ZY
ZAB	ZEB	ZIB	ZUB	ZOB	ZYB
ZAT	ZET	ZIT	ZUT	ZOT	ZYT
ZAM	ZEM	ZIM	ZUM	ZOM	ZYM

ZAN	ZEN	ZIN	ZUN	ZON	ZYN
ZAG	ZEG	ZIG	ZUG	ZOG	ZYG
ZAT	ZET	ZIT	ZUT	ZOT	ZYT

B'ZA=BA + ZA=BA ZAN=BAN ZA=B'ZANI  
 BUZAN=BUZ AN=BUZ MAN=BUZMANI=BUZAMAN  
 BYZAN=BY ZAN=BYZANT=BY/BU/BI+ZANT=BUZ'ZANT=BUZ  
 ZANT=BUZ E ZANT.  
 ZAG=ZAGRA=ZA+GRA=ZA+GA RAT=ZAGRAT=ZA GRO  
 =ZA GORE=ZAGUR=ZAGER=ZAEGER=ZGAR=ZGUR=ZGOR=,....,

Z A	<b>ZH A</b>	Z E	<b>ZH E</b>	ZI	ZH I	Z U	<b>ZH U</b>	Z O	<b>ZH O</b>	Z Y	<b>ZH Y</b>
Z A B	<b>ZH AB</b>	Z E B	<b>ZH EB</b>	ZIB	ZH IB	Z U B	<b>ZH UB</b>	Z O B	<b>ZH OB</b>	Z Y B	<b>ZH YB</b>
Z A L (L L)	<b>ZH AL (LL)</b>	Z E L (L L)	<b>ZH EL (LL )</b>	ZIL( LL)	ZH IL (L L)	Z U L (L L)	<b>ZH UL (LL )</b>	Z O L (L L)	<b>ZH OL (LL )</b>	Z Y L (L L)	<b>ZH YL (LL )</b>
Z A T	<b>ZH AT</b>	Z E T	<b>ZH ET</b>	ZIT	ZH IT	Z U T	<b>ZH UT</b>	Z O T	<b>ZH OT</b>	Z Y T	<b>ZH YT</b>
Z A M	<b>ZH AM</b>	Z E M	<b>ZH EM</b>	ZIM	ZH IM	Z U M	<b>ZH UM</b>	Z O M	<b>ZH OM</b>	Z Y M	<b>ZH YM</b>
Z A N	<b>ZH AN</b>	Z E N	<b>ZH EN</b>	ZIN	ZH IN	Z U N	<b>ZH UN</b>	Z O N	<b>ZH ON</b>	Z Y N	<b>ZH YN</b>
Z A G	<b>ZH AG</b>	Z E G	<b>ZH EG</b>	ZIG	ZH IG	Z U G	<b>ZH UG</b>	Z O G	<b>ZH OG</b>	Z Y G	<b>ZH YG</b>
Z A T	<b>ZH AT</b>	Z E T	<b>ZH ET</b>	ZIT	ZH IT	Z U T	<b>ZH UT</b>	Z O T	<b>ZH OT</b>	Z Y T	<b>ZH YT</b>
<b>Etj.</b>											

Nga kemi KUZIN/KUZHIN, ZET/ZHET; ZEN/ZHEN ZEL/ZhELe;  
 ZOG/ZHOG, ZYT /ZHYT,...etj. Prej, ZAGORI=ZA GURIN/ZA

GORJEN, ..., shpesh kemi GURINA=GORINA, ashtu kur themi KORE  
BA=KURUBA=KORBA,..

Por edhe simetria,..

ZA	<b>ZH</b> A	ZE	<b>ZH</b> E	ZI	ZU	ZH U	ZO	ZH O	ZY	ZH Y
ZA B	<b>ZH</b> <b>AB</b>	ZE B	<b>ZH</b> <b>EB</b>	ZI B	ZU B	ZH UB	ZO B	ZH OB	ZY B	ZH YB
ZA L(L L)	<b>ZH</b> <b>AL</b> ( <b>LL</b> )	ZE L(L L)	<b>ZH</b> <b>EL</b> ( <b>LL</b> )	ZI L( LL )	ZU L(L L)	ZH UL( LL)	ZO L(L L)	ZH OL( LL)	ZY L(L L)	ZH YL( LL)
ZA T	<b>ZH</b> <b>AT</b>	ZE T	<b>ZH</b> <b>ET</b>	ZI T	ZU T	ZH UT	ZO T	ZH OT	ZY T	ZH YT
ZA M	<b>ZH</b> <b>AM</b>	ZE M	<b>ZH</b> <b>EM</b>	ZI M	ZU M	ZH UM	ZO M	ZH OM	ZY M	ZH YM
ZA N	<b>ZH</b> <b>AN</b>	ZE N	<b>ZH</b> <b>EN</b>	ZI N	ZU N	ZH UN	ZO N	ZH ON	ZY N	ZH YN
ZA G	<b>ZH</b> <b>AG</b>	ZE G	<b>ZH</b> <b>EG</b>	ZI G	ZU G	ZH UG	ZO G	ZH OG	ZY G	ZH YG
ZA T	<b>ZH</b> <b>AT</b>	ZE T	<b>ZH</b> <b>ET</b>	ZI T	ZU T	ZH UT	ZO T	ZH OT	ZY T	ZH YT
ZA T	<b>ZH</b> <b>AT</b>	ZE T	<b>ZH</b> <b>ET</b>	ZI T	ZU T	ZH UT	ZO T	ZH OT	ZY T	ZH YT
Etj.										

Tash na bëhet e qartë se emri ZHENA në gjuhën sllave mund ta ketë kuptimin nga ZEN , në kuptimin të N'ZEN/N'ZEHN pra të jep Nxehe, si përshkrim i veprimit seksual, ose e ZANun si ZENE në kuptimin e pronës, pra e zan(ë) më forcë ose më rregulla të caktuara, pronë e dikujt Pra, xehje/zehje/ze/xe/zet, ashtu si tek ZEL/ZELL na përshkruan gjësendin e Nxehet i cili është në lëvizje ashtu si LEZET, pra më Lan Zet/N'zet,... Megjithatë kjo fjalë gjendet edhe në Rusisht, gje e cila e bën të paqëndrueshme pohimin tonë. Por, në koftë se popujt shqipfolës janë shtri në tan hapësirën e Ballkanit, e me gjere, dhe paraqet gjuhën me të vjetër tek popujt indoevropian, na bjen/bije në përfundimin, se gjuha shqipe (pra popujt me nje familje gjuhë që i takon shqipja) kanë shtrua ndikim në bazat e krijimit të gjuhëve sllave. Të gjithë mendojnë se Rusishtja paraqet bazën e gjuhëve sllave, dhe vendburimin, por e vërteta është se ate vendburim e paraqet gjuha polake, dhe Bjelloruse. Si rrjedhim fjalë e marr nga para



shqipja prej para sllavishtes, me vone mund të jet bazë per formimin e fjalëve të reja në sllavishte, nga ajo fjalë e huazuar.

Kështu ZEN=ZHEN merr kuptimin E ZEN, ose e Zan, për fjalët e shtjelluara gjerësisht perzgat krejt librit.

Nga kjo kemi LEZET, prej nga përshkruhet, orgazma seksuale, si dhe kënaqësia në përgjithësi, në shqipe përmban bazën e forte kuptimore, LE ZET, pra me LAN ZET /N'ZET, sepse akti seksuale, por edhe gëzimi e hareja, nga qarkullimi i fuqishëm i gjakut dhe N'zeht'sia /Nxehtësia.

Kështu barishtja e quajtur ZELE, nuk ka ndërlidhje me sllavishten e jugut ZELENA (e gjelbër), por forma e gjetheve, dhe përgatitja e cila ju bëhet tuj Qky/shky, dhe imtësua si forma e Zheleve, prej nga ZELE, ZHELE.

### Sqarime për shënimet:

Një sqarim i shkurtër fjala R, e shoqëruara më zanore si AR/IR/UR/OR/YR/ER si dhe RA/RE/RI/RU/RY/RO, ..., përshkruan ngritjen e sipërfaqeve, pra përshkruan sipërfaqen e gjësendit. Shembull dallimi ndërmjet SHKUT nga SHKUR ose SHKUET nga SHKUER, është në atë se fjala SHKUT ashtu si edhe KUT , pra UT përshkruan më shumë gjatësinë, largësinë në brendësi U të gjësendit, trupit, ose kohës se kaluar. Ndërsa SHKUAR/SHKUER/SHKUR, SHKAR; SHKER,SHKYR, ..., etj., përshkruan zhvendosjen e sipërfaqes R, si UR ose RU, të veprimit simas (sipas, si/sa\*pas ) fjalës SHKU.

Kur themi KAT kemi përshkruan gjatësinë e dame K nga tansia (tan'sia; tanësia; t'an'sia) A, më kufi dej tek T, si AT, kur kemi KAT Kur themi KAR kemi përshkruar sipërfaqen e gjësendit e ngritur (me trashësi) simas AR, dhe e dame K nga tansia (tan'sia; tanësia; t'an'sia) A.

**Shënim 1:** kjo vlen edhe për rastet tjera, si;

$KER_1 + KER_2 + KER_3 + \dots + KER_n = SHKER$ , (KER na jep përshkrimin e pjesës më të nalt të ER, e cila i afrohet RE-se. Forma KER është e afërt më kuptimin KOR, shkepjet në atë hapësirë, gjendet në pjesën më të nalt .

Kurse SHKER/SHKRE-h e përshkruan shkepjen jo të njëtrajtshëm të shumë KER e cila si një mozaik e ndërton sipërfaqen dhe vëllimin e trupit jo t sheshte sepse përbëhet nga KER të ndryshme, në përmasa dhe intensitet. Kështu KER është veprimi i kryer i KRE dhe SHKRE dallon nga SHKER ngase SHKRE është duke ndodh dhe nuk dihet koha e përfundimit të këtij veprimi, kurse SHKER ka ndodh shkrimja dhe është ndërtuar një

trup, sipërfaqe, hapësirë, gjësend i kryer nga shkrimja,). Ajo përbëhet nga SHIM+ KER; ku KER na jep pamjen e KERES=KARJES). Ajo përbëhet nga SHEM+ KER; ku KER na jep pamjen e KERES=KARJES.

Po ashtu në të njëjtën mënyrë kemi për, KRE, ku  $KRE_1+KRE_2+KRE_3+...+KRE_n= SHKRE/SHKRE-h$

$KOR_1+KOR_2+KOR_3+...+KOR_n= SHKOR$ , (KOR na jep përshkrimin e pjesës më të lartë të OR, e cila i afrohet RO-se, e cila shkepet në atë sipërfaqe, krahasuar më sipërfaqen tjetër rrethuese gjendet në pjesën më të nalt. Kurse SHKOR e përshkruan shkepeten jo të njëtrajtshëm të shumë KOR e cila si një mozaik e ndërton sipërfaqen dhe vëllimin e trupit jo t sheshte sepse përbëhet nga KOR të ndryshme, në përmasa dhe intensitet. Kështu KOR është veprimi i kryer i KRO dhe SHKRO dallon nga SHKOR ngase SHKRO është duke ndodh dhe nuk dihet koha e përfundimit të këtij veprimi, kurse SHKOR ka ndodh shkrimja dukë u ndërtuar; trupi, sipërfaqe, hapësirë, gjësend i kryer nga shkrimja,). Ajo përbëhet nga SHOM+ KOR; ku KOR na jep pamjen e KORES=KARJES.

Po ashtu në të njëjtën mënyrë kemi për, KRO, ku  $KRO_1+KRO_2+KRO_3+...+KRO_n= SHKRO$ .

$KIR_1+KIR_2+KIR_3+...+KIR_n= SHKIR$ , (KIR na jep përshkrimin e pjesës më të lartë të IR, e cila i afrohet RI-se, e cila shkepet në atë sipërfaqe e cila është krahasuar më sipërfaqen tjetër rrethuese gjendet në pjesën më të nalt. Kurse SHKIR e përshkruan shkepeten jo të njëtrajtshëm të shumë KIR e cila si një mozaik e ndërton sipërfaqen dhe vëllimin e trupit jo t sheshte sepse përbëhet nga KIR të ndryshme, në përmasa dhe intensitet. Kështu KIR është veprimi i kryer i KRI dhe SHKRI dallon nga SHKIR ngase SHKRI është duke ndodh dhe nuk dihet koha e përfundimit të këtij veprimi, kurse SHKIR ka ndodh shkrimja dhe është ndërtuar një trup, sipërfaqe, hapësirë, gjësend i kryer nga shkrimja,). Vazhdojmë nga SHIM+ KIR; ku KIR na jep pamjen e KIRES=KARJES .

Po ashtu në të njëjtën mënyrë kemi për, KRI, ku  $KRI_1+KRI_2+KRI_3+...+KRI_n= SHKRI$

$KAR_1+KAR_2+KAR_3+...+KAR_n= SHKAR$ , (KAR na jep përshkrimin e pjesës më të lartë të AR, e cila i afrohet RA-se, e cila shkepet në atë sipërfaqe e cila është krahasuar më sipërfaqen tjetër rrethuese gjendet në pjesën më të nalt. Kurse SHKAR e përshkruan shkepeten jo të njëtrajtshëm të shumë KAR e cila si një mozaik e ndërton sipërfaqen dhe vëllimin e trupit jo t sheshte sepse përbëhet nga KAR të ndryshme, në përmasa dhe intensitet. Kështu KAR është veprimi i kryer i KRA dhe

*SHKRA* dallon nga *SHKAR* ngase *SHKRA* është duke ndodh dhe nuk dihet koha e përfundimit të këtij veprimi, kurse *SHKAR* ka ndodh shkrimja prej nga u ndërtua/maru një trup, sipërfaqe, hapësirë, gjësend i kryer nga shkrimja,) . Ajo përbëhet nga *SHIM+ KAR*; ku *KAR* na jep pamjen e *KARES=KORJES=KUR,...*) . Ajo përbëhet nga *SHUM+ KAR*; ku *KAR* na jep pamjen e *KARES=KER-es* .

Po ashtu në të njëjtën mënyrë kemi për, *KRA*, ku  $KRA_1+KRA_2+KRA_3+...+KRA_n= SHKRA/SHKRA-h$

$KUR_1+KUR_2+KUR_3+...+KUR_n= SHKUR$ , (*KUR* na jep përshkrimin e pjesës më të lartë të *UR*, e cila i afrohet *RU-se*, e cila shkepet nën atë sipërfaqe e cila është krahasuar më sipërfaqen tjetër të jashtme rrethuese. Kurse *SHKUR* e përshkruan shkepen jo të njëtrajtshëm të shumë *KUR* e cila si një mozaik e ndërton sipërfaqen dhe vëllimin e trupit jo t sheshte sepse përbëhet nga *KUR* të ndryshme, në përmasa dhe intensitet. Kur themi *KUR* i bije që shtrihemi menjëherë nën sipërfaqen e trupit, kurse *SHKUR* i bije sikur të udhëtojmë ose të largojmë gjësendin brenda brendisë së trupit, gjësendit. Rrjedhimisht shpesh koha e kaluar përdoret sikur jemi duke udhëtuar në brendinë e gjësendit, trupit,....etj. Kështu *KUR* është veprimi i kryer i *KRU* dhe *SHKRU* dallon nga *SHKUR* ngase *SHKRU* është duke ndodh dhe nuk dihet koha e përfundimit të këtij veprimi, kurse *SHKUR* ka ndodh shkrimja dhe është ndërtuar një trup, sipërfaqe, hapësirë, gjësend i kryer nga shkrimja). Ajo përbëhet nga *SHIM+ KUR*; ku *KUR* na jep pamjen e *KURES=KARJES*) . Ajo përbëhet nga *SHUM+ KUR*; ku *KUR* na jep pamjen e *KURES=KARJES* .

Po ashtu në të njëjtën mënyrë kemi për, *KRU*, ku  $KRU_1+KRU_2+KRU_3+...+KRU_n= SHKRU/SHKRU-h$

$KYR_1+KYR_2+KYR_3+...+KYR_n= SHKYR$ , (*KYR* na jep përshkrimin e pjesës më të lartë të *YR*, e cila i afrohet *RY-se*, e cila shkepet në atë sipërfaqe e cila është krahasuar më sipërfaqen tjetër rrethuese gjendet në largësi ose në aso rrethanash prej të cilës nuk mund të kthehesh, është gjendje e pa ri-kthyeshme, shpesh e pakuptueshme, e largët, ose e pamundshme të kontrollohet, hetohet, ose studiohet. Kurse *SHKYR* e përshkruan shkepen jo të njëtrajtshëm të shumë *KYR* e cila si një mozaik e ndërton sipërfaqen dhe vëllimin e trupit jo t sheshte sepse përbëhet nga *KYR* të ndryshme, në përmasa dhe intensitet. Kështu *KYR* është veprimi i kryer i *KRY* dhe *SHKRY* dallon nga *SHKYR* ngase *SHKRY* është duke ndodh dhe nuk dihet koha e përfundimit të këtij veprimi, kurse *SHKYR* ka ndodh shkrimja dhe është ndërtuar një trup, sipërfaqe, hapësirë, gjësend i kryer nga shkrimja,) . Ajo përbëhet nga *SHIM+ KYR*; ku *KYR* na jep

pamjen e KYRES=KARJES). Ajo përbëhet nga SHUM+ KYR; ku KYR na jep pamjen e KYRES=KARJES.

Po ashtu në të njëjtën mënyrë kemi për, KRY, ku  $KRY_1+KRY_2+KRY_3+...+KRY_n=SHKRY/SHKRU-h$ .

Mos të harrojmë fjalët; SHKAR/SHKUR/SHKER/SHKIR/SHKOR/SHKYR,..., kanë kuptim të afërt, e dallimi qëndron në pjesët; AR/UR/ER/IR/OR/YR, ... dhe këto dallojnë nga zanoret-fjalët; A/U/E/I/O/Y, ... fjalët merren më kuptimin bazë dal nga SHK, në sasi më të vogël SK, ose në sasi edhe më të vogla CK, (prej nga marrim SHKA/SHKE/SHKO/SHKU/SHKI/SHKY ose në sasi më të vogla SKA/SKE/SKO/SKU/SKI/SKY kuptimin e fjalëve, COKAT/CAKAT=SAKAT=SHAKAT, ose SHKAT/SHKET/SHKOT/SHKUT/SHKIT/SHKYT ose në sasi më të vogla SKAT/SKET/SKOT/SKUT/SKIT/SKYT,..., dhe CKAT/CKET/CKOT/CKUT/CKIT/CKYT) merren më të njëjtin kuptim bazë.

## **Shënim 2:**

$KUP_1+KUP_2+KUP_3+...+KUP_n=SHKUP$ , (prej nga shihet kuptimi i emrit SHKUP e cila na jep përshkrimin e fushës e cila shkepet/shke+epet në trajtën SHKU UP ose EP=UP SHKU/ në atë sipërfaqe e cila është krahasuar më sipërfaqen tjetër rrethuese gjendet nën të ose më e ultë, ose n'r sipërfaqen e gjësendit. Ajo përbëhet nga SHKU+UP e cila na UP SHKU, më kuptimin e njëjtë SHKO+EP ose SHKE+EP, SHKA +AP, pra EP SHKU,...). Dallimi ndërmjet fjalëve; SHKAP/SHKUP/SHKEP/SHKOP/SHKIP/SHKYP përcjell nga KAP/KUP/KEP/KOP/KIP/KYP dhe nga; AP/UP/EP/OP/IP/YP si dhe PA/PU/PE/PO/PI/PY . Ajo përbëhet nga SHUM+ KUP; ku KUP na jep pamjen e KUPES=KAPJES .

**Shënim:** kjo vlen edhe për rastet tjera, si;

$KEP_1+KEP_2+KEP_3+...+KEP_n=SHKEP$ , (EP dallon nga AP, nga ajo se AP mund të nodh në secilën kohë; të tashmen, të kalumen dhe të ardhmen, kurse EP në shumicën kohën nuk ndodh në të tashmen, dukuria shtrihet në largësi e cila shtrihet përpara ose mas nesh, por kursesi nuk mund të na përfshij në kohën, ose nuk është n'gat vendit kur flasim. EP është më e largët, duhet kohë për të ecur dhe shkuar atje, zakonisht shtrihet ose gjendet përmbi sipërfaqen ose pikën ku gjendet krijuesi i fjalës më të cilën e përshkruan dukurin. Kuptimi SHKEP është në bazë i njëjtë më SHKAP, SHKIP, SHKUP, SHKOP, e cila na jep përshkrimin e fushës e cila shkepet (siç është SHKEPET por jo nuk u përjashtua SHKREPET. Ku SH KRAPET, SHKROPET, SHKRUPET,...) në atë sipërfaqe e cila është

krahasuar më personin i cili krijon fjalën ose përshkruan dukurin, gjendet larg saj, nuk merr pjesë në. EP nodh në hapësirën E cila shumicën e kohës gjendet përmbi sipërfaqen e tokës (vrojtuesit) dhe larg sistemi krahasues ose pikës kryesore (vrojtuesit) prej nga përshkruhet dukunia ). Ajo përbëhet nga SHUM/SHEM+ KER; ku KER na jep pamjen e KERES=KARJES.

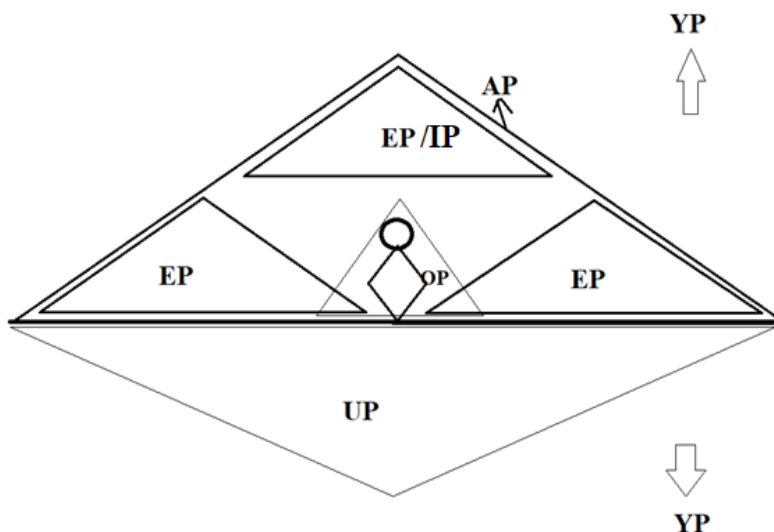

$KOP_1+KOP_2+KOP_3+...+KOP_n= SHKOP$ , (prej nga shihet kuptimi i emrit SHKOP e cila na jep përshkrimin e fushës e cila shkepet në atë sipërfaqe e cila është krahasuar më sipërfaqen tjetër rrethuese gjendet nën të ose më e ultë, më e vogël dhe shumë e afërt ose pjesë e sipërfaqes, pikës së sipërfaqes, ku gjendet vrojtuesi i cili e krijon fjalën për dukurin përkatëse). Ajo përbëhet nga SHOM+ KOP; ko KOP na jep pamjen e KOPES=KAPJES .

$KIP_1+KIP_2+KIP_3+...+KIP_n= SHKIP$ , (SHKIP e cila na jep përshkrimin e fushës e cila shkepet në atë sipërfaqe e cila është krahasuar më sipërfaqen tjetër rrethuese gjendet mbi të, zakonisht më përmasa të tilla ku gjerësinë e kanë të papërfillshme më gjatësinë. Ajo përbëhet nga SHIM+ KIP; ku KIP na jep pamjen e KIP-jes=KAP-jes .

$KAP_1+KAP_2+KAP_3+...+KAP_n= SHKAP$ , (SHKAP na jep përshkrimin e gjësëdit shkep-ur/un në pozite, nivel, krahasuar më mjedisin rrethuese gjendet mbi të, shpesh më përmasa të mëdha ose të n'alta sepse përdoret A. Gjithmonë dukuria e përshkruar më fjalën përkatëse pikë krahasuese kryesore, pra vrojtuesin, i cili në këtë rast munet

më kanë i num në hap'sinen e nodhjes ). Ajo përbëhet nga SHUM+ KAP; ku KAP na jep pamjen e KAP-es=KEP-es .

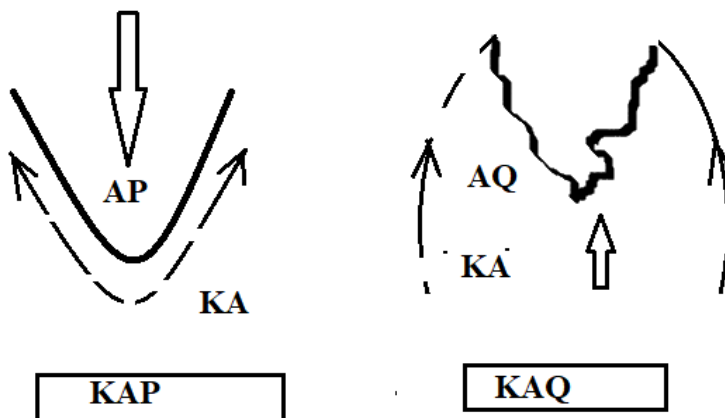

$KYP_1+KYP_2+KYP_3+...+KYP_n=SHKYP$ , (KYP, SHKYP e cila na jep përshkrimin e gjësëndit e cila shkepet në sipërfaqen e ngusht, krahasuar më rrethinën gjendet nën të në thellësi, ose mbi të në largësi të mëdha. Lidhur më YP, UP, ..., etj., kemi dhënë shpjegime të hollësishme përgjatë librit ). Ajo përbëhet nga SHUM+ KYP; ku KYP na jep pamjen e KYPES=KAPJES.

Mos të harrojmë fjalët; SHKAP/SHKUP/SHKEP/SHKIP/SHKOP/SHKYP, ..., kanë kuptim të afërt, dhe dallojnë nga njëra tjetra për aq sa dallojnë fjalët; AP/UP/EP/IP/OP/YP, ..., e këto nga dallimet e daluna nga zanoret – fjalët; A/U/E/I/O/Y, ... Bazë e njëjtë e të gjitha këtyre fjalëve, merret SHK ose në sasi të vogël SK, ose në sasi më të vogla CK. (prej nga marrim SHKA/SHKE/SHKO/SHKU/SHKI/SHKY ose në sasi më të vogla SKA/SKE/SKO/SKU/SKI/SKY kuptimin e fjalëve, COKAT/CAKAT=SAKAT=SHAKAT, ose SHKAT/SHKET/SHKOT/SHKUT/SHKIT/SHKYT ose në sasi më të vogla SKAT/SKET/SKOT/SKUT/SKIT/SKYT, ..., dhe CKAT/CKET/CKOT/CKUT/CKIT/CKYT) merren më të njëjtin kuptim bazë,...

### Shënim 3:

$KUQ_1+KUQ_2+KUQ_3+...+KUQ_n=SHKUQ$ ,  
(SHKUQ e cila na jep përshkrimin QU-mjes, si UQ, në atë sipërfaqe, trupi, gjësëndi, krahasuar më sipërfaqen tjetër rrethuese gjendet

nën të ose mbi të , zakonisht më forma të crregullat gjeometrike, si shtesë e veçantë, më përmasa më të vogla sesa tansia (tan'sia; tanësia; t'an'sia) (tan'sia; tanësia; t'an'sia) prej nga del nga brendia si; QU/UQ. Ajo përbëhet SHUM+ KUQ; ku KUQ na jep pamjen e KUQ-jes =KAQ-jes . Ta theksojmë se ngjyra KUQ do të thotë më pak fjalë KA QU-mje, e cila KA në trajtën KU na përshkruan shtrimjen e saj në brendi ose ardhjen nga ajo, Kështu KU= KA, vije nga brendia e gjësëndit, trupit si KU dhe UQ e cila do të thotë QU, prej nga kemi KUQ. Qumja prej brendie të trupit, del si KA QU, ose KUQ. më fjalën KEQ përshkruajmë gjësënd i qitur në lartësi si QU/QO/QI/QE/QA-mje, por tash në formën QE ose EQ/HEQ. Rrjedhimisht i njëjti përfundim vlen për DREQ më kuptimin DA REQ, e cila e përshkruan sipërfaqen e sheshtë më dalje si Heqje të copave të gjësëndit, prej të cilës ndërtohet vrazhdësia ose priset pjesa e sheshte e rrafshit RE, duke u shndërruar në REQ. DREQ ndryshe përshkruan dukurin që rrjedh nëpër sipërfaqen e përshkruar e cila na jep një rrjedhje të shpejt, lëvizje të fuqishme e cila vije nga lartësia edhe e cila është përplot më LEQE, HEQJE. Mandej kemi REQ si formë RAQ, RUQ/ORUQ/TRUQ/DRUQ, ROQ/DROQ/DROQKA/TROQ, RYQ ashtu si gjermanisht **Rutsch** (si **RAQ** në shqip, kur bjen **RA** nëpër sipërfaqe e cila është e përbërë më OQ/QO), ..., etj. Pra përshkruan lëvizshmërinë e formave ROQ/REQ/RUQ/RAQ,...., dhe e damjet dahren prej asaj forme, si DROQ/DREQ/DRUQ/DRAQ,...., si dhe llojet tjera KEQ; LEQE, HEREQ; ..., etj.

Kemi po ashtu ROQ/BROQ=BA ROQ/MROQ=MA ROQ//GROQ (ku gjësëndi G veshte ose ka sipërfaqe më rritje GR, ashtu GROQ, GROQINA); KROQ, VROQ, FROQ, KRROQ, ...,etj.

Kemi po ashtu RUQ/BRUQ=BA RUQ/MRUQ=MA RUQ//GRUQ (ku gjësëndi G veshte ose ka sipërfaqe më rritje GR, ashtu GRUQ, GRUQINA); KRUQ, VRUQ, FRUQ, KRRUQ, ...,etj.

Kemi po ashtu REQ/BREQ=BA REQ/MREQ=MA REQ//GREQ (ku gjësëndi G veshte ose ka sipërfaqe më rritje GR, ashtu GREQ, GREQINA); KREQ, VREQ, FREQ, KRREQ, ...,etj.

Kemi po ashtu RAQ/BRAQ=BA RAQ/MRAQ=MA RAQ//GRAQ (ku gjësëndi G veshte ose ka sipërfaqe më rritje GR, ashtu GRAQ, GRAQINA); KRAQ, VRAQ, FRAQ, KRRAQ, ...,etj.

Kemi po ashtu RIQ/BRIQ=BA RIQ/MRIQ=MA RIQ//GRIQ (ku gjësëndi G veshte ose ka sipërfaqe më rritje GR, ashtu GRIQ, GRIQINA); KRIQ, VRIQ, FRIQ, KRRIQ, ...,etj.

Kemi po ashtu RYQ/BRYQ=BA RYQ/MRYQ=MA RYQ//GRYQ (ku gjësëndi G veshte ose ka sipërfaqe më rritje GR, ashtu GRYQ, GRYQINA); KRYQ, VRYQ, FRYQ, KRRYQ, ...,etj.

Të gjitha këto fjalë u krijuan dhe u shuan për zgat mijëvjeçareve më shumë ishin të ndërlydhura në përshkrimin e formave relieveve.

Por kemi

Format si Qu-mje të lëvizshme janë OQ/EQ/UQ/AQ,...

$KEQ_1+KEQ_2+KEQ_3+...+KEQ_n= SHKEQ$ , (SHKEQ e cila na jep përshkrimin e formës më qitje, dalje të gjësendit nga sipërfaqja tjetër ame, prej nga del, ose shkëputet, gjendët nën të ose mbi te, zakonisht më formë të çrregullt, dhe pjese e shtuar ose pjese që po largohet nga ajo më n'damje e tillë nëpërmes K si KEQ, DR si DREQ, nëpërmjet LE si LEQ, si dhe TAREQ pra T'AR'HEQ). Ajo përbëhet nga SHEM+ KEQ; ku KEQ na jep pamjen e SHKEQ-es=SHKAQ-jes .

$KOQ_1+KOQ_2+KOQ_3+...+KOQ_n= SHKOQ$ , (prej nga shihet kuptimi i emrit SHKOQ e cila na jep përshkrimin e formës e cila shkepet/shkapet nga ajo sipërfaqe e cila është krahasuar më sipërfaqen tjetër rrethuese gjendet e dal, e qitne (lexuesi të mënoj per këto fjalë; QIT'NE=QIT NU, QATMA=QAT/QIT MA), në formë të çrregullt, ashtu siç janë testikujt e mashkullit, koqet. Rrjedhimisht, Shkoq, shkoqet ka kuptimin e largimi të pjesës OQ/QO nëpërmes veprimt SHKO). Ajo përbëhet nga SHUM+ KOP; ku KOQ na jep pamjen e KOQES=KAQJ-es=KUQ-es=KEQ-es,...

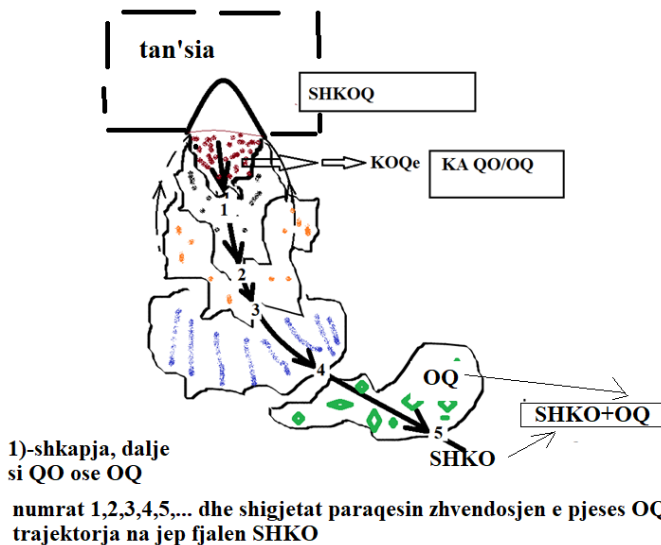

Kemi SHKOQ; jam lodh jam shkoq, megjithatë QKOQ dallon nga SHKOQ, ashtu si shformim nga Cformim (QA nga formimi) të shtjelluara më parë, ku QKOQ do të thotë QA Koqen, kurse SHKOQ, përmban



*përshkrimin e largimit në çdo pikë të KOQES duke krijuar para syve tonë një lloje filmi, i cili na ep tansin, veprimin e shumë hershëm të KOQEE, pra damjes si OQ/QO.*

*Dallimi ndërmjet SHKOQ, SHQO është SHQO/SHQU/SHQA përshkruan largimin ose Qamjen/Qimjen/qumjen,..., e tan'sis, trupit më përmasa të mëdha. Kurse SHKOQ/SHKAQ/SHKIQ,..., përshkruan largimin e një pjese nga tansia (tan'sia; tanësia; t'an'sia) (tan'sia; tanësia; t'an'sia) e gjësendit, por e cila më parë ishte e dame nëpërmjet KO/KI/KA,..., pra duke e ruajt/rujt ngjitjen më tan'sin nëpërmes sipërfaqes të ngusht ose pak pikave të cilat na i jep K dhe forma e tij e përshkruar më përpara, Kurse mas KO/KUIKA/KI,... vije forma OQ/IQ/AQ,..., prej nga SHKOQ na jep përshkrimin pikë për pikë të zhvendosjes dej të largimi përfundimtar i pjesës OQ nëpërmjet zhvendosjes SHK/SK, SHKU/SKU, SHKO/SKO,...,etj. Mos të harrojmë fjala KOQIT, pra KA QIT, mund të jetë plotësisht shqipe, e cila përshkruan mekanizmin i cili e frenon (ranon, pra që ban më ranim, franim, frenim, duke e qit mekanizmin për nalje, ose duke e rrit ranimin përkohësisht F, ashtu Franim=Frenim, duke e ba nifare RANIM/RENIM ose duke e futun në REN. FRENIM/FRANIM edhe njëherë na jep se dialekti Gege është i vetmi, i pa zëvendësueshme, shpjegues, e bazë jo veç më e vjetër e shqipes, por edhe gjuhëve tjera, ngase nuk kemi Frenim por kemi Frenim, pra RENIM, RENIT, por dhe RANIT e jo Rendim, Rendit. Por edhe KOQITJE, KOQ=KAQ=KUQ=KIQ=KEQ=KYQ,..., KOQQITJE na jep afërsisht kuptimin e njëjtët. fjalët sllave Ronit, RONI, ose RANI, si dhe rupa, rovi, janë fjalë shqipe).*

*$KIQ_1+KIQ_2+KIQ_3+...+KIQ_n= SHKIQ$ , (SHKIQ e cila na jep përshkrimin e formës se dal KIQ, e cila shkepet/shkapet më sipërfaqe e dal sipërfaqja tjetër amë, e dal, e qitne, në formë të çrregullt por e ruan lidhjen KI, ashtu lidhja dhe forma e dal IQ, na jep KIQ, por gjan'sia është e papërfillshme më gjatësinë, kiqet. Rrjedhimisht, Shkiq, shkiqet përshkruan pikë për pikë veprimin e largimit, të pjesës IQ/QI e gjendur në formën KIQ, e cila ndërton SHKI=SHKO,...,+IQ, prej nga kemi SHKIQ; pra IQ largohet nëpërmes veprimit SHKI) . Ajo përbëhet nga SHIM/SHUM+KIQ; ku KIQ na jep pamjen e KIQES=KAQJES .*

*$KAQ_1+KAQ_2+KAQ_3+...+KAQ_n= SHKAQ$ , (SHKAQ ep përshkrimin e formës të çrregullt AQ/QA e cila run lidhjen më tan'sin nëpërmjet të veprimi KA, ashtu më formën KAQ, e cila shkapet nga sipërfaqja amë e tan'sis, nëpërmes veprimit SH; duke krijuar SHKA+AQ; Krejt e kuptueshme se SHKAQET na ep KAQET e cila do të thotë KA QET, pra KA QITJE të formës, prej nga merr kuptimi se SHKAQE përshkruan KA AQ por në shumë pika, pej shumë formave të nryshme më intensitete e*

pamje të n'ryshme duke ndertu/maru tan'sin të shformume SHKAQ) . Ajo përbëhet nga SHUM+ KAQ; ku KAQ na jep pamjen e KAQES=KEQ-es .

$KYQ_1+KYQ_2+KYQ_3+...+KYQ_n=SHKYQ$ , (prej nga shihet kuptimi i emrit SHKYQ e cila na jep përshkrimin e gjësëndit i dal, i qitun nga tan'sia, si QYT, QYK, QY/YQ, e formës se çrregullt shumicën e kohës, kryesisht gjendet n'r ose permi duke u shtri në largësi ose në aso forma prej të cilave nuk rikthim në pikat e mëparshme, thjesht KYQ e përshkruan gjësëndin YQ/ QY, ashtu si QYR e cila në thelb na ep KY YQ duke e treguar zhvendosjen e materies gjësëndit të dal si QY/YQ; e cila ruan lidhjen KY më trupin gjësëndit i cili është më përmasa më të mëdha sesa pjesa YQ/QY) . Ajo përbëhet nga SHYM+ KYQ=SHKYQ; ku KYQ na jep pamjen e KYQ; si SHKYQ, përfaruar SHKY=SHKO=SHKU,...+YQ/UQ/OQ,..., prej nga SHKOQ.

Mos të harrojmë fjalët; SHKAQ/SHKUQ/SHKEQ/SHKIQ/SHKOQ/SHKYQ,..., kanë kuptim të afërt, dhe dallimi qëndron në pjesët; AQ/UQ/EQ/IQ/OQ/YQ ,... dallime dal nga zanoret-fjalet; A/U/E/I/O/Y ,... më kuptimin bazë dal nga SHK ose në sasi më të vogël SK, ose në sasi edhe më të vogla CK. (prej nga marrim SHKA/SHKE/SHKO/SHKU/SHKI/SHKY ose në sasi më të vogla SKA/SKE/SKO/SKU/SKI/SKY kuptimin e fjalëve , COKAQ/CAKAQ=SAKAQ=SHAKAQ, ose SHKAQ/SHKEQ/SHKOQ/SHKUQ/SHKIQ/SHKYQ ose në sasi më të vogla SKAQ/SKEQ/SKOQ/SKUQ/SKIQ/SKYQ,... , dhe CKAQ/CKEQ/CKOQ/CKUQ/CKIQ/CKYQ) merren më të njëjtin kuptim baze,

#### Shënim 4:

$KUT_1+KUT_2+KUT_3+...+KUT_n=SHKUT$ , (SHKUT e cila na jep përshkrimin e dukurisë e cila shkepet në atë sipërfaqe e cila është krahasuar më sipërfaqen tjetër rrethuese gjendet nën të ose më e ultë SHKUT ep përshkrimin e gjatësisë UT, e dame nga tan'sia (tan'sia; tanësia; t'an'sia) U në trajtën K, ku KU +UT na ep hapësirën, gjatësinë fizike ku nodh veprimi SHKU, prej nga kjo SH përgjatë KUT. Pra, SHKUT e përshkruan damjen përfundimtare të distancës se veçante KUT nga tan'sia (tan'sia; tanësia; t'an'sia) U. SHKUT do të thotë SHKU=SHKO=SHKU,...+ në gjatësinë, UT. Pra na ep shkepijen në atë sipërfaqe e cila është në largësi të caktuar nga tan'sia (tan'sia; tanësia; t'an'sia) U e përshkruar më kufi T, ku kemi U+T= UT) . Ajo përbëhet nga SHEM/SHUM+ KUT; ku KUT na jep pamjen e KUT-jes=KAT-jes; prej nga SHKET=SHKAT=SHKUT=SHKOT,...,etj., por edhe SKET=SKAT=SKUT=SKOT,...,etj.

$KET_1+KET_2+KET_3+,\dots+KET_n= SHKET$ , (SHKET ep përshkrimin e gjatësisë ET, e dame nga tansia (tan'sia; tanësia; t'an'sia) E në trajtën K, ku KE +ET na ep hapësirën, gjatësinë fizike ku nodh veprimi SHKE, prej nga kjo SH përgjatë KET. Pra, SHKET e përshkruan damjen përfundimtare të distancës se veçante KET nga tan'sia (tan'sia; tanësia; t'an'sia) E. SHKET do të thotë SHKE=SHKO=SHKU,... + në gjatësinë, ET. Pra, na ep shkepjen në atë sipërfaqe e cila është në largësi të caktuar nga tansia (tan'sia; tanësia; t'an'sia) E e përshkruar më kufi T, ku kemi E+T=ET) . Ajo përbëhet nga SHEM/SHUM+ KET; ku KET na jep pamjen e KETES=KATJES; prej nga SHKET=SHKAT=SHKUT=SHKOT,...,etj.

$KOT_1+KOT_2+KOT_3+,\dots+KOT_n= SHKOT$ , (SHKOT ep përshkrimin e gjatësisë OT, e cila është e dame nga tansia (tan'sia; tanësia; t'an'sia) O në trajtën K, ku KO +OT na ep hapësirën KOT, distancën (da+shtan=shton, da nga pjesa e shtume, ashtu si Devijon më kuptim DA vijen) ku nodh veprimi SHKO, prej nga kjo SH përgjatë KOT. Pra, SHKOT e përshkruan damjen përfundimtare të veçantë K nga tansia (tan'sia; tanësia; t'an'sia) O më shtrirje deri në kufi T. Si rrjedhim SHKOT do të thotë SHKE=SHKO=SHKU,... + në gjatësinë, OT. Pra na ep shkepjen në atë sipërfaqe e cila është në largësi të caktuar nga tansia (tan'sia; tanësia; t'an'sia) e tash e kufizuar më T, e përshkruar më O+T=OT) . Ajo përbëhet nga SHEM/SHUM+ KOT; ku KOT na jep pamjen e KOTES=KATJES; prej nga SHKET=SHKAT=SHKUT=SHKOT,...,etj., por edhe SKET=SKAT=SKUT=SKOT=SKIT,...

$KIT_1+KIT_2+KIT_3+,\dots+KIT_n= SHKIT$ , (SHKIT ep përshkrimin e gjatësisë IT, e cila është e dame nga tansia (tan'sia; tanësia; t'an'sia) I në trajtën K, ku KI +IT na ep hapësirën KIT, gjatësinë ku nodh veprimi SHKI, prej nga kjo SH përgjatë KIT. Pra, SHKIT e përshkruan damjen përfundimtare të gjatësisë se veçante KIT nga tan'sia. SHKIT do të thotë SHKE=SHKI=SHKU,... + në gjatësinë, IT. Pra na ep shkepjen në atë sipërfaqe e cila është në largësi të caktuar nga tansia (tan'sia; tanësia; t'an'sia) e tash e kufizuar më T, e përshkruar më I+T=IT) . Ajo përbëhet nga SHEM/SHUM+ KIT; ku KIT na jep pamjen e KITES=KATJES; prej nga SHKET=SHKAT=SHKUT=SHKIT,...,etj., por edhe SKET=SKAT=SKUT=SKOT=SKIT,...

$KAT_1+KAT_2+KAT_3+,\dots+KAT_n= SHKAT$ , (SHKAT ep përshkrimin e gjatësisë AT, e cila është e dame nga tansia (tan'sia; tanësia; t'an'sia) A në trajtën K, ku KA +AT na ep hapësirën KAT, gjatësinë e distancës më dej të kufini AT, ku nodh veprimi SHKA, prej nga kjo SH përgjatë KAT. Pra, SHKAT e përshkruan damjen pikë për pikë të largësinë - gjatësinë AT, më damje të veçantë KAT nga tansia (tan'sia; tanësia; t'an'sia) A. SHKAT do të thotë SHKE=SHKA=SHKU,... + në gjatësinë, AT. Pra, na ep

shkepjen në atë sipërfaqe më gjatësi të caktuar, e dal nga tansia (tan'sia; tanësia; t'an'sia) A e tash e kufizuar më T, e dhënë më  $A+T=AT$ ). Ajo përbëhet nga  $SHEM/SHUM+KAT$ ; ku  $KAT$  na jep pamjen e  $KATES=KUTJES$ ; prej nga  $SHKET=SHKAT=SHKUT=SHKOT, \dots$ ; etj., por edhe  $SKET=SKAT=SKUT=SKOT=SKIT, \dots$

$KYT_1+KYT_2+KYT_3+\dots+KYT_n=SHKYT$ , ( $SHKYT$  ep përshkrimin e gjatësisë pikë për pikë ose shi shumë e të gjitha gjatësive  $KYT$ , e cila është e dame nga tansia (tan'sia; tanësia; t'an'sia) Y në trajtën K, ku  $KY+YT$  na ep hapësirën  $KYT$ , gjatësinë e nodhjes se veprimit  $SHKY$ , prej nga kjo zhvendosje e veçantë  $SH$  përgjatë  $KYT$  na ep  $SHKYT=SHKY+YT$ . Pra,  $SHKYT$  e përshkruan damjen përfundimtare të distancës se veçante  $KYT$  nga tansia (tan'sia; tanësia; t'an'sia) Y.  $SHKYT$  do të thotë  $SHKE=SHKY=SHKU, \dots$  + në gjatësinë,  $YT$ . Pra, na ep shkepjen në atë sipërfaqe e cila është në largësi të caktuar nga tansia (tan'sia; tanësia; t'an'sia) (tan'sia; tanësia; t'an'sia) e tash e kufizuar më T, e përshkruar më  $Y+T=YT$ ). Ajo përbëhet nga  $SHEM/SHUM+KYT$ ; ku  $KYT$  na jep pamjen e  $KYTES=KATJES$ ; prej nga  $SHKET=SHKAT=SHKUT=SHKYT, \dots$ ; etj., por edhe  $SKET=SKAT=SKUT=SKYT=SKIT, \dots$

Mos të harrojmë fjalët:  $SHKAT/SHKUT/SHKET/SHKIT/SHKOT/SHKYT, \dots$ , kanë kuptim të afërt, dhe dallimi qëndron nga;  $AT/UT/ET/IT/OT/YT, \dots$  dallojnë nga dallimi që kanë zanoret-fjalet;  $A/U/E/I/O/Y, \dots$ , në të gjitha këto fjalë merren më kuptimin bazë që del nga  $SHK$  ose në sasi më të vogël  $SK$ , ose në sasi edhe më të vogla  $CK$ , (prej nga marrim  $SHKA/SHKE/SHKO/SHKU/SHKI/SHKY$  ose në sasi më të vogla  $SKA/SKE/SKO/SKU/SKI/SKY$  kuptimin e fjalëve,  $COKAT/CAKAT=SAKAT=SHAKAT$ , ose  $SHKAT/SHKET/SHKOT/SHKUT/SHKIT/SHKYT$  ose në sasi më të vogla  $SKAT/SKET/SKOT/SKUT/SKIT/SKYT, \dots$ , dhe  $CKAT/CKET/CKOT/CKUT/CKIT/CKYT$ ) merren më të njëjtin kuptim baze,

### Shënim 5:

$KUL(LL)_1+KUL(LL)_2+KUL(LL)_3+\dots+KUL(LL)_n=SHKUL(LL)$ , (prej nga shihet kuptimi i emrit  $SHKUL(LL)$  e cila na jep përshkrimin e fushës e cila shkepjet në atë sipërfaqe e cila është krahasuar më sipërfaqen tjetër rrethuese gjendet nën të ose më e ultë). Ajo përbëhet nga  $SHUM+KUL(LL)$ ; ku  $KUL(LL)$  na jep pamjen e  $KUL(LL)ES=KAL(LL)JES$ .

$KEL(LL)_1+KEL(LL)_2+KEL(LL)_3+\dots+KEL(LL)_n=SHKEL(LL)$ , (prej nga shihet kuptimi i emrit  $SHKEL(LL)$  e cila na jep përshkrimin e fushës e cila shkepjet në atë sipërfaqe e cila është krahasuar më sipërfaqen

tjetër rrethuese gjendet nën të ose më e ultë) . Ajo përbëhet nga *SHEM+KEL(LL)*; ku *KEL(LL)* na jep pamjen e *KEL(LL)ES=KAL(LL)JES* .

$KOL(LL)_1+KOL(LL)_2+KOL(LL)_3+...+KOL(LL)_n= SHKOL(LL)$ , (prej nga shihet kuptimi i emrit *SHKOL(LL)* e cila na jep përshkrimin e fushës e cila shkepet në atë sipërfaqe e cila është krahasuar më sipërfaqen tjetër rrethuese gjendet nën të ose më e ultë) . Ajo përbëhet nga *SHOM+KOL(LL)*; ko *KOL(LL)* na jep pamjen e *KOL(LL)ES=KAL(LL)JES* .

$KIL(LL)_1+KIL(LL)_2+KIL(LL)_3+...+KIL(LL)_n= SHKIL(LL)$ , (prej nga shihet kuptimi i emrit *SHKIT* e cila na jep përshkrimin e fushës e cila shkepet në atë sipërfaqe e cila është krahasuar më sipërfaqen tjetër rrethuese gjendet nën të ose më e ultë) . Ajo përbëhet nga *SHIM+KIL(LL)*; ku *KIL(LL)* na jep pamjen e *KIL(LL)ES=KAL(LL)JES* .

$KAL(LL)_1+KAL(LL)_2+KAL(LL)_3+...+KAL(LL)_n= SHKAL(LL)$ , (prej nga shihet kuptimi i emrit *SHKAL(LL)* e cila na jep përshkrimin e fushës e cila shkepet në atë sipërfaqe e cila është krahasuar më sipërfaqen tjetër rrethuese gjendet nën të ose më e ultë) . Ajo përbëhet nga *SHUM+KAL(LL)*; ku *KAL(LL)* na jep pamjen e *KAL(LL)ES=KEL(LL)-es* .

$KYL(LL)_1+KYL(LL)_2+KYL(LL)_3+...+KYL(LL)_n= SHKYL(LL)$ , (prej nga shihet kuptimi i emrit *SHKYT* e cila na jep përshkrimin e fushës e cila shkepet në atë sipërfaqe e cila është krahasuar më sipërfaqen tjetër rrethuese gjendet nën të ose më e ultë) . Ajo përbëhet nga *SHUM+KYL(LL)*; ku *KYL(LL)* na jep pamjen e *KYL(LL)ES=KAL(LL)JES* .

Mos të harrojmë fjalët; *SHKAL(LL)/SHKUL(LL)/SHKEL(LL)/SHKIL(LL)/SHKOL(LL)/SHKYL(LL)*,..., kanë kuptim të afërt, dhe dallimi qëndron në pjesët; *AL(LL)/UL(LL)/EL(LL)/IL(LL)/OL(LL)/YL(LL)* ,... dhe këto dallojnë nga dallimi që kanë zanoret - fjalët; *A/U/E/I/O/Y* ,... në të gjitha këto fjalë merren më kuptimin bazë që del nga *SHK* ose në sasi më të vogël *SK*, ose në sasi edhe më të vogla *CK*, (prej nga marrim *SHKA/SHKE/SHKO/SHKU/SHKI/SHKY* ose në sasi më të vogla *SKA/SKE/SKO/SKU/SKI/SKY* kuptimin e fjalëve , *COKAL(LL)/CAKAL(LL)=SAKAL(LL)=SHAKAL(LL)*, ose *SHKAL(LL)/SHKEL(LL)/SHKOL(LL)/SHKUL(LL)/SHKIL(LL)/SHKYL(LL)* ose në sasi më të vogla *SKAL(LL)/SKEL(LL)/SKOL(LL)/SKUL(LL)/SKIL(LL)/SKYL(LL)*,..., dhe *CKAL(LL)/CKEL(LL)/CKOL(LL)/CKUL(LL)/CKIL(LL)/CKYL(LL)*) merren më të njëjtin kuptim baze,

## SHARR/SHAR, GUL/LUG, GAL/LAG

Pse bjeshkët e SHARRIT kanë kuptim në shqip edhe më emrin SHAR.

Kështu shpesh e njëjta forma e k'qyrun nga pika të cilat janë përballë njëra tjetrës, pra shikuar nga dy sisteme koordinatave në kahe të kundërt më njëra tjetrën, na bije shpesh emna të n'ryshem, por shpesh e njëjta fjalë merr renditje simetrike, ashtu siç është simetrike edhe pozita e të shikimit (nga SHI KAM, ose KAM SHI), ku është i vendosur (num) personi, i cili krijon fjalë, ose përshkruan formën dukurin, gjësendin.

E njëjta formë e shikume nga pika A mund të quhet LUG ose LAG, LEG, LOG, LYG,.. por e shikume nga pika B mund të quhet GUL, GAL, GEL, GOL, GYL, .. prej nga renditja e tingujve (që në shqipe janë të gjitha fjalë, rrjedhimisht çdo fjalë në të vërtetë paraqet fjali )

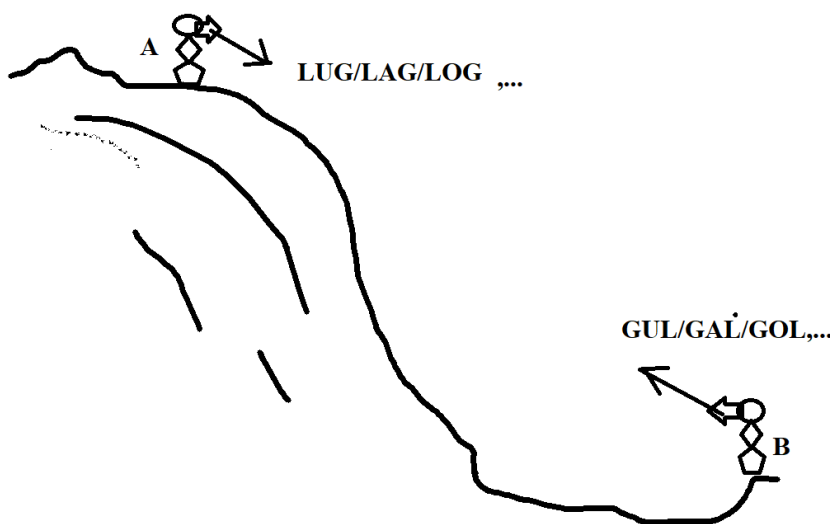

Në koftë se kjo formë bahet e gjallë e lëvizshme, pra kjo forma e em'nume (vërtetim se ma e drejt është të përdoret EMEN, EMNUME sesa EMRA, EMRUAR, është fjala EMNAK ku nuk e prish strukturën e fjalës EMEN, EMNUKA) GAL/GOL/GUL,... do të marrim shumësin e G i cili është GJ, prej nga fitojmë; GJULL(L)/GJALL(L)/GJOLL(L),...

Natyrisht krejt e natyrshme pse GJELLA quhet e tillë, e cila një nga vetit i ka për ushqimin e njeriut dhe për ta ba atë të ngritur në këmbë, pra të GJALL nga GJELLA, por edhe del e kuptueshme emni GJEL, i cili gjuhët (hedhet nalt) si GJELI, gjeli i detit, vesh gjeli,...etj. Krejt dalin të kuptueshme afrohet më emrat GJEL, GJALL, por edhe ato gjësendet e gjalla

, pra të lëvizshme të cilat shtrihen ose janë pjese e m'rensme e gjësëndit, marrin emrin GJULL, GJUL, ose ato që janë në rrafshë më sipërfaqen e tokës, ose njeriu mund ti shkel më këmbë em'nohen shpesh si GJULL/GJOL/GJUL,...etj.

Duke e krijua një vije paralele më këto kemi marrim fjalët;

RA dhe fjala e cila e përshkruan ramjen në intensitetet të ndryshme, ashtu siç nodh ramja nga qielli, prej nga kemi

RASH, si edhe fjalët që përshkruajnë dukurin e ngjashme por që ndodh në hapësira të ndryshme në krahasim më pozitën e njeriut i cili i krijon fjalët për të përshkruar dukurin, formën, gjësëndin, prej nga kemi RESH, RUSH, RISH, ROSSHKOP/SHKUP/SHKIP/SHKAP/SHKEP

*Njëherë gat/perzgat orës mësimore, studentet duke e ditur se merresha më studime të gjuhës shqipe, masi u permen fjala SHKOP, pej njanit (nja an ose ni +an, pra pej NJANIT më kuptim NJA ANIT, pra çdo njeri e ka ANEN e vet, e n 'xan ni hapësirë në hapësirën e gjithësisë, kështu ai paraqet AN, por edhe MAhet në atë An prej nga u krijuan fjalët AN, AM, si dhe mas krijimit mund të konsiderohet si i LAN, për ata merr shpesh fjala LA, ose AL,...etj. Kemi ashtu Njoh, më kuptim NJO=NJI=NJA=NI i cili përmban NU +I =NI, si dhe NJOH më kuptim NU\*OH=NI\*O pra NU I O ashtu si NU NJE OSHT, pra asht I i num, kështu njohja fillon nga matematika numrimi nga numri I, kështu NJOH e krijuar nga tkurrja e fjalisë NU I OSHT, ose NU I osh, prej nga afërsisht përputhet më thënien e Dekartit, MENOJ SE JAM, në kuptimin matematik, JAM NI, ose jam një, pra jam vetja, ku fjala VETJA ka kuptim matematike VU në hapësirën ET, natyrisht hapësira E kufizohet më T si ET ose fillon nga kufini të ose kufizohet në të dy anet më TET) mu shtrua d'vetja, Profesorë si u krijua fjala SHKOP, dhe çka do të thotë ajo. Ai shpjegoj pak duke e sqarua ma shumë t'vetjen, në tan e dim senin i em'num SHKOP, por si u krijua, çka do të thotë. Unë ju thash, jemi në orën e robotikës, por mas kësaj ore do të ua sqaroj. në të vërtetë hala nuk e kisha të kjart (Ka art, ka ar, gjësënd i ngritur i cili bëhet i dukshëm-dokshem qohet në AR) as vet kuptimin e emnit SHKOP,....,*

*Në koftë se ju pyet dikush se cili është kuptimi emnit SHKOP, thu(a)ni, ajo fjalë do të thotë SHKAP, SHKUP, SHKEP, sepse SHKOPI është gjësënd i SHKAPUN nga tan'sia, pra nga trangu. Atë ditë pimë kafe më studentët, të cilët ishin të mahnitun (-naten, -niten, notën, -nuten,-nyten,...) më shpjegimin tim.*

$KY_1+KY_2+KY_3+...+KY_n= SHKY,$

$KE_1+KE_2+KE_3+...+KE_n= SHKE,$

$KI_1+KI_2+KI_3+...+KI_n= SHKI,$

$KO_1+KO_2+KO_3+...+KO_n= SHKO,$   
 $KU_1+KU_2+KU_3+...+KU_n= SHKU,$   
 $KA_1+KA_2+KA_3+...+KA_n= SHKA,$   
 Prej nga kemi;  
 $KYP_1+KYP_2+KYP_3+...+KYP_n= SHKYP,$   
 $KEP_1+KEP_2+KEP_3+...+KEP_n= SHKEP,$   
 $KIP_1+KIP_2+KIP_3+...+KIP_n= SHKIP,$   
 $KOP_1+KOP_2+KOP_3+...+KOP_n= SHKOP,$   
 $KUP_1+KUP_2+KUP_3+...+KUP_n= SHKUP,$

*(kuptimi i emrit SHKUP e cila na jep përshkrimin e fushës, gjësëdit, e cila shkepet në atë sipërfaqe e cila krahasuar më sipërfaqen tjetër rrethuese gjendet nën (n'r ose nër) të ose më e ultë, kur përdoret tingulli U, pra SHKUP, ose KUP, masi na e dimë formën e KUP-es. Rrjedhimisht SHKEPET na jep SHKE EPET, por edhe SH-um+ KEP+ET, ose SHum KAPET, pra SHum KAPE+ET prej nga kemi SHKAPET. të njëjtën mënyrë e kemi SHKUP, SHKAP, SHKEP, SHKOP, ... Nga këto fjalë kuptojmë se; emri SHKOP ka kuptimin nga gjësendi, pra degët, kranet, të cilat janë SHKEP, por tash trajtën SHKOP, kjo është edhe kuptimi i kësaj fjalë e cila më shumë përdoret në Jug. Megjithatë emri SKOP, SKUP, ose SHKOP, SHKUP., të dyja kanë kuptimet në bazë të **Shkapjes**, shkapërderdhjes, përhapjes e tij.): Ajo përbëhet nga SHUM+ KUP; ku KUP na jep pamjen e KUPES=KAPJES .*

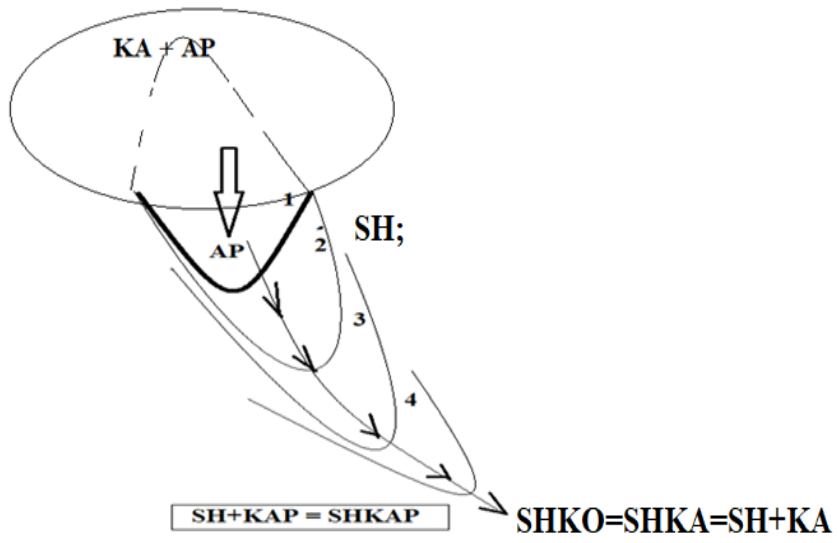



## Dukunia/Dukuria

Nga DUKUN kemi DUK më kuptimin DU+UK, na ep DA AK, pra DU më kuptimin e njëjtë më DA, prej nga kemi DA KAN=DU KUN. Megjithatë ka kuptim të themi po ashtu si DIKAN, DIKON, më kuptimin bazë DA KAN, DIKEN prej DA KAN, si dhe DOKEN më domethënien DA KAN, të njëjtën kuptim merr fjalia *Do kanë shku*. Marrim fjalën DUKURI, si DA KARI, në përgjithësi nuk ka kuptim, dhe nuk e ruan vetin e përgjithshme të krijimit të fjalëve në gjuhën shqipe, çka na bje në përfundim se DUKURI është cformimë i standardizuar.

Këtë e vërtetojnë fjalët;

*Dukem, Dukeni, Doken, u duken,....*, të cilat e përjashtojnë prapashtesën UR.

## Bora/Dëbora

Fjalën) krijohet nga VE-VU-VI,...,+ QAN, pra *gjesen* ( më drejt është të përdoret SEN, GJESEN, pasi në përgjithësi, ND janë shformime të gjuhës shqipe, në Kosovë - Dardani, përdoret; SEN, SAN, SUN, SIN, SYN, GJASEN ose GJESEN, GJAN SENIN, SENET, SANAT, prej nga GJEN, GJA AN, GJE ANENE, GJENEN, GJANEN, GJANUN, GANUN, GAN, GAN SENEVE, SENET GJESEN= GJA SEN, po ashtu kemi GJASEN Matematikore) i cili asht VU nga QA-mja dhe VE QU), e cila *Dahet* nga tansia (tan'sia; tanësia; t'an'sia) (tan'sia; tanësia; t'an'sia) më emnin BOR.

## Favor/Favorshëm

Favor, nga latinishtja, **favorem**, rrjedh nga shqipja A VAREM, pra gjësend i Varun. Kur themi FAVOREM do të thotë VAREM, pra varem në diçka, për diçka, ose në gjësend. më kuptimin AVOR, A VAR. Kështu FAVORSHEM ka kuptimin E ose A VARSHEM, e varshme, e cila varet tu u lidh më anën tjetër,...,etj.

Fjala FAVOR në gjuhën shqipe na ep nërlidhjen më përshkrimin e shpejt, të aty për atyshëm të dy anëve ose të dy personave të cila VARE-en njëra më tjetrën. Rrjedhimisht A më domethënie ASHT, por FA na jep përshkrimin ecjen e shpejt nëpër tan hapësirën A, duke e përshkruar shpejt, kohëzgjatje të shkurt. Kështu Kur themi A na jep hapësirën e madhe e cila është e pafund , kurse kur themi FA, na jep përshkrimin e saj të shpejt sa qel e m'shel sytë.

FAVOR thotë A VOR ose A VAR, por kur themi FA VAR ose FA VOR na jep VARje të shpejt ose lidhje e tillë e dy anëve, VAR-jen në formën VOR.

E FAVORSHEM do të thotë VARSHEM por për kohë të shkurt aty për aty. Ky është shembull i mirë për të treguar se gjuha shqipe, ishte në tkurrje e zhdukje kur filloj të formohej gjuha Latine e Franceze.

## TH

Shiko në foto ku tregohet goja dhe pozicioni i gjuhës marr pozitën ndërmjet dy buzëve, gjatë shqiptimit të fjalës/tingullit TH duke treguar ndarjen fizike të dy gjësendeve me natyrën e njëjtë.



### I athët/tharb't/idh't/

*Athët* ka kuptimin A THYT, A THET formë e gegnishtes, gjësend i cili Thehet, ashtu si THER më kuptimin Thyer, Thyr,

SI rrjedhim kur themi TH do të thotë THY, si dhe format tjera të thymjeve; THE/THA/THO/THU,.. përdoret THY pra më Y, sepse në shumicën e rasteve THY paraqet veprimin që nuk mund të kthehet në gjendje të mëparshme.

Kur themi THE, ose THER, THET, THU ose THUR, THYT, ose THO, THOR, THOT, apo THA, THAR, THAT, atëherë janë gjendje të Thy-mjes por të cilat mund të rikthehen në gjendje të mëparshme.

Nga krejt këto fjalë që kemi përmendur , dëshmuam si të mundshme se THOR mund të lidhet më veprimin THER, THYR, THAR,... E dimë që emri THOR është emen i djalit të Zotit ODIN, i cili lidhet më emrin shqipe ADIN, EDIN, EDON, ADON, AN'DIN, në të vërtetë na jep se Norvegjezet e lashtë ODIN e mendonin se OSHT në Dije, pra DIN për çdo gjësend dhe mbi krijimin e tij, kurse djali i tij THOR, paraqet *vetimen/rrfen/rrufen* pej gellit, ( REN n'rlidhet më foljen Ran ose e RAN në trajtën REN prej Reve

nga qe+ELLA). Si rrjedhim e kuptueshme se THOR, n'rlakohet më shqipen si THUR, THER, THAR, THYR, THIR (e ruajtur si THIRR, thymje në formën THI e cila futet brenda në IRR/ARR/ERR/YRR/ORR). Kështu kemi; ATH't=A THYT/ ATHET, pra e banë gjësend të THYT, kështu kjo fjalë paraqet fjalë plotësisht e veriut, kurse

THAR, THYR, THYER, fjalë më e përdorun (per dor un, prej nga UN=NU, pra dukurisë Nohet në sipërfaqen e tokës, dhe nodh/ndodh per mi tokë) në jug e cila u veçua nga e folmja veriu për shkaqe të paditura, sepse në veri i kemi fjalët THER, THUR, por edhe THOR (ne t'thor, thorisht),

Vërtetim se THAR përdorej në veri është krijimi i fjalës THARB'T ose Tharbet, ka përdorim në Kosovës, kështu THAR\*BET, ku BET do të thotë BT, BOT, BAT, BET,... më domethënie BA/BAT ose e BAM, BAN, etj. Përdorimi si prapashtesë i fjalës (zanore)R ose R(zanore) në Jug është jashtë rregullave dhe jo i kontrolluar, derisa në gegnishte e ki gjithçka në vendin e duhun/duhur, kështu kemi;

Truri (Truni sepse të RUN, pra s'kemi O RURI burra, po o RUNU Burra ose Ruan. në shumicën e rasteve kjo mbarës UR është cformim/shformim i gjuhës shqipe)

Gruri (G/GJ=GE/GJE +RUNI, pra GJa, GA e cila të RUN, por jo RURI, kurrsesi Jo)

Ne gegnishte e kemi MAR, por edhe MANU, MAJU, MAJ, MAJA, MA, dhe simetrinë NAM, JAM, JAM, A JA M, AM,...

Kështu në gjuhën shqipe gegnishte kur themi MAN simetrinë e kemi NAM, ose MUN, simetrinë e kemi;

NUM,

MON=NOM

MIN=NIM

MEN=NEM

MAN=NAM

## **Simetria; JAM=MAJ; JOM=MOJ**

Kemi qëruar (*sa qërua/sqaru, në Kosovë (Dardani)kemi; qeru, por edhe qaru, sa qaru=sqaru*) hollësisht kuptimin e AM dhe MA, të cilat të dyja kane kuptimin më MAJT (gjuhë letrare; Mbajt), natyrisht në bazë të saj u marun nëpër mijëvjeçare fjalët;

JAM që në bazë formimi i kësaj fjalë është I AM, pra Një e MA, ose AM në kuptimin e JEP, megjithatë kuptimin bazë i fjalës JAM është AM më kuptim MA.

Kurse JAM, pra të Jesh ka kuptimin AM nga MAjtje, e cila është MA plus lëvizje në drejtimin e folësit, ose pikës kryesore ku gjendet sistemi krahasuese.

Baza fizike e materies është AM /MA, prej nga JAM do të thotë MA por majtje e që lëviz në kahun AM, në përputhje më atë që kemi shpjeguar më parë.

Nga simetria e shqipes kemi JAM, prej nga MAJ, kështu JAM ka kuptimin MAJ por tash lëvizje e MA-teries është në kahun tjetër,

Nga kjo kemi

JOM=MOJ

JEM=MEJ

JUM=MUJ

JIM=MIJ

Po ashtu edhe për rastet NU=UN dhe NA=AN, kemi

JAN=NAJ, kemi; *Naj dit dojm me dal të ju, pra NAJ si trajte e Nij, Noj, Nej, ...,etj.*

Ashtu si themi; *NA FOL NAJ fjalë*, prej nga kuptojmë se NAJ ka kuptimin NU në formën NA, pra Nu në hapësirën A, e cila është hapësirë fizike ku është i pranishëm vrojtuesi, krijuesi i fjalës më të cilën e përshkruan dukurin.

Krejt e kuptueshme se AJ=JA, dhe AI=IA, ashtu si NAJ=NJA (në gjuhën letrare Një, në gegnishte kemi I, N'I ku I është shumë e shkurtë, kurse Nigo=NI, atëherë I është shumë e gjatë.).

Përgjithësojmë;

NOJ=JON

NIJ=JIN, JINI vetëm ose INI vetëm, ku INI përafrohet më fjalën ANA.

NEJ=JEN , nga NEJ (gjuhe letrare NDEJ. Por nuk mund të themi JEDN, por JENI)

Nga kjo kemi NEJ=NJE, NOJ=NJO, NAJ=NJA, NUJ=NJU,...

Kuptohet fjalët të cilat e kanë për bazë fjalën AL/LA, për të cilën kemi folur gjerësisht,

Krijojnë fjalës si;

AL=FAL

LA=LAF/LLAF

LAN=NAL

LAV=VAL

LAK=LAK

Kjo vlen edhe për

OL/LO por edhe OLL/LLO

FOL=LOF

KOL=LOK

LON=NOL

LOV=VOL,....,etj., për të cilat kemi fol gjerësisht,

IL/LI por edhe ILL/LLI

IL=FIL

LI=LIF/LLIF

LIN=NIL

LIV=VIL

LIK=LIK

UL/LU por edhe ULL/LLU

UL=FUL

LU=LUF/LLUF

LUN=NUL

LUV=VUL

LUK=LUK

EL/LE por edhe ELL/LLE

EL=FEL

LE=LEF/LLEF

LEN=NEL

LEV=VEL

LEK=LEK

THA	THE	THY	THI	THO	THU
THAT	THET	THYT	THIT	THOT	THUT
THAR	THER	THYR	THIR	THOR	THUR
THAL	THEL	THYL	THIL	THOL	THUL
THARR	THERR	THYRR	THIRR	THORR	THURR
THAM	THEM	THYM	THIM	THOM	THUM
THAN	THEN	THYN	THIN	THON	THUN

### **Thirr/Therr apo Firr/Ferr**

Krejt e thjesht fjala Ferr (si emër për THERR-en) nuk ka kuptim në shqipe dhe duhet të largohet nga përdorimi, ajo duhet të quhet THERR ashtu si përdoret në Veri. Vërtetim i përdorimi të fjalës THERR është fjala THIRR, kur Thirrje interpretohet si THY-mje e ajrit dhe thymje (thyrje) e rrugës të cilën e përshkon zani nëpër ajër, ose mjedisin fizike të caktuar. E kuptueshme, THERR formohet nga rrënja THE, në kuptimin për më u Ther, dhe THY, sepse lëkura ka Thymje në kohën e Therjes, ndërsa ERR na jep

pamjen e gjësendit, ashtu si ARR, gjësend i përmbledhur në vetvete iu m'*shelen* për shkak të kurorë së ngjeshur (N+Gjeshen=Nu GJE+SHEN), etj.

THY+ARR=THARR

THY +ERR=THERR

THY+IRR= THIRR

THY+ORR=THORR

THY+URR=THURR

THY+YRR=THYRR

Ose,

THA+ARR=THARR

THE +ERR=THERR

THI+IRR= THIRR

THO+ORR=THORR

THU+URR=THURR

THY+YRR=THYRR

## Vigor, Vigour

Nga gjuha Latine; Vigor, Vigorem, Vigere, më kuptim, Jetëgjatësi, veprim, force, ku vigere do të thotë gjallëri, lulëzim,..., etj.

Në gjuhën Angleze dhe Franceze, Vigour, në frëngjishten e vjetër Vigor. në kuptimin Fortësi, force,..., etj.

Në gjuhën shqipe kjo fjalë nuk përdoret, megjithatë ka lidhje diçka, VIGOR mund të zërthehet në VI në kuptimin VE, VU, ..., dhe GOR që ka pamjen e GURIT, por që na jep tokën e fortë Gurinore më përmasa të mëdha, dhe naltsi të madhe.

Ngjashëm FIGURE e cila ndërlidhet më shqipen, i gurit, ku më fjalën FI/FIJ GURE na jep përshkrimin e prerjeve, grrithjeve (grishjeve, Ga e RISHJE, nga RISH/RASH/RUSH/RESH/RYSH...) në Gurë duke e latu , pre, e coptu sipërfaqen Gurit për të maru forma të ndryshme në Gur, prej nga u n'xorr kuptimi i fjalës FIGUR. Krejt gajshem më fjalën SIGURI që në shqipe do të thotë SI GURI, duke i përmbledhë kuptimin e vërtetë të fjalës siguri, më vetit dhe perbamjen e Gurit, si fortësinë, qëndrueshmërinë,..., etj. Megjithatë në Latinisht kemi SEcure, SECUR në shqipe SEKUR mund të ndërlidhet më fjalën SEKORE, ose SIKORE në kuptimin më fortësinë e Kores që ndërtojnë trupat, dhe Korje e tyre shërben si mrojtje. Pra *Securi* do të thotë ta bash gjësendin më Kore, në kuptimin më m'*rojtje*, ashtu si LEKURA, SEKURA, ...etj., e dimë se Lëkura asht m'*rojt*'ese e trupit të njeriut...

Kështu CARE, Cure, SI CURE, na jep pamjen e krijimit të kores, përkatësisht të L'KURES, natyrisht n'isemi nga lashtësia, krijimi i fjalës CURE në Latinisht në kuptim të SHNOSHJES, apert na bjen të logjika shqip e krijimit të kësaj fjalë, e cila ka kuptimin e KORES, më nu kore gjësendi, më u vesh më L'KUR, pra më nu Koren në trupin e njeriut ose në trupin e gjallë e cila vije nga mren'sia, pra nga pjesa nër (n'r)sipërfaqe dhe krijon Koren si KURE, prej nga kemi LEKURA ose thjesht LKURA, pra dal LE, ose veço L, KURA, u krijua KURA, Kura LE/LA/LU, ..., etj.

Në krijimin e fjalës dalin rrënjët e saj qysh nga shoqnia (sho'qnia, ku Qni=QNU=QUN=QIN=QNI=QNU=QNA,...) primitive, ku njeriu u l'nu, u varru (u plagos, u lëndua, ) atij i ra L'KURA, em vendosjen e KURES pra KORES ose KARES u krijua menimi/mendimi se u Shnosh (SH+NOSH, ku NOI+No2+,...+=NOSH, ashtu si NUSH është shumësi e NU-mjes, kështu ato ose ata më emnin NUSH/NOSH/NUSHE ... kanë kuptimin e Numjes, ndërtimit të vendbanimeve dhe shumimit të begatisë, pasurisë (pasunis=PA ASU/ASA NU, si dhe SUNU, kështu pjesa PA merr kuptimin AP, por në të ardhmen, që ende është në realizim e sipër, prej nga kemi PA=AP, dhe SUNU, pra PEJ SUNI) dhe njerëzve). Kështu Kore do të thotë L'Kura, dhe në thelb pjesa L tregon veçorit dalluese nga Korja e zakonshme, të cilën gjuha Latine nuk e përmban këtë lidhshmëri, sepse në gjuhën shqipe KORE është shumë më përgjithësuar, dhe pjesë ndërtuese e shumë fjalëve, të cilat shpesh i kemi shtjelluar përgjatë librit.

Nga kemi KORB, KORUBA, KORAB, KURUBA, LAKURIQ= LA KORIQ, KORAQ, KEREQ, KORITA, KORE, KORENIK, ..., KR, KAR, KER, KIR, etj.

Emri Kore në shqipe është shumë më i përdorur, shumë më ndërtues, dhe është fjalë shqipe, pra në Italinë e sotme, dikur, në lashtësi, flitej gjuha shqipe të cilat murrën pjesë në krijimin e gjuhës Latine.

Në gjuhën Latine SE-pa, dhe curam më kuptim Kujdes, na jep krijimin e fjalës SECURE për siguri.

Kështu CURE, CARE , na flasin për numjen (vendosjen) e Kores, natyrisht njeriu i lashtë e merrte si shërim, ku varra-plaga e tij e nonte (nohej, vendosej) KOREN, ose L'kuren.

Megjithatë se fjala SIGURI, SECURE,... kanë për bazë numjen e Kores ose vetin e Gurit. Nga gjuhët e ndryshme kemi dhënë fjalën SIGURI, dhe lexuesi e zgjedh/zgjedh dhe i krahason arsyen e përfundimeve tona. Lexuesi duhet të mendoj se fjalët e lashta kanë rrënjët në gjerat e përditshme, siç janë pjesët e trupit, ashtu siç është më Nu KORE e cila mund të merret si më u SHeru.

**Latinisht:** *Securus*

**Gjermanisht:** *Sicher, si trashëgim të fjalëve (sihhur, sihhor, sihhar, sikker )*

**Frangjisht:** *Sur, certain, confiant*

**Italisht:** *Sicuro*

**Spanisht:** *Seguro*

**Anglisht:** *Security, Securo, anglishtja e vjetër :Sicor, anglishtja e Mesjetës: siker*

**Kroatisht, Serbisht:** *Siguran (kuptohet se do të jet Sigurno, Siguran, sepse burimin, pra gjuhën shqipes, e kishin aty në mesin e tyne. Sigurnost (SIGURNO=SI GUR NO, sigurnost=si gur'n'osht)*

*Mos të harrojmë në Greqishten vjetër kemi KOROS më domethënie i Rini, megjithatë në shqipe ruhen fjalët ndërtuese, si KARI ka kuptim jo vetëm të organit seksual por edhe të riut, sepse KA RI do të thotë po ashtu KA RINI, prej nga kemi emrin KARIN. Nga KA RI marrim KA nGRIT, KA(nje)RI, RI ka kuptimin e Ngritjes, rritjes, të RLut po ashtu. Kështu Fjala KOROS në greqishten lasht, me kuptim në shqipe do të thotë KA RO, e ngritur në Ro, e cila qëndron në RO. Kjo pjese do të jetë shumë e kffjellt (kafjallt), e qartër, dhe e besueshme, kur lexohet në tan'si libri. Nga librat Etimologjik të shkruar për gjuhën Ebrej, Arabe, Latine e Greqishten e vjetër, përpiqen të krijojnë kuptime të fjalëve nga fjalëzat të cilat nuk i kanë dhe në thelb ju dalin shpjegimet tepër të pabesueshme dhe shpesh qesharake.*

### **Shënim:**

Krahaso këto fjalë, ashtu si përdoren n'pjesën më të lasht (*moqme, t 'vjeter t'guhes shipe*) të shqipes, n 'Kosovë; LUN; PUN; VUN; SHUN; RUN; MUN/MUNI/MUNA/MUNO; DUN; PERKUN; TUN; KRUN; FUN; SUN; SUNUM (SUN AM; MA SUN); GUN; GUNGA (GUNGJA; GJUNGA=GJU NGA),...

### **NIPi**

*Fjala NEP u krijua nga NA EP si shkurtes N'EP fitojmë NEP, të njëjtat arsye i krijuan fjalët; NOP, NUP, NIP, NAP, si; N'OP, N'UP, N'IP, N'AP. Bëhet e kuptueshme se NIP do të thotë NA IP pra NA IP-et, pra NA IPET ose NA JEPET, për shkak se nga BIJA KA LE NI THMI, i cili NA IP, ose NA IPET si frut/fryt nga e BIJA. BIJA ka kuptimin e asaj që ka BI, që ka le. BI quhet e gjinisë femnore (emnore, amnore, ...)si trajte tjetër më kuptim BA, kurse BIR ose BIRI quhet sepse ka kuptimin BI+RI ashtu si NJE+RI, KA+RI, ku RI në bazë na jep organin seksual mashkullore të*



ngritur/i qum. Forma më e lashtë e fjalës BIR është BA, prej nga dallon prej BI shkakut se A përfshin më shumë se I.

Pra, për nga përmasa dhe kohëzgjatja A është më e madhe se I. Prej BA si shumës u krijua fjala BABA, kurse si femër mund të jetë krijua BIBI, një emër i cili u zhduk, për arsye të padituna. BIBI, BIB mund të jetë përdorur si emër për të përcaktuar punën e pakte të dikujt, ose veprimin më të vogël sesa BAB, ashtu si njëjtë BUB përcakton veprimin BA në brendësi të gjësendet, trupit, dhe shpesh paraqet Ba-mje shumë të vogla. BA-mje të padukshme, pra; BA punë në brendësi U, si BU, prej nga shumësi kemi BUB ashtu si BAB, BIB, BEB, BOB, BYB,... Prej nga kemi e vogël si BUB, A si Bub,...,etj.).

### **Bash/Bish/Bush/Bosh/Bysh/Besh**

Kemi folur për formën të cilat e përshkruajnë fjalët; Bash/Bish/Bush/Bosh/Bysh/Besh të krijuar nga **Ba+ash/Bi+ish/Bu+ush/Bo+osh/By+ysh/Be+esh**, si dhe format që përcaktojnë sasi më të vogël **Ba+as/Bi+is/Bu+us/Bo+os/By+ys/Be+es**, prej nga kemi; **Bas/Bis/Bus/Bos/Bys/Bes** ose edhe në sasi edhe më të vogël prej nga kemi ;

**Bac/Bic/Buc/Boc/Byc/Bec** të marume të njëjtën mënyrë **Ba+ac/Bi+ic/Bu+uc/Bo+oc/By+yc/Be+ec**.

Ta marrim BASH, përdoret në Kosovë (Dardani)si

*BASH U BA KJO PUNE E NUK E KEMI MENU.*

*BASH QEKJO NA DUHET*

*BASH MIR E KI,*

*Kjo fjalë nuk lejohet të përdoret, megjithatë është shqipe, BASH do të thotë më BA, dhe shumësia e BAMjeve, duke konvergju (**kan var gje, ka an n'var gu/gju**) në një pikë e cila përmbledh BA-mjen, BASH, ka kuptimin e nodhjes së veprimit BA.*

*Kjo fjalë e lashtë në Veri, ka kuptimin më BA. Shpesh nga gjuhëtarët është shikuar (gegnisht; Shiku, SHikun, Shikumun=Shik+kaman) si fjalës, ose shprehje sllave, një e pavërtetë e madhe, dhe shumë e ungjet.*

*BASH ka kuptimin ashtu siç është në Jug, të Besh, derisa BESH, ose Besh, na flet për veprimin i cili ka nodh ose do të nodh.*

### **Diçka/Diqka**

*Diçka (Diçka, vërtetë Ç pothuajse është i parëndësishëm në gjuhën shqipe, paraqitet si rast i veçantë i Q. përdoret më shtrirje të vogël , më hupjen nga përdorimi e Ç pothuajse nuk do të hupte kurr gja më*

*rendësi në zhvillimin e gjuhës tonë. më këtë ka pas mundësi ky tingull të mos përdoret fare ) ka kuptimin DI Q\*KA, ashtu DI baza e saj është DA, si rrjedhim DA QA KA, pra DA pej QA/QU/QO se KA-se. Nga QA=QU=QI=QO ,..., prej KA ndodh QA, e cila ndërton vetin të veçanta të KA si QKA, QKI, QKU, QKO, shembull QKQO,. më këte kuptojmë se QKA parqet zhvendosje të pjesës KA, për aq sa është Q, ashtu si e QU-me nga pjesa e cila përkufizohet më KA. Nga kjo kemi edhe QKAPA, më domethënie AP QA nga KA. Pra, DA nga pjesën QU pej KA. Megjithatë (Ma+Gja+Thyt) DIQ ka kuptimin DAQ pra gjësendi i DA-me dhe nga ajo DA është e dalun sa AQ=IQ e ngritur e tillë e cila përkufizohet; IQ=OQ=AQ,... si DIQ dhe pjesa KA, ashtu (DIQ)KA. Ose DAQKA, DUQKA, DEQKA, ...etj.*

Kemi fjalën përkëdhelës për fëmijët DOQKA, për përshkrimin e sasi se vogël. Rrjedhimisht; QAK, QUK, QIK, QYK, merr formën QKA, QKU, QKY, QKI, prej nga na jepet QA-mje nga pjesa KA, si QKA, ose DO/DA+QKA si pjesa e DA-me nga gjësendi tash më i vogël KA, si QKA. Si dhe DA (DO/DY/DE/DU,...) pej QU-mja nga KA, ku kemi ; DOQKA, DUQKA, DIQKA/DIÇKA por edhe DEQKO.

Fjala DECKO në sllavishte nuk është larg kuptimit të fjalës e cila e shpreh sasinë; DI Ç KA.

DA	DI	DE	DU	DO	DY
AQ	IQ	EQ	UQ	OQ	YQ
DAQ	DIQ	DEQ	DUQ	DOQ	DYQ
DAQAK A	DIQIKA	DEQEK A	DUQUK A	DOQOK A	DYQYK A
DAQKA	DIQKA	DEQKA	DUQKA	DOQKA	DYQKA
DAQKA N	DIQKA N	DEQKA N	DUQKA N	DOQKA N	DYQKA N
DRAQK AN	DRIQK AN	DREQK AN	DRUQK AN	DROQK AN	DRYQK AN
DAQKA M	DIQKA M	DEQKA M	DUQKA M	DOQKA M	DYQKA M
LAQKA	LIQKA	LEQKA	LUQKA	LOQKA	LYQKA
SHAQK A	SHIQKA	SHEQK A	SHUQK A	SHOQK A	SHYQK A

*Kështu kur themi DEQ nuk e ka kuptimin sikur DAC/DESH në bazë të cilët ndryshojnë,*

*DEQ do të thotë DA \*EQ pra gjësendi i cili është DA nga tansia (tan'sia; tanësia; t'an'sia) (tan'sia; tanësia; t'an'sia) në formën EQ më kuptim të njëjtë më QE/QI/QO/QU,.... E dimë DEQ quhet edhe DASH-i (DEQ edhe fëmija, njeriu i cili kcen sa posht e nalt, është i lëvizshëm nuk rrin nje ven, si DEQ, asht DA nga EQ, ose DA për HEQje, ose e dalun nga pjesa DE në fromen EQ /OQ, IQ,...., etj. ), shpesh si shumës i fjalës DAC ose DESH. Krejt e natyrshme se DESH, ashtu si DAS, DASA, më kuptimin DASH pra më DA pej ASH-it, përcjell kuptimin jo vetëm më N'desh, por edhe më DA nga gjësendi, nga sasi e gjësendit, sasisë të materies në këtë rast ASH. DAS ka kuptimin e njeriut i cili DA-ne fushëbetejën, ku kemi dyluftim (Daluftimin) pra, MEJDAN, ose MAJ+DAMJEN, ku DAhet zotësia për kacafytje, ose për vendim marrje.*

*Ne përhapjen e gjuhës shqipe, DA, DAN, DAMAS, DAM, DION, DAON, DEON, DARJON, DEAR, DIER, DOR, DON, EDON, EDIN, DYAN,...., etj., janë shumë të përhapur, e cila më kryeneçësi kallëzon se është fjalë e krijume (kështu nuk ka kuptim Krijuar, sepse kemi K + RIJUAR, kurse Krijume, del nga K+RIJUM) në fillim të themeleve jo vetëm të gjuhë shqipe.*

*Kurse DEQ më kuptimin pak më të ndryshëm se fjalët HEQ, por tash dallimi ndryshon për aq sa ndryshon kuptimin e D e cila në bazë ka kuptimin DA, kurse H ka kuptimin e formës se ngritur përnjëherë prej 90 shkalle, ose lëvizjes (le+ vi+ zjes; lëvizjesh , pra shikoj fjalët në fund; /zjesh/zhjes/zhiesh) se menjëhershme më ndryshim të rreptë ashtu siç do të ndodhte lëvizje më kah, ngritje ose ramje, më ndryshim të përnjëhert-përnjëhershëm prej 90 shkallë, pra kur H gjendet në fillim të fjalës.*

*Nga kjo; EQ ka kuptimin e lëvizjes nëpër formën të cilën e përshkruan fjala Q si; EQ, AQ, UQ; OQ; IQ; ..., si dhe QE, QA, QU, QO, QI, QY,...., etj.,.*

*Kurse HEQ, DEQ; VEQ, MEQ, TEQ, LEQ, KREQ, DREQ, SHEQ, SHKEQ; MEQKA, .., etj., në jep përshkrimin e fjalës EQ, por tash më vetit përcaktuese të fjalës në fillim të fjalës si;*

*HE+EQ,DE+EQ; VE+EQ, ME+EQ, TE+EQ, LE+EQ, KRE+EQ, DRE+EQ, SHE+EQ, SHKE+EQ; NE+EQ,*

*Lexuesi duhet ti përgjithësoj edhe për;*

AQ	EQ	UQ	IQ	OQ	YQ
QA	QE	QU	QI	QO	QY
HAQ	HEQ	HUQ	HIQ	HOQ	HYQ
QAH	QEH	QUH	QIH	QOH	QYH
FAQ	FEQ	FUQ	FIQ	FOQ	FYQ

<i>QAF</i>	<i>QEF</i>	<i>QUF</i>	<i>QIF</i>	<i>QOF</i>	<i>QYF</i>
<i>VAQ</i>	<i>VEQ</i>	<i>VUQ</i>	<i>VIQ</i>	<i>VOQ</i>	<i>VYQ</i>
<i>QAVA</i>	<i>QEV</i>	<i>QUV</i>	<i>QIV</i>	<i>QOV</i>	<i>QYV</i>
<i>SHAQ</i>	<i>SHEQ</i>	<i>SHUQ</i>	<i>SHIQ</i>	<i>SHOQ</i>	<i>SHYQ</i>
<i>QASH</i>	<i>QESH</i>	<i>QUSH</i>	<i>QISH</i>	<i>QOSH</i>	<i>QYSH</i>
<i>RAQ</i>	<i>REQ</i>	<i>RUQ</i>	<i>RIQ</i>	<i>ROQ</i>	<i>RYQ</i>
<i>QAR</i>	<i>QER</i>	<i>QUR</i>	<i>QIR</i>	<i>QOR</i>	<i>QYR</i>
<i>KAQ</i>	<i>KEQ</i>	<i>KUQ</i>	<i>KIQ</i>	<i>KOQ</i>	<i>KYQ</i>
<i>QAK</i>	<i>QEK</i>	<i>QUK</i>	<i>QIK</i>	<i>QOK</i>	<i>QYK</i>
<i>,..., etj, në perthurjet tjera,...</i>					

*rastet tjera;*

*Nga tabela kuptojmë se fjalët si VUQE ose VUQI mund të jetë fjalë shqipe, e cila përdoret nga sllavët e jugut, sot kemi po ashtu FUQ RA në TOK, ose FUQ FUQ i Futa teshat në Kosh.*

*Mandëj gjejmë toponimet si FOQ, FOQA, FOQKA, po ashtu emri i katunit HOQA, pej nga del krejt i kuptueshme FEQ, FEQKA, ashtu që e përshkruan si të HEQUN TURININ, shembull FEQKEN E KISH tFORT. I DOKEJ FEQKA E GAT N'TERRIN E NATS*

*Kështu toponimi FOQKA në Bosnje na del i kuptueshëm, si reliefi QO, QOKA, në formë OQ, OQKA, VOQKA, FOQKA, Ose*

*FUQKAN ISH PO HAJKE SHUM*

*Po ashtu simetria vlen edhe tek fjalët më të gata, siç kemi FUQK ku marrim KA QUF, ose UQK, si KAQU*

*Kështu fjala HIQ kurrsesi nuk është Turke, sepse gjuha Turke u krijuar, e morri formën e sotme (sodit) si pasojë e perzimjes së ardhacakëve Turq të ardhun nga Kazakistanit dhe venálive (vena a lav/lev/ nga LI=LA, LAVA/LLAVA)të cilët ishin shumica popuj shqipfolës dhe popujt tjerë të ngat (n'ga'at).*

*Kemi emra njerëzish, si SHYQ, SHEQ, të cilat marrin kuptim.*

**Shënim:** *Në gjuhë shpesh vlen parimi i papërcaktueshmërisë; kuptimi i një (nga Nu  $i=Ni=N'i=i=1$ ) fjalë kurrë nuk mund të përcaktohet e dihet saktësisht për çka është përdorur, sepse në koftë se kthehem në kohë, gja e cila është e pamundshme, atëherë ndryshojnë rrethanat kulturore, dhe ndodhitë e tjera të përthurna. Kështu gjithmonë mund të përafrojmë kuptimin bazët e fjalës, duke u përqendruar në strukturën e brendshme të saj në krahasim më fjalët tjera të ngjashme, të cilat formojnë grupin - familjen e vetë brenda gjuhës.*

*Kështu kemi AQAREVA, më domethënie A QAREVA, në kuptimin është ven ndërmjet dy kodrinave ose bjeshkëve doket si e QAR, ashtu si QARAV+ESHJE (qaravesh; ose VESH QE VARJE,...) në simetri ta lexojmë na kahun kundërt do të kemi fjalë të kuptueshme për ne, si AQAREVA=VAREQ=VERAQ=VERIQ=VURIQ=VRIQ=VRAQ=VRANIQ ,..., etj.*

*Në historinë e krijimit të shqipes dhe gjuhëve tjera kemi, rastin kur një fjalë ose familje fjalësh të krijuar prej një rrënje kanë krijuar familje shumë të gjerë, por më vonë janë tkurr ose kanë hup, për shkaqe të cilat nuk mund të dihen krejtësisht.*

*Shkaqet mund të jenë zvogëlimi i madh në numër, për shkak të fatkeqësive natyrore, epidemive, luftave, si dhe gjanave tjera të cilat nuk i dimë.*

## **VULLKAN/VULKAN**

*Kemi dhan shpjegime të hollësishme në pjesën e parë të librin lidhur më fjalën Vullkan, dëshiroj të zgjeroj, e plotësoj shpjegimin në atë se fjala VULKA, përbëhet nga VU, që ka kuptimin VU=VI=VO=VA=VE ,..., kurse pjesa LK do të thotë LAK, por më përmasa të shkurta , kështu LK më kuptimet; LAK, LUK, LIK, LOK, LEK,. ... Prej nga kemi VULKAN do të thotë VU LAK kurse pjesa AN më kuptimin Ana e hapësirës, përmasës fizike ku ndodh VU-mja e LAKut, por mungese e zanores ndërmjet L()K do të thotë se kemi LAK të shkurt në trajtën LK, kurse në shqip në vend të L përdoret LL tek fjala VULKAN si VULLKAN prej nga kemi LLK do të thotë kemi forma si LAKA të shumë në lëvizje , për këtë në shqip merr LL, prej nga kemi LLK pra kemi LLOKO\*LLAKA+QITJA, në Kosovë përdoret LLOKOQITJE , në atë mënyrë duke na dhënë LLK pra LaKa të shkurt dhe të shpejt në lëvizje si LLK prej nga kemi LLKAN, si LAKAN, prej nga VU LLKAN marrim VULLKAN. Kemi thënë se VULLK duke e largu pjesën AN, e cila përshkruan mjedisin hapësirën ku ndodh dukuria VULLK, ose VU LLAK, marrim VULLK, prej nga kemi VELLK, VELK, VELIK, VELIKAN, VELLIKAN, VALKAN pra KA VAL, që në thelb na jep natyrën dhe logjiken e krijimit të fjalëve shqipe.*

*Kështu marrim për krahasim; VULLKAN; FULLKAN; FALLKAN, FALKAN, FLAKAN, VLAKAN; ose LL në L, kemi; VULKAN; VALKAN; FALKAN; FLAKAN; MALKAN; MRALKAN; DALKAN; SHALKAN, ..., etj.*

*SARKOFAGOs (me kuptimin SA ARKO, kurse pjesa FAGO na për afrohet më fjalën HAGO në kuptimin HA GJO, prej nga SA ARK HA GO)*

ANUBIS, me kuptimin A NU BISH.

### **Ayden, Ajdin**

Aaden, Aden, Aedan, Aidan, Aiden, Aidyn, Aydan, Ayden and Aydin.

Aydin në turqisht theksohet si “eye-deen”, emër I përhapun (*shënim; kemi format, përhapen, përhapin, përhapën, perhapne, perhapon, perhapun, ..., që vërteton se janë froma me të qëndrueshme, sesa ajo e rrasne në standard; përhapur* ) kogja shumë tek popujt Turik. Thuhet se është më prejardhje nga gjuha Alta, tash republikë e Federatës Ruse, në të cilën flitet gjuhë e familjes Turike. Megjithatë thuhet se nga kuptimin I emrit Aydin si i përndritur, i kuptueshëm, i kfjellt, por në ditët e sotme merr kuptimin si i Shkolluar dhe i edukuar, i shkrueshëm,...., etj.

Mendoj se kjo fjalë është shqip, e dimë se në hapësirën e Turqisë; gjuhët indoevropian një kohë kanë lulëzuar, dhe sidomos gjuhët të cilat ishin shumë të afërta me gjuhën shqipe, masanej po aq sa në Ballkan dhe Evrop ishte gjuhë e përhapur në Azi, duke bere ndikim të madh në gjuhët tjera samite.

Me pak kjo fjalë është e marr nga gjuhët shqipe duke u përhapur të fiset nomade, të Kazakistanit dhe stepave të Altait.

A DIN, dhe ka rrënjë të fella kuptimore, nga A DAN, më DAN; MEJDAN, EDAN, EDON, AIDIN drejtpërdrejt do të thotë AI DIN, në kuptim ai është i mençur, është i kfjellt. Fjala DIn është e përhapur edhe tek popujt Samit fjalë e marrën nga Azia e vogël dhe Ballkani,.

Çdo njeri të thjesht e kupton se emrat të krijuar nga fjalët; E DINA; E DONA; E DUNA; DIANA; DANA; ADONA; ADONAJ; DIONIS; ADIN EDEN; AIDEON; ADEON; IDEON; IDE; IDEA; ..., janë të gjuhës shqipe. E shkruaj në këtë mënyrë sepse më shqetëson pas hulumtimeve të shumta në çfarë niveli është shkenca e historisë dhe e gjuhësisë në përgjithësi, sidomos popujt pushtues, siç janë Turqit dhe raca Turike e ardhur nga Kazakistani e Kina perëndimore, e cila pa të drejt merr dhe mbrapshton (ma ra=m’ra +pej/pi/p/,...+shton) historinë, e rrëmben ashtu si ardhacakët sllavë në Ballkan.

AEDIN, AIDIN, janë fjalë shqipe në kuptimin AI DIN, A EDIN, pra flasin për njeriun që ka dije, din dhe i cili natyrisht është i mençur, krejt kjo na jep kuptimin e vërtetë të kësaj fjalë , ma mirë se në gjuhët e ardhuna nga Altai.

Me vone u em’nu AYDIN (Ajdin) një qytet në Turqi, I njohur në Greqinë Antike më emrin TRALLES, që në shqipe ndërlidhet më fjalën TROLL-es, por mund të kete kuptimin si TRALL, si përshkrim i

reliefit në atë krahinë, si T'RA AL, ashtu pjesa ALL ose AL na jep daljen në shesh ose në lartësi të kuptimin të emrit TRA=T'RA

**Anthea** (Ανθέα) në shqip AN THAE; AN THYE, ose AN E THYME, e cila ndërlidhet për shkak reliefit.

And **Euanthia** (Ευανθία) nje varian=nga VAR ANESH, shihet se është e ndikuar nga gjuha Greke si nga ANTHEA në EUANTHIA, duke përcjell të njëjtin kuptim AN THYE, pra veni më një AN të thyme (thyer), e cila shpjegohet shqipe, Kështu kemi në këtë krahinë e emnime si Krahina e Egjeut, në shqipe AUEGEAN me kuptimin E GJAN ose e E GJEAN ose A E GJEAN, në lashtësi G ishte më I zakonshëm sesa GJ , prej nga kemi A E GEAN, natyrisht ky emër është I pasunum me noj tingull tjetër të ngjitur nga Greqishtja e vjetër. Emrat e vjetër më rrënjë shqipe filluan të ndryshojnë fuqishëm sidomos pas dyndjeve të popujve Iraniano-Samit në kahun e popujve shqipfolës Evropian, siç është periudha e *Seleucide* u ndryshua emri nga Anthea në ANtioka, e cila në shqipe mund të quhet si ANTOKE, ose AN E TOK'S.

### **Shënim:**

1)

*RRAJ; RRAJT u krijua ga RA, duke kaluar në RRA, prej nga kemi RAJ, RA, RAJT në kuptimin gjësendit i cili asht RA në fell'si t tokës*

## **Maíandros / maj an dri**

Emri i sotëm në Azinë e vogël **Büyük Menderes River** I njohur në lashtësi më emrin Maeander or Meander, nga Greqishtja e vjetër: Μαίανδρος, Maíandros. Ky emen (emër) kallëzon se në këtë hapësirë ishin vendbanime shqiptare të banuara se paku 2000 para Krishtit. Por rreth vitit 1400-800 filluan zhdukjet dhe largimin nga këto anë, më ardhje të reja nga Irani, si përzierje paraIraniane më popujt e veriut dhe Samite, në luftë për të marr Azinë. Kjo ishte edhe periudha kur erdhën edhe Greket në brigjet e Ballkanit. MAEANDER, në greqishte shpesh MAJANDROS, kuptohet si; MA AN E DRINIT, ku pjesa DRO, ose DOR do të thotë vendi lumit DRI, pra Dri quheshin në përgjithësi Lumenjet dhe ku kishte ujera/ujna. Nga MAIANDROS dhe toponimet e shumta tjera, kuptojmë se version i Gegnishtes, ishte versioni i vetëm i gjuhës shqipe.

Duhet ti gjujm poshtë studiuesit shqiptar, të cilët fjalët ANDRO, ANDRI, NDER, NDERO, e lidhin shpesh më fjalët e përdorura sot në dialektin e jugut, duke I nxjerr kuptimet e pavërteta dhe të gabume si NDERI, dhe ANDRI si ANDERR, perfunime (përfundime=per funi da) jo t 'vërteta, dhe

aspak të qëndrueshme. Kështu kemi emrin KASANDRA, përkthehet si KA SA ANDRA, pra KA SA ANDRA e cila nuk është e vërtetë, emri KASANDRA, ka kuptim KASAN DRI, pra në kuptimin KAS, ose KASH dhe AN DRI, sepse KA SHAN DRA na jep përshkrimin e relievit ku rrjedh lumi DRI. Zakonisht greket e vjetër i emëruan DROS ose DOROS, si trajta të shfromume/shromuara të cilat i kishin marr nga shqiptaret. Emri DARDAN na jep emrin e shtrimjes t'lumjeneve ku rrjedhin lumenjtë ata, natyrisht shtrimja e tyre përgjysmon male e fusha.

## **DRI dhe DR**

Te gjitha fjalët e përdorura në Jug, janë bashkim e përthurje nga fjalët e Gegnishtes.

Përpjekja e shumë gjuhëtareve për të përshkruar fjalët nga e folmja e jugut, janë të kota, një (nga Nu  $i=Ni=N'i=i=1$ ) nga këto është shtjellimi i emrave; ANDRA, KASANDRA, NDER kinse nga fjala në DER.

Lidhja e bashkëtingëlloreve; ND, MB, në shumicën e rasteve pa vend, kurse prapashtes/mashtesa/mrapashtesa më R në shumicën e fjalëve u përgjithësua pa vend.

Shembull;

ZBATOJ, e cila përdoret më shumë në letrare, përbëhet nga z\*BATOJ, ku pjesa BATOJ në Kosovë përdoret hala, si BATOJ/BOTOJ si BOT=BAT=BUT=BET të cilat forma përdoren në Kosovë;

*A E BAT PUNEN,*

*ne trajta EU BET FEMEN QE O,*

*A E BOT KET NER EDHE JU*

Kështu ZBATO praktikisht është Veriut, por në kohë të caktuar për shkak pushtimit e veçimeve, u dan (N'DAN) fjalët, më siguri për shkak zvogëlimit të madh të numrit të banoreve.

Nga kemi Zbato, por si dëshmi kemi fjalën ZBUT, ashtu ZBATOJ-ZBUTOJ, ku pjesa BATOJ ka të njëjtin kuptim BUTOJ, ose BAT=BUT=BOT=BIT,..., vërtetimin e kemi edhe ZHBIU por edhe ZBIU, ZBOJ nga BOJ, ashtu i bije (BIJ=BOJ=BAJ) njëjtën me strukturën e Gegnishtes.

Nga kjo kuptojmë se emri i Mretit Ilir BATUA, BATON ka kuptimin Ai i cili BAN, ose i cili është krijuar në mënyrën më të mirë, sepse është i BAM.

ZBOJ pra nga Z+BOJ, dhe ZBEJ e cila përdoret në Veri përkatësisht në Kosovë (Dardani), por kjo fjalë Zbej (prej nga krijohet fjala ZHBEJ/ZHBAJ) nuk pranohet në gjuhën letrare, edhe pse në jug përdoret



njëjtë si në veri Zbehej. Mandej BAHEJ, ZBAHEJ përdoret në Veri, por edhe Zbehej, Zhbahej si; **Zbahej më punu më ta, U Zbeh n'fyr**, Të marrim strukturën e njëjtë dhe kuptime të ndryshme SBAHET dhe ZBAHET /ZBEHET nuk janë të njëjta në kuptim.

Zbahet ka kuptimin e ngat më Zhbehët, kurse S'bahet merr kuptim e mos Bamjes dhe as që ka ndodh veprimi i bamjes nojhere.

Kemi Kënda, A PO TA KANDA, KENDA, kënd-shme , në Kosovë A PO TA KANA (ka ANA, në kuptimin **KA ANA E JOTE më ja majt**).

KANDA formohet nga KA AN, kurse KANDA merr formën KA ANA DA, më DA KA ANA, prej nga kemi DAKAN.

Megjithatë jo gjithmonë e shpjegon veten prania e ND, e cila përfarohet NU DA , dukuri e shformimit në gjuhën tonë në ND ashtu si dhe MB.

Kemi MBRENDA, MRENDA, por në Kosovë (Dardani)MRENA në kuptimin më RENA, prej nga MA REN në kuptimin MA RAN, pra RENI shikohet vertikalisht i formuar nga RA-MJA. Si RAN duke u shtresuar nga RAMJA. Kur RAN është në largësi, pra në kohë dhe hap'sin i largët, dhe vështruesi nuk është present, kemi ndryshimin nga RAN në REN. Kështu shtimi i D në fund të fjalëve, në shumicën e herëve është e palogjikshme.,

Kur janë t 'logjikshme dhe më vend fjalët ND, MB, dhe përfundimi (per funi DA) i fjalëve më D?

ND ka kuptim kur N gjendet para fjalëve që fillojnë më D, si fjalët;

***N'dore e mante lapsin***

***N'der t' oborrit ish shtre,***

por pa kuptim janë futja ND tek fjalët;

Nderi, Ndamja sepse Ndamja ka njëfarë pushimi ndërmje/n'rmjet/n'rmajt,.. si N'DAMJ, ska kuptim më u shkru Ndam por duhet N'DAM, masi fjala DA ka përdorim t'shpesht. Rrjedhimisht largimi nga gjuha standarde i fjalëve DA, QA, VA, VU MA, MU, është n'dalim (***pra më DA LIMin në kuptimin LIMi DA pra më DA rrjedhjenne formën LIM) i padrejt, dhe ndoshta i ndikum nga aleancat antishqiptare.***

***Kur themi NDIKIM=N'DA'KAM***

Kështu nuk ka në gjuhën shqipe Nda por ka N'DA, sepse mund të funksionojnë njëjte më në DA, ose Nu DA, nuk ka në gjuhën shqipe NGA, por ka N'GA në kuptimin në GA, pasi kemi fjalën më kuptim GA/GJA si NGA/NGJA/NGJY/NGJEh ,..., simas N'GA ; N'GJA; N'GJY; N'GJEj sepse kemi fjalën GJEJ, kështu Nu+Gjej, kemi NU gjetjen=Ngjeti; Ngjehi,...etj.

Rrjedhimisht NDERTU, krijohet nga në DERTU, ku pjesa DERTU, ka kuptimin e DA nga ER, ashtu si NDAR, kemi NDER. Kështu format e

shkurta në Gegnishte janë N'ER, N'AR, N'UR, N'IR, kurse në jug u shtua edhe tingull D i cili në shumicën e rasteve nuk ka kuptim, shembull; NDER, NDAR, NDUR. N'DIR,...

Te gjitha fjalët të cilat fillojnë më MB janë jo logjike dhe shformime, në përjashtim të fjalëve të cilat fillojnë më B, kështu kemi MBURR fjalë e drejt e cila duhet të shënohet si M'BURR ose se paku të kuptohet si e tillë, pasi kemi fjalën MA/MAJT BURR=MBURR, por jo MBAR sepse kemi fjalën MAR në kuptimin MA AR: kështu më BA AR, ose MBIJ pasi e kemi fjalën BIJ, thjesht MBIJ Mundemi (MUN DAM, DAMJE E MUNIT,..., në thelb s'kemi nevojë më than MUNDEMI kur e kemi fjalët MUJM, MAJM, MEJM, MOJM, SHMOJM, SHMAJM,...etj. Kështu MAJA, pse nuk thuhet MBAJA e MALIT, por MAJA e Malit sepse MAJA është e nalt dhe MAHET atje, Pse nuk thuhet MBALI por MALI, pasi kemi MA AL në kuptimin MA NALT,...., etj.) del gat dhe pa kuptim.

Ka më qindra fjalë më të njëjtën logjike vërtetimi se pjesë e fjalëve të rrasne (rrasur , me e drejt të thuhet rrasne , sepse kemi Rrasin/Rrasen, rrasun sepse e ruan formën e përgjithshme me prapashtesën --N e jo me --R) në standard nuk kanë mshtetje/pshtetje (mbështetje. Pshtetje=Pej shtet/SHTAT, Mshtetje=MA SHTAT).

Kështu kemi NDER nga NU DA ER, e panevojshme masi kemi N'ER, ashtu më kuptim N'AR si gjësend i rrasun m'renA në ar; si Nalt'si ose gjësend zmadhohet/rritet ER ashtu RE.

Kështu kemi

Ba	Be	Bu	Bo	Bi	By
Zba	Zbe	Zbu	Zbo	Zbi	Zby
Zhba	Zhbe	Zhbu	Zhbo	Zhbi	Zhby
Zba-h	Zbe-h	Zbu-h	Zbo-h	Zbi-h	Zby (zbyth)
Zbat	Zbet	Zbut	Zbot	Zbit	Zbyt
Z(ZH)ban /m	Z(ZH)ben /m	Z(ZH)bu n/m	Z(ZH)bo n/m	Z(ZH)bin /m	Z(ZH)by n/m
Z(ZH)bah et/hen/he m	Z(ZH)beh et/hen/he m	Z(ZH)bu het/hen/h em	Z(ZH)bo het/hen/h em	Z(ZH)bih et/hen/he m	Z(ZH)by het/hen/h em

**Shënim:**

ZHABA del nga kuptimi ZA BA pra ban ZA veti (*menohet VETI sepse rrjedh nga vetja e Zhabes*) e Zhaba, sepse Zani i ZA BA është ZHA BA, nuk është veç ZA por diçka si ZHA. Megjithatë kjo fjalë u shpall Sllavë masi Sllavet e përdorin, krejt e kuptueshme masi qëllimi ishte përjashtimi i gegnishtes.

Si asht e mundshme të shpallet fjalë e huaj ZHABA por shqip të jetë ZHBA, ZHBANE, ..., etj.

Emri BRETKOSA, nga gegnishtja BRET, BERTET, BRITI, ..., të cilat i kemi shpjegua shumë here dhe si janë bajt e maru kuptimet e tyre.

## **ZHELE/ZELE**

E kemi emrin e barishtes ZELE në Kosovë; si formë e fjalës ZHELE, ZELE7LEZE; ZHELE/LEZH/LEZ/LOZ/LOZH

## **Kand/kënd/Kandi**

Derisa fjala *këndshëm* përdoret në Jug dhe e *Kandshme* në veri, por në Kosovë (Dardani)dhe verilindje të Shqipërisë e kemi Kana, *kanshme*, formë shumë më e drejt e krijuar nga KA ANA, pra JA MAN KA ANA E JOTE prej nga kemi tkurrjen ose ngjeshjen në fjalën KA ANA=KANA.

Kurse për Kënd në kuptimin e këndit e cila përshkruan dy segmente më një (nga Nu  $i=Ni=N'i=i=1$  ) pikë të përbashkët, njëra më tjetrën duke ndërtuar kënde të madhësive të ndryshme.

Kënd quhet në Jug kurse në veri KAND, natyrisht kjo shkakton perzimje më Këndshme, për ata shumë rralle e përdorin si Ua kënda juve, prej nga kemi ngjashmëri të mëdha ndërmjeti Kënda/kanda/kënd si shije dhe Këndi si madhësi gjeometrike.

Në Kosovë KANA, dhe KANshme, ka dallimi më kënd, sepse kemi KAND, ka kuptimin KA ANA DA, pra në këtë fjalë D në Kosovë (Dardani)përdoret në fund të fjalisë për arsye se është e domosdoshme të thuhet se ANA A DA, pasi kandi asht ka një (nga Nu  $i=Ni=N'i=i=1$  ) lloj veprimi DA. Kish më pas kuptim më than për Kand si KANTHY ashtu të përshkruajmë se KA ANA THY ose ka Thymje në AN, megjithatë KAND në Kosovë (Dardani)KA AN e DA-me përmban përshkrimin e KANDit.

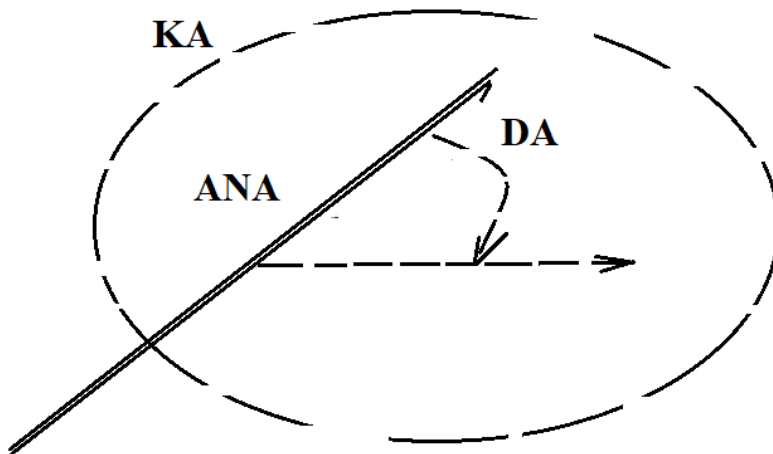

**KA ANA DA=**  
**KANA DA=**  
**KANDA=**  
**KAND/KANDI**

KA NU DA, KA NO DA, KAN DA, KANDI, ku DA=DI man t'njajtin/njëjtin kuptim.

Kjo fjalë KANDI është krijuar nga KA ANA DAN=KANDIN, KA+ ANA +DA= KANDI. Praktikisht në gjuhën letrare kemi KND, pra vetëm tri bashketingelore, sepse **ë** na jep Kë, e cila nuk dallon shumë nga: Këndi=KNDI. Nga kjo **Këndi** nuk paraqet formën e drejt, t edhe pse u pranua në drejtshkrim.

Kurse në Jugut **Kend** kemi prapë problem sepse K' ose Ke , plus AN është emëruar si eN, ose thjesht N, për shkak të hupjes së zanoreve,...

## **SPIRTI/SHPIRTI/SHPARTA**

SPIRT/SHPIRT por edhe SPRIT/SHPRIT  
 SPURT/SHPURT por edhe SPRUT/SHPRUT  
 SPERT/SHPERT por edhe SPRET/SHPRET  
 SPART/SHPART por edhe SPRAT/SHPRAT  
 SPORT/SHPORT por edhe SPROT/SHPROT  
 SPYRT/SHPYRT por edhe SPRYT/SHPRYT  
 Si dhe  
 PIRT/PIRT por edhe PRIT/PRIT  
 PURT/PURT por edhe PRUT/PRUT  
 PERT/PERT por edhe PRET/PRET

PART/PART por edhe PRAT/PRAT  
PORT/PORT por edhe PROT/PROT  
PYRT/PYRT por edhe PRYT/PRYT  
Por edhe  
P'IRT/P'IRT p'or edhe P'RIT/P'RIT  
P'URT/P'URT p'or edhe P'RUT/P'RUT  
P'ERT/P'ERT p'or edhe P'RET/P'RET  
P'ART/P'ART p'or edhe P'RAT/P'RAT  
P'ORT/P'ORT p'or edhe P'ROT/P'ROT  
P'YRT/P'YRT p'or edhe P'RYT/P'RYT  
Nga  
IRT/IRT por edhe RIT/RIT  
URT/URT por edhe RUT/RUT  
ERT/ERT por edhe RET/RET  
ART/ART por edhe RAT/RAT  
ORT/ORT por edhe ROT/ROT  
YRT/YRT por edhe RYT/RYT  
Dhe kjo nga

IR/IR por edhe RI/RI  
UR/UR por edhe RU/RU  
ER/ER por edhe RE/RE  
AR/AR por edhe RA/RA  
OR/OR por edhe RO/RO  
YR/YR por edhe RY/RY

## **Menelau**

Menelau do të thotë Mene lam, pra pjesa Lau, është shumëkuptimshme, të cilat dalin nga kuptimin bazë LA, LAU, e cila mund të këtë kuptimin më LA pra më pastru (*ka kuptimin PA+STRU, prej nga PA+ST+RU, ku pjesa ST përfarohet më ST=SHT=SHTU*), dhe më këtë MENELAU do të thotë MEN LAU, pra Menje të paq të kfjellt, por në kuptimin LAU. Pra, e ka Lan MENJA siç themi në Kosovë; MENE+LAM, ose MENJA E LA, pra MENJE jo e kfjellt.

Kuptimi tjetër del nga MENELAU do të thotë më në U LA, në kuptimin ka MET më NE, dhe është pjese e jona

## Agamemnon,

AGAMe Mnon, nga gegnishtja do të thotë, AGAM, a I gjam, MNON pra Ai njeri i cili ndërton vendbanime,

**MNON** e cila do të thotë MA NON, si trajtë e shkurt M'NON, prej nga kuptojmë ai që MAN Anën, ai i cili maron-mbaron (fjalë e perdorun/përdorur gjerësisht n'ven të ndërton; ku MA RON; pra e MA nalt'sin RON, që ka kuptimin e ruajtjes, ashtu si MARU nga kuptimin MA RUJT) qytetin e cila do të thotë NON.

Kurse **AGA**, ka kuptimin A GJA, në kuptimin I madh, i ngritun, por edhe i pari AGA. Kështu emri i përdorur AGA, në kuptim AG A. pse A GA, është më prejardhje shqipe, ashtu si shumë fjalë tjera. Natyrshëm AGA=A GA, në kuptimin i rëndësishëm, i madh GJA mi tokw, dhe MEM, M'AM pra më AM, dhe NON, ku kemi A GA M'EM NON në kuptimin A GJA i cili MAN AMEN e NON-it, pra Vendbanimit, qytetit, etj. Kështu kemi AMNON më kuptimin AM E MNON-it.

Më e drejt është të thuhet si në Kosovë , Agjes ti thuhet AG, AGA, AGes, ashtu si u ngjiten emnat me mija vite. E keqja është se kjo fjalë u kqyrë si Turke dhe u largua me propgand nga populli Shqiptarë.

Kështu AGA, AG, i thuhet Migjes (agja, agjës, Mi\*IGJ=MIGJ) dhe kështu duhet ti thuhet.

Pra, duhet te jetë

AGA, AGA, AGAJ,

Kemi edhe per femrat, Inge ( e n'rume shumë vonë me Ingje, si shembull Ingja Fat, Ingja Hyk, Ingja HUKe, Ingja ELLE,...etj).

## TRAMB/TRAM/TREM

Në Kosovë (Dardani) TRAMB përdoret si TRAM, prej quhet në këtë mënyrë shkëmbimi, TRAM do të thotë Shkëmbim, ndërrim, në Kosovë (Dardani) quhet po ashtu TRAM, N'RRIM, N'RROJ.

Nga kjo kemi shpjegimin për TREM në kuptimin R€ ashtu si perdoret, RUJU SE R€ posht, e nga kjo TE R€M =T'R€M na ep pamjen e REMjes, rrjedhjes në largësi, ose largë nga vrojtuesi (i cili e krijon fjalën, e për të përshkruar dukurin e TREMJES)

Kështu TRAM, TREM, TRIM, TRUM, TROM pershkruajn dukurin e RAMJES, ose me drejt prej pikës ku fillon RA, RE; RU, ose ku fillon RI. Me TRIM merr kuptimin T\* RI\*IM, duk na dhënë veprimin e ngRItjes, gjendjes në RI, e cila përfaqëson pikën e lartë të jetës dhe Rinimit (RI NUMIT; ose NUM RI). Perfundimisht kemi te bëjmë me fjalët, me

bazë të njëjtë kuptimore, por dallojn sipas zanoreve, sepse dukuria RA në cilën hapësirë ndodh, pra a ndodh në; U, I, O; E; Y,...etj.

## **Themra/thembra/THUNRA**

Përbëhet nga THE M'RA, prej nga kuptojmë si THY M'RA; prej nga kemi THYMRA, THEMER po ashtu merr kuptimin THYMAR, pra gjësend i cili është për TY THY, në formën THE, pra gjësend i cili; THEN ose THEHET, prej nga kemi THYM RA, pra është për tu thy dhe kjo thymje bahet nga RA-mja. Në Kosovë nuk thuhet THYJE pro THEJE, nuk thuhet THYHET por THEHET, per ket kemi THE=THY ME RA, ose RA ME THY, ose me drejt MA RA THE me renditjen THE MA RA duke u t'kurr (tkurr) THE M'RA, ose THY M'RA: Keshtu themra nuk shërben edhe per thy, por edhe gjerat e Mathuna (Nga MA THUNRA) mbathura).

Nga kjo te gjitha fjalët MATH, DATH, THUNRA, THEMRA lidhen e n'rlakohen me kuptimin e fjalës TH, pra THymjes/thyrjes, si;

MATH= MA THA-t (E MAN KAMEN THAT); DA THA-T (da ta man kamën that).

THUN RA= THU N'RU, pra THU, ashtu si thuhet nKosovë THU, THU I n'JERIT, THU I KAUT.

Pra, THU N'RA, pra si THU NU RA, pra THU NU per RA-mje.

Ashtu si KUNRA=KU (KA) N'RA, pra KA NA RA; KA NU RA-mje.

## **Korriku/karrik/kerr/korr/karr/karrice**

Të gjitha këto fjalë përshkruajnë veprimin e futjes brenda në ARR të gjësendeve, kështu kemi KA/KE/KU/KI/KO/KY+ ARR/ERR/IRR/URR/ORR/YRR,.. nga bashkimi kemi KARR/KERR/KURR/KIRR/KORR,..., etj.

## **KAR/KARKES/KERKES/SHKARKES**

KAR, më kuptim KA AR, pra ka ngritje në lartësi AR, ashtu e kundërta e KAR është KRA=KA + RA, prej nga SHKA+AR=SHKAR (Shenim: Në kuptimin e parë mund të dyshojmë në *përshkrimin fizik të dukurisë së shkarkimit/Qkarkimit, ashtu me; shumë+ KA+ AR, kemi SHKAR, prej nga SHKAR+KO, me domethënien SHKAR KA. E kundërta mund të ishte, ashtu si SHKRA, si shumë+ Ka+RA. Megjithatë renditja e fjalëzave mund të na mashtrujmë sepse me shpesh me ShKARKIM kemi RAMje nga pozita e larte në atë me të ultë, shembull nga karroca/karria në*

*tokë. Kështu për ti dhënë kuptimin e vërtetë, na del sqarimi i këtij lloji; SHKA RKO, e cila do të ishte me domethënien SHKO RA KA, ose SHKA RAKO, si SHKA RAKA, kemi SHKA R'KA e cila na ep kuptimin SHKO në RAK/ROK/RIK/REK,... prej nga përshkruhet shkarkimi=SHKA ARKIMI, SHKA A RA KAM), kështu fjala KAR edhe në kuptimin veprimi të organit seksual, i cili në bazë do të thotë ka kuptimin e krijimit të hapësire, pras në përshkrimin hapësinore, vëllimore dhe përshkrimin e sipërfaqes se jashtme.*

Nga KAR e përshkruan KA AR, në kuptimin e ngritjes së sipërfaqes, ckapjes/shkapjes nga pika ku nodh da-mja e përshkruar më fjalën K, AR e cila kufinin e ngritjes ART, dhe maksimumin e saj e RA.

Te njëjtën mënyrë kemi KER, KUR, KOR, KIR, KYR,..., etj.

Megjithatë kuptimi i fjalës AR, bahet tek fjala GA, ku trupi kryesisht i fortë, kompakt (tan'sor) i cili rritet ose merr përmasa GAR, ashtu duke krijuar pamjen e dukurisë të GRU-mbullimit, në formën GUR-mullimit, si GAR, ashtu si GER, GUR, GIR, GOR, GYR, GEAR,...,etj.

Si vërtetim, kemi NU + GA/GJA+KAR+KES, prej nga kemi; NU + GA/GJA+KAR+KES= (N'G')

Kështu GAR ka të njëjtin kuptim më KAR vetëm për shkak të AR, kurse dallimi qëndron tek G dhe K. Ku K na jep levizjen drejt dukurisë AR e cila ndahet nga tansia (tan'sia; tanësia; t'an'sia) (tan'sia; tanësia; t'an'sia) tjetër, kurse G/GA/GJA na jep rritjen e gjësëndit , ose ndodhjen e dukurisë AR përbrenda trupit G, i cili është kompakt, tansi, i pathyeshëm dhe përbrenda tij ndodh zgjanimi AR.

Kështu përgjithësohen rastet për UR;IR; OR; YR; ER,...,etj.

Nga kjo kemi KAR KES ku KES do të thotë sasia e gjësëndit ES/SE, dhe zhvendosja e saj duke u shkap nga një tan'si KE+ES, e cila mund të jetë në format KAS; KUS; KIS; KOS; KYS; por edhe KASH; KISH; KUSH; KOSH; KYSH, KESH, kurse në sasi shumë të vogla kemi KAC, KIC, KUC, KOC, KYC, KEC,...Kur zhvendosje në sasi të vogël C ndodh jo në mënyrë të vazhduar si ES/ESH ose SE/SHE, por më k'cim=KA CIM/KA SIM7KA SHIM, ose ka SHUM.

Kështu kemi. NGGARKES=NU GA AR KAS, prej nga kemi N'G'AR'KES.

MAGAR=MA'AGA'AR

KERKES=KA'AR'KE'ES prej nga kemi KAR'KES=KAR'KOSH, KERKEC,..., etj.

KAR na jep hapësirën e ngritjes qamjes ose hapjes së gjësëndit sipas KAR, dhe KES e përshkruan sasinë e zhvendosje shtjellore të vazhdueshme të saj

Nga kjo KARK na jep KA ARK, kemi Shumë KA ARK, prej nga SHKARKES/SHKARKIM na jep kuptimin dhe vërtetimin se ARK është fjalë shqipe, përkatësisht pellazge-ilire, dhe vije nga kjo gjuhë, prej nga



kemi SHKA+ARKIM=SHKO ARKAM, SHKO+ARK (shkon në Ark), SHKU+ARK pra më qu më shku e më hi(hy mrena) në ARK, dhe ngARKim do të thotë NU GJA+ARK, NGARK, prej nga do të thotë NGARKIM më NU GJA në AR KAM, ose NI GA ARK KAM, e kam rras ni gja në ARK.

Për dyshuesit; se fjala SIN nuk ka kuptim sasi, do të marrim fjalën SASIN, prej nga do të thotë SA+SAN. Kështu shpjegimi SAN është greqisht është qëllimisht i gabuar sepse kemi SAN, SA AN, SUN = SU UN, dhe nga SAN/SHAN, dhe ndërlihet më sasinë SA.

## GABIM/GABUAR

Në gjuhën shqipe nuk duhet të themi GABUAR por më e drejt është GABIM, pej nga kemi GA+BUAR, kështu BER=BUAR, prej nga kemi GABIM=GA BAM, prej nga BAM/BEM/BIM/BOM,..., prej nga kemi BAR/BER/BIR/BOR, kështu edhe pse merr kuptim, nuk është rast i përgjithshëm të marimit të fjalëve në gjuhën shqipe.

## Paranoia

Para, pra pjesa PAR e formuar nga PA+AR, si dhe PARA, por edhe shumica e fjalëve më këtë renditje P(zanore)R(zanore), ose PR(zanore), janë nga familja e gjuhës shqipe, e cila u shkri dhe u tjetërsua në gjuhët tjera.

Kështu PARANOIA, PARANOJA është fjalë e gjuhës tonë, në kuptimin PARA NO, pra mund të jetë më të njëjtin kuptim edhe më renditjen e fjalëve NO PARA, gjësend i cili është PARANU, përpara . Dilet se pjesa NO ka kuptimin e njëjtë më fjalën ON, dhe kemi fole gjerësisht për dallimet, por NO ka kuptimin e gjësendit të NU-m ose i cili është Maru aty, duke filluar nga mendimi, shprehja e caktume, i cili është NU, por edhe Paramenimi. Nga kemi PARAMENO, dhe PARANOI, kanë kuptimin shumë të afërt, dallimi është se para NO nuk e ka fjalën MA, pra e MA NO. Krejt e kuptueshme se edhe Men(d)imi i jonë është veprim më NU, kështu Menja në shqip ka kuptimin më NU, NON diçka dhe e man atë. NON në gjuhën shqipe domethënë vendosje, ndërtimet e vendbanimeve , qyteteve, mendimeve, shprehive, paramenimeve, etj.

Kështu PARA NO/NOJ ka kuptimin e NU/NO-mjes përpara, në kuptim para se të nodh diçka, para se të nodh dukuria, veprimi,..., etj. Prej nga, të PARA NO-sh ka kuptimin shpesh të NOSH diçka para se të jetë aty, para se të NO-het pernjemën, ashtu si kur themi Parameno, edhe PARANO, pra gjësendit i cili nuk është NU në të vërtetë, pra nuk ka

ndodh/nodh veprimin NO, dhe kështu është formua fjala PARA NO, në kuptimin më NU diçka para se të nodh veprimi i vërtetë NO.

Nga shpjegimet e të gjithë etimologëve kurrë nuk kanë dhënë vërtetim të mjaftueshëm se kjo fjalë munet (mundet) më ardh nga gjuha tjetër, dhe e çuditshme, shqipja kurrë nuk është përmend!?.

Mjafton fjalët AP, APET, PA, PARA, PAR- , PRARU, PER, POR, PRO, PRE,...dhe NU, NI, NO, NA, NE, N,... NY, dhe fjalët tjera MENU, NON, NAN; NEN, NIN, ..., dëshmojnë gjerësisht se fjala PARAMENO është fjalë shqipe, pra nuk është veç fjalë e familjes se gjuhëve të zhdukura të shqipes, por ka rrënjë drejtpërdrejt nga gjuha shqipe në Ballkan.

Nga kjo paranojak, kemi Noja, Nojak, Nik, Nak, Nuk, Nek, Noj-aqk,...,etj Kështu si dhe; PARANOI; PARANOIAK; dhe në të përgjithësi fjalët; PARA--, PAR--,

## Gnos/Kno/Meno

*Latinisht; Scio; në anglisht kemi; can, know how to, notice, perceive, Be conscious, be aware*

*Novi; Know, know of, accept*

**Teneo;** hold, Know, keep, maintain, grasp, possess

Në gjuhën e vërtetë shqipe kemi MENO, MENU, MENOJA, më kuptimin e kufjellte pa nje shtjellim të kujdesshëm, kemi

**ME NO; më no sanen (SA NON)**

**ME NU; më Nu n'ket ven nuk mujm**

**ME NOJA; Noja temelet shpis më gur**

**ME NOVA; Nova sanat n'fusha dhe i lash tan diminin atje.**

Veprimin kryesore të fjalës MENO e ka MA=ME, dhe NO=NU, kështu MANE MENEN E MUJ SHLIRONI.

Po ashtu në anglisht kNOW, po ashtu MIND=qe ka kuptimin MI N'DA, pra veprimi i menimit (mendimit) është më Nu DAMjen , sipas të cilës vepron gjykimi.

Kemi Latinisht SCIO më kuptim SHKIO /SHQIO, me kuptimin SHKO, pra menja kur vepron (VEP+PRON ku Pron a Prin) ajo shkon poshtë e përpjetë.

NOVA, ka kuptimin më NU VI, si NUVA

Në greqisht GNO ka kuptimin GJA=G=GA NO, pra më NU gja, kështu si në shqipe fjala GANU, në Kosovë, përdoret si, MA GANOVE ZEMREN , ka kuptimin NI GJA MA NOVE në ZEMER; diçka e huaj për zemrën shkaktuese e vuajtjeve ( **Shënim;** kjo përbëhet nga VU+AJTJ, sikur të themi më u VU-Ajtje, megjithatë kemi VUJT/VAJT/VIJT/VOJT/VYJT në bazë më kuptime të njëjtë) etj.

Gjermanisht kemi KEN, KENNEN, në shqipe mund të ishte KA/KEN/KAN NON, ose kanë NON në kuptimin KA NU,...

Qëllimi është të tregojmë se në disa gjuha NO është baza e të menimit/mendimit, ..., etj.

## **AGRO/AGRI/AGRU/AGRE/AGRA,... AGOR, AGUR, AGIR, AGER, AGAR**

Në të vërtetë na jep (shiko e krahaso; jepet, epet, apat, tregues se kjo fjalë është shqipe)gjësendin, shpesh grumbullimi i dheu më përmasa të mëdha, si rrafshnaltë, një kodër e madhe, ose gjësend i ngritur në formën e Bjeshkës, Kodrave ,..., etj.

Kështu AGRO ka kuptimin e rrafshnaltës, AGRU ka kuptimin e gjësendit të ngritur shumë nalt por që qe ka ramje të thellë/fell sikur lug dhe nga Bjeshka, gjësendi i nalt bije në formë të shpatijeve duke ra në nje fushëgropë ose luginë ku ka fusha të gjera, e cila i gjason (n'gjason=NU GJA SON=SAN=SA AN) luginës të madhe, por përmasat e saj mund të jen të mëdha, si dhe fusha ka pamjen e rrafshin e kundërt më rrafshnalte/rrafsh ungjet.

AGRA/AGRI përshkruan shumicën e kohës reliefin e ngritur të malet, kurse më zanoren A jep përmasat e mëdha, ose ramjen e shpateve (shpateve) nga lartësia, të cilat në koftë ramja është graduale, e marrin më shpesh zanoren A, kurse në koftë se ramjet të shpejt, të rrepta ose vertikale , ose kënd të gjerë të ramjes, më shumë e merr AGRI.

Afërsisht të njëjta forma të reliefëve por dallimi se këto forma janë më të mbyllura nuk janë të hapura, dhe paraqesin më shumë hapsin të veçuara, AGOR, AGUR, AGIR, AGER, AGAR, ose edhe EGAR, EGER, IGIR, IGERm, ose në format T'AGAR, T'IGER, T'OGER, ose VOGER, VAGAR, VIGER,...etj.

## **DREDHO/DERDHOJ**

Ta këqyrim në imtësi fjalën DREDHO, dhe do ta kuptojmë; HABIN/A BIN/A BAN, BAN/ BA AN/ BA NA/ se si u krijua kjo fjalë RE do të thotë sipërfaqe e sheshte e cila ngritet në lartësi më ndihmën e zanores E, kështu kemi RE, REA, REO, REAH,..

DRE ka kuptimin më DA rrafshin e sheshte RE, ashtu DA+RE, pra DA, ose DA nga RE, prej nga kemi; DRE, kurse DREDHO, ka kuptimin DA sipërfaqen e sheshtë RE e cila ka trashësinë ER, dhe e cila DAhet ose del nga RE sasi e caktuar (RES, RESH, DRESH, ) dhe pjesa DHA, që më përfarim do të thotë; DHA gjësendin i cili u DA pej RE.

Kështu për shkak se DHA/DHAJ, DHo/DHOJ/DHI/DHIJ,..., e kemi në fund të fjalës DREDHOJ, ka kuptimin se pjesa DHA i rikthehet pjesës DRE. Mund ta përgjithësojmë për rastet DHI, DHA, DHU, DHY, DHE, si DREDHI, DREDHA, DREDHU, DREDHE, DREDHY, por në rastin më Y, n(d)odhit në natyrë janë më të rralla, për këtë dhe nuk e kemi më shpesh Y, sepse në këtë hapësirë shpesh nuk jemi, dhe nuk janë gjithmonë reale.

Damje nga RE kemi jo veç të formës DRE, por edhe GRE, KRE; VRE, FRE, MRE, NRE, TRE, por edhe damje më të rralla, pra gjasat e ndodhjes në natyrë janë më të pakta, si SHRE, SRE, GJRE,..., etj.

Kjo vlen të gjitha permutimet më zanore tjera, si; damje nga RE kemi jo veç të formës DRE por edhe;

DRA; DRY; DRO; DRU; DRI,

KRI, KRA; KRU; KRO; KRY, KREA; KROU...

VRI, VRA; VRU; VRO; VRY, VREA; VROU...

FRI, FRA; FRU; FRO; FRY, FREA; FROU...

MRI, MRA; MRU; MRO; MRY, MREA; MROU...

NRI, NRA; NRU; NRO; NRY, NREA; NROU...

TRI, TRA; TRU; TRO; TRY, TREA; TROU...

Por edhe DER si rrjedhje nga ER, ashtu si DER si rrjedhje nga RE, kështu kemi;

GRE/GER; GRA/GAR; GRU/GUR,..., por edhe damje më të rralla, pra gjasat e ndodhjes në natyrë janë më të pakta, si SHR (zanore), SR(zanore), GJR(zanore),..., etj.

## **ER dhe ONAN**

Emrat e bijve të Jakobit ER më kuptimet; AR; IR; UR; OR; YR; si dhe HER; HAR; HUR; HOR; HYR,..., si dhe prej vetive bazë të cilat dalin më veçori tjera, si ; KER/KRE; KAR/KRA; KUR/KRU; KOR/KRO, ..., etj.

Lexuesi e përgjithëson se KIR do të thotë KRI/ KRY, por fjala KIR/KYR e përshkruan veprimin e kryer të fjalës KRI/KRY; rrjedhës e kësaj është se kuptimi i fjalëve KYR/KIR do të thotë KRYE/KRIE; e cila e përshkruan sipërfaqen më të lart të tan'sis: ER përshkruan Eren, livritjet, dukurit nodhin mrena/brenda hapësirës ndërmjet tokës e reve, pra hapësirën nga sipërfaqja e tokës dej=daj të sipërfaqja e cila paraqet nalt'sin ku shtrihen RE-t.

ONAN, nga shqipja, përbëhet prej fjalëve;

AN

ANA

NA AN=NAN/NUN/NON/NIN/NON, fale të NAL-ne.

EAN/OAN/IEN/ON/JON/ION,...., etj.

Të cilat na flasin për vendbanimet, ndërtimet e qyteteve ,....,etj.

## **Kali/HIP/HIPPOS**

Nga Greqishtja *hippos* ka kuptimin "*kal*" *fjalë* ku Kali emnohet/AM NOHET/ si krijesë për ti Hip, natyrisht i shtohet S grek.

Kal a kuptimin gjësend i nalt, por edhe nga KL ,e kuptimin Kalo, pra është shtazë për të *bërë* kalu më te, në kuptimin Ka lim/KAlum/KA LOJ,....,etj.

## **KOB**

Vazhdimisht dvesim/Vdesim (DVETI=DA VE ET, shiko skjarimet/shkjarimet-shkarimet/skjarrimet/karrimet/Sk'rrajat) çka do të thotë KOB; KOBİ; si;

*Ra ky kob i madh pej serbeve djegen gjithçka, vran, pren n'tokat tona.*

*Meno për fjalët e perdorne;*

*VRAN =VU RAN;pra vu Ranje-ramje*

*Djegen = DJE-DA-DJA GJEN-GEN.*

*Fjala KOB nga sqarimet e deritashme të bame për zgat krejt librit, kemi kuptu/kput (KUPTU=KAPTA=)*

## **CONFLICT/KONFLIKT**

Në anglisht *Conflict* () nga Latinishtja, *conflictus*, prej *confligere* e cila do të thotë ngatërresë, e cila Latinisht; FLIGERE më kuptimin Goditje, më hi, më i ra.

Megjithatë ka kuptim shumë më të gjerë, prej nga kemi KONFLIKT, e cila në shqip kemi kanë FLAK, kështu fjala LK, si dhe L(zanore)K, ashtu si dhe LL(zanore)K ose LLK, përshkruan LAKUN, pra gjësend i kthyer në LAK, ose në shumë LAK-e të lidhura bashkë si LLAKE, ose në shumë LAKE të vegjël të cilat janë të përhapur më livritje (krahaso fjalët të cilat e përshkruajnë ngritjen në RI; LIVRI, LIVRIT, li VRIT , li VRIT=VRAT=VRUT,... , por edhe LIRI, LARIT,ULURIT, ) të madhe prej nga LLAQE.

Kemi LAK, LKE, LIKE, LUKA, LOKE, LAKMI, LAKAM, NERLAKOJ, NDERLIKOJ, N'RLIK, n'rlik, n'rlikoj, FLAK, PLAK, PLIK, FLOK, FLAK, shpLAK, ..., etj.

Nga kjo kemi; CONFLICT, prej KON e cila man kuptim e njëjtë më KAN, kështu kanë LAK, përshkrimi i shpejt i formës LAK, ose ecje e shpejt nëpër formën LAK, ose paraqitja e shpejt dhe e shkurt e formës , dukurisë LAK, përshkruhet më fjalën F+LAK=FLAK, kështu kemi pamjen e zjemit, FLAKA, si dhe përdoret FLAKE, si *flake atë sen pej dore*, , në kuptimin gjuje, hedhe, langoje prej dore, zhduke. Kështu kanë FLAK, KAN+FLAK=KANFLAK ose nga FLKA, FLAK, FLOK, FLUK,... si dhe FLIK, prej nga kemi KONFLIK, që do të thotë kanë FLIK, në kuptimin kanë lidhje njeri më tjetrën si LAK në kuptimin kanë FLAK, pse jo edhe kanë FLAKJE Njeri më tjetrin ose janë hy në LAK njeri më tjetrin duke përshkrua ngatërresë njeri më tjetrën. FLIK na jep po ashtu largimin e shpejt në formën e LE+IKJE=LIKJE që përshkruan Ikje të veçantë më veçorit e bartura nga fjala LI, prej nga kemi LIKJE, ashtu si fjalët MIK, PIK, prej fjalëve Pej +IKJES=Pikjes ose MIK=ME IKJE,,... MJEKU= më HJEK=ME JEK=MJEK, ose GIK në kuptim GJE në IKJE, ..., e kështu më radh, apo KIK më KA IKJE, etj.

## Reflektim

Fjala Reflektoj, Reflektim ka kuptimi RE, pra në kuptimin diçka e RE e shfaqur në horizont, ose thjesht RE paraqet gjësendit më sipërfaqe RE e cila përshkruan ngritjen mbi/mi sipërfaqen e tokës, ashtu në gëgnisht RE, e pjesa LEK, si LAK, në kuptim e LAKut prej nga kemi REFLEKTIM, , ku pjesa RE+FLEKTIM, kemi LEKTIM që do të thotë LAKUT AM, LAK T'AM, ose LAK'T'IM, prej nga kemi FLEK, FLAK, pra përdridhje e formës se KLAK shumë shpejt , ashtu më veçorit e fjalës F, e cila nxjerrët shpejt si fryme nga goja e mushkërit, kur shqiptohet FFFF,

Prej nga kemi RE+FLEK, e cila do të thotë RE LAK. Pra, Rishfaqja e formës se LAKUT; kështu edhe drita thymje e saj përshkruhet më këtë fjalë si LAK ,e cila thehet/kthehet si LAK, si RILAK, prej RIFLAK, ashtu si RIFLAKU FLLIQNIN PEJ DORE, dhe nga kjo kemi REFLEKIM, ku pjesa LEKT, është e njëjtë më fjalën LAKT, pra kjo pamje është e LAKT, duke e treguar më lak+T, pra më T si fundit e shtrimjes se asaj hapësirë që e ka formën e LAK-t, më të njëjtën mënyrë sikur kur themi kjo është e LAGT, pra kjo formë e LAKT në kuptimin e LAKUAR siç thuhet në jug. Prej nga kemi RE'FLEKT'IM prej nga IM ka kuptim AM, UM, EM,... për nga kuptimi i njëjtë më MA; MU; ME;...etj.

## Vërtetim se fjala APET është shqip

*Shiko e krahaso; kemi fjalët; jepet, epet, ipet, apet, tregues se kjo fjalë është shqipe*

AP	EP	IP	UP	OP	YP
APA	EPE	IPI	UPU	OPO	YPY
APAT	EPET	IPIT	UPUT	OPOT	YPYT
JAPET	JEPET	JIPET	JUPET	JOPET	JYPET
APET	EPET	IPET	UPET	OPET	YPET

## Zhvillim/Zvilim

Në Kosovë kemi pas në përdorim një kohë të gjatë fjalën, ZVILLIM, pra jo Zhvillim. Ashtu si Spjegim dhe jo Shpjegim

Nga Z\*VILLIM prej nga kemi Z\*VALLIM/VALLAM/VALLA ose ZVILIM prej nga Z\*VALAM/VALIM, ZVALIM ose Z\*VAL prej nga kemi ZA VAL, kështu në Kosovë përdoret shumë e drejt, fjala; **ZAVAL I MADH ISH më PUNU NJERI PA BUK**. Prej nga ZAVAL ka kuptimin më ZA VALEN, kurse ZAVALL ka kuptimin e renave të barit të Kositun/KOSHITUN/KA SITJE/KA SHITJE,...etj.

Vërtetim se fjala SHIT/SHITJE/SHETITJE janë në gjuhën shqipe, siç kemi; SHI/SHIH/SHE/.

## Vrugt

VRUGT përbëhet nga RU, me kuptimin më RU, duke përshkruar sipërfaqen e lakume e cila shtrihet në m'ren'si të gjësendit, trupit, e cila gru-mullon materien, e cila *hin* e rrinë aty, derdhet në te/të. Nga RU kemi RUG, RUGA e cila përshkruan G/GJ=GJA-GA/GJI-GI,.. në formën RU, pra RU i GA, e cila krijon tan'sin (*tan san*) prej lidhjes ndërmjet RU dhe UG duke krijuar RU+UG=RUG. Krejt e natyrshme fjalët VRU përshkruajnë lëvizjen e gjësendit RU, e cila mund të përafrohet më RA, por për shkak se kjo ndodh në mjedisin U, kemi RU, tek e cila ndodh/nodh nje lëvizje e posaçme duke përfshi hapësirën e caktuar dhe duke qëndrua (gegnisht Kosovë; QENRU=QE EN RU, QE AN RU, pra QE ENET në RU, ose QE EN e RU, QENRO= QE ENET në RO, QE AN/EN e KA RO, pra në rrafshnaltën RO) nje kohë të gjatë ose gjithmonë aty. VRU mund të jetë edhe si përshkruer i ndodhjes se ngjarjes RU e cila vazhdon të ndodh për tu krijuar RU. Kurse PRU na jep përshkrimin e fillimi, të veprimit, formës RU.

Nga kjo kemi FRU=F'RU=F'RUT, TRU=T'RU=T'RUT, M'RU=M'RUT, G'RU=GRUT, ..., etj.

Nga kemi VRUG si ngjarjes e cila ndodh dhe është duke ndodh për tu krijuar RUG e cila përshkruhet më fjalën VRUG;PRUG, KRUG, FRUG,..

Simetria RUG është GUR, kështu në pah vjen jo më RU por më rëndësi në përcaktimin e dukurisë vije ujësa GU.

Kjo vlen edhe për;

FRA=F'RA=F'RAT, TRA=T'RA=T'RAT, M'RA=M'RAT, G'RA=GRAT (N'GRAT e cila përshkruan NU GA/GJA RAT)

FRI=F'RI=F'RIT, TRI=T'RI=T'RIT, M'RI=M'RIT, G'RI=GRIT (n+grit në kuptimin NU GRIT)

FRO=F'RO=F'ROT, TRO=T'RO=T'ROT, M'RO=M'ROT, G'RO=GROT(N'GROT; gjermanisht GROSSE,....,etj.)

FRE=F'RE=F'RET, TRE=T'RE=T'RET, M'RE=M'RET, G'RE=GRET (prej nga kemi anglisht Great,....,etj)

FRY=F'RY=F'RYT, TRY=T'RY=T'RYT, M'RY=M'RYT, G'RY=GRYT (Gryt, bukë e GRYT, si dhe N'gryk)

Por edhe

FRA=F'RA=F'RAK, KRA=K'RA=K'RAK, M'RA=M'RAK, G'RA=GRAK (N'GRAK e cila përshkruan NU GA/GJA RAK)

FRI=F'RI=F'RIK, KRI=K'RI=K'RIK, M'RI=M'RIK, G'RI=GRIK (n+grik në kuptimin NU GRIK)

FRO=F'RO=F'ROK, KRO=K'RO=K'ROK, M'RO=M'ROK, G'RO=GROK(N'GROK; gjermanisht GROSSE,....,etj.)

FRE=F'RE=F'REK, KRE=K'RE=K'REK, M'RE=M'REK, G'RE=GREK (prej nga kemi anglisht Greak,....,etj)

FRY=F'RY=F'RYK, KRY=K'RY=K'RYK, M'RY=M'RYK, G'RY=GRYK (Gryk, buke e GRYK, si dhe N'gryk) etj,...., kështu më radh.

Te gjitha shpengimet vlejné edhe për;

RA	RE	RU	RI	RO	RY
RAG	REG	RUG	RIG	ROG	RYG
VRAG	VREG	VRUG	VRIG	VROG	VRYG
FRAG	FREG	FRUG	FRIG	FROG	FRYG
,...., e kështu më radh,...					

## Ngatrrres (Gatrrres, Gat+Rre+ES/SE/SE)

Nga gegnishtja NGATRRES ka kuptimin N'GAT'RREHES, pra në kuptimin për ZGAT RREHES; ku i përshkruan njerëzit/gjint tu u rreh.,



Megjithatë këtë fjalë e pasurojmë më përshkrime të mundshme, përmbajtjesore të kësaj fjalë, si;

NU GA T'RRES, ku RRE, RREH, RRES. Pjesa Qkaterroj/shkatërroj (QKATERROJ QA KA TU E RREH, SHKATERROJ=Shkoj tu rreh) përmban kuptimin si T'ERROJ si nje veprimi i bamjes dhe zhbamjes/Zbamjes (pse të mos e kemi ZHBAMJES ku e kemi ZBOJ në kuptimin ZBAJ pra largoj) të sipërfaqes se mshelt (mshel=me shall) ARR, ARRAH, ARRAG, REM, RREG, RRUG, ARRUG,...

## HAVAR/MORAVA/KRAVA/VARIABLA

Në gjuhët samite kemi përdorimin e fjalës për shok, si në arabisht po ashtu në Hebraisht; HAVARI, HAVER, HAVARIUNET, shembull në Kuran, apostujt e Krishtit quhen HAVARIUN, e cila fjalë do të thotë shokë, shoqëruesit si kuptim kryesor.

Ndonëse në shikim të parë nuk duket se është në Shqipe, megjithatë HAVAR, AVAR, VAR na jep kuptimin VAR, pra shokët janë të tillë sepse ata VAREN në njeri tjetrin, prej nga kemi VAREN/HAVAREN, AVAR, HAVAR, HAVER.

Nga simetria e fjalës VAR, kemi; RAV, VARA, RAVA, MO\*RAVA,....,etj., n të dy ratës kemi të bëjmë më fjalën bazë shqipe AR, RA, prej nga VAR, RAV, AVAR. RAVA,...., etj.

Nga kjo e përgjithësojmë në sqarimin e emrit të lumit MORAVA, prej nga kemi kuptimin e në shqipe MO pra MOJ, MUJ, MEJ, MAJ, ose MO=MA=ME=MI=MU,.. ose MOR/MIR/MUR/MAR/MER,... ose MORAVA, duke na dhënë përshkrimin MO=MA=MAJT+RA-mjen në formën RA VIJA ose VIJ në formën RA, RA-mjes.

Kështu MORAVA na jep kuptimin e rrjedhjes RAK, REK, RIK,... por tash si; RAV/RIV/RV/RV,....,etj.

Nga kjo kuptojmë se fjalët e sllave të Jugut RAK, sepse RA KA, njërit kur ti bjen smuja, ose kanceri ai natyrisht edhe KA RA, si RA KA, dhe nuk qohet ma pej shtrati.

Kështu REKA quhet lumi se pse të RE KA, RE KA, dhe RU KA sepse KA RU, RIKA, sepse KA RI,...etj. Për një lexues i cili e njeh gegnishten shpjegimi i këtyre fjalëve është i tepërt sepse janë të kuptueshme dhe të thjeshta.

Kemi folur për KR, KRA, KAR, ose KR(zanore). K(zanore)R, ... sikur kemi shpjeguar edhe kuptimin e fjalës KRAVA.

Kështu KRAVA sllavet e jugut e quajnë lopën, nga kjo kemi K\*RAVA, që na jep gjësendin e RA, i cili është i *dorzu* (zu dorën ose *dorzan* më domethënie DOR ZAN, më ZAN DOR,....,etj.) dhe nën kontroll të plote të

njeriut. Krava në shqipe merr kuptim, deri sa tek popujt sllavisht , ky kuptim është i paqartë, kur merremi me strukturën kësaj fjalë dhe fjalëve tjera të ngjashme.

S’do menu shumë KA RA, RAVA në kurth, u VARA n’hu, KU RAVA teposthtë bjeshkës e pashe se u VRAVA n’kaM dhe KRAH. Nga vete emni i rekes=rakes DRAVA pra DA RAVA pse DA nga RAVA.

**RO+BA=BA ROJE=ROB;**

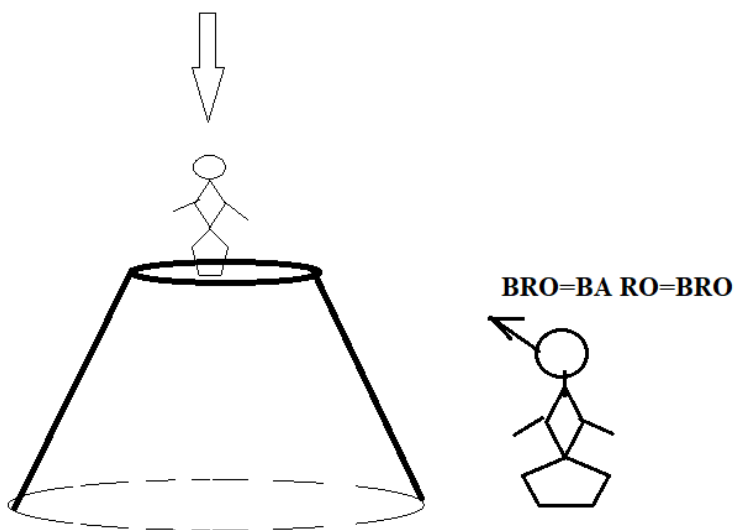

Shqipe kemi ROB me kuptimin ROJe BA ashtu si RO OB=BO, më kuptimin RO BO, në kuptimin ROJE BO, BO ROJE, ashtu si BO RO=BORO, si dhe fjalët RADAVE, e cila merr kuptimin RA pej DAMJES ose RA për shkak të DAMJES, ashtu si DAVARIT ku merr kuptimin DA pej VARJES,... etj. të gjitha këto fjalë pa hy në hollësi marrin kuptim vetëm në shqipe, dhe janë të kuptueshme edhe për lexuesin e thjesht.

### **RAST/Rasht/ract**

RA+ST, ku ST për afrohet më SHT, në kuptimin SHTO/SHTI/SHTU,..., prej nga kemi RA+SHT si RA+ST, prej nga STRA=SHTO+RA kemi SHTRA, SHTRO, SHTRI,... kurse RA/RI/RU/RO/RY/RE,...+ST, kemi RAST/RIST/RUST/RYST/RUST/ROST,.. ose në sasi më të mëdha më vetit e SH, prej nga kemi; RA/RI/RU/RO/RY/RE,...+SHT, kemi RASHT/RISHT/RUSHT/RYSHT/RUSHT/ROSHT. Kurse në sasi shumë të

vogël, kemi; RA/RI/RU/RO/RY/RE,..+CT, kemi  
 RACT/RICT/RUCT/RYCT/RUCT/ROCT. Por edhe  
 KRA/KRI/KRU/KRO/KRY/KRE,..+SHT, kemi  
 KRASHT/KRISHT/KRUSHT/KRYSHT/KRUSHT/KROSHT  
 Si dhe DR  
 DRA/DRI/DRU/DRO/DRY/DRE,..+SHT, kemi  
 DRASHT/DRISHT/DRUSHT/DRYSHT/DRUSHT/DROSHT  
 GRA/GRI/GRU/GRO/GRY/GRE,..+SHT, kemi  
 GRASHT/GRISHT/GRUSHT/GRYSHT/GRUSHT/GROSHT  
 Por edhe  
 VRA/VRI/VRU/VRO/VRY/VRE,..+SHT, kemi  
 VRASHT/VRISHT/VRUSHT/VRYSHT/VRUSHT/VROSHT  
 Por edhe  
 MA/MI/MU/MO/MY/ME,..+SHT, kemi  
 MASHT/MISHT/MUSHT/MYSHT/MUSHT/MOSHT  
 Por edhe  
 RA/RI/RU/RO/RY/RE,..+SHT, kemi  
 RASHT/RISHT/RUSHT/RYSHT/RUSHT/ROSHT,...

*Krejt e kuptueshme se fjalët RAST, dhe RASHT përshkruajnë në bazë formën e Ramjes, por ramje si lloj i shumë në matematik duke i shtuar pjesës RA, ashtu si  $RA_1+RA_2+RA_3+...+RA_n = RASHT$ , prej nga kemi RASH/RASHT, kurse sipërfaqja e sheshte dhe e lëmuar/lmume RA/RE/RU,... përbëhet e shkallëzuar dhe më përhapje shtjellore shpesh të çrregullt prej nga kemi RESH/RASH/RUSH/RISH/ROSH/RYSH si dhe RESHT/RASHT/RUSHT/RISHT/ROSHT/RYSHT, si dhe VRESHT/VRASHT/VRUSHT/VRISHT/VROSHT/VRYSHT, por edhe VREST/VRASHT/VRUST/VRIST/VROST/VRYST RESHT/RASHT/RUSHT/RISHT/ROSHT/RYSHT por edhe PRESHT/PRASHT/PRUSHT/PRISHT/PROSHT/PRYSHT por edhe PREST/PRASHT/PRUST/PRIST/PROST/PRYST,...*

## Qarkulloj

*Krejt shpjegimet për fjalën QAR, QA+AR, si dhe QIR/QUR/QOR/QYR,...., vlej në për pjesën QAR të fjalës QAR+KULLOJ, kurse pjesa KULLOJ/KOLL/KALL/KALIM/KLIM,...., etj., ka kuptim KALOJ por tash në shumësin e L i cili është LL. Nga kemi KULLOJ pra KALOJ/KULOJ kalim nga ose nëpër pjesën e brendshme/mrenshme, dhe dalje jashtë trupit, por që rrjedh gjendet më AM (si UM), mrena trupit, gjësendit , tokës, etj.*

*Kështu KULLOJ është kaloj/kalloj nga brendësia, ose është pjese e brendshme. Nga kemi QARKULLOJ, kështu kemi të bëjmë më fjalën QAR dhe KULLOJ, por edhe QARK+KULLOJ, kurse KULLOJ/KU+ULLOJ , pjesa ULLOJ gjendet në brendësi nga U dhe del në sipërfaqen e gjësëndin në formën LLOJ, nga U+LLOJ, ashtu si ILLOJ, YLLOJ, ...,etj. QARK lidhet drejtpërdrejt nga QA+ARK, e përafërt e cila del nga ARK, në formën HARK. Këtu vlejné të gjitha shpjegimet e mëparshme të dhëna për fjalën HARK. Si rrjedhim, nga QA=QI/ si QATJE/QITJE,... +HARKUT/HARKOJ. Shiko prapashtesa që janë në të vërtetë fjalë më kuptim harkut, dhe harKOJ, na jep kuptimin KUT/KUT/KOT/KET,... dhe KOJ na jep kuptimin KAJ/KOJ/KEJ/KUJ,...., etj. Thjesht me këtë vërtetë tuam pohimet e mëparshme; se në gjuhën shqipe nuk kemi prapashtesa, ato janë fjalë më kuptim (shënim: KUPT=KAPT, kuptim=KAPT IM) të plotë.*

## **AKULL/LLUKA**

Derisa LAK ose LLUKA na paraqesin formën e LAKUT; të fushës, të reliefit, sipërfaqeve të caktuara më shtrimje të tillë e cila ju shkon përshtat LLUKA/LUKA. Shembull kemi LLUKA EPER, ngat Deçanit e cila ka shtrirje fushore por më lakes, me ramje e ngritje të tillë qe na ep lakun, Kur shikohet nga larg, ashtu e rrepit/rrëpirë, e cila nëpër këtë formë mund të nodh rrjedhja e tillë e quajtur KULL/KULLIM/KALIM/KALLIM,...., prej nga vijmë në përgjithësim se LLUKA/LUKA/LOKA/LIKA/LLAK/LAK,...., etj., na jep formën nëpër të cilën mundësohet rrjedhja, lëvizja e cila është KALIM, KALO, KULLIM; KULLA; KILLIM, KLLIM, KLLI, KLIM,....etj.

Nga kjo vijmë në përgjithësim tjetër se kuptimi i fjalës KULLA, në të vërtetë është e krijuar për të përshkruar KALIM, dhe më siguri është lidhur më KULMIN/KULMAR, më të cilën na epin formë e tillë, ku Kalon shi dhe reshjet/rrëshjet tjera ashtu duke e mrojt jetën e banuesve dhe mirëqenien e tyre.

Megjithatë emri KAL, KALA, po ashtu në bazë e përshkruan formën , pra forma dhe lëvizja që e mundëson forma janë të lidhura ngusht njëra më tjetrën, derisa KAL, më A të shkurt dhe më theks të fort, na jep pamjen e gjësëndit të lart/nalt si KA AL, kurse kur themi KAL, më A të gat/gjatë, e më theks jo të thekshëm, na ep pamjen e gjësë të shtrire që shpesh është ner nivelin e këmbës , ose më kanë të tillë e cila e mundëson Kalimin, megjithatë në të dy rastet, e përshkruan formën LAK/KAL, e cila në të mundësohet Kalimi. Shpjegimet tjera lidhur më këtë fjalë i kemi dhënë përgjatë librit të shpjeguar në mënyrë të përgjithshëm (*argument se fjala MENYR (MA NER, MA N'UR, më N'ER;...)* është *gegnisht kemi*

*përbërjen e saj si MENU/ME NY, më NO, e cila na ep kuptimin më NU/NO por edhe domethënien 'me MEndu (ME nDA MENU=ME NU). Prej nga kemi MEN+YR, dhe nuk e kemi MENDYR, vërtetim se ngjitja e bashkëtingëlloreve nuk është rast i përgjithshëm dhe thjesht është shformim, e cila nuk duhej të përgjithësohej dhe të përdorej në gjuhën letrare ashtu si përdoret). Nga kjo krahaso dhe mëno (MENO=MENOR=MENYR,....,etj.) për këto fjalë;*

AKULL/AKULLOJ=AKULLIM=A KULLIM=A  
KOLL=AKOLLIM=A KOLIM=A KALIM=A KALLIM=A KOLLI=A  
KOLI=A KALI= A KAL

### **Simetria;**

LLUKA=LLUKAM=MILLUKA=MILLAKU=MALLAK=MOL  
LAK=MULLAK=MOLAK=MILAK=MAL=MALL=MILL=MOLL=ME  
LL=,.....,  
LOK=LOK=LAK=LIK=FLAK=FLOK=PLAK=PLIK=PLOK=VLAK=V  
ALAK=VOLAK=VLOKA=,.....

### **Zgabim**

Nga shqipja GA, prej nga ZGA, GAT/ZGAT, Zhgat, VA/ZHVA/ZHVAT/ZVAT,...., etj. Kemi ZGAT, GA prej ZGA, ku kemi GZA, GAZ, ZAG/ZHAG; gabzherri ( *gja ba zerri ku zerri nga za'arr që zgatet/zhgatet duke u fut në err=arr, pra në barkun njeriut, siç kemi shpjegua më përpara; ZORR/ZERR/ZJERR, ZA ose ZE'ne ERR=ARR*), gabzerri,....,

ZGA ka kuptimin GA më Zgat në formën ZGAT ashtu si ZGJA/ZGJAT, prej nga kemi ;

Kështu ZGA+BIM, në kuptimin BAM ZGATJE, e cila e shpjegon (*Gon pra GJON SHpije, pra më GJON në SHPIJE, ku SHPI na jep zhvendosje të sipërfaqes se madhe më zhvendosje shtjellore drejt pikës (ose sipërfaqes) të tkurrur, përmbledhëse PI/PO/PU,.. )*

Si zëvendësim i fjalës **Zgabim** kemi **Befasi**, e cila BE është nga BA, ashtu si BESA, ose BE, prej nga kemi BE+FAS (BEFASI duke marr FA=A, kemi FAS=FAS=AS=ASH, kështu FASH përshkruan të njëjtën formë, ku ndodh dukuria ASH dhe SHA, nga FASH=FSHA, për të cilën kemi fol në pjesën e parë kur kemi shpjeguar vetit dhe kuptimet e fjalës SHA/ASH, FASH/FSHA dhe FASHT/FSHAT, nga kjo shembull në anglisht FAST që përshkruan zhvendosjen e shpejt, ashtu si në shqip, e ASH/ASHT, FASHT Kështu gjësendet i cili përshkruan formën dhe rrjedhën (dukurin të cilën e ndihmon ajo forme, shembull nëpër lug rrjedh ujit, prej nga kemi fjalët; FLUG/PLLUG, SHLLUNG,

ZHLLUM/SHLLUM, ...etj.) nëpër atë formë, por dhe kohën).ku FAS përafrohet më fjalën FUS, FIS, FES, FOS, ..., të cilat e përshkruajnë rrjedhjen e shpejt e më kohëzgjatje të shkurt të lëvizjes ose zhvendosjes shtjellore të gjësendit materies, si; US, IS, OS, ES,.. kurse kur kemi veprime në kohëzgjatje të madhe, e të pacaktuar kemi V+IS, V+US, V+ES, V+AS,...., etj. ).

## Lug/Lag/Lig/Leg/Lig/Log (Lugj/Lagj/Ligj/Legj/Ligj/Logj)

Kur themi LUG në të vërtetë kemi thënë LU pra me domethënien LA në brendësin, në sipërfaqen rrethuese, ose në brendësin e gjësendit, një GJA në formën GU/GJU prej nga kemi LU UG, në kuptimin LU UGJ, ashti si kur përdoret (ne Kosovë kemi PERDORRET) fjala UNGJU ose shkurt UGJ/UG (*shënim: prej nga u krijua fjala TUG, me erdh TUGU nga me kuptimin T'U UNGJ ose TU GJU/TUGU*), qe ka kuptimin UG, prej nga kemi LU+UG=LUG. Kështu krijuesit e kësaj fjalë LUG në të vërtetë ishin duke thënë LU UG , ose me përfarimin siç do të thuhej sot; LA UGJT=LUGJT=LUGT. Ndërsa kur themi LAG në të vërtetë kemi thënë LA AG, në kuptimin LA GJA, pra AG=AGJ, prej nga LA\*AGJ në kuptimin ME LA AGJ=GJA; pra LAG= LA AG ose LA GA në kuptimin LA GJA, pra kur e LAGIM dikan/dikon/dakon, në të vërtetë në e kemi LAN I GJA=GA në trupin e tij, e ajo GA=AG=AGJ=GJA është sasi e Ujit. Vërtetë me figurën e mësipërme në kemi sqaruar fjalët LAG dhe LUG në hapësirë dhe këto shtrihen në dy anët e kundërta të sipërfaqes se gjësendit.

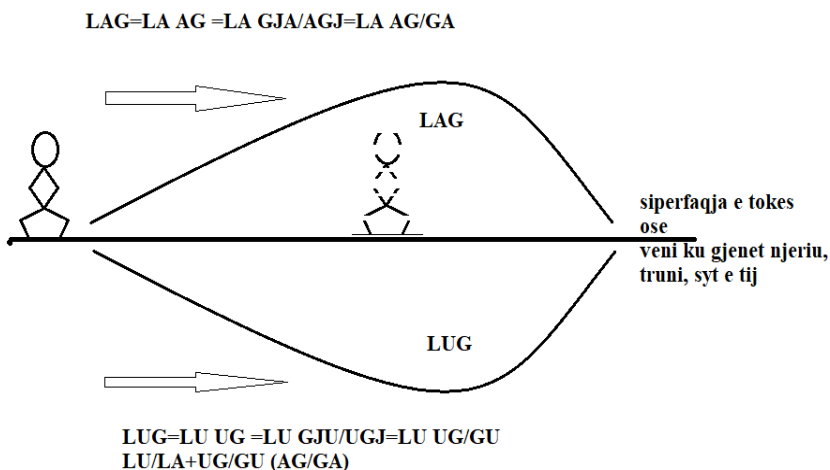

Njëra shtrihet në UN=AN në brendësi e siç është UG, dhe tjera në lartësi, ose përmbi/permi, e jashtë sipërfaqes se gjësendit, trupit, prej nga

kemi AG, ku kemi LA AG. Kështu AG është mbi sipërfaqen e tokës , kurse UG është nën sipërfaqen e tokës, përkatësisht nën (n'r) piken, ose sistemin krahasua ku gjendet njeriu i cili e formon fjalën në shqyrtim për të përshkuara fjalën dhe formën përkatëse. Të njëjta shpjegime për LAG dhe LOUG, vlen po ashtu edhe për LUGJE dhe LAGJE. Por dallimi qëndroni, se GJ shprehen shumësin e G.

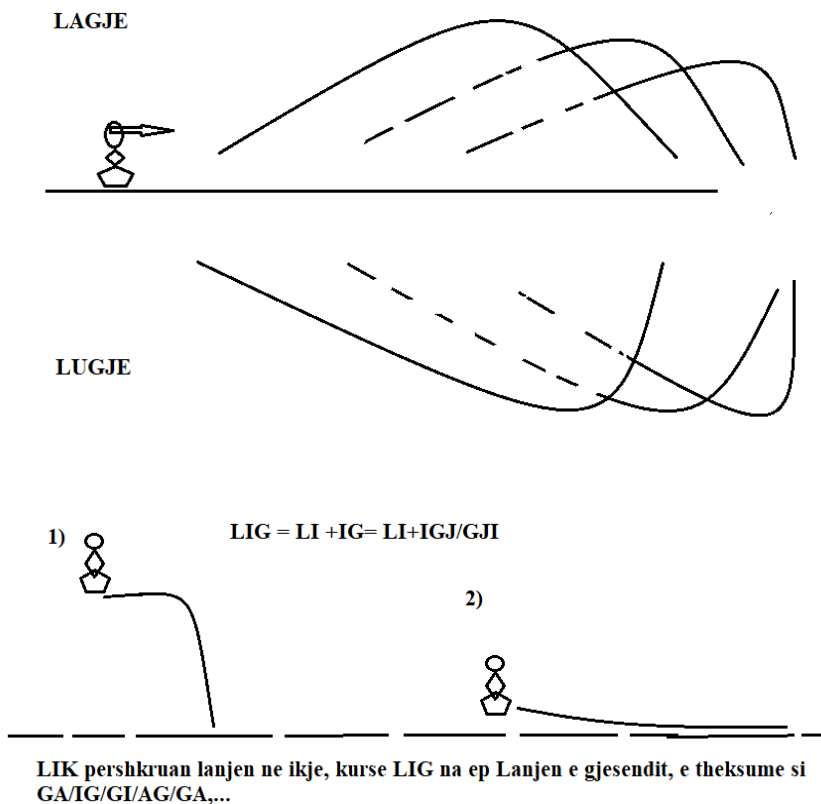

Po ashtu me fjalën LIG, ngjashëm sikur me fjalët LUG, LAG, LUGJ; LAGJE; përcakton gjësendi GI=GJI i formës IG/IGJ prej nga futet GJI në formën e gjësendit të LAN si LIN, ose LA si LI, e cila e krejt hapësirën GI e shtrëngon duke e futur në formën e tillë që gjatësinë e ka shumë me të madhe se trashësia, ashtu duke marr formën e tillë GI e rrasne në LI, prej nga GI shtypet dhe bëhet e tillë sikur L e futun/futur në I. (shënim: FUTUN u krijua nga U TUN, kurse TUN është TAN në kuptimin me hi/hy brenda në UN=AN. Prej nga T'UN, TE UN, si T'AN, TE AN, prej nga TUNU =TANA, por tash UN na jep pjesën ose ANEN =UNUN e brendshme të gjësendit/trupit)

Kështu **LIG** e përshkruan **GJI=GI** e cila ka marr trajtën e **LI**-se duke u ba **LIG**. Kështu **LIG** do të thotë gjësendi i formës **GJI/GI** por i cili tash e nxan hapësirën, vëllimin me gjatësi kurse trashësia është e pavlefshme ose e papërfillshme.

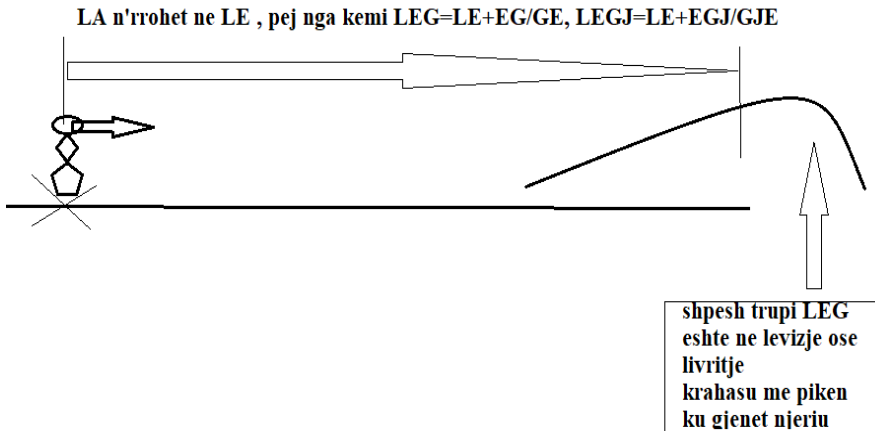

Kur themi **LEG** kemi thënë fjalën **LAG** ose **LUG** ose **LIG** për gjësendi, forma është shumë e larguar nga folësi. Kemi **LEGEN** në kuptimin **LE GJEN**, **LA** gjësendin në largësi.

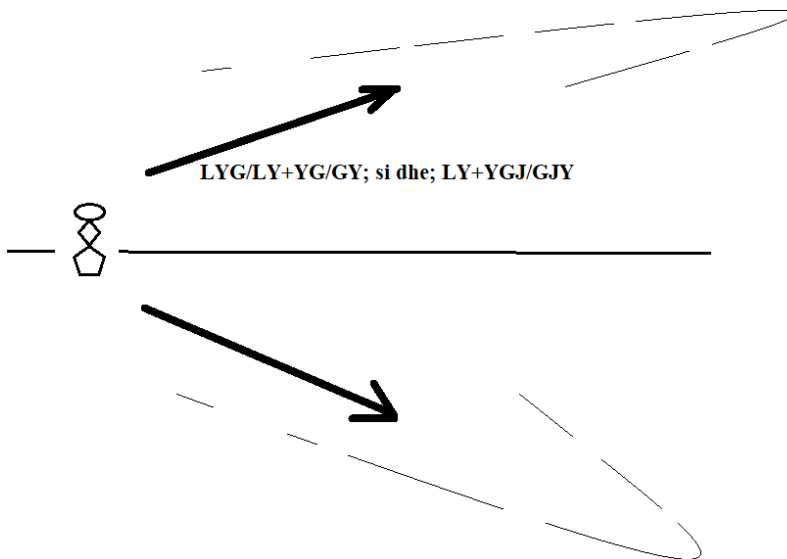

Kur themi **LYG** nuk ka rëndësi krahasimi me sipërfaqen e trupit ose gjësendit, sepse ajo shtrihet në përmasat, gjendjet, largësi e tilla, të cilën e



bëjnë të pakuptueshme ose të pakthyeshme nkoftë se vështruesi ose krijuesi i fjalës shkon në atë mjedis. Për shkak të pozitës e gjendjes se Y, dhe fjalëve qe krijohen nga ajo, shpesh nuk ka kurrfarë rëndësie, a asht nen/n'r ose përmbi nivelit ku gjendet sistemi krahasues e kryesor.

## MNO/MON/NOM,...

*NO/ON ka kuptimin me NU/UN, por NO nodh (NO DHA, pra DHA NO/NU-mja, në formën NO ODH, ku ODH=DHO) jo Nu-mje në thellësinë (fellsin) e trupit, nuk hynë (hin, por edhe HIN në kuptimin ja hin, sepse kur ushtrohet me shtypje kemi Himje m'rena trupit) fell n'r/nën sipërfaqen e trupit. ON ma shumë është në ose jo shumë n'r sipërfaqe, është pranë pikës ku gjendet krijuesi i fjalës ( përdoruesi i fjalës me të cilën e përshkruan dukurin). Kurse NU hin në thellësi, gjendet shumë me larg pikës ku krijohet/përdoret fjala, dhe gjendet shumicën e kohës nën nivelin, pikën sipërfaqes ku gjendet vrojtuesi i dukurisë. NA është çdo kund i pranishëm rreth, e larg. në është NU ashtu si NA, por shtrihet në shumicën e kohës në largësi, këqyr si krijues i fjalëve dhe venerues i dukurisë, nuk e nin pranin e asaj e quajtun (quajt un me kuptim gegnisht; QUJTT=QUIJ=QOTJE=QITJE=QUTJE dhe UN=NU) NE, është në kohë e hapësirë, me larg në të kaluarën dhe në të ardhmen në k*

*Kështu MNO na ep veçorin e NO por me vetit e fjalës M, MA, AM, UM/MU,...., e cila kur bashkohet me NO, si MNO merr përmbajtje jo veç të NU-mjes por edhe të përshkrimin të majtjes, duke u bashkuar krijon fjalë me veçori tjera shumë të paprekshme të MA-jtes dhe NU-mjet ose NO-jtjes si MNO, MNU, MNI, MNE,...., etj., kështu nuk tregohet se M është MA, ME, MU, MO, ose Am, EM, UM, OM;....,etja, por përbën krijesë tjetër e përshkrimin MNO. E cila është me e veçanti si MANO, MUNO, MINO, MONO, ose MENO, ashtu si NMO, që është me e veçantë se fjalët NAM, NIM, NUMJ, NOM,...., etj., dhe N me MO, na epin pamje, e veti krejt tjetër si NMO, NMU, NMI,....etj.*

*MNE/MEN/NEM,...*

*MNA/MAN/NAM,...*

*MNI/MIN/NIM,...*

*MNU/MUN/NUM,...*

*MNY/MYN/NYM,...*

LA	MLA	VLA	KLA	GLA	SLA	SHLA	FLA
LO	MLO	VLO	KLO	GLO	SLO	SHLO	FLO
LI	MLI	VLI	KLI	GLI	SLI	SHLI	FLI
LE	MLE	VLE	KLE	GLE	SLE	SHLE	FLE

LU	MLU	VLU	KLU	GLU	SLU	SHLU	FLU
LY	MLY	VLY	KLY	GLY	SLY	SHLY	FLY

AL	MAL	VAL	KAL	GAL	SAL	SHAL	FAL
OL	MOL	VOL	KOL	GOL	SOL	SHOL	FOL
IL	MIL	VIL	KIL	GIL	SIL	SHIL	FIL
EL	MEL	VEL	KEL	GEL	SEL	SHEL	FEL
UL	MUL	VUL	KUL	GUL	SUL	SHUL	FUL
YL	MYL	VYL	KYL	GYL	SYL	SHYL	FYL

simetria

LA/ AL	LAM/ MAL	VAL/ VAL	LAK/ KAL	LAG/ GAL	LAS/ SAL	LASH/S HAL	LAF/ FAL
OL/ OL	LOM/ MOL	LOV/ VOL	LOK/ KOL	LOG/ LOG	LOS/ SOL	LOSH/S HOL	LOF/ FOL
LI/ L	LIM/ IL	LIV/ IL	LIK/ IL	LIG/ IL	LIS/ IL	LISH/S HIL	LIF/ IL
LE/ EL	LEM/ MEL	LEV/ VEL	LEK/ KEL	LEG/ GEL	LES/S EL	LESH/S HEL	LEF/ EL
LU/ UL	LUM/ MUL	LUV/ VYL	LUK/ KUL	LUG/ GUL	LUS/ SUL	LUSH/S HUL	LUF/ FUL
LY/ YL	LYM/ MYL	LYV/ VYL	LYK/ KYL	LYG/ GYL	LYS/ SYL	LYSH/S HYL	LYF/ FYL

LLA	MLLA	VLLA	KLLA	GLLA	SLLA	SHLLA	FLLA
LLO	MLLO	VLLO	KLLO	GLLO	SLLO	SHLLO	FLLO
LLI	MLLI	VLLI	KLLI	GLLI	SLLI	SHLLI	FLLI
LLE	MLLE	VLLE	KLLE	GLLE	SLLE	SHLLE	FLLE
LLU	MLLU	VLLU	KLLU	GLLU	SLLU	SHLLU	FLLU
LLY	MLLY	VLLY	KLLY	GLLY	SLLY	SHLLY	FLLY

ALL	MALL	VALL	KALL	GALL	SALL	SHALL	FALL
OLL	MOLL	VOLL	KOLL	GOLL	SOLL	SHOLL	FOLL
ILL	MILL	VILL	KILL	GILL	SILL	SHILL	FILL
ELL	MELL	VELL	KELL	GELL	SELL	SHELL	FELL
ULL	MULL	VULL	KULL	GULL	SULL	SHULL	FULL
YLL	MYLL	VYLL	KYLL	GYLL	SYLL	SHYLL	FYLL

Nga simetria kemi;

MAL/ LAM	VAL/ LAV	KAL/ LAK	GAL/ LAG	SAL/ LAS	SHAL/ LASH	FAL/ LAF
MOL/ /LOM	VOL/ LOV	KOL/ LOK	GOL/ LOG	SOL/ LOS	SHOL/ /LOSH	FOL/ LOF
MIL/ LIM	VIL/ LIV	KIL/ LIK	GIL/ LIG	SIL/ LIS	SHIL/ LISH	FIL/ LIF
MEL/ LEM	VEL/ LEV	KEL/ LEK	GEL/ LEG	SEL/ LES	SHEL/ LESH	FEL/ LEF
MUL/ LUM	VUL/ LUV	KUL/ LUK	GUL/ LUG	SUL/ LUS	SHUL/ LUSH	FUL/ LUF
MYL/ LYM	VYL/ LYV	KYL/ LYK	GYL/ LYG	SYL/ LYS	SHYL/ LYSH	FYL/ LYF

## FALL/LLAF;

Të dyja fjalët Fall/LLaf janë të krijuar nga njëjës LA dhe AL, por kanë pika të ndryshme të shikimit. Njeriu është Burimi i fjalës, kështu FALL/FALL/FOL,.. shtihen përpara tij, në kohë edhe hapësirë. Kurse LLAFF/LAFF/ shtrihet në të kaluarën në kohë, dhe hapësirë shtrihen shumicën e kohës prapa krahëve të folësit, Kështu kryesisht A, është në të dy rastet jo e thekshme, është tingull i but në kuptimin e theksit, dhe i gjate, pra zgatet në atë mënyrë që krijon butësinë në shqiptim. Kjo hetohet edhe për zgatë shqiptimit, ku guha dhe goja nuk i ep shumë vurmak, ose nuk tendoset në atë mënyrë të shpalos se fjala ka të bej me A të thekshme ashtu të na ep idenë se po flet për Naltsin AL. Dihet se FALL, per arsye se fillon me FA dhe pjesa LA/AL si dhe shumësi LLA/ALL nuk është në fillim pra nuk është dominues ose përcaktues i dukurisë se përshkruar. Nga kjo FAL ka per bazë FAL dhe LLAFF ka për bazë kuptimin LA, me LAN gjësendin ashtu sikur të ishte i pavleftë, duke përcaktuar (tuj percaktu) dukurin me LA/LLA sepse është në fillim të fjalës LLAFF.

LLA kemi shqiptimin LL e mas kësaj del A, e cila e kuptojmë se personi që e thotë këtë e përshkruan dukurin e gjësendit e cila perbeht me kuptimin LA, dhe shtrihet, gjuhët, hedhet kryesisht prapa (m'rap, p'rap, rap=RA AP, ashtu AP RAMjen) dhe kjo nodh në shumësi ashtu LLA, me përfrimin LA , por kjo LLA tregon se LA ndodh shumë herë, lloj i veçantë i LA. Prej kësaj barten vetit e fjalosjes si LLAFF/ LAF , e LAF si LLAFF.

Megjithatë LLA tregon se përshkruhet dukuria LA/LLA e cila hedhet para syve të folësi duke vazhduar kështu teorikisht dej në pafundi

shtrirjen e tan asaj që quhet LLAf. Kurse FALL përbëhet nga ALL/AL dhe na ep FALL ashtu me kuptimin FAL/FOL

Nga FAL/FOL dhe FALL shtrihen preras syve të folësit në hapësirë dhe në kohë, e kur themi në kohë atëherë kuptojmë shtrihen në të ardhmen. Kur fal njeri nuk len asgjë p'rapa/m'rapa (AP RA, si RAP), por para. Kur Fol fjalët i hedh (EDH, HEDH, në kuptimin e njëjtë DHE) para, ashtu si n'koft se merret si pikë kryesore burimi prej nga del fjala.

Atëherë përgjithësojmë se shumicën e kohës kur fjalët fillojnë me zanore dhe me F/V/H fjalët shtrihen përpara syve dhe në të ardhmen. Kur fillojnë fjalët me bashkëtingëllore e masanej vije zanorja, atëherë dukuria/forma shtrihet para në kohë e hapësirë, ajo shpesh **nuk** papërfundon. Kur përfundon me bashkëtingëllore fjala atëherë përshkruhet dukuria/forma e gjësëdit e përfunduar. Perjashtim janë rastet kur kemi në fund të fjalës bashkëtingëlloret; V; F; H, J të cilat kanë veti të zanoreve dhe pamja/gjendja është e papërcaktuar, si dhe me veti të dyfisht. Prej nga kemi; LLAf, LLAV, SHAV, MAV, RAV, ....

Kështu kemi LLAf/LAF/LA/LO e cila shtrihen me shumë në të kaluarën, ose fizikisht shtrihet dhe n'zan ven prapa syve të folësit që është burim i fjalës. Është krejt normale se FALL flet për të ardhmen tende për ata u krijua fjalë FALL, nga FAL dhe FOL, të cilat në thelb përbëhet nga dukuria me LAN, kështu mbi këtë bazë janë ndërtuar edhe fjalët si BLA, BLLA-BLLA, VLA, VLAN, BLU, MLU, KLU, KLI, ...,etj.

Kurse kur themi FALL/FOL/FAL atëherë përshkruhet dukuria e cila shtrihet/hedhet me shumë përpara syve dhe gojes se folësit ose në kohë sikur lihen para. Pra kohëzgjatjen e ekzistencës se tyre e kanë me shumë në të kaluarën sesa në të ardhmen.

Natyrisht këtë e bartin edhe fjalët FELL/FIL kanë marim (MA RIMin, ose MA RI)/ndërtimin e thurje të njëjtë me FALL/FAL, FOL, kështu me ndërtim të njëjtë janë edhe fjalët nga gjuhët gjermane dhe angleze, të cilat mund të jen shkëputur nga familja gjuhëve shqipe, si FULL (gjerman; Voll),..

Kurse me fjalët LA, FLO, FLA, FLI,...., ndërlidhet në gjermanisht e anglisht; FLUSS/FLU/FLOW,...

MALL/ LLAM	VALL/ LLAV	KALL/ LLAK	GALL/ LLAG	SALL/ LLAS	SHALL/ LLASH	FALL/ LLAF
MOLL/ /LLOM	VOLL/ LLOV	KOLL/ LLOK	GOLL/ LLOG	SOLL/ LLOS	SHOLL/ /LLOSH	FOLL/ LLOF
MILL/ LLIM	VILL/ LLIV	KILL/ LLIK	GILL/ LLIG	SILL/ LLIS	SHILL/ LLISH	FILL/ LLIF
MELL/ VELL	VELL/ VELL	KELL/ KELL	GELL/ GELL	SELL/ SELL	SHELL/ SHELL	FELL/ FELL

LLEM	LLEV	LLEK	LLEG	LLES	LLESH	LLEF
MULL/ LLUM	VULL/ LLUV	KULL/ LLUK	GULL/ LLUG	SULL/ LLUS	SHULL/ LLUSH	FULL/ LLUF
MYLL/ LLYM	VYLL/ LLYV	KYLL/ LLYK	GYLL/ LLYG	SYLL/ LLYS	SHYLL/ LLYSH	FYLL/ LLYF

### **Shënim:**

*Shpesh është shpjeguar (Pra, simas/sipas rregullit kemi ose gjuhës \*gjoja, ose; Guha\* Goja) se fjala LLOM/LLOMISHT është nga sllavishtja, ni (një) shpjegim i pavërteta.. Ata që e kanë kriju fjalën LUM; LIM; LOM; E LAM; LAM; LYM; LY; LA; LU; LE; LI, ..., etj., ata e kanë krijuar edhe LLUM; LLIM; LLOM; E LLAM; LLAM; LLYM; LLY; LLA; LLU; LLE; LLI, ....*

NA/ AN	MNA/ MAN	VNA/ VAN	KAN/ KAN	GNA/ GAN	SHNA/ SHAN	FNA/ FAN
NO /ON	MNO /MON	VON/ VON	KNO /KON	GNO /GON	SHNO/ SHON	FNO
NI/IN	MNI/ MIN	VNI/ VIN	KNI/ KIN	GNI/ GIN	SHNI/ SHIN	FNI/ FIN
NE /EN	MNE/ MEN	VNE/ VEN	KNE /KEN	GNE/ GEN	SHNE/ SHEN	FNE/' FEN
NU/ UN	MNU/ MUN	VNU /VUN	KNU/ KUN	GNU/ GUN	SHNU/ SHUN	FNU/ FUN
NY/ YN	MNY/ MYN	VNY /VYN	KNY /KYN	GNY /GYN	SHNY/ SHYN	FNY /FYN

Dalin fjalët e kuptueshme se, FYEN rrjedh nga FYN e cila e përshkruan FUN, kështu FUN=FYEN, edhe pse kjo fjalë përdoret shumë në Jug dhe Shqipëri, është e dal në përgjithësi nga gegnishtja e Kosovës, kur FUN, FYN=FYEN, në kuptim me u gjuajt dikush atje në fun the me larg se në funt u nuk mund të kthehet ma. Simetria FYN, rrjedh nga (F) YN, prej nga kemi NY, ashtu si thuhet ne veri NY, NYE, ... ashtu si NY=pra Nyje e kamës, dhe NYE (Ndye), e cila përshkruan gjësendin ne funt/fund e trupit të njeriut.

Emni AGAME MNON, pjesa MNO, MNI, del krejt e kuptueshme që ka kuptimin me NO, i formës MA+NO që do të thotë MNON, pra NON vendbanimet, NON VEN, etj.

Kur themi në gegnishte VEN, për Vendbanimet, VEN për afrohet VU ENJE, pra hapësire e caktuar ku ENEN (**Shënim:** *enden, në të vërtetë*

*kjo fjalë në gjuhë letrare nuk merr kuptimin e përgjithësimin sipas shpjegimeve tona, sepse VEND përfarohet VEN DA, ashtu si kur themi VENDO, pra VEN DO në kuptimin DA VENIn, e cila në të vërtetë nuk është e nevojshme, por nuk do të thotë se nuk ka logjike në këtë rast. Mos të harrojmë se lidhja ND nuk vlen gjithmonë ky shpjegime, pra nuk ka shpjegime, ashtu si me prapashtesën R, e përdorurë në Jug, sepse kur themi VENDO merr kuptimin VE NDO ose VE NDA, pre VE ndamje ose VEN DA, pra DA VENI e cila nuk përputhet krejt me shpjegimet e deri tashme.)*

AN	MAN	VAN	KAN	GAN	GJAN	SAN	SHAN	FAN
ON	MON	VON	KON	GON	GJON	SON	SHON	FON
IN	MIN	VIN	KIN	GIN	GJIN	SIN	SHIN	FIN
EN	MEN	VEN	KEN	GEN	GJEN	SEN	SHEN	FEN
UN	MUN	VUN	KUN	GUN	GJUN	SUN	SHUN	FUN
YN	MYN	VYN	KYN	GYN	GJYN	SYN	SHYN	FYN

Simetria e krejt fjalëve;

MAN/N AM	VAN/N AV	KAN/N AK	GAN /NAG	SAN/N AS	SHAN/N ASH	FAN /NAF
MON/N OM	VON /NOV	KON/N OK	GON/N OG	SON/N OS	SHON/N OSH	FON/N OF
MIN/NI M	VIN/NI V	KIN/NI K	GIN/NI G	SIN/NI S	SHIN/NI SH	FIN/NI F
MEN/N EM	VEN/N EV	KEN/N EK	GEN/N EG	SEN/N ES	SHEN/N ESH	FEN/N EF
MUN/N UM	VUN/N UV	KUN/N UK	GUN/N UG	SUN/N US	SHUN/N USH	FUN/N UF
MYN	VYN	KYN	GYN	SYN/N YS	SHYN/N YSH	FYN/N YF

**GN/NG**

NA/ AN	GNA/ GAN	GJNA/ GJAN
NO /ON	GNO / GON	GJNO /GJON
NI/IN	GNI/	GJNI/

	GIN	GJIN
NE /EN	GNE/ GEN	GJNE/ GJEN
NU/ UN	GNU/ GUN	GJNU/ GJUN
NY/ YN	GNY/ GYN	GJNY /GJYN

GNA/ NGA	GJNA/ NGJA
GNO / NGO	GJNO/ NGJO
GNI/ NGI	GJNI/ NGJI
GNE/ NGE	GJNE/ NGJE
GNU/ NGU	GJNU/ NGJU
GNY/ NGY	GJNY / NGJY

## MENO/MNO/GNO/GONO

Në greqishten e vjetër GNOSIS, na ep pjesën shqipe **GNO =gjo e no**, ose **Gjo e nume**, e cila interpretohet si Menim (*menu=ME NU ose MENO=ME NO*, kurse në dialektin tjetër *GNO* i cili u tjetërsua në *Greqisht pas ardhjes se grekëve, dhe u murr nga shqipja prej nga kemi GNO/MENO/MNO*, e cila në ep kuptimin *GJA NU*, ose *NO+GO/ si GO=GJO NO*, si *G NO* prej nga kemi *GNO*, dhe sot në gegnishten Dardane *MENO* në kuptimin *ME NO* e cila në bazë na epin kuptimin e njëjtë/njajte/njejt,...etj.). Sot përdoret *GONO*, si;

### **Zemren teme e ka Gonu,**

(*GONU* e cila ka kuptimin bazë *GJO NU*, pra gjësend e cila *NOHET* si *GO* e *Nu-me*

*Tu Gonoft zemra (si mallkim, prej nga GONOFT kuptojmë GO=GJO NOFT, pra NI GJO u NOFT = NO FUT/FET/FIT,..., tu NOFT GO=GJO , pra i gjësend tu NOFT në trup, fat e jetë, por me tepër kuptohet si GO=GJO gjësend fizik me tu NU, në kuptimin me tu ngul në trup (T'RU'UP, nga kemi UP=AP RU, nga kemi TAP si TUP RU, ..., etj.))*

## PUT/PAT/PIT/POT/PET/PYT

Këto fjalë janë krijuar duke përshkruar hapësirën e cila shtrihet para syve ton, largësi e cila shtrihet para syve. Kështu sytë e njeriut dhe truni I tij, bajn (*ba i an=BA JA AN, bëjnë*) krahasime me atë çka shohin. Pra krejt mjedisin rrethues, të cilën e përshkruan duke filluar nga nivelet (n'alt' ose n'ult'; pra pse jo të themi altsi/ultsit) , gjenden duke krahasuar me naltsin e synit të folësit, i cili është krijuesi i gjuhës. Në shpesh e kemi marr si pikë krahasuese sipërfaqen tokës, duke paramenu (paramendua) njeriun si pika krahasuese i vendosur në sipërfaqen e asaj.

Me A përshkruhet jo vetëm hapësira rrethuese por përshkruhet edhe vetja e vet, si pjesë e vetëdijesimit për veten e ti, i cili e shpreh jo vetëm habinë, por edhe për atë se ai është , ai i takon mjedisit rrethues. në A nuk përfshihet kurrfarë forme, gjendje agregate , por thjesht prezenca e tij dhe e hapësirës rrethuese, pjese e cila na bën të ndërgjegjshmen se jemi pjese e saj dhe nuk jemi krejt vetëm. Kështu krejt hapësira që e rrethon atë (këqyresin, krijuesin e fjalës me të cilat e përshkruan dukurin, formën , pamjen ekzistencën) është A, fillin e hapësirës rrethues , të cilës edhe I takon e përshkruan me fjalën PEJ=P+A që do të thotë Pej+A-s pra P+A prej nga marrim PA, dhe kështu u krijua horizonti e cila shtrihet para syve të ti, të njeriut të parë që e krijoj gjuhën. Masanej Krejt çka shtrihet e para e quhet PA, dhe krejt cka shtrihet mas(pas) tij , të çilen e përshkoj me kam(këmbë) të cilën e preku e njohu e përshkoj me fjalën AP.

Dhe nga kjo kemi AP/PA e cila e përshkruana krejt atë e cila quhej A, një (nga Nu i=Ni=N'i=i=1) hapësirës sa të shohin sytë, të cilën e njeri jeton në te, shtrihet në te, por të cilën e ndjen se është pjese e saj, dhe të cilës nuk mund ti largohet, e as nuk mund të ik nga ajo.

P/Pej,...,+A=PA

P/Pej,...,+U= PU

P/Pej,...,+E=PE

P/Poj,...,+O=PO

P/Pij,...,+I=PI

P/Pej,...,+Y=PY

Keshtu kemi;

$PA_1 + PA_2 + PA_3 + \dots + PA_n = SHPA$

$PU_1 + PU_2 + PU_3 + \dots + PU_n = SHPU$

$PI_1 + PI_2 + PI_3 + \dots + PI_n = SHPI$

$PE_1 + PE_2 + PE_3 + \dots + PE_n = SHPE$

$PO_1 + PO_2 + PO_3 + \dots + PO_n = SHPO$

$PY_1 + PY_2 + PY_3 + \dots + PY_n = SHPY$



Nga

Pra nga PAT/PET/PUT/PIT/POT/PYT,....,

Te formuara nga; P'AT/P'ET/P'UT/P'IT/P'OT/P'YT,...., ose me drejt  
PEJ/P+AT=PAT

(PEJ,....,P+ET)=PET

(PEJ,....,P+UT)=PUT

(PAJ,....,P+AT)=PAT

(PEJ,....,P+IT)=PIT

(PEJ,....,P+OT)=POT

(PEJ,....,P+YT)=PYT

Ku me shenj Pej,...P tregon se mund të këtë Pej, PE, Po, P,...., etj., ose me drejt vetëm P si fjalë përcaktuese e pikës ose sipërfaqes të vogël në krahasim me mjedisin rrethues, me të cilën krahasohet gjësendi tjetër, për të cilën kemi folur gjerësisht në pjesën e parë.

Kemi

PUT<sub>1</sub>+ PUT<sub>2</sub>+ PUT<sub>3</sub>+....,+PUT<sub>n</sub> = SHPUT

PIT<sub>1</sub>+ PIT<sub>2</sub>+ PIT<sub>3</sub>+....,+PIT<sub>n</sub> = SHPIT

PET<sub>1</sub>+ PET<sub>2</sub>+ PET<sub>3</sub>+....,+PET<sub>n</sub> = SHPET

POT<sub>1</sub>+ POT<sub>2</sub>+ POT<sub>3</sub>+....,+POT<sub>n</sub> = SHPOT

PYT<sub>1</sub>+ PYT<sub>2</sub>+ PYT<sub>3</sub>+....,+PYT<sub>n</sub> = SHPYT

PAT<sub>1</sub>+ PAT<sub>2</sub>+ PAT<sub>3</sub>+....,+PAT<sub>n</sub> = SHPAT

Pra nga PAL(LL)/PEL(LL)/PUL(LL)/PIL(LL)/POL(LL)/PYL(LL),....,

Te formuara nga;

P'AL(LL)/P'EL(LL)/P'UL(LL)/P'IL(LL)/P'OL(LL)/P'YL(LL),...., ose me drejt PEJ/P+AL(LL)=PAL(LL)

(PEJ,....,P+EL(LL))=PEL(LL)

(PEJ,....,P+UL(LL))=PUL(LL)

(PEJ,....,P+IL(LL))=PIL(LL)

(PEJ,....,P+OL(LL))=POL(LL)

(PEJ,....,P+YL(LL))=PYL(LL)

(PEJ,....,P+AL(LL))=PAL(LL)

Ku me shenj Pej,...P tregon se mund të këtë Pej, PE, Po, ose me drejt vetëm P si fjalë e përcaktuar (**percaktume** është formë me e qëndrueshëm në shqipe sesa përcaktuar sepse kemi; përcaktime, përcaktomi, përcaktohemi,...., etj., me çka tregohet se forma AM/UM/OM, është shumë e qëndrueshme sesa prapashtesa UAR, edhe njëherë dëshmohet se Toknishtja lindi shumë vonë, dhe ishte shumë e lokalizuar dhe me shumë është deformim i formave të përgjithshme të shqipes ) me pikën ose sipërfaqen vogël krahasuese me mjedisin rrethues, me të cilën krahasohet gjësendi tjetër, pozitën dhe mënyrën sesi është lan, si shfaqet

dhe bëhet i dukshëm në hapësirë; pra; LA/LI/LO/LU/LY/LE dhe LLA/LLI/LLO/LLU/LLY/LLE

Kemi

$PUL(LL)_1 + PUL(LL)_2 + PUL(LL)_3 + \dots + PUL(LL)_n = SHPUL(LL)$

$PIL(LL)_1 + PIL(LL)_2 + PIL(LL)_3 + \dots + PIL(LL)_n = SHPIL(LL)$

$PEL(LL)_1 + PEL(LL)_2 + PEL(LL)_3 + \dots + PEL(LL)_n = SHPEL(LL)$

$POL(LL)_1 + POL(LL)_2 + POL(LL)_3 + \dots + POL(LL)_n = SHPOL(LL)$

$PYL(LL)_1 + PYL(LL)_2 + PYL(LL)_3 + \dots + PYL(LL)_n = SHPYL(LL)$

$PAL(LL)_1 + PAL(LL)_2 + PAL(LL)_3 + \dots + PAL(LL)_n = SHPAL(LL)$

4):

Pra nga PAN/PEN/PUN/PIN/PON/PYN,...

Te formuara nga; P'AN/P'EN/P'UN/P'IN/P'ON/P'YN,...., ose me drejt

PEJ/P+AN=PAN

(PEJ,....,P+EN)=PEN

(PEJ,....,P+UN)=PUN

(PEJ,....,P+IN)=PIN

(PEJ,....,P+ON)=PON

(PEJ,....,P+YN)=PYN

(PAJ,....,P+AN)=PAN

Pej, ose P/PU/PO/PI/PA/P, tregon se njëra nga këto fjalë lidhen me fjalët; UN/AN/EN/IN/ON/YN duke na dhanë fjalën përkatëse, si shembull; PAN, dhe PUN. P,...., si pikës/sipërfaqe krahasuese prej nga matet ose përcaktohet pozita e mjedisit rrethues ose dukurisë gjësendin për të cilën jemi duke fol (kemi fol gjerësisht në pjesën e parë). Kështu më thjesht, në fillim në shqip fjalët të cilat fillojnë me ose e kanë në fjalë P, do të thotë se ajo fjalë është formuar duke e krahasuar me një (nga Nu  $i=Ni=N'i=i=1$ ) pikë (bashkësi pikash, ose sipërfaqe të ngushtë, prej të cilit përcaktohet pozita e gjësendit ndaj asaj pikë të paramenduar. Kështu kur themi Pjepni ka kuptimin PEj+EPNI, kurse ku themi PUL ka kuptimin PEJ/P UL, pra Pika ku fillon veprimi, forma, e quajt UL, Pllug=P+LLUG, PEL=Pej+ELE ose EL=LE, si dhe PELLAZGE=PE+LLAZG, si dhe PUPUL, që na ep shumësin e gjësendit që gjendet n'r sipërfaqe si shumë PUP, dhe UL, pra sikur themi dy here PUL ose shumë here në PU+PUL, ..., PJELL=P+JELLE, ose thjesht PJE+ELL,...etj.) fillestare

Kemi

$PUN_1 + PUN_2 + PUN_3 + \dots + PUN_n = SHPUN$

$PIN_1 + PIN_2 + PIN_3 + \dots + PIN_n = SHPIN$

$PEN_1 + PEN_2 + PEN_3 + \dots + PEN_n = SHPEN$

$PON_1 + PON_2 + PON_3 + \dots + PON_n = SHPON$

$PYN_1 + PYN_2 + PYN_3 + \dots + PYN_n = SHPYN$

$PAN_1 + PAN_2 + PAN_3 + \dots + PAN_n = SHPAN$

Te formuara nga; P'AM/P'EM/P'UM/P'IM/P'OM/P'YM,...., ose me drejt

- PEJ/P+AM=PAM
- (PEJ,....,P+EM)=PEM
- (PEJ,....,P+UM)=PUM
- (PEJ,....,P+IM)=PIM
- (PEJ,....,P+OM)=POM
- (PEJ,....,P+YM)=PYM
- (PAJ,....,P+AM)=PAM

Kemi

- $PUM_1 + PUM_2 + PUM_3 + \dots + PUM_M = SHPUM$
- $PIM_1 + PIM_2 + PIM_3 + \dots + PIM_n = SHPIM$
- $PEM_1 + PEM_2 + PEM_3 + \dots + PEM_n = SHPEM$
- $POM_1 + POM_2 + POM_3 + \dots + POM_n = SHPOM$
- $PYM_1 + PYM_2 + PYM_3 + \dots + PYM_n = SHPYM$
- $PAM_1 + PAM_2 + PAM_3 + \dots + PAM_n = SHPAM$
- Pra nga PAM/PEM/PUM/PIM/POM/PYM,....,

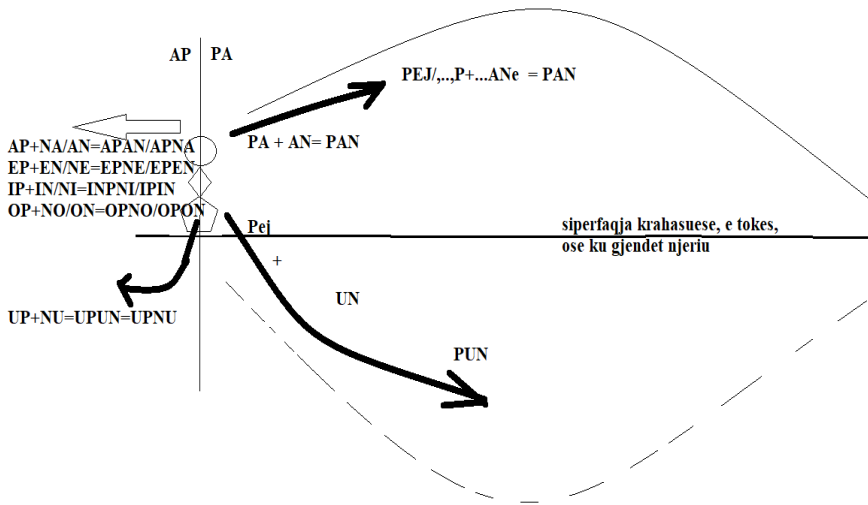

### Zbrazëtinë/SHpraztin

Shpraz'tin na ep kuptimin me të drejt, ngase zbrazëtin na ep pamjen e veprimit të krijimit të shpraztines, kështu të dyjat fjalët kanë RA, BA+RA=BRA, PRA=Pej RA, SHPRA dhe ZBRA e cila na ep lëvizjani e pjese BRA në formën BRI/BRA nga BA RA , si dhe BA RI, BA RU, BA RO, nga kemi BRI, BRO, BRU, ...., e cila na ep RI=RO=RU me pamjen ashtu si RA, ka ramje nëpër A dhe I,U, O, Y..., etj.

Shpraztina kemi SH\*P\*RA\*AZ\*TINA

Përafrohet me SH=shume/shim/Sham/shom/SHM,... p

PRA përshkruan RA-mjen në formën e vecant, prej nga kemi PRA, pra na jep fillimin e nisjes se dukurisë RA, prej nga kemi PRA=pej/pi/pu/pe/p,...+RA

RA na jep hapësirën në të cilën zhvillohet dukuria RA, dhe zhvendosjen e saj me largimin, zhvendosjen AZ, prej nga marrim RAZ, Pej /Pe,...+RAZ duke na dhënë PRAZ, nga kemi ShPRAZ.

TINA u krijua si T'INA, me kuptim të njëjtë T'ANA, T'UNU, T'ENE, T'ON,... pra TANA; TEN; TUN; TON; TYN,....., etj.

### Shënim;

1)

*PRA përshkruan RA-mjen në formën e veçantë, prej nga kemi PRA, pra na jep fillimin e nisjes se dukurisë RA, prej nga kemi PRA=pej/pi/pu/pe/p,...+RA. Rrjedhimisht kemi; PRAKA, PRALA, PRAPA, PRAZ, PRAT, PRASH,...*

*PRI përshkruan RI-mjen në formën e veçantë, prej nga kemi PRI, pra na jep fillimin e nisjes se dukurisë RI, prej nga kemi PRI=pej/pi/pu/pe/p,...+RI. Rrjedhimisht kemi; PRIKA, PRILA, PRIPA, PRIZ, PRIT, PRISH,...*

*PRO përshkruan RO-mjen në formën e veçantë, prej nga kemi PRO, pra na jep fillimin e nisjes se dukurisë RO, prej nga kemi PRO=pej/pi/pu/pe/p,...+RO. Rrjedhimisht kemi; PROKA, PROLA, PROPA, PROZ, PROT, PROSH,...*

*PRU përshkruan RU-mjen në formën e veçantë, prej nga kemi PRU, pra na jep fillimin e nisjes se dukurisë RU, prej nga kemi PRU=pej/pi/pu/pe/p,...+RU. Rrjedhimisht kemi; PRUKA, PRULA, PRUPA, PRUZ, PRUT, PRUSH,...*

*PRE përshkruan RE-mjen në formën e veçantë prej nga kemi PRE, pra na jep fillimin e nisjes se dukurisë RE, prej nga kemi PRE=pej/pi/pu/pe/p,...+RE. Rrjedhimisht kemi; PREKA, PRELA, PREPA, PREZ, PRET, PRESH,...*

2)

*MRA përshkruan RA-mjen në formën e veçantë, prej nga kemi MRA, pra na jep fillimin e nisjes se dukurisë RA, prej nga kemi MRA=mej/ma/mu/me/m,...+RA. Rrjedhimisht kemi; MRAKA, MRALA, MRAPA, MRAZ, MRAT, MRASH,...*

*MRI përshkruan RI-mjen në formën e veçantë, prej nga kemi MRI, pra na jep fillimin e nisjes se dukurisë RI, prej nga kemi*

*MRI=mej/mi/mu/me/m,...+RI. Rrjedhimisht kemi; MRIKA, MRILA, MRIPA, MRIZ, MRIT, MRISH,...*

*MRO përshkruan RO-mjen në formën e veçantë, prej nga kemi MRO, pra na jep fillimin e nisjes se dukurisë RO, prej nga kemi MRO=mej/mi/mu/me/m,...+RO. Rrjedhimisht kemi; MROKA, MROLA, MROPA, MROZ, MROT, MROSH,...*

*MRU përshkruan RU-mjen në formën e veçantë, prej nga kemi MRU, pra na jep fillimin e nisjes se dukurisë RU, prej nga kemi MRU=mej/mi/mu/me/m,...+RU. Rrjedhimisht kemi; MRUKA, MRULA, MRUPA, MRUZ, MRUT, MRUSH,...*

*MRE përshkruan RE-mjen në formën e veçantë, prej nga kemi MRE, pra na jep fillimin e nisjes se dukurisë RE, prej nga kemi MRE=mej/mi/mu/me/m,...+RE. Rrjedhimisht kemi; MREKA, MRELA, MREPA, MREZ, MRET, MRESH,...jam i bindun se nuk duhet fakte ma shumë, se MREH, MREHT, MRET, ... jan fjalë shqipe, ashtu si MRETNI, pra me nej në MREH, MRE/si ME RE.*

3)

*GRA përshkruan RA-mjen në formën e veçantë, prej nga kemi GRA, pra na jep fillimin e nisjes se dukurisë RA, prej nga kemi GRA=Gej/Gi/Gu/Ge/G,...+RA. Rrjedhimisht kemi; GRAKA, GRALA, GRAPA, GRAZ, GRAT, GRASH,.... . Prej të cilave fitohen fjalët: N'GRA, N'GRAT, N'GRASH....*

*GRI përshkruan RI-mjen në formën e veçantë, prej nga kemi GRI, pra na jep fillimin e nisjes se dukurisë RI, prej nga kemi GRI=Gej/Gi/Gu/Ge/G,...+RI. Rrjedhimisht kemi; GRIKA, GRILA, GRIPA, GRIZ, GRIT, GRISH,.... Prej të cilave fitohen fjalët: N'GRI, N'GRIT, N'GRISH....*

*GRO përshkruan RO-mjen në formën e veçantë, prej nga kemi GRO, pra na jep fillimin e nisjes se dukurisë RO, prej nga kemi GRO=Gej/Gi/Gu/Ge/G,...+RO. Rrjedhimisht kemi; GROKA, GROLA, GROPA, GROZ, GROT, GROSH,.... . Prej të cilave fitohen fjalët:N'GRO, N'GROT, N'GROSH....*

*GRU përshkruan RU-mjen në formën e veçantë, prej nga kemi GRU, pra na jep fillimin e nisjes se dukurisë RU, prej nga kemi GRU=Gej/Gi/Gu/Ge/G,...+RU. Rrjedhimisht kemi; GRUKA, GRULA, GRUPA, GRUZ, GRUT, GRUSH,.... Prej të cilave fitohen fjalët:N'GRU, N'GRUT, N'GRUSH....*

*GRE përshkruan RE-mjen në formën e veçantë, prej nga kemi GRE, pra na jep fillimin e nisjes se dukurisë RE, prej nga kemi GRE=gej/gi/gu/ge/g,...+RE. Rrjedhimisht kemi; GREKA, GRELA,*

GREPA, GREZ, GRET, GRESH,...jam i bindun se nuk duhet fakte ma shumë, se GREH, GREHT, GRET, ... Prej të cilave fitohen fjalët:N'GRE, N'GRET, N'GRESH....

4)

DRA përshkruan RA-mjen në formën e vecant, prej nga kemi DRA, pra na jep fillimin e nisjes se dukurisë RA, prej nga kemi DRA=dej/di/du/de/d,...+RA. Rrjedhimisht kemi; DRAKA, DRALA, DRAPA, DRAZ, DRAT, DRASH,...

DRI përshkruan RI-mjen në formën e veçantë, prej nga kemi DRI, pra na jep fillimin e nisjes se dukurisë RI, prej nga kemi DRI=dej/di/du/de/d,...+RI. Rrjedhimisht kemi; DRIKA, DRILA, DRIPA, DRIZ, DRIT, DRISH,...

DRO përshkruan RO-mjen në formën e veçantë, prej nga kemi DRO, pra na jep fillimin e nisjes se dukurisë RO, prej nga kemi DRO=dej/di/du/de/d,...+RO. Rrjedhimisht kemi; DROKA, DROLA, DROPA, DROZ, DROT, DROSH,...

DRU përshkruan RU-mjen në formën e veçantë, prej nga kemi DRU, pra na jep fillimin e nisjes se dukurisë RU, prej nga kemi DRU=dej/di/du/de/d,...+RU. Rrjedhimisht kemi; DRUKA, DRULA, DRUPA, DRUZ, DRUT, DRUSH,...

DRE përshkruan RE-mjen në formën e veçantë, prej nga kemi DRE, pra na jep fillimin e nisjes se dukurisë RE, prej nga kemi DRE=dej/di/du/de/d,...+RE. Rrjedhimisht kemi; DREKA, DRELA, DREPA, DREZ, DRET, DRESH,...jam i bindun se nuk duhet fakte ma shumë, se DREH, DREHT, DRET, ..., janë fjalë shqipe, ashtu si DRETNI, pra me nej në DREH, DRE/si DE RE.

5)

TRA përshkruan RA-mjen në formën e veçantë, prej nga kemi TRA, pra na jep fillimin e nisjes se dukurisë RA, prej nga kemi TRA=tej/ti/tu/te/t,...+RA. Rrjedhimisht kemi; TRAKA, TRALA, TRAPA, TRAZ, TRAT, TRASH,...

TRI përshkruan RI-mjen në formën e veçantë, prej nga kemi TRI, pra na jep fillimin e nisjes se dukurisë RI, prej nga kemi TRI=tej/ti/tu/te/t,...+RI. Rrjedhimisht kemi; TRIKA, TRILA, TRIPA, TRIZ, TRIT, TRISH,...

TRO përshkruan RO-mjen në formën e veçantë, prej nga kemi TRO, pra na jep fillimin e nisjes se dukurisë RO, prej nga kemi TRO=tej/ti/tu/te/t,...+RO. Rrjedhimisht kemi; TROKA, TROLA, TROPA, TROZ, TROT, TROSH,...

*TRU përshkruan RU-mjen në formën e veçantë, prej nga kemi TRU, pra na jep fillimin e nisjes se dukurisë RU, prej nga kemi TRU=tej/ti/tu/te/t,...+RU. Rrjedhimisht kemi; TRUKA, TRULA, TRUPA, TRUZ, TRUT, TRUSH,...*

*TRE përshkruan RE-mjen në formën e veçantë, prej nga kemi TRE, pra na jep fillimin e nisjes se dukurisë RE, prej nga kemi TRE=tej/ti/tu/te/t,...+RE. Rrjedhimisht kemi; TREKA, TRELA, TREPA, TREZ, TRET, TRESH,...jam i bindun se nuk duhet fakte ma shumë, se TREH, TREHT, TRET, ... jan fjalë shqipe, ashtu si TRETNI, pra me nej në TREH, TRE/si të RE,....*

## **Trash/Trashigoj**

TRASH nga të RASH prej nga RA1+Ra2+....=RASH, logjikisht nga RA-mja formohet RASH në fund të Gotes, si fundërrinat/funrrinat(FUN RRIN), prej nga kemi trashjen e pjesës RASH, prej nga formohet T'RASH si TRASH.

Nga kjo kemi në anglisht Trash për bërllokun, hedhurinat ,..., etj.

TRASHIGOJ, trashëgoj, prej nga TRASH GOJ me kuptimin T'RASH GJOJ në kuptimin GJA ashtu si në Shqipëri që fjala GOJ kthehet GJOJA, tek emri DEGJOJ kurse kemi GOJ, si NU GOJEN, NIGOJ, N'GOJ, NIGOJE, pra me *Nu Gojen*, por edhe VESHGOJ, pra me nu VESHIN të GOJA.

Trashëgoftë=TRASH E GJOFT në kuptimin e GJOFT TRASH ashtu si thuhet në Kosovë (Dardani). E GJOFT mire, E GJOFT shnosh,...., etj. Kështu kemi GOJOFT, GONOFT, ku per FT, F(zanore)T dhe FT(zanore) kemi dhënë sqarime me sipër.

## **Fan/Fun/Fen/Fin/Fon/Fyn**

Kur kemi folur gjerësisht përgjatë tan librit për; *AN/UN/EN/IN/ON/YN* si dhe simetrinë e tyre që bartin të njëjtin kuptim, me përjashtim kemi kahun e kundërt, si edhe pikat e këndvështrimit janë të kundërta, gjenden përballë njëra tjetrës; *NA/NU/NE/NI/NO/NY,...*

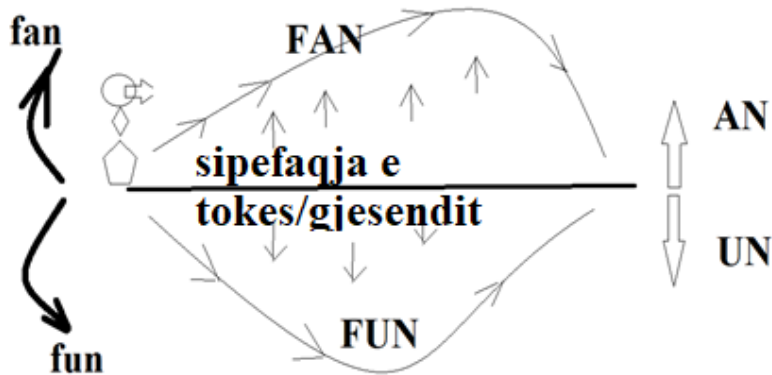

Natyrisht nga vetit e fjalës-tingullit F, e cila përcakton levizjen e shpejt përgjatë krejt asaj e quajtur AN, dhe kjo ‘‘ECJE’’ e shpejt e furishme dhe e përkohshme, nëpër krejt përmasat e AN, fitojmë FAN, ashtu njëjtë nga AN/UN/EN/IN/ON/YN kemi FAN/FUN/FEN/FIN/FON/FYN.

Nga FUN, kemi përshkrimin (ecjen nëpër) e shpejt të hapësirës, e cila gjendet në sipërfaqe, në brendësinë e trupit, gjësendit. Po ashtu me të njëjtën mënyrë FAN kemi krijimin e AN-es por që është i shpejt, i atypëratyshëm, me kohëzgjatje të shkurt, duke krijuar jo AN, por FAN. Rrjedhimisht fjala FANITJE, ka kuptimin e njëjtë me FUNITJE por ka kahun e kundërt njëra në hapësirën mbi sipërfaqen e gjësendit, tjetra në brendësi, njëra A, tjetra U.

Kështu FANITJE përshkruhet edhe gjendja mendore e njeriut i cili krijon ose i shfaqen pamje jo të vërteta, pra kemi gjenden e përkohshme e cila shfaqet AN, por në kohëzgjatje të shkurt si FAN, ashtu si LAK, e cila kalon në FLAK, pra në të njëjtën mënyrë AN kalon në FAN.

Në të njëjtën mënyrë kemi; IK prej nga marrim FIK,

ERR prej nga kemi FERR (FERR; tjetër Bota ku dënohen shpirtat/shpirtat (T’AT na ep gjatësinë e shtrirjes, kurse gjuhë letrare, shpirtat na ep mbaresën RAT) e këqij/KQI=KEQ=KUQ, të gjitha flasin për QU/QO/QI, dalje, qitje,....,etj.)

URR prej nga kemi FURR

MIJT (pra gjësend i Vogël si mit/minjët) prej nga kemi fëmijët

Nga kjo vërtetojmë se fjala FANTOM si PHANTOM me baza të thella në krijimin e fjalëve të shumta në shqipe.

Kështu kemi si vërtetim;

FAN/FUN/FEN/FIN/FON/FYN

VAN/VUN/VEN/VIN/VON/VYN

L’AN/L’UN/L’EN/L’IN/L’ON/L’YN

H’AN/H’UN/H’EN/H’IN/H’ON/H’YN



SH'AN/SH'UN/SH'EN/SH'IN/SH'ON/SH'YN  
S''AN/S''UN/S''EN/S''IN/S''ON/S''YN

T'AN/T'UN/T'EN/T'IN/T'ON/T'YN

Ne Kosovë (Dardani)kemi K'T'UN; TON ; K'T'YN;TUNE; TAN;  
K'T'INa,...,

D'AN/D'UN/D'EN/D'IN/D'ON/D'YN

Të gjitha trajtat përdorura(perdorun, me kuptim *për dorën*, kështu dorën kemi da ren, kurse dor kemi da or , ku or ka kuptimin AR=RA, pra Dahet RAMje dora=DA RA) kurse fjala DYN, kemi në përdorim formën DYNDJE dhe DYNJE, DUJ, DYJ,..

M'AN/M'UN/M'EN/M'IN/M'ON/M'YN

G'AN/G'UN/G'EN/G'IN/G'ON/G'YN, të gjitha format në Kosovë (Dardani)përdoren, dhe kjo formë është zhdukje e sipër, si shkak i propagandës nën emrin ta mësojmë gjuhën letrare,...

**GA, GAN,**

***GUN, nga Kqyrja punën e mos ja këqyr Gunen, ose Guna ju kish zhyt, Gujen,***

***GEN, përdorej si GENJE; me kuptim për GJENJE. Gen quhej edhe sythi që bulëzonte n'deg t 'pemës.***

***Gin, kemi përdorimin si Zingin (si formë e lashtë e fjalës Zingjin), Azgin, por edhe GINJA (ne kuptimin GJINJA, pra njerëzit),..., etj.***

Mandej (Masanej) kemi

Z'AN/Z'UN/Z'EN/Z'IN/Z'ON/Z'YN,..

Pra, të gjitha këto shpalojnë strukturën e ndërtimit të shumë fjalëve në gjuhën shqipe, të cilat dëshmojnë se fjalët FUN/FIN, FAN dhe FANTOM janë nga kjo gjuhë.

## **Kerr/Karric/Karrocc**

Kemi KERR në kuptim KA ARR, pra Kerr duhet të quhej dhe merrej si e drejt emërimi gjësendit me formën e ARR-es, e cila ishte e Mshelt/Mbyllt/Myllt,..., dhe njeri i cili hyn/hin mren/mbrenda na ep veprimin e hyrjes në ARR, pra në gjësendin e mshelt, i cili është i Mlut/mbuluar, si e tillë merr të drejtën të quhet KA ARR=KA ERR=KERR.

Gjithnjë kam menduar se em'nimin (*EMNIM=AM NOM*) KERR mund të ketë ardh vetëm si shkurtes KA RROTA si emri KARROCC, prej nga RROTZAT shpesh quhen RROTCA, duke na dhënë KARROCA, gjë e cila mund të mos jetë e vërtetë:

Nga kjo del se KERR me domethënie KA/KE ERR në kuptimin gjësend i mshelt përbrenda, i m'lum, i cili merr formën e ARRES, munesh me hy/hi m'rena (Mbrenda).

Nga kjo kemi emrin edhe KARRIC (KA ARRIC)si njësi matëse e matjes se sasisë se sanës. Karric quhet e tillë gjësendi i mshtjell Sanës ose sasinë e caktuar të gjësendit, dhe për këtë quhet Karric, i cili kuptohet edhe si njësi matëse.

Kështu emërimi lidhet jo vetëm me hy gjësend mrena/mbrenda por edhe me u bart/Bajt me anën e tij.

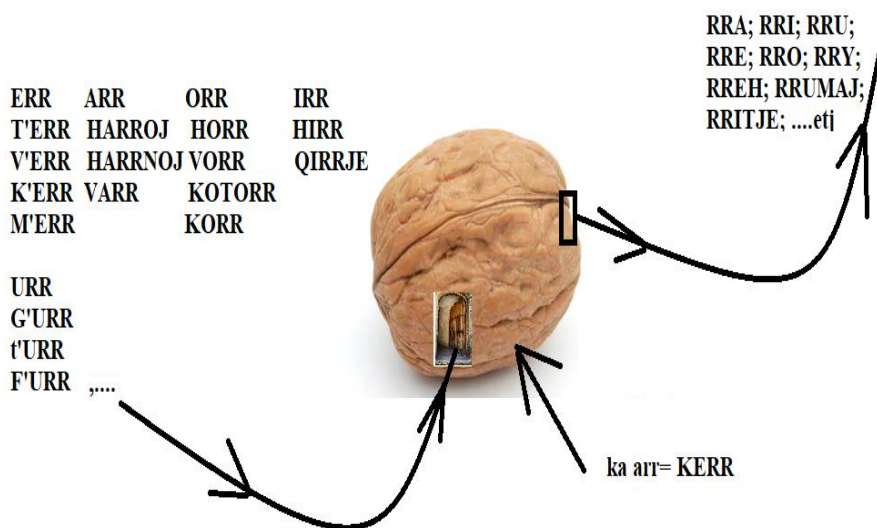

*Karric* është formë e emrit *Karroc*, megjithatë emërimi i tyre lidhet po aq sa emri KERR, na ep pamjen e futjes brenda në te, në frytin (fratin, frutin, ...) e ARR-es ashtu si Thelbi/Thalbi (ALBI=ELBI=LE BI, i lanun për të BI për të dal pej tokë, kurse TH është THY në kuptimin i dalun i bim/bam/bum/bom,.. si THEL pra gjësend LE/LI i formës EL /IL i cili thehet (me të njëjtën kuptim THAHET; THEHET; THUHET; THIHET; THOHET; ashtu si THU/THI/THO/THA/THE,...., etj.), pra THY LE, prej nga kemi THEL, kurse THELBI kemi, BI me kuptimin Bazë BI=BA, e cila do të thotë BA pra BI si THEL). Kështu çdo perpjekje të dajm, dhe ta përqendrojmë kuptimin vetëm në Rrotëza nuk mund të qëndroj. Pra, përmban mjete për bartje e cila mund të mos ketë rrote, por e cila gjësendin e fut, e rras brenda duke u bërë *truq* e rras, dhe e cila është mbuluar (*a e mlume*) dhe e mbrojtur nga mjedisi i jashtëm, siç janë mbrotje (m'rojte, b'rojte, përbëhet nga fjala ROJT, si dhe BRani sllavet e kanë marr nga shqipja) nga reshjet atmosferike,....,etj.

Kemi fjalët tjera si HARRNOJ në kuptimin ARR NOJ, pra NOJ ARR-en, pra me ba diçka si ARR, në formën e frytit (*natyrisht në gjuhën letrare kemi frutat por kemi frytit, me pak fjalë e panevojshme, duhet të themi fryti e jo frutat, megjithatë parimi i përzgjedhjes nuk ishte shkencore dhe analitike*) të ARRes me shti gjësend Mrena/brenda, me mshel (myll, mbyll) dhe me lan aty që kurrë gja mos ta prek. **FRUTHIT; FRU THYT:**

HARROVA ka kuptimin po ashtu ARROVA nga ARRO në kuptimin me Shti në ARR gjësendin që ai të mos dal jashtë. Pra kur në Harrojmë nënkupton se mendimet tona janë hup janë hi në ARR/ERR/URR/IRR/ORR dhe nuk mujn me dal pej atjehit (a tje hat). Kështu fjalët me të njëjtin kuptim janë të gjitha këto;

ARR	ERR	URR	ORR	IRR	YRR
KARR	KERR	KURR	KORR	KIRR	KYRR
QARR	QERR	QURR	QORR	QIRR	QYRR
HARR	HERR	HURR	HORR	HIRR	HYRR
VARR	VERR	VURR	VORR	VIRR	VYRR
SHARR	SHERR	SHURR	SHORR	SHIRR	SHYRR
GARR	GERR	GURR	GORR	GIRR	GYRR

Kështu lexuesi mund të kuptoj VERR-i (em'n i bimes) në Kosovë quhet në bazë kunores me gjethe shumë të dendura që krijon, për shkak të formës se jashtme si Arr, dhe hijes a tij të 't'ran' e cila e krijon ashtu si 'hija e arrs' e m'shelt (mbyllt, Myllt), me pamjen e arrës(e frytit) nga jashtë. Kunora e VERRIT (si VORR-i) është e dendur nga jashtë doket si ARR, pej mren'sie doket e mbyllt (mshelt) si të hysh brenda gëzhrojave të ARRES, prej nga kemi VERR/ VE ARR/VU ARR/VO ORR/VORR-VERR-VARR-VURR-VIRR,..., etj.





Prej kësaj e kuptojmë se fjala SHERR ka me shumë baza të jetë shqipe sesa Arabisht ose gjuhë tjetër samite.

Nga tabela e kemi të qart se fjalët QORR, KORR nuk janë fjalë nga quhet Turkide, por janë fjalë shqipe me përbërje të thellë. Gjuha turke është gjuhë shumë e vonshëm dhe e përzierë ashtu si gjuhët sllave dhe gjuhët gjermane. Por edhe; *kerriq, krriq, karriq, kerri, karrabishti, Karraqe, Karriq, Karrace,...*, etj. Prej kësaj e kuptojmë edhe fjalët; Gurr, Gerr, Gorr,... si dhe fjalët tjera të sipërsënuar, si edhe të gjitha fjalët me të njëjtën strukturë të cilat gjenden sot në përdorim në krahinat e ndryshme.

**Shënim:**

*Guha shype nuk ka shumë fjalë, me këtë nuk ka shumë fjalë të cilat duhet të mos i përdorim. Kuptohet zakonisht guhet e lashta nuk kanë shumë fjalë.*

*Ne Kosovë vetura/automobili mënohet (emërohet) me emrin KERR, po ashtu Kerri (qerrja) e kalit, dhe Kerri të cilën e tërheqin kafshët ose gjësend të mshelun/mbyllur të cillat qiten në krah, në dore ose kemi vendos (nu) mbrenda/m'rena, por edhe gjithçka me formën e ARR/ERR, e Kerrit. Kemi shtjelluar përgjatë librit, shpesh se si do të mund të krijohej ky emër, dhe na del në fund emër shumë i lashtë, i cili është i përdorur se paku 4000-7000 vite me parë. Këtë emër e gjejmë po ashtu tek Latinet e vjetër. Megjithatë në asnjë gjuhë nuk vërtetohet më mirë dhe me drejt se në gjuhën shqipe, të folmes të Kosovës.*

## FRYTI/FRUTI

Në gegnisht, përkatësisht në Kosovë përdoret vetëm FRYTI, sepse është gjësend i FRYT.

Prej nga kemi FRYMA, frymëmarrje, frytat e ftonit. Ku FTONI ka kuptimin TON/TAN, prej nga kemi T+ON.

## PA/AP

Edhe njëherë për të kuptuar m'sheft'sin e fjalës PA, pra ashtu si përdoret në kuptimin matematike, dhe për të kuptuar simetrinë e përsosur sidomos në nivelin e fjalëzave prej nga u formua çdo fjalë në gjuhën tonë. Rrjedhimisht studimi i tyne është treguesi me i mire, se njw fjalë , a është pej gjuhë shqipe, ose është e huazume (*huazume është form me e qëndrueshme sesa huazuar, sepse kemi format tjera, të njëjtës natyre, si; Huazime , Huazuan*). Kemi nga përditshmëria shprehjet;

*Me PA)*

*PA molla, pa dardha, shtat pa pes, nana pa qik, zemra pa gjak, trupi pa dor,*

nga PA, e zëvendësojmë AP, dhe kemi;

*Me AP)*

*AP molla, AP dardha, Shtat AP pes, NANA AP qiken, zemra AP gjak, Trupi AP doren,*

Pra, shohim kuptueshmëri të plot në të dy shembujt.

Si rrjedhim e kundërta e fjalës PA, është AP, kjo fjalë në Kosovë (Dardani)përdoret hala, pra nuk përdoret ashtu si në gjuhën letrare, pra kemi EP e jo JEP, se paku EP e kemi me të shpeshta se JEP, kemi AP e jo JAP, bile JAP nuk përdoret asnehere.

Kështu sa më shumë shkojmë në botën antike në drejtim të Evropës Qendrore, aq me shumë nojm ro, elemente ma t'lashta të shqipes.

Nga e njëjta logjike kemi edhe

EP si e kundërta e PE,

UP si e kundërta e PU

IP si e kundërta e PI

OP si e kundërta e PO

EUP si e kundërta e PUE

...etj.

Ta skjarojm (SHKJA ose skarojm, nga SHKAR+OJM, ku pjesa OJM=JOM=OM=AM,...) me skicën e thjesht.

## Hua/HUZUME

HUA ka rrënjën e kuptimin HA=HY=HI=HE=HO=HU, të cilat e përshkruajnë HY-mjen(hyrjen-hymjen (MJEN=MJAN=MAN, në letrare kemi RJEN=REN=RAN)) me hy në mënyrën e përnjëhershme në Y, U, O, E, A, I, prej nga kemi;

HY një ngritje/hymje përnjëhershme të hapësirës Y

HI një ngritje/himje përnjëhershme të hapësirës I.

HE një ngritje/hemje përnjëhershme të hapësirës E, Hemje kemi versionin VEMJE.

HU një ngritje/humje përnjëhershme të hapësirës U, ku U gjendet në brendinë e gjësëndit, trupit, nën sipërfaqe.

HO ngritje/homje përnjëhershme të hapësirës O, hapësirë shumë e ngushte ashtu që rrethon gjësëndin, njeriun, shtëpinë e tij

HA një ngritje/hamje/HYMJE përnjëhershme të hapësirës A, ngase kemi

HI=HY=HU=HA=HO=HE,...

Forma të rregullat edhe pse nuk përdoren në letrare, si; thehen (*thahen, thyhen, thuhën,...*). Shembull, ti nuk mund të thuash HAMJE ose HARJE që në Veri merr kuptimin me HANGER, ose gjësëndet të cilat shtrohen në kohën e ngrënies.

HAMJE është HYMJE (HYRJE), megjithatë nuk mund të thuash HARJ në kuptimin HAMJE.

Nga HIMJE (letrare; HYRJE), me ja HI (me godit, me i HY) por nuk kemi HIRJE në kuptimin me HY ose HI. Nga ngjashmëria, HIMJE/HAMJE/MUMJE/HYMJE, prej nga kemi HUM, lloje dheu, lloq HUM, dhe prej nga me siguri u krijua fjala HUMB, pra gjësënd që gjendet në UM, në brendësin e tokës, gjësëndit, nga kjo ngjashmëri kemi po ashtu; HOMJE, e cila nuk përdoret as në jug e as në Veri, por mund të përdoret në nëndialekte të ndryshme të shqipërisë, të cilat u zhduken në hapësirat e tjetërsuar në Ballkan e më gjerë.

HOME na jep edhe qelsin (çelësin) për të qelur, kuptimin e fjalës angleze HYMJE, pra Shtëpia është vend për të Hyr brenda por edhe për HAMJE/Hanger mrena saj. Nga gegnishtja HIMJE ka kuptimin me e godit ose qellu dikën (di kan, ka an e di, e di ka an), krejt e kuptueshme dhe është si HYMJE, sepse në momentin e goditje/himjes dora HYN në mrenesin brendësin e gjësëndit ose trupit mbi të cilën ushtrohet force fizike.

Arsye tjetër kemi;

Apo HAjm buke apo jo

Apo Hyjm n'japi apo jo

Apo Him/hijm mrena apo jo

Nga kjo merr kuptim edhe HUMJE në veri, dhe lindja e fjalës HUMBJE, në jug.

Ku HUMJE ka kuptimin e futje Hyrjes, nën sipërfaqen e gjësendit në brendinë e tij.

Ne Kosovë (Dardani)në shumicën e rasteve e kemi HIN/HINA/HYMJE KREYSORE/HYNA, por kurrsesi HYRJA, HYRJE

Ne përgjithësi prapashtesa në JUG me UR, në shumicën e rasteve nuk e përfill rregullin e plot kuptimore, dhe ndërtues, si dhe vazhdueshmërinë e strukturës së ndërtimit të fjalëve në shqipe.

Kështu Na thojm se; Kjo asht e HUAZUME, dhe jo e HUZUAR sepse mujm me than/thënë E ZUM por jo ZUAR gjësendin, megjithatë ZUAR merr kuptim në ketër rast nga ZERE, ZURI, por kurrsesi në të gjitha rastet.

## **JAPI/SHPI/SHpirt**

*Në Kosovë; përveç fjalës SHPI përdoret krahas me ketë edhe JAPI. Kështu fjala JAPI ose API mund të jete shumë me e vjetër se emri SHPI, prej nga na shtyn të supozojmë se emri SHPI u krijua nga JAP ose API. Kështu JAPI e përdorur dikur gjerësisht në Kosove, është edhe një vërtetim se fjala APET, API, dhe JAPI nuk kanë të bëjnë asgjë me gjuhët sllave në përgjithësi dhe me ato sllave të jugut në veçanti.*

*API është krijuar në kuptimin HAPI, pra vend i HAPUN për me hi e me dal, por edhe API në kuptimin vend i caktuar me PI, e formula nga HA e PI, prej nga kemi API. Por, API përmban kuptimin e vërtetë për të cilën përdoret JAPI, ose I API ashtu duke e treguar, se SHPIA është me Hanger (pre nga HANGAR) dhe me PI, ven ku njerëzit bashkohen Hajn e Pijn dhe të cilët e bajn jetën e tyne. Ashtu nga kjo e gjujm (gjuajmë ) vështrimin ma anej, duke e pa se fjala API e përmban shumë me shumë sesa në kuptimin JAPI, ose HAPI, përmbajta fjalës është shifrim që përmban përshkrim shumë të nërllakum (ku € kemi shënuar zanoret e cila qëndron ndërmjet E dhe ë, ashtu siç theksohet për këtë fjale në gegnishte)dhe përthurtë me kuptime nga me të shumta, dhe kjo nga tri ose katër tinguj, siç janë fjalet API ose JAPI.*

*Nga kjo mund të përgjithësoj se fjala SHPI mund të jete maru nga shkurtesa SHUM+JAPI ose SHUM + API=SHAPI=SH\*PI. Krejt e kuptueshme se fjala SHPI është e lashtë, po aq sa gjuha shqipe, dhe krejt e kuptueshme se ky emen përmban një ndërthurje të jashtëzakonshëm kuptimesh nga lashtësia, si;*

- 1) SHPI prej nga kemi SPI, ku mund të jete krijuar fjala SPI\*RTI, ku pjesa RTI mund të përfshin fjalën primitive të fjalës RITI, të cilën mund ta afronim jo shumë me fjalën RRITI, por se RIT; ARIT;

*DRIT; ADRIT; ERIT;...,etj., përmban kuptimin TE RIT=T'RIT=P\*T\*RIT=PETRIT.*

- 2) Nga *SPI=SHPI*, dhe *RIT* ashtu *SHPI+RIT* prej nga kemi fjalën *SHPIRT*, dhe nga kjo nga kuptimi *SHPI=SPI* është ndërtuar si rrënjë e fjalës *SHPIRT=SPIRTI*.

**Shënim:** Kemi nga Latinishtja *Spirit*, e cila duhet të jetë e trashëguar nga Shqipja, pasi në këtë hapësirë Shqipja flitej së paku 2000 vite para Latinishtes. Latinishtja filloj u rras në këtë vend, për rreth viteve 1000-400 para Krishtit.

- 3) Kuptohet gjuha e parë e Italisë ishte Shqipja (kur themi *shqipja*, nënkuptojmë gjuhët të cilat ishin një familje me gjuhën shqipe, dhe shumë të ngata me njëra tjetrën).

## **KUNOR (KA N'OR)/KUROR (KA AUROR)**

Nga, KUNOR, KUNORA, shpesh shpjeguesit, janë shkua dej aty sa ta shpallin këtë fjalë nga KRON e gjuhës gjermanisht, e cila nuk është e vërtetë.

Fjala KUNOR për afrohet drejtpërdrejt me KU NOR, prej nga KU=KA, dhe NOR=NER, duke na dhënë KU + NOR= KA+NER.

Kështu KUNOR, KA NER, por ashtu KUNER, KUNRA, ..., por edhe KUN=KAN=KEN=KON=KIN,... na epin strukturën e fjalëve;

KAN ER, KAN OR, ose KA N'OR, dhe KU N'OR

KAN UR, KA N'UR ose KANUR, dhe KANUN

KA NON=KANON= KANAN, ...

Mandej KORAN gjësend në formën e Kores, e cila del nga ANI/AN-a i/e KORES, KORAM= ka AM-en me kanë KORE, KORAQ= i qitun si KORA, i dal me qitje ashtu AQ=QA por nëpër sipërfaqen e KORES.

KORALI, e cila është e LA, LAN në trajtën AL, ku LI ashtu si A LIND në trajtën dhe pamjen e KORES; zakonisht e shtrirë anash gjësendit me përmasa të medha me pamjen KORE.

...., etj.

## **ORA/DORA/N'ORE/N'ER**

Marrim kuptimin OR=RO, pra domethënien OR dhe RO, e cila kanë domethënien e njëjtë. Nga kjo kuptojmë se ORT/ORET e malit e njerëzve na RUJn në formën RO, ROJE; asht OR, ORA e Fiseve, etj.



Kështu kuptimi m ei drejt i fjalës OR është RO, me ROJE me ece.

Nga kjo u krijuar fjala NU OREN, ose NE\*OR prej nga kemi N'ORE, kështu fjala N'ore t 'Krasniqes, pej kësaj nuk e ka kuptimin N'doren e Krasniqes, por n' OR të saj, pra në Kuptimin RO, ROJE, gjësend i cili qëndron në rrafshnaltën RO dhe prej atjehit këqyr, kontrollon gjithçka, dhe personi i cili gjendet poshtë asaj rrafshnalte e shikon si OR atë rrafshnaltë, kurse ai qe gjendet në rrafshnaltë, me vetit qe e përkufizon RO, e shikon si RO.

Kështu emri OR, ORA, ORET, ose ORT.

Tregimi se fjala N'ER ka le si shkurtes e fjalës NDER është i pavërtetë, ashtu siç është e pavërtetë se N'OR, ose ORA e shalës, është krijuar nga N'DOR, këtë sidomos e propagandojnë mbrojtësit e gjuhës letrare, të cilët e kanë kthye në ideologji Maoeduniste.

Mos të harrojmë kemi; NIR/N'IRI, e cila u krijua me logjiken e njëjtë, shembull kemi; KET FTYR E KAM NIRI, pra; *e urrej ket Ftyr (fytyr)* (Shënim: Kur Urrej vije nga kuptimi ARROJ e shti ne Arr, por tash në mjedisin nën tokë-sipërfaqen e gjësendit, në brendësi URROJ/URREJ)

N'ORE u krijua nga NE OR, NU ORE, kurse N'ER u krijua gjësend i cili Nohet në naltësin e RE-ve në naltësin RE, e kjo nga ER=RE, per të cilën kemi dhënë sqarimet e shumta përgjatë(perzgat) librit.

Pra kur themi N'ERA e juve, nënkuptojmë gjësend i num në naltësin RE, ashti si N'RE, M'RE, po ashtu njëjtë NERA por pse jo edhe NE ERA.

DER, DERA me kuptimin D'ER, DAR, DUR; përfshin gjësendi i cili DAN ne mënyrën DAR por tash aty ka lëvizje ka rritje ose zvogëlim, ka dinamik (DA NA MA KA/AK).

DER ka rrjedhja është vend i Damjes se dy hapësinave të ndryshme, ashtu si dhe DAR; por ato nuk janë të këputen si DANU= DA NU, ose DANUB= DA NU BA,. Por, ka rrjedhje si DAR, DARVAN, DARVIN, VAR-DAR,...etj.

Kështu si u krijuar fjala N'ER, po ashtu u krijua fjala D'ER. Në të kalumen edhe sot kemi emra si NAR/DAR të cilat u krijuan NU AR=N'AR /NUAR, dhe DAR e cila u krijua si DA AR=D\*AR.

Kështu fjala NDER u krijua nga N=ND, dhe kurrsesi nga NE DER=NDER e cila është shumë e pavërtetë, dhe shërben fushatës e cila ashtu kështu është me përmasa të fuqishme, e shumë të organizuara kundër të folmes së veriut. E me këtë kundër bazave të etimologjisë shqipe dhe deshmis së lashtesis, e cila kryekëput bazohet vetëm në gegnishte.

## **AR/ER/IR/OR/UR/YR**

Për fjalët AR/ER/IR/OR/UR/YR,.. të cilat kanë kuptim RA/RE/RI/RO/RU/RY,..., kemi folur gjerësisht duke dhënë shumë shembuj sqarues (/skjarues/shkarues/ *shkaru,..*)

## **NER/NOR/NAR dhe KANER/KUNOR/KANAR**

Nga NER/NOR/NUR/NAR,... u krijuan fjalet dhe emrat si KANER( KA NU ER), KUNOR ( KA NU OR), KANAR ( KA NU AR ose kA NA AR),... etj.

## **YNDYR/YNYR/NYER/**

*Vërtetim se fjala NYER nuk erdh nga fjala NDYER, i NDYT, duke u krijuar nga fjala NYT, NYER, NY ,..është emni YNYR, në kuptimin se është NU poshtë në naltësin e NYnit të kams (këmbës ) si NY, NYN (ku NYN ka kuptimin e njejte me fjalën NON, NUN, NEN , ku NEN do të thotë i shtrime ka zan vend i shtrime asht NË, ashtu ka met i NEM, ata e shtren ose e rrzun pra e nËn për tokë, ndryshimi ndërmjet nËn e non ose nun qëndron vetëm në naltësin e Numjes).*

*Nga kjo YNYR ka kuptimin U NYE, gjësend që të ngjitet dhe bije në gjendjen e pa kthyeshme, nuk mund të heket pej teshave nuk mund të lahen e pastrohen asht ba Y, N'Y prej nga kemi NY, NYE, UNYE, Y në YR, prej nga kemi NYE, NYR, YNYR.*

*Më e drejt është të thuhet NAM, KA LAN NAM në kuptimin se NAM=punë të madhe, vepër të madhe, dhe jo të përdoret për mallkimin NAM por të thuhet NEM, Kështu AJO NEM DITE E NATE SE i kanë ba padrejtësi, e jo AJO NAM, por AJO NEM (pra Mallkon).*

*Ne veri të Shqipërisë përdoret forma jo e drejt, si NAMA pra MALLKIMI i nANES, në Kosovë përdoret forma e drejt NEMA E NANES.*

## **PSE fjala ARK asht nga Shqipja**

*Po dhajm(jepim, dhamë) veç krahasime;*

*Te krahasojmë;*

*Ng\*ARKOJ=NGARKOJ*

*Ng\*ARKIM=NGARKIM*

*Ng\*ARKU=NGARKU*

*H\*ARKOJ=HARKOJ; HARKU  
SHKA\*ARKOJ pra SHKA=SHKO në ARK-oj  
Da\*ARKOJ, pra DA ARKA=DARK  
BARK=BA\*ARK= BARKOJ=BA\*ARKOJ*

*..., Nuk e di a mund të jep gjuhe tjetër vërtetim e fakte me të fuqishme se fjala ARK, dhe ARKA e NOES, ishte tregim i formuar me fjalën e gjuhen Shqipes.*

## **DHAJM/DHJAM**

Fjala DHJAM u krijua pej; DHAM, sikur DHAJM ashtu duk marr DHJAM. Të thuash DHJAM përcjell kuptimin e DHANJES si DHJAM. Kurse në Kosove VJAM përdorët nga baza e ardhjes si; VIJM, VOJM, VAJM, VUJM, VEJM, dhe VJAM. Pra kemi të bëjmë me emërimin e një gjësendit me dy kuptime krejt të ndryshme, për këtë këto fjale janë të ndryshme dhe mund të përdoren si të tilla, dhe janë të drejta po ashtu,

## **NGARKUM/NGARKIM/NGARKOJ**

Për të kuptuar me drejt se pse GRA, GRADISHA, GRAGJEVINA, GORA, GARA, NGAR, NGUR, MGUR, MAGAR, NGARko,..., por edhe emërtimet të cilat merren si GRAD, GRADISHA, GRAGJAVINA,..., të sllavizuara, apet mesin/mbesin fjalë shqipe. Për të vërtetuar këtë pohim, tgi shtjellojm, e krahasojmë fjalët të cilat i përshkruajnë veprimet me të përditshme, siç janë pjese e trupit, dhe veprimi i përditshëm siç është HAJA (Ngrana, Ngrënie ). Atëherë e kuptojmë se fjalët të cilat merren si të huaja janë brenda fjalëve të cilat konsiderohen shqipe.

**Shënim;** Ngranja përbëhet nga NU GRA, si dhe N+GRANja, duke na dhan kuptimin NU + G/Gja+ RANJA, pra NO gjasenin (GASENIN=GJA SA NON) GA RANJA, kështu kjo fjalë përshkruan veprimin fizike përgjatë Hamjes se ushqimit, e cila bëhet duke e NU GJA sipas RANJES, sepse GJA-ja/GAJA pra në këtë rast Buka bije nëpër fyte, kapzherr(kapzerr, kapzorr, kapjxerr) kapersall dhe duke ra me ramjen e lire në lukth/bark. Kështu kjo na jep përshkrimin dhe kuptimin e fjalës në shqyrtim.

*Kështu kemi*

*NGARKIM ( dallon nga NGRAN prej rrënjës GRA/RA dhe NGARKIM nga pjesa GAR me kuptim GA AR, pra AR. Keshtu ndryshimi i Ngarkim dhe Ngran është tek AR dhe RA, dy lëvizje plotësisht të kundërta. Prej nga N'GAR\*(KAM/KIM) dhe N'GRAN, N'GRAKIM. Keshtu kemi prej*

*N'GAR'KAM, e cila do të thotë NA/NU, ... GAR +KAM,, kështu me pak shkurt ta marojm me mënyrën e sotme të shqipes letrare , kjo do të thotë NA/NU, ... GAR +KAM= KAM NU GAR, ku GAR me kuptimin GJA e bame AR, në kuptimin GJA e ngritur me sipërfaqe, e cila ajo rritje është kryer, sasi e materies e cila është GRU-mullu, por tash kjo rritje e brendshme, është bere me përmasa të jashtme, e të mëdha si GAR Kështu G e rritur , e zgjanume, sipërfaqja e jashtme e tij dhe brendësia e trupit të tij, zgjanohet me përmasa të mëdha AR. Kështu nga GRA kemi një grumbull e cila nga maksimumi i ngritjes, merr formën e ramjes, si GRA, dhe Grumbulli mund të mos jetë përfunduar ende, por edhe ramja mund të mos jetë përfunduar ende.*

Kështu;

GRUMULL/GURmull

GRAbuj/GRAbit/GRadishe= GRA DASH

GROMOLL/GORE

Por edhe GRYK, GRYM, GRY,

GRUN=GJA që RUN

GRAMAQEL, GRAM, GRAMSHI=

GRUMULLUQ,

GRUMALLOQ

Dhe të gjitha emrat/emnat që kanë ketë renditje

GR(zanore) dhe G(zanore)R. Kështu kjo renditje dhe kuptimi i cili bartet në shumë gjuhë të Evropës, tregon qartësisht se KR(zanore) dhe K(zanore)R, GR, (zanore)P, P(zanore), MR(zanore), M(zanore), si dhe ZG, ZG(zanore), Z(zanore)G, janë në përgjithësi të marrne (marr nu, prej nga marrnu/marrne) nga familja gjuhës e popujve shqipfolës,

GRAT, me GRAT, i gratshëm, Gratçor, Grathore fjalë të cilat u perjashtun (**shënim:** *shtun per jasht, ose thjesht; PER A SHTUN, ku A paraqet hapësirën mi DHE, kurse PER JU SHTUN paraqet hapësirën e cila del pej m'rensie. Nga kemi I ASHTA në kuptimin I=NE I=N'I ASHTA, pra A SHTU, prej nga kemi ASHT kemi shtim në A. Pra, A, hapësirën Përmbi Dhe, tokë, ...etj. Kurse USHT kemi hapësirën në m'ren'si/brendësi, pra nën sipërfaqen e tokës, gjësendit etj., prej nga USHTim,USHTo, USHTrim,...., etj .) pa kurrfarë të drejte.*



## **LIBRI 9**

Gjuha shqipe e sotme, është në të vërtetë gjuhë DARDANE

## **RY/RA/RE,...., RYQ/REQ/RAQ,...TRUQ/DREQ**

RY është sipërfaqe më trashësi të pacaktuar, kjo sipërfaqe vazhdimisht është në lëvizje (por edhe livritje), përkatësisht në zgjerim dhe largim, në krahasim vështruesin, pra krijuesin e fjalës, ku është i num sistemi koordinatave kryesore prej nga shikohet, e krahasohet dukuria (dukunia), gjësendi, forma ( më drejt, është i vendosur/num në pozitën e kokës se vështruesit, përkatësisht trunit, sepse nga aty merren informacionet dhe përpunohen).

Kjo vlen për të gjitha sipërfaqet e lëmuara (t'lmuta); RA/RE/RI/RU/REA/RO/ROE,...., të cilat kane forma përmasa dhe largësi në krahasim më sistemin krahasuese kryesore, ku është vendburimi i fjalëve.

RY është sipërfaqe e cila e rrethon, e pshtjell (e mbështjell, mshtjell, pshtjell, si pshtjelles e kufizon) hapësirën e cila ka vëllim të caktuar në tri përmasa. RY është sipërfaqe shumë e largët, dhe shpesh n'koftë (ankoftë, kuft/kufin/kuf/,....) se shkojmë nëpër hapësirën që e kufizon ajo, atëherë nuk mund të kthehemi kursesi. Kuptohet fundi i hapësirës është kur e prekim sipërfaqen. RY me pak fjalë është mjedis i pakthyesëm në pikën/gjendjen e mëparshme, në shumicën e rasteve, është mjedis i cili kalon nëpër ngushticë, duke kapërcyer në hapësirë e gjësend tjetër, prej nga rikthimin është i pamundshëm. Fjalët e marume (ndërtuara) me tingullin/fjalën Y kemi numër të vogël, ashtu siç kemi numër të vogël me X, Z dhe ZH, dhe kjo me t 'vetmen arsye, ngase dukurit janë të pakta.

RY duhet menduar si hapësirë e cila kufizohet me sipërfaqe të lëmuara e cila fillon nga vështruesi dhe merr formë të zgjatur në formën e Hinkës, funi (fundi) i të cilës nuk dihet, thjesht është rrugë, për anën tjetër.

Funi (fundi) i dihet vetëm në rastin ku ajo shoqërohet me fjalët e prapangjitura, si YP, prej nga kemi RYP, e cila përfundon më sipërfaqen e fundit YP e cila është shumë më e vogël se përmasa RY.

Ngjashëm më këtë kemi RIP/RAP/ROP/REP/RUP,...., etj.

Natyrisht këto sipërfaqe RA ndryshon nga RI, sepse RA ka përmasa të mëdha, ato shpesh janë të dukshme, të cilat shtrihen gjithandej në largësi, dhe paraqesin fillimin e mbarimin e të gjitha sipërfaqeve, dhe hapësirave të shtrira përmbi dhe. Në RA vështruesi e ndjen se është pjese e saj, e rrethuar nga kjo hapësirë , vëllim, e cila përfundon më sipërfaqen e lëmuar, e të shesht RA.

RY ka më shumë sipërfaqen e HINKES në fillimet e Hymjes/hyrjes/himjes deri në gryk të thellë. Kurse RU ka sipërfaqe të lmut (lëmuar) në formën e fushëgropës (rrafshnaltë e kthyme se prapti). RU për afrohet më sipërfaqen e cila është më e ult/ungjet (me siguri fjala

UNJET është krijuar nga UNGET=U NU GAT, ose në gjatësinë ET, ashtu si UN GET) në krahasim më sipërfaqen/hapësirën rrethuese, ose është e paramenduar që shtrihet përbrenda trupit, tokës, dhe e përmban ajo. Rrjedhimisht çdo e cila është në brendësin (n'mrensi) e trupit është RU e cila vendoset ose NO-het në formën UN.

Krejt e kuptueshme se RYK është fjalë Shqipe, e cila u krijua për të përshkruar sipërfaqen në formën e afërt më hymjen e HINKES, e cila ka zgjatime para vështruesit, pikës kryesore prej nga i nohet ro dukurisë, formës , gjësendit, e cila largohet në atë mënyrë si të jetë në IKJE e sipër prej nga kemi RY në YKJE, dhe marrim pamjen RYKJE.

Përgjithësojmë këtë spjegim për hapësirat (\*) më sipërfaqe tjera, të ndërtuara (t'marume) më të njëjtin parim;

RAK, më domethënien RA në IKJE që RA AKJ=RAKJE=RAK (zanore)

REK më domethënie RE në EKJE prej nga kemi REKJE

RUK ka kuptimin RU në UKJE prej nga kemi RUKJE, RUK,...RUK(...).

ROK më kuptimin RA në OKJE prej nga ROKJE, ROK, ROK(...)

RIK më domethënie RI në IKJE prej nga kemi RIKJ,...

Tash lexuesi ta paramendoj këtë hapësirë e kufizuar më sipërfaqe të lëmuar, të formës RY, RE, RU, RO, RI, RA, .. , dhe kjo sipërfaqe e lëmuar kur trazohet, e valëzohet, bëhet me rrëgalla, ose ashtu si valët e detit. Pra kthehet në sipërfaqe të vrazhdë, atëherë R kalon në RR, prej nga kemi;

RRAK, më domethënien RRA në IKJE që RRA AKJ=RRAKJE=RRAK (zanore)

RREK më domethënie RRE në EKJE prej nga kemi RREKJE

RRUK ka kuptimin RRU në UKJE prej nga kemi RRUKJE, RRUK,...RRUK(...).

RROK më kuptimin RRA në OKJE prej nga RROKJE, RROK, RROK(...)

RRIK më domethënie RRI në IKJE prej nga kemi RRIK,...

Kuptohet sipërfaqja e vrazhdë më rrëgalla, do ti jep formave RA; RI, RE; RO, RU, RY,... pamjen shumë më të ndryshme prej nga kemi RRA; RRI, RRE; RRO, RRU, RRY,...

Dihet se RR bëhet shumë më e lëvizshme, më dëshpëruese, më e shqetësuar, dhe më e rreptë sesa R, e cila është e lëmuar, na jep ndjenjën e qetësisë, pushimit, rahatisë, dhe harmonisë.

Krejt i kuptueshme, e domethënës ndryshimi, ashtu siç ndryshojnë fjalët, nga;

MAR nga MARR

MUR nga MURR

MER nga MERR

MOR nga MORR

MIR nga MIRR



Ose

HIR nga HIRR

HARE nga HARRE

Var nga VARR

VUR nga VURR

Vor nga VORR

VER nga VERR

VIR nga VIRR ose VJERR

Ose krejt e kuptueshme nga ndryshimi, R në RR, kemi;

BAR nga BARR

BIR nga BIRR

BUR nga BURR

BER nga BERR

HAR nga HARR ,..., etj.

Dhe natyrisht

BARR është lidhje e dy fjalëve BA e cila futet Rrasat në ARR, hin/hyn mrena/brenda në gjësendin që ka formën e Arres dhe mbetet/metet aty, prej nga kemi BA+ARR=BARR

Po kështu BU+UR, pra krejt ajo që vije nga brendësia/mren'sia e cila hyn në U që ka marr formën e URR=ARR, kthehet BU+URR në BURR. Dhe kështu BE+ERR na ep BERR, sic e kemi fjalën BERR-at, të cilët largohen nga tuba, dhe në largësi duken/doken (duhet të jetë DOKEN ato që shfaqen në tokë, kurse duhet të jetë duken ato që dalin nga brendësia e tokës/gjësendit) si një tub në formën e Arres.

HARRESA, HARREN krijohen drejtpërdrejt nga HA, e cila na jep ndryshimin e përnjëhershëm të gjendjes (gjenjes), formës, gjësendit, prej nga marri HA, e cila të njëjtën kohë shpreh HA(BA=BI) dhe e cila shpreh ri zbulimin e befasishme, ose me drejt me than zgabishem (Gabisem, GA BISHEM, GJA E BASHME, kurse Z na jep formën ZGA, për të cilën kemi fol gjan'sisht/gjerësisht.

Nga kemi HARRES=(h) ARRES, HARREN=(h)ARREN; pra i Arrës, në formën e Arres, i kthyer në pamjen e Arres, ashtu qysh e ka Gzhojen(Gzohen) Arra, me sipërfaqe të vrazhdë, dhe të gungavt.

Nga t'ana këto; lexuesi mund ti marr të gjitha fjalët e cilat përdoren në shqipe dhe ti shpërthej, duke i sqaruar në mënyrën e njëjtë. Lexuesi krejt lehtë e kupton se shumë fjalë të cilat u përjashtuan, duke u shpallë si krahinore, ose për shkaqe tjera, duhet të merren të përdoren dhe të kuptohen si fjalë shqipe, që nuk ban kurrë të harrohen. Gjuha shqipe është e lashtë, për këtë nuk ka shumë fjalë, por janë të bollshme dhe tana t'marume sipas ligjeve t 'njëjta.

Nga këto fjalë e ma nalt permenuna kemi; GRYK prej GA/GJA RYKE ose G RY YKE, dhe GRRY, GRRYKA (GRRY KA). Gjatë shqyrtimit të këtyre fjalëve lexuesi nuk e ka fshtir (shtir, vështirë) të kuptoj domethënien shqipe, RJEKA; RIKA, RUKA, GRYKA, ... por edhe REP, RJEP, RUP, ROP; RIAP, ..., etj.

Tash lexuesi format e sqaruara nga RYK dhe RYP le ta merr RYQ dhe RYSH, prej nga do të kuptoj se në sipërfaqen RY, diku në fundin e saj kemi forma të gung-zume, pse të Qituna të tilla ose të bame truq e troq, fundin e hapësirës më sipërfaqe të formës RY, prej nga marrim RYQ, ose në fund të sipërfaqe RY kemi Ramje të formave të njëtrajtshëm ose jo të njëtrajtshme të RY1+RY2+RY3+,... prej nga marrim RYSH.

Kuptohet, kjo vlen edhe për hapësirat (në tri përmasa) të cilat kufizohen më sipërfaqet; RA/RE/RI/RU/RO, ..., prej nga kemi; RYQ; REQ; ROQ; RUQ; RAQ; RIQ dhe RASH; RESH; RYSH; RISH; ROSH; RUSH, prej nga formohen fjalët e ndryshme si; DREQ= DA REQ; pra DA nga REQ.

TRUQ= të RUQ pra të tregon fillimin e shtrirjes se sipërfaqes, ose hapësirës tte kufizuar më sipërfaqe RUQ, që na jep kufirin e RUQ, si TRUQ, TRIQ, TROQ, TRYQ, ... por edhe TRQU, TERQI (e cila mendohet gabimisht se është fjala sllave), TARQO, TURQI (më kuptimin kanë Turi e QIT), ..., etj.

Ne të njëjtën mënyrë kemi EREQ, OROQ, ERESH, OROSH, HOROSH, HEREQ, MAREQ, MARASH, EREQ, OROQ, ORUQ, ..., etj.

RA	RE	RI	RU	RO	RY
RAQ	REQ	RIQ	RUQ	ROQ	RYQ
ARAQ	EREQ	IRIQ	URUQ	OROQ	YRYQ
HARAQ	HEREQ	HIRIQ	HURUQ	HOROQ	HYRYQ
HURAQ	HAREQ	HORIQ	HIRUQ	HEROQ	HARYQ
KRAQ	KREQ	KRIQ	KRUQ	KROQ	KRYQ
KARAQ	KAREQ	KARIQ	KARUQ	KAROQ	KARYQ
GRAQ	GREQ	GRIQ	GRUQ	GROQ	GRYQ
GARAQ	GEREQ	GORIQ	GURIQ	GAROQ	GURYQ
DRAQ	DREQ	DRIQ	DRUQ	DROQ	DRYQ
DARAQ	DEREQ	DARIQ	DARUQ	DAROQ	DARYQ
MRAQ	MREQ	MRIQ	MRUQ	MROQ	MRYQ
MARAQ	MEREQ	MURIQ	MARUQ	MOROQ	MARYQ

Të gjitha këto fjalë të paraqitura në tabelë janë fjalë të gjuhës shqipe, dhe e përshkruajnë format e përmendura (përmënen, permenen; nga

për menen, ku menen krijohet nga ME NUN; ME NON; ku NON ka kuptimin me NU) më sipër.

Mjafton të shikojmë pse u krijua dhe çka emëron fjala DREQ, DROQ, DROQKA, DREQKA, ORUQ, ARUQ, IRIQ,....,

Kur hapësira e cila shtrihet dhe kufizohet më sipërfaqen lëmuar, pra pshtjelllet/mshtjelllet më këtë sipërfaqe e cila është e lëmuar dhe e sheshtë. Prej nga kjo sipërfaqe trazohet ose tërzohej/torzohet,..., atëherë e fitojmë sipërfaqen e vrazhdë, jo të sheshtë dhe jo të lëmuar, e cila kthehet në rrëgalla, rrudha, valëza, zhagitje, zhegitje, pra R kthehet në RR, prej nga kemi;

RRA	RRE	RRI	RRU	RRO	RRY
RRAQ	RREQ	RRIQ	RRUQ	RROQ	RRYQ
ARRAQ	ERREQ	IRRIQ	URRUQ	ORROQ	YRRYQ
HARRA Q	HERREQ	HIRRIQ	HURRU Q	HORRO Q	HYRRY Q
HURRA Q	HARRE Q	HORRI Q	HIRRUQ	HERROQ	HARRY Q
KARRAQ	KRREQ	KRRIQ	KRRUQ	KRROQ	KRRYQ
KARRA Q	KARRE Q	KARRI Q	KARRU Q	KARRO Q	KARRY Q
GARRAQ	GRREQ	GRRIQ	GRRUQ	GRROQ	GRRYQ
GARRA Q	GERREQ	GORRI Q	GURRIQ	GARRO Q	GURRY Q

Prej fjalëve në tabelë, lexuesi ka mundësi të kuptojë shumë fjalë të cilat nuk u pranuan në fjalorin e gjuhës shqipe, edhe pse janë shqipe, sepse qëllimi ishte që shqipja të paraqitet si e varfun (var fun) dhe të i prihet zhdukjes. Krejt e kuptueshme pse viqi (\*\*) i bullicës quhet Krriq, (kemi fjalë edhe Karriq) , pse themi HARRAQ. GRRIQ, KRRYQ,....etj.

### Shënim 1:

*HAP'SINAT; ku SINAT ka të njëjtin kuptim me fjalën SANAT, por tash SA është me e madhe sesa SI; rrjedhimisht SAN është në përmasa me të mëdha sesa SIN, kështu SAN m'shef të njëjtin kuptim me SHAN, por SHAN perm(b)an veçori të SH, e cila është me lëvizëse me e SHUMt/SHAMt/SHIMt/SHYMt,... se sa SUMt/SAMt/SIMt/SYMt,..).*

## **Shënim 2:**

*VIQI, VIQ përbëhet nga VI=VE=VU IQ, prej nga IQ përfarohet me QI, QITJE, por ma t 'afërta janë me kuptimet të cilat e përshkruajnë fjalët; HIQ, HIQET, Liq, LEQIT, ..prej nga Lëvizja sipas kuptimit VU dhe fjala IQ, të bashkuar na epin pamjen VIQ, e cila përcjell lëvizshmërinë, ikjen, largimin, lazdrimin, i cili është Aqik (A QIK, A Q'IK, A QIKJE=QE IKJE, e perthokume me një fjalë VIQ, kështu përmbajtjen të njëjtë na afrojnë; VOQ, VUQ, VAQ, VEQ, VYQ, .. mandej kemi VEQ/VIQ, prej nga përcjellim, se Viq na jep pamjen e largimit, Veqimit(Veçuar), ashtu si VIQ-im, i cili dallohet prej tubës se lopëve, me livritjen, vrapin, dhe i cili duhet të ketë përkujdesja të Veçantë).*

*Kështu fjalët VUQ, VUQE të përdorura në gjuhën e sllave të jugut, janë me bazë shqipe, prej nga kemi 'me VU+UQ, ose VU +QU= VUQ, kështu VUQE ka kuptim të drejtpërdrejt në shqip, si vërtetim i kësaj fjalë janë VOQ, VEQ, VIQ, ... Natyrisht këto fjalë në gjuhën letrare shkruhen me 'Q të fortë', megjithatë kjo nuk ndryshon kurr gjë në sqarim.*

## **HARRNOJ/ARNOJ**

Është e tmerrshme në gjuhën të ashtu quajtur letrare pranohet emri ARN/ARNOJ për HARREN, HARRNOJ ose HARROJ. Kemi HARREN , HARRNOJ leu nga fjala ARRN, ARRNOJ, në kuptimin më NU ARREN më ba teshën më ARR; pra HARREN, më kthye gjësend sikur ARR, me u BA ARR (BARR), me kriju sipërfaqen të ngjashme më ARREN, më shti mrena gjësendin, pra më shti në ARR mrena (brenda), prej nga u krijuar fjala HARREN, HARRNOJ. Rrjedhimisht, kemi; h\*ARREN, dhe h\*ARRNOJ, si rrjedhim kemi H e cila na shpjegon se bëhet rrasje e menjëhershme në ARREN, ba sikur ARR. Kështu lehtë e shohim; ARREN (HARREN), kthehet me pamjen e ARRES (HARRRES) në formën HARREN, HARRNOJ për këtë u krijuar kjo fjalë. Nga kjo; kurrë nuk munet HARRNIMI me u quajt ARENOJ, sepse nuk kemi kurr gjë të bëjmë më ARI , nuk NOJM ARI; pra nuk ka të bej ARNOJ (NOJ AR, por NOJ ARR-en/harren). Tash dihet se; HARROJ, HARRRES; ka kuptimin ARROJ, pra kthim brenda(mrena) në ARR, ose hyn/hin mrena në trupin e ARRES (HARRRES).

Kështu HARREN,

ARREN ERREN IRREN,....,me sa kemi sepse kemi të bëjmë më hupjen e mendimeve zhdukjen e tyre ashtu si drita që ike në ERR, ashtu mendimet shkojnë mrena (M'RENA, pra ME RENA; ku RENA marohet permi (mbi=MI) kuptimin RAN, pra gjësen(d) i RAN, që bije teposhtë) në ARR, prej nga fitojmë lëvizjen menjëhershme për në ARR që është

HARROJ, dhe HARRNI (kursesi nuk guxon të quhet HARRNI si në gjuhën letrare ARN, sepse nuk i përgjigjet kuptimit të drejt)

## **ARMIK/ANMIK**

Në Kosovë Armiku quhet ANMIK, në kuptimin AN më IK, ose ANA më IKJE, ose ana e kundërte e MIKUT, ku MIK ka kuptimin gjësend i cili vije dhe shkon pra është më IK, prej nga kemi MIK.

Po ashtu nuk gjendet përbrenda logjikës se trajtuar deri më tash, më shumë ka kuptim të përdoret ashtu si në Veri; ANMIKU, sesa ARMIK, e cila nuk ka logjik, sepse Armik (Ar ME IKJE), kurse ANMIK (AN ME IKJE=AN'M'IKJE=ANMIK).

## **ROB**

ROB u krijua nga fjalët RO BA, pra ba ROJ, ROJA BA, RO OB., prej nga kemi OB më kuptim të njëjtë BO, prej nga kemi RO BO/BA, e cila lidhet, nërlakohet më RO+OB=ROB

Prej ROJNI, ka kuptimin RO BANI, si dhe ROB NU, pra NU krejt veprimi i bamjes ROje. Nga kemi ROB , i quajtur anëtar i familjes, pjesëtar. Pra pjesëtar i familjes quhet kështu dhe duhet të quhet, masi i ban të gjitha vetit, për ROJe, ku çdo anëtar i familjes në të vërtetë është ROJE e familjes se tij.

ROB quhet Skllavi, Bujkrobi, si dhe i burgosuri, prej nga kuptojmë se ai është ROJE, rrin në ROJE, punon në tokë, dhe është ROje e tokës. Kuptohet të jesh në burg do të thotë të jesh si Roje, të rrih në një vend, të jesh ROJE, si;

*ROJE BA dite e nat*

*Rrika si ROJE*

*Roje bajka n'errin e nat's*

Ai është ROB i punës, i dijës, i shkrimit, pra RO BA, është BA RO, nuk i dahet ni pune, etj.

## **Bujk**

BUJKU u krijua nga gegnishtja ashti BAJKA, kështu përdoret në Kosovë (Dardani) , BAJKA, BOJK, BUJKA, si;

*Ai e BAJKA punen mirë,*

*Ai e BAJka llafin qysh duhet*

*Ai Bujka sonte ktu*

Po ashtu BUJK ka kuptimin e BAJ por tash në përmasa të mëdha, BUJ, si;

*Ai bani BUJ t'madhe*

*AI e bani BUjen në luftë*

*Ai bani Nuj t'madhe më teorit e tij.*

Prej nga kuptojmë se BUJK (në kuptimin; Boj, punoj sipas foljes BUJ më kuptimin BAJ) ka kuptimin BUJ KA, prej nga BUJ do të thotë BAJ, por tash në përmasat e brendshme shumë më të mëdha se vet BAJ, prej nga kemi BUJK

BUJKOROB drejtpërdrejt u krijua si BAJKA RO BO, pra BUJ KO RO BO Ne kuptimin BAJKA Roje, ..., etj.

Duhet të mos harrojmë se kemi, mbiemra në Kosovë (Dardani) , BOJKU, BOJK, BAJK, BUJK, mbiemra më kuptime afërsisht të njëjta, më dallim; se në vend të B kemi përdorimin M, e cila u jep veti të fjalës MA, MAJKA; MUJKA, MEJKA, MOJKA, ..., etj., kështu kemi mbiemra; MIKU, MJEKU, MEKU, MAKA; MAKAJ, MUKAJ, ..., etj.

## **Kundro**

Kundro formohet nga KUN + DRO, prej nga KUN, nga gegnishtja, KUN më kuptim të njëjtë KAN/KIN/KON/KEN/,.. dhe DRO e krijuar nga DA pej Roje, pra RO është afërsisht një rrafshnaltë ku njeriu mund të hipi më këmbë, të shoh përreth dhe të bëhet Roje aty, sepse vet forma e RO]e tillë, ashtu të Ruan, të m'RON, b'RON, etj.

Nga kjo kemi DRO, më pas DRO, VRO, VE RO, NO RO, VENROJTES, NU RO, VENERO, ..., prej nga kemi edhe ROJE, që na jep shikimin e tij nga RO.

Pej, DA RO, na ep DRO prej nga jepet vetia e veçantë e RO-se që është DRO, të kesh DRO pra më shumë RO. kështu hypja në nalt'si RO dhe shikimi, këqyrja e veçanta, DRO, na jep kundRO, kanDRO, e cila na ofron pamjen e tillë, e këqyrjes se veçantë KUNDRO.

## **Dangla**

**DANGLA**, shpesh përdorët kjo fjalë në Kosovë (Dardani), shembull i mirë për të kuptuar natyrën, e mënyrën e krijimit të fjalëve nga fjalëzat. Rrjedhimisht DANGLA përbëhet DA NGA LANJA, pra gjësend që e është LAN, dhe masanej DA, diçka (DA QU/Q' KA) nga gjësendi i LAN. Kështu DANGLA është më e pakt, më e pa vleftë sesa e LAN. Ngjashëm kemi VOGLA, e përbërë nga VO GLA, ku GLA përfarohet më GA+LA=GLA, e cila ban vetit e veçanta të bashkuara në një tan'si si GLA, e cila dallon nga GA dhe LA të dame. Nga kemi GA\*LA, më kuptimin GJA E LA, e cila na jep GJLA/GLA.

Kemi po ashtu DANG, DANGU, DUJ, si DAN GU më kuptimin DAN GU=GJU, pra DAN GJA, e dan ni GU, GJU, GJA, dhe e ban të veçantë në këtë fryme janë krijuar edhe fjalët;

*T'LANA=TE LANA*, ku LANA është e përbërë nga LA AN, pra çdo veprim dhe gjësend e n'xan një hapësirë të kufizume (*KAF, ZUME, KA ZAN, KA ZUN=KA FI ZUM, ashtu si ZUM, zumë të flasim, kështu KUPI=KA I ZUM, KA FIZUM*) ose i takon AN-es se vet, përbëhet nga ANA. Si pjesë në të cilën nuk na intereson AN-a pra, nuk dëshirojmë ta shprehim se ai/ajo e ka mëvetësinë e vet nëpërmes AN, kemi LA, GA, TA, SHA, VA, MA, DHA,NA, NU, NO, DHI,DI...si edhe më përthurje më zanore tjera duke na dhënë

Kemi DHIN, DHAN, DHON, NAN, NUN, LAN, GAN,. TAN. SHAN,. VAN,....., etj.

Prej nga kemi; LAK-KAL, prej KAL kemi KALON/KALAN/KALEN/KALLEN/KAQ LEN/KIQ LEN/KEQ LEN /KUQ LAN/KAQ LUN/KA AQLU ANEN,....

SHEN, kemi NESH, prej nga NESHEN, NASHAN, NUSHEN,... etj.

Kështu kur themi DANGLA, mund ta formojmë fjalinë për të treguar vendin ku dalin DANGLAT, prej nga e kemi DANGLAN.

Lexuesi dhe studiues mund ti marr më qindra fjalë të gjuhës shqipe, t'i përgjithësoj, sipas shembullit të marrur.

### **Shënim:**

1)

Morrem (murrem, marrem, marr, murr, merr, morri, e jo mori, ky nuk është rregull i gjuhës shqipe.).

2)

Sipas (pse është më drejt të përdorët simas, e jo sipas, shiko dhe krahaso; simas, si mas , si ma as, si ma sa)

### **Anguish (nga anglishtja)**

*Anguish*, më kuptimin AN e GUSHT ose AN GUSHE, AN më GUSH, ose thjesht A N'GUSH-t. E cila fjalë përputhet më kuptimin shqip, N'gusht, AnGUSH, A NGUSHT, ose si ANKTH=AN KA THY; Vutje, në kuptimin më u VU poshtë në tokë, nën sipërfaqen e saj, ose që është I brendshëm,...etj. Ky shembull u marr për të treguar se renditja e fjalëve NGSH na jep afërsi kuptimore më fjalët e krijuara në shqip.

## TRANU/TRAZU/TREM/TRIM/TROM

Në gjuhën shqipe janë kriju fjalë të cilat shpesh kanë shumëkuptimësi, dhe msheft'si ma e madhe asht më dit mënyrën si janë renditur fjalëzat mrena fjalëve:

Shembull; TRANU, ka kuptimin NU TRA, pra TRA është krijuar mbi bazën interpretimit të dukurisë fizik ashtu pika ose sipërfaqja ku mund të fillon RA-mja prej nga kemi T'RA=T+RA.

Me bashkimin e fjalëve tjera, TRANU, merr kuptimin pika ose sipërfaqja ku fillon RANIM, ose RANU, NU RA, prej nga kemi se njeriu i cili është TRANU ka kuptim T'RANU, prej RANIM, asht RONU, njeri i cili RANIMI ose RANJA/RAMJA i ka ra në Kri/KRY/KOK (theksimi KOKe nuk ka dallim nga KOK , sepse ndryshimi nuk krijohet më E pa za, në fund të fjalës por më zgatjen e O ndërmjet dy K-ve. Prej nga shihet se të gjitha e pa zë në gjuhën shqipe në fund të fjalës nuk kanë kurrfarë kuptimi. Kurse E përbrenda/permrena fjalës na jep lidhjen e dy fjalëve, pra, fjalëve më të vogla në ato më të gjata, kështu më e drejt ishte të shkruhen më apostrof, ose thjesht të shkruhen të DA-me).

Nga TRAZU kemi të RA ZU pra ; ZU RA-mja, ZU me RA, gjësend me rënie permrena (përbrenda) prej nga krijohet fjalë të RAZU, e cila ep lëvizjen shtjellore, por paralele për shkak lëvizjes centrifugale dhe centripetal të langut përbrenda i cili krijon boshtin (*BA SHTINJE; BASH'T'+ IN; ku IN ka kuptimin e njëjtë me AN, por IN ka gjansi të papërfillshme në krahasim me AN, dhe përputhet plotësisht me formën e asaj që quhet BOSHT.* ) rrotullimit, prej Hazi (n'zitim, N'xitim, XIimit, Zitim , ZU TA MAT). Kemi TRAZU, TARZU, TROZU, TORZU, e cila na jep të njëjtën kuptim, e strukur (strukun, prej nga kemi SHTRU KAN) të ndërtimit të fjalës

Nga kjo kemi TREM, prej nga RE ka përfrime më RA, duke marr; të REM. të RE EM=AM=MA=ME., T'RAM=TRAM, TROM=T'ROM, T'RUM=TRUM, T'RYM=TRYM. Nga T'RO'OM pra, të RA MA, MA të RA (MA të ER, MATERIA), si edhe TRIM, ku T'RI'IM na jep përshkrimin e ramjes, përgjatë formës RI, por natyrisht kjo ndryshon nga përmasa e RA, më kuptimin RI, e cila nuk është RA-Mjes, por RI e cila na jep ngritje ose ramje nëpër gjatësinë e tillë, e cila e ka gjatësinë të papërfillshme në krahasim më gjerësinë. Kështu RI do të thotë kemi RA-mja nga sipërfaqja e sheshtë më nalt'si RI. RI është shumë më lëvizshme sesa RA, tingulli I ka intensitet gjatë shqiptimit, kurse A ka shumë përmasa më të mëdha, sikur përfshin qiellin e tokën, ajo duket e palëvizshme e gjithë kohore. Natyrisht përmasat e Ramjes nga RA mund të jen të ndryshme, në largësi dhe në lartësi në të kaluarën dhe në të ardhmen krahasua më pozitën



dhe kohën e vështruesit. Por e dimë që rrjedhja nëpër RI është shumë ma e shpejt

TROM përdorët për të përshkruar N'rrimin /ndërrimin prej nga kjemi TRO'OM, në kuptimin TRA=TE RA: të gjitha fjalët në këtë pjesë nuk duhet të shikuar në formën T'ROM por TRO\*TRA\*TRI\*TRE+OM\*AM\*IM,... sepse kur kemi renditjen T\*ROM; T\*RAM;T\*RIM;T\*REM, .... etj., marrin krejtësisht kuptim tjetër, dhe kuptimin e Rutjes, dhe kuptimin më të mirë të mundshme.

Për të kuptuar më mirë këtë pjesë lexuesi duhet të shikoj sqarimet e më sipërme , përgjatë tere librit.

## **TRADHTAR**

E krijuar nga TRA, tregon pikat ose sipërfaqen ku mund të filloj RA-mja dhe ADH e cila ka kuptimin DHA, si dhe pjesa TAR. kështu kemi katër fjalë, si T'RA+DHA+T'AR, derisa ndryshimin ndërmjet T'RA dhe T'AR e dimë nga sqarimet e shumta përgjatë librit. Ky ndryshim len nga ndryshimi ndërmjet AR dhe RA, prej nga kemi;

TRA dhe TAR, ashtu si KRA dhe KAR, VRA dhe VAR, GRA dhe GAR, MRA dhe MAR, DRA dhe DAR..., prej nga kemi; TAR na jep T'AR ose T+AR=TA+AR e cila tregon pikat, hapësirën-rrafshin në dy permasa, gjatësinë e këtij rrafshi, ku fillon forma e ngritjes si AR, e rritjes. Prej nga kemi TAR, si rrjedhojë T'RA, pra të RA, DHAT'=DHAN, duke na dhënë TRA DHAT' TAR. Gjësendi i cili DHA=ADH, përhapjen e përmbledhur në fjalën AR, nga marrim; DHA të RA-mjen.

Në këtë formë më ndryshimin e zanores A në E, kemi TREDH (EDH=DHE TE RE, në kuptimin TE RA, DHA RA-mja në trajtën TRA, ashtu si Vra Gra Mra ,..., etj.), TREDHT, i TREDHUN/TREDHUR. (shpjegimet e hollësishme janë dhënë përgjatë librit)

## **KRYM/KRY**

KRYMJE në gegnisht krijohet nga fjala RYMJE, ashtu siç krijohet fjala BA RYM=BRYMJE, më kuptimin ka kaluar, ashtu si RY, ka kaluar në RY, sipas KA RYM. Gjithherë RYM më kuptimin RA, RAM, ashtu si RY, RYM, por tash dukuria, nodhia (nodh, nudh, nedh, nidh,... letrare; ndodhia nga N'DA DHAnja), forma, ngjarja, pra gjësendi zhvillohet në RY, në rrafshin , hapësirën shumë të largët, gjendje prej të cilës kurrsesi nuk mund të kthehet në pikë-nisjen, prej nga kemi Y, e cila na krijon sipërfaqe të tillë më përmasat RY. kështu KA RYM, do të thotë në bazë KA RYMJE, ashtu si KA RAMJE.

Si shtesë kjo m'shef kuptimin e për-rrjedhur nga kuptimi bazik, si KRY, në kuptim ASHT KRY, ose ASH KRY, ISH KRY, .. nga kemi përshkrimin se më te, ka marr fun/fund, pra A KRY, ashtu se ajo ka perfunu (përfunduar). Krejt e njëjtë më fjalën KA MARR FUN, do të thotë O KRY, Ko'KA KRY.

Pra KRymje , më domethënie puna e saj ka Marr fun/fund.

Ne disa të folmet e trajtës ND/MB të cilat u standardizuan, nuk kishin përhapje të madhe në gjuhën shqipe. Megjithatë duhet të cekim, se format MB dhe ND, janë të rregullta vetëm kur fjala pas M (...) fillon më B, siç është në rastin M'BURR/M'BURRJE, ashtu edhe ND është e rregullt vetëm në rastin kur pas/MAS N(...) fillon fjala më D, siç është në rastin N'der (siç thuhet në veri), pra në DERE të oborrit.

Te gjitha fjalët në të cillat u fut dhe u përgjithësua trajtat ND, dhe MB në gjuhën shqipe janë deformime dhe të pakuptimta, në të njëjtë kohë, në lashtësi këto trajta nuk ishin të gjuhës shqipe në përgjithësi.

Kemi M'burrje, M'bani (MA BANJ, por dukuri zhvillohet aq shpejt sa kemi ramje të A ndërmjet M dhe B, si M'bani), M'tha, M'shoj, M'tuti, ...por kurrsesi Mburrje, Mbani (duke marr formën nga MAJT, trajte shumë e qëndrueshme, sepse kemi MUJT; MAJT; MOJT; MUT; MOT; MYT; MUJT; MUTJE; MET; MEJT;MOT;MIT;MAT; MYT; SMUT; LMUT; SHMUT; SH'MA; SH'MO; SH'MU; MA; MO; MU; MI; M'NI; M'NU; MNO,....)

Kështu RYM ma kuptim në gjuhën shqipe sepse kemi; RAM, RIM, ROM. RUM, REM, ....., është tepër e mahnitshme në Kosovë kishim emra REM, RAM, ROM, RUM, RIM ,, por edhe P'RAM, P'RIM, ... edhe para kohës Otomane dhe para kohës ROmake e Bizantine, ashtu siç kishim TANUSH (TA NOSH, TA NUS, TA NOS, ..., në kuptimin më NU shumë here, vendbanim më shumë shpi, më shumë begati, si emër bekimi i cili do të përmblihet me fjalën NUSH ashtu si SH'NUSH, SH'NOSH, nga NU, NO, NI,... si dhe nga SH'NO'SH; SH'NU'SH,...).

## **RRYM/STRUJ**

Natyrisht në gjuhën shqipe fjala STRUJ është shpall si fjalë Sllave, përkatësisht e sllave të jugut, megjithatë në gjuhën shqipe ka kuptim, të cilën nuk e ka në gjuhën e sllave. Kuptohet në shumicën e shpjegimeve etimologjike merret si fjalë e ardhur nga gjuha gjermane.

Megjithatë kjo fjalë nuk është sllave. Gjermanet e kanë të zhvilluar tingullin SH, por jo shumë tingullin S. Nga kjo kemi STROM ashtu si në shqipe SHTROM.

Kështu kemi SHTRIJ, SHTROJ, SHTRUJ, SHTRUMJE, SHTRIMJE, SHTRAM, ...por kemi STREH, si dhe SHTREH e cila e përshkruan SHTRE-mje të pjerrtë e të hollë për shkak të H në fun(d) përndryshe ish kanë SHTRE, e cila i gan (*Gan; kemi n'gjan; nu gjan/ngjan*) STREH-es/stres, dhe e cila përgjithësohet krijimit të shtresës nga bora, e cila rraset e përhapët nga era e malit, ashtu duke krijuar sipërfaqen e tillë e cila i gan (*nuk e di pse përjashtuan këtë fjalë, edhe pse dej vonë e përdorët 70% e hapësirës Shqipe*) strehës.

Në shype kuptimet janë të qarta, po ashtu për fjalët; SHTO, SHTI, SHTU, por dhe SHTA, SHTE, ashtu si dhe SHOT; SHIT, SHOT, SHAT, SHET, të cilat në bazë kanë kuptim të njëjta por dallimi qëndron të fjalëzat prej të cilave maRON/marohen/ndertohen fjalët.

AT/TA	SHAT/SHTA	SAT/STA
ET/TE	SHET/SHTE	SET/STE
UT/TU	SHUT/SHTU	SUT/STU
OT/TO	SHOT/SHTO	SOT/STO
IT/TI	SHIT/SHTI	SIT/STI
YT/TY	SHYT/SHTY	SYT/STY
, ..., si dhe perthurjet më dy e më shumë zanore		

Prej nga kemi; SHTE; **SHTEPI, SHTET, SHTENJE, ....**

**STA; STALLA, STAN;... ashtu si STAN(shtan, shtanga)/STIN(shtin)/STON(shton), STAM(shtam)/STOM(shtom)/....**

**Mos të harrojmë n'koftë se SHAT/ kemi simetrinë TASH, ashtu si SHET ku ana e kundërt e lëvizjes është TESH, atëherë më ndërrimin (n'rrimin) G=SH, marrim SHAT/GAT dhe TASH/TAG, e cila në jep pamjen e fjalës gjermane TAG që do të thotë dita, por në bazë ka kuptimin GAT, ashtu TA, që shpreh gjatësinë prej T përgjatë A, pra prej vështruesit/këqyresit dej në pafundësi, kurse TAG na jep shtrirjen jo deri në pafundësi por deri të AG/GA, ose AGJ/GJA.**

Nga kjo kemi;

AT/TA	SHAT/TASH	SAT/TAS
ET/TE	SHET/TESH	SET/TES
UT/TU	SHUT/TUSH	SUT/TUS
OT/TO	SHOT/TOSH	SOT/TOS
IT/TI	SHIT/TISH	SIT/TIS
YT/TY	SHYT/TYSH	SYT/TYS

,..., si dhe perthurjet më dy e më shumë  
zanore

Natyrisht lexuesi duhet të krahasoj dhe ti përgjithësoj fjalët tjera më të njëjtin PARIM.

Nga shqipja, STRUJ kemi ST= në kuptimin SHT, dhe kemi RU në kuptimin RUJ, prej nga kemi SHTO/SHTI/SHTU në RUJ në veprimin, foljen RUJ, prej nga kemi SHTRUJ, ashtu si SHTRU, SHTRO, pore edhe SHTRI'GA, SHTRO'GA, SHTRE'GA,... prej nga kemi STRUGA, në kuptimin SHTRO GJA.

Nga kjo kuptojmë se toponimet në hapësirën shqiptare në përgjithësi janë shumë të lashta. Nga kjo kemi të drejt të themi se fjala STRUJ nuk është e fjalës se huaj. Kurse RRYM, pra në kuptimin RRYMA ELEKTRIKE, RRYME E DETIT,..., etj. E gjejmë tek fjalët RRY, i RRYM, RRYN, GRRYN=ne kuptimin GJA E RRYNE ose GRRYM=GJA E RRYME

Fjalet tregon se kemi dalje nga brendësia pra nga një mjedis i mbyllur(mshelt, Myllt) i pakuptueshëm për neve, si YRR/ARR/ERR/IRR/ORR,... e cila më veprimin daljes në pah, i shtrimjes në hapësirën e gjanë, pas bymimit, largimit nga ARR, nga kthehet në RRA, ku shpërthen nga brendësia dhe del jashtë, zgjerohet, përhapet, prej nga kemi,

RRY=RRE=RRA=RRU=RRUI=RRO

RRYM=RREM=RRAM=RRIM=RROM,...

GRRYM=GRREM=GRREMQ=GRRAM=GRROM, si kersiti

GRRUM/GRRUM,...

N'RRYM=N'RRUM=N'RRIM=N'RREM

Quket RREM sepse kemi dalje nga trungu (ka kuptimin kur e afrojmë me gjuhën letrare; Te run gju, ) nga ARR/ERR si e mshelt duke dal mi/mbi sipërfaqen en formën e RREM-it, prej nga është vërtetimi se RREMB, më trajtën MB në gjuhën shqipe nuk ka kurrfarë kuptim, thjesht është shtim/stim i parëndësishëm pasi nuk kemi GRRYMB, por GRRYM, pasi nuk kemi RRYMB por RRYM ashtu RREM.

Me këtë kur themi RREMBEJ, në të vërtetë këtu nuk e kemi trajtën MB, sepse kem dy fjalë RREM'BEJ pra pra e BEJ RREM, kështu çdo arsytim për ekzistencën e MB në shqipe janë jo të qenrueshme (qe en rushme/ru shme, ku shme=shum)

## **Rrumullak/Rrumbullak**

Fjale e krijuar nga RRU=RRE-h=RRA,... e kundërta ERR=URR=ARR,.. prej nga kemi. RRUM (rrumb) ashtu si RREM (rremb), kurse pjesa LLAK është si shumësi L, është LL, prej nga kemi LLAK=LAK, duke na dhënë RREMLAK, pra RREMI në formën e Lakut, prej nga marrim (MARR, MURR, MORR ka kuptimin më e ba më ARR, ose më shti në ARR, kështu MA'ARR ose M'ARR, kjo është kuptimi i kësaj fjalë, dhe arsye sesi u krijua ajo) RREM LAKU, ose i RRAM LAK, ose LAK i RREM më qekiq, por edhe mund ta kuptim RREM ashtu siç është rremi i lisit, pemës, duke u kthye në formën e LAKUT. Duhet të kuptojmë logjiken e krijimit të kësaj fjalë ku RRETHI gjegjësisht RRUMULLAKU shikohet si LAK, që na jep pamjen e drejt të rrethit.

RRUmullaku nuk duhet menduar si RRETH, por si përfarim i tij, thjeshtë gjësend i cili mund të rrotullohet pa vështirës, është pa kënde, mund të lëviz edhe prej inercisë, rrotullohet teposhtë, ose pa hek shtir. E përfitojmë nga materiali lloqor, duke e rrotullu ku ai bëhet rrumull, si rrumbullak.

Pra, RRUMULLAK nuk duhet të kuptuar si RREM (rremb)por si gjësend i RREM/rrehun/rrahun prej nga kthehet dhe bëhet LAK, dhe ndryshohet vetia e tij brendshme në U, duke fituar LAKUN si RRUM/RREM/LAK/LLAK., kështu në Kosovë (Dardani) , themi Ky hekur a i RREM, dhe e kthejmë e bajm LAK.

### **Shënim:**

SHENIM=SHEJ E NUME; nga SHEH=SHIKO shejën, dhe veprim NUM, në formën NIM.

KTHEJM=K (THEJM)

BAJM=(BAJ\*AM; ku AM=MA; MA BAJ=BAJM)

## **RRETH**

Fjala RRETH është krijuar nga veprimi RREhe e KTHE, RRE E THE, në kuptimin THE pre THE, ashtu siç përdorët në Dardani-Kosove, THE, THEHET, THEJE, në kuptimin më THY, më kuptim të njëjtë bazë siç janë THE/THA/THU/THI/THO/THY,... prej nga kemi KTHE, MTHE, VITHE, VUTH; ETHE, VATH, ..., të gjitha këto fjalë shprehin dhe përshkruajnë mënyrat e ndryshme (N'RYSHME) të Thymje në formën THE, duke u bashkuar më veçorit që bartin fjalët M, V, VU, VI, MU, M, N,E, duke na dhanë kuptimet e thymjes siç janë ETHE, THI, ETHYN, ATHEN, ATHIN, THIMA;...

Nga VUTH na epet për bamja THU=UTH dhe hapësirë që është vendosur nga reliefi dhe përbërja e tokës e tillë VU në vendin si THU, i cili *thehet* (sepse kemi THUHET, THAHET, THOHET, THYHET, kështu është plotësisht e qëndrueshme, të përdoret THEHET. Arsyeya tjetër është se kemi THEHET, sepse TH=T, prej nga marrim TEHET) më përmasat e thella dhe të brendshme, të cilat I përcakton tingulli U.

Ashtu si; VATH, VATHI, VUTHI, në të njëjtën mënyrë si M'THE=MA THE`= më THY nga damja dhe bashkimi I tyne (*kemi; T'ina, T'une, T'an, T'on, T'en,...*, çka e bene plotësisht të arsyeshme të përdoret edhe në standard kjo trajtë), prej nga; MA THE=MTHE=MTHU=MA THI=MORTHI ,... ,etj., përshkruajnë dhe flasin për mënyrat e ndryshme të thymjes. njëjtë si janë krijuar fjalët për të përshkruar RA/RU-mjen ose RO-jen siç janë KRU, GRU, VRU, VRI,. MRU, KROJ, NEROJ, NUROJ, NIROJ, .....

Kemi KORTHI, KORE E THYME. Kuptojë shqipen krejtësisht krijuar nga fjalëzat, dëshmi e gjuhës tepet të lasht, prej nga dalin më kuptim fjalët të cilat deri më sot nuk janë kuptuar, siç janë toponimet (emnat e veneve) KURBIN dhe KORAB prej nga kemi KORE BAN siç kemi KRUBIN, KRIBAN, KEREBAN,...., në të vërtet flasin për 'te njëjtin kuptim më veçori, e veti, të ndryshme që bartin zanoret ose bashkëtingëlloret që m 'veshën fjalës TH, e cila domethënë THY.

***Kështu fjalë RRETH është krijuar RRE(h) E THE, ose RRE E KTHE=RRETH, e cila përshkruan punën e krijimi të rrethit. Besoj lexuesi e kupton këndin pi, I cili paraqet kthimin e këtij këndi duke krijuar kapak-kapak kthimin e lakut. kështu krijimin I RRUMULLAK-RREMELAK, dhe RRETHI na japin pamjen e njëjtë të krijimit, sipas veprimit të punës, për tu maru, ndërtua këto forma. Megjithatë kurrë nuk duhet menduar se RRumullaku është krejtësisht RRETH.***

## NGARKUM/NGARKIM/NGARKOJ

Për të kuptuar më drejt se pse GRA, duhet ta kuptojmë RA, dhe GA, si GJA/GA e RA-me, por tash më pamjen e G, e cila përfarohet më Grumbull dhe e cila ka Ra-mje të menjëhershme në rrafsh, dhe mandej e kuptojmë edhe ato fjalët më të përbëra si; GRADISHA (GRA+ DASH, pra gjesen më ramje i cili është e DA-me nga një tan'si tjetër më veti më të theksuar të Ga/GJa), si dhe fjalët; GRAGJEVINA, GORA, GARA, NGAR, NGUR, MGUR, MAGAR, NGARko,...., Dihet se këto emërtimet (emnime) GRAD, GRADISHA, GRAGJAVINA, tash ma janë shpjeguar si Sllave, gjë e cila nuk është e vërtetë. Askush nuk donë ta kuptoj se gjuhët e sllaveve të jugut janë ndeshje (***NE DESHJE, do të thotë DA pej ESH-it,***

*kemi N'ESHJE pra në ESH, sepse në kohën e Ndeshjes kemi gjësende më trupa shtjellore e cila formojnë sipërfaqen jo të lëmuar, pra të Shprishur*) ndërmjet popujve shqipfolës dhe Sllaveve të ardhur të cilët ishin fitues. për më shumë askush nuk donë të kuptoj se Sllavet e Jugut më krijimin e gjuhës se vet mjaft shpejt për shkak të perzimjes se Shqipes më sllavishte, dhe se këto filluan të ndikojnë në gjuhët sllave Am. Të popujve prej të cilëve u dan, kjo ndodhi sidomos më shpalljen e Bugarishtes se vjetër si gjuhë e ritualit ortodoks, një shtet mjaft i fuqishëm, i cili trashëgojë shumë nga Perandoria Bizantine. Vërtetim se janë fjalë Shqipe, kemi se fjalët të cilat i përshkruajnë veprimet më të përditshme, e pjesët e trupit; HAJA (Ngranja=ne **Granje**, në **GRE**nje, në GRE=NGRE, e cila në të vërtetë në pjesën e madhe të Kosovës përdoret vetëm, GRE, GREJE në vend të nGREje. Dëshmi e bollshme është se edhe toponimet e shumë vendeve në Ballkan përmbajnë emërtime GRAE, GRAD, GREAS, ....., 1000 vjeTE, para se të vinin Sllavet e Jugut në Ballkan.

Megjithatë nuk është e habitshme, për ata si duket u përjashtua fjalëzat (NU, NI, NA, NO, VU, VI, VA, VO, RU , RA, RO, GA, AG, AGA,...) u krijua hapësirë e nevojshme, që të shpjegohet gjuha shqipe si ni meshavin, e cila e bën gjuhë të pa rëndësishme për studimin e lashtësisë dhe lidhjet më të. Kuptohet se Historia dhe Arkeologjia në nivelin botërorë i janë nënshtruar interpretimeve të pavërteta, e kryekëput antishkencore. Lufta më pushtu, e më e zhduk një popull përfshin edhe zhdukjen e tw kalumes se tij. **Shënim:** Themi Kalum sepse kemi KA LUM, ku LU paraqet livritje (LE VE RI tje , LE VU nGRITJE,...) nga brendësia e gjësëndit, e del në sipërfaqe në formën LU, ku kemi BLU, BULA, MULA, MULLA; BULLA, BUL\*ZIM, BU'ZAM, BU/BA\*KLA, ). Natyrisht kemi fjalitë;

*Pse po LU me thmi.*

*Rri ni ven e mos LU si dreqi.*

### **Shënim:**

*Krejt e logjikshme se LULJA u krijua nga Lu, pra nga livritja e brendshme, e cila bulon nga brendësia/M'rensia, kështu tan krijimi është LU. në fillim na ishte LU, e cila e përsëriti veten si LULA/ LULE, dhe nga ALU u krijuan nivele ALE/ALI/ALO/ALYdh ALA dhe mandej u kthy në ANU e cila na jep qëndrueshmërinë e paraqitjes se formave. Mas ANU, kemi shfaqjen e lëvizjeve Shtjellore, ASHU, dhe nga kjo u paraqiten nivelet si nalt poshtë, larg, ngat, prej nga kemi ASHE/ASHI/ASHO/ASHYdh ASHA. Nga ASHU, u krijuar bashkëpunimi i dy e më shumë trupav prej nga u krijuan lëvizja gjatësore, ose zgatne si, AZU, AZE, AZI, AZO, AZY, AZA, prej këtyre u formuan ndryshimet e përnjëhershëm si;*

HAZI/HAZU/HAZE/HAZA/HAZY,  
HASHE/HASHU/HASHE/HASHI/HASHO,...etj.

dhe

Kështu kemi

NGARKIM prej N'GAR'KAM, e cila do të thotë NA/NU,... GAR +KAM,, kështu më pak shkurt ta marojm më mënyrën e sotme të shqipes letrare , kjo do të thotë NA/NU,... GAR +KAM= KAM NU GAR, ku GAR do të thotë GJA e bame AR, në kuptimin GJA e ngritur më sipërfaqe, e cila ajo rritje është kryer, sasi e materies e cila është GRU-mullu, por tash kjo rritje e brendshme, është bere më përmasa të jashtme, e të mëdha si GAR Kështu G e rritur , e zgjanume, sipërfaqja e jashtme e tij dhe brendësia e trupit të tij, zgjanohet më përmasa të mëdha AR. kështu nga GRA kemi një grumbull e cila nga maksimumi i ngritjes, merr formën e ramjes, si GRA, dhe Grumbulli mund të mos jetë përfunduar ende, por edhe ramja mund të mos jetë përfunduar ende,.

Kështu;

GRUMULL/GURmull

GRAbuj/GRAbit/GRadishe= GRA DASH

GROMOLL/GORE

Por edhe GRYK, GRYM, GRY,

GRUN=GJA që RUN, GRA~GRAN~N'GRAN;

GRE~GREN~N'GREN~V'GREN,...

GRAMAQEL, GRAM, GRAMSHI=

GRUMULLUQ, (GRAMALLOQ, GRIMALLIQ, GREMILLAQ,..., etj.)

GRUMALLOQ

Dhe të gjitha emrat/emnat kanë këtë renditje; GR(zanore) dhe G(zanore)R. Kështu kjo renditje dhe kuptimi i cili bartet në shumë gjuhë të Evropës, tregon qartësisht se KR(zanore) dhe K(zanore)R, GR, (zanore)P, P(zanore), MR(zanore), M(zanore), si dhe ZG, ZG(zanore), Z(zanore)G, janë në përgjithësi të marrne nga familja gjuhës e popujve shqipfolës,

GRAT, më GRAT, i Gratshëm, Gratçor, Grathore, Gram (ashtu si Grim), ..., fjalë të cilat përbehen nga; GRA dhe përshkruan GA ashtu siç thuhet Gegnishte, GA, e cila na jep GJA, dhe e cila përshkruan Gjësëndin, i cili gjendet çdo kund në tokë, dhe dallohet më ngritjen përmasa i veçum/veçuar si Bos, ose më përmasa shumë më të medha, duke e dalluar veten nga sipërfaqja e tokës/gjësëndit. Krejt e natyrshme që është GJA/GA, dhe e cila bashku më RA na jep pamjen e Gjësëndit të Ram, prej nga kemi GRA përshkrim i veçorive që ja ep GA pjesës RA, prej nga kemi GRA, ashtu si VRA , KRA, MRA, NRA, DRA,TRA,... të cilat përshkruan veçori/specifika të pjesës RA. GRA/GRAT që përshkruan GJA'sen/GA'SEN (me gas, gjasë, dhe SEN e cila është SHEN, SHUN,



SHAN,... duke përshkruar sasinë e materies e cila ece drejt AN-es, EN-es, Un-es,... si shtjell).

Natyrisht kjo përgjithësohet për të gjitha zanoret tjera;

GRIT, më GRIT, i GrItshëm, GrItçor, GrItshore, GrIm (ashtu si Gram, ose GREMQ),..., prej nga kemi N'GRIT, më N'GRIT, i N'GRITSTEM, N'GRITQOR, N'GRIM, (ashtu si N'Grm, ose N'GREMQ),...,

GROT, më GROT, i GrOtshëm, GrOtçor, GrOthore, GrOm (ashtu si Gram, ose GREMQ),..., prej nga kemi N'GROT, më N'GROT (N'Gro(h)t), i N'GROTSHEM (N'Gro-H-TSHEM, N'GROhTQOR, N'GRhOM, (ashtu si N'Gram, ose N'GRiMQ),...,

Kjo përgjithësohet edhe për zanoret, U , siç kemi GRU, GRUT, GRUNI, GRUTH, GRUM, ..., mandej për Y, si GRY, GRYT, buka e GRYT, por edhe GRYN, GRYTH, GRYM,...etj.

### Shënim:

*Skajore=Skajore, Skajojmë (skijojmë)= Shkajojme*

BA+ASH=BASH, BASHT, BASHK, BJESHK, si gjësend i bam BASHK.

PA+ASH=PASH, PASHT, PASHK, PJESHK, si gjësend PASHK.

QA+ASH=QASH, QASHT, QASHTJE (qe asht), QASHK

MA+ASH=MASH, MASHT, MASHTJE (me ASHT), MASHK/MUSHK, MISHK, MOSHK, MYSHK,

### SHK/SHK(zanore)/(zanore)SHK/SH(zanore)K

Kemi dhënë hollësi të shpjegimeve nga më të ndryshme, lidhur më SH, K, dhe zanoret më të cilat përbëjnë këto dy bashkëtingëlloreve.

SH/S na japin ekzistencën e trupave në natyrë, të cilat ata e kanë të formuar trupin e vet, por përbrenda në të vërtetë janë sasi e materies/gjësendin, e cila ka zan-ë (KAZAN, MAZA, MAZIN) ven(VE ENJEN).

SH/S është sasi e gjësendit në lëvizje shtjellore, por boshti i rrotullimi, dhe bashkimit të sasisë, e cila rrinë thuhet në një vend, ndërsa kur merr lëvizje në krahasim me njeriun, si pikë krahasuese, shoqërohet me zanoren përkatëse si; SHE/SE, SHU/SU, SHI/SI,...ose ESH/ES, USH/US, ISH/IS,... Kur S/SH i bashkohet pjesa K, atëherë kemi SHK, e cila na jep DA-mjen e asaj sasi, duke u përbirur për hapësirën më të ngushtë, ose duke e tkurr shtrirjen e vet e cila krijon DA-mjen e llojit K, e cila ruan më tan'si disa pika, një pikë, ose një sipërfaqe të ngushtë, ashtu siç tregon edhe vet simbol/sheja K. Nga kjo, krejt ajo e cila është SH, fillon të ndahet nga boshti i vet, nga tan'sia dhe hapësira fizik e cila është zënë (zan=ZA AN, ANen e ZA), duke lëvizur nëpër ngushticën, e duke u përhapur në formën

SHK. Si rrjedhim SHK krijojnë lëvizje të tillë nëpërmas K, ku mretnon Shtjella, sasia e materie/gjësendit.

Pra, tan'sia (TE AN SIA, ku SI=sasia, pra SA, SI të ANA) në trajtën e shtjellës, ndahet në formën KRA, KRI, KRU, KRO, KRY, KRE, ashtu si nga TANsia=TRUpi, dahet (kur themi n'dahet do të thotë jemi duke treguar gjësendin i cili është në Damje dhe është duke marr pjesë aty është Nu aty, prej nga vijmë në përfundim se përjashtimi i fjalës DA, është joshkencore, i paqëndrueshëm, dhe thjesht krim) nëpërmas ngushticës QAFES, KRI-it, KRA-h, KRY-t

Por tash nuk kemi KRY, sepse tan'sia veçohet, theksohet se është Shtjellore, është thjesht sasi e gjësendit, edhe e cila po pëson, e po i mshon, damje e llojit K, duke na dhënë SHK, prej nga kemi SHKA, SHKU, SHKI, SHKO, SHKE, SHKY, ..., etj.

Nga kjo këto fjalë na epin zhvendosjen shtjellore nëpërmas një ngushtice të Llojit K, dhe e cila mandej pjesa SH merr formën e përfundimtare të tillë, si SH, por edhe si KOSH, KESH, KUSH, KISH, KASH, KYSH, dhe nga kjo këto mund tu nohet kufini T, dej ku kanë shtrirje ajo që është KUSHT, KASHT, KISHT, KYSHT, KOSHT, posë SHKOT, SHKAT, SHKIT; SHKUT, ...etj., si dhe në ato që dukuria Sh është më përcaktuese, e mretnuese (ME RET NU), prej nga kemi SHUK, SHIK, SHOK, SHEK, SHYK, SHAK, ..., etj. Krejt e kuptueshëm kur e përcaktojmë një dukuri/forme GA/GJA, atëherë kemi; SHEG; SHUG; SHIG; SHAG; SHYG; SHOG, ..., ose GESH/GOSH/GISH/GASH/GUSH, GOSH, të cilat shtrihen dej në kufizimin T, pasi na intereson hapësira e caktuar, e cila në dahet, e ndodh nga objekti i njëjtë, prej nga GESHT, GISHT, GOSHT, GASHT, GUSHT, ...etj.

Nga bjeSHK, breSHK, leSHK, rreSHK, ESHK, veSHK, pjeSHK, ..., etj., marrim pamjen e formave të tilla, e cila na thonë se formë BRE, shkon duke u tkurr në mënyrë të tillë shtjellore (si shllung), e cila na jep sipërfaqe të PRISHT (pej risht). RISH, sipërfaqja e sheshtë, e rrasht (rrah, rrasht, rresht, ...) RI, e cila në çdo pikë merr ndryshim duke në vrazhdësi të tillë, e cila përcaktohet nga RISH, ngjashëm, RASH, RUSH, RESH, ROSH, RYSH, dhe nga kjo u krijuan fjalët;

P'RISH, P'RASH, P'RUSH, P'ROSH, P'RESH, P'RYSH,  
B'RISH, B'RASH, B'RUSH, B'ROSH, B'RESH, B'RYSH,  
V'RISH, V'RASH, V'RUSH, V'ROSH, V'RESH, V'RYSH,  
T'RISH, T'RASH, T'RUSH, T'ROSH, T'RESH, T'RYSH,  
G'RISH, G'RASH, G'RUSH, G'ROSH, G'RESH, G'RYSH,  
LA'RISH, LA'RASH, LA'RUSH, LA'ROSH, LA'RESH, LA'RYSH,

D'RISH, D'RASH, D'RUSH, D'ROSH, D'RESH, D'RYSH,  
 K'RISH, K'RASH, K'RUSH, K'ROSH, K'RESH, K'RYSH,  
 ....., etj., shumica fjalë më kuptim shqipe.

Shpesh bashkimi i formave të ndryshme, ashtu siç është shtjella apo shllunga, prej nga pjesa BRE, fillon Ramjen e tillë të formës, duke u largua TAnesia, duke u tkurr, duke u harku në formën e lakores cila i jep pamjen e largimit të SH nga vetvetja nëpër një ndarje të llojit K, ashtu duke krijuar pamjen SHK.

SHKO, SHKU, SHKI, SHKA, SHKY,..., është njëjtë më kuptimin KOSH, KISH, KASH, KOSH ose KSH, por kemi vetëm kahe të kundërta të lëvizjes. Dej sa KOSH na jep pamjen e marrjes se formën pra formimit të SH si tan'si, në formën OSH, prej nga kemi KOSH, ana e kundërt është SHKO e cila e paraqet prishjen e KOSH-it dhe krijimin e rrjedhës të veçantë e cila përshkruhet më fjalën SHKO. Kështu të KESH ku simetria e saj është të SHKE ose në sasi më të vogle të SKE, e cila ka kuptimin e zhvendosje SHKE=SHKU=SHKO,..., etj.

Kështu në njërën ane kemi zhamje (zban, nuk ban,) si SHKO/SHKU,... në të kundërtën e saj kemi bamje të sasisë (se gjësendit) e cili shtrihet në hapësirën fizike, si; SH, në format KASH/KESH/KOSH, por edhe SHOK, SHIK, SHAK, ... në anën tjetër kemi lëvizje zhvendosje si SHKU, SHKA, SHKO,...kurse më renditje; OSHK, USHK, ISHK, ESHK, YSHK, ASHK, të cilat e përshkruajnë kemi nalje (ndalje) të kësaj zhvendosje shtjellore.

(...)**SHK**/SHK(...)/ SH(...)**K**

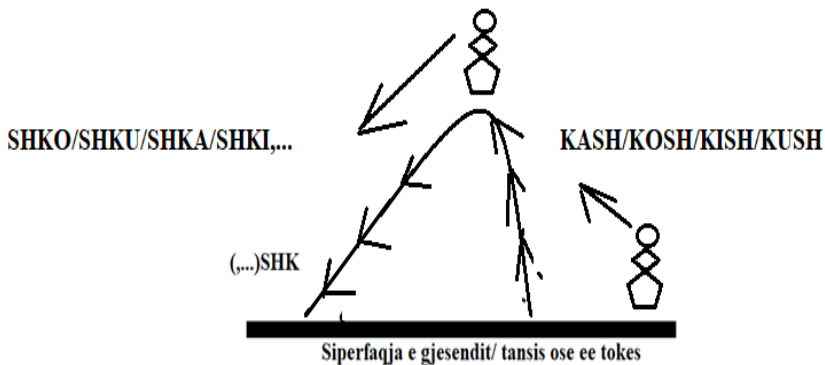

SHKON=SHKO AN  
 BASHK/SHKABA  
 BASH=BASHA

## SHKRE/SHKRA/SHKRU/SHKRO/SHKRY/SHKRI

Fjalet SHKRE/SHKRA/SHKRU/SHKRO/SHKRY/SHKRI janë krijuar nga bashkimi i SH dhe K, e cila na jep SHK, të cilën e përafrojmë më fjalën SHKU, SHKO, SHKI, SHKA, SHKE. Prej nga më bashkimin SHKU +RU kemi SHKRU, prej nga kemi se bashkimi i fjalëve më kuptim RE, RI, RU, RO, RY, të cilat kanë kuptim të afërt më fjalën RA, prej nga kemi se RU ka kuptimin RA, por kjo ndodh në brendinë e gjësëdit, trupit, në pjesën e brendshme të tij, e kështu më radhë kemi shpjegua përgjatë tanë librit.

Prej nga kemi;

SHK e cila përafrohet me; SHKO, SHKU, SHKI, SHKA, ashtu si kuptime SHKUT, SHKAT, SHKYT, SHKIT, SHKOT,..., etj., të cilat më bashkimin më SHK+RA prej nga kemi SHKRA, ashtu si SHKRAT, ose SHKRAPA, prej nga marrim se kuptimi i fjalëve SHKRA ka krijuhet nga zhvendosje shtjellore nëpër lakoren sipas ndamjes K, prej nga përshkruhet rruga , drejtëza , segmenti SHK, duke na dhen kuptimi SHKO në RA-mje prej marrim SHKRA, sikur RAMJE e njëpasnjëshme të KRA-hut, ashtu duke krijuar zhvendosjen SHKRA-hut.

Nga kjo kemi; SHK (zanore)+ R(zanore)= SHKR(zanore) e cila na jep ramjen të pjesës që quhet KRA, ashtu SHKRA, të pjesës që quhet RE e cila ka kuptimin bazë RA, prej nga kemi SHKRE. Po ashtu RI është ngritja maksimale e udhëtimit përpjete IR, prej nga kemi RI, dhe RI është maksimumi i ngritjes, dhe ka kuptim të plot më RA, vetëm se RA-mja nuk nodh nëpër hapësinen (HAP ASA NON, ose NON SA HAP) të madhe, si A, por në hapësirën e ngushtë dhe e gjatë, prej nga kemi RI. Nga RI=RA, prej nga kemi SHKU n'RI=SHKRI, SHKRA, SHKRU, SHKRO, SHKRY, e kështu më radhë. Pra e kemi shkumje sipas rrugëve lakuese, prej nga në mënyrë shtjellore, si shtjell SH, largohet , zhvendoset pjesa KRA, KRI, KRU, KRO, KRY,..., etj.

Kështu kemi një SHKU-mje në RA-mje më zhvendosje shtjellore të pjesës e cila është nda nga tan'sia në formën KRA, prej nga SH+KRA=kemi SHKRA=SHKO RA=SHKO n'RA, dhe në të njëjtën mënyrë kemi;

SH+KRI=SHKRI ( përfarohet; SHKO RI; SHKA/SHKI,...,+RI)

SH+KRO=SHKRO (përfarohet; SHKO RO; SHKO/SHKE,...,+RO)

SH+KRY=SHKRY (SHKO RY; SHKO/SHKY,...,+ RY)

SH+KRE=SHKRE (SHKO RE; SHKE/SHKI,...,+RE)

SH+KRU=SHKRU (SHKO RU; SHKU/SHKU,...,+RU)

..., etj. Këqyrë e studio skicën e mëposhtme, të shpjegimit të thjeshtuar të fjalës SHKRU/SHKRI/SHKRA/SHKRO,..., përgjithëso. Shkronja ka kuptimin e shpjegimit fizik të shkrijës se ngjyrës SHKRIMJE/SHKRUMJE/SHKROJME, ashtu si SHKRONJA,SHKRINJE, SHKRUNJ, duke përmbajt përhapje të kuptimi SHKO +RU më kuptim më SHKU në RU-ajtje. Nga SHKRU, jo veç na përmbledhim kuptimit e fjalës RU pra më RUjt, por edhe më KRU që përshkruan natyrën fizike të Shkruajë më kruaj në fletën e bardh, por edhe SHkumjen në RU, RI, ROjtje, ..., etj. Kjo është shumëkuptimësia e gjuhës ton dal nga mozaiku, harrnimi i fjalëzave. Prej të cilës është krijuar krejt gjuha e jonë.

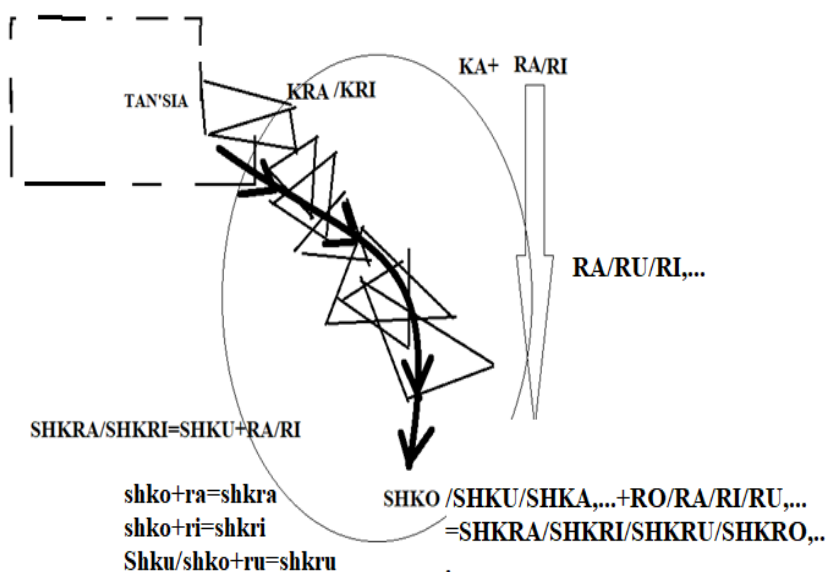

## NGARKUM/NGARKIM/NGARKOJ

Per të kuptuar më drejt se pse GRA, GRADISHA, GRAGJEVINA, GORA, GARA, NGAR, NGUR, MGUR, MAGAR, NGARko,..., por edhe emërtimet të cilat merren si GRAD, GRADISHA, GRAGJAVINA, të sllavizuara, apet mesin/mbesin fjalë shqipe, janë nga gjuha shipe, marrim fjalët të cilat i përshkruajnë veprimet më të përditshme, siç janë pjesë e trupit, dhe veprimi i përditshëm siç është HAJA (Ngranja, Ngrenje ). Nga kemi;

NGARKIM prej N'GAR'KAM, e cila do të thotë NA/NU,... GAR +KAM,, kështu, shkurt , kjo do të thotë NA/NU,... GAR +KAM= KAM NU GAR, ku GAR do të thotë GJA e bame (e bërë) AR, në kuptimin GJA

e ngritur më sipërfaqe, e cila ajo rritje është kryer, sasi e materies e cila është GRU-mullu, por tash kjo rritje e brendshme, është bere më përmasa të jashtme, e të mëdha si GAR. Kështu G e rritet , e zgjanohet, sipërfaqja e jashtme e brendësia e trupit të tij, me përmasa të mëdha AR, prej nga G\*AR marrim GAR. Ku GRA e për afrojmë më grumbull të materies, gjësendit, e cila prej maksimumi të ngritjes, merr formën e ramjes ngase rrënjën e kemi RA, si GRA. Ky Grumbull mund të mos jetë përfunduar ende, si dhe RA-mja mund të mos jetë përfunduar ende. Fjala GRA e len të papërfunduar dukurin GAR, ashtu si GRU e cila mund të vazhdojë deri sa të bëhet GUR.

Kështu;

GRUMULL/GURmull

GRAbuj/GRAbit/GRadishe= GRA DASH

GROMOLL/GORE

Por edhe GRYK, GRYM, GRY,

GRUN=GJA që RUN

GRAMAQEL, GRAM, GRAMSHI=

GRUMULLUQ,

GRUMALLOQ

Dhe të gjitha emrat/emnat me këtë renditje

GR(zanore) dhe G(zanore)R. kështu kjo renditje dhe kuptimi i cili bartet në shumë gjuhë të Evropës, tregon qartësisht se KR(zanore) dhe K(zanore)R, GR, (zanore)P, P(zanore), MR(zanore), M(zanore), si dhe ZG, ZG(zanore), Z(zanore)G, janë në përgjithësi të marrne (marrura, marrin, marren, marrun, marri, morren, morrin, ..) nga familja gjuhës e popujve shqipfolës,

GRAT, më GRAT, i gratshëm, Gratçor, Grathore fjalë të cilat u përjashtuan pa kurrfarë të drejtën nga fjalori dhe përdorimi në gjuhën tonë

**Shënim:**

*(Vet, Vetëm, vetme, nga VE T'AM ku AM=EM=IM='M=,...)*

## **Dragobi**

Dragobi është shpella e njohur në Tropoje, në Kosovën perëndimore, përkatësisht në Verilindje të Shqipërisë. Shpella e njohun (trajta më të qëndrueshme janë; njehin, njehun, njohën,...; sesa me njehur). DRAGOBia ka kuptimin nga DRAGU BA, si DRAGU BI. Pra, KA BI DRAGU vend ku bahen DRAGOJ, apo aty ku rrinë Dragoni, aty flenë, aty shumëzohet dhe pej atyhit (ATY HIT, ku HIT është formë e;

HAT/HOT/HET/HUT,...) del, nga shpella e Dragobisë (Drago BA, DRAGO BAS, BASH DRAGOJ, i bas Dragu.

Megjithatë kuptimi i bazë është ashtu si duke u nisur nga fjala RA, dhe forma e veçantë RA, e cila është VRA; BRA, MRA, NRA, KRA, GRA, TRA, THRA, ..., kështu DRA e përshkruan rrjedhjen të shpejt dhe të lakuar, ajo mund të përshkruaj rrjedhjen e lumenjve si DRAVA, ose mund të përshkruan lakimin e maleve dhe kodrave ose prrojve sipas DRA, ashtu siç e kemi koDRA, Kështu DRA e përshkruan sipërfaqen e gjësendit më lakueshmëri të tillë e cila e ka për veçori fjala D, ashtu si DA, DE, DI, DU, DO, DY, duke u bashkuar më vetit e RA, ashtu si dhe RE, RI, RU, RE, RA, RY,... dhe nga kjo bashkohen duke na dhanë rrjedhjen të tillë, dhe damje të tillë si DRA, DRU; DRI; DRO; DER; DRY,... dhe nga kjo kuptojmë se DRI ka kuptimin e rrjedhjes se shpejt pasi lakesa është thike teposhtë ose thike perpjet dhe nuk perfshin sipërfaqen e gjer po të ngusht ku rrjedhja është shumë e shpejt sipas ligjeve të fizikes, i cili thotë sam e i ngusht gypi ose shtrati i lumit, rekes, rrjedhja e ujit është më e shpejt.

Kështu DRA, mund të jetë shumë më e gjer, më e thellë, por jo më e shpejt sesa DRI, sepse RA ka përmasa më të mëdha sesa RI, por ajo shtrihet ngadalshëm në hapësirë, dhe këndet e lakimit janë të ngushta dhe shpesh të pahetueshëm, kurs në DRI kemi këndet të gjera në të cilën uji mund të rrjedh shumë shpejt, ashtu si edhe Drita.

Rrjedhimisht DRA, kemi përshkrimin e formës se lakueshmëri se madhe dhe përmasa të mëdha të trupit, kurse GU, ka kuptimin gjësendit GA, GI, GU,..... Kështu sipërfaqeje e gjësendit më përmasa ter tilla që i përshkruan fjala DRA, kthehet dhe pshtjelllet (mshtjelllet/mbeshtjelllet) në formën GU/GJU.

Kemi DRAGOBI, prej nga nxjerrim fjalën tjetër të gjuhës shqipe, GOBI, GUBI, GABA dhe po ashtu si LABA, LUBA, LUBI, LUBE,...., etj., janë thellësisht të dal nga shqipja si pasoj e permutimit të fjalëzave të cilat edhe fjalët e gjuhëve tjera krejt lehtë marrin kuptim në shqipe, duke krijuar shpesh paradokse të pa *shpjeguara (trajta Shpjegume është më qëndrueshme dhe në përputhje më zhvillimet në gjuhën shqipe, sesa shpjeguar, sepse kemi trajtat, Shpjegojmë, shpjegomë, shpjegime,....,etj.)*

## **BELA**

BELA, është e krijuar nga BA dhe pjesa ELA, në kuptimin gjësend i LAN, kështu kemi BELA, ashtu sikur kur themi BE, Bej BE, BAJ BE n'ZOT, por tash BELA/DEL

Ashtu si themi më LA BABA A MAN 'ET/AT, mujme (mundemi) më e than si MELA/MLA BABA AMANET.

BE LA ose BA LA dhe iku, ashtu sie BALA=BELA dhe iku.

Kështu kemi BELA=BLA

ME LA=MLA

GA/GJA LA=GLA, GJLLA, GJELA, GJALLA,...etj.

*Alfabeti i quajtur Fenikas, alfabetet e para Hebreje janë plotësisht Alfabet Evropian dhe të ardhur nga Evropa. Mandej alfabeti i quajtur grek, dhe ai Latin si duket ato ishin zhvilluar nga Evropianet mija vite para ardhjes se tyre në tokën e Evropës. Megjithatë fatkeqësisht, ky Alfabet u emërua si i Lindjes, gjë e cila nuk është e vërtet. në Evrope, përkatësisht në Ballkan dhe Ukraine, janë zhvilluar Alfabete shumë të lashta, mandej kohët e fundit nga kultura e Vinçës marrim informacione të cilat shenjat e Alfabetit shumë më të përparua, atëherë ku pjesa e Lindjes dhe Egjiptit nuk i kishte zhvilluar as hieroglifët.*

*Raca Samite ka dy mundësi të ardhjes, njëra është nga Kaukazi, kurse tjetra mund të jetë nga Pjesa e Indisë dhe Pakistanit. Natyrisht për zgat ardhjes ajo ka ndryshuar vazhdimisht duke i marr vetit dhe gjenet nëpër popuj që ka kaluar. Mos të harrojmë materiali i krijuar për të ruajtur dëshmitë historike mund të këtë ndryshuar në Evrop, për shkak se është përdorur më shumë druri/druri (është më e drejt të quhet Druni sepse kemi DA\*RUNI pra DA për RUjtj, prej nga kemi DRU, ashtu si TRU, më kuptim RU.) në Lindjen e Mesme dhe mjediset shkretinore, më shumë ishte shkruar në Gur, dhe në tullat e thamë/thara ose në Tulla të pjekura (me e drejt është të themi Pjekuna/Pjeku/Pjeka, ..., sepse ka kuptim PJE/PE+EK/HEK dhe KUNA që ka kuptimin KAN, kështu kemi Pej HEK+AN, pra AN pej nga Hekum, në këtë rast më rritjen e temperaturës, largohet uji, lagështojë dhe kemi zvogëlimin e masës të gjësendit të pjekun. Kështu nuk kemi Kur, por Kun, KAN,...., etj.)*

## **RISH/RASH/RUSH/RESH/ROSH/RYSH**

**Shënim:**

PRISH

BRISHT

BRISH

BRUSH

BARISHT

Krisht

KRISH

KRIHSH

VRISH/VRESH/VRESHT/VRASHT/VRASH

TRISH/TRESH/TRESHT/TRASH/TRASHT,...



Rrjedhimisht kjo renditje e fjalëve e kuptojmë se TRISHT na jep të RISHT, ashtu si P'RISHT, ose P'RISH, TRISH, në të vërtet ato e përshkruajnë sipërfaqen, e cila tash është jo e sheshtë, jo e lëmuar, sepse ka kaluar nga RI në shumësi RI të nivele tr ndryshme prej bnga u formua RISH për të cilën kemi folur gjerësisht, ka filluar të bëhet shtjellore/shllungore, prej nga sipërfaqja e vrazhdë ja jep kuptimin fjalë Trisht, më pak fjalë më E PE RISH fytyrën , ose më P'RISH FTyren, ose më T'RISHT ftyren. kështu nga kjo hetohet kuptimi i fjalëve VJERSH, VRESHT më kuptimin VE RESHT, sepse zakonisht Vresh na jep kuptim e fjalë VE RASH=VRASH ose VARASHm të cilat i përshkruaj rritjen e rrushit në tokat e pjerrëta në RA-mje si VE RASH=RESH,..etj.

Kështu NRYSHE, del më kuptim në RYSH, që e përshkruan sipërfaqen RY e cila ka kaluar në RYSH, prej nga kemi NRYSH, në RASH=NRASH, në RESH=NRESH, NROSH,...etj.

Nga fjala ROSH e cila është shqipe merr kuptim fjalëve në anglisht; Shore, Shear,...., ose në gjermanisht; Schere, Scherung. njëjtë ashtu kur themi RESH SHIU, dhe shikuar RESH në pikën e kundërt të këndvështrimit, më kuptim të njëjtë më RASH, por tash dukuria RASH ndodh në largësi ose shikuar (shi+IK, pra SHI=SHO=SHU në Ikje) në largësi, ku dukuria SHU/SHA/SHE/SHI/SHO,--- na jepet e përhapur më hapësirën, përmasat e trupit të gjësendit, e cila vazhdimisht ngritjet, si; AR/UR/IR/ER/OR/YR,...., ashtu siç i kemi përshkruar përgjatë tan librit, na jepin;

OSH/SHO

ISH/SHI

USH/SHU

ESH/SHE

YSH/SHY

ASH/SHA

Prej nga kemi;

RASH=RA\*ASH

RISH=RI\*ISH

RUSH=RU\*USH

RESH=RE\*ESH

RISH=RI\*ISH

ROSH=RO\*OSH

Kemi sqaruar hollësisht, për kuptime t njëjtë bazë te;

SHAR=SHA\*AR

SHUR=SHU\*UR

SHER=SHE\*ER

SHIR=SHI\*IR  
SHO\*R=SHOR  
Prej nga vlen;  
RASH=SHAR  
RISH=SHIR  
RUSH=SHUR  
ROSH=SHOR  
RYSH=SHYR  
RESH=SHER

Krejt e kuptueshme mund të përgjithësohet , shembull për rastin në gjermanisht ose anglisht, për fjalët Shame , Beschamte, Shade, ..., etj., të cilat ndërlidhen/n'rlidhen ngusht më fjalët e formuara në shqip, si DASH=SHADE (të cilat përdoren DASHI, N'DASH, N'desh, Desh. N'esh,..., por dhe; SHA DA (cka da) SHA DAVE, SHA THE, SHU, SHE, SHEH,..., etj.), SHAME=SHAM (u shem, Shym, Shum,...etj.)

Kështu kemi;  
GASH=SHAG  
GISH=SHIG  
GUSH=SHUG  
GOSH=SHOG  
GYSH=SHYG  
GESH=SHEG  
VASH=SHAV  
VISH=SHIV  
VUSH=SHUV  
VOSH=SHOV  
VYSH=SHYV  
VESH=SHEV

L(LL)ASH=SHAL(LL)  
L(LL)ISH=SHIL(LL)  
L(LL)USH=SHUL(LL)  
L(LL)OSH=SHOL(LL)  
L(LL)YSH=SHYL(LL)  
L(LL)ESH=SHEL(LL)

MASH=SHAM  
MISH=SHIM  
MUSH=SHUM  
MOSH=SHOM  
MYSH=SHYM

MESH=SHEM

Por edhe

MAS=SAM

MIS=SIM

MUS=SUM

MOS=SOM

MYS=SYM

MES=SEM

Kështu fjala SEM/SHEM mund ta marr kuptimin nga Shqipja I MESEM, i MESIT,

Prej kësaj kemi kuptimet e ngjashme më përmasa të ndryshme, shiko dhe përgjithëso.

Shiko tabelën më poshtë dhe mëno për fjalët, si dhe përgjithëso.

RA	RE	RI	RU	RY	RO
RASH	RESH	RISH	RUSH	RYSH	ROSH
P'RASH	P'RESH	P'RISH	P'RUSH	P'RYSH	P'ROSH
T'RASH	T'RESH	T'RISH	T'RUSH	T'RYSH	T'ROSH
V'RASH	V'RESH	V'RISH	V'RUSH	V'RYSH	V'ROSH
K'RASH	K'RESH	K'RISH	K'RUSH	K'RYSH	K'ROSH
KA'RASH H	KA'RES H	KI'RIS H	KA'RUS H	KE'RYS H	KA'ROS H
Dhe perthurjet më zanore tjera, si; KURASH, KERUSH, KIRYSH, KOROSH,...					
M'RASH	M'RESH	M'RIS H	M'RUSH	M'RYSH	M'ROSH
MA'RASH H	ME'RES H	MI'RIS H	MU'RUS H	MY'RYS H	MO'ROS H
Dhe perthurjet më zanore tjera, si; MAROSH, MIRUSH, MARISH, ... prej nga kemi kuptimin MARASH					
D'RASH	D'RESH	D'RISH	D'RUSH	D'RYSH	D'ROSH
Da'RASH	De'RES H	Di'RIS H	Du'RUS H	Dy'RYS H	Do'ROS H
Me kuptimet tjera na perthurjet më zanore , si; DRISHT, DORASHT, DERISH, DORISH, ..., etj., lexuesi ti përgjithësoj edhe për toponimet tjera të cilat pa të drejt, nga mosdija janë shpjeguar si emërtime të pashpjegueshme ose më prejardhje nga gjuhët tjera,...					
G'RASH	G'RESH	G'RISH	G'RUSH	G'RYSH	G'ROSH
GJ'RASH	GJ'RESH	GJ'RIS H	GJ'RUSH	GJ'RYSH	GJ'ROSH

F'RASH	F'RESH	F'RISH	F'RUSH	F'RYSH	F'ROSH
N'RASH	N'RESH	N'RISH	N'RUSH	N'RYSH	N'ROSH

## **REN/RAN/RUN/RIN/RON/RYN**

### **Renit/Ranit/Runet/ Ronit/**

Kemi shpjeguar më sipër kuptimin e fjalëve RAN, pra RA në AN, REN në kuptimin RE EN, RUN në kuptimin RA=RU në UN, ..., etj. Nga RUN mund të marrim kuptimin e emrit RA(F)UN, RA(L)UN, RO(L)AN,...etj., për të cilat lexuesi duhet të mendoj ti përgjithësoj dhe ti gjeje fjalët më kuptime të cilat nuk janë përmend ose shtjelluar në këtë studim.

Renitje nga Ranit, pra më ra në gjatësitë e cila ka gjatësinë shumë të gjatë kurse trashësia është e papërfillshëm, duk i vendosur horizontalisht ose vertikalisht.

Ranut na jep pamjen RA në UT pra gjësënd, materies, mase, e RAS në UT pra në gjatësinë, hapësirën në dy përmasa pra, 2D, përbrenda/per'm'rena (per MA RENA=RAN-a) në sipërfaqen e trupit, në brendësin e trupit, etj. Renet na jep RE në ET nga RE e cila përshkruan RA, por që gjendet larg vështruesit, këqyresit, në kohë; në të kaluarën ose në të ardhmen, prej nga kemi RA NA T, RE N'ET, pra RE=RA e NU-me në gjatësinë hapësirën e largët ET; të cilës nuk i takon vështruesi, këqyrsi i dukuris.

Kështu n' koftë se do të përdorej fjalë RONOT, ose RONET pra na jep pamjen e gjësëndit të vendosur në afërsi të vështruesit, i cili gjendet në rrafshnaltën RO e cila sikur të bike/binte pej nalt'sis do të ishte RO, e cila ka funksionin-kuptimin e njëjtë më RA

Mos të harron lexuesi gjithmonë kur themi TE, pra të MALI, të FUSHA; të DAJA, në të vërtetë e kemi edhe rastin e kundërt, më kuptim të njëjtë ET.

### **Shtrenjë/shtrejt**

Shtrenjtë, në veri, SHTREJT, na ep kuptimin se të parët ton, gjësëndin i cili ishte i shtrenjtë (ne kuptimin e çmimit, vleftës, gjësënd i cili kUsh-tone (KUSHTON=KA/KU+SHTON, pra KA SHTON nga pjesa e

mrenshme/brendshme e gjësëndit, trupit, tokës,..., pra vjen SHTON nga brendësia)), e kanë përkufizuar si Shtrimje, Shtre, shtrea, shtrit, e shtrume, shtrime, shtrine. Pra, materiali i cili shtrihet në tokë, ose në sipërfaqe të caktuar, i cili e mbulon/mlon tokën, ose sipërfaqen caktuar, që shumicën e kohës sot, matet më metër katrore, ose në sipërfaqe shumë të mëdha në kilometra katrore. kështu kemi fushat kanë shtrirje/shtrimje 5000 metra katrore, Maqedonia ka shtrimje (shtrirje)(shtrirje)(pra sipërfaqja shtirhet) 24 000 km katrore,..., etj.

Kemi shprehjet dukunin e cila ka shtrimje (shtrirje) të gjan, kjo dukuri (dukuni) shtrihet gjithandej (e shohim se trajta që përdorët në jug, shembull; gjithandej, andej, përbëhet nga bashkimi i trajtave bazë të gegnishtes;

*Dej në Pej, Dej në Prishtinë, dej sa t' des, ose ANA a dej në Anen tjetër,*

Nga kjo pjesa DEJ që ka kuptimin Daj ashtu si DUJ, sepse DUJ do të thotë DAJ, ka kuptimin e gjësëndit që veçohet ose dahet për veprim ose pune, të caktuar.) Atëherë kur themi SHTRENJT, ose SHTREJT, do të thotë gjësënd I cili shtrihet ka shtrimje, ose në gegnishte SHTREHET, SHTRIMJE, SHTRUME; SHTRUNE, SHTRINE, .. (shihet të gjitha trajtat e përjashtojnë shtrirje, sepse nuk kemi RIRJE, por kemi --RIM,-- ---RiN,- - REM, ---REN,--- RAN; ..., kështu kjo formë e futun/futne nuk është e qëndrueshëm dhe pjesë e strukturës kristalore në gjuhën shqipe).

Nga kjo vijmë në perfunim/perfundim se Shtrejt/shtrenjtë/ është njësi matëse e çmimit, dhe e veprimeve dje gjërave tjera të cilat i përcakton fjala SHtrejt/shtrenjtë, pra përkufizohet në shtrimje, sesa sipërfaqe nxan ajo.

## **Kusht/Kushtim/Kushtueshem**

*U lidha më Kusht; BAAna Kusht; Kushtimisht ka nodh, ...*

KUSHT u krijua nga KA ASHT, pra që gjësënd që ASH/ISH/USH/OSH/USH/ESH, pra sasi e gjësëndit që ekziston në formë shtjellore/shllungore, e tillë cila mblidhet (**shënim: nga M, një pjesë e vogël e shqiptarëve për shkak të perzimjes me popujt tjerë ardhacak e ndërruan M=MB, prej nga kemi; mlidhet, mlodhet, mludhet, mledhet,...pra kemi, (...)*lidhet*, (...)*lodhet*, (...)*ludhet*, (...)*ledhet*,..** ) dhe krijohet nga qëndrimi bashk-ë (Bash) ose BASH KA, i grimcave, sasisë të materies nga lëvizja shtjellore duke krijuar tërësinë, sasi, të gjësëndit.

Nga kemi KA ASH=KASH, ashtu si KASH E LASH, ose KESH E LASH, ose KUSH E LA(U)SH ose KESH E LESH,...

Bazohemi në kuptimin e KUSHT na jep të lidhem për gjësëndin i cili shtrihet nën sipërfaqe, enet (endet) poshtë e nalt në hapësirën të cilën

në nuk e kemi nën kontrollë, e cila gjendet në sipërfaqen e gjësendit si USH, prej nga kemi KA\*USH, e cila na tregon se KA sasi të gjësendit në U, nën sipërfaqen tokës, gjësendit, trupit,..., prej nga kemi KUSH, ashtu sikur kur pyesim KUSH ASHT, pra KA USH, ose KU është USH, prej nga kemi KA=KU+USH=KUSH, prej nga KUSHT.

Nga kjo KUSHT do të thotë KA ASHT=KASHT; KU USHT=KUSHT, KE ESHT=KESHT, KO+OSHT=KOSHT, KY+YSHT=KYSHT,...Nga kjo vijmë në përfundim, ASHT u krijuar shtrirja e sasisë ASH deri në kufirin T që në interesohemi ose që shtrihet përnjëmend dej atje, prej nga kemi ASHT. Prej nga kemi; ASH\*T=ASHT; ESH\*T=ESHT; USH\*T=USHT; YSH\*T=YSHT; OSH\*T=OSHT; ISH\*T=ISHT,...

### **Krahaso fjalët dhe kupto marimin(MA RI MAN, ndërtimin)**

Fjala ndërtim është fjalë shumë më vend në përputhje më mënyrën e krijimit të fjalëve në shqip, megjithatë e ka ni shkitje, e kjo vije nga ndërtim (nërtim), e cila i bije sikur të MARojm gjësendin, në brendi nën sipërfaqen e gjësendit, tokës,..., etj., gjë e cila mund të marr kuptim për themelet/temelet por jo për ndërtimin/marimin i cili nodh/ndodh mbi/mi sipërfaqen (mifaqen). Kjo do të kishte kuptim të themi NARTOJM/NERTOJM por jo N'rtojm/ nërtojm, sepse N'AR, N'ER, N'UR, N'OR, N'ër na apin nalt'sit si AR/ER/UR/IR/OR,....., etj., për të cilat kemi fol gjerësisht dhe shumë herë.

Në vend të fjalës Ndërtim përdoret në shkallë të gjer GODITJE (Gjo e dajt, ose Gjo e ditje, pra Gjo/GJA e cila duhet me Dit, në kuptimin GO=GJO DIT, ose me DIT me ba i GJO=GO, ashtu si GOJA=GJOJA), e cila në jug përdorët për më ja HI, qëlluj, godas. në veri Goditje do të thotë të ndërtosh diçka, por më shumë përdorët Maro, MA në RO, bane si RO, ose MA ROJE.

Godite do të thotë Ndërto, ose në veri N'ERTO (thjesht tregon gjësend i num, vendosur nalt). Godite është fjalë shqipe, e cila tregon për GA en formën GO dhe DIT do të thotë DA, DAT në kuptimin e DATUM, DETIM, DOTEM,...., pra e Dame, kështu kemi GJO E DAME, sepse dahet nga tokë, guri, lloqi, tulla, qerpiq (QAR PIQE=PJEKE)dhe MARohet në ma RO.

Nga kjo në gjuhën e sllave të jugut, godina ka kuptimin GJO e DANE, GODAN, GODANCE, GODINA(ndertës) etj., që të gjitha më kuptim shqipe, dhe marr nga shqipja, e cila po zhduket cdo dit e ma shumë.

## Qerpik

Argument se Q dhe R përdoret në veri, në masë të caktuar, pra pa teprime, dhe më rregull, kemi QERPIK, e përbërë nga QER, më kuptimin E QAR e cila PIK, natyrisht nga e QARA pej nga shihet kokrra e synit, del PIK, pikon lot, pikon lagështi kur t'bjën diçka në sy, dhe në të pikon rrezja e dritës. Pra, QERPIK ka kuptimin E QARA që PIK. Edhe për fjalën QER dhe për PIK kemi dhënë shpjegime të hollësishme për zgat krejt librit, në hollësi.

## DARDAN

DER DAN, por edhe DAN DER  
DOR DAN; por edhe DAN DOR  
DUR DAN, por edhe DAN DUR  
DYR DAN, por edhe DAN DYR  
DIR DAN, por edhe DAN DIR  
DAR DAN, por edhe DAN DAR

## TRUPI/TRAPI/RUP/ROP/RAP

T'RUP=TE RU UP=TE RU AP= AP RUT

TRUP=T'RUP=T'(G)RUP, prej nga TRUPIT=TE GRUPIT

T'RUPIT=T'V'RAPIT=TE VE RAPIT, prej nga RA AP; AP RA, ashtu si UP RU, RUP prej nga RAP/REP/RIP, duke pas GFRAP; GREP GRIP, GROU, GRUP,...

TRUPI=TRAPI, TRUPI i njeriut, TRAPI i kompirave (patateve). Kështu TRAP u krijua nga TE RA AP, në kuptimin të epet/jepet AP gjësendi TE RA (pra qe bije, RA), pra AP (JAP)+ TE RA(i formës T'RA-mjes, qe behet nga RAMJE si RAP, T\*RAP, pra nga RA AP, ose AP RA, JAP RA-mje nen sipërfaqen rrethuese, prej nga kemi REP; RUP; RIP; ROP; RYP; ose RJEP; RJUP; RJAP; RJOP,...etj.Nga kjo kemi; TREP, TRAP; TRUP, TRIP, TROP, ...,por edhe GREP, GRUP, GRIP, GRAP,.... si dhe VREP, VROP, VRIP, VRAP,.... ose MRAP, MREP, MROP,....etj.

Kështu TROPOJ, TRUPOJ, vend, rrugicë, fushës, lugine më e gjan'si t'caktume, me reliefin e tillë, e cila mundëson (mun'son, nga mun'shon, ashtu si L'shon, M'shon) udhëtimin, kalimin pej hapësine me veti të caktuara në hap'sinen (HAP SA NON) tjetër me veti tjera, ose nga krahina në krahinën tjetër të cilat dallojnë nga njëra tjetra, që është për tu Trupuar, të RO OPOJ. Rrjedhimisht e kuptueshme RO OPOJ është e kuptueshme sot, RO që ka kuptimin e mjedisit i cili të RUN, i formës se

njëjtë RON, ose RUJ/ROJ. Krejt merret vesh që RU/RO dalin nga kuptimi RA, por të cilat *permajn* (përmbajnë) ma shumë; ato e përmbajnë RUjtjen/ROjtjen, kështu çdo kush ka dëshirë të TROPOJ nëpër vendin e sigurt. Kurse pjesa OPOJ do të thotë; IPEJ/OPOJ/APAJ//UPUJ/APUJ/EPEJ,... prej nga e marrim kuptimin e brendshëm/mrenshem me kuptimin T'ROJE OPOJ pra përfarojmë EPE/OPO ROJE. Pej kësaj kuptojmë se OP ROJE me renditje ROJEOP, me thjeshtimin e zanoreve, kemi ROPOJ prej nga kemi TE ROPOJE, duke na dhanë kuptimin TROPOJ:

Prej emnit T'RO'OPOJ, ne+Xjerrim (nxjerrin, nga Xjerrin ashtu si fjala Zjarrin) kuptimin OPOJ, e cila në të vërtetë na përcjell kuptimin APEJ, IPEJ, EPEJ, pra gjësend i dhanë me vetit, veçorit, e veta, e cila jep begati dhe të mira, si asnjë ven/vend tjetër, sepse është (ish, ash, ...) e tillë për banoret e asaj Leknie, Lakut, Rajoni (RA ANA) dhe KRAHINE/KRAINE/KRANE/KRYNE/KRENE, duke i ba ata të veçantë. Kështu është e mahnitshme, përpjekja e disave ta shpjegojnë këtë toponime ndoshta me të lashtin në hapësirën e maleve të Sharrit/SHarit si fjalë të huaj,. OPOJ paraqet *em'nim (shënim; em'nim – emërim AM NOM ashtu si AM BUK, pra AM E NUME, fjali e kuptueshme shumë mirë në Kosovë-Dardani, ku është burimi i gjuhës shqipe të sotme)* me veçori gjuhësore më të lashta se 4000 vite me parë.

Shiko tabelën

RAP	RIP	ROP	RUP	REP	RYP
RA*AP	RI*IP	RO*OP	RU*UP	RE*EP	RY*YP
T*RAP	T*RIP	T*ROP	T*RUP	T*REP	T*RYP
D*RAP	D*RIP	D*ROP	D*RUP	D*REP	D*RYP
V*RAP	V*RIP	V*ROP	V*RUP	V*REP	V*RYP
EV*RAP	EV*RIP	<b>EV*ROP</b>	EV*RUP	EV*REP	EV*RYP
G*RAP	G*RIP	G*ROP	G*RUP	G*REP	G*RYP
M*RAP	M*RIP	M*ROP	M*RUP	M*REP	M*RYP
,...., etj., kështu me rend.					

Prej nga të ROJES AP, ose AP=EP, prej nga kemi të AP/EP/OP ROJE. Prej nga të RUJES AP, ose AP=UP, prej nga kemi të AP/EP/UP RUJE. Prej nga marrim kuptim dhe përgjithësimin; TE ROJES OP=T'RO'OPOJ= përafrojmë TROPOJ, TA RUJES UP=T'RU'UPUJ= përafrojmë TRUPOJ TE RAJES AP=T'RA'APAJ=; përfarojmë TRAPOJ TE REJAS EP= T'RE'EPEJ=; përfarojmë më TREPEJ, si në gjermanisht TREPE nga të RA AP, ose të RA PA, ose të RE=TRE=TRA=TRU,... ashtu



TREPE gjermanisht nxjerr nga shqipja TRUPOJ ose TROPOJ. E dimë në shqipe TRUPOJ ka kuptimin e pej rrjedhjes nga TRUP, të RU AP, gjësend që ka formën RUP, për të cilën kemi dhënë sqarim të hollësishme ashtu forma e trupit, në fillim dhe fund është të AP=UP, RUJ-tje. Nga kjo TRUPOJ ka kuptim më përshkrua TRUPIN, gjatësinë dhe përmasën e TRUPIT, shpesh në vijën ose rrugën më të shkurt. SI rrjedhim trupoj ka kuptimin jo vetëm më përshkrua gjatësinë e TRUPIT, por ka kuptimin edhe ‘ecjen/esjen/ESHJEN’ nëpër rrugën më të shkurt të asaj hapësire që ka formën e RUPE, ose bën/ban RUJ-tje

TE(TU, TI, TUJ, TU, TA,...) AP RA = T’RA AP=TRAP (Tuj RAP, DA\*RAP=DRAP)

TE(TU, TI, TUJ, TU, TA,...) EP RU = T’RU UP=TRUP (Tuj RUP, DA/DU\*RUP=DRUP)

TE(TU, TI, TUJ, TU, TA,...) EP RE = T’RE EP=TREP (Tuj REP, DA\*REP=DREP)

TE(TU, TI, TUJ, TU, TA,...) IP RI = T’RI IP=TRIP(Tuj RIP, DA\*RIP=DRIP)

TE(TU, TI, TUJ, TU, TA,...) OP RO = T’RO OP=TROP(Tuj ROP, DA\*ROP=DROP)

TE(TU, TI, TUJ, TU, TA,...) YP RY = T’RY YP=TRYP (Tuj RYP, DA\*RYP=DRYP)

Mos të harrojmë fjalët që na tregon gjatësinë për të cilat kemi fol shumë here, pra gjatësinë (gat’sin) ose hapësirën e shtrirje/shtrimjes dej në kufirin T, na sqaron dhe shfaq se fjala TU, TUJ në gegnishte e Kosovës merr kuptim dhe duhet të përdoret. Marrim shembull;

TE=ET

TU=UT

TA=AT

TI=IT

TO=OT

TY=YT

Por edhe

TUJ=UJT

TIJ=JIT

TEJ/JET

TOJ/JOT

TAJ/JAT

TYJ=JYT

Po ashtu lexuesi të mendoj për përgjithësimet tjera;

ME=EM

MU=UM  
MA=AM  
MI=IM  
MO=OM  
MY=YM  
Por edhe  
MUJ=UJM  
MIJ=JIM  
MEJ/JEM  
MOJ/JOM  
MAJ/JAM  
MYJ=JYM  
Si dhe  
NE=EN  
NU=UN  
NA=AN  
NI=IN  
NO=ON  
NY=YN  
Por edhe  
NUJ=JUN  
NIJ=JIN  
NEJ/JEN  
NOJ/JON  
NAJ/JAN  
NYJ=JYN  
Si dhe  
G(GJ)E=EG(GJ)  
G(GJ)U=UG(GJ)  
G(GJ)A=AG(GJ)  
G(GJ)I=IG(GJ)  
G(GJ)O=OG(GJ)  
G(GJ)Y=YG(GJ)  
Por edhe  
G(GJ)UJ=juG(GJ)  
G(GJ)IJ=JIG(GJ)  
G(GJ)EJ/JEG(GJ)  
G(GJ)OJ/JOJ(GJ)  
G(GJ)AJ/JAG(GJ)  
G(GJ)YJ=JYG(GJ)  
Si dhe

L(LL)E=EL(LL)

L(LL)U=UL(LL)

L(LL)A=AL(LL)

L(LL)I=IL(LL)

L(LL)O=OL(LL)

L(LL)Y=YL(LL)

Por edhe

L(LL)UJ=UJL(LL)

L(LL)IJ=JIL(LL)

L(LL)EJ/JEL(LL)

L(LL)OJ/JOL(LL)

L(LL)AJ/JAL(LL)

L(LL)YJ=JYL(LL)

Si dhe

K(Q)E=EK(Q)

K(Q)U=UK(Q)

K(Q)A=AK(Q)

K(Q)I=IK(Q)

K(Q)O=OK(Q)

K(Q)Y=YK(Q)

Por edhe

K(Q)UJ=UJK(Q)

K(Q)IJ=JIK(Q)

K(Q)EJ/JEK(Q)

K(Q)OJ/JOK(Q)

K(Q)AJ/JAK(Q)

K(Q)YJ=JYK(Q)

E kështu më radhë.

Besoj *qerumjen* e kësaj çështje e kemi bere në *tansi* dhe është tepër bindësi. Ashtu siç është bindes se fjala TEPE, na jep të PER, dhe përbëhet nga të PE ER, të EP NU ER. Si dhe TEPRI, pra ku gjendej AI? AI gjendet TUJ PRI, prej nga TUJ+PE RI kemi TUJ PEJ RI prej nga marrim TEPRI, në koftë se kemi të PI, pra të maja në kuptimin të AP, të EP, të PE, prej nga marrim të PE, të PET,..., lexuesi duhet ti marrim parasysh të gjitha shpjegimet që i kemi dhënë përgjatë librit për fjalën P, dhe R, si edhe (zanore)P, P(zanore), po ashtu edhe (zanore)R dhe R(zanore). Baza e kuptimeve është te; AP/EP/UP/EP,...RU/RO/RI/RA/RY/RE. Për ta kuptuar gjerësisht këtë pjesë, duhet të lexohet sqarime në hollësi përgjatë librit.

## KAP/KEP/KOP/KUP/KYP/KIP,...dhe e anasjelltë

Nga bashkimi KA/KE/KO/KU/KY/KI,... më AP/EP/OP/UP/YP/IP, e cila ka kuptim e njëjtë bazë më Jap, jep, jup, jip, jop,....etj. Marrim KAP/KEP/KOP/KUP/KYP/KIP, prej nga e anasjelltas/simetria kemi;

KA AP	KE EP	KU UP	KI IP	KO OP	KY YP
KAP	KEP	KUP	KIP	KOP	KYP
AKAP	EKEP	UKUP	IKIP	OKOP	YKYP
KAPT	KEPT	KUPT	KIPT	KOPT	KYPT
LAP	LEP	LUP	LIP	LOP	LYP
LAPT	LEPT	LUPT	LIPT	LOPT	LYPT
KLAPT	KLEPT	KLUP	KLIPT	KLOPT	KLYPT
KLAPT	KLEPT	KLUP	KLIPT	KLOPT	KLYPT
KNAPT	KNEPT	KNUP	KNIPT	KNOPT	KNYPT
NAPT	NEPT	NUPT	NIPT	NOPT	NYPT
NAP	NEP	NUP	NIP	NOP	NYP

*Nga tabela, marrim fjalë të cilat dalin nga shqipja por ndërlidhen më gjuhë tjerat si shembull gjermanisht, e anglisht, gjë e cila tregon se gjuha shqipe, gegnishtja, dikur ishte bazë e gjuhëve gjermane, por edhe sllave, gjithmonë duke e menduar, se Shqipja e versionit të sotem ishte më qendër në Periferinë e Evropës Qendrore, dhe ndikoj fuqishëm në gjuhë proto-gjermane dhe proto-sllave. Në përgjithësi Shqipja mund të ishte bazë e gjuhëve proto-Kelte, një pej versioneve më të lashta të gjuhëve të Evropës të cilat mund ti kenë takuar një familje të ngusht, duke përfshirë pjesën më të madhe jo vetëm të Evropës, por edhe Lindjes së Mesme dhe Azisë t' vogël, deri në thellësinë e Iranit e Irakut. Por ta theksojmë; kjo proto-shqipe vinte nga Evropa, jo nga Azia ose Afrika, së paku flasim për periudhën 10 000 vjeçare.*

### Libri i Funit

Lexuesi përgjatë 2000 faqeve i ka lexuar (sepse të kuptohet kjo pjesë duhet të lexohet i tan studimi në tan'si) dhe kuptuar domethënia e fjalëve;

AR=RA

IR=RI;  
 UR=RU  
 OR=RO  
 ER=RE  
 YR=RY,....

të cilat paraqesin sipërfaqe/hapësira/vëllime, kufizohen më sipërfaqe të sheshta, më madhësi të ndryshme, ashtu si ;

RA >RE>RI>RO dhe sipërfaqet të cilat shtrihen në brendësi të gjësëndit, tokës , trupit, RY>RU , në të vërtetë RY është e papërcaktuar dhe e rralle në natyre.

Lëvizshmërinë më të madhe e kanë, më këtë renditje;

RI > RU >RE>RO>RA, dhe RY e papërcaktuara, e pa përshkruar.

Largësia nga vështuesi, venrojt'si, sistemi kryesore krahasuese ku buron dhe krijohet fjala përkatëse për të përshkruar dukurin, kemi këtë renditje;

RA>=RU>RE>RI>RO; dhe RY > (RA>=RU>RE>RI>RO), por shpesh e papërcaktuar, thjesht largësi, gjendje, mase prej nga nuk ka kthim p'rapa/M'rapa.

Nga kjo kemi;

AR=RA	
IR = RI;	
UR=RU	
OR=RO	
ER=RE	
YR=RY	

P'AR='RA P	R'AR='RA R	Q'AR='RA Q	M'AR=RAM	S(SH)'AR='RAS(SH) )
P'IR = 'RIP	R'IR = 'RIR	Q'IR = 'RIQ	M'IR = RI;M	S(SH)'IR = 'RIS(SH);
P'UR='RU P	R'UR='RU R	Q'UR='RU Q	M'UR='RU M	S(SH)'UR='RUS(SH) )
P'OR='RO P	R'OR='RO R	Q'OR='RO Q	M'OR='RO M	S(SH)'OR='ROS(SH) )
P'ER='REP	R'ER='RER	Q'ER='REQ	M'ER='REM	S(SH)'ER='RE S(SH)
P'YR='RY P	R'YR='RY R	Q'YR='RY Q	M'YR='RY M	S(SH)'YR='RY S(SH)

N'AR='RAN	V'AR='RAV	T'AR='RAT	R'AR='RAR	F'AR='RAF
N'IR = 'RIN	V'IR = 'RIV	T'IR = 'RI;T	R'IR = 'RIR	F'IR = 'RI;F
N'UR='RUN	V'UR='RUV	T'UR='RUT	R'UR='RUR	F'UR='RUF
N'OR='RON	V'OR='ROV	T'OR='ROT	R'OR='ROR	F'OR='ROF
N'ER='REN	V'ER='REV	T'ER='RET	R'ER='RER	F'ER='REF

N'YR='RYN	V'YR='RYV	T'YR='RYT	R'YR='RYR	F'YR='RYF
-----------	-----------	-----------	-----------	-----------

G'AR='RAG=GRA	N'G'AR='RAN'G=N'GRA
G'IR = 'RIG=GRI	N'G'IR = 'RIN'G=N'GRI
G'UR='RUG=GRU	N'G'UR='RUN'G=N'GRU
G'OR='ROG=GRO	N'G'OR='RON'G=N'GRO
G'ER='REG=GRE	N'G'ER='REN'G=N'GRE
G'YR='RYG=GRY	N'G'YR='RYN'G=N'GRY

Kështu fjala PUR, PRU, mund të shikohet si marrje e fjalës tash më të zhdukur në shqipe, e bajtun/bartur nga gjuha angleze PUR, që ka kuptimin i *varfun* (VAR FUN-it; var në fun)

## 2) RAK/REK/RUK/RIK/ROK/RYK (pse RAKIA dhe RAKU/REKA janë nga shqipja)

Ashtu si AR që përshkruan ngjitjen përpjetë vazhdueshëm dhe hapjen në hapësirë për të përfshirë tan qellin (që ELLIN) në maksimumin e vet RA, sipërfaqja e sheshte, lëmuar, që nuk ka ngjitje ma anej, prej nga kemi rrugën ku gjendet DILLI më madhështinë e vet, jetëdhënës. kështu krejt cka mbete për gjësendet që kanë arrit RA, është të bin (tuj ra) teposhtë sipas RA. në fjalën RE, kemi afërsi RE=RA, sipërfaqja a sheshtë ku shtrihen ret,. Megjithatë paraqet hapësirën shumë të ngritur, menjëherë pas RA.

Kështu RE do të thotë çdo gjë e RE, por edhe e cila ka vetin tjetër RA, prej nga themi RE KA, duke në dhënë REK, e cila është fjalë shqipe, dhe duhet të përdorët. kështu kemi P(REK)A=P'REKA, ku REKA=RE+KA, nga kjo vjen kuptimi i emrit RAKIA, për pijen alkoolike, e cila ka kuptimin me RA. Kuptohet gjësendi i cili të bën më RA; më fjet, më u shtre, dhe mos më mujt më u qu, e cila do të përmbledhë gjendja e njeriut të dehur(i pimë, në kuptimin i pire, i mpire), me fjalinë; RA KI . Nga kjo RAKU (*smuja e kancerit*) ka kuptimin e gjësendi i cili të bën RAJE, pra të bën të shtrihesh, rr'xohesh (RR'ZO-HESH; NGA HESH=ESH),...), të mos qohesh. RA është e kundërta AR: për shpjegimet më të thella, janë dhënë përgjatë krejt librit.

Kemi në përdorim fjalët;

PRUKA=P'RUKA

P'REKA=pej+RE EKA

PRIKA=P/PE/PU,...PEJ+ RI IKA

PROKA=P/PE/PU,...PEJ+ RO OKA

Nga kjo REKA paraqet sipërfaqen të rrafshet e cila rrjedh EKA/HEKA/PJ'EKA ashtu si HIKA; IKA; P'IKA. Pra RE përfarohet më sipërfaqen e ujit të lumit e cila rrjedh ik prej vështuesit gjegjësisht në rastin PRIKA, PREKA, përshkruan fillimin e rrjedhjes, se sipërfaqeve të gjësëndit RI, RA duke u larguar rrjedhur në formën, po e përafrojmë më kuptimin IK., kështu RE IK= REKA=RE\* IK, RA IK=RA\* AK, ..., etj. Kështu edhe RUKA, PRUKA; na jep gjësëndin e RUjtun i cili rrjedh largohet në gjendjen e RUjtun i cili më P, e përshkruan shpejtësinë dhe fillimin e rrjedhje në trajtën PRUKA. kështu emrat e lasht në Kosovë ishin RUKA, REKA, RIKA, të cilat tregonin begati në rrjedhje, ashtu si REKA.

2.

Vërtetim se REKA (natyrisht më të njëjtën rrënjë është edhe toponimi RJEKA), duhet të përdoret, kemi;

PANIK (panic) =Pej/Pe/Pi/,...,AN IK=PE AN IK=PEJ ANE IK, dihet se (.....)K na jep kuptimin e përafërt më IK/AK/UK/OK/EK/YK,... kështu kemi

(PIN)IK, (PON)IK, (PUN)IK,( PEN)IK,....., kemi fol gjerësisht më sipër për fjalë PU\*UN/PA\*AN/PI\*IN/PO\*ON/PE\*EN),... kështu kemi PU =Pej/Pi,...+UN=PUN pra fillimi i ramjes në brendësin e trupit gjësëndit në UN, në brendësi, ku UN ka kuptimin e njëjtë më AN, por An ndodh, gjendet mbi sipërfaqen e gjësëndit, tokës, ..., prej nga kemi;

Pej/Pi/Po/P,...+ UN= P'UN=PUN

Pej/Pi/Po/P,...+ AN= P'AN=PAN

Pej/Pi/Po/P,...+ IN= P'IN=PIN

Pej/Pi/Po/P,...+ EN= P'EN=PEN

Pej/Pi/Po/P,...+ ON= P'ON=PON

Pej/Pi/Po/P,...+ YN= P'YN=PYN

Nga këto krahasime, kuptojmë se veprimi i PAN është i njëjtë me veprimin PUN, përveç dallimit; PAN ndodh në sipërfaqen mi/mbi sipërfaqen e tokës deri në nalt'sit e qelles (*qe ELLES*), kurse PUN ndodh nër/nën sipërfaqen.

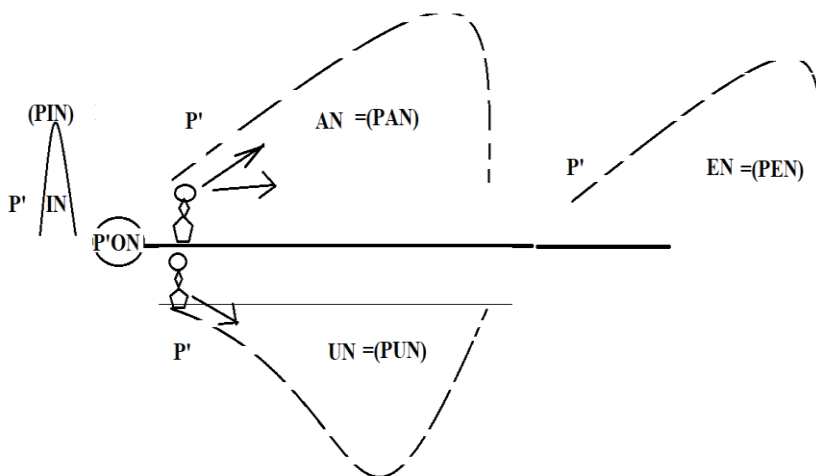

Kështu ANIK, INIK, ...ONOK, ENOK, INOK,... na Flet për njeriun ose ANen e cila Ik ose e cila rrjedhe në drejtim e kahun e largimit nga folësi, krijuesi i fjalës.

Kështu ENOK emri i profetit do të thotë ENET në TOK. EN në OK.

3.

Të marrim rastet tjera;

$V(\text{RIK})=V\text{RIK}=VE/VU/VI/VO/V, \dots + \text{IK}=V\text{RIK}=VE \text{ RI IK}$ , është VU, VEN, Vene RI në largim në IKJE, në rrjedhje. Duke u larguar nga vështruesi.

$V(\text{RAK})=V\text{RAK}=VE/VU/VI/VO/V, \dots + \text{AK}=V\text{RAK}=VE \text{ RA AK}$ , është VU, VEN, Vene RA në largim në AKJE, në rrjedhje. Duke u larguar nga vështruesi.

$V(\text{REK})=V\text{REK}=VE/VU/VI/VO/V, \dots + \text{EK}=V\text{REK}=VE \text{ RE EK}$ , është VU, VEN, Vene RE në largim në EKJE, në rrjedhje. Duke u larguar nga vështruesi.

$V(\text{ROK})=V\text{ROK}=VE/VU/VI/VO/V, \dots + \text{OK}=V\text{ROK}=VE \text{ RO OK}$ , është VU, VEN, Vene RO në largim në OKJE, në rrjedhje. Duke u larguar nga vështruesi.

$V(\text{RUK})=V\text{RUK}=VE/VU/VI/VO/V, \dots + \text{UK}=V\text{RUK}=VE \text{ RU UK}$ , është VU, VEN, Vene RU në largim në UKJE, në rrjedhje. Duke u larguar nga vështruesi.

$V(\text{RYK})=V\text{RYK}=VE/VU/VI/VO/V, \dots + \text{YK}=V\text{RYK}=VE \text{ RY YK}$ , është VU, VEN, Vene RY në largim në YKJE, në rrjedhje. Duke u larguar nga vështruesi.



4.

P(RIK)=PRIK=PE/PU/PI/PO/P,..+RE+...+IK=PRIK=PE RI IK, është VU, PEN, Vene RI në largim në IKJE, në rrjedhje. kështu kemi PRIKA, PEJ RI IKA . Duke u larguar nga vështruesi.

P(RAK)=PRAK=PE/PU/PI/PO/P,...+RA,...+AK=PRAK=PE RA AK, është VU, PEN, Vene RA në largim në AKJE, në rrjedhje RAKJE; RAKIJE; RAKA, VRAKA; PRAKA. Duke u larguar nga vështruesi.

P(REK)=PREK=PE/PU/PI/PO/V,...RE,+....+EK=PREK=PE RE EK, është VU, PEN, Vene RE në largim në EKJE, në rrjedhje. PEJ REKJE, PREKA, PREJKA; PEJ REJ KA. Duke u larguar nga vështruesi.

P(ROK)=PROK=VE/VU/VI/VO/V,...+RO+....+OK=VROK=VE RO OK, është VU, VEN, Vene RO në largim në OKJE, në rrjedhje PROK=PEJ ROJKE. Duke u larguar nga vështruesi.

P(RUK)=PRUK=VE/VU/VI/VO/V,...+UK=PRUK=PE RU UK, është VU, VEN, Vene RU në largim në UKJE, në rrjedhje RUKJE. Duke u larguar nga vështruesi.

V(RYK)=VRYK=VE/VU/VI/VO/V,..+RY+....+YK=VRYK=VE RY YK, është VU, PEN, Vene RY në largim në YKJE, në rrjedhje. Duke u larguar nga vështruesi.

Njëjtë kemi;

PRUKA=P'RUKA

P'REKA=pej+RE EKA

PRIKA=P/PE/PU,...PEJ+ RI IKA

PROKA=P/PE/PU,...PEJ+ RO OKA

PRYKA=P+...RYKA

PRAKA=Pe/Pi/Pej/P,...+RA+AK, kështu përgjithësojmë

M'RUKA=M''RUKA

M''REKA=M'ej+RE EKA

M'RIKA=M'/M'E/M'U,...M'EJ+ RI IKA

M'ROKA=M'/M'E/M'U,...M'EJ+ RO OKA

M'RYKA=M'+...RYKA

M'RAKA=M'e/M'i/M'ej/M',...+RA+AK

Si dhe

N'RUKA=N'RUKA

N'REKA=Nej+RE EKA

N'RIKA=N/NE/NU,...NEJ+ RI IKA

N'ROKA=N/NE/NU,...NEJ+ RO OKA

N'RYKA=N+...RYKA

N'RAKA=Ne/Ni/Nej/N,...+RA+AK

Po ashtu edhe

G'RUKA=G'RUKA

G'REKA=Gej+RE EKA

G'RIKA=G/GE/GU,...GEJ+ RI IKA

G'ROKA=G/GE/GU,...GEJ+ RO OKA

G'RYKA=G+...RYKA

G'RAKA=Ge/Gi/Gej/G,...+RA+AK,....., etj., kështu më radhë.

Mandej kemi

F(RIK), prej nga u krijua fjala FRIKA, si FRY\*KA si RIK, VRIK; PRIK, MRIK, NRIK, prej nga kemi përshkrimin e shpejt e krejt asaj e cila përshkruan fjala RI+IK=RIK si FRIK, VRIK,....,etj.; F(RAK); F(ROK), F(REK); F(RUK), F(RYK),... ku e përshkruan një ndodhje (*N'odhje, pra NO DHA, me NU DHANjen, gjësend e dhënë nga natyra, Zoti, ose gjësendi,..*) të shpejt më furi, por më kohëzgjatje të shkurt, të (R+IK); (R+AK); (R+OK), (R+EK); (R+UK), (R+YK),...

Kemi rrjedhjen e sipërfaqe se sheshtë REKA, e cila e ka sipërfaqen e gjer dhe të qet gjatë rrjedhjes, vërtetim i mjaftueshëm është se kemi RRJEKA, që përshkruan rrjedhjen më rr\*galla, më turra, si currila, çjerrka, rr'keja, rruftija, rramadam (rrem ma e dam-je), rr'myeshem (RR+MAJSHME),....,etj. *Kemi dera k'rsiti RRAMADAM teposhtë shkallëve.*

Shiko foton e më poshtme;



Po ashtu kemi gjësendi Nohet në Ikje ose në largim si ;  
 NIKA/NOKA/NUKA/NEKA/NYKA/NUKA/NAKA ose si  
 NIK/NOK/NUK/NEK/NYK/NUK/NAK si të krijuar simas;  
 NI+IK/NO+OK/NU+UK/NE+AK/NY+YK/NU+UK/NA+AK,...

Por dhe zgjerimi i fjalëve;  
 Pi'NIK/Po'NOK/Pu'NUK/Pe'NEK/Py'NYK/Pa'NAK,...., e kështu më  
 radh/ rradh (*rrudh/rridh/rrjedh,..*).

Si edhe ajo man Ikje (MIKJE, MIK,...) ose largimin në atë mënyrë  
 që largohet ose shpërndahet gjithandej në krahasim më vështruesin, kemi;  
 MIKA/MOKA/MUKA/MEKA/MYKA/MUKA/MAKA ose si  
 MIK/MOK/MUK/MEK/MYK/MUK/MAK, e krijuar simas (sipas, si pa as,  
 simas si ma as-sa);  
 MI+IK/MO+OK/MU+UK/ME+AK/MY+YK/MU+UK/MA+AK,

AK=KA	
IK = KI;	
UK=KU	
OK=KO	
EK=KE	
YK=KY	

P'AK='K AP	K'AK='K AK	Q'AK='K AQ	M'AK=KA M	S(SH)'AK='KAS (SH)
P'IK = ' KIP	K'IK = ' KIK	Q'IK = ' KIQ	M'IK = KI;M	S(SH)'IK = 'KIS(SH);
P'UK='K UP	K'UK='K UK	Q'UK='K UQ	M'UK='K UM	S(SH)'UK='KUS (SH)
P'OK='K OP	K'OK='K OK	Q'OK='K OQ	M'OK='K OM	S(SH)'OK='KOS (SH)
P'EK='K EP	K'EK='K EK	Q'EK='K EQ	M'EK='K EM	S(SH)'EK='KE S(SH)
P'YK='K YP	K'YK='K YK	Q'YK='K YQ	M'YK='K YM	S(SH)'YK='KY S(SH)

N'AK='KA N	V'AK='KA V	T'AK='KA T	R'AK='KA R	F'AK='KA F
N'IK = ' KIN	V'IK = ' KIV	T'IK = ' KI;T	R'IK = ' KIR	F'IK = ' KI;F
N'UK='KU N	V'UK='KU V	T'UK='KU T	R'UK='KU R	F'UK='KU F

N'OK='KO N	V'OK='KO V	T'OK='KO T	R'OK='KO R	F'OK='KO F
N'EK='KE N	V'EK='KE V	T'EK='KE T	R'EK='KE R	F'EK='KE F
N'YK='KY N	V'YK='KY V	T'YK='KY T	R'YK='KY R	F'YK='KY F

L(LL)'AK='KA L(LL)
L(LL)'IK = ' KI L(LL)
L(LL)'UK='KU L(LL)
L(LL)'OK='KO L(LL)
L(LL)'EK='KE L(LL)
L(LL)'YK='KY L(LL)

3)

Shpjegimet (shpjegimet, Shpije, Spije Gjimet/gimet) më të thella, janë dhënë përgjatë krejt librit si dhe janë përsëritura shumë here.

AT=TA	,
IT = TI;	
UT=TU	
OT=TO	
ET=TE	
YT=TY	

P'AT='T AP	T'AT='T AT	Q'AT='T AQ	M'AT=TA M	S(SH)'AT='TAS( SH)
P'IT = ' TIP	T'IT = ' TIT	Q'IT = ' TIQ	M'IT = ' TI;M	S(SH)'IT = ' 'TIS(SH);
P'UT='T UP	T'UT='T UT	Q'UT='T UQ	M'UT='T UM	S(SH)'UT='TUS( SH)
P'OT='T OP	T'OT='T OT	Q'OT='T OQ	M'OT='T OM	S(SH)'OT='TOS( SH)
P'ET='T EP	T'ET='TE T	Q'ET='TE Q	M'ET='TE M	S(SH)'ET='TE S(SH)

P'YT='T YP	T'YT='T YT	Q'YT='T YQ	M'YT='T YM	S(SH)'YT='TY S(SH)
---------------	---------------	---------------	---------------	-----------------------

N'AT='TA N	V'AT='TA V	T'AT='TA T	R'AT='TA R	F'AT='TA F
N'IT = ' TIN	V'IT = ' TIV	T'IT = ' , TI;T	R'IT = ' TIR	F'IT = ' , TI;F
N'UT='TU N	V'UT='TU V	T'UT='TU T	R'UT='TU R	F'UT='TU F
N'OT='TO N	V'OT='TO V	T'OT='TO T	R'OT='TO R	F'OT='TO F
N'ET='TEN	V'ET='TEV	T'ET='TET	R'ET='TER	F'ET='TEF
N'YT='TY N	V'YT='TY V	T'YT='TY T	R'YT='TY R	F'YT='TY F

L(LL)'AT='TA L(LL)
L(LL)'IT = ' TI L(LL)
L(LL)'UT='TU L(LL)
L(LL)'OT='TO L(LL)
L(LL)'ET='TE L(LL)
L(LL)'YT='TY L(LL)

AK=KA	
IK = KI;	
UK=KU	
OK=KO	
EK=KE	
YK=KY	

P'AK='K AP	K'AK='K AK	Q'AK='K AQ	M'AK=KA M	S(SH)'AK='KAS (SH)
P'IK = ' KIP	K'IK = ' KIK	Q'IK = ' KIQ	M'IK = ' KI;M	S(SH)'IK = ' 'KIS(SH);

P'UK='K UP	K'UK='K UK	Q'UK='K UQ	M'UK='K UM	S(SH)'UK='KUS (SH)
P'OK='K OP	K'OK='K OK	Q'OK='K OQ	M'OK='K OM	S(SH)'OK='KOS (SH)
P'EK='K EP	K'EK='K EK	Q'EK='K EQ	M'EK='K EM	S(SH)'EK='KE S(SH)
P'YK='K YP	K'YK='K YK	Q'YK='K YQ	M'YK='K YM	S(SH)'YK='KYS (SH)

N'AK='KA N	V'AK='KA V	T'AK='KA T	R'AK='KA R	F'AK='KA F
N'IK = ' KIN	V'IK = ' KIV	T'IK = ' KI;T	R'IK = ' KIR	F'IK = ' KI;F
N'UK='KU N	V'UK='KU V	T'UK='KU T	R'UK='KU R	F'UK='KU F
N'OK='KO N	V'OK='KO V	T'OK='KO T	R'OK='KO R	F'OK='KO F
N'EK='KE N	V'EK='KE V	T'EK='KE T	R'EK='KE R	F'EK='KE F
N'YK='KY N	V'YK='KY V	T'YK='KY T	R'YK='KY R	F'YK='KY F

L(LL)'AK='KA L(LL)
L(LL)'IK = ' L(LL)
L(LL)'UK='KU L(LL)
L(LL)'OK='KO L(LL)
L(LL)'EK='KE L(LL)
L(LL)'YK='KY L(LL)

4)

AL(LL)=L(LL)A	
IL(LL) = L(LL)I;	

UL(LL)=L(LL)U	
OL(LL)=L(LL)O	
EL(LL)=L(LL)E	
YL(LL)=L(LL)Y	

P'AL(LL)=L(LL)AP	L(LL)'AL(LL)=L(LL)AL(LL)	Q'AL(LL)=L(LL)AQ
P'IL(LL) = L(LL)IP	L(LL)'IL(LL) = L(LL)IL(LL)	Q'IL(LL) = L(LL)IQ
P'UL(LL)=L(LL)UP	L(LL)'UL(LL)=L(LL)UL(LL)	Q'UL(LL)=L(LL)UQ
P'OL(LL)=L(LL)OP	L(LL)'OL(LL)=L(LL)OL(LL)	Q'OL(LL)=L(LL)OQ
P'EL(LL)=L(LL)EP	L(LL)'EL(LL)=L(LL)EL(LL)	Q'EL(LL)=L(LL)EQ
P'YL(LL)=L(LL)YP	L(LL)'YL(LL)=L(LL)YL(LL)	Q'YL(LL)=L(LL)YQ

M'AL(LL)=L(LL)AM	S(SH)'AL(LL)=L(LL)AS(SH)
M'IL(LL) = L(LL)I;M	S(SH)'IL(LL) = L(LL)IS(SH);
M'UL(LL)=L(LL)UM	S(SH)'UL(LL)=L(LL)US(SH)
M'OL(LL)=L(LL)OM	S(SH)'OL(LL)=L(LL)OS(SH)
M'EL(LL)=L(LL)EM	S(SH)'EL(LL)=L(LL)ES(SH)
M'YL(LL)=L(LL)YM	S(SH)'YL(LL)=L(LL)YS(SH)

N'AL(LL) = L(LL)AN	V'AL(LL) = L(LL)AV	L(LL)'AL(LL) = L(LL)AL(LL)	R'AL(LL) = L(LL)AR	F'AL(LL) = L(LL)AF
N'IL(LL) = L(LL)IN	V'IL(LL) = L(LL)IV	L(LL)'IL(LL) = L(LL)I;L(LL)	R'IL(LL) = L(LL)IR	F'IL(LL) = L(LL)IF
N'UL(LL) = L(LL)UN	V'UL(LL) = L(LL)UV	L(LL)'UL(LL) = L(LL)UL(LL)	R'UL(LL) = L(LL)UR	F'UL(LL) = L(LL)UF
N'OL(LL) = L(LL)ON	V'OL(LL) = L(LL)OV	L(LL)'OL(LL) = L(LL)OL(LL)	R'OL(LL) = L(LL)OR	F'OL(LL) = L(LL)OF
N'EL(LL) = L(LL)EN	V'EL(LL) = L(LL)EV	L(LL)'EL(LL) = L(LL)EL(LL)	R'EL(LL) = L(LL)ER	F'EL(LL) = L(LL)EF

N'YL(LL) ='L(LL)Y N	V'YL(LL) ='L(LL)Y V	L(LL)'YL(LL) ='L(LL)YL(LL) )	R'YL(LL) ='L(LL)Y R	F'YL(LL) ='L(LL)Y F
---------------------------	---------------------------	------------------------------------	---------------------------	---------------------------

'L(LL)A L(LL)
' L(LL)I L(LL)
(LL)U L(LL)
L(LL)O L(LL)
'L(LL)E L(LL)
L(LL)Y L(LL)

**Krijimi i fjalëve ; /PAS,... ngjashëm(gajshem) më fjalët KAP/PAK,..**

Kështu kemi, renditjen SP na do të thotë sasia e dhënë en (në) trajtën AP ose (zanore)P, duke u bashkuar më (zanore)S, ose S(zanore), e cila shpreh sasinë e materies gjësendet që ekziston në menre shtjellore t lëvizjes, dhe është vazhdimisht në lëvizje.

Nga kjo S/SH kemi levizjen shtjellore në një pikë, kurse AS/ASH na jep levizjen në kahun nga personi kurse SA/SHA në largim nga personi, i cili krijon fjalën ose e përdorë atë në përshkrimin e dukurisë

SAP/PA S	SHAP/PAS H	KAP/PA K	QAP/PA Q	LAP/PA L	LLAP/PAL L
SUP/PU S	SHUP/PUS H	KUP/PU K	QUP/PU Q	LUP/PU L	LLUP/PUL L
SEP/PE S	SHEP/PES H	KEP/PE K	QEP/PE Q	LEP/PE L	LLEP/PEL L
SIP/PIS SOP/PO S	SHIP/PISH SHOP/POS H	KIP/PIK KOP/PO K	QIP/PIQ QOP/PO Q	LIP/PIL LOP/PO L	LLIP/PILL LLOP/POL L
SYP/PY S	SHYP/PYS H	KYP/PY K	QYP/PY Q	LYP/PY L	LLYP/PYL L

Nga SA AP=SAP, SI IP=SIP, është e krijuar në të mënyrë si KA AP=KAP, KI IP=KIP, KU UP=KUP,..., ku KUP ka Kuptimin KAP, për dukurisë zhvillohet nën sipërfaqen e gjësendit , trupit pra në U.

E dimë se UP=AP, kemi SUP/SAP, KAP/KUP, por kur marrim PA=PU, ashtu PA është më kuptim të njëjtë më AP, ashtu si JAP, por PA ka ndryshimin sepse hala/ene/ende nuk ka ndodh/nodh, kështu ajo është PA, prej nga kemi; PAS, sepse PA AS/ASH=PAS; PASH në kuptimin PAS, pra më PAS, për këtë më e drejt është më than PAS në kuptimin



prapa, ose MAS, kështu mendoj MAS duhet të përdoret në vend PAS. Kur më pas duhet të jetë ashtu PAS, prej nga kemi PASH në kuptimin njeriu sheh përpara, dhe ajo që e ki si pronë është para teje, syve e duarve, prej nga kemi PASH=PAS dhe PAC, por edhe PAQ.

Nga kjo PA, PAS, PASH, kurse PAK, PAQ

Prej, KAP=KA AP, dhe SA AP=SAP=SOP=SIP (prej nga kemi SIper fjalë duhet të përdoret). Nga KPUT kemi KA PAT=KPAT/KPET KPUT sepse UP=AP ndryshon en kuptim më KAP/KEP/KUP kurse për PU=PA, ajo ece para vështruesit nuk i takon ende atij, pra s'ka ap, ka pa, prej nga kemi jo KUP, por KPU, ku KUPT, KPUT. Lexuesi të shtjelloj , analizoj (ana e Lozes, ta ben anën më loz), prej nga nxjerrin (n'zjerrin, me kuptimin *za fut ne(') err, za i err, sipas kuptimit ARR, pra që hin/hyn në ARR, për të cilen kemi folur gjerësisht përgjatë librit*) përfundime shumë të mahnitshme. Shiko më poshtë tabelat, më fjalë, krahasoni ato, të cilat mund ti gjejmë gjithandej në gjuhët e lashta të zhdukura, më të cilat gjuha shqipe kishte lidhje të ngusht, ishin një familje,....

Nga AP kemi KAP, KAPTIM, ashtu si KUPTIM, sepse KUPTIM është më KAP diçka në brendësi; pra në U, si KUPTIM, pra sikur KUPA që KAP, e man/mban ujin, gjësendin. Kurse nga PA=PU, kemi KPUT/KPU, KPUTIM-KPATIM, kështu kemi KA PUT, prej nga del fjala KAPUT gjermanisht dhe KAPAT që na hedh vështrimin KA PA por nuk ka AP, UP, nuk ka veprim të vështruesit-gjësendit,...

**K \*PU\* T(DEM);...KA\*PUT**

**K\*UP\* TI(E)M;...KAP\*T**

Nga të gjitha shtjellimet i mbetet lexuesit, e studiuesit të shkoj më tej në shtjellime, dhe përgjithësimet.

Kemi;

AP +SA=APSA	AP	P +SA=PSA	PA +SA=PAS
UP +SU=UPSU	+SHA=APSHA	P +SU=PSU	PU +SU=PUS
EP +SE=EPSE	UP	P +SE=PSE	P +SE=PES
OP +SO=OPSO	+SHU=UPSHU	P +SO=PSO	PE +SO=POS
IP +SI=IPSI	EP +SHE=EPSHE	P +SI=PSI	PI +SI=PIS
YP +SY=YPSY	OP	P +SY=PSY	PY+SY=PYS
	+SHO=OPSHO		
	IP +SHI=IPSHI		
	YP+SHY=YPSHY		

Ose në perthurje më zanore të ndryshme, m'rena, siç janë; EPSA, YPSA, IPSA, EPSO, UPSO,..., në renditjen tjetër kur pjesa AP dhe (zanore)P, nuk është në pamjen qendrore të përshkrimit të dukurisë (shënim; shiko këto dukurisë tingullin e nuk ka kurrfarë funksioni), prej nga kemi;

AS +PA=ASpa	ASH +PA=ASHpa
US +PU=USpu	USH +PU=USHpu
ES +PE=ESpe	ESH +PE=ESHpe
OS +PO=OSpo	OSH +PO=OSHpo
IS +PI=ISpi	ISH +PI=ISHpi
YS +PY=YSpY	YSH +PY=YSHpy

dhe,

SA+AP=SAP	SHA+AP=SHAP
SI+IP=SIP	SHI+IP=SHIP
SU+UP=SUP	SHU+UP=SHUP
SE+EP=SEP	SHE+EP=SHEP
SO+OP=SOP	SHO+OP=SHOP
SY+YP=SYP	SHY+YP=SHYP

Po ashtu kur S=K, kemi;

AP	AP +KA=APKA	P +KA=PKA	PA +KA=PAK
+QA=APQA	UP +KU=UPKU	P +KU=PKU	PU +KU=PUK
UP	EP +KE=EPKE	P +KE=PKE	P +KE=PEK
+QU=UPQU	OP +KO=OPKO	P +KO=PKO	PE +KO=POK
EP +QE=EPQE	IP +KI=IPKI	P +KI=PKI	PI +KI=PIK
OP	YP+KY=YPKY	P +KY=PKY	PY+KY=PYK
+QO=OPQO			
IP +QI=IPQI			
YP +QY=YPQY			

Si dhe përthurjet tjera të fjalëzave, për të krijuar fjalë të lashta, të cilat tash janë zhduk ose janë në zhdukje (**ZDUKJE, praj nga kemi largimin më levizjen gjatësore/gatesore) të pjesë DUK=DOK,,..., etj.)**

## **RAVA/RAKA/RUGA/RASH/RAT/RAN/RAM,...**

*Fjalët e vërtetojnë njëra tjetrën nga mënyra e ndërtimit, të cilat dalin nga shqipja; shtjello dhe krahaso*

*RAV/RAK/RAG/RASH/RAT/RAN/RAM  
REV/REK/REG/RESH/RET/REN/REM  
RUV/RUK/RUG/RUSH/RUT/RUN/RUM  
RYV/RYK/RYG/RYSH/RYT/RYN/RYM  
RIV/RIK/RIG/RISH/RIT/RIN/RIM  
ROV/ROK/ROG/ROSH/ROT/RON/ROM  
RAEV/RAEK/RAEG/RAESH/RAET/RAEN/RAEM  
,...etj.*

**Shënim:** *fjalët të cilat përfundojnë ose fillojnë më K, ashtu si K(zanore) dhe (zanore)K ose (...)K dhe K(...) ka mundësi të jen më rrënjë shqipe, e cila ka kalu në gjuhën përkatëse shumë von, kur themi shumë vone do të thotë pak para fillimit të erës se re.*

*Kështu kemi SPEOK, në anglisht e cila merr kuptim PEOK=PIK, PEJ IKJES, dhe SPEOK=SPIK/SHPIK, e cila mund të ketë ndërlidhje më gjuhën shqipe. Mos të harroj gjuhëtarët , etimologët shpesh kon përcaktuar rrjedhjen e fjalëve vetëm njërën anë dhe kahe. Për shembull shumë fjalët angleze mendohet se erdhën nga gjermanishtja, çka nuk është tanaheret e vërtetë, gjithmonë kemi marrje- dhanje, kurse se në cilën anë kah rrjedh më shumë fjalë në krahasim me kahun tjetër është diçka tjetër. Mendoj aty ku ka dhanje ka edhe marrje, edhe pse ato hymje dalje, mund të mos jenë të barabarta, ky është ligj fizik. Kjo ka nodh edhe tek gjuhët tjera.*

Masi e kemi fjalën SHKA, në kuptimin Kur d'esim (DESIM nga DA SAM, DA SHIM, pra DA nga SHI IM/ SHA AM) SHKA KA, SHKA PO DO ME THA, (ku THA, A theksohet në atë mënyrë që e ban t 'panevojshëm numjen e fjalës N, ashtu A e nxjerrë nermjet A se gat dhe U e patheksume). SHKA është shkurtes e fjalës SHA KA, ku SHA na jep zhvendosjen e sasisë së materies, gjësendit dhe KA, pyesim për këtë sasi të materies gjësendit. Rrjedhimisht SHA KA, dallon nga CKA si shkurtes QA KA, ashtu tu naj (*nej, nuj,noj, nij, nyj, dhe naj*) dhanë pamjen e gjësendit i cili asht da, në formën e QA-mjes nga tan'sia e krejt asaj QA KA.

Kështu nga SHA KA, duke pushu në(e)rmjet SHA dhe KA, na jep pamjen e mirë të tregimit se krejt asaj SHA dhe e cila KA, e cila ndërlidhet me Fjalët KREJT (KA RET, RE IT, KA REJT ashtu si MA REJT=MRET). Kemi fjalët; SHE KE, SHI KA, SHU KA, SHO KA, prej nga secila e këqyrë pamjen e zhvendosjes, ekzistencës së materies/gjësendit në hapësirat; A; I ; U; O; E; Y; ..., prej nga na jepet zhvendosja përkatëse , shembull në brendësi të materies , gjësendit , SHU KA, që tregon se diçka KA SHU duk u zhvendos në brendësi të gjësendit, trupit, tokës,...etj. Megjithatë në kemi simetrinë dhe renditjen e fjalëve SH dhe K, në shoqërim me zanoret, prej nga kemi; **SH(zanore)/K(zanore)** dhe **SHK(zanore)**, si dhe **(zanore)SHK**, për të cilat kemi folur zgjanimisht. Megjithatë kemi edhe bashkimin e SH(zanore) me K(zanore) por edhe K(zanore) dhe SH(zanore), siç janë; KA SHA. Nga bashkimi, formohen fjalë të reja; KASH, duke e si tan'sin e re, e cila ndryshon nga kuptimi i fjalëzave përbërëse, tuj na dhanë pamjen e re të këtyre dy veprimeve KA dhe ASH, prej nga jepet pamja krejt tjetër, për dallim prej e asaj e cila ishte me para e dame si KA dhe SHA. Nga kjo kemi KASH, KSHA, SHKA, ASHK, por edhe KASHU, KASHI, KASHO, KASHA, KASHY, ..., prej nga secila formon veçorin e asaj e cila është KASH. KI SHI, prej nga me bashkim formojnë një fjalë të re; KISH, duke e formuar tan'sin e re, tuj na dhanë pamjen e re të këtyne (K+TY +NE=NU) dy veprimeve KA dhe ISH, prej nga jepet pamje krejt tjetër e asaj që ishte me para e dame si KI dhe SHI. Nga kjo kemi KISH, KSHI, SHKI, ISHK, por edhe KISHU, KISHI, KISHO, KISHI, KISHY, ..., prej nga secila formon një veçori të asaj që është KISH. Natyrisht KISH na jep përhapjen e krejt asaj që është KA në formën shtjellore, të gjësendit, sasisë materies përgjatë hapësirës, ku gjerësia është e papërfillshme në krahasim me gjatësinë. Rrjedhimisht kjo vërehet kur e theksojmë I ku goja dhe fyti merr formën e tillë , e cila dallon nga theksimi i A, ku goja hapet në maksimum (ma ka sam am).

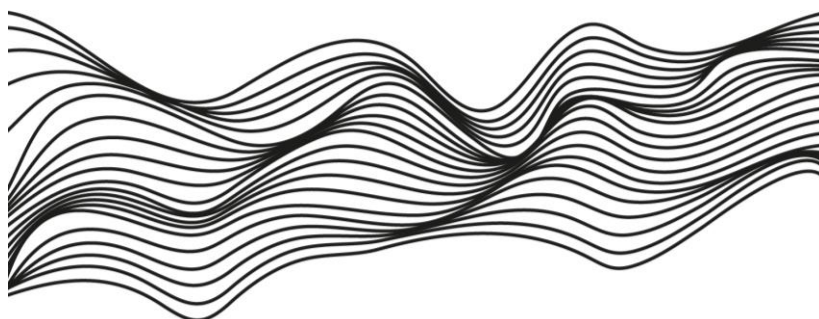
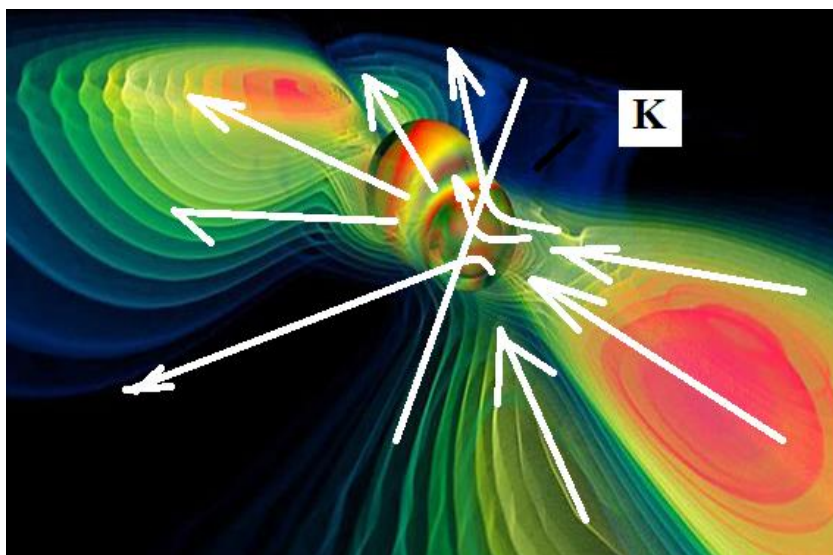

## Shfrenim

Kemi FRENIMI i krijuar nga FREN dhe NIM, ku NIM ka kuptimin NUM, NOM, ... dhe FREN ka kuptimin F\***RAN**, në kuptimin REN=**RAN**, M'**REN**=M'**RAN**.

Megjithatë FREN, A FREN, prej nga kemi AFRIN=AFRUN, në kuptimin A F**RUN**, prej nga kemi AFRON. Pra ashtu si FRON, RON RO ON, prej nga shumë e qartë se AFRON , AFREN, AFRON, prej nga kemi RON=**RO ON**, ose NO RO:

Nga FREN, del nga A FREN, ashtu e krijuar me të njëjtën baze kuptimore, AFRON, gjësend i cili mbahet AFER.

Kështu SHFRENIM në thellësi ka kuptimi FRYN, ashtu si AFRYN por tash SHFRYN=SHFREN.

Shihet baza dhe mënyra e thurjes e të gjitha këtyre fjalëve është e njëjtë dhe del nga përshkrimi i formës REN, RAN, RUN; RIN; RON, të cilat janë të

njëta por zhvillohen në hapësira të ndryshme, si dhe dallojnë për zanoret, A; E; U; O;I Y,...

## Thjesht

Thjesht u maru pej THJE dhe ESHT; ku THJE ka kuptimin THY, THYE, THI, THIE,..., nga THI, THIE kur kalojmë në veprim për të ndodh (n'odh, n'udh, n'edh,...) veprimi THI, kemi lëvizje, veprim prej nga I kalon në J, duke na dhënë THJE. Ndërsa ESHT, për të cilën kemi dhanë sqarime të shumë here, ka kuptimin e sasisë se ESH/ES/EC, prej nga, këqyret si gjësend që ESH, i cili shtrihet në përmasa, ose kufizohet me kufinin T, duke na dhënë shtrimjen e ESH dej në T, nëpërmes të fjalës ESHT, e cila k'qyr nga pika e kundërt, marrim TESHE.

Rrjedhshëm THJESHT, paramendoni/paramenoni Degën (degën) me shumë rrema, dhe kështu i THEJM do rrema, duke fituar Degën e Pemës, ma me pak rrema, prej nga ky veprim mënohet si THYE ESHT, THIE ESHT, duke fitu fjalën THJESHT.

Ky është kuptim i vërtetë i kësaj fjalë dhe arsyeja pse u kriju ajo.

## Shënim: Mos të harrojmë kurrë

Fjalët; N'\*GRE u krijua nga GRE, prej G+RE, formë elementare që përdoret hala në Kosovë

N\*xeh/Nzeh u krijua nga ZEH, XE, ZE,ZEU,ZEA,...

N\*xan's (letrare nxënës ) nga ZANES, XANES,

N\*drit nga Nu DRITen, ku DRITA u krijuar nga DA pej RITE

V\*AR\*GOJ nga VAR GJOJ, në kuptimin GOJ/GJOJA VAR.

Vërtetim se (gjuha) guha e Kosovës është ma e lashtë dhe burim i saj, kemi fjalën LARGOJ, ku përbëhet nga LAR pra LE/LA në AR dhe pjesa GOJ na jep GJOJ, kështu GOJA, GOJ, na epin GJOJ. në Kosovë nuk kemi GJOJA por GOJA, dhe për këtë kemi VESH\*GOJ, pra me nu veshin në GOJ, sikur nga thotë VE ESH GOJ ose VESH GOJEN në kuptimin VUSH/VISH/VOSH/VO(f)SH,...,+GOJE goje, ose NI\*GOJ, pra me NI GOJ\*EN. Në Shqipëri që është gjuhë me e vonshme dhe shpesh e deformuar për shkak perzimjes me popujt tjerë kemi; DEGJOJ në kuptimin me da GJOJ\*EN, pra GOJEN. Kështu në Kosovë N'goj do të thotë N'gojë në kuptimin me *Nejt n'gojën e tjetrit*, çka po qet e flet ajo.

Nuk duhet të harrojmë se emnim GJUHA është i gabueshëm, duhet të merret GUHA dhe GOJA pra dyjat njajt ose duhet të merret GJUHA dhe GJOJA. Në koftë se u pranu (pri nu, nu pej ri, nu pej ra, nu pra, prej nga kemi pranu) n'të ashtuqajturën marr'veshje gjuhësore, atëherë kur

pranohet DEGJOJE në gjuhën letrare, duhet GOJES ti thuhet GJOJA, e jo GOJA. Megjithatë ky shpjegim është thjesht për të treguar se si në gegnishten, përkatësisht në Kosovë (Dardani), GOJA, GUHA kishin njëtrajtshmëri.

## **Nestra/Nesër**

*Nestra* (nesër) ka kuptimin NU SHTRA, në kuptimin në SA TE RA, pra sasi SA e cila ndodh/nodh në Ra mje TRA, kështu ESTRA, SA TRA, NU SA TRA, prej nga kemi N'SATRA, në formën STRA, nga NU STRA=SHTRE,..

Kurse fjala Nesër (ne seri), është e ndërtuar në kuptimin SER, SERI, nga SA RA, sasi e RA-me, prej nga kemi SERI, si kjo NU SERI, gjësend që përsëritet në SERI , prej nga kemi NUSERi, NESER,...., etj.

## **SONTE/SANTE**

SONTE rrjedh nga fjala SANTE, në gegnishte përdoret SANTE, fjalë e formuar nga SA A NAT, pra SA asht NAT duke marr SANAT, SA NA AT, ashtu SINUT=SA NUT, SI E NUT gjësendin n'ven t'vet. Pra kuptohet se N'(+)AT, N'(+)ATA, N'(+)UT, N'(+)IT, N'(+)OT, N'(+)ET..., na flasim për gjatësinë në A, I, E, U, O, Y,.. të cilat janë të shtrime dej në kufirin/kufinin T, pej nga kemi AT, ATA, UT, IT,OT; ET, YT...,

Prej nga kemi SU NUT, SA NUT, SA NET, SA NAT, prej nga kemi SANATA=SANTE.

Janë shumë shpjegime për fjalët NAT, NATA, NUT, NIT,...., etj., dhe kuptimin e tyre.

Kështu kemi NAT=TAN

NET=TEN (kuptohet N'ET=T'EN)

NIT=TIN (kuptohet N'IT=T'IN; nga *Nita se ini ktu, e tina është toka*: dihet se NITA ka kuptimin NUTA, që përdoren në Kosovë (Dardani) , si NI, NIT, NITA, NITE, në kuptimin NIgo, mirëpo këtu NITA nuk është NIVA e cila e përshkruan ardhjen VI në formën VA ose VI, gjësend i cili nohet në formën NI, në veshin tonë dhe organet e nimjes/numjes, pra dëgjimit, kështu NITA përshkruan NI-mjen nga largësia IT, ose gjësendi i cili vije/bije nga largësia/lartësia IT dhe vendoset/nohet/nihet/nuhet/nahet,.... në veshin tonë në formën, trajtën NI. Kur themi NIGO ka kuptimin NI GJO pra me NI i GO, ku GO është GJO, në të vërtetë vete GOJA është GJOJA.)

NUT=TUN (kuptohet N'uT=T'UN)

NOT=TON(kuptohet N'OT=T'ON)

NYT=TYN,... (kuptohet N'YT=T'YN)  
 NEAT=TAEN,...

## Permlidhej/Permledhej/permlidhej

*Permlidhej=per me lidh, kështu përmlidhje nuk ka kuptim për mbi lidhje sepse kurrë nuk lidhet mbi në këtë rast. Por në gëgnisht për me lidh, merr kuptimin e plot, PER ME LIDHJE, prej nga PER M'LIDHJE=PERMLIDHJE, nga hupja zanores ME/MA+ LIDHJE duke marrë MLIDHJE prej nga kemi MLEDHJE, na jepet pamja e ngutshme e ndodhjes së dukurisë PERMLEDHJE; JU PERMLUDH, JU PERMLEDH, JU PERMLIDH; prej nga sikur nuk kemi kohë të themi PER ME LIDH dhe e hup folësi një zanore, E, në këtë rast duke e marre MLIDH; nga M'lidh, dhe duke fituar fjalën PERMLIDHEJ me krejt fuqi. Kështu **Përmlidhej** nga trajtimi i MB, si MBI nuk merr kuptim. Kështu fjala gëgnishte M, zëvendësohet here mas(pas) here në të folmen e jugut si MB, e cila nuk është rast i përgjithshëm i krijimi të fjalëve në Jug, dhe në thelb është cformim, deformim dhe nuk duhej të përvetësohej nga standardi i gjuhës shqipe.*

## Krahasime

LA	LU	LI	LE	LO	LY
SHA	SHU	SHI	SHE	SHO	SHY
LSHA	LSHU	LSHI	LSHE	LSHO	LSHY
SHLA	SHLU	SHLI	SHLE	SHLO	SHLY
LASH	LUSH	LISH	LESH	LOSH	LYSH
SHAL	SHUL	SHIL	SHEL	SHOL	SHYL
SHALKA	SHULKA	SHILKA	SHELKA	SHOLKA	SHYLKA
KLASH	KLUSH	KLISH	KLESH	KLOSH	KLYSH
KALASH	KALUSH	KALISH	KALESH	KALOSH	KALYSH
BALASH	BALUSH	BALISH	BALESH	BALOSH	BALYSH
GALASH	GALUSH	GALISH	GALESH	GALOSH	GALYSH
PALASH	PALUSH	PALISH	PALESH	PALOSH	PALYSH
MALASH	MALUSH	MALISH	MALESH	MALOSH	MALYSH
H	H	H	H	H	H



LA	LU	LI	LE	LO	LY
SA	SU	SI	SE	SO	SY
LSA	LSU	LSI	LSE	LSO	LSY
SLA	SLU	SLI	SLE	SLO	SLY
LAS	LUS	LIS	LES	LOS	LYS
SAL	SUL	SIL	SEL	SOL	SYL
SALKA	SULKA	SILKA	SELKA	SOLKA	SYLKA
KLAS	KLUS	KLIS	KLES	KLOS	KLYS
KALAS	KALUS	KALIS	KALES	KALOS	KALYS
BALAS	BALUS	BALIS	BALES	BALOS	BALYS
GALAS	GALUS	GALIS	GALES	GALOS	GALYS
PALAS	PALUS	PALIS	PALES	PALOS	PALYS
MALAS	MALUS	MALIS	MALES	MALOS	MALYS

LLA	LLU	LLI	LLE	LLO	LLY
SA	SU	SI	SE	SO	SY
LLSA	LLSU	LLSI	LLSE	LLSO	LLSY
SLLA	SLLU	SLLI	SLLS	SLLS	SLLY
LLAS	LLUS	LLIS	LLES	LLOS	LLYS
SALL	SULL	SILL	SELL	SOLL	SYLL
SALLKA	SULLKA	SILLKA	SELLKA	SOLLKA	SYLLKA
KLLAS	KLLUS	KLLIS	KLLES	KLLOS	KLLYS
KALLAS	KALLUS	KALLIS	KALLES	KALLOS	KALLYS
BALLAS	BALLUS	BALLIS	BALLES	BALLOS	BALLYS
GALLAS	GALLUS	GALLIS	GALLES	GALLOS	GALLYS
PALLAS	PALLUS	PALLIS	PALLES	PALLOS	PALLYS
MALLAS	MALLUS	MALLIS	MALLES	MALLOS	MALLYS

Ta marrim shemullin i cili  
KARON/KJARON/SKJARON/SHKJARON/QARON/QERON/SQARO  
N/SHQARON *kuptimet (Kputimet, kpatimet, kpotimet,..dhe  
kuptim/KAPTIm/KOPTIm/KEPTIM,...)* me të fella (thella) t' fjalëve, të  
marum me të njëjtën bazë;  
ATA TAN I **VRAN** në NI VEN  
AT A T'AN **RAN** NENI VE EN  
A TA'T AN I GRAN NENIV EN  
A TET EN I GA'RAN NU NI VUN  
A TA TUNI VARUN NUN VON

A TUT UN T'RUNIN N'VIN  
 A të T'EN VIRANI NU NEVE AN  
 ATO TI'NA FURAN NUN FEN  
 AT NAT GUR ANA NUN VENI  
 A LAT AT AN RININ NA VON  
 A LET TE AN RONON NI VEN  
 HALET TAN GOREN ANA NI VEN

## **Fal/Fol/Fjal/Fjalve/Fjalet/Fall/Foll**

Krejt keto fjalët; **Fal/Fol/Fjal/Fjalve/Fjalet/Fall/Foll**,..e marrin në fillim tingullin/fjalën (A LEN, ose A LAN, si nodhi e shpejt FLEN; fjalën, FOLEN, O LEN ) F, e cila tregon n'xjerrjen e shpejt të tyre për zgat shqiptimit, ato dalin vrullshem/Frullshem nga goja me frymën, për këtë kemi;

AL, e cila ka kuptimin LA, ani pse gjatë shqiptimin të A marrim kuptim të ndryshme (*n'ryshme; e cila përbëhet nga NU RY SHME, ku SHME ka kuptimin e njëjtë me fjalën SHUM/SHEM/SHOM/SHAM, ..., lexo vazhdimin =VIZ-DAMJEN*)

Kështu A e shkurt dhe e thekshme tregon gjësendin e lënë/lan në nalt'si (**shenim; n'AL'tsi**), kurse kur është e gjatë dhe e but, pra jo me intensitet, do të thotë gjësend i lan/lanun (lënë) diku në hapësirën e gjan rrethuese. Megjithatë në gjuhën shqipe kemi shumë lloje të A, kurse tri janë themeltarë;

**A**, e shkurt dhe e thekshme,

**A**, nermjet A dhe E gajshem kur themi GJEA e EGER; ku n'veri shqiptimi është A e tillë sikur kur themi tingull nermjet EA; por i cili nuk është as E, dhe as A

**A**, e cila shqiptohet ndërmjet/nermjet A dhe O.

Nga krejt sqarimet për zgat librit kemi;

AL;

I AL;

JAL

N'JAL

N'GJAL (si gjësend i GJALL; por tash GJAL)

FAL; F (I AL) prej nga FIAL kemi FJAL; cilat në bazë kanë kuptimin e njëjtë me gjësendin e LAN; por tash si AL=LA, pra I LA; I AL; prej nga marrim FIAL; si simetria LAF/LLAF, si dhe me fjalët në vazhdim;

## **Fal/Fol/Fjal/Fjalve/Fjalet/Fall/Foll**

AL	EL	IL	OL	UL	YL
FAL	FEL	FIL	FOL	FUL	FYL
FJAL	FJEL	FJIL	FJOL	FJUL	FJYL
KAFJAL	KAFJEL	KAFJIL	KAFJOL	KAFJUL	KAFJYL
K'FJAL	K'FJEL	K'FJIL	K'FJOL	K'FJUL	K'FJYL
G'AFJAL	G'AFJEL	G'AFJIL	G'AFJOL	G'AFJUL	G'AFJYL
G(GJ)AL	G(GJ)EL	G(GJ)IL	G(GJ)OL	G(GJ)UL	G(GJ)YL
<b>VAL</b>	<b>VEL</b>	<b>VIL</b>	<b>VOL</b>	<b>VUL</b>	<b>VYL</b>
<b>LET</b>	<b>LET</b>	<b>LET</b>	<b>LET</b>	<b>LET</b>	<b>LET</b>
ALET	ELET	ILET	OLET	ULET	YLET
FJALET	FJELET	FJILET	FJOLET	FJULET	FJYLET
KALET	KELET	KILET	KOLET	KULET	KYLET
QALET	QELET	QILET	QOLET	QULET	QYLET
VALET	VELET	VILET	VOLET	VULET	VYLET
HALET	HELET	HILET	HOLET	HULET	HYLET
L(LL)AL ET	L(LL)EL ET	L(LL)IL ET	L(LL)OL ET	L(LL)UL ET	L(LL)YL ET
MALET	MELET	MILET	MOLET	MULET	MYLET
SALET	SELET	SILET	SOLET	SULET	SYLET
SHALET	SHELET	SHILET	SHOLET	SHULET	SHYLET
M'SHAL ET	M'SHEL ET	M'SHIL ET	M'SHOL ET	M'SHUL ET	M'SHYL ET
Etj.					
<b>LLET</b>	<b>LLET</b>	<b>LLET</b>	<b>LLET</b>	<b>LLET</b>	<b>LLET</b>
ALLET	ELLET	ILLET	OLLET	ULLET	YLET
FJALLET	FJELLET	FJILLET	FJOLLET	FJULLET	FJYLET
KALLET	KELLET	KILLET	KOLLET	KULLET	KYLET
QALLET	QELLET	QILLET	QOLLET	QULLET	QYLET
VALLET	VELLET	VILLET	VOLLET	VULLET	VYLET
HALLET	HELLET	HILLET	HOLLET	HULLET	HYLET
LLALLE T	LLELLE T	LLILLE T	LLOLLE T	LLULLE T	LLYLLE T
MALLET	MELLET	MILLET	MOLLET	MULLET	MYLLET
SALLET	SELLET	SILLET	SOLLET	SULLET	SYLLET
SHALLE T	SHELLE T	SHILLE T	SHOLLE T	SHULLE T	SHYLLE T
M'SHAL LET	M'SHEL LET	M'SHIL LET	M'SHOL LET	M'SHUL LET	M'SHYL LET

## N'RYshme

*N'ryshme; e cila përbëhet nga NU RY SHME, ku SHME ka kuptimin e njëjtë me fjalën SHUM/SHEM/SHOM/SHAM, ...mirëpo (kuptohet; MIR PO nga MIR=MI IR=MA IR, ku IR=RI) në bazë kemi fjalët SHM, SH(zanore)M, SHM(zanore), (zanore)SHM. Duhet të ditur se të njëjtën natyrë e përshkruajnë renditja MSH, M(zanore)SH, MSH(zanore, (zanore)MSH*

## Gajshem/N'gjashem

(1-Gajshem/Gjajshem/n'GJashem,...2-

Gujshem/Gjujshem/n'Gjujshem...3- Gojshem/Gjojshem/n'GJoshem.)

**GASHEM nga marrim GASEM, GJASEM, N'GJASEM,**

**Kështu nga matematika e Gjasave, ku GJASA ka kuptimin në gjuhën e vërtetë shqipe, kemi;**

**GAS- e përbërë nga (nu ga) GA=GJA; dhe AS =ASH, ku në sasi të vogla S/SH sh'n'rrohen në C, prej nga marrim GAC (janë dhënë sqarime në pjesën e parë të librit 'Msheftësit e GOJES (1)')**

## MRE/MREH/MRET/MREKULLI

Ne kemi përshkruar fjalën RE, dhe MRE e cila u krijuar nga MA/MI/ME,...+RE= prej nga MRE, por edhe MREH, për të cilën kemi dhënë shpjegime të shumta në kjartsimin e fjalës H, kur ajo gjendet në fund të fjalës. Me këtë MRET ka kuptimin MA/MU/ME/MI,...,+RET, prej nga na jepet përshkrimi i nalt'sis RE, ashtu si RI, po ashtu na jepet rrjedhja në formën RE, RET, një lëvizje e largët, e cila krahasuar me pjesën tjetër gjendet në pikën me të ult, dhe vet qëndron në pjesën me të nalt. Nga kjo kemi; MREKULLI, (ME REK KULL, ME REK KALLOJ/KULLOJ) ku pjesa KULL, KULLI në bazë ka kuptimin Kaloj, ashtu si KALLOJ/KALLOJ/KULLOJ,... prej MRE KULLOJ, ose ME RE KALLOJ

Kuptohet fjalët; M'RE marrin kuptim të afërt me P'RE, megjithatë ato dallojnë nga veçorit të cilat i bartin (bajn) M dhe P.

Ku M tregon MAJ dukurin RE, kurse PRE, tregon largësinë, pozitën, prej nga fillon ose matet fillimi i dukurisë RE.

Kjo përgjithësohet edhe për rastet

RE	RA	RI	RU	RO	RY
PE	PA	PI	PU	PO	PY
ME	MA	MI	MU	MO	MY
VE	VA	VI	VU	VO	VY

FE	FA	FI	FU	FO	FY
KE	KA	KI	KU	KO	KY
DE	DA	DI	DU	DO	DY
GE	GA	GI	GU	GO	GY
Nga këto fjalë ma'rohen fjalët në vazhdim					
M'RE	M'RA	M'RI	M'RU	M'RO	M'RY
Këto forma MRE, MRU, MRI, MRU, MRO, MRY... janë veprime të papërfunduar, pra janë në veprim. Format e përfunduar janë; MER, MAR, MUR, MIR; MOR, MYR, ... pra në të cilat ka përfunduar veprimi shembull MAR,..., i atij që ende nodh MRA,...					
M'RET	M'RAT	M'RIT	M'RUT	M'ROT	M'RYT
P'RE	P'RA	P'RI	P'RU	P'RO	P'RY
Këto forma PRE, PRU, PRI, PRU, PRO, PRY... janë veprime të papërfunduar, pra janë në veprim. Format e përfunduar janë; PER, PAR, PUR, PIR; POR, PYR, ... pra në të cilat ka përfunduar veprimi shembull PAR,..., i atij që ende nodh PRA,...					
V'RE	V'RA	V'RI	V'RU	V'RO	V'RY
Këto forma VRE, VRU, VRI, VRU, VRO, VRY... janë veprime të papërfunduar, pra janë në veprim. Format e përfunduar janë; VER, VAR, VUR, VIR; VOR, VYR, ... pra në të cilat ka përfunduar veprimi shembull VAR,..., i atij që ende nodh VRA,...					
G'RE	G'RA	G'RI	G'RU	G'RO	G'RY
Këto forma GRE, GRU, GRI, GRU, GRO, GRY... janë veprime të papërfunduar, pra janë në veprim. Format e përfunduar janë; GER, GAR, GUR, GIR; GOR, GYR, ... pra në të cilat ka përfunduar veprimi shembull GAR,..., i atij që ende nodh GRA,...					
T'RE	T'RA	T'RI	T'RU	T'RO	T'RY
Këto forma TRE, TRU, TRI, TRU, TRO, TRY... janë veprime të papërfunduar, pra janë në veprim. Format e përfunduar janë; TER, TAR, TUR, TIR; TOR, TYR, ... pra në të cilat ka përfunduar veprimi shembull TAR,..., i atij që ende nodh TRA,...					
D'RE	D'RA	D'RI	D'RU	D'RO	D'RY
Këto forma DRE, DRU, DRI, DRU, DRO, DRY... janë veprime të papërfunduar, pra janë në veprim. Format e përfunduar janë; DER, DAR,					

DUR, DIR; DOR, DYR, ... pra në të cilat ka përfunduar veprimi shembull DAR,...., i atij që ende nodh DRA,....					
F'RE	F'RA	F'RI	F'RU	F'RO	F'RY
Këto forma FRE, FRU, FRI, FRU, FRO, FRY... janë veprime të papërfunduar, pra janë në veprim. Format e përfunduar janë; FER, FAR, FUR, FIR; FOR, FYR, ... pra në të cilat ka përfunduar veprimi shembull FAR,...., i atij që ende nodh FRA,....					
K'RE	K'RA	K'RI	K'RU	K'RO	K'RY
Këto forma KRE, KRU, KRI, KRU, KRO, KRY... janë veprime të papërfunduar, pra janë në veprim. Format e përfunduar janë; KER, KAR, KUR, KIR; KOR, KYR, ... pra në të cilat ka përfunduar veprimi shembull KAR,...., i atij që ende nodh KRA,....					
B'RE	B'RA	B'RI	B'RU	B'RO	B'RY
Këto forma BRE, BRU, BRI, BRU, BRO, BRY... janë veprime të papërfunduar, pra janë në veprim. Format e përfunduar janë; BER, BAR, BUR, BIR; BOR, BYR, ... pra në të cilat ka përfunduar veprimi shembull BAR,...., i atij që ende nodh BRA,....					
....etj.					

**Shënim:** MRAT/MRUT/MROT/MRET,..

*Lexuesi të shtjellojë këto fjalë nga kuptimet e sqarume (\*) lidhur me RA; RO; RU dhe RAT; RUT; ROT, si dhe MA\*RAT=MARAT=M' RAT, MRET=MA RET,..M'RUT, M'ROT,..*

(\*) *Sh\* qarume, Skjarume=SHKORUM=SH\*KAR\*RUME=SHkja=SHKA=SHKO,..+RUME=RUJM, BRUMUJ=nga RUMUJ=RUMJE,..;*

### **Msheftësit/fshehtësitë**

Fjalë formuar nga Fshehtësi në kuptimin SHEH SY, SHEHT SYT, SHET SYT, me ME SHIT SYT, M'SHET'SYT prej nga kemi M'SHEFT SYT, duke e ditur se SYT=SIT; por edhe SIT, SYT,. SAT, SUT, SET, SOT shprehin përshkruajnë sasinë e zhvendosjes shtjellore të materies/gjësendit në trajtat; SI, SY,.. SA, SU, SE, SO,...., ashtu në sasi me të mëdha dhe lëvizshmëri me të shprehur kemi SHIT, SHYT,. SHAT, SHUT, SHET, SHOT,...

Nga kjo kemi SHIT, përbërë nga IT dhe SHI, në kuptimin SHIT kurse nga TI kemi SHTI. Kuptohet se dallimi ndërmjet; SHIT dhe SHTI

qëndron në IT dhe TI, ku IT përshkuan largësinë e hapësirës, vëllimit i cili është në gjatësi/gat'si shumë me e shprehur sesa në trashësia/gjanesi të cilën po e kufillojmë nëpërmes (nu per mas).

Nga kjo SHEF na jep një SHEH të shpejt jo të plot, e cila nuk e permush pamjen.

Kurse të njëjtën F përdoret në fjalën FSHEH, e cila jep një ndodhje të shpejt të SHEH, në formën FSHEH. Me këtë FSHEH/SHEF pothuajse e përdorin të njëjtën qellim ta bëjnë dukurin SHEH të mangët ose jo të plot, e cila nuk arrin të jetë SHE/SHEH, prej nga kemi FSHEH/SHEF, si dhe MA SHEF=M'SHEF, ose FSHEH. Fjala M'SHEF na jep kohëzgjatjen e pacaktuar të gjësendit SHEF, kështu MAJ SHEF prej nga marrim M'SHEF, e cila përcakton pjesën AM/MA në trajtën M, ku Mahet dukuria SHEF. Në një folme, i iket fjalës SHEF, sepse mund të linde pa kuptim-sia, pasi përdoret versioni SHIF, SHEF, SHOF, ...fjalë të cilat nuk përdoren në këtë formë në hapësirat tjera, për këtë fjala F nuk vendoset në fund por përdoret në fillimi F+SHEH. Kurse në veri dhe në hapësirën e Mesme të Shqipërisë, kemi SHEH/SHIH/SHOH, ... prej nga fjala SHEF, SHEFAqok (SHEFA që IK, në formën që OK, për arsye se Fshehja është e atillë duke u ungj, e strehu, mos me na pa ai që ka njeh sy mshel), merr kuptim të pamjes se shpejt, dhe e cila nuk është; sho, shi, she, e as sheh, shoh, shihe,..., por thjesht shef, shif, shof e cila ka kuptimin e pamjes e cila nuk është e plot, nuk është sheh, shih shoh,... prej nga kohëzgjatja e madhe (MA-het DHA në formën DHE, pra me majt Dhanjen DHE, krijohet fjala MADHE, në të njëjtën mënyrë kemi; MA ALL, MA AL, MA ASH, MI ISH,...,etj.), e ndodhjes se SHEF kemi MA SHEF, si M'SHEF, MSHEFT, MSHEFTESIT. Mendoj të dy format duhet të përdoren dhe marrin kuptimin pa e prishur ligjet e përgjithshme të ndërtimit të fjalëve në gjuhën shqipe.

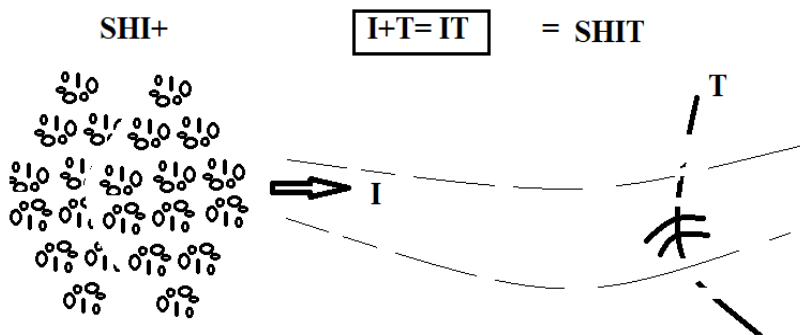

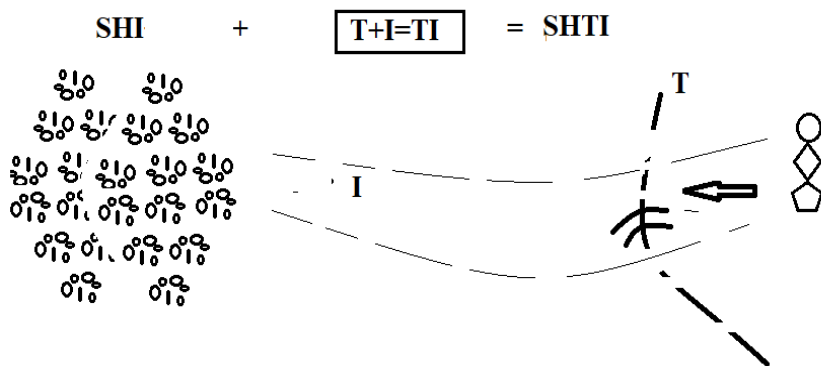

*Nga skicat/SKICAT/SHKISAT/SHKISHAT kuptojmë se SHIT është trajtë e përfunduar e veprimit SHTI. Nga SHIT kemi SIT, dhe CIT, kurse nga SHTI, kemi STI dhe CTI, prej nga kemi fjalët SITA, SYT, SETA, dhe nga STI; stina, pristina, vestina, veset,...*

## **VESI/VESET/VESA/VJOSA/VOJSA/VOJSAVA**

Si të kuptojmë; VESI/VESET/VESA/VJOSA/VOJSA, në bazë të krejt atyre shpjegimeve për zgat librit. Nuk duhej të ishte vështir/fshtir të shtjellohet e kuptohet çdo fjalë tjetër shqipe, e cila nuk u shtjellua në libër. Kështu VESI (VESH/VES, VESI=VESHI), pra, njeriu me Ves (VESH, gjësend që ka vesh, veshun/veshur), të flejë në ora 6 n'pramje, si ta shpjegojmë këtë fjalë?!

Nga VE SI, ose VESET në shumës, e cila përshkruan shtrirjen e dukurisë, formës SE/VES, dej në kufinin ET, kemi VE SI, prej nga SI=SHI. Duke marr VESHI/VESI. Në këtë kuptim VESI është sikur VESHI, pra gjësend i ngjitur në formën VESH, VES; ashtu që nuk mund ta dash nga vetja, është pjesë e ngjitur e jotja, dhe ajo të përcjell gjithanej/gjithan'dej.

Po ashtu VESA e NATJES e paska m'lu fushën, kështu VESA=VESHA, pikërisht na jep pamjen e dukurisë se sasisë se lagështisë e cila bije në fusha, për çdo NATje/mengjes e Agim dhe ajo dukuri shoqëron çdo natje/agun me lagështi, ajo është pikërisht veshje e natyrës. Krejt e kuptueshme se fjalët VESA, VESI, VESU, VESON=VESHON ashtu si MSHON, LSHON, ..., etj., në bazë e përshkruan sasinë e gjësendit i cili i m'veshet trupit, dukurisë, levritjes tjetër, pra ashtu si organi i ni'gimit (nigjimit, dëgjimit, da gjimit, dëgjimit) i cili quhet VESH.

Baza e kuptimit është sasia e gjësendit (forma, dukuria, si; VESA, VESHA, VESON, VESHON, ...) e cila ngjitet ose shoqërohet në mënyrë të vazhdueshme, të herëpashershme ose gjithherë dej në fundin e kohë e



jetës. Në bazë këto fjalë kanë kuptimin e njëjtë, edhe pse në pamje të parë janë dukuri e gjësende krejt të ndryshme.

## Pshtoj (Shpetoj) /Pshtyj/...

Ta skjarojm (SHKJA=SHKJO=SHKO\*ROJM) kuptimin e; SHPETIM/SPETIM, dhe fjalës PSHTOJ.

Nuk mund të ketë fjalë më të drejtë sesa fjala PSHTOJ edhe pse pa kurrfarë të drejtë, nuk mund ta gesh sot në fjalorin e gjuhës shqipe. Kështu n'koft se përjashtohet fjala PSHTOJ atëherë duhet të përjashtohen edhe fjalët PSHTYJ, PSHTET, PUSHTOJ ,..., etj. *Megjithatë këtë duhet ta kuptojnë gjeneratat e ardhme, ...*

Nga renditja/radhitja kemi;

Pej/pi/po/pu/pe/P,...+SHTOJ = PSHTOJ në të vërtetë kemi P'SHTOJ. Po ashtu Pshtyj kemi nga

Pej/pi/py/pu/pe/P,...+SHTYJ = PSHTYJ në të vërtetë kemi P'SHTYJ

Pej/pi/py/pu/pe/P,...+SHTTEJ = PSHTTEJ në të vërtetë kemi P'SHTTEJ

Pej/pi/py/pu/pe/P,...+SHTUJ = PSHTUJ në të vërtetë kemi P'SHTUJ; por dhe P'SHTAJ, P'SHTTEJ,...etj.

Nga këto fjalë i gjejmë rrajt (**rranjët, rranjët, rrënjët**) e formimit të fjalëve; SHTAT, PSHTAT, shtet PSHTET

Prej nga kemi;

P'SHTYT e krijume nga, Pej/pi/py/pu/pe/P,...+SHTYT = PSHTYT në të vërtetë kemi P'SHTYT

P'SHTET e krijume nga, Pej/pi/py/pu/pe/P,...+SHTET = PSHTET në të vërtetë kemi P'SHTET

P'SHTOT e krijume nga, Pej/pi/py/pu/pe/P,...+SHTOT = PSHTOT në të vërtetë kemi P'SHTOT

P'SHTAT;e krijume nga, Pej/pi/py/pu/pe/P,...+SHTAT = PSHTAT në të vërtetë kemi P'SHTAJ

Ne kemi dhënë (dhanë) shpjegime, të shumta, dhe është e panevojshme të sqarohet tash, për fjalët; SHTAT/SHTET/SHTUT/SHTIT/SHTOT/SHTIT/SHTYT janë krijuar nga pjesët

SH+TAT/SH+TET/SH+TUT/SH+TIT/SH+TOT/SH+TIT/SH+TYT, të ndërtuara, me përfarimi;

SHUM/SHIM/SHOM,...+TAT/SHUM/SHIM/SHOM,...+TET/SHUM/SHIM/SHOM,...+TUT/SHUM/SHIM/SHOM,...+TIT/SHUM/SHIM/SHOM,...+TOT/SHUM/SHIM/SHOM,...+TIT/SHUM/SHIM/SHOM,...+TYT,....etj.

## Përshkrimi i ndodhive

Dhe fjalët; TAT/TET/TUT/TIT/TOT/TIT/TYT, të krijuara nga fjalët

TA/AT

TI/IT

UT/TU

OT/TO

ET/TE

YT/TY

....

Në thelb këto, shprehin distancën/largësinë e shtrirjes së shikimit ku gjendet folësi, krijuesi i fjalës i cili e përshkruan atë gjatës, duke u nisur nga v'etja, ose e mat hapësirën prej/prej vetes deri tek dukuria/gjësendi, personi tjetër, më anën e fjalëve TA/TE/TI/TU/TO/TY. Kurse e kundërta, pra, duke u nisur nga personi (pika kryesore krahasuese), objekti i largët, duke ju afruar pozitës/pikës në të cilën ai gjendet, më anën e fjalëve AT; ET, OT; IT; YT, UT,...., etj.

Më qartë, kemi figurën me vizatime;

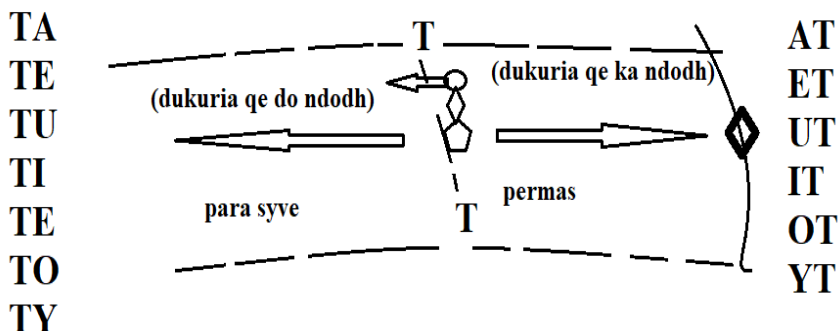

Megjithatë dallimi i të gjitha këtyre fjalëve qëndron tek zanore ku

T+AT/T+ET/T+UT/T+IT/T+OT/T+IT/T+YT,

ose

TA+T/TE+T/TU+T/TI+T/TO+T/TI+T/TY+T, thjesht të dy T-hat e përshkruajnë hapësirën e kufizuar në U; E; A; O; I; Y; ndërmjet dy kufijve, ose ndërmjet dy pikave, hapësirë e cila neve ose krijuesit të fjalëve i intereson, ose ja merr vëmendjen (Ve'ME'NEN; ku nën do të thotë në ENJE (endje; enje), në kuptimin e thjesht NON, NIN, NAN,...).

Natyrisht TA, TE; TI; TO;TU;TY;.. ende (hala)nuk ka ndodh, ato janë duke ndodh, ose kanë për me ndodh, ato shtrihen në të ardhmen duke filluar nga e tashmja, dhe kufiri i damjes ndërmjet të kaluarës dhe të ardhmes është e tashmja, që e përcakton T.

Megjithatë mrena/brenda të tashmes nuk mund të quhet gjithçka e tashme, sepse në gjuhë krejt ajo çka quhet e tashme nuk nënkupton se shtrihen në të njëjtën pikë, pra edhe ajo përbëhet nga shumë nivele dhe ka shumë të tashme, pra diçka është me e tashme sesa e pikat tjera që po ashtu bëjnë pjesë në të tashmen. Kështu kemi nën zon/nër zona brenda zonës, të cilat me anën e gjuhës nuk mund të përshkruhen, Krejt e natyrshme, ashtu sic gjësendi që shtrihet në të ardhmen, ajo mund të jetë në të ardhmen shumë të largët, me të afërt, dhe ajo e cila ndodh mas pak minutash.

Kuptohet gjuha nuk është krejtësisht matematike, dhe gjeometri, megjithatë ato janë bazat e e krijimit të gjuhës. Kjo pikërisht vlen për gjuhët e lashta, bazat e të cilës ishin dal pej truni, ishin krijuar thjesht nga nevoje e drejtimit/orientimit në kohë dhe hapësira. Gjuha e jonë i ka këto elemente me shumë se çdo gjuhë në botë, masi ajo është e lasht përcjellë dukurin pasqyrimin të dijes se njeriut të parë dhe interpretimit e formave në natyrë, dhe përshkrimin e atyre.

Nga kjo kemi TA, TE; TI; TU; TO; TY ndodhin përpara syve të krijuesit të fjalëve (njeriut, si pika ku burojn fjalët) ato nuk i ka prek ai, ato mund të mos kenë ndodh ende (ene/hala), ato nuk i ka përvetësua ende (ene/hala), nuk i ka shkel me këmbën e tij, dhe nuk i ka përshkruar me përvojën e tij, ato thjesht janë ma shumë në të ardhmen, si dhe mund të jenë në realizim e sipër.

Kurse AT;ET;UT;IT;OT;YT,.. kanë ndodhur, janë gjatësi, hapësira të përshkuara, me këmbë, me përvojën tonë dhe me dijen. I njëjti përkufizim vlen për të gjitha fjalët e shënuara në tabelën e mëposhtme. Lexuesi duhet ti përgjithësoj edhe për fjalët të cilat nuk janë shënuar këtu;

- a) Të gjitha dukurit, veprimet, format, gjësendet, të cilat kanë nodh (*Kosovë; NODH=N\*ODH, ashtu si NU DHA=DHO, por N'ODH, si dhe N'UDH; N'EDH,..., etj. NODHUN =NU DHAN, si dhe NU UDHAN, me përbërje NU UDHA/ODHA,...AN/UN,..*), dhe i kemi përjetuar, që gjenden prapa nesh. Kjo vlen në shumicën e rasteve, por jo gjithherë. Megjithatë gjithmonë, ose në të gjitha rastet, njeriu, pra sistemi krahasues kryesore; e ndjen, e përjeton se gjësendit të cilat përcaktojnë fjalët në tabelë, lëvizin me kah drejt ti, si dhe e ndjen vetën si pjesë e asaj hapësirë, sado është shumë e nalt, e largët, ose e pa arritshme për të.

AM	EM	UM	IM	YM	OM
AP	EP	UP	IP	YP	OP
AG	EG	UG	IG	YG	OG
AV	EV	UV	IV	YV	OV
AL	EL	UL	IL	YL	OL

AS	ES	US	IS	YS	OS
ASH	ESH	USH	ISH	YSH	OSH
AGJ	EGJ	UGJ	IGJ	YGJ	OGJ
AN	EN	UN	IN	YN	ON
ALL	ELL	ULL	ILL	YLL	OLL
AR	ER	UR	IR	YR	OR
ARR	ERR	URR	IRR	YRR	ORR

Fjalet të cilat shtihen para njeriut (këqyrsi, burimi i fjalëve, me të cilat e përshkruan dukurin), e ndjen se fjalët të cilat e përshkruajnë gjësendet (dukurit, gjatësitë, masën, kohën, hapësirën gjatësinë, format,...) janë para tij, ato sikur largohen nga ai, ose me drejt me than, ende (hala) nuk i ka arrit/mrrij, të cilat janë atje dhe ai duhet t’e bej perpjekje të shkoj atje, ose e ndjen se nuk është pjesë e saj dukurie, hapësirë, gjësendit, ... ose thjesht nuk ka dëshira të jetë pjesë e saj. fjalët tjera, si shembuj, i kemi dhënë në tabelën e mposhtme, lexuesi duhet ti përgjithësoj këto edhe për fjalët të cilat nuk i kemi shënuar në tabelën përkatëse.

MA	ME	MU	MI	MY	MO
PA	PE	PU	PI	PY	PO
GA	GE	GU	GI	GY	GO
VA	VE	VU	VI	VY	VO
LA	LE	LU	LI	LY	LO
SA	SE	SU	SI	SY	SO
SHA	SHE	SHU	SHI	SHY	SHO
GJA	GJE	GJU	GJI	GJY	GJO
NA	NE	NU	NI	NY	NO
LLA	LLE	LLU	LLI	LLY	LLO
RA	RE	RU	RI	RY	RO
RRA	RRE	RRU	RRI	RRY	RRO



dhe hapësirë, ashtu sikur A, por A është më e madhe, ajo i përfshin të gjitha kohët, të tashmen e të ardhmen si dhe të kalumen (*kaluarën*). O është shumë tepër (*T'EPER=TE EP ER*) më e vogël sesa A. Kuptohet tash më nga qartësimet e shumta, se SHTI, ndodh në SH'TI, ku TI përshkruan pikën e fillimit dhe shtrirjen përpara nëpër një hapësirë, vëllim, gjatësi, sipërfaqe me gjatësinë më të madhe sesa gjerësia (gjan'sia). Më e drejt të shprehemi, për fjalën, I, e cila përshkruan vëllimin/hapësirën, ku gjan'sia është e papërfillshme nga krahasim më gjatësinë, ajo është gjësend i gat(ë dhe i n'gusht, ashtu sikur të rrjedhtë lëngu ose ajri nëpër të do të merrte përshpejtim, si dhe shtypja e tij do të ishte shumë e madhe për shkak sipërfaqes se ngusht në të cilën vepron shtypja.

Nga kjo e kuptojmë se fjala Pej/Po/PE/P, ... është pikë krahasuese zakonisht, një pikë, ose bashkësi pikash të veçuara nga mjedisi në të cilën zhvillohet dukuria, ose gjendet forma, ose gjësendi i cili folësi e përshkruan, duke e krahasuar më pikën e fillimit ose ma'rimit, prej nga shënohet si Pej/Pe/Pu/Po/P, ..., P(zanore) + (plus) dukuria, forma gjësendi i cili përshkruhet.,

Bashkimi i këtyre dy ndodhive, ndodhisë P dhe formës, ndodhisë, gjësendit ku shfaqet, kemi P (1) \* Shtymje(2), pra marrim P'shtymjen. Nga kjo kemi; PSHTYj, PSHTET, PSHTJELLES, PSHTJELL, ..., por edhe P'U'SHTET, P'O'SHT, ... etj

Nga kjo P+O+SHT sikur na thotë SHT=SHTO/SHTU dhe O e cila na ep përshkrimin e rrethit se ngusht ku jeton njeriu, si dhe krejt kjo do të thotë PEJ SHTUMJES N' O, në kuptimin POSHT, Kështu ajo/gjësend, hapësirë, e cila vije pej nën O, është U, prej nga PUSHTO (pra nuk është më POSHT, POSHTO, por PUSHTO,..)

Ky ndryshim vije ngase pika P+O=PO, dhe P+A=PA, si P\*U/P+E/P+I ndryshojnë nga nalt'sia në krahasim më mjedisin rrethues.

Shiko skicën, vizatimin e më poshtëm për të kuptuar nivelin, në krahasim me sipërfaqen e tokës/trupit, ku gjendet pika, pra ajo gjendet në brendësi/mren'si të trupit gjësendit, ose në nivelit e mjedisit rrethues, prej nga kemi PU, ajo gjendet në nalt'si në trupin ku dora e njeriut nuk mun ta m'rrij (mërrij), prej nga kemi PI, si dhe PO e cila gjendet në afërsi të njeriut dhe shtëpisë (shpisë), vendbanimit të tij, kurse kur themi PA, ajo gjendet në hapësirën shumë të gjerë pjesë e cilës mund të jemi të gjithë ne, kurse kur themi PE, na jep pamjen e gjësendit në largësi, ose në të ardhmen apo të kalumen, prapa/m'rapa ose para, por që njeriu nuk mund ta arrij/m'rrij ose nuk mund të shkel për kohë të gjatë atë vend.

Kurse AP/EP/IP/OP/UP/YP, ... kanë domethënien e njëjtë përveç se ato kanë n'gja (nga formohet *Ngja*, e cila thjesht është pej Nu GJA=N'GJA/N'GA, ..., etj.), ngjarja ka ndodh, ose është harxhua energji,

fuqi, mun/mund për ta përshkruar krejt atë e cila ishte PA/PI/PO/PU/PE/PY, e cila pas përshkrimin ose ndodhjes përshkruhet më fjalën AP/IP/EP/UP/OP/YP,....,etj.

Prej nga na dalin të kuptueshme fjalitë; APSHTET=AP SHTU ET=AP SHTU nu ET=AP SHTU N'ET=JAP SHTU/SHTI N'ET, prej nga marrim JAP SHTET, kurse e kundërta AP është Pa, prej nga kemi PA SHTET=P'SHTET, PU+SHTET=PUSHTET, P'SHTET ,...., e kështu më ren (ran). Besoj për lexuesin është e kuptueshme shpjegimi lidhur me këtë.

Nga krejt kjo pika e krahasimit P me fillim e ndodhisë SH, kemi PSH, prej nga SHT na jep shtrimjen (SHTO RIMJEN) e sasisë se zhvendosjes shtjellore të materies/gjësëndit, prej nga kemi PSHT, pra na jep fillimin, pikën krahasuese prej nga matet, fillimi ose dukurisë, forma SHT, duke marr P(1) dhe SHT(2) dhe duke na dhënë PSHT, natyrisht e tan kjo e ep fillimin dhe shpejtësinë e SHTIMIT, por rendësin me të madhe e ka në këtë rast mënyra e fillimit ose pika krahasuese, P sepse gjendet në rendit e parë ose në fillim të fjalës, shembull; PSHTOJ, PEJ SHU TO JE , ku je është lëvizje e I e cila gjendet në E; ashtu thjesht; I E (përafrim I je), I A (përafrim; I Asht), I U (përafrim I U, U-se; e cila është në brendësin e trupit, rrjedhë e brendshme/m'renshme ), I O, .., prej nga kemi pas/mas lëvizjes të I-se e cila kthehet J, prej nga kemi; JE, JA; JO, JU,...., etj.

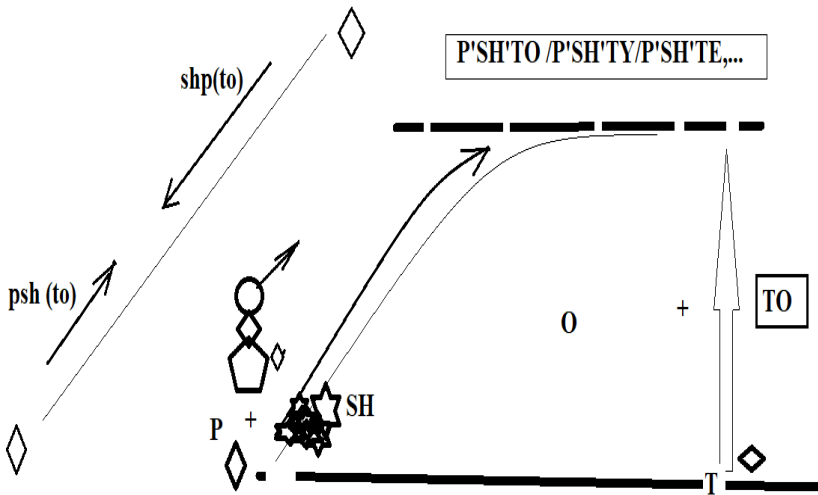

Në skicën/vizatimin e dhënë, kemi përshkruar fjalët SHPT dhe PSHT, si dhe SHPT, natyrisht dallimi qëndron jo në renditjen e SHP/SHP, por në renditjen dhe ndërlidhjen ndërmjet PT/TP/T(P/P)(T). Marrim (MA A RRIM, me majt RRIM) Tatëpjeta /taT'Pjeta, ku përbëhet nga TA'AT'PJET, pjesa PJET në të vërtet ka kuptimin PET, me të njëjtën

P(zanore)T, e cila përshkruan së Pika krahasuese prej nga fillon ET, gjithmonë është me nalt/lart sesa rrafshi me shtrirje ET, prej nga kemi Pej/PI/Po/Pa/Pu/Py/P,...+ ET/AT/IT/OT/UT/YT,... prej nga formojmë fjalët;

P'ET, prej nga Peta, Pjeta, sh(peta),...

P'OT, prej nga Pot, SH(pot)i, Sh(pot)an, ...

P'AT, prej nga Pat, SH(pat)i, Sh(pat)an,

P'UT, prej nga Put, SH(put)i, Sh(put)an,

P'YT, prej nga Pyt, SH(pyt)i, Sh(pyt)an,

P'IT, Pit, SH(pit)i, Sh(pit)an,

Kështu në vizatim sqarues kemi;

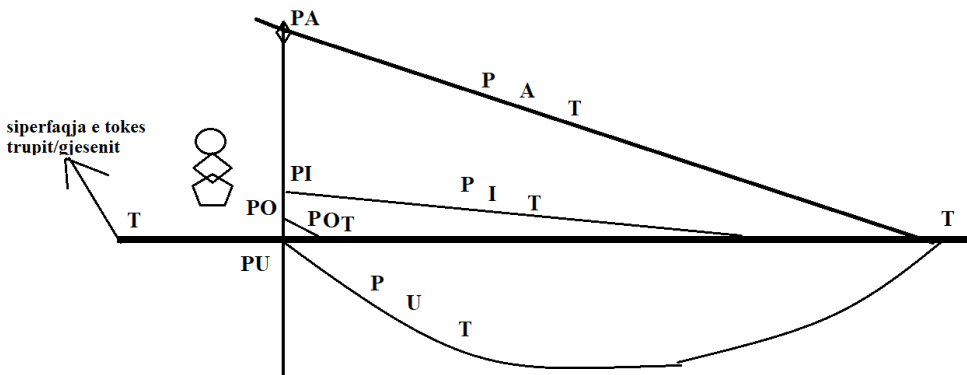

Shënim:

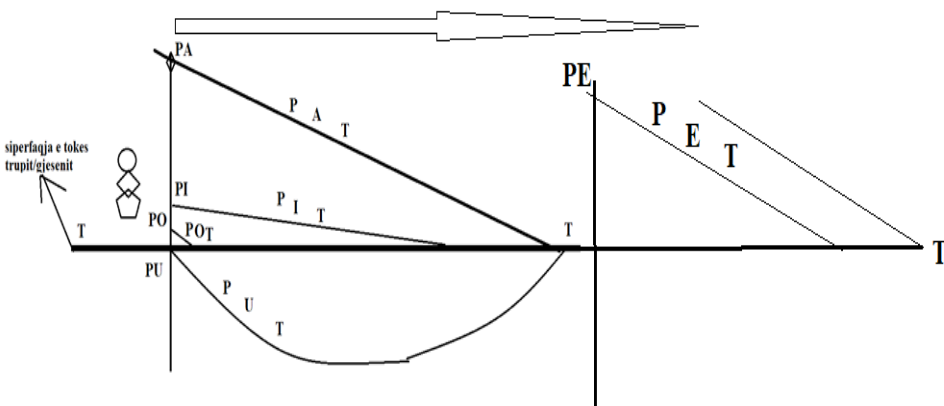



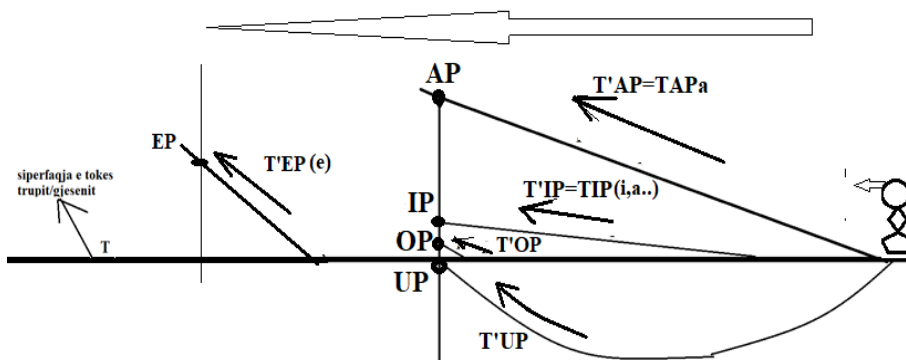

Kështu krijimi i fjalës PET, PUT, PIT, POT, PYT, PAT,.. janë shpjeguar e thjeshtuar nëpërmes vizatimeve, natyrisht këto skica të paraqitura në 2D, pra në rrafsh, por duhet ti mendojmë në 3d, pra vëllimore/hapësinore, në përmasa të vërteta të botës.

Nga simetria, kemi:

PAT	PET	PIT	POT	PUT	PYT
TAP	TEP	TIP	TOP	TUP	TYP

Në Kosovë kemi shprehjet;

*Ish TUP pej kreje, nuk po kuptojke*

TUP e krijuar nga T'UP si përafrim me të HUP=TUP, e krijuar nga Te/TI/TO/TA/T,...+UP.=T'UP

***Gjujti pushk e n'tepen e kres ja n'gjiti***

***Moj e mira n'ato TEPA***

TEP e krijuar nga T'EP si përafrim me të HEP=TEP, e krijuar nga Te/TI/TO/TA/T,...+EP.=T'EP, ashtu mund të merret si përafrim i shkurtimit të fjalës TEPER=TEP, megjithatë nuk është shkurtim sepse fjala TEPER na jep kuptimin të EP (JEP; HEP; HEPOJ; EP) dhe ER si hapësirë e cila ngritët përmbi sipërfaqen e tokës, e cila shkon dhe m'rrin RE-t. Gjegjesisht ER përfshin hapësirën pej sipërfaqes së tokës, dej tek RET.

TAP e krijuar nga T'AP si përafrim me të HAP=TAP, e krijuar nga Te/TI/TO/TA/T,...+AP.=T'AP, fjalë e cila përshkruan hapësirën shumë të gjere, e cila shpesh nuk flet nalt'si/lartësi, por flet për gjësendit e HAP-t e cila ndërlihet dhe n'rlakohet me kuptimin e fjalë T+HAP/TE+AP/TE+JAP prej nga kemi T'AP, kjo mund të jetë edhe t'kurje e fjalës T'JAP ose T'AP. Natyrisht dihet shprehja e cila përdoret në Shqipëri, Qenka bere TAP, pra në kuptimin është i pijm (sepse ka pi shumë alkool)/dehur, pra njeriu i HAPT, HAPUN, që nuk di ka të shkoj, TAP.

Përdoret dhe duhet të jetë përdorur APER, APAR, ZAPAR, T'APER si përfarimi fjalës me madhësi shumë me të madhe se TEPER; por edhe TEPE, në kuptimin TAPA, ashtu duke n përshekrua gjësendin, i cili gjendet në MA-AJEN e gjësendit tjetër, ose që gjendet në pjesën e nalt.

AP në qofte se përshekruan gjësendin që gjendet nalt ose poshtë, duhet të jetë një forme/sipërfaqe e rruhdhun (rru=rra=rre(h)=rry(m),...+dhan), ose bashkësi pikash me e vogël, sesa pjesa tjetër, në këtë rast TA përshekruan hapësirë shumë me të madhe se AP. AP /EP/IP/UP/OP/YP,...me shumë përshekruan veprim, e cila zhvillohet në sipërfaqe, hapësirë të ngusht dhe të t'kurrin e cila merr fund, ose kufizohet me te. Ashtu si korridor i cili është i gjer, dhe shkon dukje u ngushtuar, derisa përfundon në hapësirën e m'shelt, dhe shumë me të ngusht, sesa fillimi i korridorit.

Për këto fjalë; AP. AP /EP/IP/UP/OP/YP,...kemi folur shumë herë, dhe kemi dhënë/dhanë sqarime të hollësishme.

### **Shënim:**

*Shohim se dallimi me PAS(pare, dije)dhe PAS në kuptimin me lan diçka permas, Në këtë kuptim në shqipe përdoret MAS, dhe jo PAS, sepse PA lidhet me gjithçka që sheh njeriu përpara, dhe gjithçka që sheh përpara nuk mund të jetë pronë e tij. Dallimet dhe ngjashmëritë tjera i kemi dhënë në sqarimet përgjatë(përgjon, pra për gjon në kuptimin e gjon djalin, gjësendin që i ka hup, tregues se kjo fjalë është nga veriu) librit, ku fjala MAS, MASA, MAT, Matje,...ne të vërtetë kanë të njëjtin kuptim, sepse gjithçka që është MAS; duhet të kalohet, përshekruhet me kambe duar, e dije, ose me njohje. Kështu të shikojmë disa krahasime, për mas, mat, ma,...Mes/met/me, ..Mos, mot/mo, mys/myt/my, dhe rrjedhimet e krahasimet me fjalë tjera. Lexuesi të mendoj për to.*

Po ashtu pas, pat, pa,...Pes/pet/pe, ..Pos, pot/po, pys/pyt/py,...., për ma gjan nga tabela;

MA	MAS	MAS	MASH	MAL	MADH
ME	MES	MES	MESH	MEL	MEDH
MU	MUS	MUS	MUSH	MUL	MUDH
MO	MOS	MOS	MOSH	MOL	MODH
MI	MIS	MIS	MISH	MIL	MIDH
ME	MES	MES	MESH	MEL	MEDH
MY	MYS	MYS	MYSH	MYL	MYDH
<b><i>Kur M=P, kemi;</i></b>					
PA	PAS	PAS	PASH	PAL	PADH
PE	PES	PES	PESH	PEL	PEDH

PU	PUS	PUS	PUSH	PUL	PUDH
PO	POS	POS	POSH	POL	PODH
PI	PIS	PIS	PISH	PIL	PIDH
PE	PES	PES	PESH	PEL	PEDH
PY	PYS	PYS	PYSH	PYL	PYDH

Kur kemi M=L

L(LL) A	L(LL)A S	L(LL)A S	L(LL)AS H	L(LL)AL(LL )	L(LL)AD H
L(LL) E	L(LL)E S	L(LL)E S	L(LL)ES H	L(LL)EL(LL )	L(LL)ED H
L(LL) U	L(LL)U S	L(LL)U S	L(LL)US H	L(LL)UL(LL )	L(LL)UD H
L(LL) O	L(LL)O S	L(LL)O S	L(LL)OS H	L(LL)OL(LL )	L(LL)OD H
L(LL)I	L(LL)IS	L(LL)IS	L(LL)ISH	L(LL)IL(LL)	L(LL)IDH
L(LL) E	L(LL)E S	L(LL)E S	L(LL)ES H	L(LL)EL(LL )	L(LL)ED H
L(LL) Y	L(LL)Y S	L(LL)Y S	L(LL)YS H	L(LL)YL(LL )	L(LL)YD H

Kur kemi M=G, marrim;

GA	GAS	GAS	GASH	GAL	GADH
GE	GES	GES	GESH	GEL	GEDH
GU	GUS	GUS	GUSH	GUL	GUDH
GO	GOS	GOS	GOSH	GOL	GODH
GI	GIS	GIS	GISH	GIL	GIDH
GE	GES	GES	GESH	GEL	GEDH
GY	GYS	GYS	GYSH	GYL	GYDH

Kur kemi G =GJ, marrim;

GJA	GJAS	GJAS	GJASH	GJAL	GJADH
GJE	GJES	GJES	GJESH	GJEL	GJEDH
GJU	GJUS	GJUS	GJUSH	GJUL	GJUDH
GJO	GJOS	GJOS	GJOSH	GJOL	GJODH
GJI	GJIS	GJIS	GJISH	GJIL	GJIDH
GJE	GJES	GJES	GJESH	GJEL	GJEDH

GJY	GJYS	GJYS	GJYSH	GJYL	GJYDH
-----	------	------	-------	------	-------

VA	VAS	VAS	VASH	VAL	VADH
VE	VES	VES	VESH	VEL	VEDH
VU	VUS	VUS	VUSH	VUL	VUDH
VO	VOS	VOS	VOSH	VOL	VODH
VI	VIS	VIS	VISH	VIL	VIDH
VE	VES	VES	VESH	VEL	VEDH
VY	VYS	VYS	VYSH	VYL	VYDH

FA	FAS	FAS	FASH	FAL	FADH
FE	FES	FES	FESH	FEL	FEDH
FU	FUS	FUS	FUSH	FUL	FUDH
FO	FOS	FOS	FOSH	FOL	FODH
FI	FIS	FIS	FISH	FIL	FIDH
FE	FES	FES	FESH	FEL	FEDH
FY	FYS	FYS	FYSH	FYL	FYDH

Në shumicën e këtyre fjalëve kanë simetrinë e tyre. Disa fjalë janë të rralla ose nuk janë përdorur sepse nuk ka ndodhi në natyrë, të cilat do ta bënin të nevojshme përdorimin e formës të caktuar.

**Shënim:**

*Në gjuhën gjermane Sorrat si pjesëtarë të familjes se korbave quhen Krähe, kurse në anglisht Crow. Nga gjuha gjermane Krähe është e formuar nga krrokatja e Sorrës, pra ajo lëshon një zë i cili nuk është aq i pëlqyer. Megjithatë gjithmonë fjalët; KRISMA, KRIZA, por edhe në shqip Krizma, Kroatje, ose në anglisht, gjermanisht (Krise, Crisis, Crunch, ose në shqipe Kriza) gjithmonë duhet të kuptuar si KRA-h, pra edhe zani/zëri dahet nga tan 'sia/trupi ashti si një Krah i cili dahet nga trupi ose del nga trupi, si KRY, KRI ; KRA,.. Lidhur me këtë bazë është krijuar fjala KRIZMA, e gjësendit, me kuptim të njëjtë edhe fjala KRÄHE nga gjuha gjermane është krijuar për të shpjeguar Krismën ( por edhe Krizma), bërtimën, krrokatjen,...., etj.*

Shënim:KAQOL/KAQORR/KAQOL

**Naj (nej, nuj,noj, nij, nyj, dhe naj)**

NUV simetria VUN  
 NOV simetria VON  
 NIV simetria VIN

NYV simetria VYN

NEV simetria VEN

NAV simetria VAN

Nuk mund të dim saktësisht se emri ILIR, ka kuptimin dhe përdorimi i saj për të treguar se është për të qen I LIR, kjo fjalë mund të këtë kuptimin bazë prej nga është krijuar si IL IR, ose LI RI, të cilat më shumë përshkruajnë njeriut i cili ka LE për tu rritur në kuptim RI, por edhe përshkruan formën e ngritur malore, si ILI RI në kuptimin A LA-n në RI, pra në majet e maleve, prej nga kuptojmë se kjo fjalë bazën e ka për njerëzit malësorë të cilët jetojnë larg pushtetit, por baza e kuptimit është ata jetojnë maleve në lartësinë e saj RI, ashtu siç ka lind edhe fjala EPIRI.

Ngushtica në figura na jep pamjen kur popujt për shkaqe të caktume janë tkurr, e cila në shumicën e rasteve disa popujve ju ka ndodh më shumë disa më shumë e disa kanë pas zhdukje. Kuptohet një popull e ka zhduk popullin tjetër, dhe me këtë gjuhën e tij.

N'gushtova	N'gashtava	N'goshtova	N'gyshtiva	N'geshteva
Gushtova	Gashtave	Goshtova	Gyshtiva	Geshteva

Kështu të kuptojmë saktësisht fjalën/toponimin duke përcaktuar kuptimin e saj. Është gabim, e i pamundshëm, të flasim për kuptimin e saktë të fjalës në kohën kur ajo është përdorur, por me e arsyeshme është të flitet për kuptimin bazë të saj. Gjuha shqipe ashtu si krijimi i jetës mbi tokë, ku pikat e koacervateve nga disa bashkë dyzime organike, të paraqitura për here të parë në para oqeanin e tokës, të cilat krijuan krijesën e para riprodhuese të vetvetes, e me këtë krijimin e jetës mbi tokë. Me të njëjtën rrugë e parim, po ashtu u krijua gjuha shqipe. Në fillim kishte fjalëzat si;

A ()

AU, AA, AO, AE, AY, AA, AAE, AOU

E()

EU, EA, EO, EE, EY, EE, EAE, EOU

O()

OU, OA, OO, OE, OY, OO, OAE, OOU

I()

IU, IA, IO, IE, IY, II, IAE, IOU

J()

JU, JA, JO, JE, JY, JI, JAE, JOU

U()

UU, UA, UO, UE, UY, UI, UAE, UOU

Y()

NU, NA, NO, NE, NY, NI, NAE, NOU  
RU, RA, RO, RE, RY, RI, RAE, ROU,...  
RRU, RRA, RRO, RRE, RRY, RRI, RRAE, RROU,...  
QU, QA, QO, QE, QY, QI, QAE, QOU,...  
KU, KA, KO, KE, KY, KI, KAE, KOU,...  
GU, GA, GO, GE, GY, GI, GAE, GOU,...  
GJU, GJA, GJO, GJE, GJY, GJI, GJAE, GJOU,...  
THU, THA, THO, THE, THY, THI, THAE, THOU,...  
TU, TA, TO, TE, TY, TI, TAE, TOU,...  
VU, VA, VO, VE, VY, VI, VAE, VOU,...  
DU, DA, DO, DE, DY, DI, DAE, DOU,...  
MU, MA, MO, ME, MY, MI, MAE, MOU,...  
SU, SA, SO, SE, SY, SI, SAE, SOU,...  
SHU, SHA, SHO, SHE, SHY, SHI, SHAE, SHOU,...  
CU, CA, CO, CE, CY, CI, CAE, COU,...  
LU, LA, LO, LE, LY, LI, LAE, LOU,...  
LLU, LLA, LLO, LLE, LLY, LLI, LLAE, LLOU,...  
Mandej duke krijuar anet simetrike të tyre;

UN, AN, ON, EN, YN, IN, EAN, UON  
RU; AR, OR, ER, YR, IR, EAR, UOR,...  
URR, ARR, ORR, ERR, YRR, IRR, EARR, OURR,...  
UQ, AQ, OQ, EQ, YQ, IQ, EAQ, OUQ,...  
UK, AK, OK, EK, YK, IK, EAK, UOK,...  
UG, AG, OGO, EGE, YGY, IGI, EAGA, UOGU,...  
UGJ, AGJ, OGJ, EGJ, YGJ, IGJ, EAGJ, UOGJ,...  
UTH, ATH, OTH, ETH, YTH, ITH, EATH, OUTH,...  
UT, AT, OT, ET, YT, IT, EAT, OUT,...  
UV, AV, OV, EV, YV, IV, EAV, OUV,...  
UD, AD, OD, ED, YD, ID, EAD, OUD,...  
UP, AP, OP, EP, YP, IP, EAP, OUP,...  
UM, AM, OM, EM, YM, IM, AEM, OUM,...  
US, AS, OS, ES, YS, IS, AES, OUS,...  
USH, ASH, OSH, ESH, YSH, ISH, EASH, UOSH,...  
UC, AC, OC, EC, YC, IC, AEC; UO,...  
UL, AL, OL, EL, YL, IL, AEL, OUL,...  
ULL, ALL, OLL, ELL, YLL, ILL, AELL, OULL,...  
UH, AH, OH, EH, YH, IH, EAH, OUH,...  
Si dhe më zanore në të dy anet e bashkëtingëllores

UHU, AHA, OHO, EHE, YHY, IHI, EAHEA, UOHO  
 UNU, ANA, ONO, ENE, YNY, INI, EANEA, UONO  
 URU; ARA, ORO, ERE, YRY, IRI, EARAE, UOROU,...  
 URRU, ARRA, ORRO, ERRE, YRRY, IRRI, EARRA, OURRU...  
 UQU, AQA, OQO, EQE, YQY, IQI, EAQAE, OUQOU,...  
 UKU; AKA, OKO, EKE, YKY, IKI, EAKAE, UOKUO,...  
 UG, AG, OGO, EGE, YGY, IGI, EAGA, UOGU,...  
 UPU, APA, OPO, EPE, YPY, IPI, IPAE, OPOU,...  
 UGJU, AGJA, OGJO, EGJE, YGJY, IGJI, EAGJAE, UOGJOU,...  
 UTHU, ATHA, OTHO, ETHE, YTHY, ITHI, EATHAE, OUTHOU,...  
 UTU, ATA, OTO, ETE, YTY, ITI, ITAE, ITOU,...  
 UVU, AVA, OVO, EVE, YVY, IVI, EAVA, OUV,...  
 UDU, ADA, ODO, EDE, YDY, IDI, IDAE, ODOU,...  
 UMU, AMA, OMO, EME, YMY, IMI, AEMAE, OMOU,...  
 USU, ASA, OSO, ESE, YSY, ISI, AESAE, OUSOU,...  
 USHU, ASHA, OSHO, ESHE, YSHY, ISHI, EASHAE, UOSHOU,...  
 UCU, ACA, OCO, ECE, YCY, ICI, AECAE, UOCU,...  
 ULU, ALA, OLO, ELE, YLY, ILI, ALAE, OULO,...  
 ULLU, ALLA, OLLO, ELLE, YLLY, ILLI, ALLAE, OLLOU,...

Këto ishin fjalët e para të popujve të familjes së shqipes. Mandej u zhvillua përfundimisht e këtyre fjalëve më zanore të ndryshme;

iHU, OHA, UHO, UHE, AHY, EHI, UHEA, EUHO  
 ANU, ENA, INO, UNE, ENY, ANI, EANU, UNI  
 URA; ARI, ORE, ARE, URY, ERI, EARI, EROU,...  
 URRU, ERRA, IRRO, ARRE, ERRY, ERRI, ERRAU, EURRI...  
 UQA, AQU, EQO, IQE, UQY, AQI, IQAE, EQEU,...  
 UKU; AKA, OKO, EKE, YKY, IKI, EAKAE, UOKUO,...  
 UG, AG, OGO, EGE, YGY, IGI, EAGA, UOGU,...  
 UPU, APA, OPO, EPE, YPY, IPI, IPAE, OPOU,...  
 UGJU, AGJA, OGJO, EGJE, YGJY, IGJI, EAGJAE, UOGJOU,...  
 UTHU, ATHA, OTHO, ETHE, YTHY, ITHI, EATHAE, OUTHOU,...  
 UTU, ATA, OTO, ETE, YTY, ITI, ITAE, ITOU,...  
 UVU, AVA, OVO, EVE, YVY, IVI, EAVA, OUV,...  
 UDU, ADA, ODO, EDE, YDY, IDI, IDAE, ODOU,...  
 UMU, AMA, OMO, EME, YMY, IMI, AEMAE, OMOU,...  
 USU, ASA, OSO, ESE, YSY, ISI, AESAE, OUSOU,...  
 USHU, ASHA, OSHO, ESHE, YSHY, ISHI, EASHAE, UOSHOU,...  
 UCU, ACA, OCO, ECE, YCY, ICI, AECAE, UOCU,...

ULU, ALA, OLO, ELE, YLY, ILI, ALAE, OULO,...

ULLU, ALLA, OLLO, ELLE, YLLY, ILLI, ALLAE, OLOU,...

Hapi tjetër filloj krijimi me bashkëngjitjen e dy bashkëtingëlloreve në përthurje më zanore. Kur bashkëtingëlloret e njëjta renditeshin brenda fjalës për të ndërtuar shumësin e emrit/fjalës, si; GEG, KEK, KUK, KAK, LUL, SUS; SHYSH, SHESH, VEV, VAV, THITH, TIT, TUT, TAT,...., etj. Mandej brenda fjalës u formuan më renditjen e dy bashkëtingëlloreve të ndryshme duke shpreh format e përbëra të dukurive që mund të krijoheshin, ose rridhnin nëpër ato (forma të trupave, reliefi dhe lëvizjet të cilat mund të ushtrohen në to)

Si SHEGA, ZUGA, ZHUGA, NAMA, NIME, NUME; VUNE, DURU, DAR, HAR, VAR,...., etj. Në fund hapi i fundit i kalimit në gjuhën e sotme shqipe, ishte bashkimi i dy bashkëtingëlloreve duke e hup zanoret ndërmjetësuese. Kështu nga KUR u murr KRU, KAR-KRA, DAR-DRA, MAR=MRA, VAR=VRA,...., prej nga u rrit numri i fjalëve të reja, e me këtë mundësia e shprehjeve në fjalë -timet njeri me tjetrin.

KR, KR(zanore), (zanore)KR, dal nga K(zanore)R

GR, GR(zanore), (zanore)GR, dal nga G(zanore)R

MR, MR(zanore), (zanore)MR, dal nga M(zanore)R

NR, NR(zanore), (zanore)NR, dal nga N(zanore)R

TR, TR(zanore), (zanore)TR, dal nga T(zanore)R

VR, VR(zanore), (zanore)VR, dal nga V(zanore)R

NG, NG(zanore), (zanore)NG dal nga N(zanore)G

Por edhe ;

GN, GN(zanore), (zanore)GN dal nga G(zanore)N

GM, GM(zanore), (zanore)GM dal nga G(zanore)M

Por edhe

MG, MG(zanore), (zanore)MG dal nga M(zanore)G

GL, GL(zanore), (zanore)GL dal nga G(zanore)L

Por edhe

LG, LG(zanore), (zanore)LG dal nga L(zanore)G

ANU, ENA, INO, UNE, ENY, ANI, EANU, UNI

QURA; KARI, DORE, MARE, VURY, VERI, NEARI, KEROU,...

QURRA, KERRA, PIRRO, KARRE, TERRY, TERRI, MERRAU, SEURRI..

LUQA, LAQU, KEQO, TIQE, TUQY, TAQI, MIQAE, NEQEU,...

VUKU; HAKA, KOKO, HEKE, PYKY, PIKI, DEAKAE, DUOKUO,...



LUG, LAG, GOGO, GEGE, PYGY, SIGI, SEAGA, SUOGU, ...  
 HUPU, HAPA, KOPO, KEPE, KYPY, PIPI, MIPAE, ROPOU, ...  
 NUGJU, MAGJA, MOGJO, MEGJE, VYGJY, VIGJI, GJEAGJAE, UOGJOU, ...  
 THUTHU, THATHA, KOTHO, ETHE, YTHY, ITI, EATHAE, OUTHOU, ...  
 UTU, ATA, OTO, ETE, YTY, ITI, ITAE, ITOU, ...  
 UVU, AVA, OVO, EVE, YVY, IVI, EAVA, OUV, ...  
 UDU, ADA, ODO, EDE, YDY, IDI, IDAE, ODOU, ...  
 UMU, AMA, OMO, EME, YMY, IMI, AEMAE, OMOU, ...  
 USU, ASA, OSO, ESE, YSY, ISIAESAE, OUSOU, ...  
 USHU, ASHA, OSHO, ESHE, YSHY, ISHI, EASHAE, UOSHOU, ...  
 UCU, ACA, OCO, ECE, YCY, ICI, AECAE, UOCU, ...  
 ULU, ALA, OLO, ELE, YLY, ILI, ALAE, OULO, ...  
 ULLU, ALLA, OLLO, ELLE, YLLY, ILLI, ALLAE, OLLOU, ...

### Shembuj nga Psoj/Psoj dhe MAsoj/Msoj

Psoj=P,...+soj	Pshoj	
Pusoj=Pu+Soj	Pu+Shoj	
Pasoj=Pa+soj	Pa+shoj	
Pesoj=Pe+soj	Pe+SHoj	
Pisoj=Pi+soj	Pi+Shoj	
Masoj=Ma+Soj	Ma+Shoj	
Musoj=M <sub>u</sub> +soj	Mu+Shoj	
Msoj=M'+Soj	M'+Shoj	
Besoj=Be+soj	Be+Shoj	
Gugsoj=gu'G'+soj	Gug+SHOJ	
GU+soj	Gu+Shoj	
Vesoj=Ve+soj	Ve+SHoj	
Ver/var+Soj	Ver/Var+Shoj	

### Lazdrim, Ladroj, Lazdroj, Zdrol

Kështu A LEK SA N'DRI na jep lidhjen drejt për drejt të rrjedhjes se pjesës LEK, SA DRINI, ku pjesa LEK, na jep fisin e tij, njerëzit e LAKUT të tij, ose siç quhet në Kosovë (Dardani) ILAKEVE (i lakut, i lake(a)ve) të tij. Emri LEK lidhet drejt për drejt më fisin, më njerëzit e LAKut, pra që dahren tu përdor Lakun, janë të një shpije e fisi. Kështu emni (em'ni/Am'NU) Aleksandr ose ALEKSANDRI na jep kuptimin e emrit të tij, që A LEK, pra është i fisit, që do të jetë i shumtë, i madh dhe do të rrjedh si Uji, si DRINI. Duhet kuptuar se emnat; Dri, Drini nuk paraqesin Lumin DRI të sotem, Dri quhej në përgjithësi, rrjedhja e ujit, si dhe prania e shumë Ujit, i krijuar nga DA RI, përafua më kuptimin DA pej RI-s, DA pej RINI, ku kemi Drini. Pjesa A LEK mund të nënkuptohet edhe si A I FISIT, A i LEKNIS, njeri i fisit, i cili është i madh SAN/SHAN/CAN dhe DRI, na jep rrjedhën e krejt pjesës e cila gjendet para fjalës (DRI), pra ALEKSAN nis rrjedhjen, vazhdueshmërinë, e përshkruar nëpërmes fjalës pasuese e cila do të nodh/ndodh në të ardhmen DRI, pra A LEK SAN fillon të rrjedh, të marr rrugën e vazhdueshmërisë se rrjedhjes, sidomos kur ngjitet më pjesën DRI/DIR/DAR/DRA/DRO/DOR,...

Por edhe A LEKS, në kuptimin A i LEKS, kurse A LEKS AN, na ep kuptimin A LAKU I AN-es, pra i Venit ku gjendet, shtrihet LEKA, LEKSI, si trajtë që bart kuptimin LAK, njerëz tw lakut, dhe i cili i përket atij vendi, gjaku dhe është prijës i tyne/tyre.

Ne këtë pjesë do ti paraqesim fjalët Lazdrim, LAZDROJ; ZDRIP/ZHRIP; ZDROP/ZHDROP; ZDROP; AGIM/GIM/ZGIM/AZGIM/AZGIN (prej nga marrim GJIM; ZGJIM; AZGJIM; AZGJIN; ZINGIN), më shtjellimin e këtyre fjalëve epim (jepim) vërtetim (argument= ar gjume ant) se toponimet ZDRIM, ZADRIME, OZDRIME nuk mund te jenw fjalë sllave, por janë përvetësuar nga Shqiptarët të tjetërsuar në Sllavë, sidomos nga; Sllavete Ballkanit dhe Rumunet, e një pjesë e Hungarezëve, të cilit dikur ishin djepi i gjuhës shqipe, dhe i të parëve tonë:

Në të gjitha toponime, emrat e vendeve (mund të përafrohet *ven dava*) të cilët kanë renditjen DR, D(zanore)R, (zanore; fjalë)DR; (zanore; fjalë) D(zanore)R, na epin vendin e rrjedhës se gjësendit, se pari pranin e lumenjve, ujit, liqeneve ( në Kosovë *Liqeni* kryesisht quhej, *quhet Lke, Lkeve*).

Kështu A LEK SA N'DRI na jep (ep) lidhjen drejt për drejt të rrjedhjes se pjesës LEK, SA DRINI, ku pjesa LEK, na jep fisin e tij, njerëzit e LAKUT të tij, ose siç quhet në Kosovë I LAKEVE të tij. Emri LEK lidhet drejt për drejt më fisin, më njerëzit e LAKut, pra dahren tu e përdor Lakun, janë të një shpije, të një fisi. Kështu emni Aleksandr ose ALEKSANDRI na jep kuptimin e emrit të tij, që A LEK, pra është i fisit, i cili do të jetë i

shumtë, i madh dhe do të rrjedh si Uji, si DRINI. Pjesa A LEK nënkuptohet si A I FISIT, A i LEKNIS, njeri i fisit, i cili është i madh SAN/SHAN/CAN dhe DRI, na jep rrjedhën e krejt pjesës e cila gjendet para fjalës (DRI), pra ALEKSAN nis rrjedhjen, vazhdueshmërinë, e përshkruar nëpërmes fjalës pasuese e cila do të nodh/ndodh në të ardhmen DRI, pra A LEK SAN fillon të rrjedh të marr rrugën e vazhdueshmërisë kur ngjitet më pjesën DRI/DIR/DAR/DRA/DRO/DOR,...

Shume kuptimet dal nga; LEKS, LEKS+AN , si dhe LEKSAN, prej nga kemi LEK SAN, del nga fjalëzat, të cilat më bashkimin e tyre të njëpasnjëshëm krijojnë dhe zgjerojnë kuptimin e tyre prej një fjalë në tjetrën. Si shembull kemi; SONTE, e *cila* u krijua, e më kuptim nga SANTE e cila përdoret në Veri dhe Verilindja, pra Kosovë, nga SANTE më kuptimin SA A NAT, SANTE, por në të njëjtë kohë ka kuptimin e sasisë SAN’NUT prej nga SA AN=SAN, pra SA e shpërndamë e në vendin e vet ku shtrihet dhe është e NUT, si NAT, në formën SA+AN=SAN, që në bazë shpreh AN-en gjësendit në sasinë; SA/SHA, për të cilat flasim gjerësisht përgjatë librit.

Ne këtë pjesë do ti paraqesim fjalët Lazdrim, LAZDROJ; ZDRIP/ZHRIP; ZDROP/ZHDROP; ZDROP; AGIM/GIM/ZGIM/AZGIM/AZGIN (prej nga marrim GJIM; ZGJIM; AZGJIM; AZGJIN; ZINGIN), më shtjellimin e këtyre fjalëve epim vërtetimin; se toponimet ZDRIM, ZADRIME, OZDRIME nuk janë fjalë sllave, por janë përvetësuar nga Sllavet e jugut, pasi shumica janë Shqiptarë të tjetërsuar në Sllave.

Pasi/masi, LAZDRIM, përbëhet nga LA, pra më LAN, më LE, LA ai/ajo, në pjesën e dytë kalon LAZ, pra ashtu si LAZ/LLAZ për të cilin kemi folur gjerësisht në pjesën para Fjala Z e bën zgatimin/zgjatimin e pjesës pasuese DRIK në formën ZDRIM. Kurse kur Z gjendet në fund të fjalës si LAZ, e bën levizjen drejt turrjes ose zvogëlimin të pjesës LA.

Kështu më pak fjala LA ZDRIM na jep zgjatimin dhe rrjedhën ecjen gjatësore, të pjesës ZDRIM e bën përshpejtimin e pjesë ZDRIM, e cila ka ndërlidhje më ZDRYP, ZDRIP,

LAZDRI N	LAZDRO N	LAZDRU N	LAZDRE N	LADRY N	LAZDRA N
<b>LAZ</b>					
<b>Z (DR)</b>					
DRIN	DRON	DRUN	DREN	DRYN	DRAN
DRIM	DROM	DRUM	DREM	DRYM	DRAM
DRIP	DROP	DRUP	DREP	DRYP	DRAP
DRIL	DROL	DRUL	DREL	DRYL	DRAL

DRIG	DROG	DRUG	DREG	DRYG	DRAG
DRIGJ	DROGJ	DRUGJ	DREGJ	DRYGJ	DRAGJ
DRIK	DROK	DRUK	DREK	DRYK	DRAK
DRIQ	DROQ	DRUQ	DREQ	DRYQ	DRAQ
DRIS	DROS	DRUS	DRES	DRYS	DRAS
DRISH	DROSH	DRUSH	DRESH	DRYSH	DRASH
, të gjitha këto fjalë me kuptime në shqip. Etj,... në vazhdim,..					

Kështu DRILON na jep DRI LON, ku pjesa LON është më LAN, por të gjitha këto fjalëklan kuptimin bazë të njëjtë më fjalën LUN, pra DRILUN=DRILON, ashtu sikur kur themi vLON=vLUN. Nga kjo s' do menduar shumë vërtetojmë se DRILON fjalëe cila sot përdoret më shumë si emër, na jep fjalën ZDRILON/ZDROLAN, por DRO ndryshon nga DRI, sepse DRO merr më shumë rrjedhje, lëvizje, veç brenda RO-s , hapësirës shumë të vogël, ku mund të shtrihet vetëm vendbanim i caktuar. Nga zanoret përcaktohet lëvizshmëria, në bazë të intensitetit përgjatë shqiptimit të tyre, kështu **I** ka lëvizshmëri më shumë se **A**, **O** dhe nga kjo **DRI** është rrjedhshmëri gjatësore, shumë më e madhe sesa DRO e cila përfshin hapësirën rrethuese të njeriut, dhe vendbanimit të tij.

Prej nga; ZDROLA/ZDRILON mjaft shumë, edhe pse në bazë ndërliidhen më njëra tjetrën në formë, por ndryshojnë në përmasat fizike dhe rrjedhje, lëvizje,..., Prej nga; ZDROLA/ZDRILON mjaft shumë, edhe pse në bazë ndërliidhen më njëra tjetrën në formë, por ndryshojnë në përmasat fizike, në rrjedhje, në lëvizje,..., etj.

Prej nga; DRULAN/DRILON/DRELON/ DROLEN,..., dallojnë njëra më tjetrën po aq sa dallojnë DRUT/DRIT/DRET/DROT,... natyrisht lexuesi fjalën DRUT nuk duhet ta lidhin më DRU, sepse baza kuptimore e fjalës DRU më kuptim *DA nga/prej RU*, pra vazhdimisht ka DAMJE prej pjesës sipërfaqes RU. Prej, nga DRU kemi rrjedhje të brendshme, nga brendia, hapësira nën sipërfaqen e gjësëndit/trupit; RU.

Në të njëjtën mënyrë kemi rrjedhje të ndryshme në përputhje më tingujt e përthurrur më D dhe R;

DRO pra DA vazhdimisht nga sipërfaqja RO, prej nga kemi rrjedhje brenda pjesës RO, e cila është e ndryshme për nga forma dhe përmasat më RI, RA; RE,..., etj.

DRI pra DA vazhdimisht nga sipërfaqja RI, prej nga kemi rrjedhje brenda pjesës RI, e cila është e ndryshme për nga forma dhe përmasat më RI, RA; RE,..., etj.

DRA pra DA vazhdimisht nga sipërfaqja RA, prej nga kemi rrjedhje brenda pjesës RA, e cila është e ndryshme për nga forma dhe përmasat më RI, RA; RE,..., etj.



Kështu RAM është më e madhe por shumë më e pak e lëvizshme sesa RIM. Këto fjalë marrin veprimi të caktuara dhe përshpejtohen varësisht më cilat fjalë bashkohen, ashtu si shembull kemi PRI/PRIM, si PRIM BRE DJAL E MOS U NAL, dhe Vep(*rim*), NU PRIMJEN,..., etj.

Prej LADRIM , *ngjesh/n'gesh/n'gush mrena vetës shumë fjalë;*

- 1) LA, LAD (*simetrinë DAL, më kuptim DA LA, pra LA DA, prej nga ndërtohet fjala DAL/LAD*), ..., etj.
- 2) ADRIM, *në kuptimin A rrjedhje DA pej RIM, në trajtën DRIM/DRI*
- 3) DRIM përbëhet nga DRIM=DA RIM, ashtu si DRAMA, DRUM, DREM, DROM, si DROMCA E BUKES, ..., etj.
- 4) RIM që na jep RAM-jen nga RI në drejtim IM pra, më kuptimin AM, të cilat kanë kuptimin MI=MA=MU=MO, dhe e shumicën e kohës ,pushon‘ në sipërfaqen e tokës, masi/pasi ajo është Maj-tja kryesore e çdo gjë në tokë. Kuptohet se ajo që është në brendi të saj nga ROM/RIM behet, shen'rrohet në RUM
- 5) Kurse RIM, përbëhet nga RI dhe IM, për të cilat tashme kemi dhënë sqarime të bollshme.

Krejt e kuptueshme se; LA DRI, LA DRO, LA DRIM, LA DRUM (*ku U sikur buron nga brendia, e cila vije nga nën sipërfaqja e gjësëdit/tokës, në të vërtetë shpesh përshkruhet e kallumja, e cila merret sikur është në brendinë e kohës, nën sipërfaqen e gjësëdit. Krejt kjo na del që koha e kaluar është shkaktar dhe motor i të ardhmes*) na ep përshkrimin e rrjedhjes në format LADRIM.

Sikur ta marrim simetrinë e fjalës LADRIM, e kemi fjalën më kuptim në gjuhën shqipe e cila do të thotë MIR\*DAL, fjalë më kuptime për të cilat kemi dhënë sqarime të shumta, dhe besoj e kuptueshme për secilin pej nesh, ashtu si dhe LADRIM.

*Krejt e natyrshme, e kuptueshme, nga madhështia e guhës t 'vërtet, se fjala LADRIM/LADRO/LADRU është e njëjtë fjalët LAZDRIM/LAZDRO/LAZDRU, ..., dallimi qëndron tek shtimi i fjalës Z, e cila e rrit largimin, rrjedhjen më të shpejt më zigazake (në Kosovë thuhet Zik-Zake), por paralele n'koftë se kemi shumë rrjedhje brija-brijaz, prej nga LA(Z)DRIM/LA(Z)DRO/LA(Z)DRU, ... në bazë të gjitha shpjegimeve që i kemi bere, besoj gjithçka është e sqarueshme po ashtu edhe në këtë pjesë, në koftë se e marrim simetrinë e fjalëve të fundit , atëherë e kemi MIR DZAL, megjithatë kjo fjalëdhe forma DZ nuk e kemi të zhvilluar, sepse DZ në këtë renditje ka përparësi D, kurse në jetën e përditshme Z është shumë më shpejt rrjedhëse, dhe lëvizëse sesa D, kështu del e pakuptimin që Z të dahet apo dal nga Z, prej nga kemi përfundim logjik, të formimit të fjalëve, më renditje ZD, e jo DZ.*

*Po ashtu më të njëjtën bazë kuptimore, dhe më logjiken e njëjtë janë krijuar fjalët; LADRIM, LADRO, LUNDRIM, LUNDRAN,...., etj.*

## **Doruntina**

DORUNTINA; përbëhet nga DO RUN T'INA. Në kuptimin DO=DA për RUJTJE, dhe T'INA, në kuptimin T'ANA, T'INA, T'ONA, ... ose si thuhet në Kosovë;

*të t'ina janë tokat,*

*te t'ina jemi na*

*Gjithashtu kjo ka kuptim si; DO RUNT INA, ku kjo shumëkuptimësi, më bazë të njëjtë kuptimore, del nga fjalëzat, të cilat si gurëzit e mozaikut, mund të ndërtojnë më pak ndërrime shumë pamje.*

*DORUNTINA mund të jetë emër i dal nga DOR, DORET; DORIAN, DORIANET, pra mund të jetë emër DARDAN, masi/pasi unë mendoj se DORIAN është shkurtë për emrin DAR(D)AN/DOR(DI)AN. Si rrjedhim i këtyre emrave, nga populli i lashtë Dardan, kemi emrin DORA, DORIANA, DORIE, DORIKA, DORIKE,....,etj.*

## **DONIKA**

*Emër i Zotit, i kthyer në gjinin (GJI NON, më NU GJI) femërore, prej nga DON, DONA, DONAJ, ADONAJ (A DONAJ), DIONIS,...., si dhe DONIKA, e cila na jep pamjen DON dhe NIK si DON'NIKA, ose më thjesht (DON)IK, pra na jep një zgjatje, rrugëtim, largim, në kuptimin përkëdhelës po ashtu, si DON(IK).*

*Se ky emër përmbledh emrin e femrës, si emër përkëdhelës, në kuptimin se DON largimin, ose shëtitjen poshtë dhe nalt, mandej DO (NIK) na jep pamjen e asaj që DON shumë, që është tepër kureshtare, e cila është e menqur/menqun, e pandalshme, e zgjut, dhe e cila nuk rrinë në një vend. Po ashtu kemi QUN, QUNAK, e ndërtuar në përpjekjen për të treguar, se QUNI, quhet lëviz, nuk nalt/ndalet, dhe nuk rri në një vend, është i shkathet i lëvizshëm,...., etj.*

## **Shënim:**

Mos të harrojmë se, fjalët të cilat janë të krijuara; VAL/KAL/DAL/MAL/GAL/SHAL/SAL/LAL/NAL/QAL/BAL,... pra në të njëjtën mënyrë, kemi;

VEL/KEL/DEL/MEL/GEL/SHEL/SEL/LEL/NEL/QEL/BEL,....

VIL/KIL/DIL/MIL/GIL/SHIL/SIL/LIL/NIL/QIL/BIL,....

VUL/KUL/DUL/MUL/GUL/SHUL/SUL/LUL/NUL/QUL/BUL,...

VYL/KYL/DYL/MYL/GYL/SHYL/SYL/LYL/NYL/QYL/BYL,...

VOL/KOL/DOL/MOL/GOL/SHOL/SOL/LOL/NOL/QOL,...

Si dhe;

VALL/KALL/DALL/MALL/GALL/SHALL/SALL/LLALL/NALL/QALL/BALL,...

VELL/KELL/DELL/MELL/GELL/SHELL/SELL/LLELL/NELL/QELL/BELL,...

VILL/KILL/DILL/MILL/GILL/SHILL/SILL/LLILL/NILL/QILL/BILL,...

VULL/KULL/DULL/MULL/GULL/SHULL/SULL/LLULL/NULL/QULL/BULL,...

VYLL/KYLL/DYLL/MYLL/GYLL/SHYLL/SYLL/LLYLL/NYLL/QYLL/BYLL,...

VOLL/KOLL/DOLL/MOLL/GOLL/SHOLL/SOLL/LOLL/NOLL/QOLL,...

Por edhe

VAL(KAN)/KAL(KAN)/DAL(KAN)/MAL(KAN)/GAL(KAN)/SHAL(KAN)/SAL(KAN)/L(KAN)AL(KAN)/NAL(KAN)/QAL(KAN)/BAL(KAN),...

VEL(KAN)/KEL(KAN)/DEL(KAN)/MEL(KAN)/GEL(KAN)/SHEL(KAN)/SEL(KAN)/L(KAN)EL(KAN)/NEL(KAN)/QEL(KAN)/BEL(KAN),...

VIL(KAN)/KIL(KAN)/DIL(KAN)/MIL(KAN)/GIL(KAN)/SHIL(KAN)/SIL(KAN)/L(KAN)IL(KAN)/NIL(KAN)/QIL(KAN)/BIL(KAN),...

VUL(KAN)/KUL(KAN)/DUL(KAN)/MUL(KAN)/GUL(KAN)/SHUL(KAN)/SUL(KAN)/L(KAN)UL(KAN)/NUL(KAN)/QUL(KAN)/BUL(KAN),...

VYL(KAN)/KYL(KAN)/DYL(KAN)/MYL(KAN)/GYL(KAN)/SHYL(KAN)/SYL(KAN)/L(KAN)YL(KAN)/NYL(KAN)/QYL(KAN)/BYL(KAN),...

VOL(KAN)/KOL(KAN)/DOL(KAN)/MOL(KAN)/GOL(KAN)/SHOL(KAN)/SOL(KAN)/L(KAN)OL(KAN)/NOL(KAN)/QOL(KAN),...

VALL(KAN)/KALL(KAN)/DALL(KAN)/MALL(KAN)/GALL(KAN)/SHALL(KAN)/SALL(KAN)/LL(KAN)ALL(KAN)/NALL(KAN)/QALL(KAN)/BALL(KAN),...

VELL(KAN)/KELL(KAN)/DELL(KAN)/MELL(KAN)/GELL(KAN)/SHELL(KAN)/SELL(KAN)/LL(KAN)ELL(KAN)/NELL(KAN)/QELL(KAN)/BELL(KAN),...

VILL(KAN)/KILL(KAN)/DILL(KAN)/MILL(KAN)/GILL(KAN)/SHILL(KAN),...



L(KAN)/SILL(KAN)/LL(KAN)ILL(KAN)/NIL(KAN)/QILL(KAN)/BILL(KAN),...

VULL(KAN)/KULL(KAN)/DULL(KAN)/MULL(KAN)/GULL(KAN)/SHULL(KAN)/SULL(KAN)/LL(KAN)ULL(KAN)/NULL(KAN)/QULL(KAN)/BULL(KAN),...

VYLL(KAN)/KYLL(KAN)/DYLL(KAN)/MYLL(KAN)/GYLL(KAN)/SHYLL(KAN)/SYLL(KAN)/LL(KAN)YLL(KAN)/NYLL(KAN)/QYLL(KAN)/BYLL(KAN),...

VOLL(KAN)/KOLL(KAN)/DOLL(KAN)/MOLL(KAN)/GOLL(KAN)/SHOLL(KAN)/SOLL(KAN)/LL(KAN)OLL(KAN)/NOLL(KAN)/QOLL(KAN),...

Por edhe

VALL(QAN)/QALL(QAN)/DALL(QAN)/MALL(QAN)/GALL(QAN)/SHALL(QAN)/SALL(QAN)/LL(QAN)ALL(QAN)/NALL(QAN)/QALL(QAN)/BALL(QAN),...

VELL(QAN)/QELL(QAN)/DELL(QAN)/MELL(QAN)/GELL(QAN)/SHHELL(QAN)/SELL(QAN)/LL(QAN)ELL(QAN)/NEL(QAN)/QELL(QAN)/BELL(QAN),...

VILL(QAN)/QILL(QAN)/DILL(QAN)/MILL(QAN)/GILL(QAN)/SHILL(QAN)/SILL(QAN)/LL(QAN)ILL(QAN)/NIL(QAN)/QILL(QAN)/BILL(QAN),...

VULL(QAN)/QULL(QAN)/DULL(QAN)/MULL(QAN)/GULL(QAN)/SHULL(QAN)/SULL(QAN)/LL(QAN)ULL(QAN)/NULL(QAN)/QULL(QAN)/BULL(QAN),...

VYLL(QAN)/QYLL(QAN)/DYLL(QAN)/MYLL(QAN)/GYLL(QAN)/SHYLL(QAN)/SYLL(QAN)/LL(QAN)YLL(QAN)/NYLL(QAN)/QYLL(QAN)/BYLL(QAN),...

VOLL(QAN)/QOLL(QAN)/DOLL(QAN)/MOLL(QAN)/GOLL(QAN)/SHOLL(QAN)/SOLL(QAN)/LL(QAN)OLL(QAN)/NOLL(QAN)/QOLL(QAN),...

VAL(QAN)/QAL(QAN)/DAL(QAN)/MAL(QAN)/GAL(QAN)/SHAL(QAN)/SAL(QAN)/L(QAN)AL(QAN)/NAL(QAN)/QAL(QAN)/BAL(QAN),...

VEL(QAN)/QEL(QAN)/DEL(QAN)/MEL(QAN)/GEL(QAN)/SHEL(QAN)/SEL(QAN)/L(QAN)EL(QAN)/NEL(QAN)/QEL(QAN)/BEL(QAN),...

VIL(QAN)/QIL(QAN)/DIL(QAN)/MIL(QAN)/GIL(QAN)/SHIL(QAN)/SIL(QAN)/L(QAN)IL(QAN)/NIL(QAN)/QIL(QAN)/BIL(QAN),...

VUL(QAN)/QUL(QAN)/DUL(QAN)/MUL(QAN)/GUL(QAN)/SHUL(QAN)/SUL(QAN)/L(QAN)UL(QAN)/NUL(QAN)/QUL(QAN)/BUL(QA

N),...

VYL(QAN)/QYL(QAN)/DYL(QAN)/MYL(QAN)/GYL(QAN)/SHYL(QAN)/SYL(QAN)/L(QAN)YL(QAN)/NYL(QAN)/QYL(QAN)/BYL(QAN),...

VOL(QAN)/QOL(QAN)/DOL(QAN)/MOL(QAN)/GOL(QAN)/SHOL(QAN)/SOL(QAN)/L(QAN)OL(QAN)/NOL(QAN)/QOL(QAN)/,...

Por, kuptohet lexuesi duhet të mendoj për vazhdimin e kuptimit të thurjeve të fjalëve tjera, sidomos më fjalën QAN si; QIN, QUN, QON, QEN,... dhe kanë si; KEN, KIN, KON, KUN,...

Prej nga,

VALL(KAN)/KALL(KAN)/DALL(KAN)/MALL(KAN)/GALL(KAN)/SHALL(KAN)/SALL(KIN)/LLALL(KIN)/NALL(KIN)/QALL(KIN)/BALL(KIN),...

VELL(KEN)/KELL(KEN)/DELL(KEN)/MELL(KEN)/GELL(KEN)/SHELL(KEN)/SELL(KEN)/LLELL(KEN)/NELL(KEN)/QELL(KEN)/BELL(KEN),...

VILL(KON)/KILL(KON)/DILL(KON)/MILL(KON)/GILL(KON)/SHILL(KON)/SILL(KON)/LLILL(KON)/NILL(KON)/QILL(KON)/BILL(KON),...

VULL(KUN)/KULL(KUN)/DULL(KUN)/MULL(KUN)/GULL(KUN)/SHULL(KUN)/SULL(KUN)/LLULL(KUN)/NULL(KUN)/QULL(KUN)/BULL(KUN),...

VYLL(KAN)/KYLL(KAN)/DYLL(KAN)/MYLL(KAN)/GYLL(KAN)/SHYLL(KAN)/SYLL(KAN)/LL(KAN)YLL(KAN)/NYLL(KAN)/QYLL(KAN)/BYLL(KAN),...

VOLL(KYN)/KOLL(KYN)/DOLL(KYN)/MOLL(KYN)/GOLL(KYN)/SHOLL(KYN)/SOLL(KYN)/LL(KYN)OLL(KYN)/NOLL(KYN)/QOLL(KYN)/,...

Si dhe

VAL(KAN)/KAL(KAN)/DAL(KAN)/MAL(KAN)/GAL(KAN)/SHAL(KAN)/SAL(KIN)/LAL(KIN)/NAL(KIN)/QAL(KIN)/BAL(KIN),...

VEL(KEN)/KEL(KEN)/DEL(KEN)/MEL(KEN)/GEL(KEN)/SHEL(KEN)/SEL(KEN)/LEL(KEN)/NEL(KEN)/QEL(KEN)/BEL(KEN),...

VIL(KON)/KIL(KON)/DIL(KON)/MIL(KON)/GIL(KON)/SHIL(KON)/SIL(KON)/LIL(KON)/NIL(KON)/QIL(KON)/BIL(KON),...

VUL(KUN)/KUL(KUN)/DUL(KUN)/MUL(KUN)/GUL(KUN)/SHUL(KUN)/SUL(KUN)/LUL(KUN)/NUL(KUN)/QUL(KUN)/BUL(KUN),...

VYL(KAN)/KYL(KAN)/DYL(KAN)/MYL(KAN)/GYL(KAN)/SHYL(KAN)/SYL(KAN)/L(KAN)YL(KAN)/NYL(KAN)/QYL(KAN)/BYL(KAN),...

N),...

VOL(KYN)/KOL(KYN)/DOL(KYN)/MOL(KYN)/GOL(KYN)/SHOL(KYN)/SOL(KYN)/L(KYN)OL(KYN)/NOL(KYN)/QOL(KYN)/,...

Po ashtu me;

VAL(QAN)/QAL(QAN)/DAL(QAN)/MAL(QAN)/GAL(QAN)/SHAL(QAN)/SAL(QIN)/LAL(QIN)/NAL(QIN)/QAL(QIN)/BAL(QIN),...

VEL(QEN)/QEL(QEN)/DEL(QEN)/MEL(QEN)/GEL(QEN)/SHEL(QEN)/SEL(QEN)/LEL(QEN)/NEL(QEN)/QEL(QEN)/BEL(QEN),...

VIL(QON)/QIL(QON)/DIL(QON)/MIL(QON)/GIL(QON)/SHIL(QON)/SIL(QON)/LIL(QON)/NIL(QON)/QIL(QON)/BIL(QON),...

VUL(QUN)/QUL(QUN)/DUL(QUN)/MUL(QUN)/GUL(QUN)/SHUL(QUN)/SUL(QUN)/LUL(QUN)/NUL(QUN)/QUL(QUN)/BUL(QUN),...

VYL(QAN)/QYL(QAN)/DYL(QAN)/MYL(QAN)/GYL(QAN)/SHYL(QAN)/SYL(QAN)/L(QAN)YL(QAN)/NYL(QAN)/QYL(QAN)/BYL(QAN),...

VOL(QYN)/QOL(QYN)/DOL(QYN)/MOL(QYN)/GOL(QYN)/SHOL(QYN)/SOL(QYN)/L(QYN)OL(QYN)/NOL(QYN)/QOL(QYN)/,...

Por, më LL;

VALL(QAN)/QALL(QAN)/DALL(QAN)/MALL(QAN)/GALL(QAN)/SHALL(QAN)/SALL(QIN)/LLALL(QIN)/NALL(QIN)/QALL(QIN)/BALL(QIN),...

VELL(QEN)/QELL(QEN)/DELL(QEN)/MELL(QEN)/GELL(QEN)/SHELL(QEN)/SELL(QEN)/LLELL(QEN)/NELLE(QEN)/QELL(QEN)/BELL(QEN),...

VILL(QON)/QILL(QON)/DILL(QON)/MILL(QON)/GILL(QON)/SHILL(QON)/SILL(QON)/LLILL(QON)/NILL(QON)/QILL(QON)/BILL(QON),...

VULL(QUN)/QULL(QUN)/DULL(QUN)/MULL(QUN)/GULL(QUN)/SHULL(QUN)/SULL(QUN)/LLULL(QUN)/NULL(QUN)/QULL(QUN)/BULL(QUN),...

VYLL(QAN)/QYLL(QAN)/DYLL(QAN)/MYLL(QAN)/GYLL(QAN)/SHYLL(QAN)/SYLL(QAN)/LL(QAN)YLL(QAN)/NYLL(QAN)/QYLL(QAN)/BYLL(QAN),...

VOLL(QYN)/QOLL(QYN)/DOLL(QYN)/MOLL(QYN)/GOLL(QYN)/SHOLL(QYN)/SOLL(QYN)/LL(QYN)OLL(QYN)/NOLL(QYN)/QOLL(QYN)/,...

Duke mos harruar se kemi; QAN, QIN, QUN,...., nga ; QA, QI; QU;...., po ashtu kemi QAM/QIM/QUM/QUN/QOM ,..., dhe QAL/QIL/QUL/QOL,...

Në të njëjtën logjik kemi; KAN, KIN, KUN,...., nga ; KA, KI; KU;...., po ashtu kemi KAM/KIM/KUM/KUN/KOM ,..., dhe KAL/KIL/KUL/KOL,.... Në tabelle kemi dhënë këto fjalë;

Nga kjo kemi; QA	QI	QO	QU	QE	QY
QAM	QIM	QOM	QUM	QEM	QYM
QAN	QIN	QON	QUN	QEN	QYN
QAL(LL)	QIL(LL)	QOL(LL)	QUL(LL)	QEL(LL)	QYL(LL)
QAK	QIK	QOK	QUK	QEK	QYK
QAQ	QIQ	QOQ	QUQ	QEQ	QYQ

KA	KI	KO	KU	KE	KY
KAM	KIM	KOM	KUM	KEM	KYM
KAN	KIN	KON	KUN	KEN	KYN
KAL(LL)	KIL(LL)	KOL(LL)	KUL(LL)	KEL(LL)	KYL(LL)
KAQ	KIQ	KOQ	KUQ	KEQ	KYQ
KAK	KIK	KOK	KUK	KEK	KYK

DRILON/DRILO  
DRELAN/DRELA  
DROLAN/DROLA  
DRYLEN/DRYLE  
DRALAN/DRALA,....,etj.



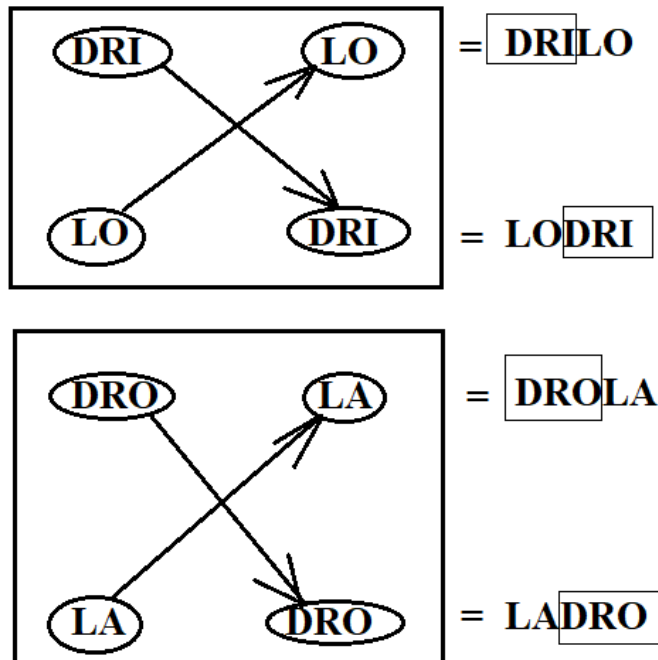

## Bujar

Fjala BUJAR është e krijuar nga BUJ dhe AR, prej nga kemi shpjeguar; BIJ/BAJ/BOJ/BEJ/BYJ dhe BUJ. BU/BUJ u krijuan duke përshkruar BAJ në brendësin U, nën sipërfaqen e gjësëndit, tokës, trupit, në hapësirën e cila gjendet në brendinë e materies, e cila rrjedh, vije, e “vlon” pejtjehit.

Rrjedhimisht, kemi BUJ në kuptimin BAJ por e cila vije nga Brendia/Mrenia/Mrenshme, kështu prej atje (brendis/mrenis) vije si AR, ose duke u ngjitur n’AR, prej nga kemi BUJAR.

## SHQ/SHK

## Nen/N’r/Ner

Krejt e kuptueshme se; kur themi nën kuptojmë për fjalinë; Nën sipërfaqen e gjësëndit, pra e përshkruan gjësëndit i cili gjendet nën gjësëndin tjetër. A duhet të përdoret kjo fjalë në kuptimin që përdoret?. Përgjigjja më siguri është po, por çfarë kuptimi ka ajo?.

Kemi treguar se N në kuptimin më bazike të kësaj fjalë, është NU, e cila varësisht ku kryhet veprimi NU/NO ndryshon edhe zanoren.

Kështu kemi; NA e cila ka kuptimin e gjësendit të NUM në hapësirën A, e cila shtrihet në hapësirën e gjere, pjesë e se cilës është edhe folësi, gjegjësisht krijuesi i fjalës, pra paramendo (shënim: PARAMENO=PA RA më NU) njeriun e parë të formimit të kësaj fjalë e cili gjendet para dukurisë, formës, trajtës, gjësendit më të cilën e përshkruan dukurin NU/NO.

NE ka kuptimin NA por është shumë më e largët nga pika ku gjendet folësi, kqyresi i dukurisë për të cilin shpesh kemi thënë se ai, paraqet sistemin krahasuese kryesor, ku dukuria, forma, gjësendit, trajta, krahasohet më sytë e tij dhe pozitën e tij, dhe se si e kuptojnë edhe e shtjellon *truni* i tij.

NE zakonisht është zhvendosjes e NA në largësi, ku shikuesi nuk mund ta mbërrij (m'rrij) për një afat kohore të gjate, dhe pamja në kohë na ep se në mund të jetë në ta kaluarën , të ardhmen por kurrsesi në të tashmen. Megjithatë NE, mund të jetë në të tashmen, por ajo është në largim e sipër ose është thjesht në lëvizje më kahun largues, nga pika krahasuese kryesore, ku gjendet njeriu.

Ndryshimi NE dhe NA; na epet me bazë në ndryshimin ndërmjet A dhe E, sepse në dhe NA ndryshojnë vetëm për nga këto dy fjalë/tinguj.

A gjithmonë është ma e madhe, për nga pesha më e rende, dhe shumë më pak e lëvizshme, më përmasa gjigante në krahasim më E, e cila është lëvizshme, më e im/imët dhe më e shpejt. Shkurt '*duhet perpjekje të bëhesh pjesë e saj*'.

*NU paraqet NA, NE, NO,.. por ajo nodh(ndodh) në brendi të trupit, gjësendit, i cili është në brendi të dacka-s në krahasim më vështruesin, vrojtuesin, atij i cili, no ro për dukurin, formën, veprimin.*

*NI paraqet NU, por ajo ndodh në shpejtësi të madhe, më shpejt sesa E, por jo më e largët sesa E, Kështu NI është kryesisht e rrjedhshme, më gjatësi të madhe, intensiteti të madhe dhe shtrihet kryesisht në gjatësi të medha, por jo në gjan'si (gjerësi). Ajo është më e depërtueshme, e tej shkueshme, dhe kur bije ka shtypje më të madhe, ma shpuese. Nga vetit e I-se përshkruhet edhe fjala tingull (sikur na thotë T'I' NGUL), dhImte, dhI,...,etj.*

*NY përshkruan gjësendit e largët, në hapësirë dhe kohë, ose në formën e trajtën e cila është e pakuptueshme për njeriun, apo është i formës, trajtës dhe veprimit të mahnitshëm, e pamundshëm, ashtu sikur fëmija i gjendur para dukurisë të përshkruar më fjalën Y të zgatun (zgaran, zgatin, zgaton, Zgaten, ...,etj. Pra lexuesi duhet të kuptojë se të gjitha këto fjalë ndryshojnë vetëm për nga një zanore, më vetit e përshkruara më sipër, kurrsesi nuk ndryshojnë nga Ë në fund të fjalës. Është bërë (ba) zakon të thuhet se dallimi ndërmjet Nënë dhe Nën është tingull Ë, gja e cila është e*

pavërteta. Duhet të kuptojmë se Nën dhe Nënë të dy fjalët kanë kuptimin Non/nun ashtu si dhe Nana, dhe numrin 9 (nan).

NO ka kuptimin e veprimit NU, e cila futet apo rraset në brendi(m'reni) të sipërfaqes, trupit, hapësirës së gjësëndit, gjithmonë (gjithë man) në krahasim më vështruesin, ose pikën kryesore krahasuese prej nga krijohet fjala për dukurin përkatëse. O është pjesë e njeriut, e rrethon atë, është në të tashmen shikuar në kohë, dhe është pjesë e tij, e pandashme, është jo më hapësirë të madh, por është nën (ne'r/n'r/nër) kontrollin e njeriut. Rrjedhimisht kjo mund të vlej edhe për fjalët; RO, KO, SHO, MO, VO, TO, LO, GO, GJO, SO, ..., dhe T'Roje, T'roh...etj.

Krejt e kuptueshme se fjala MA dhe MO ndryshojnë nga fjalët ; O dhe A, por që MO është ajo që ndalet , e MA-het tek pika kryesore krahasues, pra vështruesi, dhe është nën kontrollin e plot të tij është në Oren e tij, në N'oren e tij, në dorën e tij, derisa MA është jo gjithmonë nën kontrollin dhe vështruesit, ose pjesëmarrësit në veprim, prej nga lind e krijohet fjala përkatëse.

Kështu kemi; **Troha**, krijohet nga të ROhet, pra krijuare nga kuptimi bazë T'ra; ashtu kur themi T'ra guri pej dora, të njëjtën kuptim edhe ka kur themi T'roha (T'raha, ose T'ro, Tro) të ra n'tamel. Krejt e kuptueshëm kur themi; OKOLINA, e përvetësuar plotësisht nga sllavet e jugut, ose OKO në Latinisht jemi duke folur për mjedisin kur njeriu, vështruesi, KALON (KA LAN) pra aty Kalon, aty KA LON gjanat e tij jetësore, aty shtrihet Loma e tij më kashte, më sane dhe shtallen që e ka maru, aty rrnon (rr+ NON) aty Menon (MA NON, MAN AN/ON), aty vonon, dhe Vnon, aty e man Lopen (LO=LA=LE ,...+OP=AP=EP+ ...EN që enet në kuptimin nje AN, ON e lëvizshme e cila kalon në EN ashti EN=AN).

Kur themi sllavishte OKOLIN ka kuptimin në shqipe A KALON, OKOLO, O KOLO(KALO), pra vendi mjedisi, ose veni ku aj O KALON jetën e tij. Kështu O është e afërt, e ngjitur dhe pjesë e njeriut, shpreh mjedisi që lëviz njeriu nëpër të ose mjedisi po ashtu lëviz bashkë më njeriun (BASH, BASHO, BASH KA/KO, Bashka,. BOSHKA),.. krejt kjo na ep pamjen tjetër të gjuhës shqipe. për nime (NIMOh, Nume, NAME, Nime,NYme) guha shype a e shejt.

Kështu pse syni mënohet OKO sepse jo veç që ka formën rrethore por shpreh vështrimin e gjësëndit në IKE / OK O, AK A; EK E,...natyrshëm se në të njëjtën shpreh është pranin dhe pronën, si dhe Prunen, në afërsi të trunit, ose n'gat trunit (t'runit) ashtu si OKO në trajtën O KO, A KA, I KI, E KE,...etj.



*Pra, kjo është shpjegimi i saktë dhe besnik. Kështu lexuesi mund të vazhdoj në krahasimin dhe këqyrjen e dallimeve ndërmjet DRO, dhe DRA, DRI, DRU, DRY,...*

*Ndërmjet KRO, KRA, KRI; KRU,...*

*KO, KA, KI ; KU; dhe OKA, OKO, O KI, ...etj.*

*MO, dhe MA, MI, MU,...., por edhe MNO, MNU, MNI, MNA,...*

*LO, LA, LI LU ,...., por edhe LNO, LNU, LNI, LNA,...., etj.*

*Nga krejt koj, kuptojmë se NO, NA, Ni, NU, NE, NY kanë ndryshime, por megjithatë e ka dallon prej fjalëve tjera veç N e vetmum (VE ET MAM)? Kjo dallon sepse nuk shpreh asgjë tjetër përveç NU në kuptimin është e papërcaktuar, nuk dihet kahu i lëvizjes, nuk dihet a është i në afrim ose në largim, nga vështruesi, nuk dihet a është në trup jashtë tij, ose diku në largësi. Pra, është vetëm N, ashtu kjo vlen edhe për fjalët M, L; K; R; T, ..., etj.*

*Nga kjo kuptojmë se vetit që dalin nga NA, NO, NI, NU, NE; NY dhe N, këto ndryshime përcillen edhe të fjalët; AN, ON, IN, UN, EN, YN, ... por e njëjta që mbetet(metet) në të dy rastet është N.*

*E kuptueshme dhe e pranueshme se në të njëjtën rrugë të ndryshimit dhe gajshmenis janë edhe*

*N'AN (NA'N)*

*N'UN (NU'N)*

*N'EN (NE'N)*

*N'ON (NO'N)*

*N'IN (NI'N)*

*N'YN (NY'N)*

*Krejt kjo përcillet edhe tek fjalët tjera, por më veçorit e tyne përkatëse, si;*

<i>M'AM (MA'M)</i>	<i>L'AL (LA'L)</i>	<i>G'AG (GA'G)</i>
<i>M'UM (MU'M)</i>	<i>L'UL (LU'L)</i>	<i>G'UG (GU'G)</i>
<i>M'EM (ME'M)</i>	<i>L'EL (LE'L)</i>	<i>G'EG (GE'G)</i>
<i>M'OM (MO'M)</i>	<i>L'OL (LO'L)</i>	<i>G'OG (GO'G)</i>
<i>M'IM (MI'M)</i>	<i>L'IL (LI'L)</i>	<i>G'IG (GI'G)</i>
<i>M'YM (MY'M)</i>	<i>L'YL (LY'L)</i>	<i>G'YG (GY'G)</i>

*...., etj.*

*Për këtë arsye kemi rastin e fjalës N'N e cila përdorët për të përshkruar nën sipërfaqen e gjësendit. Dhe ka kuptimin NON, NUN, pra gjësend i NUM jo tash në O, I, E, U, Y, por është e papërcaktuar duke na dhënë kuptimin Nën sipërfaqe.*

*Nga kjo vijmë në përfundim se kjo fjalë mund të përdorët, ka kuptimin NU AN, ose N'AN, në Veri përdorët Ner (N'R) ose përdorët E e veçantë sikur*

është në kahun e kundërt të lëvizjes se gojes, guhes, gjatë shqiptimit të kësaj fjalë kur themi Ner, pra nuk është e njëjtë më fjalën NER(nderi) e cila shpreh lartësinë N'ER(NU ER), ose N'AR (NU në AR), NOR(NU në OR), NUR (NU në UR), NYR (NU në YR),..., etj.

Unë mendoj se në gjuhën shqipe duhet të përdoren për fjalën Nën dhe N'r të dyja, por nuk duhet të përdorët fjalë nënë (**Shënim:** me kuptim të njëjtë nën sepse nana/nan, non/nin/nun/nyn,...pra Nana/nan/nën/nënë ...,pershkruan jo me tepër sesa NUN ose vendosjen NU), por Nana, Nena, ose Nona ashtu më kuptim Mama, Mema, Moma, ...,etj., vijnë nga shqipja po ashtu. Nga kjo këto ndryshime përcillen të të gjitha fjalët tjera, në të cilat barten fjalët, të cilat kthehen në fjalëza përbërëse kur krahasohen më fjalët e gjata/gata ose bëhen pjesë përbërëse e tyne(tyre).

### Shënim:

Nuk duhet të themi; PRURI sepse nuk kemi RURI, por RUNI, kështu duhet të jetë; RUNI, PRUNI, po ashtu PRUM, PRUMJE, PRAMJE, PRIMJE, dhe jo PRIRJE, PRURJE, ..., sepse nuk kemi RURJE, RIRJE; RORJE, ... prej nga kemi RUMJE, pra RUMJE e atdheut e jo RURJe e Atdheut, prej nga krijohen fjalët RUMJE, BA+RUM=BRUM.

Kështu edhe Bakri i quajtur RUM ka kuptimin gjësend që të Run, që të M'ron, ...etj. Kështu kemi M'RUM, B'RUM, P'RUM ashtu si dhe RUN; P'RUN, V'RUN; V'RAM; V'RON, ..., etj. Po ashtu nga; RUN; P'RUN, V'RUN; V'RAM; V'RON, ..., kemi RUJN; P'RUJN, V'RUJN; V'RAJN; V'ROJN, ..., Mandej RUM; P'RUM, V'RUM; V'RAM; V'ROM, ..., si dhe RUJM; P'RUJM, V'RUJM; V'RAJM; V'ROJM, ..., dhe kështu me rend në përthurje me zanoret tjera.

Nuk kemi DRURI (sepse s'kemi RURI por RUNI,...) por DRUNI, sepse kemi DA RUN ose KRUN, e jo Kruarje, sepse kemi brenda saj një damje, e llojit KR, në formën KR'RUN-e gjësend i cili bëhet si formë për të Ru-jt vetën, trupin etj.

Natyrisht kemi ;

RUN	Rin	Ron	Ren	Ran	Ryn
RUJN	Rijn	Rojn	Rejn	Rajn	Ryjn
P'RUJN	P'RIJN	P'ROJ N	P'REJN	P'RAJN	P'RYJ N
P'RUN	P'RIN	P'RON	P'REN	P'RAM	P'RYN
Va'Run	VA'RI N	VA'RO N	VA'REN	VA'RA N	VA'RY N
LA'RUN	LA'RI N	LA'RO N	LA'REN	LA'RU N	LA'RY N

<i>E kështu me radh,...</i>					
<i>MA'RUN</i>	<i>V'RUN</i>	<i>VA'RU</i> <i>N</i>	<i>LERUN/LA'V'RU</i> <i>N</i>	<i>K'RUN</i>	<i>D'RUN</i>
<i>FAR'RU</i> <i>N</i>					
<i>Frun</i>	<i>Frin</i>	<i>Fron</i>	<i>Fren</i>	<i>Fran</i>	<i>Fryn</i>
<i>Grun</i>	<i>Grin</i>	<i>Gron</i>	<i>Gren</i>	<i>Gran</i>	<i>Gryn</i>

*Kemi; gren; grenza, nga GREN =GJE REN, GJA REN/RAN, më REN, RENJE, ...*

***Shënim: Dialekt, anglisht: Dialect, gjermanisht: Dialekt, ... (DA LAKT/DA LAK-un/an/in,..)***

## **LIBRI 10**

Kemi dhënë shpjegime lidhur më fjalët A dhe I, dhe bashkimin e tyre në një fjalën të vetme si AI, prej nga krejt hapësira A tkurret dhe 'Msyn' në përqendrime në hapësirën e ngusht dhe e cila mund të jetë shumë e gjate/gat, prej nga kemi A si hapësirë e pacaktuar, e cila është zanore e madhe, përmbledhet në hapësirën e ngusht më gjatësi të madhe, ose gjerësinë e ka të papërfillshme krahas gjatësisë. Kështu A është zanore e vërtetë ose është shumë më zanore sesa I, pasi kur e shqiptojmë A goja hapet më se shumti, duke tregua rase është gjithëpërfshirës, më këtë treguar, do të thotë i tregon trunit/trurit, ku truni i merr pikat e fillimit, ose krahasimit nga goja dhe hapja e saj, duke i dhënë kuptimin e vërtetë të asaj që përshkruhet. Brenda Gojes gjatë shqiptimit të A-se, guha, buzët dhembet nuk e prekun njëra tjetrën, thjesht ato peshojnë dhe gjenden në hapësirën e madhe të ekzistencës. Paramendo, krejt kjo hapësirë të shtrydhet në hapësirën më përmasat e ngushta dhe të gjata. Kështu I është shumë më afër bashkëtingëlloreve, ajo gati se ngurtësohet, merr formën e trupit dhe më këtë i afrohet shumë bashkëtingëlloreve, edhe pse nuk mund të thuhet se është e tille krejt.

Nga kjo I në hapësirë duket më shumë si trup, këtë e tregon goja e jonë gjatë shqiptimit të I-se, më forcimin e muskujve, fytit dhe n'gerqjet (gërrqet=GRR qet) në kapersall (kapere , kurse kapërdij (ka per daj) do të thotë ka për damje, pra e dan bukën në kahun e barkut, kurse perbij ka kuptimin *per baj* në kuptimin baj dika në hapësirën e ngusht, duke e formuar fjalën Bij pra më ra teposhtë ose më u ngrit nga poshtë e përpjetë, me pak fjalë perbirim, kështu duke e rras në bir/vrim, nga Vrim/Vram/vrum,...).

Nga Kalimi i A në I kemi AI, nje përshkrimi i shkurt ku hapësira e pafund e madhe që shtrihet mi/mbi sipërfaqen e tokës, kthehet në hapësirë tepër të ngusht, gati duke i marr përmasat e trupit. KAhu i lëvizjes nga A në I na ep krijimin e personit, krijimin e njëjtësisë, pra krijimin e I, që në Kosovë (Dardani) ku asht shtrati i gjuhës shqipe, kemi I=1; si dhe veprimi i bamjes se I-s trup i vërtet kemi NI=N'I=NU'I.

Kështu u krijuan fjalët NOI, NUI, NAI, NEI, NYI, NOI.

Megjithatë kur A tkurret në I, atëherë kemi AI, por kur I lëviz ose zhvendosje kemi J, prej nga kemi kalimin I në gjësend të lëvizshëm duke na dhënë J, prej nga kemi IJ, pra kur I lëviz e vetme në hapësirë krijohet IJ. IJ ka kuptimin të jesh dhe përdorën në hapësirën e madhe të shqipfolëse, e sidomos në Veri Verilindja dhe në krejt hapësirën e Ballkanit të banuar më shqiptar.

IJ njeri, IJ shiptar, JI I drejt.

Kur A i bashkohet I-s në lëvizje kemi AJ dhe në këtë rast, A si hapësirë e gjësendit, i cili nuk është UI por është në lëvizje J, kemi AJ, prej

nga përshkruhet rritja e përmasave të I-se në levije, sepse kjo ngjan përbrenda I duke lëviz tash në drejtim të zmadhimit më përmasa të mëdha prej nga kemi AJ, kështu AJ përdorët për të përshkruar personin në lëvizje e sipër, pra jo AI, dhe për të përshkruar rritjen e përmasave të I-se, prej nga kemi ; *I asht AJ dora, i asht AJ varra, i Asht AJ kama, ...etj.*

*Nga AJ kemi krijimin e fjalëve të ngjashme më kuptim afërsisht të njëjtë por tash ndodhia është në U, si UJ, në E si EJ, në O si OJ, në Y si YJ (pre nga mund të jetë emri Yje e përdorur në një të folme t' shqipes).*

*Nga këto kemi; krijimin e fjalëve tjera, si;*

*D\*AJ*

*M\*AJ*

*K\*AJ*

*SH\*AJ*

*L\*AJ*

*F\*AJ*

*R\*AJ*

*TH\*AJ*

*T\*AJ*

*G\*AJ*

*,...,etj.*

Nga kjo kemi përgjithësimet dhënë në tabelën e mëposhtme;

G+AJ	G+UJ	G+EJ	G+OJ	G+IJ	G+YJ
F+AJ	F+UJ	F+EJ	F+OJ	F+IJ	F+YJ
B+AJ	B+UJ	B+EJ	B+OJ	B+IJ	B+YJ
SH+AJ	SH+UJ	SH+EJ	SH+OJ	SH+IJ	SH+YJ
S+AJ	S+UJ	S+EJ	S+OJ	S+IJ	S+YJ
T+AJ	T+UJ	T+EJ	T+OJ	T+IJ	T+YJ
L+AJ	L+UJ	L+EJ	L+OJ	L+IJ	L+YJ
M+AJ	M+UJ	M+EJ	M+OJ	M+IJ	M+YJ
N+AJ	N+UJ	N+EJ	N+OJ	N+IJ	N+YJ
Z+AJ	Z+UJ	Z+EJ	Z+OJ	Z+IJ	Z+YJ
ZH+AJ	ZH+UJ	ZH+EJ	ZH+OJ	ZH+IJ	ZH+YJ
TH+AJ	TH+UJ	TH+EJ	TH+OJ	TH+IJ	TH+YJ
LL+AJ	LL+UJ	LL+EJ	LL+OJ	LL+IJ	LL+YJ
GJ+AJ	GJ+UJ	GJ+EJ	GJ+OJ	GJ+IJ	GJ+YJ
V+AJ	V+UJ	V+EJ	V+OJ	V+IJ	V+YJ
R+AJ	R+UJ	R+EJ	R+OJ	R+IJ	R+YJ
RR+AJ	RR+UJ	RR+EJ	RR+OJ	RR+IJ	RR+YJ
K+AJ	K+UJ	K+EJ	K+OJ	K+IJ	K+YJ
Q+AJ	Q+UJ	Q+EJ	Q+OJ	Q+IJ	Q+YJ

D+AJ	D+UJ	D+EJ	D+OJ	D+IJ	D+YJ
DH+AJ	DH+UJ	DH+EJ	DH+OJ	DH+IJ	DH+YJ
<p>,..., etj. Lexuesi e vazhdon/vazdon= Viz e dan dhe më drejt e përshkruar kuptimi i saj VI =VA + ZDANE/ZDON,...., më fjalët, respektivisht, tingujt bashkëtingëllore e zanore, të tjera.</p>					

Duke fituar fjalët;

GAJ	GUJ	GEJ	GOJ	GIJ	GYJ
FAJ	FUJ	FEJ	FOJ	FIJ	FYJ
BAJ	BUJ	BEJ	BOJ	BIJ	BYJ
SHAJ	SHUJ	SHEJ	SHOJ	SHIJ	SHYJ
SAJ	SUJ	SEJ	SOJ	SIJ	SYJ
TAJ	TUJ	TEJ	TOJ	TIJ	TYJ
LAJ	LUJ	LEJ	LOJ	LIJ	LYJ
MAJ	MUJ	MEJ	MOJ	MIJ	MYJ
NAJ	NUJ	NEJ	NOJ	NIJ	NYJ
ZAJ	ZUJ	ZEJ	ZOJ	ZIJ	ZYJ
ZHAJ	ZHUJ	ZHEJ	ZHOJ	ZHIJ	ZHYJ
THAJ	THUJ	THEJ	THOJ	THIJ	THYJ
LLAJ	LLUJ	LLEJ	LLOJ	LLIJ	LLYJ
GJAJ	GJUJ	GJEJ	GJOJ	GJIJ	GJYJ
VAJ	VUJ	VEJ	VOJ	VIJ	VYJ
RAJ	RUJ	REJ	ROJ	RIJ	RYJ
RAAJ	RRUJ	RREJ	RROJ	RRIJ	RRYJ
KAJ	KUJ	KEJ	KOJ	KIJ	KYJ
QAJ	QUJ	QEJ	QOJ	QIJ	QYJ
DAJ	DUJ	DEJ	DOJ	DIJ	DYJ
DHAJ	DHUJ	DHEJ	DHOJ	DHIJ	DHYJ
<p>,..., etj. Lexuesi e vazhdon/vazdon= Viz e dan=VIJ Z(DAN) dhe më drejt e përshkruar kuptimi i saj VI =VA ZDANE/ZDON,...., më fjalët, respektivisht, tingujt bashkëtingëllore e zanore, të tjera.</p>					

## KAJ/KUJ/KEJ/KOJ/

### Shënim:

*VU IKTIMA, pra në njerëz që Ikun, ose vdesin/desin. Nga kjo Vdesin ka kuptimin VU DASIN, ashtu si përdorët në Kosovë, DASIA nermje (ner+maj/mja) vllazneve ish pa fjalë. Lexuesi duhet të menoj për fjalën VLLAZNEVE=VU'LLAZ'NUVA, ku NIVE/NEVE/NOVA,...., nga shumë thjesht vërtetohet se emni LLAZ ose LLAZAR është emër shqip, kështu quhej biri Shqiptar, i emnum tek popujt e sllavizuar në Serb SAR LLAZAR. (per zime, nga ze em/zjem , pra, Zie\*em, përdoret EM/AM/IM/UM,...., sepse në këtë mënyrë tregohet se dukuria MA-het për vete shfaqet si e tillë dhe P'shtet diku në sipërfaqen e tokës ose hap'sines /hape sa Nu es, kështu kur themi Përzierje kemi lëvizje përpjetë, përhapej në hapësirë në largësi/nalt'si më sipërfaqe ER, e jo NUMje MA/AM, EM/ME; UM/MU,...etj. Për këtë vijnë në përfundim se jo të gjitha format më të ashtuquajturat prapashtesa R kanë kuptim në gjuhën shqipe, pra më pak fjalë janë shformime dhe nuk duhet pranuar (sepse kemi; PRANI; PRANO, do të thotë më NU Pe/Pej/Pi/P+...,\*RA ose më NU PRA=PRA\*NU, PRA\*NO, kështu NO është më n'gat sesa NU dhe sesa NE, dhe e kuptueshme sesa NA ose NY...) të gjitha ashtu si përdorën sot,....etj.), tuj ik, kështu VIKTIMA, HIKTIMA,...., etj.).*

## Rast/Gjasave (RAS/GJAS)

Krejt e kuptueshëm ndërtimit i fjalës shqipe Rast, si vërtetim me të njëjtën logjike është ndërtuar edhe kuptimi fjalës gjermane Fall e cila do të thotë RA, dhe të njëjtën kohën Fällën me kuptim rast. Po ashtu edhe në gjuhën shqipe, RA, dhe RAST ka të njëjtën rrënjë, përveç shtimit të fjalës ST, ose me në hollësi AST, e cila përfarohen me kuptimin ST=SHTO/SHTU dhe AST me ASHT, e cila po ashtu do të thotë A SHTU. Në këtë rast; ku RAST = RA STU/RA A SHTU, pra me shtu një RA-mje. Kështu kemi RASHTU, RASHT, nga dhe RRASHTU, RRESHTU, RRASHTA, ..., etj.

Thjeshtë nga matematika e Gjasave, me kuptimin nga SA VIJE GJA, ose Gasave= SAVE GA, pra SA VE/VU/VI GA. Krejt e kuptueshme ndërtimi i fjalëve shqipe nga fjalëzat të cilat shërbejnë si katrorët e mozaikut për të ndërtuar figura, e pamje nga me të ndryshmet (n'RY'SH'MET ose NU RY SH' MET/MAT/MUT/MIT,...)



## Sëmuret/smuhet

Pse është më e drejt të themi; smuhet e jo sëmurët, (*Shënim: Pej\*RA formohet fjala me veçori të saj duke dhen kuptim të ecjes në drejtim të Ra, prej nga kemi PRA=P'RA*)

Kemi; Mur, pra mur i ndërtuar nga dora a njeriut, i cili i ndërtohet themeli/temeli poshtë në tokë, në UR, duke u krijuar MA(jt) UR prej nga marrim MU\*UR =MUR.

MUR është një nga trajtat, në familjen e fjalëve e krijuar nga e njëjta bazë kuptimore;

MUR (MAR; MER; MOR; MIR; MYR,..., etj). Nga kjo n'koft se krijojmë fjalën SA\*MUR =SMUR ose S'MURE=SMURET, pra nga MURET, sikur përpiqem të themi se nuk ka MUR; ose nuk ka MUROJ (ne gj.letrar MBUROJ), prape se prape nuk e merr kuptimin e plot dhe të arsyeshëm, si dhe nuk mund të përgjithësohet për rastet tjera të krijimit të fjalëve në gjuhën shqipe.

Nga kjo MUT, prej nga kemi MA-jtje në brendësin e gjësendit me shtrimje UT, për të cilën kemi dhënë shpjegime të shumta, na del se kemi fjalën MUT, prej nga kuptojmë gjësend që MAhet në brendësin në U, në formën MUHET/MAHET si MUT i trajtës se kuptimit MAT/MET/MOT/MIT/MYT.

Kuptohet; MYT përcakton gjendjen e pakthyeshme, të shpirtit e trupit të njeriut. Ku Ai MYTET/METET/MUTET,.. Kështu Y është shumë me e largët sesa U, dhe Y paraqet anenë tjetër në thelb të realitetit/nimen/nimensis(njëmendësisë), nga kjo përdoret MYT e jo MUT.

MUTI mund të kthehet në gjendje, ushqyese për botën bimore. Por gjendja MYT është e pakthyeshme në jetë.

Kështu JET u krijuar nga I ET pra I ET, ose gjësend trup si tansi, me mëvetësi që e përmbush kuptimin e të gjenurit nje numër pra i vlerës/vleftës 1.

Kurse kur lëviz nëpër shumë pika, kemi shndërrimin e I në J, e cila lëviz nëpër gjatësinë ET, prej nga kemi JET. E krijume me të njëjtën logjik, si MET;BET; KET; VET; SHET; DVET, LET/LEHT, KRET/SHKRET/HET,...etj.

Nga kjo MUT kemit BUT, KUT; VUT, SHUT; DVUT; LUT, KRUT, SHKRUT, HUT,...etj, të gjitha këto fjalë me kuptime në gjuhën tonë, të cilat përdoren pa kurrfare ndryshimi në Kosovë. Aty ku është djepi i shquipes se lasht. Prej nga kemi

MUT=MA/MU+UT

KUT=KA/KU+UT

SHUT=SHU/SHA/SHI,..+ UT

LUT=LU/LA/LI/LE,....+UT,...., etj.

2.

Nga kjo SA/SE/SI/SO/SU/SY/S... përcaktojnë sasinë e gjësëndit, materies,...etj.

Kështu nga SA \*MUT kemi SMUT, po ashtu me mundësi të krijimit nga bashkimi dhe shkrimja e fjalëve SE+MUT=SMUT, SO+MUT=SMUT

Megjithatë mënyrë me e lehtë e shpjegimit të krijimit të kësaj fjalë është përfarimi nga dy mundësi me kuptimore, prej;

SA MUT A BA=SMUT O BA ose ajo me afër t ‘vërtetës , kemi

S’MUJT=SMUT, prej nga kemi kalimin nga MUJT, SA MUJT, ku SAMUJT; hup zanorja S (A)MUJT ose S(cilado zanore) MUJT, ku për shkak se S paraqitet i vetmuar, pa kurrfarë shtrimje (shtrirje) , pra pa zanore, as e parashkrume (parashkruar, nga kemi ruar, gegnisht më e logjikshme, kemi; rume, prej Parashkrume) e as e mas-shkrume, prej nga formohet sikur kemi një Sasi jo në lëvizje jo në veprim si; S’MUJT, sikur kjo fjalë na thotë se kemi aq pak sasi S të MUJTJES sa ai nga SA MUJT, kalon në S’MUT, duke e hup jo vetëm A ndërmjet S(A)MUJT, por edhe nga MUJT largohet lëvizja duke u krijuar mos lëvizje në MU(J)T=MUT. Kështu ky do të ishte shpjegimi me i saktë. Prej nga hedhim poshtë përpjekjet për të kuptuar fjalën SMUT nga MUT, sepse kemi kalimet

MAJT\*MAT

MUJT\*MUT

MEJT`\*MET, nga MEJT përshkruhet veprimi ose lëvizje përgjatë procesit kalimtare që kalon gjësëndit, në këtë rast njeriu, nga MAJT nga gjendja e gjalle, në gjendjen e Vdekjes, si MAJT por nuk ka mundësi me MAJT MA dhe kthehej prej A në E, duke na thënë formën e njëjtë nga DAKA në DEKA; por edhe nga MET në MEJT.

## **Emrat e testikujve në gjuhën shqipe janë;**

Herdhet, koqe, bole. Kemi fol gjerësisht për KoQE, Bole. Herdhe janë po ashtu nga brumi i shqipes, me kuptimin ERDHET, si formë e fjalës ARDHET, pra HARDHET, HURDHET. Po ashtu Hudrat si HURDHAT, në kuptimin URDH/ARDH/ERDH. Nga kjo HERDHET është përshkrimi i ERDH, si perpjekje për të përshkrua ARDHJE, e kënaqësisë, lezetit, ose dhe hedhjes ose gjuajtjes se farës se mashkullit.

Kështu; Koqet, herdhet, bolet, përshkruhen si vend nga ndodh ERDHET/ARDHET në kuptim e ardhjes se përnjëhershme, ashtu si bima e rrushit HARDHI/ARDHI, HERDHE/ ERDHE në kuptimin se nga atje vjen fara, lezeti, the hedhja e fares. Ky pra është kuptimi i fjalës HERDHE, e cila përdoret në Kosovë (Dardani), baraz me emnat; Koqe/koqet,

Bole/bolet, Herdhe/herdhet. Nga sqarimi i fjalës Herdhe, në dham edhe shpjegimin e fjalëve HARDHI, dhe HURDHA, të cilat bazë e kanë kuptimin e fjalëve (h)ARDHI, (h)ERDHE, (h)URDHA, ... por kemi emrin për HERDHE edhe HORDHE me kuptimin ORDHE. E kuptojmë tash se ARDH u krijua nga bashkimi AR DHA, ERDHE0 nga ER DHE, ... si formë AR=RA, prej nga RADHA, REDHE (nga kemi KREDHE=KA REDHE=K'REDHE), KRODH=K\*RODH=KA RODH, ..., etj.

Nga kjo kemi nga kalimi R në RR, prej RA/RE/RI/RU/RY/RO, ... kemi RRA/RRE/RRI/RRU/RRY/RRO, ... dhe nga RADH/RODH/RIDH/REDH/RUDH /RYDH/, ... fitojmë; RRADH/RRODH/RRIDH/RRREDH/RRUDH /RRYDH/, ... si dhe RRODHI, RRJEDHI, RRUDHI, RRYDHI, RRADHA, ..., etj. Besoj nuk kemi nevojë të apim/japim shpjegime të mëtutjeshme për lexuesin i cili i ka lexuar krejt shkrimet në pjesën e parë dhe të dytë të librit 'Msheftësit e Gojës'.

Kështu RADH=RRADH=ARRADH, prej nga duhet paramenduar si DHA ARR, pra me u dhanë një sipërfaqe si e ARRES.

Vazhdojmë me përgjithësime të ngjashme;

RADH=RRADH=ARRADH

REDH=RREDH=ERREDH

RUDH=RRUDH=URRUDH

RODH=RRODH=ORRODH

RYDH=RRYDH=YRRYDH, ..., prej nga N'RYDH, pra RYDH ka ngjashmëri në kuptim me fjalën RADH, por tash RA ADH kemi DHA RA, kurse RYDH kemi DHY RY nga RY YDH, prej nga NU RYDH kemi N'RYDH, me kuptimin e njëjtë me fjalët; NU RADH=N'RADH (N'radh prita) nga në REDH kemi N'REDH, nga RE EDH, si DHE RE, prej nga kemi DHA RA, ose RA DHA, me kuptimin e njëjtë me fjalët; në REDH=N'REDH ( kemi krijimin e fjalës KA REDH =K'REDH, u kredh në gjumë, u kredh në menime/mendime, ...etj.). E kështu me radhë, lexuesi duhet të i përgjithësoj edhe për rastet tjera duke gjetur fjalë tjera me të njëjtën renditje. Kemi shumë fjalë tjera me renditje të njëjtë që fshehin kuptime të përafërta (...)RADH, (...)REDH, (RDH), (...)RODH siç e kemi rastin; DRODH/DREDH krijuar nga DA+RODH dhe DA REDH prej nga kemi DARADH ose DRODH/DREDH, ..., e kështu me radhë, po ia lam lexuesit.

## **EGYPT/EGJYPT/EGJUPT/EGYPT**

E GYPT, E GJYPT, në kuptimin e gjësendit të Hupun, si GJE E YPT, EGJUPT në kuptimin GJA E HUPT, ose EPET gjaja në formën GJY

pra GJAJA e cila shtrihet në Y, në hapësirën e largët të pa mbërrishme (e pam'rrishme). EGJYPT ose E GYPT në gjuhën shqipe përshkruan ngjyrën e zezë, shpesh të pa dëshiruar. Nga kemi;

GA	Ge	GO	GI	GU	GY
AP	EP	OP	IP	UP	YP
GA+AP	GE+EP	GO+OP	GI+IP	GU+UP	GY+YP
GAP	GEP	GOP	GIP	GUP	GYP
<b>GJAP</b>	<b>GJEP</b>	<b>GJOP</b>	<b>GJIP</b>	<b>GJUP</b>	<b>GJYP</b>
E GJAP	E GJEP	E GJOP	E GJIP	E GJUP	E GJYP
E GAP	E GEP	E GOP	E GIP	E GUP	E GYP
<b>E GAPIT</b>	<b>E GEPIT</b>	<b>E GOPIT</b>	<b>E GIPIT</b>	<b>E GUPIT</b>	<b>E GYPIT</b>
N'GAPI	N'GEP	N'GOP	N'GIP	N'GUP	N'GYPI
N'GJAPI	N'GJEP	N'GJOP	N'GJIP	N'GJUP	N'GJYPI

Nga kemi; N'GOP, GOPI i Shpinës, NOGOP(NO' GO'OPIT), GJEP, E GJEPT,

Nga kemi EGJEPT fjalë që përshkruan formën E GJEPIT, me të cilin GJE/GJA, është e EPT, pra largohet ose afrohet nga shikuesi/vështuesi, i cili e përkufizon me EPT/IPT/APT/UPT,...

Kështu EGJEPT përshkruan reliefin e vendit, me kuptim që e ka formën E GJEPIT= GJ E EPT:

Kurse E GJUPT përshkruhet GJEJA, ose gjësendi i GJUjtun shumë i largët ose i pa vleftë, i tillë, si E GJU UP/UPT na përafrohet AP/APT, dhe barte të njëjtin kuptim, por tash EPJA nuk bëhet në foren EPT e as APT por në trajtën UPT/YPT prej nga kemi E GJUPT, gjësend GJU dhe kjo GJU i është dhënë trajta e tille si EPT/UPT, prej nga kemi EGJUP, EGJUPT.

Një pakice e banoreve të Kosovës quhen EGJUPT, pra të EGJUPT, po shkoj, po rri me EGJUPT, por edhe në trajtën MA\*GJUPT, ose me drejt AGJUPT, M'GJUPT. Shpesh MAGJUPT ka kuptimin jo vetëm si e man formën AGJUPT por e ka edhe formën e tille edhe me të keqe se EGJUPT, që është MA'AGJUPT.

Kështu emri MAGJUPT, GJA E HUPT, GJIP, GJIPT. MGJI, GJA E HYPT, GJA E HUPT, ... EGJUPT shpëjton vërtetësinë e përcaktimit se fjala EGJPT ka rrënjë shqipe. Para 50 viteve në Kosovë (Dardani), EGJYPTIN shumëica e quanin jo EGJIPT, ashtu si shkruhen në Shqipëri por EGJUPT, ose EGJYPT, por edhe EGYPT. Kështu EGYPT gjithandëj quhej në Rrafshin e Dukagjinit.

Ne Kosovë (Dardani) kemi shprehjen MAGUP, MANGUP/MANGUPT, në kuptimin se e man nje gjesend si GUP. Mund

të jete se në antik MAGJUP të jet si MAGUP/MAGYP/ si MAGJUP/MAGJYP. MANGUP ka kuptimet; MANGU\*UP, pra ep gjësendin në trajtën UP=EP dhe MANGU= MAN NU GU, gjësendi me formen e Gunit, si dhe GJUP=GUP me kuptimin GJA E (h)UPT, ose i dhënë UPT=EPT ,..., etj.

Keshtu trajtat  
GAP/LAGAP  
GAPISHT  
MANGAP  
GUP/GUPT

Janë të gjitha forma të ndryshme nëpër kohe të theksimit në shqipe.

## INAT

Nga fjala INAT, INATGJI, INATQI, i Inatosun, Inatosur, përshkruan gjësendin, i cili ja Man/mban ANEN vetes se tij, kështu në kuptimin;

INAT  
ANAT  
UNUT  
ENET

Ne të vërtetë nga INA=UNA=ANA,... ku kemi ANAT, UNUT, ENET,.. të cilat i përdorim edhe sot, prej nga kemi INAT=ANAT, nga INA=ANA, ashtu si VINA=VANA=VUNA=VONA,

LINA=LUNA=LONA=LENA  
MINA=MUNA=MONA=MENA  
TINA=TUNA=TONA=TENA,..

KINA=KUNA=KONA=KENA,..etj.

Nga kjo INAT përfarohet me ANAT.

Kjo fjalë mund të ketë lindur nga përdorimet e ndonje emni/emri krejt tjetër. në pjesen e parë të librit kemi folur se kjo fjalë mund të kete kuptim INATES; në kuptimin qe vije nga NATA, pra është banor i NATes. Megjithatë kuptimi bazë nuk i largohet fjalëve; ANAT, INAT, UNUT,...etj Kemi U NUT ndërmjet (nërmje) veti, I NAT i madh, kështu luajtja me bashkimin në nje fjal të INAT/ dhe I NAT, në thelb s'ka shumë rëndësi në kuptimin e përbërjes se fjalës. Nga kjo perfundojm INAT ka kuptimin e njeriut qe ja man vetit ANEN, por edhe qe bart nga AN=IN në gjatesin AT, për shumë kohë, pra e mane AN per gjetësin të madhe AT, prej nga kemi IN=AN dhe AT; duke marre INA'AT, ashtu si ANA'AT:

## BIRI/BIRA/LABIRINTH

Natyrisht në këtë pjesë shpjegimet vazhdojnë nga pjesa e parë. Lexuesi udhëzohet ta lexoj pjesën e parë në tansi. Nga BIRI kemi afërsinë me BIRA, prej nga mund të vijmë në përfundim se njeriu ka dal nga BIRA, pra nga zguraja e barkut të nanës, dhe duke u përbirur nga organi seksual ka dal në jetë. Megjithatë sado (sa + da, kështu fjala Sllave SAD= SA O DA, SA ka DA,..., etj.) e vërtet, fjalët bartin hollësi tjera, të cilat mund ti kuptojmë me thellë. Nga B( )R, kemi BIR e cila na ofrohet me BAR/BUR/BOR ,... nga kemi një lloji BAR me BIR vetëm se dukuria ndodh tash në I e jo në A. Përmasat e I-se e dimë se janë shumë më të vogla, e ngushta sesa në A. Nga kjo BIR kemi përshkrimin e ngritjes, ngjitje në trajtën AR=IR, duke na dhënë B'AR=B'IR, sepse BA+AR e BI/BA,...+IR/AR, po ashtu;

V'AR=V'IR

K'AR=K'IR

M'AR=M'IR

N'AR=N'IR,..., etj.

Kështu kemi ngritje rritje të vazhdueshme nga sipërfaqja e tokës nëpër hapësirën e gjerë A, duke marr AR, BAR, dhe kemi ngritje nëpër hapësirën e ngusht (nu GUSH) I prej nga kemi IR, BIR. Por, nga BIRI mund të marrim përfarimin BI pra me *bi bima, dhe BARI= BA RI, ose BA ARI, dhe BI IRI, prej nga kemi barazimin IRI=ARA. BIR që na përshkruan BIREN/VRIMEN (kqyre krahasimin VRIMEN=VRAMEN=VREMEN=VRROMEN,...), ashtu në trajtën BIRA, mund të përafrojmë BA=BI dhe RI=RA prej nga kemi BI RI, pra ka BI gjësend i RI, i cili u BA=BI i RI. Kurse BIRA mund ta marrim si; BI=BA nga RA-mja. Kështu në bazë të dukurisë fizike dhe formave, të gjitha shpjegimet për BIRi, BIRA (vrime, anglisht hole) përputhen dhe janë të njajta/njëjta.*

*LABIRINTH, në gjuhën shqipe, kjo fjalë ka kuptimin;*

- 1) LA në kuptimin U LA, u le, LEU; lau, ...pra, u krijua, dul (DA UL, ose da/do ol/AL/IL,..., etj.)*
- 2) BIR; BIRI në kuptimin LA BIREN, është ba nga birat, me plot bira, ose LA BIREN (LA VRIMEN=VRAMEN,...).*
- 3) Pjesa labirinTH, na ep NTH me kuptimin NU+THY=NTH. Kështu fjala LABIRINTH në gjuhën shqipe ka kuptimin LA BIREN THYME, pra LA BIRA me THYMJE.*

RADH=RRADH=ARRADH

**Shoka e shiut, dhe ligji i fjalëve të parashkruara para K, si (fjala)K,...**

**LABA/LBA/THA+LBI/BLA,...**

Miranda, Admire, BLA/BLA, Thalbi, LABA/BALA, LABAN,  
(anglisht; flaBBY; WOBBLY

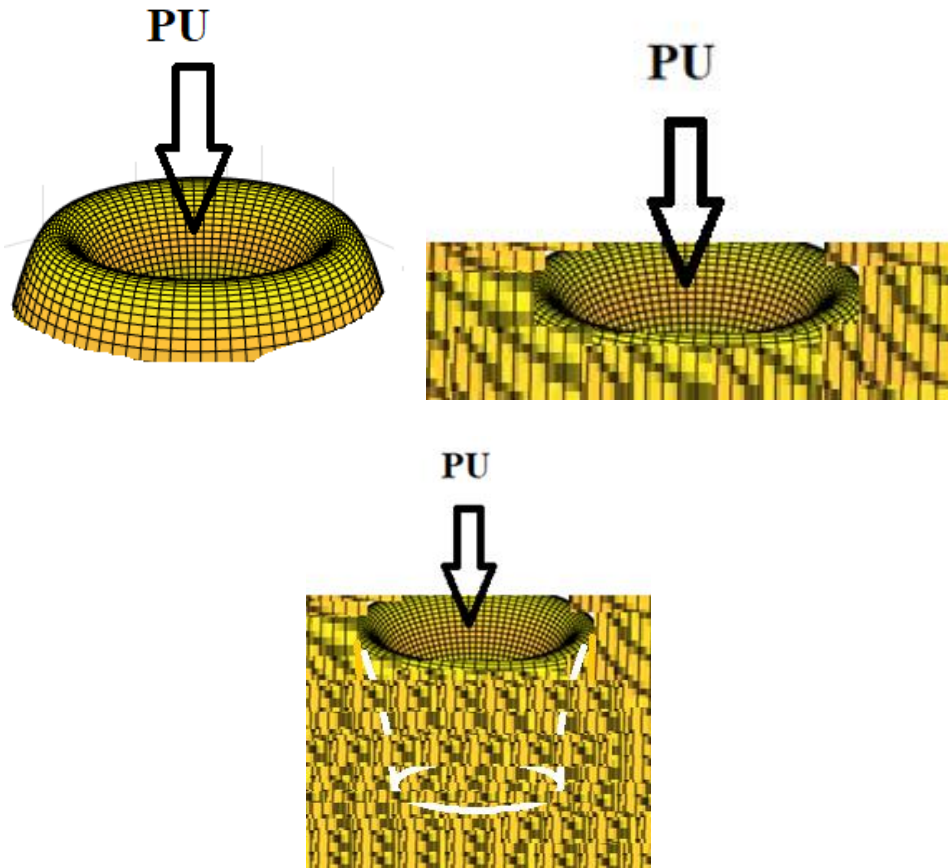

Fjala PU është krijuar/maru nga Pej/PI/PO/PE/PY/P,...+ U=PU, nëpërmes të cilës janë krijuar shumë fjalë ashtu si nga fjalët; PI, PO, PE, PY, POE, dhe PU,....

Nga PU marrim shembull; PUN/PUNU/PUNON në kuptimin ME NU PU; ose PU NON pra NON PU, që na përshkruan pikën krahasuese P prej nga fillon krejt ajo U, duke e përshkruar me PU, e cila rraset në brendësinë e trupit, gjësendit nën/n'r sipërfaqen e gjësendit,...etj. PUSHTO=

SHTO PU, PU SHTO, me SHTU PU, në kuptimin me SHTU PU, në kuptimin me shku në U në brendësin e gjësendit, nën sipërfaqen/nivelin rrethues.

PULA rrjedh nga LA PU, LA gjësendin në PU.

PUS krijohet nga SU=SA në PU.

PUT krijohet nga gjatësia shumicën e kohës e shtrime në brendësin e gjësendit/trupit pjesës-gjatesis-fellesis UT.

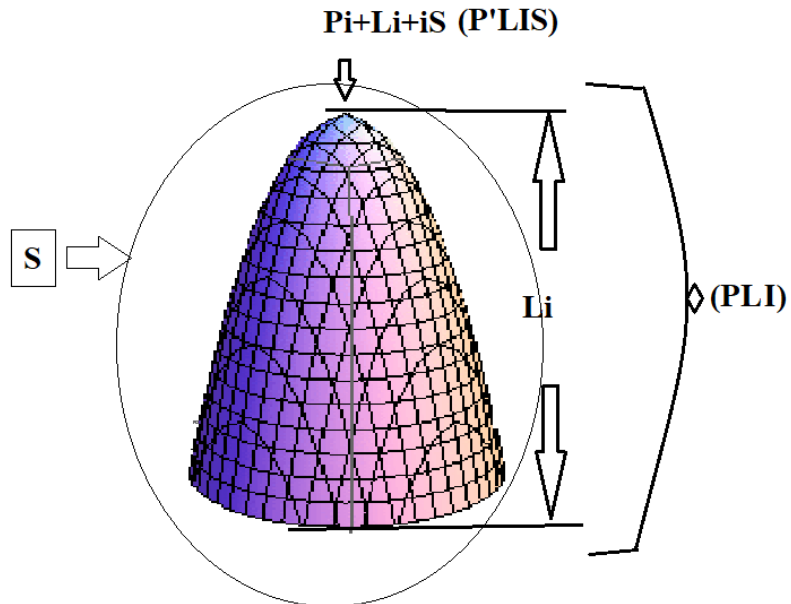

Ashtu si emri PUL e cila përshkruan sipërfaqen e ULT, si  $Pej+ULT=PULT$  ose  $Pej,...*UL=PUL$ , kemi edhe krijimin e PIL/PILIS, ku pjesa IS na jep sasin e ngritur rreth boshtit ku shtrihet pjesa PIL, e cila perputhet me  $PPLI*IS$ . Kjo përgjithësohet po ashtu për PLIS, PLAS; PLUS; PLOS;... etj. Lexuesit të kqyr figurat me poshtë dhe t'menoj rreth tyne/tyre me hollësi.



$$\Downarrow$$

$$(PLA)S = PA + LA + AS$$

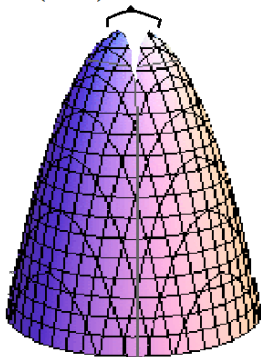

$$(PLA)S = PA + LA + AS$$



$$(PLU)S = PU + LU + US$$

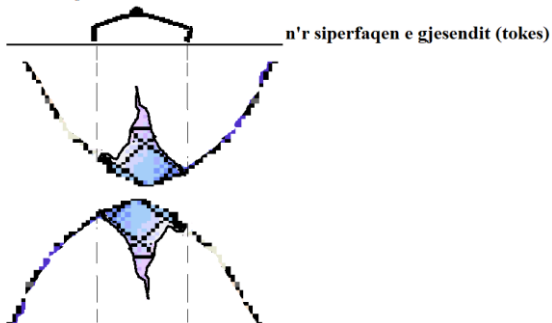

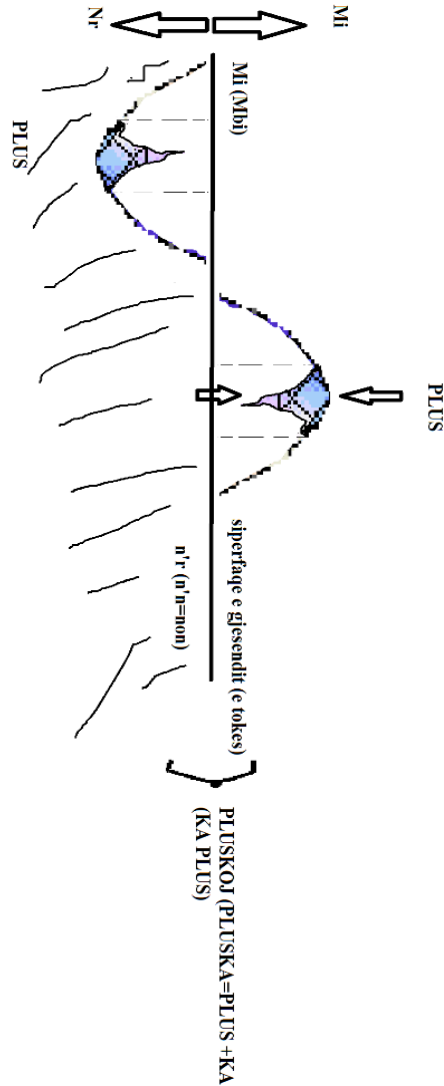

## Gjarperi/Gjarpni/GjerPni

Gjarpri, natyrisht duke perjashtuar peri=PRI prej nga kemi GJAR e cila nderlidhet me fjalën GJER ashtu sic thuhet/theksohet në Decan. GJER PNI, ku pjesa PRI/PNI tash kane dallime, megjithate PRI është e kuptueshme dhe e logjikshme plotesisht sepse pershkruan fjalën PRI ashtu si tek (LE)PRI, dhe (VE)PRI(m). Ku PRI shpreh levizshmerin /livritjen e kesaj krijese, ashtu si lePRI, ose vePRIm. Nga kjo Gjarpëri sikur na ep kuptimin Gjer PRI, pra PRIN krijesa e shtrime/shtrir per se Gjeri,..., etj. Por kurrsesi perdorimi i R (tash, në gjuhën letrare) nuk mund të merret si

rast i pergjithshëm në ndertimin/marimin (**Shënim:** *ma\*ri\*min, ku min=mun=man, ...ku MA RI na përshkruan ajo-gjesendi, e cila e MA RIRritjen ngRitjen, ..., etj.*) e fjalëve në Shqipe. Në shumicën e rasteve perdorimi i R në të folmen e Jugut nuk ka logjik dhe del si Cfromim në ndertimin e fjalëve. Mos të harrojm se në të folmen e veriut perdoret në disa rajone Gjapri por pa e futur ‘ë’ ndërmje P dhe R.

## ZHLEB/

E kemi shqyrtuar kuptimin e fjalëve LA/LE/LU/LI/LO/LY,.. shumë here. Nga kjo fjalët; GLE ban kuptimin bazë LE, pra me LE/LA gjësend por tash duke i marr vetit e fjalës G, V, F, M, Z, S, SH, N, ..., ashtu si GLE, VLE, ZLE, MLE, SHLE, ...etj.

Si rrjedhim GLE është bashkim i fjalëve GE/GA dhe LE\*LA, ashtu duke krijuar kuptimin tjetër të fjalës LE e cila është GLE, VLE, FLE, MLE, ..

Kështu GLE kuptimin bazë e ka plotësimin e gjësendit G i cili trupi i tij, forma të cilën e merr, është në krijimin e përshkrimit në përputhje me fjalën LE. Nga kjo GLE është veti e cila përshkruan Gjësëndin G, i cili është Len/lan në formën përkatëse me kuptimin e fjalës.

Po ashtu LE kur bashkohet me vetit e fjalës Z, kemi brenda/mrena fjalëve LE/LA/LO/LI/LY/LU,.. prej nga zgjohen e qohen lëvizjet e zhvendosjet zigzake paralele, lëvizje të shkaktuara nga livritjet të cilat burojnë, e zhvendosin formën gjësendin nga veprimi i formës Z/ZH në LE, duke na dhënë veprimin e ZLE e cila është në bazë përthurje ndërmjet Z dhe LE.

E njëjta gjë vlen për fjalët;

VLE (forma e saj e kryer e përshkruar me VEL)

MLE (forma e saj e kryer e përshkruar me MEL)

GLE( forma e saj e kryer e përshkruar me GEL)

MLU ( forma e saj e kryer e përshkruar me MUL)

ZHLE/ZHLA,, forma e saj e kryer e përshkruar me; ZHEL/ZHAL,, ..., etj., kështu me radh.

LA	LI	LU	LO	LE	LY
ZLA	ZLI	ZLU	ZLO	ZLE	ZLY
ZHLA	ZHLI	ZHLU	ZHLO	ZHLE	ZHLY
GLA	GLI	GLU	GLO	GLE	GLY
GJLA	GJLI	GJLU	GJLO	GJLE	GJLY
VLA	VLI	VLU	VLO	VLE	VLY
FLA	FLI	FLU	FLO	FLE	FLY

MLA	MLI	MLU	MLO	MLE	MLY
,...., etj.					

Kështu ZLE/ZHLE është veprimi i pa kryer i cili vazhdon të ndodh, kurse ZEL/ZHEL është veprimi i kryer , përmbushje (permushje) e fjalës ZLE/ZHLE.

Në të njëjtën mënyrë vlen për

VLA/VLLA e cila vazhdon të jetë dhe nuk kryhet si veprimin, kurse VAL/VALL është formë e cila ka ndodh dhe e ka arrit madhësinë e vet, duke e mbetur/met e tillë për kohë të gjatë. Por VLA/VLLA, vazhdon të jete e tillë dhe mund të ndodh qe në të ardhmen e ngatë ose të largët e merr formën e vet përfundimtare si; VAL /VALL.

Me të njëjtën logjik si VRA (VLA)/VAR(VAL) ose VRRRA/VARR ,... kemi edhe për ;

ZLA/ZAL por edhe ZLLA/ZALL.

Forma e cila vazhdon të formohet MLO/MLLO dhe formën e kryer ose përfundimtare MOL/MOLL

MLA/MLLA dhe formën e kryer ose përfundimtare MAL/MALL  
GLO/GLLO dhe formën e kryer GOL/GOLL,...., e kështu me radh.

Nga Tabela e nalt-shenume janë fjalët të cilat flasin për formën/veprimin/gjësëndin i cili hala nuk ka marr fund, vazhdon me ndodh, ose është duke ndodh në kohën e cekur, Kurse me veprimin e kryer kemi tabelën

AL	IL	UL	ÔL	EL	YL
ZAL	ZIL	ZUL	ZOL	ZEL	ZYL
ZHAL	ZHIL	ZHUL	ZHOL	ZHEL	ZHYL
GAL	GIL	GUL	GOL	GEL	GYL
GJAL	GJIL	GJUL	GJOL	GJEL	GJYL
VAL	VIL	VUL	VOL	VEL	VYL
FAL	FIL	FUL	FOL	FEL	FYL
MAL	MIL	MUL	MOL	MEL	MYL
,...., etj.					

Nga LE=LA, dhe ZLE, ZLA,.. ku kemi ZHLA, ZHLE, ZHLU, ... duke krijuar fjalën ZHLE pra gjësënd LE Z ose LE ZH, pra i krijuar i përhapur, i bërë si Z ose ZH, prej nga kemi ZHLE, ashtu si ZHELE, në kuptimin LE ose LA/LU/LI/LO/LY,...., ose LAN si ZHE. Nga kjo ZHLE, ZLE, ashtu si DUK, ZHDUK, ZDUK, pej nga kemi ZHLE BE ose ZHLE BA, tu e marr ZHLE+BA prej nga marrim ZHLEB.

Nga kemi fjalët të krijuara nga LEKUR pra LE KORE ose LAN sikur KORE, prej nga LEKUR, si dhe KORAB në kuptimin KOREBA. Si dhe fjalët ZDROL, ZDUK nga DUK, mandej kemi LAZDRO, DRIM, ZDRIM, ZGUSH, ZAGUSH, ZGUR,...., etj.

## KOGJA

Fjala KOGJA, ka përdorim të shpeshta, u krijua qysh në lashtësitë, kryesisht për të treguar përmasat e mëdha të GA, ashtu e marume simas(sipas)n strukturës KA GA, KA GJA, në formën KO GA si KO GJA. Kështu fjala GA përshkruan thelbin e materies, prej nga përbëhet materia, gjësendi në formën GA/GJA e tillë e cila ka trup dhe përmasa.

KO ka kuptimin e njëjtë me KA, por dallojnë nga njëra tjetra (T'JET'RA ose TE JE TE RA) për aq sa dallojnë domethëniet e dy zanoreve O nga A. Dej sa A përshkruan hapësirën me përmasa të medha, kryesisht mbi sipërfaqe, ajo është gjithëpërfshirëse, përshkruan objekt me perasa të mëdha fizike, pra me përmasa në kohe e hapësire.

O tregon hapësirën, për distancën kryesisht të vogël, hapësirën fizike që njeriu mund ta përshkoj, ta shkel me kam (këmbë), dhe natyrisht ta njoh nga afër. O na tregon se gjanat/gjerat lidhen me token, shtrihen në tokë dhe janë pjesë e saj, aty ku shkel kama/këmbe e njeriut.

Krejt e kuptueshme se GO përdoret për gjësendin (GJAJEN, GJASENIN=GJA SANEN) e cila e njeh, e ke ngatë dorës, pra kemi GOJA/GJOJA, ose NI GJO në kuptimin se ajo është ma e ngatë se GJA, me e njohur, e cila mund të preket ose të hy nen kontrollin tone, për dallim nga GJA, e cila mund të jete me përmasa të medha, dhe shpesh e largët e frikshme e panjohur dhe e pa njohur. Shënim: NGAT/NGIT/NGOT/...por edhe NGATH

Nga kjo Hapësira rrethuese me O është e ngat me njeriun, kurse hapësira rrethuese me A, është me përmasa të largëta dhe ajo mund të mbërrij hapësirën dej ku është dielli e hana.

Kështu A>>O, GA>>GO, GJA>>GJO. (*Shënim: ku '>>' shenja matematike që tregon shumë me e vogël, dhe '<<'shenja matematike që tregon shumë më e madhe*)

Megjithatë A është shumë me e palëvizshme se O, dhe O është shumë me e lëvizshme dhe shtrihet në zonën e njohurisë se njeriut, ku ai mund ta gjej, ta prek etj.

Prej nga kemi GJOJE, si përshkrim i fjalës GJEJE e cila mund të përshkruan largësinë e fjalës GJOJ, ashtu si GJUJE, e cila përshkruan gjësendin i gjuajtur (gjujtun/gjuajtun)aq larg që shpesh nuk mund të arrihet

(mrrihet) ose gjësendi(gjeseni) i cili kthehet nga GJA në GJU sepse kemi të bëjmë me forcën e del nga brendësia,  
 Kështu dallojmë këto fjalë nga njeri tjetër nga përmasat fizike të formave e gjësendeve që i përshkruajnë si dhe lëvizshmëria e tyre, kemi;

MATRA	MOTRA
LAT	LOT
KAT	KOT
DAT	DOT
MAT	MOT
TAT	TOT
NAT	NOT
ZAT	ZOT
GAT	GOT
THAT	THOT
DRA	DRO

Po ashtu;

MITRA	METRA	MUTRA	MOTRA	MYTRA
LIT	LET	LUT	LOT	LYT
KIT	KET	KUT	KOT	KYT
DIT	DET	DUT	DOT	DYT
MIT	MET	MUT	MOT	MYT
TIT	TET	TUT	TOT	TYT
NIT	NET	NUT	NOT	NYT
ZIT	ZET	ZUT	ZOT	ZYT
GIT	GET	GUT	GOT	GYT
THIT	THET	THUT	THOT	THYT
DRI	DRE	DRU	DRO	DRY
Etj.				

Shembull kemi;

***Kogja shumë ka punu  
 Ka kogja udh me ec.***

Kështu kemi KO KA LAN MAS DJALI, ose KO E KA =KO\*EKA, KOEKA=KOKA por tash në kuptimin Kënd (jo të KRES/Kokës) e ka. KO na ep veprimin ose kërkimit të realizimit të KA-s.

Kështu Ko është në veprim drejt cakut, lypje, kërkim, shembull; KON KA, KO PO E LYP (KO PO e ly+AP/EP,...), KO KA (shpesh i theksuar si Koka).

## **KAM/KAMENICA/SHKAM/SHKREP/**

KAM në shqipe do të thotë (këmbe) ashtu si KAM ose KA AM, prej nga kemi KAMA, pra KA MA-jt. Po ashtu KAM ka kuptimin edhe pronësisë , ta kesh në pronë, të jetë pjesë e jotja, dhe pikërisht shumëkuptimësia e fjalës e cila përdoret sot, tregon lashtësinë tepër të madhe të marume në lashtësi. Tregon se ajo fjalë është fosil tepër i lashtë në mijëvjeçarë. Kështu KAM, KAMEN mund të jet quajtur GURI ose Bjeshka me GUR në shqipe, sepse ajo e ka detyre me MAJT, ashtu si KAM, KAMEN. në shqipe KAMEN (këmbën) ka kuptimin për të treguar venin ( ve NON) ku NOHET KA MA, pra KAMA, ose KAMEN = KA MAN në kuptimin KAM AN po ashtu, do të thotë se është gjësend i marum për me MA.

Nga kjo KAMEN i quajtur GURI mund të jete asgjë tjetër veç emër i lasht për GURIN, i cili është plotësisht shqip. Megjithatë tjetërsimi i serbeve në Sllave, e dau dialektin e tyre shqip, në përshtatje me sllavishten. Nga kjo KAMEN, quhet vendi ku ka MAjtese, pra GUR, sepse Guri është mjet i përdorur në lashtësi kryesisht për MAJTJE. KAMEN i përshtat shqipes ashtu si KERAMIKA (KORE MAKa, ose KE RA MI KA, fjalë qe marrin kuptim në gjuhen e Kosovës).

Vertetim:

Kemi SHKAMI (SHKEMBI=shumë KEMBI, KEMBE, mendoj këmbë është shformim i shqipes, nga M në MB, si dhe nga KAMA në Kemba) e cila u formua si shumë\*KAM, pra GURI/KERRSH i cili ka shumë thepa, thymje, me sipërfaqe tepër të vrazhda, i cili është SHKREP pra nga SHKA RJEP, si gur i rjepun, me thepa (THY EP, THY AP dhe EP THY).

Kështu SHKAM mënohet edhe STOLI qe ungjesh (kemi nga kjo BUNGJESH= BA UNGJESH, CUNGJESH=CA UNGJESH, krijuar nga NGJESH, e kjo nga NU GJA/GJE \*ESH.)n'ta, prej nga ka kuptimin shumë KAM, sepse KA SHUM KAM (3, 4, 6,...KAM i marum pej premjes (prerjes) tërthore të trupit të lisit, dhe degëve të tij, të cilat përdoren si KAM, prej nga SHUM KAM =SHKAM). Po ashtu SHKAM quhet Guri kerrsh (KA ARRSH, pra ka lëkur-ose pshtjells si ARRA, lëvozhg si ARRA, ARRASH, KA+ARRSH=KERRSH.)

Kështu në shqip edhe GURI është quajtur si KAM, ose KAMEN në kuptimin KAMAN ashtu si KOMAN si dhe KA MAN në kuptimin se është

krijuar, asht maru me MAJT si MAN gjësendin e caktuar në brendësin e tij por edhe na shërben me MAJT; ose thjesht siç thuhet në popull GURI MAN shumë, ose KA MAN SI GUR.

Prandaj emnit KAMENIC nuk duhet të i ikim sepse është emër shqip, thjesht me tjetërsimin në Sllave e i pjesë të madhe të Dardanëve, në tokat tona, tash të cilat quhen Serbi, që dikur ishin bartësit e krijuesi e shqipes e lashtë, dhe me fillimin e bamjes së KAMEN si fjalë serbe, filluam ta braktisim këtë fjalë ashtu si qindra tjera, ashtu si braktisem Kishat tona, dhe ashtu si i braktisën udhëheqësit të BETEJES së KOSOEVS, që flisnin gjuhën shqipe. Ashtu sikur sot, që në ritual përdoret për gazin e botes gjuha arabe, dhe shqiptaret e ngjet emnin (emrin) arab ose turk.

GURI

*Rusisht: шапка, фишка, косточка, por edhe камень*

*Polonisht: Złóg, kamień, pestka*

*Shohim dy popuj sllave që janë vërtet sllave dhe shikohen edhe nga ana gjenetike dhe nga ana historike si burimi dhe brumi i krejt popujve sllave, përdorin emra tjerë për Gurin, përveç Kamien dhe камень (kamenj) , shembull Polonisht quhet Złóg.*

Të gjitha fjalët dhe përhapja e emrit KAMEN është mjaftë e gjere të popujt sllave, por mos të harrojmë veç në Ballkan sllavet u përhapen për një kohë shumë të shkurt, duke krijuar shumë popuj, pra fillojmë nga Sllovakia e Çekia e deri tek Bullgaria. Depërtimet sllave ishin tepër të fuqishme, dhe për i kohë të shkurt ata krijuan kombe jo veç në Ballkan por edhe në Siberi, përhapja e tyre nuk do të ishte kaq e fuqishme sikur të mos shkombëtarizonin popujt tjerë, ose thjesht sikur të mos shkriheshin e njëjtësoheshin me ta, prej nga u krijuan shumë popuj sllave.

Nga kjo ky eksplodim sllave pruni edhe ndryshime në vete sllavet e vërtetë (origjinalë) tek Polaket dhe Ruset. në të vërtetë gjenetikisht polaket paraqesin popullin me sllave në bote.

Nga kjo shohim mundësin se emri KAMEN ka hy tek sllavet e vërtetë, Polaket, Ruset dhe Bjellorusët. Mendoj se popujt shqipfolës i shtyn të zhvendosen e tkurren në hapësirën përtej Moldavisë dhe përtej Ukrainës, rreth 6000 me më parë, popujt protosllave të cilët ishin përzier me popujt me ngjyre të verdhë, duke krijuar popullin e parë protosllave, zgjanimi (zgjanimi) i të cilëve nuk ndalet (nalet) deri me sot.

Krejt popujt të cilët u bënë sllave e kanë pothuajse të vetmen emër për Gurin , KAMEN, por popujt e vërtetë, Polak dhe Ruset kanë me shumë emra, dhe mandej Polaket me shpesh e përdorin ZLOG. Megjithatë kjo është veç gjuajtje e ides ( A DAS , pra A DA, IDI, EDE, EDEN=ADAN..) për mundësin e përhapjes së fjalës nga shqipja. Une mendoj se takimi apo marrëdhënia drejt zatatja e popujve Proto-Shqip dhe Proto -Sllave dhe ndikimet në njeri



tjetrin duhet keqyre thelle në para-antiken e lasht, pra në periudhën 10000-12000 vjet me pare.

Bulgarisht: камѣк (kamŭk)

Kroatisht: kamen

Slovenisht: kamen

Slovakisht: kameň

Hungarisht: kő

Latinisht: Lapis

Greqisht: πέτρα (pétra)

Rumanisht: piatră

Armenisht: քար (k'ar)

## **GJallota/Njolla, ESULL/TESULL**

Në Kosovë në vend të fjalës Njolla përdoret shpesh Gjallota, nga pikëpamja strukturës se fjalës të dy përdorimet janë të drejta, si Njolla ashtu edhe Gjallota, për këtë edhe të dyja duhet të përdoren barabarta. Mirëpo GJallota përmban (perman) me shumë të dhëna sesa Njolla, e cila është shkurtes e fjalës GJallota.

**Gjallota** është formua nga dy fjalë përbërës të cilat përdoren edhe sot; GJA pra gjësend në formen GA/GJA dhe LLOTA si shumës i L-s nga kemi; LOT në kuptimin LAT , pra gjësend i LAN(*Shënim: GJA+SEN, GJA SAN, pra GJA SA AN, ose GJA SHA ANA, si GJASAN/GJASHAN, GJASEN=GJASHEN*). *Kjo ishte menyre e krijimit tw shumësit në lashtësi nga njëjësi L në shumësin LL,...,si dhe G në GJ etj. )*

Nga kjo GJALLOT, GJA + LOT/LAT/LET/LIT/LUT/LYT=GJA LAT ose GJA LOT, ashtu si LOTI i cili paraqet gjësend i LAN në trajtën LOT=LAT=LATIC, ...etj.

Kështu fjala GJALLOT, GJALLOTA në përshkruan GJA-ne e LAN në tesha, ose në gjësendin/objektin tjetër.

Kështu kemi GJILAN=GJI/GJA e LAN, pra anash diçka-je tjetër ose e LAN si GJI në pamjen e veçantë për kalimtarët,...etj.

Unë nuk e di pse të mos përdoret fjala GJALLOTA, gjuha shqipe nuk ka aq shumë fjalë, aq shtrimje (shto rimje=Sht\*rimje) të madhe sot, dhe të marrim guxim sa t'i vrasim ato!!?.

NJOLLA u krijua nga shkurtimi i fjalës GJALLOT, prej nga kemi (GJA)LLOTA dhe (NJO)LLAT, prej nga ,

NJOLLA në kuptimin NJE LA; ashtu siç thuhet në Kosovë NJO U LA, në kuptimin Një u la, ose Një u LLA, prej nga kemi NU/NO/NE/NI/NA/NY,..., ku me levizjen e tyre kemi;

NJU/NJO/NJE/NJI/NJA/NJY,...duke na dhënë se gjësendi është NU në UN, ashtu UN NU=U NU=NU por kjo NU-mje, NO-Mje, NA-Mje, NI-mje, NY-mje është e Lan në trajtën LAT/LOT/LYUT/LYT ,... sepse është GA/GJA e pa përdorshme dhe e pavlefshme thjesht e LAT si LOT në shumësin e lashtë LLOT ashtu LLAT/LLLOT/LLIT/LLUT/LLET nga LLA/LLU/LLE/LLI/LLO/LLY,...., etj.

Nga kjo NJo e LAT me kuptimin LAT ose LOT e përdorur në Kosovë si LAT, LATISH, LATIC, ose LOT, MI LOT; MU LOT,...etj.

Prej nga kemi GJA e LAT=LOT dhe NJO e LAT ose LOT.

Kështu NJOLLOS është në përputhje me shpjegimet e mëparshme si LO, LOS, ...LA, LAS, PLAS, ... LLO, LLOSH, ...LLA, LLASH,...LISH, LUSH, LYSH, KLYSH,...., etj.

*Shënim: Nga kjo edhe fjalët në anglisht e gjermanisht, si :*

*Anglisht; Last,...., dhe Gjermanisht; Lust, Lös,Löst, Löstbar... Lösung, Löst, lasch, lasche, ...., etj.*

*Marrin kuptim nga kuptimet e shqipes; LA, LE, LU, LO,...etj.*

Me të njëjtën strukturë kemi ESULL formë e shkurt e fjalës TESULL e cila përdoret në Kosovë, e krijuar nga fjala TE ESULL, si;

TE\*ESULL=TESULL=T'ESULL

ESULL=ES në kuptim ESH, prej nga kemi ULL=UL, si kuptim i ngusht i saj mund të jetë ESHU=ESU, si ESHT UL, duke përcjell kuptimin E SHUJT, ose ESHUME nga ESUME, ashtu duke shpreh thellësinë dhe e fjalës ESULL ose TESULL si ESHULL=ESHUME dhe ESHUJTUN, pasi nuk kemi SHTU, por kemi SHU.

Kështu; TESHUN, prej ose TESH ME SHPIRT; nga S=SH kemi

TESUN=TE ESUN, dhe prej nga në gjermanisht ESSEN, ESHEN, si kuptim i fjalës E SHUNE, ose sasi e cila nuk është SAN ose ESAN por është mrena (brenda) si SUN, e futne (fatur) brenda në sasi SU por e cila ' ranon' në UN/NU, prej nga kemi ESUN, trajte e ngjashme kemi ESULL

Ashtu si MA, MAJT, MAN, MALL, MAL, po ashtu kemi

SU, SUT, SUN, SUM, SULL, SUL, ESUL, ...

Nga E SU, pra E SHU qe shuan, qe bije poshtë (pisht, pasht, pesht...) nen sipërfaqen rrethues, ngase është U, prej nga kemi SU, SUL, ESUL, TE ESUL: Kështu kemi TEMAL=TE MAL, TEMUL=TE MUL,...., nga kemi TE SUL.

Fjala SULMOJ po ashtu krijohet me të njëjtën pazë SUL qe i bije SU UL ashtu si SHUL e kundërt me SHAL, por SU ka kuptimin me ra nen sipërfaqen rrethues është e kundërta e SA, me kuptim të njëjtë por njeri shtihet nen sipërfaqe tjetra mbi sipërfaqen rrethuese.

Kurse su(LMOJ) ka kuptimin vendi ku mbahet(Maht) Lujtja si LU dhe MAJ si MOJ prej nga kemi rrjedhjen LAMAJ, LUMOJ si LMOJ, prej

nga kemi rrjedhjen ose mundësin e rrjedhjes LUMOJ dhe LMOJ për të rrjedh.

Nga kjo kemi SU LMOJ që i bije me rrjedh teposhtë në sipërfaqen rrethuese nga shpati ose maja e Malit në LUG.

*Shënim: Kemi MALIT=MA LAT, si MI LOT, si MU LAT ashtu MU LLAT....etj., të mendoj lexuesi për këtë fjalë dhe të kuptoj thellësinë/fellsin e gjuhës tone,.*

## **MAL/MALL/MUL/MULL/MIL/MILL/MHILL**

Ata që nuk e kuptojnë fjalën MUJT le ta kuptojnë e krahasojnë me MAJT

Ata që nuk e kuptojnë fjalën MUL le ta kuptojnë fjalën MAL

Ata që nuk e kuptojnë fjalën MIL/MILO/MILL/MHILL le ta kuptojnë fjalën MAL, MALL

Ata që nuk e kuptojnë fjalën AMEL le ta kuptojnë fjalën A MALL, A MAL.

Edhe ata që nuk besojnë fjalën MULL; MULLA le ta kuptojnë fjalën MUL/MULA dhe MAL /MALA, ashtu ti kuptojnë përmasat se sa MA, MAJ; MAJ A; MAJT, MAJA E MALIT; MAL; MALLAR dhe në brendësi MU, MUJ; MUJ A; MUJT; MUJA E MULIT; UL; MULL; MULLAR; MALLAR.

Ata që nuk kuptojnë tana këto atëherë ata nuk e kuptojnë se kush e lufton gegnishten e ka luftua shqipen dhe brumin e saj, dhe e ka përgatit shkatërrimin e shumjen/shuarjen e saj

SHKATERRIM=SHKO TE ARR-AM

SHKETERRIM=SHKE/SHKY/SHKU, Te+errim/ARRIM pra bahet si ARR ose veprim i bamjes/bërjes ARR, ARRIM, ashtu si ARIM.

...etj.

## **STORE/ISTAR/ISHTAR/USHTAR**

Në anglisht Store, kaloj shumë vone, mendohet ende nuk i ka mush/mbush 300 vite, nga Latinshtja Mesjetare ; staurum.

Si folje nga Latinshtja mesjetare me kuptimin, Të mbështes, furnizoj dhe të ruaj.

Në Frëngjishten e vjetër emri *estore me kuptimin; furnizim, flotë, marinë, ushtri, ..., etj.*

Kurse si folje "ngre, ndërtoj, ndërtoj; restauroj, riparoj; furnizoj, pajis, siguroj"

Mendoj kjo fjalë është nga shqipja, si pjesë e gjuhës indoevropiane, para pushtimit të Evropës, e krijuar nga fjalëzat;

STU=SHTU, ashtu si STUHI=SHTUHI, STREH=SHTRE, STRO=SHTRO, ..., mandej kemi;

SHTU=STU, kemi Stuhi, Shtu, SHTO=STO, SHTI=STI, ...,

STO=SHTO, kemi STOM/SHTOM, STOL=SHTOL, pra LO si diçka i SHTUM/STUM, STOG=SHTOG, ...

STI=SHTI, kemi SHTINA=STINA, SHTUNA=STUNA, E STUNA=E SHTUNA, .

STE=SHTE, kemi E shten, shten, shtendos (shten da, das)...etj.

STORE në anglisht, ESTORE në Frëngjisht, STAURUM, ... në shqip kemi

STO\*RO, prej nga kemi SHTO RO, ose SHTO RU, në kuptimin me SHTU gjësendin në lartësinë RO, ose thjesht me u SHTU RU-jtja, prej nga SHTURU, ose SHTO RO kemi STORE, prej nga fitojmë kuptimin e gjësendit të grumbulluar, materialit të shtuar nga Ruajtje e vazhdueshme, prej nga kuptimi i vërtetë i këtyre fjalëve gjendet në shqip-

Po ashtu ESTORE si E SHTORE, ose E SHTUAR, SHTO RO, ose RU e SHTU, prej nga kemi SHTU E RU, duke u tkurr në fjalën SHTUR, SHTU RO, ...etj.

Me të njëjtën bazë kemi; USHTAR, I SHTUAR, E SHTU në AR, prej nga kemi SHTUAR=SHTAR, ISHTAR. Shembull kur i qesim (prej nga kemi qasemi) kryp shumë ujit, thuhet e bem OSHTAR, pra në kuptimin E SHTUM, ashtu si SHTO në AR shtu dicka duke e ngritur L(AR)T = LE në AR ET, ku ET është Lartesia me shtrirje dej në ET.

Pasi uji behet i trash nga Krypa, dhe krejt cka ka brenda e qet jashtë, themi behet OSHTAR, zajkonisht ujit i SHTOHET KRIP/KRYP per të ruajtur turrshin ( TE URR, pra të kthehet e ruhet, të ngjeshët duke u futur në ARR=URR).

Keshtu kemi; SHTAR=OSHTAR=U SHTAR=ESHTAR por edhe ISHTAR

Mandej

SHTIR=SHTIROJ=FSHTIR=VESHTIR

SHTUR prej nga Shtuar

, e keshtn me radh

Forma SHTERR duhet të perdoret, dhe kurrses SHTER e cila është shformin dhe nuk është formë e drejt. SHTERR ka kuptimin SHTARR, pra

SHTU gjësend, materie e ngjeshur por, brenda në ARR, ashtu SHTERR duke u T'ERR, shumë here prej nga kemi SHTERR, pra me pak fjalë SHTO n'ERR, ose SHUM T'ERR prej nga kemi SHTERR:  
Me kuptim të njëjta mund të formojme fjalet;  
SHTERR, SHTURR; SHTARR, SHTIRR,....etj.

## **KURESHTJE/ KA RESHJA/ KU RASH,**

*RESHI shiu tan natën*

*RASH me fjet po mezi (menxi) u qova*

*Te RUSH asht pune e mirë*

*T'ROSH u ba buka,....*

Kështu RESHTI ka kuptim gjësend i cili Bije vazhdimisht nga naltsia ashtu duke na dhënë formën RASH, RESH, ashtu si RESHI SHIU, pra SHIUA RA, në trajtën RESH...

Nga kjo KU RESHTJE, ka kuptimin KA RESHJA, e cila përshkruan vetin e përsëritjes se vazhdueshme ashtu duke ra me sasi ASH/USH/ESH/ISH,... nga lartësia teposhtë, si RESHJE/RASHJE,...., të vazhdueshme , prej nga kemi RESH, RESHT, RESHEN, ..., etj.

Prej nga kemi KU RESHT/ KA RASHT, ku e përshkruan me i RA në mënyrë të vazhdueshme gjësendit, materialit ashtu deri sa ata ndryshojmë atë. Prej nga u krijua fjala RESHJE, RASHJE, RUSHJE, RUSHT, RASHT, RESHT ROSH, ROSHT, O ROSH, A RASH, I RISH, E RESH,...., etj.

Gjithashtu **RESHPE** merr kuptimin RASHP, si tkurrje e fjalës RESH EPE, RASH AP, prej nga fomrohet fjala RESHP=RASH AP=RASHP=RESHP, duke përshkruar ra-mjen e Ortekut.

Krejt fjalët tjera, të cilat bartin kuptime të veçanta, si; RESHT, RESHTUR, së reshuri, pa reshtur, janë kuptime të dal nga Reshje e shiut dhe ndjenja e cila e shkakton. Si dhe puna pa da ashtu si Reshje e shiu,...., etj.,

## **Zellshëm**

Krijohet nga ZE në kuptimi ZE, ZEU, NU/NE+ ZE=N'ZE, prej nga; ZET, NU\*ZET=NZET=N'XEHT. Pjesa ELL ka kuptimin ELL=LLE, e cila kuptohet si EL=LE; pra ZE e LE-m ose e LA-n ashtu si ZELL= ZE LLE, dhe sasi e pershkruan me fjalën SHEM, ose në letrare Shm=gegnisht (shem)=Shëm. Prej nga perafrohet me fjalën ZE ELL SHEM, ose ZE LE/LLE SHUM. Ku sasi e tillë e përshkruar shpejt si SHUM=SHM=SHëm,... Ku ZELL merr kuptimin ZE ELL, sikur ZE ELL=LLE, ZE LLE=ZELL.

## **LIBRI 11**

## **KSH/SHK dhe K-zanore-SH/SH-zanore-K**

Renditja e fjalëzave K dhe SH, si; KSH, K(zanore)SH dhe K(fjale)SH, por edhe brenda fjalës si ()K(...)SH() na jep shumësin e pasjes/pronësisë në trajtat KA/KE/KU/KO/KI/KY,...

Kurse renditja e kundërt SHK, si; SHK, SH(zanore)K, SH(fjalë)K, dhe ()SH()K(),... shpreh pronësinë/pasjen në zhvendosje shtjellore të format e pakryera si; SHKO dhe të kryer SHOK, SHUK/SHKU, SHYK/SHKY; SHEK/SHKE, SHAK/SHKA,...etj. ,shiko me shpjegim të njëjtë VRA dhe VAR,...).

## **QSH/SHQ dhe Q-zanore-SH/SH-zanore-Q**

### **DN/ND dhe D-zanore-N/N-zanore-D**

DAN/NAD

### **DHN/NDH dhe DH-zanore-N/N-zanore-DH**

DHAN/NADH

### **KN/NK Khe K-zanore-N/N-zanore-K**

KAN/NAK

### **QN/NQ Qhe Q-zanore-N/N-zanore-Q**

QUN/NUQ

QIn/NIQ

### **DM/MD dhe D-zanore-M/M-zanore-D**

### **DHM/MDH dhe DH-zanore-M/M-zanore-DH**

### **KM/MK dhe K-zanore-M/M-zanore-K**

### **QM/MQ dhe Q-zanore-M/M-zanore-Q**

**QK/KQ dhe Q-zanore-K/K-zanore-Q**  
KUQ/QUK

**LK/KL dhe L-zanore-K/K-zanore-L**  
LAK/KAL, LEK/KEL, KOL/LOK,...

**LSH/SHL dhe L-zanore-SH/SH-zanore-L**

LASH/SHAL,

**LG/GL dhe L-zanore-G/G-zanore-L**

LOG/GOL,...

**LGJ/GJL dhe L-zanore-GJ/GJ-zanore-L**

LUGJ/LOGJE/GJUL/GJOL

**LM/ML dhe L-zanore-M/M-zanore-L**

**TM/MT dhe T-zanore-M/M-zanore-T**

**LN/NL dhe L-zanore-N/N-zanore-L**

**LN/NL dhe L-zanore-N/N-zanore-L**

**TN/NT dhe T-zanore-N/N-zanore-T**

RA	
V'RA	VU RA-mjen
G'RA	GA/GJA RA, pra GA RA-mje
M'RA	MA RA-mjen
K'RA	KA RA-mjen



T'RA	Ven-fillimi T, ku fillon pjesa e cila munet me RA,
D'RA	DA RA-mje, ose DA me RA-mje, ku fillon RA-mja, rrjedha e tille e cila e raun lidhjen edhe mas RA-mjes
N'RA	NU RA.-mjen

RE	
V'RE	VU RE-mjen
G'RE	GE/GJE RE, pra GA RE-mje
M'RE	ME RE-mjen
K'RE	KA RE-mjen
T'RE	Ven-fillimi T, ku fillon pjesa e cila munet me RE,
D'RE	DA RE-mje, ose DA me RE-mje, ku fillon RE-mja, rrjedha e tille e cila e raun lidhjen edhe mas RE-mjes
N'RE	NU RE.-mjen

RI	
V'RI	VU RI-mjen
G'RI	GI/GJI RI, pra GI RI-mje
M'RI	MA RI-mjen
K'RI	KA RI-mjen
T'RI	Ven-fillimi T, ku fillon pjesa e cila munet me RI,
D'RI	DA RI-mje, ose DA me RI-mje, ku fillon RI-mja, rrjedha e tille e cila e raun lidhjen edhe mas RI-mjes
N'RI	NU RI.-mjen

RU	
V'RU	VU RU-mjen
G'RU	GA/GJA RU, pra GA RU-mje
M'RU	MA RU-mjen
K'RU	KA RU-mjen
T'RU	Ven-fillimi T, ku fillon pjesa e cila munet me RU,
D'RU	DU RU-mje, ose DA me RU-mje, ku fillon RU-mja, rrjedha e tille e cila e raun lidhjen edhe mas RU-mjes
N'RU	NU RU.-mjen

RY	
V'RY	VU RY-mjen
G'RY	GA/GJA RY, pra GA RY-mje

M'RY	MA RY-mjen
K'RY	KA RY-mjen
T'RY	Ven-fillimi T, ku fillon pjesa e cila munet me RY,
D'RY	DA/DY RY-mje, ose DA me RY-mje, ku fillon RY-mja, rrjedha e tille e cila e raun lidhjen edhe mas RY-mjes
N'RY	NU RY.-mjen

RO	
V'RO	VU RO-mjen
G'RO	GA/GJA RO, pra GA RO-mje
M'RO	MA RO-mjen
K'RO	KA RO-mjen
T'RO	Ven-fillimi T, ku fillon pjesa e cila munet me RO,
D'RO	DA/DO RO-mje, ose DA me RO-mje, ku fillon RO-mja, rrjedha e tille e cila e raun lidhjen edhe mas RO-mjes
N'RO	NU RO.-mjen

Pjesa e dyte

LA	
V'LA	VU LA-mjen
G'LA	GA/GJA LA, pla GA LA-mje
M'LA	MA LA-mjen
K'LA	KA LA-mjen
T'LA	Ven-fillimi T, ku fillon pjesa e cila munet me LA,
D'LA	DA LA-mje, ose DA me LA-mje, ku fillon LA-mja, lljedha e tille e cila e laun lidhjen edhe mas LA-mjes
N'LA	NU LA.-mjen

LE	
V'LE	VU LE-mjen
G'LE	GE/GJE LE, pla GA LE-mje
M'LE	ME LE-mjen
K'LE	KA LE-mjen
T'LE	Ven-fillimi T, ku fillon pjesa e cila munet me LE,
D'LE	DA LE-mje, ose DA me LE-mje, ku fillon LE-mja, lljedha e tille e cila e laun lidhjen edhe mas LE-mjes
N'LE	NU LE.-mjen

LI	
V'LI	VU LI-mjen
G'LI	GI/GJI LI, pla GI LI-mje
M'LI	MA LI-mjen
K'LI	KA LI-mjen
T'LI	Ven-fillimi T, ku fillon pjesa e cila munet me LI,
D'LI	DA LI-mje, ose DA me LI-mje, ku fillon LI-mja, lljedha e tille e cila e laun lidhjen edhe mas LI-mjes
N'LI	NU LI.-mjen

LU	
V'LU	VU LU-mjen
G'LU	GA/GJA LU, pla GA LU-mje
M'LU	MA LU-mjen
K'LU	KA LU-mjen
T'LU	Ven-fillimi T, ku fillon pjesa e cila munet me LU,
D'LU	DU LU-mje, ose DA me LU-mje, ku fillon LU-mja, lljedha e tille e cila e laun lidhjen edhe mas LU-mjes
N'LU	NU LU.-mjen

LY	
V'LY	VU LY-mjen
G'LY	GA/GJA LY, pla GA LY-mje
M'LY	MA LY-mjen
K'LY	KA LY-mjen
T'LY	Ven-fillimi T, ku fillon pjesa e cila munet me LY,
D'LY	DA/DY LY-mje, ose DA me LY-mje, ku fillon LY-mja, lljedha e tille e cila e laun lidhjen edhe mas LY-mjes
N'LY	NU LY.-mjen

LO	
V'LO	VU LO-mjen
G'LO	GA/GJA LO, pla GA LO-mje
M'LO	MA LO-mjen
K'LO	KA LO-mjen
T'LO	Ven-fillimi T, ku fillon pjesa e cila munet me LO,
D'LO	DA/DO LO-mje, ose DA me LO-mje, ku fillon LO-mja, lljedha e tille e cila e laun lidhjen edhe mas LO-mjes
N'LO	NU LO.-mjen

Pjesa e tretë

NA	
V'NA	VU NA-mjen
G'NA	GA/GJA NA, pna GA NA-mje
M'NA	MA NA-mjen
K'NA	KA NA-mjen
T'NA	Ven-fillimi T, ku fillon pjesa e cila munet me NA,
D'NA	DA NA-mje, ose DA me NA-mje, ku fillon NA-mja, nnjedha e tille e cila e naun lidhjen edhe mas NA-mjes
N'NA	NU NA.-mjen

NE	
V'NE	VU NE-mjen
G'NE	GE/GJE NE, pna GA NE-mje
M'NE	ME NE-mjen
K'NE	KA NE-mjen
T'NE	Ven-fillimi T, ku fillon pjesa e cila munet me NE,
D'NE	DA NE-mje, ose DA me NE-mje, ku fillon NE-mja, nnjedha e tille e cila e naun lidhjen edhe mas NE-mjes
N'NE	NU NE.-mjen

NI	
V'NI	VU NI-mjen
G'NI	GI/GJI NI, pna GI NI-mje
M'NI	MA NI-mjen
K'NI	KA NI-mjen
T'NI	Ven-fillimi T, ku fillon pjesa e cila munet me NI,
D'NI	DA NI-mje, ose DA me NI-mje, ku fillon NI-mja, nnjedha e tille e cila e naun lidhjen edhe mas NI-mjes
N'NI	NU NI.-mjen

NU	
V'NU	VU NU-mjen
G'NU	GA/GJA NU, pna GA NU-mje
M'NU	MA NU-mjen
K'NU	KA NU-mjen
T'NU	Ven-fillimi T, ku fillon pjesa e cila munet me NU,

D'NU	DU NU-mje, ose DA me NU-mje, ku fillon NU-mja, nnjedha e tille e cila e naun lidhjen edhe mas NU-mjes
N'NU	NU NU.-mjen

NY	
V'NY	VU NY-mjen
G'NY	GA/GJA NY, pna GA NY-mje
M'NY	MA NY-mjen
K'NY	KA NY-mjen
T'NY	Ven-fillimi T, ku fillon pjesa e cila munet me NY,
D'NY	DA/DY NY-mje, ose DA me NY-mje, ku fillon NY-mja, nnjedha e tille e cila e naun lidhjen edhe mas NY-mjes
N'NY	NU NY.-mjen

NO	
V'NO	VU NO-mjen
G'NO	GA/GJA NO, pna GA NO-mje
M'NO	MA NO-mjen
K'NO	KA NO-mjen
T'NO	Ven-fillimi T, ku fillon pjesa e cila munet me NO,
D'NO	DA/DO NO-mje, ose DA me NO-mje, ku fillon NO-mja, nnjedha e tille e cila e naun lidhjen edhe mas NO-mjes
N'NO	NU NO.-mjen

### Pjesa e katër

NIK/NEK/NOK/NAK/NYK/NUK/NEAK,...  
 MIK/MEK/MOK/MAK/MYK/MUK/MEAK,...  
 VIK/VEK/VOK/VAK/VYK/VUK/VEAK,...  
 PIK/PEK/POK/PAK/PYK/PUK/PEAK,...  
 GIK/GEK/GOK/GAK/GYK/GUK/GEAK,...  
 GJIK/GJEK/GJOK/GJAK/GJYK/GJUK/GJEAk,...  
 BIK/BEK/BOK/BAK/BYK/BUK/BEAK,...  
 LIK/LEK/LOK/LAK/LYK/LUK/LEAK,...  
 SHIK/SHEK/SHOK/SHAK/SHYK/SHUK/SHEAK,...  
 TIK/TEK/TOK/TAK/TYK/TUK/TEAK,...  
 DIK/DEK/DOK/DAK/DYK/DUK/DEAK,...  
 DHIK/DHEK/DHOK/DHAK/DHYK/DHUK/DHEAK,...

HIK/HEK/HOK/HAK/HYK/HUK/HEAK,...  
RIK/REK/ROK/RAK/RYK/RUK/REAK,...  
RRIK/RREK/RROK/RRAK/RRYK/RRUK/RREAK,...  
QIK/QEK/QOK/QAK/QYK/QUK/QEAK,...  
KIK/KEK/KOK/KAK/KYK/KUK/KEAK,...  
DRIK/DREK/DROK/DRAK/DRYK/DRUK/DREAK,...  
SHTIK/SHTEK/SHTOK/SHTAK/SHTYK/SHTUK/SHTEAK,...  
SHITK/SHETK/SHOTK/SHATK/SHYTK/SHUTk/SHEATK,...  
DHIK/DHEK/DHOK/DHAK/DHYK/DHUK/DHEAK,...  
SIK/SEK/SOK/SAK/SYK/SUK/SEAK,...

# SHTOJCA

## Pjesa e parë

AR	RA
KAR	KRA
GAR	GRA
VAR	VRA
MAR	MRA
FAR	FRA
TAR	TRA
DAR	DRA
NAR	NRA

ER	RE
KER	KRE
GER	GRE
VER	VRE
MER	MRE
FER	FRE
TER	TRE
DER	DRE
NER	NRE

OR	RO
KOR	KRO
GOR	GRO
VOR	VRO
MOR	MRO
FOR	FRO
TOR	TRO
DOR	DRO
NOR	NRO

IR	RI
KIR	KRI
GIR	GRI
VIR	VRI
MIR	MRI
FIR	FRI
TIR	TRI
DIR	DRI
NIR	NRI

UR	RU
KUR	KRU
GUR	GRU
VUR	VRU
MUR	MRU
FUR	FRU
TUR	TRU
DUR	DRU
NUR	NRU

YR	RY
KYR	KRY
GYR	GRY
VYR	VRY
MYR	MRY
FYR	FRY
TYR	TRY
DYR	DRY
NYR	NRY

--	--

**Kalimi nga rrafshi I sheshte R në sipërfaqen e gunguar RR**

ARR	RRA	RRA
KARR	KRRA	KARRA
GARR	GRRRA	GARRA
VARR	VRRA	VARRA
MARR	MRRA	MARRA
FARR	FRRA	FARRA
TARR	TRRA	TARRA
DARR	DRRA	DARRA
NARR	NRRA	NARRA

ERR	RRE	RRE
KERR	KRRE	KERRE
GERR	GRRE	GERRE
VERR	VRRE	VERRE
MERR	MRRE	MERRE
FERR	FRRE	FERRE
TERR	TRRE	TERRE
DERR	DRRE	DERRE
NERR	NRRE	NERRE

KIRR	KRRI	KIRRI
GIRR	GRII	GIRRI
VIRR	VRRI	VIRRI
MIRR	MIRI	MIRRI
FIRR	FRRI	FIRRI
TIRR	TRRI	TIRRI
DIRR	DRRI	DIRRI
NIRR	NRRI	NIRRI

KORR	KRRO	KORRO
GORR	GRRO	GORRO
VORR	VRRO	VORRO
MORR	MRRO	MORRO
FORR	FRRO	FORRO
TORR	TRRO	TORRO
DORR	DRRO	DORRO



NORR	NRRO	NORRO
------	------	-------

KURR	KRRU	KURRU
GURR	GRRU	GURRU
VURR	VRRU	VURRU
MURR	MRRU	MURRU
FURR	FRRU	FURRU
TURR	TRRU	TURRU
DURR	DRRU	DURRU
NURR	NRRU	NURRU

KYRR	KRRY	KYRRY
GYRR	GRRY	GYRRY
VYRR	VRRY	VYRRY
MYRR	MRRY	MYRRY
FYRR	FRRY	FYRRY
TYRR	TRRY	TYRRY
DYRR	DRRY	DYRRY
NYRR	NRRY	NYRRY

## Pjesa e dytë

MA



Sheja e Linearit B, mendohet si shkrimi me i lashtë i Greqishtes, ndërlidhet me fjalën gegnishtes MA, do të thotë MAJE gjësend që ka pamjen e MAJES e krijuar nga MA, sepse MAHET nalt MAJE. Prej nga ME MAJT. Pra, shihet në pamje njerëzore i cili MA diçka me dy duart e tij.

PI



Kjo shkronjë quhet Pi, ndërlidhet me tanë atë çka kemi shpjeguar në pjesën e parë të librit e cila na jep, majen e gjësendit/reliefit, në prerjen tërthore formon kënd të ngushtw, pra, krejt hapësira e gjanë në funt ndrydhet dhe përmbliidhet në pikae ose sipërfaqe të ngusht si THEPI, /THY PI-ne, THY majën/...

QA



Ky tingull quhet QA, qe na jep pamjen e daljes se sythit/bulëzimin (ba nga U, LEZIMIN pra LA ZI - lëvizje gjatësore ose translativ, ashtu njëjtë sikur kur themi LULEZIMIN/BULEZIMIN pse jo edhe BALEZIMIN/ BELEZIMIN/ BLEZIMIN,...) nga pshtjellësi i farës, pra kur ajo het **QA**het,

Megjithatë tingulli i sotëm në alfabetin i quajtur pa të drejte Latin, sepse është dashur të quhet Alfabeti i panjohur i Evropës, në thelb Lindi në Ballkan.

QO



Nga pamja shihet nje gjësend kur QO-het në naltësin të caktuar.

RA



Sikur na jep kjo Shéjen e gjësendit në formë sferike i cili ka RA-me poshtë nga nalt'sia. Shiko në figurën e mëposhtme, ku kjo shej mund të jet përshkrimi i gjësendit të caktuar TUJ RA, natyrisht ky është thjesht shtjellim e supozim i yni.



**Shënim:**

Lexuesi duhet të kujtoj vërtetimet tona;

KA RA= KRA

KA AR=KAR

MA AR=MAR

MA IR=MIR

MA UR=MUR

GA RA= GRA

GA RU= GRU

.....etj.

**RE**



Sheja e kësaj shkronjë RE, sikur na paraqet skicën e pemës, ose lisit t'nalt, ose gjësend që ngre kryet shumë lartë në qiell, pikërisht për afrohet me at ecka kemi shpjeguar përgjatë krejt librit.

**RU**



Sheja RU paraqet gjësendin e ngritur lart, i cili Run diçka me dy duart ose ka formën e enës, ku çkado bije n'ta, e man dhe nuk e l'shon

**SA**



Sheja SA, paraqet skicën e njeriut me dy duart e tij të hapura e cila shpreh sasinë e gjësendit/gjësendit që do ta marr. Sikur po na thotë, SA mundesh me qu

## TI

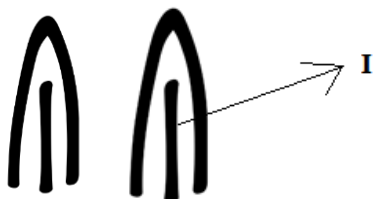

Sheja TI, përshkruan mëvetësinë njeriut/gjinit (personit), përcakton kufirin e trupit të tij, sikur po na kallëzon kufijtë e I-së, e cila shtrihet mbrena (mrena=m'rena=ba+rena=bren) zones të caktuar, duke përkufizuar fjalën TI, duke treguar kufirin T dej ku shtrehet/shtrihet I

## TA



Shéja TA na jep gjatësinë ndërmjet dy pikave-kamëve /këmbeve, në gjatësinë e drejtëzës/gjësendit. Kjo gjatësi ndërmjet dy këmbëve/kamve shtrihet në naltsi.

**Shënim:** *lexuesi e meditoj=me dit, me da/me dat, ..., për këto fjalë të nxjerr ndryshimet dhe ngjashmëritë.*

L'ART

M'ART

D'ART

V'ART

G'ART/GARD

SH'ART/SART

K'ART/KJART

LAR	LART	LAN	LANT	LAM	LAMT
MAR	MART	MAN	MANT	MAM	MAMT
DAR	DART	DAN	DANT	DAM	DAMT
VAR	VART	VAN	VANT	VAM	VAMT

GAR/G JAR	GART/G ARD	GAN/GJ AN	GANT/G AND	GAM/GJ AM	GAMT/G AMD
SAR/S HAR	SHART/S ART	SAN/SH AN	SHANT/S ANT	SAM/SH AM	SHAMT/S AMT
KAR	KART/KJ ART	KAN	KANT/KJ ANT	KAM	KAMT/KJ AMT
BAR	BART	BAN	BANT	BAM	BAMT
TAR/T HAR	TART/TH ART	TAN/T HAN	TANT/TH ANT	TAM/T HAM	TAMT/TH AMT

## Per'm'ledhja

Në vend të hyrjes .....	7
<b>LIBRI 1</b> .....	9
<i>KURRIZ/GJYKS/SHPATULL/BISHT</i> .....	10
<i>KROJSHE</i> .....	17
<i>Vojshtina</i> .....	18
<i>SHTAGA/SHTEG/SHTOG</i> ,.....	19
<i>APLIKOJ/APLAI</i> .....	19
<i>RRI</i> .....	24
<i>FRIGJIA/FRIGJIAN/FRIGI</i> .....	25
<i>HELENA=ELENA</i> .....	26
<i>SHTJELLIM/PSHTJELLIM</i> .....	28
<i>THYK/THIK/THEK/THOK/THAK</i> .....	30
<i>PUSHTIM/PSHTIM/PSHTET/PUSHTET/PASHTET</i> ,.....	31
<i>DAJAN</i> .....	31
<i>DALLAVERE</i> .....	32
<i>DALLDI</i> .....	33
<i>DALLGË</i> .....	33
<i>DALLGORE</i> .....	33
<i>DAMALUG</i> .....	34
<i>VJEDULLA</i> .....	34
<i>DEDUCT/DUG/DEK/DUKT/DEKT/DAK-DAKT</i> .....	35
<i>HAMAR ( HA MAR) ( A MAR) ( AM AR)</i> .....	36
<i>AM'L</i> .....	36
<b>TJETER/GJETER/QETER</b> .....	38
<i>FSHA/FSHAT/FSHET/FSHIJ</i> .....	38
<i>FSHTIR/VESHTIR/PSHTIR/SHTIR</i> .....	39
<i>Amarakosha</i> .....	40
<i>GANESHA</i> .....	40
<i>MATH / DATH</i> .....	43

<i>DJATHT/SHMAJT/MAJT</i> .....	44
<i>ZERRO</i> .....	45
<i>VIDH/VODH/VEDH/VUDH/VADH/VYDH</i> .....	48
<i>VERR/VURR/VORR/VIRR/VYRR/VARR</i> .....	50
<b>LIBRI 2</b> .....	51
<i>Fjala Z</i> .....	52
<i>Zdravlja/Drava/DRIN/DRIM/DRUM,</i> .....	54
<i>Fjala Z dhe (zanore)RR dhe RR(zanore)</i> .....	56
<i>VA AL=LA, ZAVAL, VAL</i> .....	61
<i>ZGATUNA</i> .....	63
<i>JEZUSI/MARI/ZEMRA</i> .....	63
<i>MARI</i> .....	66
<i>ZBATOJ (z+BAT)</i> .....	68
<i>ZM/ZN</i> .....	71
<i>Shkreh; Shkrepza</i> .....	71
<b>LIBRI 3</b> .....	75
<i>U</i> .....	76
<i>EPUN/PUN/JEPUN/JAPUN</i> .....	82
<i>Fol/Folun/OLUN=ALAN=O LAN=I LAN,</i> .....	84
<i>RING/VE+RING=Vering/NGRIT/NGRI/RING/</i> .....	86
<i>Shënim:</i> .....	91
<i>Mshtroj</i> .....	92
<i>Shell/Mshel</i> .....	92
<b>Shenim: Reinstecken/KRANK/RASCHEST</b> .....	92
<i>ReinStecken</i> .....	93
<i>Raschest</i> .....	93
<i>Raschest, prej</i> .....	93
<b>Sinqertë</b> .....	94
<i>Harmoni</i> .....	94
<i>Vesh/Desh</i> .....	94



<i>Dhez/Nal</i> .....	94
<b>TRA, METRA, MOTRA, MITRA,...</b> .....	94
<b>TRUNG</b> .....	97
<b>TRANG</b> .....	97
<b>CUNG</b> .....	97
<b>UNG</b> .....	97
<i>Ngulfat</i> .....	98
<b>N'G'RAT</b> .....	99
<i>Ngadhënjyes</i> .....	100
<b>KASTRATI/KASHTRAT</b> .....	100
<b>RAT/RAK/RAM/RAN/RAS/RASH/RAVA/RAF/RAL/RAZ/RAZH/RAS/RAC</b> ...	101
<b>RET/REK/REM/REN/RES/RESH/REVE/REF/REL/REZ/REZH/RES/REC</b> ...	101
<b>RIT/RIK/RIM/RIN/RIS/RISH/RIVI/RIF/RIL/RIZ/RIZH/RIS/RIC</b>	
<b>RAT/RAK/RAM/RAN/RAS/RASH/RAVA/RAF/RAL/RAZ/RAZH/RAS/RAC</b> ...	101
<b>RUT/RUK/RUM/RUN/RUS/RUSH/RUVU/RUF/RUL/RUZ/RUZH/RUS/RUC</b> .1	
01	
<b>ROT/ROK/ROM/RON/ROS/ROSH/ROVO/ROF/ROL/ROZ/ROZH/ROS/ROC</b> .1	
01	
<b>RAT/RAK/RAM/RAN/RAS/RASH/RAVA/RAF/RAL/RAZ/RAZH/RAS/RAC</b> ...	101
<b>DASHNU/DA+SH+NU</b> .....	101
<b>TAMLI/MJELKA/MLEKA/MILKA/MULKA,...</b> .....	103
<b>MEDUZA</b> .....	107
<b>VENDOS (NU/NO)</b> .....	108
<i>Kanga</i> .....	109
<i>Pelagonia:</i> .....	109
<b>DENOI</b> .....	109
<b>VEJUSH/VAJUSH</b> .....	110
<b>ANGLI/ENGLAND/ENGLO</b> .....	110
<b>SPJEGOJ/SHPJEGOJ</b> .....	110
<b>KORENIK, KALIQAN, KAQANIK</b> .....	110
<b>RUNIK,</b> .....	111

<i>HORUS/ORAHORA</i> .....	112
<b>LIBRI 4</b> .....	115
<i>Tingulli D</i> .....	116
<i>Doclea/Duklja</i> .....	118
<b>DESHTOVE</b> .....	119
<i>Dëboj</i> .....	119
<b>DENOI</b> .....	119
<b>DJE (DAJ; DEJ pra gjësend DA)</b> .....	120
<i>Drejt/dreit/Drit,...</i> .....	120
<b>DEMEK</b> .....	122
<b>Demokrat</b> .....	123
<b>ETNI(ETHNOI, ETHNI, ETHAN,...)</b> .....	123
<b>DEATH/THANATOS</b> .....	123
<b>KRÄHE/SORRA</b> .....	124
<i>Dorëzo, dorëzuar/dorëzan/Dorezum</i> .....	125
<b>NGUL</b> .....	126
<b>UNGJU</b> .....	126
<b>SY</b> .....	126
<b>LIBRI 5</b> .....	129
<b>RO=R+Ó</b> .....	132
<b>OR</b> .....	134
<b>CT/ST/SHT/ C(zanore)T(zanore);</b> .....	134
<b>S(zanore)T(zanore);</b> .....	134
<b>SH(zanore)T(zanore)</b> .....	134
<b>Festo/Festina/festun</b> .....	135
<b>LAG</b> .....	136
<b>Shënim : RUM</b> .....	138
<b>LK</b> .....	141
<b>GR</b> .....	142
<b>RP(R(zanore)P; RP(zanore), (zanore)R(zanore)P(zanore))</b> .....	144

<b>RAHAT</b> .....	146
<b>HATRU</b> .....	149
<b>METEOR/METEORA</b> .....	149
<b>AR/QAR/ARIAN/ARION/ORION</b> .....	150
<b>RA/RE/RI/RO/RY-</b>	
<b>AR/IR/UR/OR/YR,..ELL/ILL/OLL/ALL/YLL/EALL/IOLL</b> .....	150
<b>RENKIM/RANKAM/RONKOM/RUNKAM,..</b> .....	152
<b>KAM/MAK, KIM/MIK, KOM/MOK, KUM/MUK, KEM/MEK,..</b> .....	153
<b>LIBRI 6</b> .....	157
<i>Dallimet me fjalët e ndërtuara nga Q dhe SH</i> .....	158
<b>MIQ/MEQ/MOQ/MAQ/MYQ/MUQ/MEAQ,..</b> .....	161
<b>VIQ/VEQ/VOQ/VAQ/VYQ/VUQ/VEAQ,..</b> .....	163
<b>PIQ/PEQ/POQ/PAQ/PYQ/PUQ/PEAQ,..</b> .....	164
<b>KALBUN/KALBA/THELB</b> .....	166
<b>BIQ/BEQ/BOQ/BAQ/BYQ/BUQ/BEAQ,..</b> .....	166
<b>LIQ/LEQ/LOQ/LAQ/LYQ/LUQ/LEAQ,..</b> .....	167
<b>LLIQ/LLEQ/LLOQ/LLAQ/LLYQ/LLUQ/LLEAQ,..</b> .....	167
<b>SHIQ/SHEQ/SHOQ/SHAQ/SHYQ/SHUQ/SHEAQ,..</b> .....	167
<b>QIME/QUSHEM/SHUQME/SHQUME</b> .....	168
<b>TIQ/TEQ/TOQ/TAQ/TYQ/TUQ/TEAQ,..</b> .....	170
<b>DIQ/DEQ/DOQ/DAQ/DYQ/DUQ/DEAQ,..</b> .....	170
<b>DHI /DHE /DHO /DHA /DHY /DHU /DHEA ,...</b> .....	171
<b>HI /HE /HO /HA /HY /HU /HEA ,...</b> .....	171
<b>RRI /RRE /RRO /RRA /RRY /RRU /RREA ,...</b> .....	172
<b>DRI /DRE /DRO /DRA /DRY /DRU /DREA ,...</b> .....	173
<b>DHI /DHE /DHO /DHA /DHY /DHU /DHEA ,...</b> .....	176
<b>SHI /SHE /SHO /SHA /SHY /SHU /SHEA ,...</b> .....	176
<b>SI /SE /SO /SA /SY /SU /SEA ,...</b> .....	176
<b>CI /CE /CO /CA /CY /CU /CEA ,...</b> .....	177
<b>GI /GE /GO /GA /GY /GU /GEA ,...</b> .....	177
<b>IG /EG /OG /AG /YG /UG /EAG ,...</b> .....	178

<i>IGI/EGE/OGO/AGA/YGY/UGU/EAGAE</i> , ...	178
<i>GJI/GJE/GJO/GJA/GJY/GJU/GJEA</i> , ...	178
<i>IGJ/EGJ/OGJ/AGJ/YGJ/UGJ/EAGJ</i> , ...	178
<i>LAKURI/LKUR/LAKORE/KOREL/KORAL/KURBA/KORUB/KORAB</i>	178
<i>LAKNA/NALAK/KNALA/</i> .....	179
<i>NAT</i> .....	181
<i>GJELBRIM</i> .....	184
<i>NAL/NALA</i> .....	185
<i>Gjelbrim (GJALL BA RIM)</i> .....	187
<b>LIBRI 7</b> .....	191
<i>RIKA/REKA/ROKA/RUKA/RAKA</i> ,.....	192
<i>UDHA</i> .....	193
<i>Sqetulla/Sjetulla/N'rsjet'lla</i> .....	193
<i>Dlir</i> .....	195
<i>Prano</i> .....	196
<i>GAR/BAR/AR-ARK/BARK/GARK/N'GARK</i> .....	198
<i>Violet</i> .....	206
<i>Mangall</i> .....	207
<i>QENDROJ/QENRO/QENRUM</i> .....	208
<i>Scotland, Scot, Caledonia</i> .....	208
<i>Urdhër /Urdhen</i> .....	209
<i>KORDHA</i> .....	210
<i>QKORDHA</i> .....	210
<i>Toska (Toskëri apo Tosk'ni)</i> .....	211
<i>STAR/STELLA</i> .....	212
<i>Terig/Ter</i> .....	214
<i>Norma</i> .....	218
<i>Simetria , tek fjalët Oq-a/heq/hoq/hiq/haq/</i> .....	219
<i>V(RAN)Q/V(RANI)Q</i> .....	227
<i>NIQ/NEQ/NOQ/NAQ/NYQ/NUQ/NEAQ</i> ,.....	230
<i>LIQ/LEQ/LOQ/LAQ/LYQ/LUQ/LEAQ</i> ,.....	230

<i>Mangu</i> .....	232
<i>Vepr/lepri/tepri/apri/tuj pri/ dhe TEPE-rim</i> .....	233
<i>Dallimi ndërmjet SH/Q</i> .....	238
<b>REKA/RUKA-RIK/REK/RUK/RAK/ROK/RYP/REAK</b> .....	238
<b>LIBRI 8</b> .....	247
<i>Lisabon/Viena (WIEN)/Vindobona</i> .....	248
<i>Veç/Veço</i> .....	250
<i>N'gji/N'gjit/N'gja/N'gjat/N'gjy/N'gjyt/N'gjo/N'gjet/N'gju/N'gjut</i> .....	250
<b>KINGJI</b> .....	251
<i>N'gi/N'git/N'ga/N'gat/N'gy/N'gyt/N'go/N'got/N'gu/N'gut</i> .....	252
<b>NDIHMO/NIHMO</b> .....	253
<b>EP/PE, IP/PI/YP/PY</b> .....	257
<b>GEP/GJEP/GYP/GJYP/GIP/GJIP</b> .....	259
<b>GAP/GJAP</b> .....	262
<b>VEP/VAP/FEP/FAP/HEP/HAP,...</b> .....	262
<b>PICAGAT/PICA/PISA/PISHA</b> .....	265
<i>Shënim: GA</i> .....	266
<b>SEPET</b> .....	268
<b>DA/DI/DO/DY/DE/DU</b> .....	269
<b>DA/DAN/DAMJE/MEJDA/MEJDAN</b> .....	271
<i>Beja "PASHA Zotin"</i> .....	272
<b>GA BAM/ GA BIM/ ZGABIM</b> .....	273
<i>Kunj/Kungj/Kungull</i> .....	273
<i>Pranim</i> .....	274
<i>Periudhë</i> .....	274
<i>Shënim:</i> .....	274
<b>QUPRIA/PRIQU, QUP/RIQU dhe PRI</b> .....	274
<i>Tufan</i> .....	274
<i>Sinqertë</i> .....	275
<i>Shqyrtim</i> .....	276
<i>Sqarime për shënimet:</i> .....	288

<i>SHARR/SHAR, GUL/LUG, GAL/LAG</i> .....	301
<i>SHKOP/SHKUP/SHKIP/SHKAP/SHKEP</i> .....	302
<i>Dukunia/Dukuria</i> .....	304
<i>Bora/Dëbora</i> .....	304
<i>Favor/Favorshëm</i> .....	304
<b>TH</b> .....	305
<i>I athët/tharb't/idh't/</i> .....	305
<i>Simetria; JAM=MAJ; JOM=MOJ</i> .....	306
<b>Thirr/Therr apo Firr/Ferr</b> .....	308
<i>Vigor, Vigour</i> .....	309
<i>NIPI</i> .....	311
<i>Bash/Bish/Bush/Bosh/Bysh/Besh</i> .....	312
<i>Diçka/Diçka</i> .....	312
<i>VULLKAN/VULKAN</i> .....	316
<i>Maíandros / maj an dri</i> .....	318
<i>DRI dhe DR</i> .....	319
<i>ZHELE/ZELE</i> .....	322
<i>Kand/kënd/Kandi</i> .....	322
<i>SPIRTI/SHPIRTI/SHPARTA</i> .....	323
<i>Menelau</i> .....	324
<i>Agamemnon</i> .....	325
<i>TRAMB/TRAM/TREM</i> .....	325
<i>Themra/thembra/THUNRA</i> .....	326
<i>Korriku/karrik/kerr/korr/karr/karrice</i> .....	326
<i>KAR/KARKES/KERKES/SHKARKES</i> .....	326
<i>GABIM/GABUAR</i> .....	328
<i>Paranoia</i> .....	328
<i>Gnos/Kno/Meno</i> .....	329
<i>AGRO/AGRI/AGRU/AGRE/AGRA,</i> .....	330
<i>AGOR, AGUR, AGIR, AGER, AGAR</i> .....	330
<i>DREDHO/DERDHOJ</i> .....	330

<i>ER dhe ONAN</i> .....	331
<i>Kali/HIP/HIPPOS</i> .....	332
<i>KOB</i> .....	332
<i>CONFLICT/KONFLIKT</i> .....	332
<i>Reflektim</i> .....	333
<i>Vërtetim se fjala APET është shqip</i> .....	334
<i>Zhvillim/Zvilim</i> .....	334
<i>Vrugt</i> .....	334
<i>Ngatrrës (Gatrrës, Gat+Rre+ES/SE/SE)</i> .....	335
<i>HAVAR/MORAVA/KRAVA/VARIABLA</i> .....	336
<i>RAST/Rasht/ract</i> .....	337
<i>Qarkulloj</i> .....	338
<i>AKULL/LLUKA</i> .....	339
<i>Zgabim</i> .....	340
<i>Lug/Lag/Lig/Leg/Lig/Log (Lugj/Lagj/Ligj/Legj/Ligj/Logj</i> .....	341
<i>MNO/MON/NOM,...</i> .....	344
<i>FALL/LLAF;</i> .....	346
<i>MENO/MNO/GNO/GONO</i> .....	350
<i>PUT/PAT/PIT/POT/PET/PYT</i> .....	351
<i>Zbrazëtinë/SHpraztin</i> .....	354
<i>Shënim;</i> .....	355
<i>Trash/Trashigoj</i> .....	358
<i>Fan/Fun/Fen/Fin/Fon/Fyn</i> .....	358
<i>Kerr/Karric/Karrocc</i> .....	360
<i>FRYTI/FRUTI</i> .....	364
<i>PA/AP</i> .....	364
<i>Hua/HUZUME</i> .....	365
<i>JAPI/SHPI/SHpirt</i> .....	366
<i>KUNOR (KA N'OR)/KUROR (KA AUROR)</i> .....	367
<i>ORA/DORA/N'ORE/N'ER</i> .....	367
<i>AR/ER/IR/OR/UR/YR</i> .....	369

<i>NER/NOR/NAR dhe KANER/KUNOR/KANAR</i> .....	369
<i>YNDYR/YNYR/NYER/</i> .....	369
<i>PSE fjala ARK asht nga Shqipja</i> .....	369
<i>DHAJM/DHJAM</i> .....	370
<i>NGARKUM/NGARKIM/NGARKOJ</i> .....	370
<b>LIBRI 9</b> .....	373
<i>RY/RA/RE,...., RYQ/REQ/RAQ,... TRUQ/DREQ</i> .....	374
<i>HARRNOJ/ARNOJ</i> .....	379
<i>ARMIK/ANMIK</i> .....	380
<i>ROB</i> .....	380
<i>Bujk</i> .....	380
<i>Kundro</i> .....	381
<i>Dangla</i> .....	381
<i>Anguish (nga anglishtja)</i> .....	382
<i>TRANU/TRAZU/TREM/TRIM/TROM</i> .....	383
<b>TRADHTAR</b> .....	384
<i>KRYM/KRY</i> .....	384
<i>RRYM/STRUJ</i> .....	385
<i>Rrumullak/Rrumbullak</i> .....	388
<i>RRETH</i> .....	388
<i>NGARKUM/NGARKIM/NGARKOJ</i> .....	389
<i>SHK/SHK(zanore)/(zanore)SHK/SH(zanore)K</i> .....	392
<i>SHKRE/SHKRA/SHKRU/SHKRO/SHKRY/SHKRI</i> .....	395
<i>NGARKUM/NGARKIM/NGARKOJ</i> .....	396
<i>Dragobi</i> .....	397
<i>BELA</i> .....	398
<i>RISH/RASH/RUSH/RESH/ROSH/RYSH</i> .....	399
<i>REN/RAN/RUN/RIN/RON/RYN</i> .....	403
<i>Renit/Ranit/Runet/ Ronit/</i> .....	403
<i>Shtrenjë/shtrejt</i> .....	403
<i>Kusht/Kushtim/Kushtueshem</i> .....	404



<i>Krahaso fjalët dhe kupto marimin(MA RI MAN, ndërtimin)</i> .....	405
<i>Qerpik</i> .....	406
<i>DARDAN</i> .....	406
<i>TRUPI/TRAPI/RUP/ROP/RAP</i> .....	406
<i>KAP/KEP/KOP/KUP/KYP/KIP,..dhe e anasjelltë</i> .....	411
<i>Libri i Funit</i> .....	411
<i>2) RAK/REK/RUK/RIK/ROK/RYP (pse RAKIA dhe RAKU/REKA janë nga shqipja)</i> .....	413
<i>Krijimi i fjalëve ; /PAS,.. ngjashëm(gajshem) më fjalët KAP/PAK,..</i> .....	423
<i>RAVA/RAKA/RUGA/RASH/RAT/RAN/RAM,..</i> .....	426
<i>Shfrenim</i> .....	428
<i>Thjesht</i> .....	429
<i>Shënim: Mos të harrojmë kurrë</i> .....	429
<i>Nestra/Nesër</i> .....	430
<i>SONTE/SANTE</i> .....	430
<i>Permbledhej/Permlidhej/permlidhej</i> .....	431
<i>Krahasime</i> .....	431
<i>Fal/Fol/Fjal/Fjalve/Fjalet/Fall/Foll</i> .....	433
<i>N'RYshme</i> .....	435
<i>Gajshem/N'gajshem</i> .....	435
<i>MRE/MREH/MRET/MREKULLI</i> .....	435
<i>Msheftësit/fshehtësitë</i> .....	437
<i>VESI/VESET/VESA/VJOSA/VOJSA/VOJSAVA</i> .....	439
<i>Pshtoj (Shpetoj) /Pshtyj/...</i> .....	440
<b>Përshkrimi i ndodhive</b> .....	441
<i>Naj (nej, nuj,noj, nij, nyj, dhe naj)</i> .....	451
<i>Shembuj nga Pasoj/Psoj dhe MAsoj/Msoj</i> .....	456
<i>Lazdrim, Ldroj, Lazdroj, Zdroj</i> .....	456
<b>Ladrim</b> .....	460
<i>Doruntina</i> .....	462
<i>DONIKA</i> .....	462

<i>Shënim:</i> .....	462
<i>Bujar</i> .....	469
<i>SHQ/SHK</i> .....	469
<i>Nen/N'r/Ner</i> .....	469
<i>Shënim:</i> .....	473
<b>LIBRI 10</b> .....	475
<i>KAJ/KUJ/KEJ/KOJ/</i> .....	479
<i>Shënim:</i> .....	479
<i>Rast/Gjasave (RAS/GJAS)</i> .....	479
<i>Sëmuret/smuhet</i> .....	480
<i>Emrat e testikujve në gjuhën shqipe janë;</i> .....	481
<i>EGYPT/EGJYPT/EGJUPT/EGYPT</i> .....	482
<i>INAT</i> .....	484
<i>BIRI/BIRA/LABIRINTH</i> .....	485
<i>Shoka e shiut, dhe ligji i fjalëve të parashkruara para K, si (fjala)K,...</i> .....	486
<i>LABA/LBA/THA+LBI/BLA,...</i> .....	486
<i>Gjarperi/Gjarpni/GjerPni</i> .....	489
<i>ZHLEB/</i> .....	490
<i>KOGJA</i> .....	492
<i>KAM/KAMENICA/SHKAM/SHKREP/</i> .....	494
<i>GJallota/Njolla, ESULL/TESULL</i> .....	496
<i>MAL/MALL/MUL/MULL/MIL/MILL/MHILL</i> .....	498
<i>STORE/ISTAR/ISHTAR/USHTAR</i> .....	498
<i>KURESHTJE/ KA RESHJA/ KU RASH,</i> .....	500
<i>Zellshëm</i> .....	500
<b>LIBRI 11</b> .....	501
<i>KSH/SHK dhe K-zanore-SH/SH-zanore-K</i> .....	502
<i>QSH/SHQ dhe Q-zanore-SH/SH-zanore-Q</i> .....	502
<i>DN/ND dhe D-zanore-N/N-zanore-D</i> .....	502
<i>DHN/NDH dhe DH-zanore-N/N-zanore-DH</i> .....	502
<i>KN/NK dhe K-zanore-N/N-zanore-K</i> .....	502

<i>QN/NQ dhe Q-zanore-N/N-zanore-Q</i> .....	502
<i>DM/MD dhe D-zanore-M/M-zanore-D</i> .....	502
<i>DHM/MDH dhe DH-zanore-M/M-zanore-DH</i> .....	502
<i>KM/MK dhe K-zanore-M/M-zanore-K</i> .....	502
<i>QM/MQ dhe Q-zanore-M/M-zanore-Q</i> .....	502
<i>QK/KQ dhe Q-zanore-K/K-zanore-Q</i> .....	503
<i>LK/KL dhe L-zanore-K/K-zanore-L</i> .....	503
<i>LSH/SHL dhe L-zanore-SH/SH-zanore-L</i> .....	503
<i>LG/GL dhe L-zanore-G/G-zanore-L</i> .....	503
<i>LGJ/GJL dhe L-zanore-GJ/GJ-zanore-L</i> .....	503
<i>LM/ML dhe L-zanore-M/M-zanore-L</i> .....	503
<i>TM/MT dhe T-zanore-M/M-zanore-T</i> .....	503
<i>LN/NL dhe L-zanore-N/N-zanore-L</i> .....	503
<i>LN/NL dhe L-zanore-N/N-zanore-L</i> .....	503
<i>TN/NT dhe T-zanore-N/N-zanore-T</i> .....	503
<b>SHTOJCA</b> .....	510
<i>Pjesa e parë</i> .....	510
<i>Pjesa e dytë</i> .....	513
<b>RA</b> .....	514
<b>SA</b> .....	515
<b>SHËNIME PËR AUTORIN</b> .....	533

*E falënderoj posaçërisht redaktorin e këtij libri;  
Ramadan Musliu, për këshillat  
dhe përkrahjen e vazhdueshme.  
Falënderoj shokët e të afërmit e mi të cilët  
e ndihmuan botimin e këtij libri;  
Mehmet Pacaj, Naim Kastrati, Beqir Spahijaj, Bujar Kuqi,  
Petrit Rugova, Maliq Pacaj, Valon Zeqiraj, Gyner Ismajli,  
Hysni Hasani  
I falënderoj t'afërmit e mi; Beqir Sutaj, Bashkim Sutaj ,  
Gramos Sutaj, Mendim Sutaj, për fjalët e mira dhe përkrahjen e  
vazhdueshme.*

*U shtyp në shtypshkronjën  
Lena Graphic Design  
Prishtinë  
2020*

Katalogimi në botim – (CIP)  
Biblioteka Kombëtare e Kosovës “Pjetër Bogdani”

811.18-26

Sutaj, Abedin

Msheftësit e gojës (3) : (guha shype dhe kuptimi i fjalëve  
t’saj) / Abedin Sutaj. – Prishtinë : Lena, 2020. – 528 f. ; 21  
cm.

**ISBN** 978-9951-27-214-8



**Abedin Sutaj.**  
**Leu në Corrollukë ngat Banjës t'Pejës,**  
**Komuna e Istogut. Asht inxhinier i**  
**Elektroteknikës, doktorojë n' Universitetin**  
**Teknologjik n' Vjenë të Austrisë, n'fushën e**  
**Robotikës. Ka botua shumë punime per**  
**Robotët, shkruan vjersha e tregime.**

978-9951-27-214-8



9 789951 272148